



This is a digital copy of a book that was preserved for generations on library shelves before it was carefully scanned by Google as part of a project to make the world's books discoverable online.

It has survived long enough for the copyright to expire and the book to enter the public domain. A public domain book is one that was never subject to copyright or whose legal copyright term has expired. Whether a book is in the public domain may vary country to country. Public domain books are our gateways to the past, representing a wealth of history, culture and knowledge that's often difficult to discover.

Marks, notations and other marginalia present in the original volume will appear in this file - a reminder of this book's long journey from the publisher to a library and finally to you.

Usage guidelines

Google is proud to partner with libraries to digitize public domain materials and make them widely accessible. Public domain books belong to the public and we are merely their custodians. Nevertheless, this work is expensive, so in order to keep providing this resource, we have taken steps to prevent abuse by commercial parties, including placing technical restrictions on automated querying.

We also ask that you:

- + *Make non-commercial use of the files* We designed Google Book Search for use by individuals, and we request that you use these files for personal, non-commercial purposes.
- + *Refrain from automated querying* Do not send automated queries of any sort to Google's system: If you are conducting research on machine translation, optical character recognition or other areas where access to a large amount of text is helpful, please contact us. We encourage the use of public domain materials for these purposes and may be able to help.
- + *Maintain attribution* The Google "watermark" you see on each file is essential for informing people about this project and helping them find additional materials through Google Book Search. Please do not remove it.
- + *Keep it legal* Whatever your use, remember that you are responsible for ensuring that what you are doing is legal. Do not assume that just because we believe a book is in the public domain for users in the United States, that the work is also in the public domain for users in other countries. Whether a book is still in copyright varies from country to country, and we can't offer guidance on whether any specific use of any specific book is allowed. Please do not assume that a book's appearance in Google Book Search means it can be used in any manner anywhere in the world. Copyright infringement liability can be quite severe.

About Google Book Search

Google's mission is to organize the world's information and to make it universally accessible and useful. Google Book Search helps readers discover the world's books while helping authors and publishers reach new audiences. You can search through the full text of this book on the web at <http://books.google.com/>

1203.10



HARVARD
COLLEGE
LIBRARY

OTTŮV **J. G. Strassky.**
New York.

SLOVNÍK NAUČNÝ.

ILLUSTROVANÁ

ENCYKLOPÆDIE OBECNÝCH VĚDOMOSTÍ.

JEDENÁCTÝ DÍL.

Hédypathie — Hýždě

SE 14 PŘÍLOHAMI A 210 VYOBRAZENÍMI V TEXTU.

7371
12431
12431
1897.

VYDAVATEL A NAKLADATEL J. OTTO V PRAZE.
TISKEM VLASTNÍ KNIHTISKÁRNÝ.

Slav 7203.10

HARVARD COLLEGE LIBRARY
COOLIDGE FUND

MAY 17 1943

VEŠKERA PRÁVA SE VYHRAZUJÍ.

Nově přibylí spolupracovníci.

JUDr. Adámek K. V. v Hlinsku	<i>KVA.</i>	MDr. Pešina Matěj, univ. docent v Praze	<i>Pšn.</i>
MUC. Babor Josef v Praze	<i>Bbr.</i>	JUDr. Pinkas Lad., advokát v Praze	<i>LP.</i>
JUDr. Čermák na Král Vinohradech	<i>BČk.</i>	JUDr. Pohl Jan, advokát ve Slaném .	<i>JPl.</i>
Červenka Lad., asistent matematiky		Prusík Bořivoj, úředník univ. knihovny	<i>BPk.</i>
na české technice	<i>Črka</i>	Ryba F., asistent hor. akad. v Příbrami	<i>FRa.</i>
Dr. Jakubec Jan, professor vyšší dívčí		Schneider Josef, docent české techniky	<i>Schdr.</i>
školy	<i>Jkc.</i>	Srb Adolf, redaktor	<i>-rb.</i>
Matoušek P. M., učitel v Kostelsku		Vaňha J., professor na zem. hospodář-	
u Rovenska	<i>PMk.</i>	ské škole v Pterově	<i>Vha.</i>
PhDr. Mrkos Josef	<i>Mks.</i>	PhDr. Vondrák Václav, univ. docent	
PhDr. Novotný Václ., asistent místo-		ve Vídni	<i>Vdk.</i>
držitelského archivu	<i>Nov.</i>	ThDr. Vondruška Kar., farář usv. Havla	<i>-a.</i>

Zemřelí spolupracovníci.

Dr. Böhm Jan, městský zvěrolékař a suppl. professor na české univ. v Praze.	Fr. Fríř Jan, spolumajitel továrny strojů geodae-tických a astronomických na Kr. Vinohradech.
--	--

H.

Hedýpathie (fec.). pocit blaha.

Hedýsaroidae, čeleď rostlin motýlokvětých (*Papilionaceae* L.), vyznačující se lusky (t. zv. struky) příčnými stěnami v jednomenné články přehrádkovanými a často se v jednotlivé články rozpadávajícími. Jen zřídka jsou lusky ipouzdré, ísemenné a pak nepukavé. Hofejší tyčinka je zpravidla volná. Dosti ploché dělohy vystupují při klíčení nad zemí v podobě zelených hojně průduchy majících lupenů. Z rodů českých a moravských řadí se sem *Coronilla* L., *Hippocrepis* L., *Hedýsarum* L. a *Onobrychis* Hall., z cizokrajných na pf. *Arachis* L.

Hedýsarum L., kopýšník, rod rostlin z řádu motýlokvětých (*Papilionaceae* L.) a stejnojmenné čeledi (*Hedýsaroidae*, v. t.), zahrnuje byliny nebo polokře s listy lichospetnými neb i trojčetnými, z jejichž paždí vynikají stopky úhledných hroznů nebo klasů květních. Kalich jest 5klaný, jeho skoro stejné úšty čárkovito-šidlovité. koruna má značné velikou pavezu, šikmo utatá křídla, jež jsou tupého člunku značně kratší. Tyčinky jsou zbratré a lusk na přehrádkách zaškrcovaný skládá se z četných článků smačklých, ísemenných, okrouhlých nebo čockovitých. Na vřhkých lukách a břežích bystřin domovem jest v celých Alpách, v Krkonoších v tak zv. Čertově zahrádce a na Kotli na moravském Jeseníku k. tmavý (*H. obscurum* L.), bylina vytrvalá, na $\frac{1}{4}$ m vysoká s listy 5—6jařnými, listky vejčito podlouhlými až vejčitými, s palisty suchomázdřivými v pošvu zzubou srostlými. Dosti veliké, nachové květy sestaveny v hrozný matefského listu delší. Nicí lusky jsou pyřité, nejčastěji 5členné. Kvete v červnu i červenci. V jižní Evropě, zvláště v Itálii, roste na lukách v květnu a červnu kvetoucí, dvouletý neb i vytrvalý k. vlaský (*H. coronarium* L.) s lodyhami bylinnými, vystoupavými a zprohýbanými, přes $\frac{1}{2}$ m dlouhými, oblymi, dole lysými, nejhořejí pyřitými, listy 2—3jařnými, s listky eliptičnými, nahoře lysými, dole a na krajích pyřitými, palisty pološifelovitými, ostrými a kratičkými. Úžlabní stopky nesou hrozny jednoduché, husté, koruny květů jsou veliké, nachové neb i bílé, struky mají 2—5 okrouhlých, lysých a na obou plochách ostnitých článků. Dobrou tuto

rostlinu pícní pěstují v Itálii, zvláště v Toskánsku, u nás sázívá se v zahradách pro ozdobu. — *H. gyrans* viz *Desmodium*. Vs.

Hedžáz viz *Hidžáz*.

Hedžra viz *Hidžra*.

Heeckeren Georges Charles d'Anthès, baron a diplomat franc. (* 1812 v Kolmaru — † 1895 v Soultzu v Elsasku), jako rytmistr carské gardy byl od hollandského vyslance barona H-a přijat za syna a oženil se se švegruší Puškina, kterého pomluvami, rodiny jeho se týkajícími, hluboce urazil a v souboji dne 15. ledna 1837 smrtelně poranil. Byl proto degradován a za hranice odveden, načež žil ve Francii, i byl r. 1852 od Napoleona III. jmenován senátorem a poslán v diplomatických jednáních. Od r. 1870 žil v soukromí.

de Heem [hém]: 1) Jan Davidsz de H. největší malíř zátiší školy hollandské (* 1600 v Utrechtě — † v zimě 1683—84). Žil asi 10 let v Lejdě a přes 30 let v Antverpách, kde své nejlepší obrazy provedl. Obrazy ty jsou nejvyšší měrou pravdivé a přirozené, široce, ale přece jemně provedené. Ovoce a podivuhodné květiny nedovedl nikdy sestaviti v tak ladný celek zároveň s různým nářadím, talíři, misami a drobnou zvíř. V museu drážď. jest od něho 10 obrazů, v galerii v Karlsruhe 5, v museu berlinském 4. Jiné jsou v Liechtensteinské gal. ve Vídni, v pinakotéce mnichovské, v mus. zvěfinském, v Brusselu, v Ermitáži v Petrohradě a v různých galeriích hollandských. V Anglii a ve Francii vyskytá se H. dosti zřídka. J-k.

2) Cornelis de H., holland. malíř zátiší (* 1631 v Lejdě — † 1695), syn, žák a nástupce před. Od něho jest 5 obrazů v mus. drážďanském (květiny, ovoce, jídla), 3 v mus. zvěfinském, jiné v pinakotéce mnichovské, v gal. v Karlsruhe, ve Frankfurtě a v mus. berlín. Mimo Německo vyskytá se H. pořdku. J-k.
van Heemsen Jan, též Hemessen, malíř holl. († 1555), žák Hendrika van Cleve a napodobitel Qu. Massysa. Od r. 1537 byl členem cechu sv. Lukáše v Antverpách a maloval hist. obrazy, z nichž nalézají se: *Obrácení sv. Matěje* v Antverpách, *Povolání sv. Matěje k úřadu apoštolskému* (1537) a *Sv. Jerovým* (1548) ve dvorním museu vídeňském, *Ztracený syn* v museu brusselském, *Sv. Rodina*

2

UNIVERSITY OF
MICHIGAN
LIBRARY

Ann Arbor, Michigan

THE UNIVERSITY OF MICHIGAN
LIBRARY
ANN ARBOR, MICHIGAN
48106-1000
UNIVERSITY MICROFILMS
SERIALS ACQUISITION
300 N ZEEB RD
ANN ARBOR MI 48106-1500
TEL: (313) 763-0700
FAX: (313) 763-0701
WWW: WWW.LIBRARY.MICHIGAN.EDU

Ann Arbor, Michigan

UNIVERSITY MICROFILMS
SERIALS ACQUISITION
300 N ZEEB RD
ANN ARBOR MI 48106-1500
TEL: (313) 763-0700
FAX: (313) 763-0701
WWW: WWW.LIBRARY.MICHIGAN.EDU

(1541) v pinakotéce mnichovské, *Vesnický chirurg* v mus. del Prado v Madridě. — Jeho dcera Catharina byla malíčkou miniaturních podobizen, z nichž jedna nalézá se v nár. galerii londýnské. J.-k.

Heemskerck [hém]: 1) Martin van H., vlastně M. van Veen, malíř holl. (* 1498 v Heemskerku — † 1574 v Haarlemu), žák Scorelův. V Římě studoval díla Michel-Ange-ova a r. 1537 vrátil se do Haarlemu. Prvnější jeho obrazy vyznamenávají se měkkou procičeností a obratnou komposicí, kdežto pozdější ztrácejí teplo koloritu, jsou ostře modellované a nudny v komposici. Jeho díla nalézají se v museích berlínském, haarlemském, brusselském a j. J.-k.

2) Jacob van H., admirál holl. (* 1567 v Amsterdamě — † 1607 v Gibraltaru). Byl spoluvělitelem při výpravách r. 1595 a 1596 do Sev. ledového moře, aby tudy otevřena byla cesta do Čínského moře, na to od roku 1601 velel hollandskému loďstvu ve vodách indických a nabyl proti Portugalcům takových výhod, že byl jmenován admirálem a svěřeno mu r. 1607 velení nad loďstvem, se kterým 25. dub. t. r. u Gibraltaru zničil daleko větší loďstvo španělské; padl však v boji. Ve Starém kostele v Amsterdamu zřizěn byl mu stkvostný náhrobek.

3) Egbert van H. st., malíř holl. (* 1610 v Haarlemu — † po r. 1680). Maloval genry, v nichž napodobil způsob Teniersa a Brouwera. Od něho jsou v Louvru 2 obrazy. J.-k.

4) Egbert van H. ml., malíř holl., syn před. (* 1645 v Haarlemu — † 1704 v Londýně), žák P. Grebbera. Upomíná rovněž na Teniersa, Brouwera a Jana Miensze Molenaera. Maloval se zálibou noční schůzky čarodějnic a strašidel, pokušení sv. Antonína a veselé pijácké společnosti. Takové jsou: 2 scény ze selské hospody v mus. dráždanském; *Stolní modlitba* ve Stádelkém ústavě ve Franklurtě n. M. z r. 1667, dále výjevy ze života *Don Quichota a Sancho Pansy* tamtéž. Pověšené jeho obrazy jsou také v Kodani. J.-k.

5) H. Jan, holl. státník (* 1818 v Amsterdamě). Vystudovav filologii a práva, stal se advokátem a r. 1859 členem druhé komory, v níž náležel k nejlepším řečníkům konservativní strany. R. 1866 byl jmenován čelem nového kabinetu a ministrem vnitra, musil však bojovati s opozicí a již r. 1868 odstoupiti s celým ministerstvem. R. 1873 stal se radou nejv. soud. dvora a v l. 1874—77 po druhé ministrem. Jeho zásluhou došlo k několika důležitým zákonům, zejm. o vyšším vyučování a o rozšíření soustavy státních drah. Po třetí stál v čele ministerstva v l. 1883—88 a provedl r. 1887 ústavní reformu. Dilem jeho jest též zákon o nástupnictví na trůn a regentství. H. napsal několik větších životopisů vynikajících nizozemských učenců a státníků a pak díla: *Voordragten over den eigendom van voortbrengselen van den geest*, spis o autorském právu (Haarlem, 1856, 2. vyd. Amster., 1869); *De praktijk onder grondwet* (Utrecht, 1881, 2 sv.); kromě toho se Spak-

lerem *Handleiding tot de studie der oudheid* (Amster., 1843).

Heer: 1) H. Osvald, přírodopysce švýc. (* 1809 v Nieder-Utzwyly u Sv. Havle — † 1883 v Lausanne), od r. 1835 prof. botaniky a ředitel bot. zahrady v Curichu. V l. 1832—36 studoval hlavně zvířenu a květeny Alp; 1850 až 1851 cestoval po Madeíře, ve Španělsku a v jižní Francii. První spisy jeho jsou entomologické; později věnoval se palaeontologii, zvláště rostlinné. Největší zásluhy má o poznání zkamenělých rostlin zemí polárních. Ze mnohých spisů jeho uvádíme: *Die Käfer der Schweiz* (Neuchâtel, 1838—1841); *Fauna coleopterorum helvetica* (Curich, 1839—1840); *Die Insektenfauna der Tertiärgebilde von Oningen u. v. Radoboj in Kroatien* (Lipsko, 1847—53, 3 sv.); *Flora tertiaria Helvetiae* (Winterthur, 1855—59, 3 sv.); *Die Pflanzen der Pfahlbauten* (Curich, 1865); *Zur Kenntniss der sächs.-thüring. Braunkohlenflora* (Berlín, 1861); *Die miocene baltische Flora* (Královec, 1869); *Die Urwelt der Schweiz* (Curich, 1865, 2. vyd. 1879); *Flora fossilis helvetica* (t., 1877); *Beiträge zur Flora von Moletain* (t., 1868); *Contrib. to the fossil. flora of North Greenland* (Lond., 1870); *Die miocene Flora u. Fauna Spitzbergens* (Stokholm, 1870); *Die foss. Flora der Bären-Insel* (t., 1871); *Die Kreide-Flora der arktischen Zone gegr. auf die von d. Schwed. Expedit. 1870—72 auf Grönland u. Spitzbergen gesamm. Pflanzen* (Stokholm, 1874); *Beiträge zur Steinkohlenflora d. arctischen Zone* (t., 1874); *Beitr. zur Jura-Flora Ostsiбириens u. d. Amurlandes* (Petr., 1876); *Ueber foss. Pflanzen von Sumatra* (Basilej, 1874); *Foss. Früchte der Oase Chargeh* (Curich, 1876); *Contributions à la flore fossile du Portugal* (Lisabon, 1881); *Beiträge zur foss. Flora von Sumatra* (Basilej, 1882); *Flora fossilis Arctica. Foss. Flora der Polarländer, insbes. v. Nordgrönland, Melville-Insel, Island, Spitzbergen* (Curich, 1868—83, 7 sv. v 8 dílech). — Srv. A. Jentsch, *Gedächtnissrede auf O. H.* (Královec, 1884); Malloizel, *Oswald H., Biographie et Tables iconograph.* (Stokholm, 1888); Schröter, O. H. (Curich, 1888), Pě.

2) H. Adolf, sochař německý (* 1849 ve Vöhrenbachu v Bad.), žák uměl. průmyslové školy v Norimberce, Calandrelliho a Siemeringa na akad. berlínské a Breymanna v Drážďanech, nyní učitel na uměl. prům. škole v Karlsruhe. Od něho jsou figury v aule university heidelberské, pak návrhy pomníku básníka Scheffela tamže a císaře Viléma v Mannheimu. J.-k.

Heerbann (heribannus) viz Bannus.

Heerd-Gras, vytrvalá tráva (*Agrostis dispar* Mich.) v Sev. Americe, jež na pastvinách zvláště od dobytka jest vyhledávána.

Heerdt, ves v prus. vl. obv. düsseldorfském, kraji neusském, na trati pruské státní dráhy Neus-Ober-Kassel, má 4000 ob., katol. kostel, vysoké peci, slevárnu na železo, továrnu na železné stroje a škrobárnu, cihelnu, výrobu sody, olejů, dlaždic a j.

Heeren: 1) H. Arnold Hermann, historik něm. (* 1760 v Arbergenu — † 1842), od

r. 1794 univ. prof. historie v Gotinkách, upozornil první, že při spisování a badání historickém má se vedle dějin politických přihlížeti ke kulturním dějinám národu, zvláště k obchodu a duševní činnosti. Ve směru tom napsal: *Ideen über die Politik, den Verkehr u. den Handel der vornehmsten Völker der alten Welt* (Gotinky, 1793—96, 4. vyd. 1824—26, 5 sv.); *Handbuch der Geschichte der Staaten des Alterthums* (t., 1799); *Gesch. des europ. Staatensystems u. seiner Kolonien* (tam., 1809, 5. vyd. 1880) a j. S Ukertem vydával od r. 1829 sbírku *Geschichte der europ. Staaten*.

2) **H. Friedrich**, technolog něm., synovec před. (* 1803 v Hamburku — † 1885 v Hannoveru), učil se doma mechanice, studoval přírodní vědy v Gotinkách a v Paříži, nějaký čas vedl s bratrem chemickou továrnu v Hamburce, od r. 1831 byl prof. chemie na vyšší průmyslové škole v Hannoveru. Vedle různých pojednání technologických vydal s Karmarschem spracování díla Ureova »Dictionary of arts, manufactures and mines«; *Technisches Wörterbuch* (Praha, 1841—44, 3. vyd. od Kicka a Gintla t., 1876—92, 11 sv.).

Heerenveen, městys v nizoz. prov. Fríské, v pěkné poloze, na trati Meppel-Leeuwarden holl. státních drah, letní sídlo četných šlechtických rodin, má mlýny na mletí obilí, tlačené oleje a pily na fezáni dříví, obchod s dobytkem, výrobu tabáku, zboží zlatého a stříbrného a 5700 ob. (1889).

Heeresdorf viz Galacz.

Heergewäte, též heergewedde, herwede, heergeräthe, nazýval se ve starém něm. právu soubor věcí nutných k vojenské výzbroji, které dle zvláštního způsobu dědičné saksse něm. práva připadaly nejbližšímu ročím rovnému mužskému dědici po meči. (Srv. Gerade.) K h. patřil zvláště kůň, meč, brnění a ještě některé jiné věci. Nejstarší předpis o h. obsahuje národní právo durynské. V pozdějších stoletích vyvinulo se h. zvláště v Sasku a Vestfálsku; v již. Německu bylo méně rozšířeno. Podle saského zrcadla platila zvláštní dědičná posloupnost stran h. jen pro stav rytířský. Zanechal-li zesnulý několik stejně blízkých mužských dědiců, dělili se tito dle saského práva o h., avšak nejstarší obdržel meč (dle jiných práv připadalo celé h. dědici nejstaršímu). Nebylo-li žádného mužského dědice, nepřipadalo h. jinému dědici, nýbrž soudci jakožto statek nemající dědice. Odchylkou od saského zrcadla bylo h. dle jiných právních pramenů rozšířeno též ve stavu městském a selském a dle potřeb a zájmu těchto stavů proměněno na předměty jim náležité. Z pozůstalosti femeslnkovy dědil na př. nástroje syn, který chtěl provozovati femeslo. Původně šlo oprávnění k h. tak daleko jako právo dědičné vůbec, později bylo obmezováno na užší kruh příbuzenský, namnoze jen na descendenty. — Srv. Stobbe, *Handbuch des deutschen Privatrechts* (Berlin, 1885), V. sv. — dlc.

Heeringen Gustav Adolf, pseudonym Ernst Wodomerius, novellista něm. (* 1800, † 1851 v Koburku), byl vládním radou a komo-

řím koburským. Od něho pochodí: *Reisebilder aus Süddeutschland* (1839); romány *Der Geächtete* (1842); *Der Knabe v. Luzern* (1843); *Gesammelte Novellen* (1845); *Die Pagen des Bischofs* (1847); *Der Kaufmann von Luzern* (1849) a j.

Heerlen, město v nizoz. prov. Limburgu, okr. Maastrichtu, má 5000 obyvj., továrnu na jehly, pivovar a jirchářství.

Heermann: 1) H. Johannes, náboženský písničkář něm. (* 1585 — † 1647), stal se roku 1612 duchovním správcem evangelické církve v Kobnu; odkud válečnými nepokoji vypuzen do Lešna se odebral, kde zemřel. Jeho písně, počtem 62, vyšly v sebrání pod názvem *Devota musica cordis. Hauss. u. Hertz-Musica* (1630, nově vydal J. Ph. Wackernagel, Stuttgart, 1856). Mnohé z písní těch do češtiny přeloženy (*Což jsi provinil, nejsi. Ještě! Kamž se utéci mám* a j.). Mimo to psal spisy asketické (*Heptalogus Christi*, nově vyd. 1856) a didaktické. Srv. Ledderhose, *Das Leben J. H-s* (1876, 2. vyd.).

2) H. G. a P., sochaři z konce XVII. stol.; o životě jejich známo pouze, že v l. 1685 až 1703 provedli *Pád Gigantů* a jiné barokní sochy na schodišti zámku Troje u Prahy. J-k.

3) H. Hugo, houslista něm. (* 1844 v Heilbronnu), navštěvoval konservatoř v Brussele, kde byli jeho učitel Meerts, Bériot a Fétis, studoval na to po 3 roky v Paříži a po úspěšných koncertních cestách přijal r. 1865 místo koncertního mistra ve Frankfurtě n. M. Od r. 1878 působí tam jako první prof. houslové hry při Hochově konservatoři. Smyčcové kvartetto, v němž mimo H-a jako primaria účinkují Naret-Koning, Welcker a H. Becker, jest mimo Joachimovo tou dobou nejlepší v Německu.

Heermeister (něm.), vlastně vůdce vojska, slul ve středověku představený provincie některého rytířského řádu, jako Johannitů, Mečových a Německých rytířů.

Heerschoep Hendrik, malíř holl., žák Rembrandtův (* 1620 nebo 1621 v Haarlemě, † po 1672 t.). Od r. 1648 byl členem malířského cechu svého rodiště. Od něho jest v museu drážďanském *Alchymista čichající kládvíče*, v museu berl. podobizna černocho (1659), ve Zvěřině *Malíř architektury* (1672). Mimo to ryl: *Poustevník* a *Spící Venuše s Amorem*. J-k.

Héfaistiön: 1) H., syn Amyntora z Pely, důvěrný přítel Alexandra Vel., který ho nazýval svým Patroklem, velel r. 332 př. Kr. loďstvu Alexandrovi na tažení do Egypta a r. 327 př. Kr. táhl s jedním oddělením vojska po pravém břehu Kábulu až k Indu, opanoval království Peukelaotis (Pešáver) a postavil přes Indus most. Na zpátečním pochodu táhl podél Hydaspu na jih. Navrátil se do Persie, pojal dceru Dareia III. jménem Drypetis za manželku, zemřel však r. 324 v Agbatanech zimnicí, oplakáván Alexandrem, který kázal ho pochovati s velikou okázalostí v Babyloně a postaviti mu skvostný náhrobek.

2) H., fec grammatik alexandrijský, jenž žil za vlády Antoninů. Mimo jiné sepsal

velké dílo *περὶ μέτρων* o 48 knihách, z něhož učinil později několik výtahů (o II, 3, 1 knize). Nejmenší z nich (o 1 knize; se nám dosud zachoval pod titulem *Ἐγχειρίδιον περὶ μέτρων*. Ve spisku samém, jenž byl patrně příruční knihou školní, jedná se nejprve ve 2 kapitolách o prosódii, pak o jednotlivých stopách a verších; ku konci připojena jest zajímavá stať *περὶ ποιήματος*, t. j. o různých druzích básnické komposice, jež zachovala se nám ve dvojím spracování, stručnějším a obsírnějším. Encheiridion H-ovo bylo za dob pozdějších často komentováno: tak zachovala se nám Prolegomena k němu sepsaná Longinem, zbytky exegese pocházející od Choïroboska a anonymní scholie různé ceny a různého stáří. Encheiridion H-ovo vydáno bylo Gaisfordem (2. vyd. Oxford, 1855) a Westphalem (v 1. díle *Scriptores metrici graeci*, Lip. 1866). Scholie k H-ovi vydali Hoerschelmann a Studemund, Studemund mimo to vydal Choïroboskovu exegesi k H-ovi. Srov. Christ, *Gesch. d. griech. Lit.* (1. vyd.), str. 564.

Héfaistos byl starým Řekům bohem ohně ve všech jeho zjevích a účincích (snad od *ἠφθαί, ἀφή*, roznlití); analogie u jiných národů (italský Vulcanus, indský Agni, nordický Loki) svědčí o jeho starobylosti, nicméně vědomí původního významu zůstalo jasným (*ἠφαιστος*, vulcanus = oheň). Vyloučiv se ze svého živlu, jenž pak pokládán za jeho dech, dovede jím mocně vládnouti, rozděluje, než i také hase oheň, pročež zýváán při požárech, a užívaje ho účinně v boji (proti Xanthovi, Gigantům). Jakožto *φωσφόρος* stavěn na roveň ostatním velkým božstvům světelným a pokládán za syna Zeva a Héry, od nichž zplozen ve sváru, t. j. H. rodí se v bouři za hromu a blesku; z Hésiodových slov, že Héra jej porodila *οὐ φιλότῃσει μίγξις*, vznikla patrně viivem mythu o jednostranném zrození Athény ze Zeva podobná báje o jednostranném zrození H-ta z Héry, což již staří vykládají o vzniku blesku ze vzduchu. Ze H-tem míněn hlavně oheň ve způsobě blesku s nebes sesílaný, svědčí mythus o jeho pádu a chromosti. Dle Hom. II. XVIII 395 narodil prý se chromým (*χρῶλος, κελλοποδίων*); začož Héra se stydíc, shodila jej s Olympu, tak že spadl v Ókean, kdež jej přijaly Thetis a Eurynomé. Po devět let skrýval se tam, vyráběje umělé šperky ve slují Ókeanem obkličené. Chtěje pak se na Hése pomstiti, poslal jí darem stolec zlatý s tajnými pouty, s něhož Héra bez pomoci H-tovy povstati nemohla. H., zdráhaje se pomoci, samotná Area zahnal, až Dionysovi se podařilo spíti jej vínem a u veselém průvodě (výjev na vásách oblíbený) na mezku neb oslu (symbol to plodnosti) na Olymp přivésti, načež matku vysvobodil. Staří vykládali chromost H-tovu z plápolavé povahy ohně vůbec, možno však odvoditi ji i z povahy blesku. Stejně chromými jsou i Agni, Loki a z něho vzniklý čert. Dle Hom. II. I. 590 Zeus sám, když H. chtěl matce přispěti ve sváru s otcem, uchopiv jej za nohu, shodil s Olympu, načež H., letév po celý den, spadl na ostrov Lémnos a sotva

ještě dýchaje byl tam ošetřen od mužů Sintijských. Báje tato uvádí H-ta ve spojení s vulkanickou činností ohně. Bůh ohně běře na sebe i podobu kováře (*χαλκεύς*), slavného umělce (*κλυτοτέχνης*). Tělesná vada a neladnost těla dodávaly jeho bytosti náteru komičnosti (srv. v II. I. kde H., pokusiv se o smír rodičů, jako číšník pachtí se belhavě po siní k obveselení všech nesmrtelných), nikdy však nepoklesl na pitvornou podobu pídimužků a gnómů báji jiných. Pro uměleckou dovednost, jež zosobněna v synech jeho Palaimonovi a Ardalovi, od bohů a lidí stejně vážen a vyhledáván: bohům i bohatýrům (Alkinoovi) zafizuje paláce kovoprahé se stěnami kovem vykládanými; bohům vyrábí jejich zbraně a symboly, jeho dílem jest Zevovo žezlo a aigis, Apollónovy a Artemidiny šípy, Héliův člun, Dionysovi věnoval zlatý pohár a dvě měsídia, Ariadně náčelník ze zlata a drahokamů, Harmonii k svatbě drahocenný řetěz, Thetidě po 9 let pracoval různé šperky (*δαίδαλα*). Než i bohatýrům dopřává svých děl. Hérakleovi po Athéně poslal kovová řehtadla, Perseovi urobil srp (harpé), Achilleovi plnou zbroj, z níž nejznamenitější štít (srv. II. XVIII), podobně Hérakleovi, Memnónovi; Péleovi při jeho svatbě daroval štít a vždy vítězný meč. Mezi jeho díly vynikaly zlaté, samohybné trojnože (II. XVIII. 373), rozumem a řečí nadané dívky zlaté, jež ho v chůzi podporují (II. XVIII. 417), a zlatí a stříbrní psi v Alkinoově paláci. Později počítáni k nim Aiétovi býci kovonozi, oheň chrlící kovový Talós Krétu střehoucí, kovový pes Európin a j. Dílna H-tova dle názoru homérského nalézala se na Olympě (bouře na horách). Záhy však přenášena na místa vulkanické povahy, zejm. Lémnos s horou Mosychlem. Tam kult H-tův zastížen prý již od Argonautů; na úpatí hory na místě, kde s Olympu spadl, stál jeho chrám, město pak na sev. poboží slulo Héfaístias. S dcerou Próteovou Kabeiró H. na Lémnu měl tři syny, Kabeiry (v. t.). V dílně tamní přidáván mu za pomocníka jakýsi Kédalión (pohrabáč). Na Lémnu konána každoročně očištná slavnost, při níž veškeren oheň všude shašen, a teprve po 9 dnech, když posvátná loď z Délu se vrátila, opětně zapalován. Podobně ctěn na Sicílii, o kterýž ostrov měl prý spor s Démétrou, jež rozhodla Aitné, dcera Briareova, s níž měl H. dva syny Paliky (v. t.). Tam jemu po boku v dílně pracovali prý Kyklopové. Podobná dílna nalézala se prý na jednom z ostrovů Héfaistových blíž Sicílie (*Ἰερά* nebo *Ἡφαίστου νῆσος* dle Verg. Aen. VIII, 416), dále na ostrovech Lipafe a Strongyle; položili-li tam kdo kus kovu a peníz v odměnu, nalezl naježtí na tom místě meč nebo cokoli si přál. Ve vulkanické povaze H-tové lze též shledávati nový důvod pro jeho spojení s Dionysem, ježto na sopečné půdě zvláště se daří víno, jako na Naxu, o kterýž ostrov oba prý zápasili. Zvláštní pak jest též umělecká součinnost H-tova při stvoření lidstva. Dle Hésioda (theog. 570, pr. a dn. 60) utvořil on ze země a vody první ženu, Pan-

dóru. Obdobu má opět v Prométheovi, jenž rovněž tvořil podoby lidí a zvířat. Duše lidská totiž dle názoru starých podobá se velice ohni, ano pochází z něho, a vznik ohně přirovnáván k plození. H. pak jako veškerá božstva ohně nadán jest velmi živým pudem plodivým (srv. Verg. Aen. VIII, 389). Tento fyzický důvod již dle Odysseje H-tovou chotí učinil Afroditu; éthický výklad, že umění se pojí s krásou, přidán zajisté později. Téhož výkladu vyžaduje zajisté jeho spojení s Charitkou Aglaji (dle Il. a Hés.). Pozoruhodná téže příčině jest též pozdější báje (u Pindara), že, když Zeus měl porodit Athénu, povolal H ta, ten pak sekýrou rozpoltil mu hlavu. V užší ještě poměr k Athéně H. vstupuje v mythu o zrození Erichthonia (v. t.): Athéně, která přišla dát si zhotoviti zbroj, H. chtěl učiniti násilí; bohyně se mu vymkla, ze semene pak jeho zemí pojatého narodil se Erichthonios. Dle jiné báje H. ucházel se o Athénu za příspěví své při jejím porodu. Obdržel ji za ženu, byl však od ní zamítnut; nicméně v Athénách Apollón Patróos pokládán za jejich syna. Odtud též těsné spojení obou těch božstev umělé dovednosti v kultě. Koncem měsíce pyanepsiónu konána na počtu obou od femesiníků, zvláště kovářů a kovotepců, slavnost chalkejí (*χαλκεία*); v též měsíci o slavnosti Apaturii děti ve fratric se přijímaly, otcové rodin pak, pochodně u krbu rozsvěčující, hymnem slavili Athénu (*Φατρία* neb *Ἀπατούρια*), Zeva (*Φατρίος*), a H-ta, jenž zde se jeví jako bůh krbu, úzce se stýká s Hestií. Též slavnost Héfaistejí v Athénách s pochodným vývodem týkala se jeho i Athény. Ježto přiučil H. lidstvo umělým pracem, ctěn jako dobrodinec jeho. Avšak jakkoli se po většině H. jeví v povaze dobrotivé, povolné (vůči rodičům), i soustrast s jinými počítuje (Thetis, Prométheus, Orion) a jim dle možnosti pomáhá, dovede umění svého užívati i ku mstě. Zvěděv o nevěře Afroditíně, zajme ji a Area tajnými osidly a vydává na posměch celému Olympu; sem náleží též stolec věnovaný Héfe a dar Harmoniin. Tento ráz úlisnosti H. sdílí s podobnými bytostmi nejen řeckými (srv. idské Daktyly, rhodské Telchiny), ale i s jinými, zvláště nordickými (Loki, Wieland a j.).

klk.

H. v umění. Ve starověkém umění zobrazen byl H. obyčejně v podobě staršího, statného kováře, širokých, mohutných prsou, svalovitých ramen, oděného rouchem femesiníkům vlastním, exómidou; atributy jeho bývají nejčastěji kladivo nebo kleště. Na hlavě mívá H. často čepici homolovitou (*pilos*) jako Odysseus, jemuž i jinak se podobá, tak že někdy nesnadno bývá H-ta od Odysseje rozoznati (srv. na př. drážďanskou hlavu v Archäol. Anzeiger, 1894, str. 174 a bronzy v pařížské Nár. bibliotéce: Catal. des bronzes antiques, de la bibl. nat., Paříž, 1895, č. 809 a 811). Attributy H-tovy (kovadlo, kladivo, kleště a pilos) zobrazeny jsou na basi musea lateránského (Helbig, Führer, I., č. 680). Výraz tváře H-tovy bývá pravidelně laskavý, mírný; chro-

most bývá u H-ta tu jemněji (na př. na váse Klitiově), tu drasticky vyznačena (srv. korintský amforiskos, Mittheil. d. athen. Inst., 1894, tab. VIII). Na vých. vlysu cely Parthenónu sedí H. vedle Athény; H. zobrazen vousatý, chromost jeho naznačena jen tím, že bůh podpírá se pod pravým pažďím o hůl (Michaelis, Parthenop, str. 257). H. sledován neprávem v zachovaném dosud torsu figury nalézající se v pravo od Athény ve východním štítu Parthenónu (Michaelis, t. str. 171; Furtwängler, Meisterwerke der griechischen Plastik, 243. Slavnou sochu H-tovu vytvořil Alkamenés; socha ta spadá dle Reische (Eranos Vindobonensis, str. 1. nn) před r. 421–420 př. Kr. Chromost boha byla tu naznačena pouze asi tím, že nohy jeho byly nápadně slaby proti mohutnému tělu. Repliku tohoto H-ta Alkamenova sledává Furtwängler velmi pravděpodobně v soše chované v museu kasselském, jejíž hlava ovšem k soše nepřínáleží (Meisterwerke, str. 119). Neprávem asi sledává nejnověji Arndt v torsu kasselském Area. Sochu H-tovu vytvořil též Eufuranór; zde H. nebyl zobrazen chromý (Dión Chrysostomos II, str. 124 Reische). Replika nějaké sochy H-tovy, pocházející ze školy argivské, zachovala se na minci z Nikaie v Brit. museu (Furtwängler, Meisterwerke, str. 407, pozn. 4). Z Gigantomachie, již ozdoben byl oltář pergamský, H. se nezachoval (Beschreibung der Skulpturen aus Pergamon, I, Gigantomachie, Berlin, 1895, str. 25). Ze zachovaných soch a poprsí H-tových uvěsti jest především překrásné mramorové poprsí musea Chiaromonti ve Vatikáně (Helbig, Führer, I, č. 90; Brunn, Griech. Götterideale, str. 16., dále hlavu H-ta, dříve ve ville Ludovisi, nyní ve sbírce Barraccové (Barracco-Helbig, Collection Barracco, tab. XXVI), poprsí ze sbírky Vescovaliovy, nyní v glyptotéce mnichovské (Brunn, Besch. d. Glyptothek, 4. vyd., č. 53.), malou bronzovou sošku Brit. musea (Baumeister, Denkm. d. klass. Altertums, str. 642) a torso doplněné za Siléna v palazzo Corsini ve Florencii (Arndt, Einzelverkauf, serie II., č. 331). Dále zobrazen jest H. na peristomiu kapitolském (Helbig, Führer, I., čís. 436) a na basi kapitolského musea představující osudy Zevovy (Helbig, I., čís. 511). Pád H-tův s nebe zobrazen na říms. reliéfu berlinského musea (Besch. der ant. Skulpturen, Berlin, 1891, čís. 912), H. překvapivší Afroditu a Area v cizoložství zobrazen na Ara Casali (Helbig, Führer, I, č. 144). H-ta kujícího zbraně Achilleovy představuje nástěnná malba pompejská (Helbig, Wandgemälde der vom Vesuv versch. Städte Campaniens, č. 259) a relief v paláci konservátorů v Římě (Helbig, Führer, I, č. 565, Bullettino comunale, roč. VI, tav. X), H-ta ukazujícího Thetidě ve své dílně zbraně pro Achillea již zhotovené spatřujeme na nástěnných malbách pompejských (Helbig, Wandgemälde, čís. 1316–1318c). H. kující se třemi Kyklópy nalézá se na sarkofagu musea kapitolského (Helbig, Führer, I, čís. 446). Na slavném sarkofagu ve ville Albani zobrazen jest

H. odevzdávající Péleovi štít a slavný meč (Robert, Die ant. Sarkophagreliefs, II, tab. I.), Na vásách bývá často zobrazen H., jak vrací se v průvodu Dionysa a jeho thiasu na Olymp (Waentig, De Vulcano in Olympum reduce, Lipsko, 1877), jak rozpoltil hlavu Zevovu, z níž zrodila se Athéna, jak ozdobuje Pandóru, dále ve scénách představujících narození Erichthoniovo atd. — Srv. H. Blümner, De Vulcani in veteribus artium monumentis figura (Vratislav, 1870); Löschcke ve Schröderově spise Griech. Götter u. Heroen, seš. I, str. 83; Rapp v Roscherově Ausführl. Lex. d. griech. u. röm. Mythologie, I, sl. 2036; Baumeister, Denkm. d. klass. Altertums, str. 641; Preller-Robert, Griech. Mythologie, I, str. 183; Wilamowitz, Nachrichten von d. kgl. Gesell. d. W. zu Göttingen, histor.-philolog. Cl. (1895, str. 217). V. J.

Hefele Karl Joseph, biskup a učenec něm. (* 1809 v Unterkochenu ve Virmemberku — † 1893), studoval v Tubinkách, kde se stal i professorem církv. dějin a křesťanské starovědy. R. 1868 povolal ho papež do Říma, aby pomáhal ve přípravách na sněm vatikánský. R. 1869 jmenován byl biskupem rottenburským. Na sněmě protivil se sice dogmatu o neomylnosti papeže, ale r. 1872 se úplně podrobil. Nejznamenitější jeho dílo jest *Konzi-liengeschichte* (Freiburg breisgav., 1855—74, 7 sv., 2. vyd. 1873—90), jehož pokračování je od Hergenröthera. Srv. Deutschlands Episkopat in Lebensbildern, 20. sešit (Vircpurk, 1875). *Elir.*

Heffner Karl, krajinář něm. (* 1849 ve Vircpurku), žák Liera a Stademanna v Mnichově, cestoval po Anglii a Italii a usadil se v Mnichově, kde r. 1886 stal se čestným členem akademie. Maluje náladové krajiny, poněkud alpské, jako: *Průhled na Starnberské jezero*, *Veliký Zvon*, *Vesna* a j. Mnoho jeho děl náleží se v Anglii. *J.-k.*

Heffter Aug. Wilhelm, právník něm. (* 1796 ve Svidnici v Sasku — † 1880 v Berlíně). Studoval v Lipsku. Uveřejniv spis *Athenische Gerichtsverfassung*, byl jmenován roku 1823 univ. professorem v Bonnu a setrval tam do r. 1830. V l. 1830—32 byl prof. v Halle, od r. 1833 v Berlíně, kde se stal později tajným radou vrch. tribunálu, korunním syndikem a členem panské sněmovny. Hlavnější jeho spisy jsou: *De antiquo jure gentium* (Bonn, 1823); *Institutiones des röm. u. deutschen Civilprocesses* (t., 1825, 2. přeprac. vyd. 1843); *Beiträge zum deutschen Staats- u. Fürstenrecht* (Berlín, 1829); *Lehrbuch d. gem. deutschen Kriminalrechts* (Halle, 1833; 6. vyd. Brunšvik, 1857); *Erbfolgerechte der Mantelkinder* (Berlín, 1836); *Gegenw. Grenzstreit zwischen Staats- u. Kirchengewalt* (Halle, 1836); *Europ. Völkerrecht der Gegenwart* (Berlín, 1844, 8. vyd. od Geffckena 1888, franc. 4. vyd. od Bergsona 1883, řecké vyd. od Kyriacoua, přel. též do rus. jaz.); *Civilprocess im Gebiete des allg. Landrechts* (t., 1856); *Sonderrechte der souveränen u. mediatisirten Häuser Deutschlands* (t., 1871). Vydal též Gaiovy Instituce (Bonn, 1830) a psal do *Neues Archiv des Kriminalrechts*

(jež spoluredigoval), do *Archiv f. civil. Praxis* a j.

Hefner-Alteneck: 1) Jakob Heinrich von H.-A., kreslil a spisovatel něm. (* 1811 v Aschaffenburgu). Přišel v mladém věku o pravou ruku, vycvičil se kresliti levou, cestoval mnoho a byl v l. 1868—85 bavor. konservátorem a ředitelem nár. musea v Mnichově. Vydal záslužná umělecko-historická díla: *Trachten des christlichen Mittelalters* (1840—54, 20 tab.); *Kunstwerke u. Geräthschaften des Mittelalters u. d. Renaissance* 1848—60, s Beckerem); obě díla vyšla pak pohromadě pod titulem: *Trachten, Kunstwerke u. Geräthschaften* atd. (1879—88, 2. vyd.). Dále vydal: *Hans Burgkmairs Turnierbuch* (1854—56); *Eisenwerke oder Ornamente der Schmiedekunst des Mittelalters u. d. Ren.* (1861—70); *Ornamente der Holzskulptur von 1450—1820 aus dem bayrischen Nationalmuseum* (1881 a dále). H. jest členem bav. akademie věd. *J.-k.*

2) Friedrich v. H.-A., elektrotechnik něm., syn před. (* 1845 v Aschaffenburgu). Studoval na technice v Mnichově a Cuiichu, od r. 1867 zaměstnan jako inženýr u berlinské firmy Siemens a Halske. Jest původcem mnohých značkových konstrukcí oboru elektrotechnického, z nichž vynikají: válcový stroj magnetoelektrický (1873), stroj na střídavé proudy s rotačními cívkami, několik konstrukcí lamp elektrických, z nichž nejdůležitější oblouková lampa diferenciální (1879), při níž zároveň řešil nesnadný problém dělení světla elektrického, r. 1883 konstruoval zvláštní lampu, jejíž světlo bylo nazváno světlem Hefnerovým; vzato v Německu všeobecně za fotometrickou jedničku. Od něho pochází též dynamometr ku měření práce strojů dynamoelektrických a jiné elektrické a mechanické přístroje. *Ubn.*

Hegar: 1) H. Alfred, lékař něm. (* 1830 v Darmstadte). Lékařství vystudoval v Gienseech, Heidelbergu, Berlíně a ve Vídni, usadil se pak jako praktický lékař v Darmstadte a r. 1864 povolán za profesora porodnictví a gynaekologie do Freiburgu v Br. Vyniká jako odborný spisovatel a operatér, jenž zavedl do vědy mnohé nové operace a přispěl valnou měrou k osvětlení mnohých sporných otázek. Napsal mezi jinými: *Die Sterblichkeit während der Schwangerschaft, Geburt und Wochenbett unter Privatverhältnissen* (1868); *Die operative Gynaekologie mit Einschluss der gynaekol. Untersuchungslehre*, s Kaltenbachem (3. vyd. 1886); *Die Castration der Frauen* (1878); *Ignaz Philip Semmelweiss. Sein Leben und seine Lehre* (1882); *Specialismus u. allgem. Bildung* (1882); *Die Entstehung, Diagnose und chirurg. Behandlung der Genitaltuberculose des Weibes* (1886); *Der Geschlechtstrieb* (1894).

2) H. Friedrich, hudební skladatel a dirigent (* 1841 v Basileji), studoval v l. 1857—61 na lipské konservatoři, byl koncertním mistrem Bilscovy kapely ve Varšavě, pak v Gebweileru v Elsasku a konečně od r. 1863 v Curichu. Tam svěfeno mu r. 1865 dirigentství abonementních koncertů a r. 1876 ředitelství hu-

debni školy. Jako skladatel proslul H. orationem *Manasse*, houslovým koncertem z D a řadou mužských sborů a písní.

Hegeholz, ves v Čechách, hejt. Teplice, okr. Duchcov, fara Jeníkov, ps. Košťany; 24 d., 31 ob. č., 211 n. (1890), želez. stanice duchcovsko-podmokelské dr. (Osek-Podmokly), veliká hnědouhelná doly.

Hegel: 1) H. Georg Wilhelm Friedrich, nejproslulejší filosof něm. XIX. století (* 27. srp. 1770 ve Stuttgartě — † 14. listop. 1831 v Berlíně), studoval na universitě v Tübingkách (1788–93), stal se domácím učitelem v Berně a r. 1797 přijal podobné místo ve Frankfurtě n. M. R. 1800 přesídlil se do Jeny a habilitoval se jako soukromý docent filosofie, stal se r. 1805 mimořádným professorem, avšak již r. 1806 za příčinou událostí válečných, které tam veřejné poměry tak podstatně proměnily, opustil Jenu a prodléval v Bamberce, vydáváje tamější noviny. R. 1808 stal se ředitelem gymnasia v Norimberce, načež r. 1816 povolán za profesora filosofie do Heidelbergu a odtud roku 1818 do Berlína, kdež působil s úspěchem znamenitým nepřetržitě až do své smrti (zemřel na cholery).

H-o v a filosofie. Z malých, nepatrných počátků všechno vzniká a poznenáhlu víc a více se vyvinuje. Vývoj jest pravý zákon světový, mající platnost o jednotlivém člověku, národu, lidstvu, jako též o zvířeti, rostlině, hřati, o zeměkouli, o hvězdách. Ježto vše se vyvinuje, není hotovo nic, a proto znamená také tolik nedostatků; nejen že zřime zjevy nedokonalé, nýbrž i záhubu nejkrásnějších a nejdokonalejších. Jakož jedna fáse vývoje jest vznik, takož druhá jest zánik. Vše, co vzniklo, musí zaniknouti, sice by vývoj ustal. Nikání (*das Werden*) nám odhaluje vlastní tajemství života, ale nebylo by ho, kdyby věci neměly v sobě protiv, které se vyrovnávají a tím vývoj způsobují. Protimluv (*der Widerspruch*) jest křofen všeho hybu a života. Jen mocí svých vnitřních protiv pokračuje myšlení, člověk, lidstvo, vesmír. Úlohou každého stupně u vývoji jest, aby přemohl protivu svou a tak vyšinul se nad ni, čímžto vzhodí stupeň nový vyšší. Ale v každém stupni tkví zase nějaká protiva, působící jako pružina v jednu stranu. Při každém vývojním stupni viděti jednostrannost; H. ji nazývá negativitou (záporností). Ji vzniká rozpor u věcech, ježž však nutno přemoci a postoupiti tak k dalšímu vyššímu stupni. Tím asi nastí- nebo jádro dialektické metody H-ovy jakožto způsobu, jak se dle určitého vzorce od stupně k stupni pokračuje. Tak zajisté v životě i v dějinách čím řízněji se něco provádělo, tím spíše vzbudilo odpor s druhé strany, též do krajnosti zabíhající, až obě se vyrovnalo v něčem třetím, což nad obě krajnosti povýšeno bylo. Stará to slova, že protiva protivou se objasňuje, že protivy navzájem se hledají a vzbuzují, každý pojem zřetelněji vyniká svou protivou. **Ke každému A dostavuje se jakési non A a z jejich souboru konečně něco třetího, vyšší jednoty obou.** Ty protivy totiž

nesnášejí se, nemohou tedy obstáti jakožto protivy a ruší se na vzájem (*werden aufgehoben*). Ale co v nich jest pravého (oprávněného), zůstane přece, jest uschováno (opět: *aufgehoben*), a tím zjednáva se právě to třetí, vyšší, co vůči oběma protivám jest pozvednuto, vyzdviženo, povýšeno (a zase: *aufgehoben*). Tento trojí význam vězí v německém slově *aufheben*: zrušiti, uschovati, povýšiti. Každá položka čili klad (*thesis*) vyvolává svou protivu čili protiklad (*antithesis*), z A a non A souborem jich (*synthesis*) vzniká C, něco nebývalého, je obě v sobě obsahujícího (asi jako žlut a modř dávají zeleň), v němžto protivy jsou vyzdviženy, totiž zrušeny, uschovány a povýšeny. S oním C týž pochod, ano vydává nové členy, až konečně se provede nepřetržitá soustava pojmů, v jejichžto příhradách všechen obsah rozumu vyložen jest, opakujíc celý vývoj skutečného světa. Tato metoda trojrázem kladu, protikladu a souboru postupující není ani induktivní ani deduktivní, nýbrž něco jiného, všechny metody v sobě obsahující, dialektická čili metoda absolutní, — duše to soustavy H-ovy, ač její zárodek již jasně u Kanta se hlásí (v transcendentální analytice). Filosofie jest věda rozumu sama sebe pojímajícího. Člověk, přemýšleje o světě, chce přijíti tomu rozumu na stopu, ale ví předem, že jest svět právě skutečným rozumu. Rozum není tak malomocen, aby to přivedl jen k obrazu, jak co býti má, a jinak trval mimo skutečnost, nýbrž on má potřebnou sílu, aby skutečnil se, stává se světem a dochází skutečnosti. H-ovi tento svět jest prováděním rozumu, jinak by ani nebylo možno rozumovati. Odtud pak dlužno rozuměti pověstnému výroku: »vše, co jest, jest rozumné«, že totiž děje se to za jistým důvodem, nutným a oprávněným způsobem. Jest to nutný předpoklad, každým, kdož přemítá, veskrze činěný, že ve světě jest jakýsi »rozum«. Rozum sám o sobě, samosvojný, nevyvinutý, podstata světa, to, co bylo na počátku, bylo, jest a bude, »Bůh před stvořením světa«: to jest, co zachycuje H. termínem *idea*. — Každý však pojem vymáhá svou protivu, každé A poukazuje na nějaké non A; protiva *idea* jest ne*idea*. Kdežto *idea* jest jedna, protiva její obsahuje mnohost; *idea* trvá, protiva její skládá se ze zjevů prchavých a měnlivých; *idea* jest mimo čas a prostor, protiva její rozestírá se časem a prostorem; v *idei* jest čistě byti, v protivě její však nikání (dění) — zkrátka protiva *idea* jest jinačí než *idea*, jest to *idea* v jinakosti (*Anderssein*) čili ve svém zezevnění (*Entäusserung*), jedním slovem příroda. V přírodě pak jest vývoj, od nižších k vyšším stupňům, až dosáhne stupně nejvyššího, kdež *idea* ze své jinakosti vrací se k sobě zas, poznává sebe samu, stává se sebevědomou čili koná soubor *idea* a přírody, a soubor ten jest duch. V těchto třech výrazech *Idea* — *Příroda* — *Duch* máme podklad celé soustavy, a vyrozují se odtud tři hlavní nauky, totiž: A) Nauka o *idei*, *ideologii* čili logika, B) Nauka o přírodě, *pří-*

rodosloví či filosofie přírody (*Naturphilosophie*) a C) Nauka o duchu, duchosloví či filosofie ducha.

A) Logika vyvinuje čisté pojmy rozumové čili kategorie, které všemu myšlení a dění činí základ. Říše logiky jest pravda sama, jaká o sobě jest bez roušky. I podává H. celou osnovu příhrad, jako rozložitou síť, hotovou přjmouti do sebe obsah skutečnosti. Počínati může logika jen pojmem nejneurčitějším, prostým všech vlastností, bezznakým, a ten jest bytí (*das Sein*). A odtud nauka o ideji vytýká řadu čistých myšlének, které na svém stupni vždy totéž vyjadřují a jsou tolikýmiž výměry absolutna. Tak čisté bytí i nihilum, nikání, jedino (monismus), mnozí (pluralismus), hmota, síla, život, duch, ... vše to bylo považováno za absolutno. Logika objasňuje, proč medle se tak díti mohlo, a počíná tu vůbec svítati H-ův názor o dějinách filosofie, jenž přese všechny nucenosti v jednotlivostech v celku jest původní, velkolepý a pravý. Jednotlivé pokusy soustavy filosofické považuje ne za nahodilé nápady jednotlivých hlav, nýbrž pojímá je jakožto souvislé nutné členy vývoje. Názor ten přešel v obecný majetek, ačkoli empirické badání jej stále opravuje v jednotlivostech. Zápor oné neurčitosti pouhého bytí hlásí se v bytnosti (*das Wesen*). V učení o bytnosti, druhé to části logiky, dále se vyvinuje podle dialektického pochodu množství souvztažných pojmů a zásad dvojstranných (každá věc má dvoji stránku); takové jsou látka a forma, síla a průjev, nitro a zevnějšek, podstatnost a přičinnost a j. Soubor jestoty a bytnosti dává pojem, jenž jest jednota v rozmanitosti, čili to, co v jiném totožné jest s sebou samým. V nauce o pojmu zase vyskytují se tři stupně, pojem subjektivní (semformální logika), protiva jeho pojem objektivní (předvěst nauky o přírodě) a soubor obou těchto stupňů, jednota pojmu subjektivního a objektivního, totiž idea. Bezprostředné uskutečnění idee jest ži v ok (organismus). Jednání a poznání ukazuje k jednotě vyšší, k souboru života a dobra i pravdy, totiž k ideji absolutní. Ona jest skutečná, ano nejskutečnější, i spolu rozeznává sebe od své bezprostředné skutečnosti, čili ona jest všeobecně, které myslí sebe a spolu uskutečňuje, — sebevědomý duch. Absolutno jest duch, zní na tomto stupni odpověď na otázku po absolutnu (absolutní idealismus). — Nyní jsme došli přístavu počátečního (idea), ale obohaceni. Uskutečnění idee jest však spolu její zjinačení, totiž přiroda.

B) Přírodosloví. Příroda jakožto idea ve své jinakosti rozkládá se v zevnosti prostoru a času. Má v sobě ideu, ale roztrfštěnou v zevnějšek. Zpytovati zákony její není nic jiného nežli vyhledávati rozum v přírodě (to všeobecně v roztrfštěném veškerenstvu jednotlivosti). Ježto tam idea v jinakosti, nalézáme v ní spoustu jinakého (bezrozumého). Co příroda na jedné straně ničí, nahrazuje vždy novými a novými pokusy. Ona koná příliš mnoho, ale koná to nezřízeně. Proto vede

sily a hojnosti tolik slabého, planého i chrobného. Příroda nezná se mírniti, plytvá svými plody, jednotlivce bez lítosti obětuje, aby dosáhla vyššího účelu a jej dalšímu rovněž tak obětovala. Malomocnost její, udržeti přesná určení pojmová, odhaluje onen nevyrovnaný rozpor v ní a vede k tomu, že i přírodosloví každou chvíli musí prostředkovati mezi přívalem konkrétních zjevů a pojmovým řádem idee. Vývoj, jež přírodosloví proukazuje, probíhá tři stupně, nazvané mechanika, fysika a organika (biologie). Obmezujeme se v přírodosloví na nejnntnější ukázkou, poněvadž podrobnosti samy nejvíce se vzdalují nynějších názorů o přírodě a výtěžků přírodnických. V soustavném propracování celého přírodosloví proniká náchylnost, stavěti se úmyslně proti souvěké přírodovědě. I stalo se přírodosloví Achilleovou patou soustavy H-ovy. Nemohouce vyčítati ony prapodivné výměry, co tíže jest, co světlo, teplo, magnetismus, elektřina a j., vytkněmež jen jednu význačnou vlastnost tohoto přírodosloví. Oproti vědeckému zpytování ono hledí zákony přírodní vyvoditi z pojmu či z idee přírody; ideu tu klade dříve, z ní pak zákony dedukuje. Totéž vlastní »naturfilosofie«, přírodosloví ve smysle obráceném proti nynější přírodovědě. Odtud počala zkáza H-ovy filosofie, tak vítězná. Nyní, kdy strach zmizel, že by mohla naturfilosofie přírodosloví v podrobnostech něco pokaziti, i oni klidněji ji posuzují, a zejména co zavládá princip vývoje v přírodnictví, mnohemu výroku H-ovu dostalo se jiného odhadu než druhy.

C) Duchosloví. Bytnost ducha v tom záleží, že má sebevědomí a svobodu. Nauka o duchu má tři stupně, které jsou: I. Duch subjektivní, II. Duch objektivní, III. Duch absolutní. V prvním oddělení nalézáme nejprve asi to, co zahrnujeme slovem anthropologie (člověkosloví), pak vývoj jeho duševních, tedy asi psychologii, či, jak u H-a sluje, faenologie ducha (zjevosloví) — a konečně pneumatologii (duchosloví). V druhém oddělení (duch objektivní) na prvním stupni stojí právo jakožto bezprostředné bytování vlnosti. Jednotlivec, pokud jest schopen práva, stává se osobou. Dále se vyvinují četné pojmy z filosofie práva a též podložení práva trestního. Znovuzjednání práva proti poruchu jeho, totéž trest. Trest jest právo nejen proti zločinu, nýbrž i vlastní právo zlosyna, jenž potrestáním za bytost rozumovou se uctívá. Trest jakožto úkon spravedlnosti nesmí in theoria býti odvozen k jiným účelům (absolutní nauka trestní). Na druhém stupni stojí svědomí či moralita. Tu jedná člověk dle pohutek povinnosti. Dobro jest jednota soukromého chtění se chtěním všeobecným, zlo však vzpouira onoho proti všeobecně (chtěné nerozumno). Na třetím stupni konečně stojí mravnost, — dobro stane se skutečným v řádech mravních. Zjevuje se nejdříve v rodině. O manželství mluví H. s vážností nehlubší a ukazuje na jeho neodstranitelnost. Z rodiny, rozcházející se v množství rodin, povstává

obec, společnost občanská (již H. ještě různě od státu). Tu zavádějí se instituce ku prospěchu jednotlivce, i doporučuje H. princip spolčovací a za jeho hlavní požadavek pokládá správnost a poctivou oddanost (poctivost). Svátost sňatku a poctivost ve spolcích jsou dva zřetele, kolem kterých se otáčí zdar občanské společnosti. Z této konečné vzniká stát, když zájem jednotlivce dokoná se v ideji mravního celku. Stát jest více než obec, jest skutečností ideje mravní; ve státě celek jest účelem, jedním z prostředků. Nejlepší zřízení státní jest ústavní monarchie. Král panuje ovšem, omezen jest státním zřízením a zákony; odtud známa výpověď H-ova, že král jest puntiček nad 1. Státové sami mají k sobě poměr jako jednotlivé autority a osudy svými, vznikáním, rozkvětem neb úpadkem skládají pochod světodějiny. Obvyčejně vývoj dějin vázán jest na jeden národ vládnoucí, jenž jest nositelem světoducha. Historie jest vývojní pochod světoducha, a obsah její jest vyvinování se k svobodě, zjevování se ideje v pokroku lidstva. Však i tento vývoj děje se protivami, proto v dějinách stále napnutí, zápas a boj. Jeden stav, přemáhaje druhý, vyvinuje se sám, národ nad národ, jednatel nad jednotlivce vyspívá. I když lidské počínání zdánlivě přiči se vývoji celku, přece bezděky k němu přispívá. Sobectví, lakota, cizížádost a jiné pudy individuální slouží rozumu, jenž jich užívá za prostředky (>lest rozumu<) k záměru svému, a tím jest všeobecně, kdežto jednotlivci mizejí. Jen v celku má individuum svou podstat, každý jest syn národa svého a doby své, jest svoboděn a přece nástrojem ducha. Vizme oblíbená říkadla o duchu času, duchu národa, stavu, spolku, jazyka. Doba překonává dobu, totiž vyvíjí se z protiv a pokračuje; co dřívě bylo oprávněno, ztrácí právo v době následující, náleží ku stanovisku překonanému či přemoženému. Duch se vyvinující, rozum přicházející k platnosti, ač krutými svízeli a boji všeho druhu, postup dějin s tím souvialý, tedy východisko, cíl i metoda filosofie H-ovy docházejí hojně aplikace na tomto poli. Základní metafysický pomysl H-ův, totiž idea vyvinující se mocí protiv, jakož i dialektika jeho zde znamenitě se osvědčují, pokud běží o přehled a pojetí úkazů dějinných, o pochopeň rozumu v nich. Tak načrtnuta jest idealistická filosofie dějin (dějeslovi). V pravdě velkolepá, co se týče hlavních koncepcí, upadá ovšem tehdy, kdy dialektika jí chce prováděti příliš do podrobná; tu mívá se s pravdou a křivdám skutkům, stávají se pro ně ložem Prokrustovým. Nicméně i s vadami všemi, které vyčítati lze, dějeslovi H-ovo zůstává znamenitým dílem, jednou z nejskvělejších stránek jeho soustavy. Přemáhání přirodní subjektivnosti právem, mravem a státem jest dráha, po níž duch pozvedá se k čistě svobodě, ku poznání své ideální bytosti jakožto absolutna. Soubor ducha subjektivního a objektivního jest duch absolutní.

V oddělení o duchu absolutním nejdříve nachází uměna jakožto bezprostřední zírání

ideje ve skutečnosti, — na druhém stupni náboženství, totiž jistota ideje jakožto něčeho vyššího proti veškeré bezprostřední skutečnosti, — na třetím stupni konečné filosofie, jednota obou předchozích stupňů, vědění ideje jakožto absolutna. Uměna obsahuje pravdu ve formě smyslového názoru. Co jest v duchu, má se státi zjevným. Potřeba to duchu, přetvářiti objektivní svět dle svých pojmů, učiniti zevnějšek odleskem nitra. Krásno jest prosvítání ideje nějakým smyslným mediem (*das Scheinen der Idee*). Uměna tuto ideu přivolává do materiálu svého, užívajíc barev, tónů atd. Neopakuje všední skutečnost, nýbrž povyšuje ji na stupeň ideálu, přemáhajíc při tom odpor svých prostředků a dávajíc myslence svítati z nich. To se daří ne vždy úplně a ne všem uměním stejně. Na této věci H. zakládá tři doby vývoje uměny. Není-li látka přemožena, tak že idea jen z dále se hlásí, nastává uměna symbolická. Má-li duch převahu, vynikaje nad látku a překonává je výrazem touhy, vroucnosti, máme protivu uměny symbolické, totiž uměno romantickou. Jsou-li oba činitele v rovnováze, tak že látka i forma navzájem se pronikají, jsouce si naprosto přiměřeny, ideál se vtěli a povstává uměna klassická. Podobně vyvinutí a rozdělení jednotlivých uměň závisí na tom, jak která z nich dovede vyjádřiti ideu materiálem svým, tedy na poddajnosti tohoto — i povstane pořadí: stavitelství, sochařství, malířství (uměny výtvarné, uměna objektivní); proti nim stojí hudba (uměna nejsubjektivnější). Soubor obou odvětví vydává básnictví; tu uměně jest >jazyk rozvázán<, poesie může pověděti všechno. V ní vracejí se všechny uměny zase, ona jest totalita uměň; odpovídá uměním výtvarným jakožto epos, hudbě jakožto lyrika a sjednocuje obě ještě výše jakožto poesie dramatická. Tímto způsobem celá aesthetika provádí se až do podrobnosti; všude se vyskytuje trojkráz dialektické metody, pohodlné a překvapující uspořádání látky, jemná a duchaplná pozorování, poučky a výroky, tak že aesthetika H-ova, jsouc úplně a posavade nejobjemnější soustavnou naukou o krásě, všude proslula. Mluví-li se o jakési soustavě aesthetické, posud nejvíce rozšířené, míní se tím H-ova. Nynější písemnictví odboru toho jest skoro vesměs, ovšem obyčejně nevědomky, v podruží několika lesklých pomyslů H-ových.

Ale uměna zůstává jednostrannou. Chtěla nitro učiniti zjevným, ale narází na nemožnost; neboť celá idea se do jejího zevnějšku nevejde. I utkví idea nad zjevem uměnným, přednívá uměno, dává se ne smyslovým zíráním, nýbrž představováním, a to se děje v náboženství. Člověk tu dochází neskončeného, věčného, posledního; v představě té dojde klidu a blaha nad bezútěchým ruchem vědnosti, bídy, hrůzy a nudy. Obsah všeho náboženství jest povznesení ducha k absolutnu, k vědění sebe v jednotě s Bohem. Následuje stať o vývoji náboženstev, od oněch přirodních až ku křesťanství, jehožto články věroučné přivádí ve styk s pomysly vlastní soustavy a obrazům i dogma-

tům křesťanským podkládá smysl spekulativní, totiž vykládá je za obrazné vyjádření obsahu filosofického.

Když tato obrazná forma se odstraní a obsah vyprostí z onoho obalu, týž obsah vyjádřený pojmem dostoupí svého vrcholu, povstane filosofie. Idea projevuje se v umění smyslým mediem (zírání), v náboženství představitelstvím (věření, toužení), ve filosofii pojmem (myšlení). Absolutno jest duch, hlásá křesťanství a filosofie. Filosofie jest věda o projevovalí absolutna (theofanie, epifanie ducha), jest myšlení, jež poznává sebe samo jakožto pravdu veškerou a ze sebe vyvinuje vesmír přírody i ducha, v subjektivním smyslu věda rozumu se pojímajícího. Filosofie jest absolutní poznání, že svět jest život idee, která se jinačí a opět v sebe se vrací, čili že »myšlení«¹ poznalo sebe za tajemství, jádro a podstatu světa, tak že nyní objasní se nejzákladnější poznatek, že myšlení a bytí jedno jsou (identita: myšlení = bytí, filosofie identity). Myšlení jest, idea poznává sebe samu, nejen jakožto bytí nezměnné, nýbrž v ruchu ustavičném, jenž v dialektice myšlenky dochází přiměřeného výrazu. Nyní jsme na konci; ideou přestáváme, jako jsme ideou počali, — soustava se dokonává jako uzavřítý kruh kruhův.

Ráz filosofie H-ovy. Přese všechny námítky v jednotlivostech, které zase nádhrou i pravdou i hloubkou jiných jednotlivostí se vyváží, činí soustava H-ova celkem svým dojem zvláštní, přímo uchvacující. Odtud její okamžitý úspěch; zajala, oslnila duchy, stala se filosofií vládoucí v národě německém, ano samostatnou duchovou mocností; chtěla sloučiti všechny posavadní výtěžky myšlenkové ve svém spekulativním ohnisku, považujíc je za nutné články, momenty, které svou pravdu obsahují a třebaš překonány, přece v křesťanství uschovány jsou. Každá soustava filosofická důvodně vzniká a vyvinuje se v protívě k jiné soustavě, chtějíc doplniti ji a myšlenku dále přivésti. Zákona o vývoji užiti lze i vzhledem k H-ově filosofii samé; všechny posavadní pokusy pomáhají skládati jí, jež je pojímá jakožto vnitřní momenty své či stupně oprávněné v vývoji až ku konečnému útvaru sebevědomé myšlenky. Kant při záhadě o poznání vedle poznávací mohanosti stanovil ještě jiného činitele mimo nás, »věc o sobě«² totiž; když někteří vratevníci Kantovi odhodlali se, Kantovu »věc o sobě«³ odstraniti, zbyla jen ona poznávací mohanost sama, v nížto tedy všechno vědění co do možností jako zárodek dáno a předzjednáno jest. I bylo pouze potřeba, jej nechati klíčit anebo to, co v něm zavinuto bylo, vyvinouti. Tak byla dráha podniků H-ovu prokletěna. Z Kantovy nauky sice temení theoretický idealismus; ale Fichte jej dovršil, Schelling obohatil, H. dokončil. Všechno, co jest, pochopiti a z rozumu vylouditi, pochod větový pojmuti jako pochod logický, jímžto pojem živý sám sebe uskutěňuje, totéž cíl filosofie. Jako Fichte jednání, Schelling tvoření, tak H. myšlení za nejvyšší

činnost pojal; toto může si ony dvě ještě předem: učiniti, nad ně se povzněti. Z důvodů těchto soustava H-ova nazývána jest panologismem. Co dialektika světová provádí u velkém, myšlení naše opakuje v malém a ty odvěké rysy v vývoji světa přivádí v měřítku zmenšeném sobě k vědomí (zákon vývojoslovný). Soustava pak sama jest zajisté nejzazší útvar všeho vývojosloví (*Entwicklungslehre*). Od tohoto však různíme vývojozpyt; prvé se týká samého pojmu o vývoji, stanoví jeho všeobecné kategorie, — kdežto druhé znamená stopovati vývoj na něčem zvláštním, zpytuje tedy vývoj ptačího vejce, mluvy, zeměkoule. Je-li rozum vlastním jádrem světa, následuje jednak, že, byt se nám mnoho neladným zdálo, přece celku prospěšno jest jakožto nutný článek v vývoji jeho, jednak že onen nelad jen miznoucí jest, že vše se vyrovnává, ježto má své důvody a k rozumnému útvaru spěje. Všechno, co sobě odírá (praesens), shledá se přece v harmonii. Když přesvědčení to stane se stálou náladou, shledává ve všem, co jest, už také to, co bude, a to jest, poněvadž rozumné, přece to nejlepší. Odtud soustava zvaná všeobecným harmonismem — totiž optimismem určitého druhu. V ní filosofie jest dokonána, ucelena, zaokrouhlena. Nejčelnější pojmy filosofické došly zde svého určitého místa jako v »diamantové síti«⁴ obmykající celý svět (topika pojmu). Provedená soustava H-ova má svůj dojem jako velká a smělá budova. Co proti ní vytknouti lze, řekl v Němcích samých věru až přes úplnost, ano hlasově ve svém rozmachu proti H-ově filosofii postoupili proti filosofii vůbec. Že k vůli methodě H. křiviti věcem, že slibná methoda ta hodí se ke zvláštním předmětům, kde není možno exaktní vědění a kde jest možno zpět i vpřed prorokovati, kde jest potřeba domněnek a širé pole se otvírá volnější činnosti duševní, že však v přesných naukách se jí nepořídí nic: jsou námítky všeobecně známé. Její postup dle taktu má v zápětí určitý pěkný dojem; ona ukazuje aesthetickou kategorii vyrovnanosti a závěru prováděnou určitým pravidlem rhythmickým. Rhythmický obrazek, jež jsem si utvořil, někdy s pravdou se setkává, ale nemusí vždycky býti pravdou. Pojmy dále, v přesném smysle, jsou nehybné, tuhé, příkré, a musí takové býti, mají-li pojmy zůstati. H. však je nadal životem, samohybem, pojmy samy se zúrodňují, rodí se, žijí a vyvinují. Totéž sebe-vývoj pojmu, tak že konečně on jest živ. a živé bytosti jen pouhé jeho fase jsou. Vady a výčitky se hromadily, a tak se filosofie H-ova stala pověstnou, k čemuž přispěly i sloh. její fraseologie a názvosloví. Sloh H-ův jest sice nad míru význačný, řízný, sytý, místy lehký a smělý, jindy hluboký, těžkopádný a pracně s myšlenkou zápolicí, tak že, pokračujíc podle hotových schemat, snadno se zvrhá v manýru. I ustálila se v ní jakási chvastavá fraseologie, jež ve spojení s bezohlednou terminologií se stala přímo hastršem pro čtoucí obecnost. Množství satirických dokladů,

zertovných úsloví a fikadel, úsměšků a persiflaží koluje na potupu té abstrusní vrtohlavé moudrosti. Co již dříve od starých dob feckých proti filosofii a filosofům se pronášivalo, našlo zde nových důtklivých podnětů a měrou netušenou rozkřičeno bylo. I to sluší k charakteristice H-ovy filosofie na paměti míti, tento stín její slávy.

Škola H-ova. Z filosofických prací svých uveřejnil H. sám následující: *Über die Differenz des Fichteschen und Schellingschen Systems* (Jena, 1801); příspěvky do *Kritisches Journal für Philosophie* (Tubinky, 1802—03); *Die Phaenomenologie des Geistes* (Bamberg, 1807); *Wissenschaft der Logik* (Norimberk, 1812—16, 3 díly); *Encyklopaedie der philosophischen Wissenschaften* (Heidelberg, 1817); *Grundlinien der Philosophie des Rechts, oder Naturrecht u. Staatswissenschaft* (Berl., 1820); příspěvky do časopisu *Jahrbücher für wissenschaftliche Kritik* (1827). Ostatní filosofické spisy teprve po smrti jeho z přednášek akademických vydány byly: *G. W. Hegels Werke, vollständige Ausgabe durch einen Verein von Freunden des Verewigten* (Berlín, 1834—45, 18 dílů). Obsahují mimo jmenované práce přednášky o přírodosloví, o filosofii dějin, aesthetiku, dějiny náboženství i filosofie, propaedeutiku a různá pojednání. H. hlavně působil živým slovem jakožto učitel bezprostředně na své posluchače, z nichžto mu vzrostlo značné množství nadšených přívrženců šifických horlivě jeho myšlenky slovem i písmem (škola H-ova). Jeho filosofie zavládla, ostatní soustavy ustoupily před jejím vítězným postupem; pronikla do literatury evropské vůbec a skládá posud hojnou, byť ne vždy výslovně jmenovanou zásobárnu myšlenek, hesel, názorů, pomyslův, vzorcův, výměřův i výroků, jakož i slohu a způsobu filosofického.

Jakž přirozeno jest, vyskytla se také různá mínění ve škole H-ově. Dokud H. žil, nerozštěpovala se na veřejnosti ta velká řada jeho přívrženců. Avšak po jeho smrti věci se změnily, tím spíše, an mistr sám ne o všech důtklivých učitelé se vyslovil. Hlavní proud setrval při něm, na krajích však palčivé otázky dne počaly vymáhati určitého rozřešení, ano k rozřešení odjinud vzatému měniti soustavu samu. Strana vstávala proti straně, za několik let počalo se užívati pro rozvětvení školy H-ovy výrazův v parlamentě obvyklých, středu školy, její pravice a levice (proslovil David Strauss), což ovšem svědčí též o hojnosti přívržencův a rozhlášenosti soustavy. Stalť se tato jaksi záležitostí veřejnou.

Při té zevrubnosti, kterouž vývoj ducha v soustavě vylicen, stanuli přívrženci H-ovi. Jest to duch skutečně absolutní, tedy Bůh, do jehož tajů se nahlédlo, — nebo jen vývoj představ lidských? Záhada, o jejížto ostrou hranu proud posud jednotně se roztíštěl, aby dále třemi rameny plynul, byla jsoucnost a nesmrtelnost duše, — i souvisící s ní otázka o autoritě státní. Ve školských výrazech to též vysloveno poměrem mezi transcendentí a immanencí ducha. Duch Boží přestupuje-li

svět jakožto bytost samostatná, nebo ponořen-li ve svět, vetkvělý v přírodu? Pravý východ z neurčitosti jest rozhodně »buď — anebo«, tvrditi buď transcendentí neb immanencí. Duch jest buď mimo svět a nad světem, nastává theismus, — anebo vetkvělý v přírodu, nastává pantheismus, jenž svět a Boha stotožňuje, zcela neb z části. Odstíny v soustavě H-ově se rozstoupivší podle podobných vzorců splývají konečně ve dvě strany, v pravou, která transcendentí, a v levou, která immanencí drží. Pravice pošinula důvody svědčící dogmatu křesťanskému v popředí, ovšem pokládajíc, že zlepšuje nauku H-ovu, ana jí přivádí v souhlas s interessem tak závažným. Dokazovala jsoucnost Boží, božství Kristovo i nesmrtelnost osobní a že H-ova filosofická spekulace má tentýž obsah jako zjevené náboženství. Náležejí sem na př. jména Gabler, Hinrichs, Göschel, Erdmann a j.

Levice popírala transcendentí ducha, věčná a všeobecná podstata (Bůh) prý v člověčenstvu dochází jen k sebevědomí; duch jest věčný, nikoli individua, a Bůh-člověk, toté vlastně idea čistého člověčenství. K ní náleželi Richter, Ruge, Michelet a j. t. zv. Mladohegelovci.

Brzo se vynul odstin další, t. zv. »nejkrajnější levice« — tu znamená již David Strauss (Život Ježíšův), pak přicházejí Ludwig Feuerbach i konečně Max Stirner (pseudonym Kaspar Schmidt, »Der Einzige und sein Eigenthum«), Karel Marx (hlava internacionály), Ferd. Lassale, Bedřich Engels a j. postavení na nejzazším kraji soustavy, že vlastně z ní vypadají, ducha i všchnu filosofii vůbec ucinují charakteristický výrok jednoho z nich: »Moje filosofie jest nemíti žádnou filosofii«. Patrně, jaké ještě jiné názvy bylo lze přikládati oběma táborům: pravice jest supranaturalistická, orthodoxní, konservativní, theistická atd. . . . levice pěstuje naturalismus, směry radikální a revoluční, pak co se týče otázek politických a společenských, socialismus atd. . . . kdežto střed zajímá jakési zmírňovací stanovisko pantheistické neb racionálně-mystické, jako vedle shora jmenovaných ještě Conradi, Schaller, Vatke a j. Vedle už uvedených připomínáme na některé zvláště známé přívržence H-ovy, jako jsou Kosenkranz, professor v Královci, spisovatel velice plodný, zejména též v aesthetice a v dějinách literatury; Erdmann v Halle, duchaplný psycholog a dějepisec filosofie; Michelet v Berlíně, statečný obhájce svého mistra (»H., der unwiderlegte Weltphilosoph«); Friedrich Theodor Vischer, autor veliké »Aesthetiky«, provedené duchem H-ovým (viz o ní více ve »Všeobecné aesthetice« dra Jos. Durdíka); Zeller, historik filosofie fecké; Kuno Fischer, známý svým obsáhlým dějepisem filosofie novověké; kteřížto všichni více méně od H-a také se odchylují, ale východisko z něho vesměz zapřítí nemohou ani nechtějí. Mimo Německo vnikla filosofie H-ova do jiných zemí; ve Francii

přispěli téměř účelu Victor Cousin, P. Leroux, Ott, Willm; v polské literatuře Goluchowski, Kremer, Cieszkowski, Liebelt; v ruské pak Stankevič, Granovskij, Bělinskij, Ogarev; v itálii Mariano, Tari, Spaventa, zvláště pak Aug. Vera, jenž spisy H-ovy obratně překládal a vykládal. U nás býval jako přívrženec soustavy znám Ignác Jan Hanuš, stopy vlivu jejího pak v různých menších pokusech sledujeme. Nejobsírněji po česku o soustavě H-ově jakožto celku promluveno v knize Durdíkové »Dějiny filosofie nejnovější« (Praha, 1887); též v Kobrově Naučném Slovníku (článek od Květa), zřetelem k etice v knize Dastichově »Základové praktické filosofie« (t., 1863) a konečně na četných místech v uvedené právě »Všeob. aesthetice«. V literatuře německé jest spisů o H-ovi řada téměř nepřehledná; každý dějepis filosofie i vzdělanosti podává o něm zprávy více méně podrobné. Ano hojnost kořisti té jest přímo úžasná, což také svědčí o důležitosti a rozsahu filosofie této. Kdyby člověk i soustavu jakožto celek i methodu odmítal, oněm důmyslným, skvělým myšlénkám neodolá, nechť by byly zjednány mimo pochod metody a do soustavy násilně vetknuty: H-ovo dílo jest veličina literární, má navzdor nezdaru soustavy svůj stálý význam svými jednotlivostmi a spisovatelskou vahou svého z.evu.

2) Karl von H., historik něm., syn před. (* 1813 v Norimberce), od r. 1856 řádný profesor na universitě v Erlankách, ale již nepřednáší. Kromě *Chroniken der deutschen Staete vom XIV.—XVI. Jhd.* (Lip., 1862—94, 23 sv.) vydal: *Geschichte der Staeteverfassung von Italien* (t., 1847, 2 sv.); *Gesch. der mecklemb. Landstaende bis zum J. 1555* (Roztoky, 1856); *Die Ordnungen der Gerechtigkeit in der florent. Republik* (Erlanky, 1867); *Die Chronik des Dino Compagni* (Lipsko, 1875); *Verfassungsgeschichte von Köln im Mittelalter* (t., 1877); *Verfassungsgeschichte von Mainz* (t., 1882); *Chronicon Moguntinum* (t., 1885); *Briefe von und an G. W. F. Hegel* (t., 1887, 2 sv.); *Staete und Gilden der german. Völker im Mittelalter* (t., 1891, 2 sv.).

Hégemoné viz Charis.

Hégemonie (ἡγεμονία), ve starém Řecku politická převaha jednoho státu neb obce nad jinými. H., vzniká z choutek panovačských anebo z potřeb obranných, liší se nedostatkem posvátného rázu a stfedu od starších amfiktyonií (v. t.). Jevily se hlavně 1. výlučným právem válečného vedení, 2. peněžítými příspěvky členů, 3. působením náčelné obce v ráz státního zřízení obcí do h. pojatých a 4. závislosti na rozhodném soudním právu obce náčelné. Rozeznávají sluší h. starší, v nichž náčelná obec vykonávala ve formě dozoru a ochrany skutečné panství nad členy, a h. pozdější (sympoliteie), v nichž převaha náčelné obce z části vyplývala z dobrovolného snesení souboru obcí spojených. K h-ím starším počítá se: 1. h. spartská neb spolek peloponnéský, založená smlouvou s Tegeaty r. 586 př. Kr. a vyvrácená r. 371 př.

Kr. porážkou leukterskou; 2. h. thessalská, která zvrhla se v tyrannis ferskou a konečně zaměněna byla panstvím makedonským; 3. prvá h. athénská od r. 477—404 př. Kr., která v pozdější době své (asi od pádu Samu r. 440) byla již zřejmou *ἀρχή*, ponechávajíc Athénám vedení válečné, volně nakládání s penězi spolkovými, vrchní soudnictví skrze héliiai a pokutování neposlušných členů; 4. h. thébská v Boiótii. Z pozdějších 1. spolek chalkidický za náčelnictví Olyntha, založený proti Makedonům a r. 382 počinem Sparty zrušený; 2. druhá h. athénská, od r. 376—338 př. Kr.; 3. spolek aitolský (v. t.) a 4. spolek achajský (v. t.). Pšk.

Heger: 1) H. Franz, stavitel něm. (* 1792 ve Wormsu — † 1836 v Darmstadtě), studoval na universitě a od r. 1810 věnoval se v Darmstadtě a Karlsruhe architektuře. Učiteli jeho byli Moller a Weinbrenner. Cestoval po Německu, Itálii, Řecku a Francii a stal se hesským vrch. stavebním radou. Největší jeho stavba jsou kasárny v Darmstadtě. S Mollerem vydal dílo: *Entwürfe ausgeführter und zur Ausführung bestimmter Gebäude* (1825—50). J-k.

2) H. Hynek Jakub, první stenograf český (* 5. čce 1808 v Poličce — † 11. kv. 1854 ve Vídni). V 15. roce věku odebral se do Litomyšle na gymnasium, odtud pak do Olomouce, kde hodlal vstoupiti do semináře, nebyl však přijat, nejsa z té diecése. Studoval pak práva ve Vídni a seznámil se tu s některými těsnopisnými soustavami, sám přepracoval soustavu Novákovu a začal jí vyučovati. R. 1839 seznal soustavu Gabelsbergerovu a přilnul s celou duší k ní i k jejímu vynálezci, jenž sám nazval H-á svým »apostolem v Rakousku«. Od té doby byl H. prvním pionérem soustavy Gabelsbergerovy ve Vídni, kde roku 1849 založil »Ústřední jednotu těsnopisců mocnářství Rakouského ve Vídni« (první stanovy jednoty této byly německé a české). R. 1842 otevřel první těsnopisný ústav vyučovací ve Vídni a t. r. zahájil veřejné přednášky o těsnopise na polytechnickém ústavě. Téhož roku vydal tiskem *Eröffnungsrede der ausserordentlichen öffentl. Vorlesungen über Stenographie am k. k. polyt. Inst. in Wien*. Vystudoval práva, praktikoval některý čas u vídeň. magistrátu; brzy však se rozhodl věnovati všechny síly své šíření těsnopisu. První spis svého *Bemerkenswerthes über die Stenographie od. Geschwindigkeit, ihre Entstehung, Fortbildung* atd. vydal r. 1841. O prázdninách r. 1844 vykládal v Praze o stenografii německé a první přednášku svou vydal pod názvem: *Über den Nutzen u. d. Wichtigkeit d. Stenographie im gewöhlil. Geschäftsleben u. über ihren gegenw. Stand in Deutschland* (1846); r. 1845 měl pak v Karolině první výklady české a ku konci konány byly veřejné zkoušky »Česká včela«, 1845, č. 77. Přednášky své sestavil H. v knihu, která se chová v archivu I. praž. spolku stenografů: *Soustava čechoslov. těsnorychlopisu*, kterýžto rukopis má předmluvu z r. 1845 a druhou ve Vídni datovanou z r. 1852. Referát o této práci podal dr. V. Rosický v »Těsnop.

listeche r. 1881 (viz také Čechy, str. 353). Od r. 1847 vykládal H. též na universitě vídeňské těsnopis německý i český; sepsal ke svým výkladům učebnici: *Praktisches Handbuch der Stenotachygraphie (Redezeichenkunst oder eigentl. Schnellschrift) für d. öffentl. und Selbstunterricht* (Viedeň, 1846, 2. vyd. 1849) a *Kurze Grammatik der Stenotachygraphie als Leitfaden* atd. (2. vyd. 1849). H. sám spisy své autografoval, maje velmi úhledné písmo. Za té doby dostalo se mu čestného uznání od krále prus. Bedřicha Viléma IV., vláda rakouská udělila mu název »mimof. profesora těsnopisu« a první spolek těsnopisný v Lipsku jmenoval ho čestným svým členem. Velké naděje v H-ovi vzbudil rok 1848, kdy zahájena v Rakousku era konstituční. H-ovi světeno zapisování debatt v prvním parlamentě rakouském; provedl tuto namáhavou práci se 16 žáky svými k úplné spokojenosti sněmovny; jeho zásluhou zachován podrobný obraz pohybatých debatt tehdejších. Když však koncem února 1849 byl říšský sněm rozpuštěn a nastal úplný obrat politický, H. octl se v tísní, a než ho poněkud vytrhla roční remunerace 400 zl. vládou mu poskytnutá. Roku 1849 vydal malý spis, který však stal se úhelným kamenem dalších prací na poli slovanckého těsnopisu: *Krátké navedení k těsno- čili rychlo-pisu pro čtyry hlavní slovanské jazyky, totiž český, polský, ilirský (rož. jihoslovanský) a ruský s přeložením do němčiny, dle vlastní ústní soustavy Čechoslovanského Těsnopisu s textem českým a něm.* Zajímavé jest, že práce H-ova působila zpět v původní soustavu, neboť Gabelsberger přijal pro německé *tsch* znak H-em pro *č* navržený. — H-ova činnost učitelská byla rozsáhlá, téměř celá »Viedeňská škola« vyšla z jeho ústavu vyučovacího. Vedle uvedených již spisů vydán po smrti autorově: *Lehrbuch der Gabelberger'schen Stenographie nach des Verfassers hinterl. Papieren, herausgegeben vom Central-Verein der Stenogr. des österr. Kaiserstaates. Von I. J. H.* (Viedeň, 1837) H. byl i v jiných směrech činným; tak pracoval o stenogr. typech, sestrojil zvláštní světlo a teplostroje, zdokonalil držátko na péra a j.; vedle toho každou chvíli prázdnou věnoval práci stenokalligrafickým, jichž se dvě chovají v Praze, jedna v archivu I. spolku stenografů, druhá ve sbírkách Českého musea. Rodné místo uctilo zásluhy H-ovy tím, že pojmenovalo jednu z hlavních ulic podle něho, a 1. praž. spolek stenografů zasadil na rodném domku pamětní desku. Životopis H-ův napsal Ant. Kronkl do »Jitřenky« II. roč. a do »Těsnop. Besedy«, 1883, dále Ant. Rybička do Riegrova »Nauč. Slovníka« a J. O. Pražák do »Zlaté Prahy«, 1884. Př.

3) H. Heinrich, malíř architektur (* 1832 v Haderslebenu — † 1888 v Mnichově), studoval na akademii kodaňské, cestoval po Německu a Nizozemí a usadil se v Mnichově (1875). Z obrazů jeho, které velmi pečlivě a odbornou znalostí gotiky i renaissance propracoval, jmenujeme: *Z kostela sv. Sebalda v Nornimberce; Vnitřek dómu v Ulmu; Sakristie ko-*

stela sv. Marka v Benátkách (mus. gdanské); *Císařský sál radnice v Goslaru* a j. J-k.

Hegerbusch: 1) H., část obce Debrného Starobuckého v Čechách, hejt. a okr. Král. Dvůr n. L., fara a poš. Kocleřov; 6 d., 39 ob. n. (1890). — 2) H. v témž hejt. viz Království díl II.

Hegerhaus, ves v Čechách u Křištofových Hamrů, hejt. Kadaň, okr., fara a poš. Přisečnice; 4 d., 15 ob. n. (1890).

Hegesias z Kyrény, filosof 3. stol. př. Kr., učitel filosofie v Alexandrii. Jest prapocem pessimismu, který zdůvodňoval ukazováním na strast v životě a nemožnost usku-tečnění blaha. Dobro spočívá podle něho jedině v blaženosti, ale ta jest nedosažitelná, ježto jednak tělem jsme podrobeni strastem a bolestem, jednak náhoda ruší naše naděje a není klidu pro nás, pokud se upínáme nějak k světu. Proto jest nejlépe odhodlati se ne-trpěti a života se zřici. Odtud přijímá jeho *Pseudávaros*, t. j. k smrti radici. Srv. Diog. Laert. II. 94 a Cic. Tusc. I. 34.

Hegesippos: 1) H. přijímá Króbylos (drdol), současník Démostenův, řečník nižšího řádu, slohu drsného. Přepisována mu podvržená řeč Démostenova *περί Αλορησιου*.

2) H., církevní historik za Hadriána, současník Justina Martyra. Z Alexandrie konal velké cesty studijní, poznal důkladně Egypt, zmiňuje se sám o svém dlouhém pobytu ve křesťanské obci Korintské a v Římě. Historické poznámky, *ἱστορικα* (5 knih), byly Eusebiovi a Fotiovi velmi důležitým pramenem. První sestavil zprávy o církvi křesťanské a jejích biskupch (*ἐπισκοποι*), o křesťanských a židovských sektách a o pronásledování křesťanů. *Hčk.*

Hegetschw., botanický skratek, jímž značí se Hegetschweiler Joh.

Hegetschweiler Johannes, botanik švýcarský (* 1789 v Riffersweilu — † 1839 v Curichu), praktický lékař ve Stäffě, později v Curichu, člen rady spolkové, předseda zdravotní rady a lesnické komise. Pfi zřizování university účastnil se zakládání botanické zahrady. Zabýval se hlavně studiem květeny švýcarské a napsal: *Sammlung von Schweizerpflanzen*, s J. D. Labramem (Basilej, 1826—34, s 480 tab.); *Beiträge zu einer kritischen Aufzählung der Schweizerpflanzen* (Curich, 1840); *Flora der Schweiz* (t., 1838—40, 4 seš.; s pokračováním od O. Heera).

Hegewald, osada v Čechách, hejt. a okr. Fridland, fara Neustadt, pošta Rückersdorf; 62 d., 363 ob. n. (1890), 1ř. šk., továrna na porculán a popl. dvůr.

Hegewisch Dietrich Hermann, historik něm. (* 1740 ve Quakenbrücku — † 1812 v Kielu), byl od r. 1782 prof. historie na universitě kielské a vydal mnoho spisů, z nichž důležitéjší jsou: *Geschichte Kaiser Karl des Gr.* (Hamburk, 1813, 3. vyd.); *Geschichte der fränk. Monarchie* (t., 1779); *Gesch. der Deutschen v. Konrad I. bis Heinrich II.* (t., 1781); *Gesch. der Regierung Kaiser Maximilians I.* (t., 1818, 2. vyd.) a sbírka *Historisch-philosoph. u. litter. Schriften* (Kiel, 1793, 3 sv.).

Hegi Franz, kreslil a ryjec něm. (* 1774 v Lausanně — † 1850 v Curichu). Od r. 1796 žil v Basileji, kde pro jakési nakladatelství pracoval, později usadil se v Curichu. Z jeho listů v manýře aquatintové uvádíme: *Kaple Tellova na Vierwaldstädtském jezeře* (dle L. Vogela); *Colosseum v Římě* (dle Chr. Reinharda); *Alpská slavnost švýcarských pastýřů* (dle G. Loryho) a četné krajinářské listy. J.-k.

Hégias, filosof řecký z první pol. V. stol. po Kr., žák Proklův a scholarch novoplatonské školy v Athénách. Podle Suidy byl nakloněn více ke studiu přírody než k spekulaci o nadpřirozenu.

Hegius Alexander, humanista německý (* ok. 1433 ve dvoře Heeku u Ahausu ve Vestfálsku, odtud jméno jeho H. — † 1498 v Deventru). Působil r. 1469–74 jako rektor ve Weselu, od r. 1474 v Deventru. Jsa nadšeným ctitelem klassického starověku a urputným nepřitelem jalové scholastiky, získal si jako učitel i jako spisovatel veliké zásluhy o rozšíření humanismu. Zejména v Deventru odchoval řadu vynikajících humanistů, mezi nimi samého Erasma Rotterdamského. *Opuscula H-iova*, obsahující lat. básně, dialogy, pojednání (z těch zvláště zajímavá jest rozprava *De utilitate linguae graecae*), listy, svědčící veskrze o neobyčejné touhou znalosti latiny, vydal Jak. Fabri (Dev., 1503). Srv. Dillenburger, Zeitschr. f. d. Gymnasialwesen, 1870, str. 481. V ý.

Hegner Ulrich, spisov. něm. (* 1759 ve Winterthuru — † 1840 t.), byl nejprve appell. radou a posléze (1812) členem vlády v Curichu, kteréž hodnosti však hned po roce se vzdal a do rodného svého města jest přestěhoval. Nejcenější z jeho prací jsou novella *Die Molkenkur* (1812) s pokračováním *Susshens Hochzeit* (1819) a román *Salys Revolutionstage* (1814), v němž líčí poměry Švýcarska na konci min. století. Mimo to napsal: *Auch ich war in Paris* (1803–04), uměleckou studii *Hans Holbein d. Jüngere* (1827) a *Beiträge zur näheren Kenntnis u. wahren Darstellung J. K. Lavaters* (1836). Sebraných spisů 5 sv. vyšlo v Berlíně r. 1828–30.

Hégúmenos (řec.) viz novověcké Igu-man.

Hegyalja, Hegyalja [hedalja], trachytové pásmo karpatské v sev. Uhrách (župy šaryšská, abauj-torn. a zemplíňská), táhne se v délce asi 100, v šířce 20–30 km povšechným směrem severojižním mezi řekami Hernadem, Bodrogem a Toplou. Severní jeho část nazývá se pohorím Šovárským, jižní Tokajským. Dělí je od sebe údolí, jímž železnice z Košice vede do Sátorajja-Ujhely. Celé pohorí snižuje se od severu k jihu. Tak má v pohorí Šovárském hora Simonka 1092 m, v poh. Tokajském Milič 896, dále k jihu Gergely 766 a v jv. h. Tokaj pouze 516 m. Někdy užívá se jména H. pouze pro jižní část. Na obou svazích pohorí, jež jest kryto bujnou vegetací, daří se výborné víno; zvláště proslulé jsou vinice tokajské na svazích k Bodrogu. Dříve dolovalo se v H ji silně na rudy.

Dnes nalézají se tu ještě rubíny a opály. Srv. též Karpaty a Tokaj.

Hegyés [heděš]: 1) Kis-H., velkoobec v uher. župě Bács-Bodrogu na pot. Krivaji, jenž ústí do průplavu Františkova, stanice uh. stát. drah, s 5559 ob. (1891), hlavně Maďary vyzn. římsko-katol. Okolí jest velmi úrodné. V čci 1849 tu svedeno několik šarvátek vojů c. k. proti povstalcům uherským, zejména 14. čce krvavá bitva (Mačafi pod Görgeyem) v neprosněch sboru Jelačice bána. — 2) Kun-H., město s regulovaným magistrátem v uh. župě Jász-Nagy-Kun-Szolnok, vých. od Tisy na želez. trati Kis Terenne-Kis Ujzállás uh. stát. drah, s 8465 ob., Maďary hlavně reform. vyznání. Rolnictví a chov dobytka. — 3) Mező-H. viz Mezőhegyes.

Hehn Viktor, kulturní historik německý (* 1813 v Jurjevě — † 1890 v Berlíně). Po vykonaných studiích filologických usadil se r. 1846 jako lektor jazyka německého při universitě jurjevské, byl však r. 1851 pro dopisování si s baronkou Brüningk-Livenovou zatčen a jako politický provinilec v Tule chován, až r. 1855 car Alexander II. jmenoval ho vrchním knihovníkem při carské knihovně v Petrohradě, v kterém úřadě až do svého vystoupení r. 1873 horlivě působil. Kromě hlavního a přímo epochálního díla *Kulturpflanzen und Haustierte in ihrem Übergang von Asien nach Griechenland und Italien sowie in das übrige Europa* (Berlín, 1870; 6. vyd. spracováno Ö. Schraderem a A. Englerem t., 1893) vydal: *Zur Physiognomie der ital. Landschaft* (Perno, 1844); *Italien: Ansichten und Streiflichter* (Petrohrad, 1867; 4. vyd. Berlín, 1892); *Das Salz* (Berl., 1873); *Gedanken über Goethe* (t., 1887); *H-s Briefe an seinen Freund Wichmann* (t., 1890); *De moribus Ruthenorum* (Stuttgart, 1892, vyd. od Schiemanna). Viz Schrader, V. H. Ein Bild s. Lebens und s. Werke (t., 1891).

Hechingen, město v prus. vlád. obvodu sigmarinském, sídlo vrchního úřadu, bylo až do r. 1850 sídlem knížat Hohenzollern-H., načež přivtěleno k Prusku. Leží z km sev. od hory Kegelberku (866 m) se zámkem Hohenzollern na sev. okrají švábsko-jurského pohorí, 500 m n. m. na řece Starzel, má obvodový zem. soud, 3743 obyv., většinou katol., pošt. a telegr. úřad, 3 katol. kostely, 1 evang. a synagogu, reál. školu, vyšší dívčí školu, opatrovnu, péknou radnici, z nemocnice, továrny na tkané a trikotové zboží a lázně s vodou sírnatou (10° C), Nedaleko odtud zám. Lindig.

Hecht: 1) H. Wilhelm, mistr moderního dřevorytu (* 1843 v Ansbachu). Vyučil se v Norimberce (r. 1857) a u J. J. Webera v Lipsku (1860–63), od r. 1885 žije ve Vídni. Mezi jeho radírovanými listy vynikají: *Pojídač melounů a Hoši v kostky hrajeící* (dle Murilla z mnich. pinakot.); *Madonna s dítětem* (taktéž); *Poprsí Moltkeho* (dle Lenbacha); *Poprsí cis. Viléma I.* (taktéž); *Podobizna krále Ludvíka bavor. v ornatu řádu sv. Jiří* (taktéž). Z jeho výběrných dřevorytin vyniká *Královna Hewietta angl.* dle van Dycka. J.-k.

2) H. Felix, právník a polit. oekonom něm 1847 ve Friedbergu hesském; od r. 1871 ředitel banky v Mannheimu. Napsal: *Römische Kalendarienbücher* (Heidelberk, 1868); *Zur Geschichte der Inhaberpapiere in den Niederlanden* (Erlanky, 1869); *Die rhein. Hypothekenbank in Mannheim* (Mannheim, 1874, 3. vyd.); *Börsen- und Aktienwesen der Gegenwart* (t., 1874); *Mündel- und Stiftungsgelder* (Stuttgart, 1875); *Bankwesen u. Bankpolitik in d. süddeutschen Staaten 1819—75* (Jena, 1880); *Zur Reform des Aktiengesellschaftsrechis* (Berlín, 1882); *Die Warrants* (Stuttgart, 1884); *Organisation des Bodenkredits* (Lipsko, 1891, 2 sv.); *Die Befreiung d. ländl. Grundbesitzes von Hypothekenschulden durch Annuitäten u. Lebensversicherung* (1893); *Die Fortschritte d. dtsh. Sparkassenwesens* (1894) a j.

Hecht z Rosic, jméno vladycské rodiny moravské, jež nosila na červ. štítě štku stříbrnou. Předek jejích H. připomíná se v letech 1321—46, drže Rosice u Brna († již 1351). Měl šest synů, totiž Petra (1351—88), Jitku, Jiříka (1358 atd. kanov. olomouckého), Bernarta, Oldřicha (1358—98) a Kunika (1358—73), z nichž Petr skupil díly bratří svých na Rosicích. Týž měl z manž. Anežky kromě 3 dcer) syny Vznatu (1373—1409), Jodoka (1388—1437) a Hynka. Vznata dostal r. 1407 hrad Střílky od markrabě Jodoka a z dvojího manželství (s 1. Eliškou z Hasenburka, 2. Jitkou z Landšteina) měl syna Hynka (1416 atd.), seděním na Střílkách, jenž tuším bez dědicův sešel. Jodok držel Rosice, které ríak po smrti jeho z držení rodu vyšly, a zdědil Střílky († 1446, manž. 1. Jitka, 2. Markéta z Lichtenburka). Syn jeho Václav (1446 atd.) byl, jak se zdá, posledním tohoto rodu. Šek.

Heib., bot. skratek, jimž označen dánský botanik Heiberg Peder (* 1837 — † 1875), jenž redigoval bot. časopis »Botanisk Tidsskrift« a napsal hlavně kritický spis o dánských rozsvívkách, *Conspectus criticus Diatomacearum danicarum* (Kod., 1863).

Heiberg: 1) H. Peter Andreas, žurnalista a dramaturg dánský (* 1758 ve Vordingborgu — † 1841 v Paříži). Po odbytých akad. studiích v Upsale byl v Kodani tlumočnickem cizích řečí. V »Rigdalerssedlens Haendelser« uveřejňoval ostré satiry a byl pro komedii *Virtuosens odsouzen k pokutě*. H. shromažďoval franc. emissary, jsa odpůrcem Němců a Angličanů, psal polit. básně, jež se staly populárními, a založil spolek »For Sandhed« a list téhož jména, v němž uveřejňoval *Politisk dispatch* a *Sproggranskning*, zastává se svobody tisku. Pro ostré vystupování proti vládě a šlechtě nabyl popularity, avšak byl vypovězen a odejel do Paříže (1799), kde vstoupil do zahraničního ministeria; také doprořázel Talleyranda do některých evrop. měst. Za restaurace byl pensionován, v stáří oslepl. R. 1770 oženil se s Thomasinou Christinou Buntzenovou, která se s ním po jeho vypovězení dala rozvésti (viz Gyllembourg; Ehjensvaerd). H. napsal po Holbergovi

nejvíce dramata, práci a sice: veselohry *De 7 Tanter*, *De Vonner og de Vanner*, *Heckingborn* a j., svědčící o znalosti lidí, ostrovtipné, avšak spíše satirické než komické; operetty: *Chinafarerne*, *Jndtoget*; operní parodie: *Mikkel og Malene*, *Holger Tydske* a j. Souborně vydal je sám (1792—1794, 3 sv.), pak Rahbek (1806—19, 4 sv.); výbor z nich opatřili O. Borchsenius a Fr. Winkel Horn (Kodaň, 1884). Mimo to sepsal H. populární a filos. práce: *Précis historique et critique de la constitution de la monarchie danoise* (Paříž, 1820); *Lettres d'un Norvégien de la vieille roche* (t., 1822); *Polit. aforsiner* (Christianie, 1826) a j. Viz P. A. H., 3 Aars Ophold i Bergen (Drammen, 1827) a Erindringer (Christ., 1830); J. L. H., Breve fra og til P. A. H.; Joh. L. H., P. A. H. og Thom. Gyllembourg (Kod., 1882); C. Thaarup, P. A. H. (1883); A. Schwanenflugel, P. A. H. (1892).

2) H. Thomasine Christine viz Gyllembourg-Ehjensvaerd.

3) H. Johan Ludvig, syn H-a 1), polygraf dánský (* 1791 v Kodani — † 1860 v Bønderupu). Po vypuzení otcově trávil mládí v domě Rahbekové a u matky, kdež se seznámil s Öhlenschlägerem a H. C. Ørstedem. Studoval přírodní vědy a filologii. R. 1813 hrál na svém »Marionette-theater« s úspěchem své práce *Don Juan* (přepracování) a *Pottmager Walter* (romant. činohru). R. 1816 vydal polemickou báseň *Julespøg og Nytaarsløjer*, bičuje v ní literární a divadelní slabosti, hlavně Ingemannovu ideálně-romant. tragédii »Blanca«, a tím dostal se do sporu s Grundtvigem, kterého učinil předmětem své satiry: *Nye A-B-C-Bog i en Times Undervisning til Aere, Nytte og Fornøjelse for den unge Grundtvig*. Následovala četná dramata: *Dristig vovet*, *halv er vundet* (1817) ze studia Calderona, podobně jako jeho doktorská dissertace: *De poësois dramaticae genere hispanico, praesertim de Petro Calderone de la Barca*; mythologická činohra *Psyche's Indvielse*, *Tycho Brahes Spaadom* a j. V l. 1819—22 žil u otce v Paříži, kde studoval přfr. vědy, hudbu a dramatické umění, seznámiv se s franc. vaudevillem, který zavedl do literatury dánské. Po návratu byl lektorem dánské řeči a literatury v Kielu a uveřejnil: *Die Formenlehre der dän. Sprache* (Altona, 1825); *Nordische Mythologie* (Slesvik, 1827). Zároveň se seznámil s filosofií Hegelovou, kterou propagoval spisem *Om den menneskelige Frihed* (1814). Vrátiv se do Kodaně, byl dramaturgem král. divadla, učitelem estetiky a liter. na voj. akademii, vydával estetický týdeník »Kjøbenhavns flyvende Post« (1827—30), později »Interimsbladet« (1834—37) a »Intelligensbladet« (1832—43), byl ředitelem kr. divadla a div. censeorem a na stáří oddal se astronomii, uveřejňuje své studie v listě »Urania« (1844—46). Literární činnost H-ovu vyznačují především četné vaudevilly, oživivší dánské divadlo a stojící na úrovni kuřt franc.: *Kong Salomon og Jørgen Hattemager*; *Recensenten og Dyret*; *Den 28 Januar*; *Aprils narrene*; *Et Eventyr i Rosenborg Have*; *De Uad*

skillelige; *Kjøge Huuskors; De Danske i Paris; Nei; Ja a j.*, komická to líčení všedního života. Proti útokům na ně napsal studii *Om vaudevillen som dramatisk digtart* (1826). Další dram. práce H-ovy jsou: *Syvoverdag; Princesse Isabella; Nina eller den Vanvittige af Kjerlighed; Elverhøi; Alferne; En Sjæl efter Døden; Valgerda* a četné překlady franc. kusů. Mimo to psal básně *Digte* (1819); *Nye Digte* (1841); *Gadeviser* (1829); *De Nygifte*; povídky *Noveller* (1818—19, 2 sv.); vědecké práce *Udsigt over den danske Literatur; Ledetraad ved Forelaesninger over Philosophiens Philosophie eller den speculative Logik* (1832); *Om Philosophiens Betydning for den naerrende Tid* (1833) a četné články a memoiry. H. pokračoval v činnosti Baggesenově, vkus aesthetický zušlechťuje, a byl dlouho v lit. dánské rozhodujícím činitelem, výtečným stílistou a obratným polemistou. Souborná vydání jeho prací: *Samlede skrifter* (1833—41, 7 sv.); *Digte og fortaellinger* (1834—35, 3 sv.); *Poetiske Skrifter* (1848—49, 8 sv.); *Prosaiske Skrifter* (1861—62, 11 sv.); *Poetiske Skrifter* (1862, 11 sv.). Srv. J. L. Clausen, *Culturhistoriske Studier over H-s Vaudeviller* (Kodaň, 1891); A. Aumont, J. L. H. og hans Slaegt paa den danske Skueplads (t., 1891); P. Hansen, *Om J. L. H.* (t., 1867). *HKa.*

4) H. Johanne Luise, roz. Pätgesova, herečka dánská (* 1812 v Kodani — † 1890 t.), v letech 1829—64 člen král. divadla v Kodani, kde vystupovala skvěle ve 268 různých úlohách, hlavně vaudevillů J. L. H-ových, za kterého se r. 1831 vdala; v l. 1864—75 dram. učitelka. Napsala text a hudbu 2 vaudevillů: *En Søndag paa Amager a Abekatten* a vydala dle dopisů *Peter And. Heiberg og Thomasine Gyllembourg*. Jørgensen vydal její liter.-histor. memoiry *Et Liv genoplevet i Erindringen* (1891—92, 4 sv.). *HKa.*

5) H. Hermann, románopisec něm. (* 1840 ve Šlesviku), knihkupec, potom feditel »Nord-deutsche Zeitung« a »Spernersche Zeitung« v Berlíně, pak člen feditelstva Henkelova bankovního ústavu až do r. 1878. S vysokým světem obchodním zůstal dále ještě ve styčích jako chef kanceláře listů »Hamburgischer Correspondent« a »Hamb. Börsenhalle« v Berlíně. Roku 1892 přestěhoval se odtud do Šlesviku. H. náleží k zástupcům moderně realistického směru v románu něm. Napsal: *Plaudereien mit der Herzogin v Seeland* (Lipsko, 1881, 3. vyd. t., 1887); *Acht Novellen* (t., 1882); *Ausgetobt* (1890, 3. vyd.); *Ernsthafte Geschichten* (1883); *Die goldene Schlange* (1884); *Apotheker Heinrich* (1890, 2. vyd.); *Eine vornehme Frau* (1889, 2. vyd.); *Esthers Ehe* (1890, 2. vyd.); *Kays Töchter* (1889); *Ein Weib* (1890, 2. vyd.); *Schulter an Schulter* (1889); *Die Spinnel* (1890); *Drei Schwestern* (1891); *Todsünden* (1891); *Höchste Liebe schweigt* (1892); *Wer trifft das Rechte?* (1892); *Die Familie von Stiegritz* (1892); *Eheleben* (1893); *Am Kamin* (1893); *Blinde Liebe* (1894); *Dr. Quarz' Patienten* (1894) a j. Souborné vydání jeho spisů vychází v Lipsku od r. 1894.

6) H. Gunnar Edv. Rode, spis. norský (* 1857 v Christianii). Po odbytých studiích žil v Itálii (1875—76), pak v Kodani a Mnichově (1882—83) a byl od r. 1884—88 div. instruktorem při divadle bergenském. Literárně poprvé vystoupil spolu s Hans Jaegerem v *Kants Fornunftkritik* og *en soirée dansante* (Christiania, 1878); pak následovaly básně *Menneskets Genesis* (*Nyt Norsk Tidsskrift*, 1880. a dram. práce *Tante Ulrikke* (1884); *Kong Midas* (1890); *Kunstnere* (1893); *Balkonen* (1894); *Gerts Have* (1894); *Det store Lod* (1895), vynikající originalností a skvělým slohem.

Heicke Joseph, krajinář a malíř zvířat (* 1811 ve Vídni — † 1861 t.). Od něho jsou: *Krajina s pasoucím se dobytkem* (1834); *Jeleni v lese* (1836); *Kamýk* (1836); *Dřeváři v hornaté krajině* (1840); *Skupina ovcí* (1845); *Krávy na pastvě* (1847); *Mláčení obilí pomocí koňů v Uhrách* (1859); *Koně na pusté; Ležení na poušti* (maj. hr. Edm. Zichyho); *Pasoucí se krávy a kozy* (1849, mus. víd.) a j. Vydal: *Staffagenschule* (2 sv.), *Staffagenstudien a Thierschule* (2 sv.). Kolorit jeho postrádá síly a pravdy. Srv. Faust, *Polygraph. Zeitschr.* (Videň, 1856, příloha k č. 23). *J-k.*

Heide: 1) H., město v Čechách v Hajda. — 2) H., také Unterwoken, osada tam., hejt. Čes. Lípa, okr. Mimoň, fara Jablonec, pošta Kufřivody; 6 d., 25 ob. n. (1890).

3) H., hl. město Sev. Ditmarsů v prus. vl. obv. slesvickém, na žel. tr. itzehoe-husumské, má evang. kostel, krajský úřad, okr. soud, pomník básníka Kl. Grotha, výrobu obuvi, doutníků a papíru a 7444 ob. (1890), z nich 116 kat. Od r. 1447 bylo hl. městem Ditmarsů; 13. čna 1559 byli tu Ditmarsové od Dánů poraženi.

Heideberg, vrch a ves v Čechách, viz Žalý.

von **Heideck** Karl Wilhelm, svob. pán, zvaný Heidegger, malíř krajin, genrů a bitev (* 1788 v Saarlubenu v Lotrinsku — † 1861 v Mnichově). Studoval na gymnasiu v Curichu a na voj. akademii v Mnichově (1801). Jako důstojník bojoval proti Prusku, Rakousku, proti Napoleonovi ve Španělsku a Portugalsku a konečně v řecké válce za svobodu jako kommandant v Nauplii a vojenský guvernér v Argu. Od r. 1829 věnoval se v Mnichově zcela malířství, jímž dříve již se zabýval. Z četných obrazů jeho budtež uvedeny: *Bavorští dřeváři* (nár. galerie v Berlíně); *Lvi brána* v Mykénách (nov. pinak. v Mnichově); *Most v Cuence ve Španělsku* (t.); *Cesta na Akropoli athénskou* (t.); *Útok francouz. kyrysníků* (galerie Leuchtenberská v Petrohradě); *Scéna ze života vévody Eugena Leuchtenberského* (t.); *Zimní krajina* (t.); *Krajina s vodopádem* (t.). Jiná jeho díla jsou v museích hamburském, štutgartském, královeckém a j. *J-k.*

Heidegger: 1) H. Johann Heinrich, reform. bohoslovec švýc. (* 1633 v Bärenschweilu v kant. curiiském — † 1698 v Curichu), byl r. 1659 prof. dogmatiky a církv. dějin na akademii ve Steinfurtě, r. 1665 prof. mravo-

vědy v Curichu a r. 1667 spolu bohosloví novozákonního. Seznámiv se s Coccejem (v. t.), trpěl mnoho pro příbuznost svého smýšlení s jeho názory. Na důkaz své pravověrnosti sepsal *Consensus helveticus* (v. t.). Vzhledem k lutheránské církvi sledoval snahy smírné a napsal *Manducatio in viam concordiae Protestantium ecclesiasticae 1686* (ukazuje v hlavních, podstatných kusech shodu mezi církví reformovanou a lutheránskou, jako již r. 1664 jiným spisem byl učinil, aby obhájil státoprávní postavení reformovaných v říši Německé). Přední spis dogmatický *Corpus theologiae christianae* vydal Schweizer (1700, 2 sv.). Hlavní sílu vynaložil H. na polemické spisy proti římsko-katol. učení: *De fide decretorum concilii Trident. quaestiones, Anatomie concilii Tridentini*; pod pseudonymem »Nicander von Hohenegg, vir Jesu« vydal *Historia papatus* (Amsterdam, 1684; Frankfurt, 1698) a j. Viz Calwer, Kirchenlexikon, 1890. *BM.*

2) H. Karl Wilh. viz v. Heidek.

Heidehäuser, osada v Čechách, hejt., okr. a fara Vrchlabí, poš. Vrchlabí Horní; 26 d., 183 ob. n. (1890).

Heidel. 1) H. z Rasensteina viz Heidehus.

2) H. Hermann, sochař něm. (* 1810 v Bonnu — † 1865 ve Stuttgartě). H., studovav lékařství, počal teprve r. 1835 pod Schwanthalerem odborná studia na uměl. akademii mnichovské, r. 1839 odebral se do Říma a r. 1843 usadil se v Berlíně. První jeho práci bylo obrovské poprsí Beethovenovo, které našel se v radnici bonnské. V Římě zanašel se výhradně studiem a kresbou výtvarných děl, kromě čehož v mramoru vytesal sochu *Pandory*; v Berlíně převzal s počátku různé sochařské práce pro tehdejší stavbu opery a pro zámeckou baň, které v pískovci vytesal, pak práce štukové pro »bílý sál« tamtéž. Za význačnou jeho práci pokládá se mramorová socha *Iphigenie*, která nachází se v oranžerii u Nového zámku v Postupimi, *Oidip a Antigona na cestě do Kolona*, *Nau-sika vidí poprvé Odyssea* a j. Kromě soch navrhl a ponejvíce i provedl několik haut-reliefů. R. 1859 provedl model sochy skladatale *Händela*, která ze zvonoviny vylita pro Halle n. S. H. pracoval velmi povrchně v manýře Schwanthalerovově, ale duševním pojetím a mistrnou koncepcí vynikl nad ostatní své vrstevníky. *Fka.*

Heidelberg, kraj. město ve velkovévodství Badenském, rozložené v délce přes 3 km po levém břehu Neckaru, 116 m n. m., při žel. tratích Basilej-H., Mannheim-H., Vircpurk-H. stát. bad. drah, v krásné a úrodné krajině a podnebním mírném, na úpatí Jettenbühelu, na němž malebně se rozkládají znamenité zříceniny zámku. Město jest sídlem kraj. úřadů, okr. soudu, úřadu berního a lesního, filiálky říšské banky, obchodní a průmyslové komory a zkvétá v nové době, rozšiřujíc se v rovinu západní; má 5 kostelů, z nichž památný jest got. kostel sv. Ducha z r. 1400 s náhrobky svých zakladatelů, Ruprechta III. a jeho man-

želky Alžběty, protest. kostel sv. Petra s mnohými památkami, a katolický, býv. jezuitský kostel farní. Z ostatních budov a památek vynikají: skupina budov univerzitních, říšské pošty, radnice a jatky, na náměstí Wredové socha polního maršálka Wreda a dva mosty přes Neckar, ze kterých most Karla Theodora, 210 m dl. a 9 m široký, ozdoben jest sochou tohoto kurfiřta a sochou Minervy, druhý jest 243 m dl. a 10 m široký. Nejznamenitější památkou jest zámek heidelbergský, k němuž základ položil falckrabí Rudolf I. (1294—1319), na Jettenbühelu u výši 89 m nad městem; stavba v rozměrech větších dokonána byla za Ruprechta III. a později rozmnožena přístavky v různém slohu, tak že tvoří veliký čtyřúhelník, nad který 5 věží vyčnívalo. Nejkrásnější přístavky jsou stavba Otty Jindřicha v krásné renaissanci, ozdobená sochami a fezbami od Colina malínského, a stavba Bedřichova (viz přílohu Architektura, tab. 11. ve sv. 2.). Zámek r. 1689 a 1693 byl od Francouzů pobořen a r. 1764 blek zhoubné dílo dokonán; vláda však od r. 1880 věnuje vždy jistou summu na obnovení a zachování jeho. Ve zvláštním sklepení ukazuje se heidelbergský sud o 7 m šířky a 8.5 m délky, pro 212.422 l.

Z vědeckých ústavů vyniká universita, zal. r. 1384 od Ruprechta III. a znovuzřízená r. 1803 od Karla Theodora jako Ruperto-Carolina; k ní náležejí veliká knihovna o půl mil. svazků a množství rukopisů, nemocnice, dětská nemocnice, klinika oční, porodnice, fyziologický a hygienický ústav, chemická laboratoř a blázinec; gymnasium, reálka, ústav učitelů, zimní hospodářská škola, historicko-filosofická jednota a spolek medicínsko-přírodovědecký. Průmysl se rozmáhá; jsou tu továrny na tabák, usně, chirurgické nástroje a na hasičské potřeby, několik pivovarů a voskáren, dosti čilý obchod s vínem a ovocem. Město má svůj magistrát o 20 členech, sbor obecních starších a 31.739 ob. (1890), z nichž 11.822 kat., 18.831 prot. a 807 židů. — H., jsa původu římského, stal se lénem biskupství vormského a v XII. stol. připadl falckrabím rýnským, kteří jej učinili svým sídelním městem. Za reformace po vydání Heidelbergského katechismu stalo se středem konfesse helvetské, ke které se přiznával i falckrabí Bedřich V., zimní král český. R. 1622 dobyl města Tilly, a Maxmilián bavorský daroval knihovnu univeršitní papeži Řehoři XV., který ji jako »Bibliotheca Palatina« vřadil v knihovnu Vatikánskou. R. 1689 a 1693 byl H. vzat od Francouzů, r. 1720 přestal býti sídelním městem a r. 1803 připadl Badensku. Viz Oncken, Stadt, Schloss und Hochschule H. (Heidelb., 1885, 3. vyd.).

Heidelberg Josef, sochař a fezbář český (* 1812 — † 1891 v Praze), dvorní sochař a fezbář císa. Ferdinanda I. Veřejnou pozornost upoutal na sebe r. 1848, kdy velmi horlivě účastnil se hnutí národního. Od něho pocházejí oltáře sv. Ludmily u sv. Víta v Praze a ve chrámě Týnském. Mimo to nalézáme četné jeho goticky stilisované práce ve venkovských

kostelech českých, moravských a zejména na panstvích císaře Ferdinanda I. *J-k.*

Heidelberga, asteroida objevená Woldemarem 4. března 1892; střední jasnost v opozici 12'4", průměr v km 58, označení 288. *Gs.*

Heidelberger Arnošt, sochař XVII. stol., jako dvorní sochař žil v l. 1650—86 v Praze. Provedl kašnu před král. hradem pražským a účastnil se při provádění sochy P. Marie na Staroměstském náměstí. *J-k.*

Heidelberský katechismus čili Falcký k., symbolická kniha církve reformované, obsahující nauku vyznání reformovaného, psaná původně jazykem německým. Za účelem odklizení lutheránsko-reformovaných sporů na vysokém učení heidelberském sepsali jej z nařízení falckého kurfiřta Bedřicha III. Pobožného profesori Kašpar Olevianus a Zachariáš Ursinus, užívše katechismu Calvinova (1541), Laskyho (1548) a Monheimova (1560). Byl schválen heidelberským synodem r. 1562, vyšel H. k. tiskem s předmlouvou kurfiřstovou r. 1563 pod názvem *Katechismus oder kurzer Unterricht christlicher Lehre, wie er in Kirchen und Schulen der kurfürstlichen Pfalz getrieben wird*. Ve třech částech, o člověka bídě, vykoupení a vděčnosti, obsahuje ve 130 otázkách celé křesťanské biblické učení pojetím mírně kalvínským, rozvržením mistrovským a mluvou jasnou, stručnou, jádrnou, srdečnou; o rozdílech mezi učení reformovaným a lutheránským pojednává způsobem mírným; o praedestinati, t. j. o vyvolení k spasení a zavržení, výslovně nemluví. Byl přisvojen lutherány vyvracován a svými původci obhajován, dodělal se H. k. v různých zemích uznání a byl na Dordrechtském synodu r. 1619 prohlášen za symbolickou knihu povšechně reformované církve; náleží k nejdůležitějším knihám evangelického křesťanstva. V Uhrách byl uznán a přijat na synodech v Debrecíně roku 1567 a v Szatmárnémeti r. 1646. První český překlad (z lat. překladu 1563) pořídil Jakub Akanthidomitis, farář v Skramních u Čes. Brodu, a vydal pod názvem *Katechismus náboženství pravého křesťanského* (Praha, 1619); po druhé vyšel v Krosně r. 1723. Po vydání tolerančního patentu udělila vláda vídeňská reformovaným sborům českomoravským (dle helvetského vyznání) zvláštním dekretem povolení k vydání H. kého k-mu r. 1782. Vydal jej pak Mich. Blažek r. 1783 překladem Akanthidesovým; jiná vydání byla: r. 1784 na Horách Kutných překladem z maďarského jazyka (2. vyd. 1830), Jana Wégha dvakrát (poslední 1828), Jiřího Fazekáše (1808). Novější vydání překl. z němčiny od dra Heřmana z Tardy v 5 vyd. a Jana Veselého r. 1885. Viz předmluvu k vyd. Tardyho, pak Herzog, *Realencyklopaedie für protest. Theologie u. Kirche* (1. vyd. 1856) a Calwer, *Kirchenlexikon* (1890), kdež jest i příslušná literatura uvedena. *BM.*

Heidelius, vlastně Heidei z Rasensteina Jiří, primátor pražský, Moravan, získal si svým katolickým smýšlením a ujímáním se strany císařovy přízeň Rudolfa II,

tak že r. 1595 proti obvyklému řádu byl dekretem krále dvorské kanceláře jmenován kancléřem Starého města Pražského a na sněmu t. r. konaném zvolen byl vlivem Rudolfovým za prubíře cizích mincí v zemi České. Byl pilným pracovníkem v rozličných kommissích jako v l. 1596—1600 pro zvelebení dolů, r. 1597 při upravování poměru práv městských k řádům zemským a r. 1602—03 při vypracování řádu živnostenského a obchodního. Rudolf II za zásluhy jeho povýšil ho dekretem z 25. led. 1601 i s bratrem jeho Erasmem do stavu šlechtického s přidomkem z Rasensteina a jměnoval ho r. 1602 císař. rychtářem staroměstským; když r. 1606 přišel o to místo, byl jmenován úředníkem celním a r. 1608 primátorem staroměstským. V úřadě tom snažil se odvrátiti města od spolku se stavy evangelickými, kteří domáhali se majestátu, ano o své vůli před nejvyšším purkrabím prohlásil, že města nechtějí držeti se stavy proti císaři, a žádal toliko, by arcibiskup světil také kněze pod obojí. Prohlášení to vzbudilo veliký odpor v lidu a když 5. května 1609 zahájen byl sjezd stavů evangelických na radnici novoměstské a roznesla se zpráva, že H. najímá žoldnéře, obsadili stavové v noci radnici staroměstskou, donutili tu 50 mušketýrů najatých, aby složili zbraň, a obžalovali H. lia před sněmem, který dne 26. čna uznal ho vinným a vejhostním listem vypověděl ho do 8 dnů jako škůdce zemského pod trestem šibenice ze země krále Českého. Po udělení majestátu byl na naléhání Rudolfovo list vejhostní odvolán s tou výhradou, aby H. nebyl již k žádnému úřadu připuštěn.

Heideloff: 1) H. Victor Petr, malíř německý (* 1757 — † 1816), prof. na umělecké akademii v Norimberce, vychoval velkou řadu žáků; množství jeho prací nachází se ve veřejných sbírkách v Norimberce, Drážďanech, Berlíně a j. *Fka.*

2) H. Karl Alexander, architekt něm., syn před. (* 1788 v Štuttgartě — † 1865 v Hasfurtu v Bavorsku). Studoval na uměl. akademii ve Štuttgartě, r. 1818 stal se městským stavitelem, r. 1822 prof. na polytechnice norimberské a věnoval se jako konservátor výhradně stavitelským památkám Norimberku a jeho okolí. Pracoval ponejvíce v slohu gotickém. Od něho pochází *Düreeva studna*, dále přestavba chrámu sv. Jakuba, restaurovaný portál chrámu P. Marie, oltář v chrámě sv. Sebalda a dům Plattnerův v Norimberce Vynikají i jiné jeho práce mimo Bavorsko provedené, jako letohrádek Reinhardsbunn, zámek Landsberg a Rosenberg u Bonnu, kostel v Sonnebergu, kaple zámku Rheinsteinského u Bingen a j. H. byl též účastněn při restauraci domu bavorského a zámku Lichtensteinského. Ze spisů jeho stáje zde: *Die Lehre von den Säulenordnungen* (Norimb., 1827); *Die architektonischen Glieder, deren Konstruktion, Zusammenstellung u. Verzierung* (t., 1831); *Der kleine Vignota* (t., 1832); *Die Ornamentik des Mittelalters* (t., 1838, 1852); *Nürnberg's Bau-denkmäler der Vorzeit* (t., 1838, 1855). H. též

s výsledkem maloval a pochází od něho několik velkých obrazů. Byl i vynikajícím dějepisem umění a uznávaným praktikem ve svém oboru, který dovedl do prací svých vložit i a pojímal každé své dílo vážně a svědomitě. Fka.

Heidemühl, ves v Čechách, hejt. a okr. Dubá, fara a pš. Duky; 12 d., 83 ob. n. (1890), zeln. pila a rybník Heidetich.

Heiden, ves v okr. Vorderland švýc. kant. Appenzellsko-Ausser-Rhodenského, 5 km jv. od Rorschachu, 806 m n. m., má pošt. a telegr. stanici, farní kostel, pšádelnu a tkalcovnu bavlny, výrobu zboží vyšívaného a 3454 ob. (1888), z nichž 354 katol. H. jest znamenitým klimatickým místem, čteně navštěvovaným, s lázněmi, lázeňským salónem, ústavem vodoléčiteckým a velkými hôtely; též provádí se zde léčba syrovátkou. S tak zv. Höhe von H. vede 5,5 km dlouhá ozubená dráha do Rorschachu na Bodamském jezeře. Sr. Szadrowsky, H. und d. Rorschach-Heer Bahn (2. vyd. Curich, 1877).

Heidenberg viz Tritheim.

Heidenheim Rudolf Petr Heinrich, fyziolog něm. (* 1834 v Marienwerderu). Lékařství vystudoval v Královci, Halle, hlavně však v Berlíně za vedení Du Bois-Reymonda. R. 1857 habilitoval se v Halle a r. 1859 stal se řádným professorem fyziologie a histologie ve Vratislavi. Nejznámějším stal se svými výzkumy o teple svalovém, o činnosti žlaz při odměšování a pak o hypnotismu. Nejvíce jeho prací je uveřejněno v odborných časopisech a sbornících, jako »Archiv für Anatomie und Physiologie«, Pflüger's »Archiv für die gesammte Physiologie«, »Archiv für mikroskop. Anatomie«. Z ostatních prací buďtež uvedeny *De nervis organique centralibus cordis cordisque ranae lymphaticorum* (Berlín, 1854); *Disquisitiones criticae et experimentales de quantitate sanguinis in corpore mammalium extantibus* (Halle, 1857); *Mechanische Leistung, Wärmeentwicklung und Stoffumsatz bei der Muskelthätigkeit* (Lipsko, 1864); *Physiologie der Absonderungsvorgänge* (v Hermannově »Handbuch der Physiologie«, V, 1, 1880); *Die Vivisektion im Dienste der Heilkunde* (t., 1879 a 1884); *Der sogenannte thierische Magnetismus* (4. vyd. t., 1880); *Beiträge zur Histologie und Physiologie der Dünndarmschleimhaut* (Bonn, 1888); *Studien des physiolog. Institutes zu Breslau* (1—4. díl Lip., 1861—68). Do češtiny bria z H-ových prací přeložena K. Chodounským biografie Purkyňova (Sbírka přednášek z oboru lékařského č. 7., Praha, 1889).

Heidenheim, okresní město viremberské v kraji jagstském, na f. Brenze a na žel. trati Ulm-aalenské, má kat. a ev. kostel, gymnasium, reálku, tkalcovskou školu, okres. soud, občhodní a průmyslovou komoru, veliké pšádelny, tkalcovny, barvírny, bělidla, tiskárny kartounu, hrncářství, výrobu strojů, piva a 8001 ob. (1890), z nichž 836 katol. Karel IV. r. 1356 povýšil je na město; 11. srp. 1796 svedena tu byla bitva mezi arcikn. Karlem a Moreanem.

Heidenheim Wolf Simson, hebraista (* 1757 v Heidenheimu — † 1832 v Roedelheimu), zakladatel proslulé hebrejské tiskárny Roedelheimské. Vynikl důkladnou znalostí masory a pravidel akcentuačních. Z činnosti jeho uvádíme hlavně jeho překlady zpěvů synagogických s výkladem.

Heidenpöltzch viz Bělčice 3).

Heidenreich: 1) H. (Hedericus) Johann, evang. bohoslovec (* 1542 v Löwenberku — † 1617 ve Frankfurtě n. O.), syn faráře ze Žitavy vypovězeného (1530) a zase se tam navrátilivšího (1545), byl farářem v Jihlavě r. 1581, v Brunsvicu r. 1586, ale pro své odchýlné mínění o ubiquitě a pro svou hašteřivost složen s úřadu. R. 1588 stal se professorem v Helmstattě, 1602 ve Frankfurtě n. O. (V. Calwe, Kirchenlexikon 1890). B.M.

2) H. Fridrich Wilhelm, lékař něm. (* 1798 v Rostallu — † 1857 v Ansbachu). Lékařství vystudoval ve Vircpurku a usadil se r. 1824 jako prakt. lékař v Ansbachu. Vedle lékařství pěstoval se zdarem i geologii, fysiku a chemii. Z četných jeho prací buďtež aspoň uvedeny: *Die vier Grundpfeiler der Medizin, das Blutlassen, Brechen, Abführen und die äusserlichen Mittel* (1826); *Die Verklärung im Tode* (1837); *Elemente einer medizinischen Physik* (1843); *Der Kropf* (1845, 2. vyd. 1847); *Die Verkehrtheit in der Erziehung und Bildung der weiblichen Jugend* (1845, 2. vyd. 1847); *Die physiologische Induktion* (1846); *Vorkehr und Verfahren gegen die Cholera* (1854); *Elemente der therapeutischen Physik* (1854).

Heidenschaft viz Ajdovščina.

von **Heidenstam** Carl Gustav Werner, spis. švédský (* 1859 v Oldshammaru), studoval na malířské akademii ve Stockholmě, načež pro chorobu prodléval po 10 let v jižní Evropě a na Východě. Po návratu vydal básně *Vallfart och vandringsår* (1888), jimž přiznati sluší originalnost a humor, jenž se jeví i v cestopisných jeho skizzách *Från Col di Tenda til Blocksberg* (1888) a v románech *Endymion* (1889) a *Hans Alienus* (1892, 3 díly). Mimo to napsal aesthetické studie: *Rendssans, Några ord om en analkande brytning inom literaturen* (1889); *Pepitas bröllop. En literaturanmälan* (s O. Levertinem, 1890) o novém literárním hnutí a *Modern Barbarism. Några ord mot restaurerandet af historiska byggnaden* (1894). Náleží k subjektivnímu, novoidealistickému směru.

Heidenstein, osada v Čechách u Ludvíkovic, hejt. a pš. Děčín, fara Arnultovice; 66 d., 359 ob. n. (1890), stávkářství.

Heidenstein Reinhold, historik polský (* 1556 v Solencině v Pomohí — † 1620 t.) Pocházel z francouzské rodiny, která již ve XIV. stol. do Polska se vystěhovala, a studoval v Německu a ve Francii. Stal se sekretářem kancléře Jana Zamojského a později na jeho doporučení sekretářem krále Štěpána Báthoryho, kterému konal mnohá důležitá poselstva, zvláště do Prus a Livonska (1582 a 1586). V bezkráloví po smrti Štěpánově r. 1587 věrně stál při Zamojském a jednal jménem

jeho s posly arcikn. Maximiliána a ještě před bitvou u Byčiny se samým arcikněžetem. Když Sigmund III. chtěl zřici se koruny polské ve prospěch rakouského arcikn. Arnošta (1590), byl H. mezi důvěrníky, kteří měli o to jednati. Vykonav pak ještě různá poselstva, ustoupil r. 1612 do života soukromého. — H. byl dobrý řečník, muž klassicky vzdělaný, ale psal jenom latinsky. Nejdůležitější spisy jeho jsou: *De bello Moscovitico commentarii II 6*. Spis ten vzbudil zášť velmožné rodiny Zborovských, kteří chtěli jej zničit, ale přes to vyšel ještě r. 1588 v Basileji, pak ve Frankfurtě r. 1660 (v »Auctores rerum moscoviticarum«). *Rerum polonicarum ab excessu Sigismundi Augusti libri XII*. Spis ten vydal roku 1672 ve Frankfurtě syn jeho, do polštiny přeložil M. Glišczyński: R. H-a Dziejów Polski ksiąg XII... żywociorysem doplnil Wl. Spasowicz (Petrohr., 1857, ve sbírce »Dzieł pisowicze krajowi«). Poslední 3 knihy psal H. r. 1616. Největší část těchto dějin věnována Zamojskému; ale přes to jsou dějiny polské vypsaný dosti obšrně. *Vita Joannis Zamoyscii*, vydal teprve r. 1861 A. T. Dzialyński v »Collectanea vitam Joan. Zamoyscii illustr.« v Poznani. Psáno bylo pro syna Jana Zamojského Tomáše. Mimo to měl H. důležitou účást při sestavování a vydání zákonníka pro Prusy královské (1587 a 1598). Jeho vlastní projekt kodexu právního byl od krále přijat, potvrzen jako »korrektura prawa ziemskiego« a vyd. v Toruni r. 1599 (*Ius terrestre nobilitatis Borussiae correctum*...). — V historických spisech H-ových obráží se nám sám H. Jest republikán, nepřítel rodu Habsburského, horlivý katolík, jako Zamojski. Zasvěcen jsa do všech důležitějších záležitostí státních a maje styky s nejlepšími lidmi své doby (Kochanowským, Szymonowiczem, Orzelským, Chytraelem), věděl a znal velmi mnoho. Přes to není historik pragmatický. Vodítkem je mu hlavně chronologie. Nicméně kreslí věrně obraz vlády Štěpána Báthoryho. Užil hojných archiválií, listin z kanceláře Zamojského a jeho vlastních sdělení. Vůbec materiálu má hojnost; jest však rozvláčný a sloh má dosti neobratný. Viz Nehring, O historykach polskich XVI w. (Poznaň, 1860); Sozański. Dzieła H-a (Lip., 1861); Grochowski, R. H. (»Tygod. illustr.«, 1871).

Blo.

von Heider Gustav Adolph, svob. pán, rak. historik umění (* 1819 ve Vídni), byl radou v ministerstvu kultu a vyučování, roku 1866—73 předsedou akademie věd a od roku 1873 přednostou oddělení pro university a střední školy. Obrav si k studiu starožitné památky císařství Rakouského, pojednal o nich v četných odborných časopisech a v redigovaných jím »Jahrbuch der k. k. Centralkomm. zur Erforschung und Erhaltung der Baudenkmale« a »Mittelalterliche Kunstdenkmale des Österr. Kaiserstaats«. Významnější díla jeho jsou: *Über Thiersymbolik u. d. Symbol des Löwen in d. christl. Kunst* (Vídeň, 1849); *Physiologus. Nach einer Handschrift aus XI. Jdte* (t., 1851); *Beitraege zur christl. Typologie aus*

Bilderhandschriften des Mittelalters (t., 1861); *Die Restauration des St. Stephansdomes; Der Altaraufsatz im Stifte Klosterneuburg* (1860) a j. Heidfeld Adam, matematik (* 1731 ve Vídni — † 1786 t.), jesuita, od r. 1761—74 profesor na Tereziánské akademii, pak kanovník ve Vid. Novém Městě a naposled polní superior v Čechách a Rakousích. H. první soustavně uspořádal nauku o dvojnásobném účtování. Sepsal *Verschiedene Abhandlungen über die Contabilitaet oder verbesserte Rechnung in doppelten Posten* (Vídeň, 1773) a j. menší mathem. pojednání.

Heidingsfeld, město bavorské ve vl. obv. Dol. Francích, okr. vircupurském, na Mohanu a na žel. trati H-vircpurské, má kat. kostel, ústav pro zanedbané děti, zvonářství, obchod s vínem a ovocem a 3727 ob. (1890), z nich 340 ev. a 150 židů. Na město povýšeno roku 1367 od Karla IV.

Heidisch viz Hedeč.

Heidler z Heilbornu Karel Jos., šlechtic, lékař něm. (* 1792 ve Falknově — † 1866 v Mariánských Lázních). Lékařství vystudoval v Praze a usadil se v Mar. Lázních, které znamenitě zvelebil. Napsal velikou řadu spisů, většinou obsahu balneologického. Z nich uvádíme: *Ueber die Gasbäder in Marienbad* (Vídeň, 1817); *Marienbad ärztlich dargestellt* (Praha, 1822, 2 díly); *Die böhmischen Curorte* (t., 1864); *Allgemeine Regeln für Kranke bei dem Gebrauch eines Gesundbrunnens oder Heilbades etc.* (t., 1826) a pak četné monografie o některých pramenech; dále ještě: *Das Blut in seiner heilthätigen Beziehung zum Schmerz* (tam., 1839); *Die Nervenkraft im Sinne der Wissenschaften gegenüber dem Bluteleben in der Natur* (Brunšvik, 1845); *Die epidemische Cholera atd.* (Lipsko, 1848).

Heidles, ves v Čechách, viz Haidles.

Heigel: 1) Karl August von H., básník něm. (* 1835 v Mnichově), byl knihovníkem knížete Jindř. Karolatha-Beuthena v Dolním Slezsku, od r. 1863 žil v Berlíně, od r. 1875 v Mnichově, kde pro soukromá představení krále Ludvíka II. napsal řadu dramát; od smrti královky bydlí v Rivě na jezere Gardaském. Napsal: *Bar Cochba*, drama (1856); *Walpurg*, příběh z bavorské vesnice (1859); tragédii *Marfa* (1876); *Novellen* (1866); *Es regnet*, povídku ze XVII. stol. (1868, 2. vyd. 1878); romány *Ohne Gewissen* (1871) a *Dame ohne Herz* (1873); *Neue Novellen* (1872); *Wohin* (1873) a *Der Diplomat* (1874), novelly; *Neue Erzählungen* (1876) a *Neueste Novellen* (1878); román *Der Theaterteufel* (1878); drama *Freunde* (1879); novelly *Die Veranda am Gardasee* (1879) a *Der Karneval in Venedig* (1880); *Ernst u. heitere Erzählungen* (1887); romány *Der Weg zum Himmel* (1889); *Das Geheimniss des Königs* (1890); *Baronin Müller* (1890) a *Roman einer Stadt* (1891); *Heitere Erzählungen* (1893) a essay *Karl Stieler* (1890) a několik veseloher.

2) H. Karl Theodor, historik něm. (* 1842 v Mnichově), od r. 1885 profesor a ředitel histor. semináře při universitě mnichovské.

Zabývá se dějinami bavorskými, k jejichž ob-
sázení přispěl pracemi: *Das Herzogtum Bayern*
zur Zeit Heinrichs des Löwen und Ottos von
Wittelsbach (Mnichov, 1867); *Ludwig I., König*
v. Bayern (Lipsko, 1872); *Der österr. Erb-*
folgestreit (Nördlinky, 1877); *Münchens Ge-*
schichte (Mnichov, 1882); *Das Tagebuch Kaiser*
Karls VII. (t., 1883); *Quellen u. Abhandlungen*
zur neueren Gesch. Bayerns (t., 1885, 2. vyd.
1890); *Essays aus neuerer Geschichte* (Bam-
berk, 1892); *Deutsche Gesch. vom Tode Fried-*
richs d. Gr. bis zur Auflösung des alten Reichs
(Stuttgart, 1892).

Heigelin viz Faber Jan 3).

van der **Heijde** Jan, také Heyde nebo
Heyden, holl. malíř architektura a krajinář
(* 1637 v Gorkumu — † 1712 v Amsterdamě),
kte se vyučil a skoro výhradně sídlil. Cesto-
val v Německu, Belgii a Anglii. Staffáž do
krajin jeho malovali často Adrian v. d. Velde,
Lingelbach a Egton v. d. Neer. Nejlepší z jeho
mistrovských děl, která roztroušena jsou po
museích a sbírkách, jsou 4 v říšském muzeu
v Amsterdamě, 2 v Kasselu, 4 v muzeu držav-
něnském, 2 v pinakotéce mnichovské a jiné
v Louvru, v nár. gal. v Londýně a v muzeu
říšském. V petrohr. Eremitaži jest 8 jeho
dobrých děl, mezi nimi *Opevněný hrad v les-*
natém pohorí se staffáží od A. v. d. Velde. J-k.

Heijse Jan Pieter, básník nizoz. (* 1809
v Amsterdamě — † 1876 t.). Usadil se r. 1832
v rodném městě jako praktický lékař, jsa
i v tomto oboru literárně a veřejně činný (byl
redaktorem lékařských listů a j.). R. 1834 za-
ložil s Arnoutem Drostem první romantický
čas v Nizozemsku »De Muzen« a vedl od roku
1837 »De Gids« (v. t.). H. oddal se předem
studiu lidové písně po stránce hudební i bás-
nické, čerpal z ní pro vlastní tvorbu a jinak
ji zaslouchuje, kde se kazila a klesala R. 1843
byl tajemníkem Společnosti hudební, 1844–60
stál v čele »Maatschappij tot Nut van't Alge-
meen«. Napsal tři sbírky *Kinderliederen* (Am-
sterdam, 1844, 1845, 1852, přel. do několika
jazyků světových); zpracoval básnický bajky
o Karkulce, Popelce a j.; napsal *Kinderen, en*
dichterlijke Kraans (1853), sbírku básní dět-
ských hlubokého citového kouzla; *Alde Kin-*
derliederen (1861); *Volksdichten* (1865); *Volks-*
gevangboek voor meerstemmig gezang (1850 až
1853); přeložil metricky četná oratoria a j.
jeho dětské písně zpívají se všude ve ško-
lách. Souborné vydání básní lidových a dět-
ských v Rotterdamě (4. vyd. 1883).

Heilbrunn, okr. město neckarského kraje
ve Vírtembersku, na Neckaru, 130 m n. m. a
na žel. tratích schweiger-weinsberské a štut-
gart-jagstfeldské vírtemb. stát. drah, v úrodné
trajně, s domy rázu středověkého, má pěkný
chrám sv. Kiliána z l. 1013–1529 a věž 62 m
vysokou, katol. farní kostel sv. Josefa ve slohu
románském, synagogu, radnici se starým orlo-
vem, pomník Marie Terezie, císaře Viléma I.
a přírodopytce Roberta v. Mayer, super-
intendenturu, gymnasium, reálku, vyšší dívčí,
hudební a zimní hospodářskou školu, městský
archiv, krajský soud, jemuž podřízeno 9 okr.

soudů, okr. soud, berní a lesnický úřad, po-
štu první tř., filiálku říšské a vírtemberské
banky, obchodní a průmyslovou komoru, di-
vadlo, nemocnici, věznici pro samovazbu, jatky,
vynikající průmysl zlatnický a stříbrnický,
výrobu strojů, fyzikálních a hudebních ná-
strojů, cukru, chemikálií, sody, náhražek ká-
vových, umělého hnojiva, stearinu, mýdla, bě-
loby, tabáku, doly na sůl a několik solivaren,
které vyrábějí ročně na 20.000 tun soli ku-
chyňské, na blízku pak vinice, zahrady a lomy
sádrové. Obchod podporován jest výhodným
spojením železničním, řetězovou vlečnou plav-
bou do Mannheimu a čtyřmi říčními přístavy;
vyváží se dobytek, dříví, víno, ovoce a vý-
robky průmyslné. Město má velmi pěkné okolí
a 29.941 ob. (1890), z nich 3774 kat. a 838
židů. — Původem svým sahá H. do dob říš-
ských, městem jest od r. 1225 a od r. 1360
říšským městem. R. 1547 zavřel tu Karel V.
smlouvu s Oldřichem vírtemberským a 23. dub.
1633 Oxenstierna se stavy švábsko-franckého
kraje smlouvu heilbrunnskou. R. 1802 dostalo
se město Vírtembersku. Viz Freudenberger,
H., seine Umgebung und das untere Neckar-
thal (H., 1892).

Heilbrunn: 1) H. v Čechách viz Voda
Hojná. — **2)** H., lázeňské místo v okr. tölz-
ském, vl. obv. Hor. Bavořích, na úpatí Alp,
780 m n. m., blíž f. Loischachu a stan. Genz-
bergu, má jódové a bromové zřídlo 10° C,
zvané Adelheidino, jehož čisté bezbarvé vody
užívá se ke koupání a ku pití (ročně 50.000
láhví) při chronickém katarrhu, blednicce a
kožních nemocích. Viz Ottingen, D. Adelheids-
quelle (Mnichov, 1854).

Heilbuth Ferdinand, genrista a podo-
biznár (* 1830 v Hamburku — † 1889 v Pa-
říži), vynikající malíř kostýmů a látek na poč.
let padesátých. Později, když v Paříži vzdě-
láni svoje doplnil a také v Římě delší čas
pobyl, obrátil se k líčení sociálního a kultur-
ního života vyšších stavů. Toho způsobu jsou
jeho obrazy: *Hudební zkouška Palestrinova*
(1857); *Luca Signorelli u mrtvol svého syna*
(1859, v gal. v Hamburku); *Autodafé* (1861);
Tasso s oběma Leonorami; *Kardinálové pro-*
cházející se na Monte Pincio (1862); *Zastá-*
várna (1861, mus. v Luxembourg); *Předstř*
kardinálova; *Na březích Seiny*; *Jeseň lásky*
(1870); *Na břehu Temže*; *Osířelí děti*; *Watteau*
a jeho milénka (gal. hamb.). J-k.

Heil dir im Siegerkranz, počáteční
slova pruské národní hymny, jejíž text z dán-
ské nár. hymny H. Harriesovy upravený B. G.
Schumacherem a podložený melodií anglické
hymny »God save the king« zpíván byl po-
prvé při návratu Bedřicha Viléma II. z první
koaliční války proti Francii.

Heilendorf, vsi na Moravě: **1)** Gross-H.
viz Postřelimov. — **2)** Klein-H. viz Po-
střelimov.

Heiligen (čes. U Svätých), osada v Če-
chách, hejt., okr., fara a pš. Tachov: 20 d,
6 ob. č., 130 n. (1890), zámek s kaplí Alfreda
kn. Windischgrätze, 3 mlýny, pila. Pod zám-
kem krásné údolí »Aglaienthal« s brusírnou

skla. R. 1639 Jan Til. Husman z Namedy a Riolburku, tehdy majetník panství tachovského, založil zde klášter františkánský hojně nadaný, jenž r. 1787 zrušen. Pozdější držitel panství hr. Windischgrätz budovu klášterní přestavěl na nynější zámek. Srv. J. Stocklöw, Geach d. St. Tachau (Tachov, 1878).

Heiligenbeil, polsky *Święta Siekierka*, kraj. město v prus. vl. obv. královeckém ve Vých Prusích, na ř. Graftenu a na žel. trati braunsberg-královecké, má katol. a evang. kostel, okr. soud, výrobu hospodářských strojů, obchod s obilím a ovocem a 3760 ob. (1890), mezi nimi 162 katol. a 30 židů. Založeno bylo r. 1301 na místě, kde stával Prusům posvátný dub; sekera, kterou byl strom poražen a po níž město dostalo své jméno, byla tu dlouho chována.

Heiligenberg: 1) H., ves mor., viz Kopeček Svätý.

2) H., ves v okr. pfüllendorfském kr. kostnickém v Badensku, hl. místo hrabství heiligenberského, náležejícího knížatům z Fürstenberka, má knížecí zámek s krásnou kaplí a renaissančním sálem a 730 ob. (1890).

Heiligenblut (slov. Světa Kři), ves korutánská v hejt. spittalském a v okr. winklernském při Bělé (*Möll*) na jv. úpatí Vel Zvonu, 1279 m n. m., se 160 ob. něm. (1890, obec 1015), s krásným got. kostelem z XV. stol. Jméno své má od sklenky s krví Kristovou, kterou sv. Brikcius z Cařihradu přinesl a která chová se v kostele. Nedaleko odtud jest několik krásných vodopádů, jako na př. vodopád ř. Bělé (*Möllfall*). H. má faru, školu, telegr. stanici a poštu a jest osadou touristy alpskými hojně navštěvovanou pro svou polohu a jako výhlediště výletů na ledovec Pasterzský a na Velký Zvon. S Pinzgavskem spojen jest H. průmysky Pfandelscharte (2665 m) a Vysokou branou (Hochthor 2573 m), na jihu vede odtud silnice do Wintern a přes Iselsberg (1204 m) do Dölsachu.

Heiligendam viz Dobřany 3).

Heiligenhafen, město v prus. vlád. obv. šlesvickém, kr. odenburském, proti ostrovu Fehmaru, s dobrou rejdou, chráněnou ostrůvkem Wardarem, má got. kostel, loděnice, mořské lázně a 2223 ob. (1890).

Heiligenkreuz, vsi v Čechách: 1) H. v hejt. horšovotýnském viz Újezd Křížový. — H. v hejt. něm.-brodském, jabloneckém a planském viz Sv. Kříž.

2) H., ves dolnorak. v hejt. a soud. okrese badenském při Sattelbachu v rozkošném údolí Vídeňského lesa na úpatí Bodenberku, s 520 obyv. (3 Čechové, 1890, obec 1092, 11 čes.), jest tu soukr. bohoslovecký ústav, cisterciácké opatství r. 1135 od markr. Leopolda III. založené, při něm románský kostel z l. 1150 až 1187 s got. kůrem z pozdější doby, s krásnými malbami na skle a nádherným ochozem; kapitolní dům chová hroby babenberských knížat, vzácný poklad a knihovnu o 30.000 svazcích s četnými rukopisy. Srv. Weis, Urkunden des Cistercienserstiifts H. (Videň, 1853 až 1859, 2 d.).

Heiligenstadt: 1) H., sev. předměstí vídeňské k XIX. okresu döblingskému náležející. Viz Vídeň.

2) H., kraj. město v prus. vl. obv. erfurtském na ř. Leině a na žel. tr. nordhausenskasselské, má 2 katol. a 1 evang. kostel, katol. gymnasium a učitelský seminář, kraj. úřad, okr. soud, z sirotčince, chudobinec, výrobu doutníků, hospodářských strojů, jehel hřebíků, cementu a 6183 ob. (1890), mezi nimi 5089 kat. a 68 židů; bylo kdysi městem knižectví Eichsfeldského a dostalo se r. 1802 Prusku.

von **Heiligenstein**: 1) Conrad von H., badenský rada dvorního soudu v Mannheimu a hvězdářský ochotník (* 1774 — † 1849 v Mannheimu), podal hojně výpočtů astron. (elementy několika komet a různých tabulek) a pozorování, jež uveřejnil v *Astr. Nachr.* III, 1825, X, 1833, jakož i v *Bodeho Jahrb.*, 1823. Napsal *Über eine Besselsche Gleichung des 3. Grades* (*Astr. N. V.*, 1827.; *Beweis des Verfahrens, dessen sich Gauss bei Reduction d. Circummeridianhöhen d. Sonne bedient* (t., VI, 1828).

2) Anton von H., syn před (* 1805 v Mannheimu — † 1834 v Heidelbergu jako docent na univ. Napsal *Dissertatio methodos elevationem poli astronomice determinandi sistens* (Mannheim, 1829) a vypočetl elementy planety Ceres atd. (*Astr. N. VII.*, 1829).

Heiligkreuz nebo Gampas, ves okr. hallského a hejt. inšpruckého v Tyrolsku blíže Hallu, má sínatce prameny, lázně ropové a 183 ob. (1890).

Heilmann: 1) H. Jan Jakub z Zweibrucku, spisovatel něm. XVII stol. Jsa dvorským a polním kazatelem hrab. Mansfelda, měl po dobytí Plzně kázání, jež v českém překladě vyšlo v Praze r. 1618, a napsal také něm. *Gruntovní relaci, která se při dobývání Plzně dalo* (čes. v Pr., 1619).

2) H. [élmán] Josua, průmyslník franc. (* 1796 v Mühlhüsách — † 1848). Vystudovav v Paříži na konservatoři umění a femesel, působil jako zletlý mladík přádelnu, která po několika letech na 10.000 vřeten byla rozšířena. R. 1823 vynalezl důmyslný tkalcovský stav mechanický, jehož podnes se užívá a jehož objev dal podnět k plodnému zápasu s anglickým přádelnictvím. Rovněž vlastní myšlenkou Hovou jest vynález vyšívacího stroje, jehož výrobky co do jemnosti a přesnosti předčí ruční vyšívání. H. zabýval se též mikroskopickým pozorováním látek textilních, sestrojil zvláštní stroj na měření a skládání tkanin vedle různých jiných zlepšení na strojích předpřádacích. Nejznámějším Hovým dílem jest však česací stroj na vlnu a bavlnu, od jehož zavedení počíná se největší rozkvět textilního průmyslu. Za světové výstavy pařížské r. 1855 prohlásila jury stroj ten za nejdůležitější vymoženost tohoto průmyslového oboru v posledním desetiletí a *Société d'encouragement pour l'industrie nationale* přisoudila H-ovu vynálezu odměnu 12.000 fr. H. přičinil se platně o prosazení zákona, by děti nebyly přípouštěny k práci v továrnách. Svoje bohaté

zkušenosti uveřejnil ve zprávách čas. »Bulletin de la soc. industr. de Mulhouse«. Ubn.

3) H. Joseph, něm. spisovatel pro mládež (* 1803 ve Vidni — † 1854 t.), původně učitel, potom účetní adjunkt v c. k. knihoskladu, vydal dvě zdařilé povídky *Der verbotene Weg* (1850 a *Der Urlauber, Erzählung aus dem österr. Landleben* (1852).

4) H. Johann, generál bavorský (* 1825 v Mnichově — † 1888 t.). Ve válce r. 1866 a r. 1870—71 byl v gen. štábe a do r. 1883 velitelem bav. posádky v Metách. Vydal mnoho spisů z oboru vojenství, z nichž vyjímáme: *Die Feldzüge der Bayern in d. J. 1643, 1644—45* (Míšeň, 1851); *Die Kriegskunst d. Preussen unter Friedrich d. Gr.* (t., 1852—53, 2 sv.); *Kriegsgeschichte von Bayern, Franken, Pfalz u. Schwaben 1506—1651* (t., 1868, 2 sv.); *Anteil des 2. bayr. Armeekorps am Feldzuge 1870—71 gegen Frankreich* (t., 1872); *Feldmarschall Fürst Wrede* (Lipsko, 1881).

Heilótové (Εἰλωτες), vrstva obyvatelstva starofecké Lakóniky, potomci původního paleohellénského obyvatelstva, které Dórii poraženo byvši, dědičným státním otroctvím bylo postiženo. Pozemků zbaveni, odsouzeni byli h. k robotě na svém bývalém majetku a sice tak, že na jeden los spartský přičteno bylo 7—8 rodnin heilótských, jež odváděly čtyři pětiny (= 82 aiginských médimnů) výtečku uživatelé. Toliko státem směli h. býti na svobodu propuštěni; do ciziny h-ty prodávati bylo zapověděno. Ježto počet h-tů mnohonásobně počet Spartiatů převyšoval a těžký osud je ke vzpourám nabádal, obávali se Spartané ustavičně vzpory h-tů a k opatřením policejním náležela především *κρυπτεία*, t. j. výpravy esébů spartských do sídel heilótských, aby pozorovali úmysly jejich. Eforové, jimiž od prvých počátků dozor nad h-ty přelůšel, každoročně úřad nastupující, boj h-tům opovírali. Přes to opakovaly se vzpory h-tů častěji; nejznámější udála se r. 465 př. Kr. Snad následkem této vzpory postavení h-tů počalo se lepšíti. Jednotlivým z nich, kteří si majetek zahospodařili, dovoleno na svobodu se vykoupati, jiným dobrovolně do vojska jako hoplité vstupovati, načež, vyznamenali-li se, na svobodu propouštěni a *σπάρτασις* zvaní. Ku konci V. stol. př. Kr. bylo již tolik neodamódů, že z nich brání i harmóstové, ku správě měst feckých ustanovení. Dítky matek heilótských a otců spartských zvané *μόθωνες* nebo *μόθωνες*. Pšk.

Heilsberg, polsky *Helberg* a *Lechberg*, krajské město v prus. vl. obv. královeckém na f. Alle, má katol. a evang. kostel, biskupský zámek, soud, 2 parní pily, parní mlýkárnu, koželužny, obchod s obilím a 5501 ob. (1890), z nich 665 ev. a 112 židů. Založeno bylo na poč. XIV. stol. a bylo hlav. městem Varmie; 10. čna 1807 odrazil tu Bennigsen Francouze pod Soultem a Muratem.

Heilsbronn nebo **Kloster-H.**, městys v okr. ansbašském, bavor. vl. obv. Středních Francích, na žel. tr. ansbach-norimberské, má okr. soud a 1234 ob. (1880). Povstalo z pro-

slaveného cisterciáckého probošství, založeného r. 1132 bamberským biskupem Ottou. Chrám, krásný vzor basiliky, má mnoho cenných památek, oltářní obraz od Dürera a mnoho zachovalých náhrobků rodiny Hohenzollernské.

Heil-lun-šan viz Aigun.

Heim: 1) H. Ernst Ludwig, lékař něm. (* 1747 v Solzu v Meiningensku — † 1834 v Berlíně). Lékařství vystudoval v Halle, Jeně a v Lipsku, podnikl pak delší vědeckou cestu po Německu, Nizozemí a Anglii, r. 1776 usadil se jako krajský fysik ve Špandavě a 1783 jako praktický lékař v Berlíně. Pro svou dovednost i humánnost stal se záhy nejvyhlášenějším lékařem v Berlíně a jemu se též podařilo provésti tu roku 1798 prvé očkování proti neštovicím dle Jennera, načež tu založil i zvláštní očkovací ústav. Literárně byl málo činný; jeho sebrané spisy vydal r. 1836 A. Paetsch pod názvem *Vermischte medizinische Schriften*.

2) H. (en) François Joseph, malíř franc. (* 1787 v Belfortu — † 1865 v Paříži). Již jako hoch na škole štrasburské dostal cenu kreslířskou a r. 1803 stal se žákem Vincenťovým v Paříži. R. 1807 dostalo se mu ceny římské za obraz *Theseus vítězí nad Minotaurem*. R. 1829 stal se členem akademie a r. 1831 profesorem. Mezi jeho eklekticky stilisovanými obrazy se jmenují: *Umučení Julie* (kost. St. Gervais v Paříži); *Scéna ze zboření Jerusalema*; *Karel X. rozdíli odměny* (Louvre); *Hájení tvrze Burgos* (Versailles). J-k.

3) H. Albert, geolog švýc. (* 1849 v Curichu), prof. geologie na vysoké škole a na škole polytechnické v Curichu a ředitel sbírek geolog. Jest jedním z předních badatelův v oboru tektoniky a proslulou autoritou ve zjevech glaciálních. Vydal cenné práce obsahu všeobecně geologického i týkající se zvláště geologie Švýcarska: *Aus der Geschichte der Schöpfung* (Basilej, 1872); *Untersuchungen über den Mechanismus im Anschluss an die geolog. Monographie der Tödi-Windgällen-Gruppe* (t., 1878, 2 sv. s atl., jeho hlavní dílo); *Ueber Verwitterung der Gebirge* (t., 1879); *Erdbeben und deren Beobachtung* (t., 1880, překlad franc. od Forela); *Handbuch d. Gletscherkunde* (Stutg., 1885); *Ueber Quellen* (Basilej, 1885); *Beiträge zur geolog. Karte der Schweiz* (Bern, 1890); *Ueber Sammlungen für allg. Geologie* (Curich, 1891).

Heiman Vasilj Alexandrovič, generál ruský (* 1823 v gub. kovenském — † 1878 v Karsu). Jako plukovník v l. 1862—63 obsadil a utišil celý vzp. Kavkáz. Za války turecké vzal strategicky důležitý Ardahan (17. kv. 1877), ale musil po bitvě u Zevina ustoupiti s ostatní armádou. Při novém postoupení Rusů přispěl k vítězství u Aladža-dagu nad Muchtárem pašou, jehož porazil dne 4. list. 1877 i u Deve-Bojunu, tak že mohl postoupiti k obléhání Erzerúmu, jenž mu die praelimináfe míru Svatoštěpánského byl vydán.

Heimarmené (εἰμαρμένη, totiž μοῖρα), přisouzený osud, sudba.

Heimbach: 1) H. Wolfgang, podobiznáf dánský XVII. stol. Vyučil se v Itálii a Nizozemsku, kde 12 let trávil. Od něho zachovaly se podobizny synů Christiana IV. na zámku Rosenborgu, *Holdovány Bedřichovi III.* (1666) a rodina hr. Günthera z Oldenburku. Několik obrazů jeho nalézá se v galerii kodaňské. *J.-k.*

2) H. Karl Wilhelm Ernst, právník německý (* 1803 v Meziboru — † 1865 v Jeně, kde byl od r. 1828 professorem sas. práva). Proslavil se s bratrem Gustavem Arnoštem pracemi z ohoru byzantského práva. Uveřejnil: *Lehrbuch des partikulären Privatrechts der zu den Oberappellationsgerichten zu Jena und Zerbst vereinigten Länder* (Jena, 1848—1853); *Lehrbuch des sächs. bürgerl. Processes* (1852—61, 3 sv.); *Jurist. Abhandlungen und Rechtsfälle* (s Ortlöffem, Schülerem a Guyetem, 1847—57, 2 sv.). Hlavním dílem H-ovým jest vydání Basilik (*Basilicorum libri LX*, Lipsko, 1833 až 1850, 5 sv.). Svazek 6. (*Prolegomena et Manuale Basilicorum*) vyšel teprve r. 1870. Ersch a Gruberova Encyklopaedie má nedokončené jeho pojednání *Griechisch-römisches Recht*.

3) H. Gustav Ernst, bratr před., právník něm. (* 1810 v Lipsku — † 1851 t., jsa od r. 1840 professorem práva). Bohatě právní materiály, které sesbíral v l. 1830—34 na své vědecké cestě v Itálii a Francii, spracoval částečně v publikaci *Avéñdota* (Lip., 1838—40, sv. 3. od Zachariá 1843). Kromě toho vydal *Authenticum* (t., 1846—51, 2 sv.) a *Manuale legum sive Hexabiblos* (t., 1851), právní knihu sepsanou Harmenopulem (v. t.), která se stala v Řecku zákonníkem. Z ostatních uvádíme: *Über Ulpian's Fragmente* (t., 1834); *Die Lehre von der Frucht* (t., 1843); *Die Lehre vom Creditum* (t., 1849).

Heimbürg: 1) H. Gregor, vynik. státník něm. († v srpnu 1472 v Drážďanech). Stav se již t. 1430 doktorem obojího práva, ponejprv proslul před širší veřejností na církv. sněmě basilejském, v němž stál spolu s Eneášem Silviem při straně horlivé upřímně pro nápravu v církvi a nepřátelské papeži Eugenovi IV. Eneáš Silvius nazval ho jedním ze tří světél sněmu basilejského. Potom přijal úřad městského syndika v Norimberce, ale vedle toho propůjčoval opět a opět služby své jednotlivým knížatům říšským a zasahoval znamenitou měrou do běhů veřejných, zůstáváje vždy věren svobodomyšlným zásadám u věcech víry a odpůrcem papežů bránících opravám církevním a neohroženým obráncem moci světské i zájmů říše Římsko-německé proti kurii římské slovem i písmem. Tak po říšském sněmě frankfurtském (1446) vypraven byl od kurfiřtů bránících sesazené papežem arcibiskupy kolínského a trevirského k císaři Bedřichovi III. a k papeži s poselstvím, při čemž stfetil se jako s protivníkem s En. Silviem, převrátivším již své přesvědčení. Na koncilu mantovském (1459), zastupuje Albrechta VI. Rakouského a Sigmunda Tyrolského, H. velmi důrazně opřel se myšlénce výpravy křížové proti Turkům, ježto prý nebyla leč záminkou, aby pod znamením kříže

peníze byly vybrány pro kurii římskou. Ve sporu mezi Sigmundem Tyrolským a kardinálem Mikulášem z Kusy, biskupem brixenským, H. tak horlivě zastával zájmy onoho, že brzy po klatbě vyřčené nad knížetem padl do ní také sám (18. říj. 1460). Přešel do služeb Albrechta VI., H. vyvrátil (1461) žaloby kardinálovy kus po kuse a zároveň odhalil vady a nepořádky ve správě církevní s tak pronikavou učeností a kousavou ostroostí, že kletba nad ním obnovena (1462). Stejně užil služeb H-ových Diether, arcibiskup mohučský, daný do klatby, poněvadž nezapravil ananů. Podobně ujal se H. proti papeži věci krále Jiřího Poděbradského, ukázav listem psaným (1465) kardinálovi Carvajalovi, jak nevhodným způsobem stolice papežská vede si proti králi a království českému. V průvodu Albrechta, kurfiřta saského, H. přišel počátkem čna 1466 do Prahy a již zůstal ve službách krále Jiřího. Zde však přes výtečnost a břitkost svého pera a věhlas státnický poškodil prospěch jeho tím, že jednak přerval přátelské svazky jeho s císařem, jednak osobou vlastní byl jen ku překážce smíru královu s papežem. Při králi Jiříkovi H., ač nezastával úřadu zemského, konal služby kancléře, ba takřka ministra věci zahraničných. Z pera jeho vyšel pamětní spis připsaný (28 čce 1466) králi uherskému Matiaši, ale rozeslaný zároveň všem panovníkům zemí křesťanských, který měl pohnouti je, aby proti společnému nepříteli, Římu, hájili práv politických a státních, dále vřelá apologie krále Jiřího, odsousouzeného výrokem papežským trůnu svého (vydaná Palackým ve Fontes rerum Austr. XX. 647), a sta listů jiných politicky velmi důležitých, jejichž převalná část však minula se pohřichu s cílem. Král Jiří odměnil služby H-ovy, darovav jemu panství Chvatčrubby a stateček Nelahozevy (1460). Papež r. 1467, proklev krále českého s jeho rodinou, znovu vyřkl kletbu na H-a. Přes to vytrval H. ve službách králových, ač od r. 1470, kdy Jiří navázal předešlé styky s císařem, vliv jeho valně ochabl. Po smrti Jiříkově H. získal ovdovělé královně Johanně proti Matiaši Uherskému pomoc kurfiřta saského Albrechta, učiniv mu arci mnohou nadějí, která neměla se splnit. Albrecht odejel z Prahy, koruny české nedosáhnuv, a H. učinil se kandidaturou tou v Praze nemožným, ba nebylo mu dovoleno ani usaditi se na statcích svých, nýbrž byla mu dána náhrada za ně a on dopravěn byl do Drážďan. Ani tam nedodělal se již vlivu, neboť vadil starý rozpor jeho s papežem, a sotva podařilo se kurfiřtovi sjednati, že kletba byla šata s něho, H. zemřel (1472). H. byl muž neobyčejné učenosti, znamenitého ostrovitpu, pevného přesvědčení; uchvacoval výmluvnosti, přem drtil. Slynul mezi humanisty — Eneáš Silvius nazýval ho německým Ciceronem. Podporoval studia klasická, šířil osvětu, ale ve snaze po nápravě v církvi rozešel se s Římem a stal se jedním z předchůdců Lutherových. Sebrané spisy jeho *Scripta nervosa iustitiaeque plena* vydány

byly ve Frankfurtě r. 1608. Pro Viktorina, syna Jiříkova, sepsal *Kunst des Kriegshandwerkes*. — H. a rozdíl mezi ním a En. Silviem podali G. Pfizerovi látku k básni »Der Weische und der Deutsche« (Stuttg., 1844). Srv. Merkel, Gregorius Heimburger und Lazarus Spengler (Berlin, 1856); Kl. Brockhaus, Gregor v. H. (Lipsko, 1861); P. Joachimson, Gregor H. (Bamb., 1891). Koll.

2) H-ová **Wilhelmine**, pseudonym známé novelistky »Gartenlaube«, vlastním jménem Bertha Behrensová (* 1850); uveřejnila *Herzenskrisen* (1888); *Unter der Linde* (1880); *Lore von Tollen* (1889); *Eine unbedeutende Frau* (1891); *Mamsell Unmützig* (1893), kratší povídky sebrané pod jménem *Waldblumen* (5. vydání 1891) a j.

Heimdall, bůh nordické mythologie, syn Odina a strážce nebes. Nic mu neujde, odí dnem i nocí a slyší růsti trávu na zemi i vlnu na ovcích. Až nastane skon světa, svým rohem (*Gjallarhorn*) svolá bohy v boj proti živlům zlým. Pokládá se též za zakladatele řádu mezi lidmi. Sestoupiv totiž jedenkrate na zemi pod jménem Rigr, putoval zde a zplodil tři synův, z nichž pochodí tři společenské stavy: otroci, svobodní a knížata.

Heimerdinger Friedrich, malíř zvířat a zátiší (* 1817 v Altoně — † 1882 v Hamburku). Studoval v Düsseldorfě a v Mnichově. V Hamburce založil průpravnou školu pro umělce a vydal několik učebných pomůcek: *Elemente des Zeichnens nach körperlichen Gegenständen* (1857); *Wandtafeln* (1868); *Aufgaben für Schule u. Haus*. Jeho obrazy zvířat a ovoce malovány jsou s péčí a dosti přirozeně; později maloval příliš plasticky, chtěje ilustrovat skutečnosti oklamati diváka. Z jeho děl jmenujeme: *Lišky rroncí se o svou kořist* (1848, gal. hamburská); *Malá mlsačka* (1852); *Pes střehoucí zastřelenou zvěř*; *Mrtví ptáci*. J-k.

Heimerdorf viz Hajmrlov.

Heimersthal, také Hajmrlov, Heimerlov, osada na Moravě, hejt. Šumperk, okr., fara a pš. Staré Město; 25 d., 1 ob. č., 109 n. (1890).

Heiming, vsi v Čechách: 1) Ober-H. viz Hajmín. — 2) Unter-H. viz Podolí.

Heimrlov viz Heimersthal.

Heimshelm, město viremberské v obvodě vrchního úřadu leoberského, kraji nekarském na Gotzenbachu, má 1300 ob., evang. kostel, zámek (*Schleglerschloss*), reál. školy, vodovod, poštu, telegraf a polní hospodářství. Pamětihodno »válkou šleglerovskou« (1395), ve které hrabě Eberhard Mírný zajal tři »šleglerovské krále«, při čemž velká část městečka lehla popelem.

Heimskringla viz Snorri Sturluson. von **Hein Franz**, politik rak. (* 1808 v Olovinci — † 1890 v Brně), byl od r. 1847 advokátem v Opavě, kde dosáhl záhy hodnosti purkmistrovské, a zvolen pak r. 1848 do říšského sněmu ústavodárného. Na sněmě přidal se k mírné straně německé a kromě jiné činnosti byl zpravodajem výboru pro vypracování ústavy. R. 1860 povolán za Slezsko do

rozmnožené říšské rady a byl tu zpravodajem menšiny pro návrh o zřízení státu. Návrh jeho oplývá sice zvučnými frasemi, ale čelí celkem proti ústavním svobodám. Nicméně H. r. 1861 zvolen na sněm slezský, jmenován náměstkem zemského hejtmana a od sněmu vyslán do rady říšské, kde jmenován její prvním presidentem. V hodnosti této osvědčil smýšlení příkře centralistické a stal se pověstným pro svou neanášelivost ku pravici vůbec a k zástupcům národa českého zvláště. Proti poslancům českým vystupoval s bezohledností a surovostí tak příkrou, že budil úžas jednáním v parlamentárním životě neobvyklým. R. 1862 (18. pros.) povolán do kabinetu Schmerlingova za ministra spravedlnosti na místo Pratobevery. Po odstoupení Schmerlingově jmenován presidentem vrchního zem. soudu vídeňského a r. 1869 povolán do panské sněmovny. R. 1863 povýšen do stavu rytířského a r. 1871 do stavu svob. pánů.

Heincke Johann Friedrich, zoolog německý (* 1852 v Hagenově v Meklenburku), od r. 1892 ředitel biologické stanice na Helgolandě. Účastnil se vydatnou měrou výzkumu zvířeny moře Severního, zejména pokud se týče sledů. Psal zvláště: *Die Varietäten des Herings* (Berlin, 1878—82); *Die nutzbaren Tiere der nord Meere und die Bedingungen ihrer Existenz* (Stuttg., 1882); *Die Fische der Ostsee* (s Moebusem, Berl., 1883).

Heindlovy koleje železniční viz Koleje.

Heindorf, ves ve Slezsku, hejt. Krnov, okr. Albrechtice, fara Hynčice, pošta Holčovice Dolní; 61 d., 364 ob. n. (1890), škola.

Heindorf Ludwig Friedrich, filolog něm. (* 1774 v Berlíně — † 1816 v Halle), žák Wolfův, od r. 1811 řád. prof. ve Vratislavi, od r. 1816 v Halle. Z filologických prací jeho jest nejdůležitější vydání některých dialogů *Platónových* s důkladným lat. komentářem (Berlin, 1802—10, 4 d., 2. vyd. dílu I. a II. od Buttmana t., 1827—29). Dále uvádíme komentovaná vydání *Ciceronova* spisu *De natura deorum* (Lipsko, 1815) a *Horatiových* Satir (Vratislav, 1815, 2. vyd. od Wuestemanna, 1843, 3. v. od Doederleina, 1859). Vy.

Heine: 1) **H. Salomon**, filanthrop (* 1767 v Hannoveru — † 1844), bankéř v Hamburku, strýc básníka H. Jen jeho obětavostí odvrácena katastrofa od obchodnictva hamburského po požár dne 2. kv. 1842. Veliké summy věnoval účelům dobročinným, jako stavbě nemocnice, zařízení záložen pro chudé femalesníky židovské a j.

2) **H. Heinrich**, básník německý (* 1799 v Düsseldorfu — † 1856 v Paříži), syn židov. obchodníka; v 10. roce vstoupil do lat. škol kněžských, r. 1815 do obchodní kanceláře ve Frankfurtě n. M. R. 1817 povolal ho strýc do Hamburku, kde do r. 1819 vedl H. kommissionářský obchod. V té době psal první lyrické básně krajně romantického směru, jež prý mu vnukla zklamaná láska k sestřenci, již nazývá Otilií nebo Bertou; láska ta inspi-

rovala také jeho první dvě dramata *Ratcliffa* a *Almansora*. Poněvadž projevoval k obchodu nechut, poslala jej rodina do Bonnu. Zde měl studovati práva, zanedbával je však pro literární studie u Simrocka a Viléma Schlegla; stejně bylo tomu v Gotinkách, kde poslouchal Beneka o staré poesii německé a odkud byl vyloučen v lednu 1821. T. r. odešel do Berlína, kde v salóně Rachely Vernhagenové poznal literární svět německý: Humboldty, Hegla, Raucha, Schleiernachra a roku 1822 uveřejnil první sbírku *Gedichte*, r. 1823 *Tragoedien nebst einem lyrischen Intermezzo*; toto lyrické »intermezzo« ukazuje již H-a v celé něze a kouzlu jeho genia. V květnu r. 1823 vrátil se k rodině, žil pak v Cuxhavenu v lázních, kdež vznikl cyklus *Nordsee*: v lednu r. 1824 vrátil se do Gotink, kdež r. 1825 promovován doktorem práv; před tím v červnu 1825 přestoupil ke křesťanství (protest.), poněvadž tehdy v Prusku židovství bylo překážkou na dráze úřední a politické. V pravdě byl H. skeptikem, svobodomyšlníkem, epikurejským pohanem feckým. R. 1826 vydal 1. sv. *Reisebilder*, r. 1827 druhý, r. 1830 třetí, r. 1831 čtvrtý (*Nachträge*) a obrovský úspěch přiměl H-a, že oddal se výlučně písemnictví. R. 1827 vyšla jeho sebraná i nová lyrika *Buch der Lieder*. Navštívil pak Anglii, jež mu vdechla málo sympathie, žil pak v Mnichově jako novinář (do srpna 1828), cestoval po sev. Itálii a vrátil se přes Berlín do Hamburku (list. 1829). V čnu 1831 odejel jako dopisovatel »Allg. Zeitung« do Paříže, kde se trvale usadil, píše německy i franc. (do »Revue des Deux Mondes«); něm. spisy jeho vydával zatím Campe v Hamburce, tak essaye plně vtípu i básnického kouzla *Beiträge zur Geschichte der neuen schönen Literatur in Deutschland* (1833, 2 sv.); *Französische Zustände* (1833), politické i kulturní črty; *Der Salon* (1835—40, 4 sv.), který kromě úvah filosofických, literárních, uměleckých i politických obsahuje humoristické novelly *Memoiren des Herrn von Schnabelewopski* a *Florentinische Nächte*. R. 1835 zakázal něm. Bundestag spisy H-ovy v Německu s díly ostatního Mladého Německa, čímž H. nemálo poškozeno hmotně, nehledě k libovůli censorské, již byl vydán. V tísni té ucházel se u ministerstva Guizotova o podporu z tajné pokladny vládní, jež mu v summě 4800 fr. ročně poskytnuta a i za císarství vyplácena byla. V Paříži zamíloval se do grisetty Mathildy Miratovy, s níž se dal r. 1841 oddat. Na podzim r. 1843 a 1844 podnikl kratší výlety do Německa, z jejichž podnětu vznikly *Deutschland ein Wintermärchen* (Hamb., 1844) a *Atta Troll* (t., 1847). Před tím vydal *Shakespeares Mädchen und Frauen* (1839); pamflet *Ludwig Börne* (1840), nejpilnější credo jeho pohanského epikurejství, a *Neue Gedichte* (1844). Zatím ochuravěl H. nemocí míchy (1845) a marně hledal úlevy v lázních barégeských; r. 1848 ulehnu a nepovstal již ze svého »žiněnkového hrobu«, jak říkal, do smrti nesmírně zdoluhavé a mukyplné zachováváje i tu starou ironii a starou rozmarnost. Poslední jeho díla jsou: *Roman-*

cero (1851) s doslovem, v němž vykládá svůj obrat k theismu z původního paganismu; *Faust, ein Tanzpoem* (t. r.) a *Vermischte Schriften* (1854, 3 sv. obsahující *Lutezil* a *Geständnisse*) a pohrobni *Leizte Gedichte u. Gedanken* (Hamburk, 1869), zejména cyklus lyrický *Lazarus*. První souborné vydání jeho opatřil A. Strodtmann (Hamb., 1861—66, 21 sv.), nová H. Laube (ill., Vídeň, 1884), Bölsche (Lips., 1887), kritické Elster (1887—90, 7 sv.). — H. je z největších moderních básníků, duch po výtce složitý a měnný, plný odporů. Tento lyrik ryzný kouzla, jak zná je jen lidová píseň, byl také analytik, duch rozbolavělý a hofký; filosofické vzdělání jeho, jež bylo veliké, bystrá kritičnost, jež projevila se i v pracích literárně dějepisných, neovládaly nijak jeho nesmírnou citovost, jež byla chorobně rozmarná; přemety z lyrismu v sarkasmus, z nadšení ve skepsi jsou náhlé a neprostředkované. Z původního pohanství mužných let, z poetického pantheismu došel v nemoci své přes křesťanství zpět v židovstvo. Dílo jeho literární je celé napojeno jeho životem, mezi jeho práci a životem je rovnítko; odtud modernost H-ova, která je krajní upřímnost, ustavičná zpověď. Ohromný vliv H-ův ve všechny literatury ni ak ještě nepominul; pozměněn a smíšen s jinými trvá stále. Na českou literaturu byl také značný (Nebesky, Němcová, Neruda, Hálek, počátek Vrchlického a j.). Srv. A. Meisner, H. (Hamb., 1856); Fr. Steinmann, *Denkwürdigkeiten u. Erlebnisse aus meinem Zusammenleben mit ihm* (Praha, 1857); A. Strodtmann, *H's Leben und Werke* (Berlín, 1867 až 1869, 2 sv.; 3. vyd. 1884); Max. H., *Erinnerungen* (t., 1868); Hüffer, *Aus dem Leben H's* (1878); *Erinn. an H. von seiner Nichte Maria Embden* (1881); L. Ducros, *H. et son temps* (Paříž, 1886); R. Pröls (Stuttgart, 1886); Karpeles, *H. und seine Zeitgenossen* (1887); Boelsche, *H. Versuch einer aesthetisch-kritischen Analyse seiner Werke* (1887); Karpeles, *H's Autobiogr. nach seinen Werken* (1888); Elster, *H's Buch der Lieder...* (Heilbr., 1887); Keiter, *H. (Kolín n. R., 1891)*; Brandes, *Literatura XIX. stol.*, 6 sv. Sbírký listů H-ových vyšly r. 1862 v Lipsku, r. 1892 v Hamburce, r. 1893 ve Vratislavi. E. Engel vydal r. 1884 zlomek *Heinrich Heines Memoiren*, jež líčí jen mládí, kdežto obsírnější rukopis jeho byl asi zničen. — Do češt. přeložil »Knihu písní« Erv. Špindler a některé ukázky J. Arbes, J. B. Pichl (v »Lum.«), F. Schulz, M. Krainík, A. V. J. Crha (»Svět« 1873) a j. *Šíd.*

3) H. Bernhard, orthopaed něm. (* 1800 v Schramberku - † 1846 v Glockenthalu ve Švýcarsku). Vyučil se mechanice v dílně svého strýce ve Virpcurku, kde se vzdělal i v lékařství. Vynikal jako znamenitý orthopaed, jež spojoval v sobě dovednost mechanickou s vědomostmi lékařskými, a pak jako praktický chirurg, jež svými zkouškami na kostech velkých psů valnou měrou přispěl k rozřešení otázky o vzrůstu kostí z okostice a k zavedení t. zv. subperiostálních operací. Tak zv. osteotom jest rovněž vynález H-ův.

4) **H. Jakob**, lékař a orthopaed něm. (* 1800 v Lauterbachu — † 1879 v Kannstattě). V lékařství a orthopaedii vzdělal se ve Vircpurku, načež na vyzvání virmtemberské vlády založil v Kannstattu orthopaedický ústav, jenž záhy proslul. Vedle léčebného tělocviku, který tu byl v rozsáhlé míře pěstován, využítkoval H. též léčebných pramenů, jmenovitě železitých, a rašeliny ke koupelím. Z jeho literární činnosti budtež uvedeny: *Beobachtungen über Lähmungszustände der unteren Extremitäten und deren Behandlung* (1840, 2. rozmn. vyd. jako *Spinale Kinderlähmung* 1860).

5) **H. Eduard**, matematik něm. (* 1821 v Berlíně — † 1881 v Halle, kde byl od r. 1856 prof. matematiky. Práce jeho, z většího dílu z oboru vyšší analýze, byly uveřejněny nejvíce v Crellově »*Journal*«. O sobě vydal *Handbuch der Kugelfunctionen* (Berlín, 1861, 2. vyd. t., 1878—81, 2 sv.).

6) **H. Peter Bernh. Wilhelm**, krajinář a spisovatel něm. (* 1827 v Drážďanech — † 1885 v Losnici u Drážďan). Původně byl malířem dekorací dvor. divadla, r. 1849 odešel do Ameriky a v l. 1851—56 byl kreslířem severoamerické výpravy do Japanu. R. 1859 připojil se k pruské výpravě do východní Asie. R. 1861 vstoupil do armády unie a stal se r. 1864 generálem. Na konec žil jako americký konsul v Paříži, později v Drážďanech. O svých cestách napsal: *Reise um die Erde nach Japan* (1856, 2 sv.); *Die Expedition in die Seen von China, Japan und Ochotsk* (1858 a 1859, 3 sv.); *Japan und seine Bewohner* (1860); *Eine Sommerreise nach Tripolis* (1860); *Eine Weltreise um die nördliche Hemisphäre* (1864, 2 sv.); *Japan, Beiträge zur Kenntnis des Landes u. s. Bewohner* (1873—80). J-k.

7) **von H. Karl Wilhelm**, rytíř, lékař něm., syn **Jakoba H-a** (* 1838 v Kannstattě — † 1877 t.). Lékařství vystudoval hlavně v Tubinkách a Vircpurku, r. 1864 účastnil se války šlesvicko-holštýnské. r. 1867 stal se profes. chirurgie v Heidelbergu, odkudž byl po dvou letech povolán do Inšpruku, r. 1870 účastnil se války něm.-franc. a r. 1873 stal se profes. chirurgie v Praze. Napsal řadu důležitých prací, ze kterých budtež uvedeny: *Schussverletzungen der unteren Extremitäten* (Berlín, 1866); *Der Hospitalbrand* (Stutz., 1870); *Resection des Kehlkopfs bei Laryngostenose* (1872).

Heineccius (Heinecke): 1) **H. Johann Michael**, evang. bohoslovec a historik něm. (* 1674 v Eisenberku — † 1722 v Magdeburku), byl r. 1699 diakonem v Goslaru, r. 1711 vrchním farářem v Halle, r. 1720 konsistorním radou a inspektorem generálního superintendentství v Magdeburku. Hlavní dva spisy jeho jsou: *Eigentliche und wahrhaftige Abbildung der alten und neuen griech. Kirche nach ihrer Historie; Glaubenslehre u. Kirchengebräuchen* (Lip., 1711, 3 sv.), kterýžto proslulý spis, z pramenů pečlivě čerpaný, až podnes nezastaralý, jest prvním úplným vylíčením řecké, pravoslavné církve v novější době, a *De veteribus Germanorum aliarumque nationum sigillis* (t., 1709, 2. vyd. 1719), prvé vědecké spracování nauky

o pečetích. Vydal kromě toho s Leuckfeldem *Scriptores rerum germanicarum* (Frankf., 1707); dále *Annalium et antiquitatum Goslariensium libri IV.* (1704); *De originibus domus Brandenburgicae*, o míru Osnabrückém a j. B.M.

2) **H. Joh. Gottlieb**, právník a filosof něm., bratr před. (* 1680 v Eisenberku — † 1741 v Halle), prof. filosofie a právnictví v Halle, pruský tajný rada. Mimo četné právnícké a archaol. spisy psal též o logice (*Elementa philosoph. rationalis*, o právu přirozeném a mezinárodním (*Elementa juris nat. et gentium*, Halle, 1738) a nárys historie filosofie (*Elementa hist. philosoph. Berol.*, 1743). Sebraná jeho díla vyšla pod titulem *Opera ad universam juris prudentiam, philosophiam et litteras humaniores pertinentia* (Janov, 1744—49). Vydal též *Brissoniův slovník* (Halle, 1743) a *Antiquitates germanicae jurisprudentiam patriam illustrantes* (Kodaň a Lipsko, 1772—73, 3 sv.).

Heineken **Karl Heinrich**, archaeolog a znatel umění (* 1766 v Lubeku — † 1791 na svém statku v Altdöbern v Dolní Lužici), tajemník hraběte Brühla. Vydal umělecko-historická díla: *Recueil d'estampes d'après les plus célèbres tableaux de la galerie royale de Dresde* (Drážď., 1755—57, 2 sv.); *Nachrichten von Künstlern und Kunstsachen* (Lipsko, 1768 až 1771); *Idee generale d'une collection complete d'estampes* (t. a Videň, 1770); *Dictionnaire des artistes* (1778—90, 4 sv. až k písmenu D). J-k.

Heinefetterová **Sabina**, operní pěvkyně (* 1809 v Mohuči — † 1872 v Ilfenavě), koncertovala v útlém mládí po něm. městech, sama se doprovázejíc na harfě. Ve Frankfurtě obrátila na se pozornost, podrobena písňné škole a debutovala tam r. 1825, načež v Kaselu od Spohra zasvěcena byla v repertoire opery německé. Pak studovala v Paříži u Tadolinioho italskou školu, vystoupila v italské opeře tamtéž a povznela se hlavně úlohou Elviry v »Donu Juanu« vedle Sontagové a Malibranové na nejlepší pěvkyni své doby. R. 1832 odebrala se do Italie, v Miláně slavila triumfy v operách Belliniových a Donizettiových, byla engažována v Berlíně a v Drážďanech do r. 1836, načež podnikala umělecké cesty po městech italských a německých. R. 1842 provdávši se za obchodníka Marqueta z Marseille, ustoupila v soukromí. Krátce před smrtí upadla v šilenství. Týmž osudem postižena byla sestra její **Clara H.-Stöcklová**, rovněž proslulá operní pěvkyně (* 1816 v Mohuči — † 1857 ve Vidni). P.

Heineke **Walter Hermann**, lékař německý (* 1834 v Schöneberku). Lékařství vystudoval v Gotinkách, Berlíně, Lipsku a ve Greifswaldě, r. 1863 habilitoval se ve Greifswaldě pro chirurgii a byl odtud povolán r. 1867 za prof. chirurgie do Erlank. kde dosud působí. Napsal: *Beiträge zur Kenntnis und Behandlung der Krankheiten des Nies* (1866); *Anatomie u. Pathologie der Schleimbeutel und Sehenscheiden* (1868); *Compendium der Operationen u. Verbandlehre* (1871, 3. vyd. 1885); *Blutung, Blutstillung, Transfusion* (1885). Mimo

to spracoval pro chirurgické sborníky Billrothovy chirurg. nemoci hlavy a břicha.

von **Heinemann** Otto, historik německý (* 1824 v Helmstedtě brunšv.), od r. 1863 vrchní knihovník ve Wolfenbüttelu, vydal: *Das Königreich Hannover u. d. Herz. Braunschweig* (Darmstadt, 1864); *Codex diplomaticus Anhaltinus* (Dessava, 1867—83, 6 sv.); *Lothar der Sachse u. Konrad III.* (Halle, 1869); *Die herzogl. Bibliothek zu Wolfenb.* (Wolf., 1894, 2. vyd.); *Aus der Vergangenheit des welfischen Hauses* (t., 1881); *Gesch. v. Braunschweig und Hannover* (Gotha, 1882—91, 3 sv.); *Die Handschriften der herz. Bibl. zu Wolfenb.* (t., 1884 až 1890, 4 sv.) a j.

Heinersdorf, v Čechách: 1) H., far. ves, hejt. a okr. Fridland; 282 d., 21 ob. č., 2133 n. (1890), kostel Nejsv. Trojice, 4tř. škola, pošta, telegr., četn. stan., celní úřad, továrny na vln. a bavln. zboží, 3 mlýny, pila, tkalcovství. — 2) H., Hainersdorf, ves, hejt. a okr. Kadaň, fara a poš. Radnice; 34 d., 117 ob. n. (1890). — 3) H., ves, hejt., okr. a poš. Liberec, fara Rochlice; 48 d., 7 ob. č., 317 n. (1890), 2tř. šk., vápenice.

Heinvogel (Heynvogel) Konrad (* 1470? v Norimberku — † 1536 t.), studoval v Kolíně n. R. filosofii a matematiku, byl pak capellanem a matematikem u císaře Maxmiliána I., uspořádal r. 1516 v Norimberku německé vydání Sacrobosca ve verších pod názv. *Sphaera materialis Astronomi J. von Sacrobosco* a sestrojil r. 1515 na podnět císařského matematika Jana Stabia na základě almagestu hvězdnou mapu, již Albr. Dürer opatřil podobami souhvězdí a do dřeva vryl. H. podporoval vydání Jana Wernera při vydávání děl zeměpisných. (R. Wolf, *Gesch. d. Astronomie.*) Gs.

Heinicke Samuel (* 1727 v Nautiči u Weissenfelsu — † 1790 v Lipsku). H. byl nejprve učitelem v Eppendorfu u Hamburka, kde jal se vyučovati i hluchoněmé. Od kurfirsta saského Bedřicha Augusta byl povolán do své otčiny, kde r. 1788 založil v Lipsku ústav pro hluchoněmé, první v Německu. H. pokládá se za původce t. zv. školy německé, která vzala si za úkol vzdělávati hluchoněmé na základě řeči článkovité, mimiku považujíc za pomůcku. Francouzové zovou ji správněji methodou Ammanovou (v. t.). Zásadu tu měl za jediný prostředek ku vzdělání pro praktický život. S methodou Epéeovou naprosto nesouhlasil a vedl s ním dosti dlouhou polemiku. Žáci H-ovými byli: Eschke (zakladatel ústavu berlinského); Petschke, později ředitel ústavu lipského, na němž zdárně působil i ředitel Reich a dr. Eichler, a syn jeho H., jenž později v život uvedl ústav v Crefeldě. H. vydal několik spisů o hluchoněmých, na př.: *Beobachtungen über Stumme u. ü. d. menschl. Sprache in Briefen* (Hamb., 1778); *Über die Denkart der Taubstummen und die Misshandlungen, welchen sie durch unsinnige Kuren und Lehrarten ausgesetzt sind* (Lips., 1780); *Über Taubstumme* (1785). Ani v jediném nezmiňuje se o vyučovací methodě. Také v pozůstalých jeho papírech nenalezeno

nic, z čeho by se souditi dalo, že chtěl svůj způsob vyučovací uveřejniti ve zvláštním spise, jak se domnívají někteří jeho velebitelé. V Lipsku postaveno mu poprá před ústavem pro hluchoněmé Sr. Eck, S. H. als Kämpfer für die Entwickelung der Volksschule (1884); Walther, *Geschichte des Taubstummenbildungswesens* (1882). Bn.

Heinlohen Johann David, hud. skladatel něm. (* 1683 v Crössulnu u Weissenfelsu — † 1729 v Drážďanech). Nabyv hudebního vzdělání na Tomášské škole v Lipsku, studoval i práva a vykonával advok. praxi ve Weissenfelsu, vrátil se však do Lipska, váben rozkvětem tamější opery pod vedením M. Hoffmannovým, a úplně oddal se hudbě. R. 1709 debutoval tu operou *Paris und Helena*, kráčeje při tom šlepijemi Hoffmannovými, a roku 1711 vydal proslulé theoretické dílo *Der Generalbass in der Composition* (2. vyd. 1728). Hudební příznivec, rada Buchta ze Žiče (Zeitz), vzal s sebou H-a do Italie k dalšímu studiu opernímu. Pětiletý pobyt v Itálii (1713—18) umožnil H-ovi vévoda Köthenský, jenž ho jmenoval svým kapelníkem a průvodčím po cestách italských. Nejdlejší dobu prodlél H. v Benátkách, kde r. 1813 provedeny jeho opery *Calpurnia* a *Ippoliti per troppo amore*. R. 1718 získal jej polský král a kurfirst saský August Silný pro operu drážďanskou, po jejíž rozpuštění r. 1720 H. účinkoval tam jen jako dirigent kostelní hudby až do své smrti. Skladby H-ovy nevyznamenávají se původností, ale poutají hloubkou kontrapunktické práce. Mimo jmenované komposice chová dvorní knihovna drážďanská a berlínská v rukopisech 3 serenády, větší počet kantát, 2 Pange lingua, Requiem, Te Deum, několik mší a instrumentálních kusů H-ových. P.

Heinlein Heinrich, krajinář něm. (* 1803 ve Weilburgu v Nassavsku — † 1885 v Mnichově), studoval architekturu v Mnichově, ale cesty po Alpách obrátily ho ke krajinářství a nadání jeho již v prvích pracích se osvědčilo. Po Švýcarsku a v hor. Itálii hledal pak motivy k svým obrazům. Rok zdržoval se i ve Vídni. Díla jeho nalézají se v četných veřejných i soukromých sbírkách a vyznačují se velkolepou koncepcí a poetickou náladou, v koloritu jsou však namnoze příliš hnědá. Nejlepší z nich jsou: *Kláster na jezeře Walchenském*; *Gosavské jezero*; *Engadin*; *Planské jezero v Tyrolsku*; *Zellské jezero*; *Potok v údolí Oetzském*; *Na Riviere di Levante u Janova* a j. H. byl čestným členem akademie viedeňské a mnichovské. J-k.

Heinleinovka (puška) viz Ghayovka.
Heinrich Karl Friedrich Georg, evang. bohoslovec něm. (* 1844 v Karkelnu ve Vých. Prusku), od r. 1873 professor novozákonního bohosloví v Marburce, od r. 1881 člen královské konsistoře v Kasselu. Spisy: *Die Valentinianische Gnosis und die heil. Schrift* (1871); *Erklärung der Korintherbriefe* (1880—87, 2 sv.); *Erklärung der Korintherbriefe* (v 6. a 7. vyd. Meyerova Kommentáře novozák.); *A. Twisten nach Tagebüchern u. Briefen* (1889). Bm.

Heinric van Veldeke, něm. básník století XII., vlastně první básník nizozemský. Psal svá díla nářečím maastrichtským, avšak působila velice na básníky hornoněmecké a zachovala se i většinou v hornoněmeckých opisech. H. básnil nejprve *Legendu o sv. Servatiuvi*, patronu maastrichtském, dle lat. pramene a pak první napodobil vzor troubadourské poesie vlyrice. Středověcí básníci ctili ho jako otce svého umění, jenž přesadil dvorskou poesii na něm. půdu a zavedl přesné rýmy. Jeho píseň slaví přírodu a ženy. Životním jeho dílem byla *Aeneis* dle franc. spracování Vergilia *«Roman d'Éneas»* od Benoita de Ste More. Věrně dle svého pramene učinil i on z Aenea dobrodružného a zamilovaného rytíře. Dílo bylo skoro hotovo v letech sedmdesátých, když mu je hrabě Jindřich (Raspe) vzal a odvezl do Duryňska, kdež je H. po devíti letech obdržel a dokončil mezi r. 1184 a 1190. Vydal je Behaghel (1882). Ks.

Heinrich, staroněm. Heimrich (= kníže domu), čes. Jindřich.

1) **H. Clūzenēre** (poustevník), něm. básník XIII. stol., napsal marianskou legendu o zákoví pro krále Přemysla II., k níž zhořelý guardian mu dal látku. Ks.

2) **H. der Balier** (Parlierer, Polier), kamenník a stavitel 2. pol. XIV. stol. Pod jeho vedením provedena v l. 1385—96 t. zv. Krišán studna v Norimberce. Srv. Bergau, *Der schöne Brunnen in Nürnberg* (Berlín, 1871).

3) **H. der Glichezāre**, básník elsaský, složil ok. r. 1180 první německé epos zvířecí *Reinhart Fuchs* dle franc. pramene. Známe je ze zlomků znění původního a z přepracování XIII. stol. Vypravování jest stručné a prosté. Vyd. Reissenberger (1886). Ks.

4) **H. der Teichner**, tendenční básník něm. z třetí čtvrti XIV. stol. Napsal přes 700 básní, v nichž shledáváme úplný obraz života oné doby; je odpůrcem rytířů, hlavně jejich křížáckých výprav do Pruska a radváněk. H. je v poesii zbožný, ctnosti a míru milovný, jakož skutečně byl i v životě. Jeho básně jsou částečně vytištěny při Karajanově pojednání o něm v *«Denkschr. der Wiener Akad.»* VI. Ks.

5) **H. von dem Tūrlin**, epik něm., nejspíše z Korutan, básnil mezi r. 1215—20 svou velikou básně *Krone* (Koruna dobrodružství, vyd. Scholl, Stuttgart, 1852), historii Artuše a jeho dvoru, zvláště však Gaweina, který stává se zde i pánem gralu. Básník libuje si ve hrubostech a oplzlostech, jak ukazuje také druhé dílo jeho *Der Mantel* (vyd. Warnatsch, Vratislav, 1883), z něhož jen první část beze jména básníkovy se zachovala. Ks.

6) **H. von Diessenhofen** viz v. Diessenhofen.

7) **H. von Easlingen**, básník něm., učitel v Esalínkách (*Schulmeister von Ezzelingen*), žil ok. r. 1280 a stěžuje si na nedostatek štěstí u Rudolfa Habsburského. Ks.

8) **H. von Freiberg** viz von Freiberg Heinrich.

9) **H. von Hervord**, dominikán a kronikář něm. (* 1370 v Mindenu), napsal kroniku světa do r. 1335, již rozdělil v 6 věků, pod názvem *Henrici de Herfordia Liber de rebus memorabilibus sive Chronicon*. (Vyd. A. Pott-hast, Gotinky, 1859.) red.

10) **H. von Krolewicz**, kněz míšenský, básnil mezi r. 1252—55 obšírný výklad Otčenáše s četnými allegoriemi, hlavně dle Fysiologu a dle podobných nauk o drahých kame-nech. Vydal Lisch (1839). Ks.

11) **H. von Laufenberg**, něm. básník duchovní z 1. pol. XV. stol., rodem Švýcar. Byl knězem a děkanem ve Freiburgu a r. 1445 stal se ve Štrasburku mnichem. Četné písně duchovní překládal částečně z latiny, částečně je básnil volně k lidovým nápěvům, nebo je předělal ze světských písní lidových. Napsal i sbírku kázání a přeložil rýmy *Speculum humanae salvationis* a *Opus figurarum* (knihu Marianskou) od Konráda z Alzei, jakož i zdravotnický spis *Regimen sanitatis*, jenž jediný se zachoval. Ks.

12) **H. von Melk**, klášterník v Medlíku, básnil ok. r. 1160 německé *Memento mori* a *Život kněžský*; jsou to satiry na současný život rytířský i kněžský, v duchu písně askese psané. Báseň, kterou jiní kladli až i do zač. XII. stol., snažil se Wilmanns datovati ze stol. XIV.; vznikla prý v Uhřích, ale názor tento nedošel uznání. Vyd. Heinzel, H. v. M. (1867). Ks.

13) **H. von Morungen**, rytíř a něm. lyrik z konce XII. stol., z nejznamenitějších minnesängerů; formami a látkou napodoboval poesii provençalsko-francouzskou, opěvuje výhradně lásku (službu paní). Působil značně na šlechtické básníky durynské; jako »edel Möriuger« přešel později do pověsti. Ks.

14) **H. von Mūgelin**, básník něm., rodem z Mišně, učený muž, který žil při dvoře Karla IV. v Praze a Rudolfa IV. ve Vídni. Pro Karla básnil největší své dílo *Der meide Krauz* (vydal Benedict v *«Bibl. d. mhd. Lit. aus Böhmen»*), v němž Karel rozhoduje spor ctnosti a umění o přednost. Báseň jest samá těžkopádná allegorie. I jeho písně jsou přetíženy učeností; nesitelnější jsou bajky. Z latiny přeložil H. kroniku uherskou, žalmy a Valeria Maxima. Básnil též latinsky. Místní pěvci ctili ho, a to právem, jako jednoho ze zakladatelů umění svého. Bajky a písně vydal W. Müller. Místa o Karlu IV. otiskl Kraus, Jan z Michalovic str. 131 nn. Ks.

15) **H. von Neustadt**, vídeňský lékář a básník něm. ok. r. 1312. Napsal epos *Apollo-nius von Tyrus* dle překladu tohoto řeckého románu, od něhož se však v hlavní části valně uchýlil, a básně *Von gotes zuokunft*, příbuznou českému Alanovi. Obě básně vydal výtahem Strobl (Viedeň, 1875). Ks.

16) **H. von Osterdingen**, proslavený minnesänger něm., nejspíše osoba vymyšlená od básníka tenzonym nazývaného nyní *«Sängerkrieg auf der Wartburg»*. Odtud přešel H. do děl novějších romantiků, hlavně Novalis ho svým románem učinil jakýmsi světcem školy.

I básníkem »Nibelungů« ho některí chtěli míti, rovněž bez důvodu. Ks.

17) H. von Plauen viz z Plavna.

18) H. von Rugge, rytíř, dvorský lyrik něm. XII. stol. Mimo písně milostné básnil lajch, v němž po smrti císaře Bedřicha I. vyzýval k výpravě křížácké. Básně vyd. Lachmann a Haupt v »Minnesangs Frühling«. Ks.

19) H. von Zütphen viz Moller.

Heinrich: 1) H. Christian Gottlieb, historik něm. (* 1748 v Dahleu — † 1810 v Jeně), profesor historie v Jeně, pověstný tím, že nechtěl uznati Schillera profesorem historie, zač ho tento v Xenii svých zvěčnil pod jménem »Professor historiarum«. Vydal *Deutsche Reichsgeschichte* (Lipsko, 1787 až 1805, 9 sv.); *Gesch. von Frankreich* (t., 1802 až 1804, 3 sv.) a *Gesch. von England* (t., 1806 až 1810, 2 sv.).

2) H. (Heinrichs) Antonín Filip, hudebník český (* 1781 v Schönbüchlu u Krásné Lípy — † 1861 v Novém Yorku), dopracoval se jako velkoobchodník a majitel továren velikého jmění, přiveden byl však v úpadek finanční krizi r. 1811 a odebral se do Ameriky. Po nezdaru obchodních spekulací těžil ze svého hudebního dilettantismu jako člen divadelních orchestrů a konečně jako spolutvůrce jakéhosi německého listu v Kentucky. Na cestě do Londýna ochroml mu ukazováček levice a H. vrhl se na komposici, ač nedostávalo se mu theoretických základů. Několik set písní a klavírních skladeb, kantáta *Amor patriae*, oratorium *Der Condor*, tarantella *La promenade du diable* a řada symfonií a ouvertur založily jménu jeho po Americe skvělou pověst. Navrátil se dvakrát do vlasti, provedl svoje skladby v Praze r. 1857 ne bez úspěchu, avšak neuspokojen ve svých nadějích, vrátil se do Nov. Yorku, kdež oblíben byl jako skladatel i člověk a obecně »Vater Heinrich« nazýván.

3) H. Albin, mor. spisovatel, hlavně přírodopisec (* 1785 ve Frídlandě na Moravě — † 1864 v Brně), studoval u gymn. v uher. Nových Hradech, pak na univ. vídeňské. Stav se později vychovatelem v Krakově, zabýval se studiem geologických a mineralogických poměrů haličských a nashromáždil cenné sbírky nerostné, o něž však úplně připraven povstáním r. 1809. Od r. 1813 učil historii a zeměpisu na gymn. těšínském a vedl správu bibliotéky a sbírek přírodovědeckých založených vlasteneckým knězem Šeřšíkem, v letech 1831—50 byl prof. na akad. gymnasiu v Brně, r. 1836 ustanoven byl moravsko-slezskou společností hospodářskou za kustoda musea Františkova, r. 1851 zvolen za předsedu nově ustavené Wernerovy společnosti pro geognostický výzkum Moravy a Slezska Zvelebil a značně rozmnožil sbírky musea Františkov, hlavně nerosty získanými na četných cestách výzkumných. Zabýval se historií, kulturními dějinami, statistikou, zvláště přírodními poměry Moravy a Slezska. Četné práce uveřejnil v různých časopisech a sbornících (»Moravia«, Sartoriho »Vaterländ. Blätter«,

Andreev »Hesperus«, Hormayrov »Archiv für Geographie, Geschichte etc.«, »Mittheilungen der k. k. mährisch-schles. Gesell. zur Beförd. des Ackerbaues, der Natur- u. Landeskunde«, Wolnyho »Taschenbuch für die Geschichte Mährens u. Schlesiens«, Brockhausův »Convers.-Lexikon«, »Lotos«, »Monatschrift von u. für Schlesien« a j.). Z větších jeho prací sluší uvésti: *Versuch über d. Gesch. des Herzogthumes Teschen* (Těšín, 1818); *Das Franzens-Museum* (Brno, 1853); *Mährens und k. k. Schlesiens Fische, Reptilien und Vögel* (tam., 1856). Do díla Wolnyho »Topographie von Mähren« přispěl přehledem fyzikálních a politických poměrů, v rukopise zanechal obšírné statistické dílo o Moravě a Slezsku.

4) H. [ěnrík] Guillaume Alfred, učenec franc. (* 1829 v Lyoně — † 1887 v Paříži), děkan fakulty lyonské, obíral se hlavně literaturou něm. Napsal: *Le Parcival de Wolfram d'Eschenbach et la légende de St. Graal* (1855); *Les invasions germaniques en France* (1871); *Hist. de la littérature allemande* (1870—73, 3 sv.); *La légende jacobine et la critique* (1878) a j. Tendence je často klerikální.

5) H. Joseph, něm.-český pedagog a politik (* 1837 v Dolním Jiřetíně u Mostu). Vystudoval gymnasium a paedagogium, stal se učitelem ve státních službách. Roku 1864 zřídil v Praze první opatrovnu dle Froebelova systému, s níž později spojil školu pro hochy a dívky, která až do r. 1884 trvala. Vedle učitelské působnosti byl H. také literárně činným a vydával paedagogické a paedagogickopolitické časopisy (»Blätter für Erziehung u. Unterrichte«, »Quintilian«, »Allg. öster. Lehrerzeitung«), pak velmi rozšířené čítanky a mluvnice. Politického života účastnil se již v šedesátých letech a vystoupil opět a rozhodně proti straně ústavověrné. R. 1873 zvolen byl proti návrhu důvěrníků strany této ve venkovském volebním okrese mosteckém poslancem do říšské rady a na podzim t. r. od ckresu mosteckého do českého sněmu. V říšské radě připojil se k opposičnímu klubu strany pokroku. V českém sněmu měl 19. pros. 1873 svou první řeč proti utiskování národa českého a zejména proti tehdejšímu ministři generálu Kollerovi, jehož obviňoval, že vládne v Čechách mečem. Tato řeč způsobila velké rozčilení v kruzích německých. Přes veškeré osočování a pronásledování se strany svých soukmenovců zůstal H. svému přesvědčení věren a zastával se vždy národa českého, tak zejména v radě říšské, do kteréž r. 1885 ve smíšeném venkovském volebním okrese litomyšlském zvolen byl. Roku 1890 zvolilo jej obecní zástupitelstvo pražské svým zástupcem v německém odboru zemské školní rady. Od r. 1889 řídí H. svůj dívčí výchovavací ústav »Coppelia« v Krči. -rb.

6) H. Gustav, liter. dějepisec uher. (* 1845 v Pešti), studoval v Lipsku a ve Vídni a je od r. 1875 profesorem germanské filologie na budapeštské universitě a od r. 1880 členem akademie. Napsal: *Bánkbán in der deutschen Dichtung* (1879); *Boccaccios Leben und*

Werke (1882); *Etzelburg und die ungarische Hinnensage* (1882); dvousvazkové dějiny německého písemnictví; německé učební knihy školské, mezi jinými *Deutsche Verslehre* (2. vyd., 1878). Vydal kromě toho řadu klasiků německých (Schillerova »Tella« s maďarským komentářem, 1883 a j.). H. získal si značných zásluh o sblížení literatury německé a maďarské

7) H. Vojtěch (též Hajnrich, pseud. V. J. Jiřota), nadaný český básník a spisovatel (* 1851 v Blovicích — † 1872 t.). Studoval na gymnasiu plzeňském a klatovském, načež vstoupil na filos. fakultu pražskou a posléze na fakultu lékařskou. Lna již od studií gymn. k literatuře a zvláště k poezii — psával tehdy do »Šumavana« — nucen jsa nouzí, stal se spolupracovníkem »Prahy« Pasekovy, později »Obrazů života« a »Politik«. Z větších prací jeho uvádíme: *On žárli, veselohra o 2 j.*; *Jen peněžitou*, kom. výjev se zpěvy; *Hrdinové si zrušený konkordát, žert v 1 j.*; *Tajný dopisovatel, veselohra a zlomky z činohry Jan Roháč z Dubé a vesel. Z předstíně ministroy, pak novelly: Čarovné zvuky, Skeptik, Purkmištronic Emilka, Chaloupka a j.* Viz Urbánkův Věstník bibl., 1872, 175 a »Šumavan«, 1872, č. 31. Hš.

Heinrichs Antonín viz Heinrich 2).

Heinrichsbad viz Herisau.

Heinrichsberg, ves v Čechách, hejt., okr. Domažlice, fara Nemanice, pš. Haselbach; 33 d., 285 ob. n. (1890), mlýn.

Heinrichsdorf viz Ves Jindřichova.

Heinrichsgrün, město v Čechách, viz Jindřichovice.

Heinrichsohlag, vsi v Čechách: 1) H. v hejt. jindřichobradeckém viz Jindřiš. — 2) Gross-H. viz Jindřichov Velký. — 3) Klein-H. viz Jindřichov Malý.

Heinrichsödtt viz Hrdoňov.

Heinrichswald na Mor. viz Jindřichov.

Heinroth Johann Christian, lékař a psycholog něm. (* 1773 v Lipsku — † 1843 t.), klonil se jako filosof k mysticismu, jako lékař obíral se psychiatrií. Jako prof. psychiatrie psal: *Beiträge zur psychischen Krankheitslehre* (Gotha, 1810); *Naturlehre des Menschen* (Lip., 1806); *Lehrbuch d. Seelenstörungen u. ihrer Behandlung* (t., 1818); *Lehrbuch d. Anthropologie* (t., 2. vyd. 1831); *Lehrbuch der Seelengesundheitskunde* (t., 1823—24); *System der psychisch-gerichtlichen Medizin* (t., 1815); *Psychologie als Selbsterkenntnislehre* (t., 1827); *Gesch. u. Kritik des Mysticismus aller bekannten Völker u. Zeiten* (t., 1830); *Grundzüge d. Kriminalpsychologie* (t., 1839). K Bolzanově »Wissenschaftslehre« (Sulzbach, 1837) psal předmluvu. Posmrtně vyšly jeho *Lebensstudien oder mein Testament für Mit- u. Nachwelt* (Lip., 1846).

Heinse Johann Jakob Wilhelm, spis. něm. (* 1749 v Langenwiesenu u Ilmenavy — † 1803 v Aschaffenburgu), studoval práva v Jeně a Erfurtu. Svým nadáním obrátil na sebe pozornost Wielandovu, Gleimovu a Jacobiho, s nímž v Düsseldorfu vydával »Iris«.

R. 1786 stal se předčtatelem kurfüršta mohučského a později jeho bibliotékářem. Byl povaha reflektivní a přístupná jmenovitě dojmům plastiky. Jeho *Briefe über die hervorragendsten Bilder der Düsseld. Galerie* (»Merkur«, 1776) jsou z nejzdařilejších jeho prací. Názory své o plastice a malířství rozvedl též v románu *Ardinghello oder die glückseligen Inseln* (1787, 4. vyd. 1838). Druhý umělecký román *Hildegard von Hohenthal* (1795—96, 3. vyd. 1838) zabývá se reflexemi o krásnu hudebním. Mimo to vydal *Sinngedichte* (1771); *Begebenheiten des Euklop, aus dem Satyrikon des Petron übersetzt* (1773); *Die Kirschen* (1773); *Laidion oder die Eleusinischen Geheimnisse* (1774) a prosou přeložil Tassův »Osvobozený Jerusalem« a Ariostova »Orlanda«. Sebr. spisů jeho vydání poslední pochází z r. 1857, 5 sv. Srv. Schober, J. J. W. H. (1882).

Heinsiova vlasatie viz Heinsius Gottfried.

Heinsius (dříve Heynsius, vlastně Heins nebo Heyns): 1) H. Daniel, filolog holl. (* 1580 v Gentu — † 1655 v Lejdě), žák Scalligerův. Od r. 1605 prof. politiky a řečtiny v Lejdě, od r. 1613 též prof. dějin. Gustav Adolf jmenoval jej r. 1618 říšským historio- grafem. H. získal si trvalé zásluhu o kritiku textovou řeckých autorů (Hésioda, Maxima tyrského, Éthiky a Poetiky Aristotelovy, Theofrasta, řeckých paroemiografů, méně závažny jsou jeho krit. příspěvky k Theokritovi), na- proti tomu kritické pokusy jeho ku spisova- telům římským (k tragédiím Senecovým, Te- rentiovi, Ovidiovi, Vergiliovi, Liviovi a Siliovi Italicovi) mají malou cenu. V obor theologie spadají spisy: *Aristarchus sacer* (Lejda, 1627) a *Exercitationes sacrae in Novum Testamentum* (t., 1639, Cambridge, 1648). H. sepsal mnoho básní latin., vynikajících vzletnou for- mou, mezi nimi i satiry, tragédie, elegie, epi- gramy a básně didaktické; neúplněji vy- dány byly synem jeho, Nicolaem (t., 1640). Hollandské básně H-ovy (*Nederduytsche poe- mata*) vydal Scriverius (Amsterdam, 1616). Řeči H-ovy (*Orationes*, Lejda, 1615 a j.) jsou psány slohem bombastickým. Srv. L. Müller, *Gesch. d. klass. Philol. in den Niederlanden*, str. 38.

2) H. Nicolaus, státník a filolog holl., syn před. (* 1620 v Lejdě — † 1681 v Haagu). Studoval v Lejdě, r. 1645—48 cestoval po Anglii, Francii, Švédsku a Itálii, všude shledá- vaje a srovnávaje v knihovnách rukopisy řím. básníků. R. 1650 vstoupiv do služby královny Kristiny švédské, byl poslán do Itálie (1651 až 1653). R. 1654 stal se vyslancem nizozem- ským ve Štokholmě, r. 1656 městským sekre- tářem v Amsterdamě, r. 1661 opět vyslancem ve Štokholmě, r. 1669 poslán v diplomatické missi do Moskvy, od r. 1671 žil v soukromí. H. byl z nejlepších znalců řím. básníků. Texty řím. básníků H-iem zřícené jsou vulgátou, na niž i dnešní kritika spočívá. Vynikal neoby- čejnou sečtlostí v řím. auctorech, zejména básnících, skvělým darem divinačním. Vy- tknouti jest i obrovský, s neobyčejnou svědo-

mitostí pořízený aparát kritický, jež H. k římským básníkům snesl. Vydal *Claudiana* (Lejda, 1650); *Ovidia* (t., 1652); *Vergilia* (Amsterdam, 1664); *Prudentia* (t., 1667); *Valeria Flacca* (t., 1680); kritické a exegetické příspěvky k jiným spisovatelům řím. obsahují *Adversarium liber IV*, vydané mladším Burmannem (Harling, 1742). Lat. básně H-iový vynikající neobyčejnou uhlazeností a lehkostí, vydány v Amsterd. r. 1666. Srv. L. Müller, str. 51; ten Brink, N. H. (Rotterdam, 1885). Vř.

3) H. Anthony, státník nizozem. (* 1641 v Delftě — † 1720 v Haagu). Stav se z protivníka horlivým stoupencem a důvěrníkem Viléma III. Oranienského, spravoval po téhož povolání do Anglie r. 1689 generální státy zcela ve smyslu Vilémově. On ujal se nároků Habsburků rakouských proti Filipu V. a Ludvíku XIV. ve sporu o dědictví španělské a dal podnět k alianci Hollandska s Anglií, s Leopoldem I., Pruskem a Dánskem proti Francii. Přes pokusy Ludvíkovy získati ho zůstal věren spolku a od r. 1708 s princem Eugenem a Marlboroughem byl duší celého válčení proti Ludvíku XIV. Byl obratným politikem, poctivým a prozíravým, jen barrierní traktát 29. října 1709 s Anglií uzavřený poškodil jeho oblibenost. Důležitě jeho dopisy vydal H. J. van der Heim, *Het archief van der raad-pensionnaris A. H.* (Haag, 1867—80, 3 sv.).

4) H. Ulrich, mag. filos. a adjunkt fil. fak. univ. jenské ve 2. pol. XVII. stol., napsal *De eclipsis solis anno 1684 futura* (Jena, 1681); *Cosmologia mathem. oder mathem. Ober- u. Niederwelt* atd. (t., 1683); *Dissert. de luminis natura* (t., 1684); *Paedia astron. s. Brevis manu-ductio ad sphaericam, theoricam, eclipticam et practicum* (t., 1685).

5) H. Gottfried, hvězdář něm. (* 1709 v Naumburku n. S. — † 1769 v Lipsku), mag. filos., prof. astronomie a matematiky na universitě lipské, člen petrohradské akademie věd. Pozoroval pilně komety a uveřejnil zejména cenné výkresy a pozorování vlasatice 9. pros. 1743 Klingenbergem objevené, která r. 1744 byla velmi jasna a jevila zvláštnosti co do tvaru a polohy ohonů. Výkresů H-iových použil Bessel, srovnávané s nimi Halleyovu vlasatice r. 1835 se vrátivši, i seznal srovnáním tím, že skutečně nastal výron látky z okolí jádra. Proto vlasatice ona nazývá se také H-iovou; popsal památné ty úkazy výtečně ve spise *Beschreib. d. im Anfang 1744 erschiene-nen Cometen* (Petroh., 1744). Mimo to napsal pozoruhodné pojednání »De apparentia aequatoris lunaris in disco Lunae (Lipsko, 1745) a více než 37 pojednání o hybných silách a jejich míře, o prstencích Saturna a jeho fási, zakrytí hvězd měsícem, určování deklinace hvězd atd., jež vyšla buď v Petrohradě (Comment. Petrop. a Nov. Com. Petrop.) nebo v Lipsku, nebo i v Londýně ve »Phil. Tr.«. VRý.

Heintsch Jan Jiří, malíř XVII. st., rodem ze Slezska († 1713 morem v Praze). Dle zpráv Dlabačových přišel r. 1678 do Prahy, kde r. 1704 se oženil a občanské právo obdržel. Dle zpráv malíře Quirina Jahna byl H. pů-

vodně členem řádu jesuitského nebo augustiniánského. V umění byl mu vzorem Škreta, jehož však nedosáhl. Z jeho maleb se zachovalo: *Sv. Ignác* (hlavní oltář u sv. Ignáce v Praze); *Hrob sv. Kateřiny* (u sv. Petra na Poříčí t.); *Rodina Páně* (kostel minoritů t.); *Sv. Vavřinec* (1683, v děkan. kostele v Bydžově); *Madonna* (na Karlově v Praze, později nahrazen kopií Hellichovou); *Sv. Jindřich* (na hlav. oltáři u sv. Jindřicha t.); veškeré oltáře v kostele sv. Kateřiny na Nov. Městě t. Jiné obrazy H-ovy jsou v křížové chodbě a kapli-lich u křížovníků v Praze; mimo to byly ku konci před. stol. zde v soukromém majetku: *Vítězství sv. Václava nad Kouřimským vévodou* a *Sv. Vojtěch žehnající zemi na Zelené Hoře*. Srv. Dlabač, *Künstlerlexicon*; Hamerschmid, *Prodrom. glor. Prag.* str. 192; Schallerova topografie; Aug. Jesche, *Ilias compendiosa* (děj. kláš. sv. Kateřiny v Praze). J-k.

Heintz Wilhelm Heinrich, chemik německý (* 1817 v Berlíně — † 1880 v Halle, kde byl professorem). Prací jeho přední bylo třídění a studium přirozených tuků pevných. Zde vykonal nejvíce; vymysliv nové metody izdokonaliv starší, rozluštil problém ten dlouhou neúmornou prací. Třeba pomyslet, že každý tuk různými činnými bylo rozkládati, složky frakcionaně krystalisovati a nescetné frakce jednotlivě studiu podrobovati. Dále činným byl na poli zoochemie, vydav spis *Lehrbuch der Zoochemie*. Rn.

Heinz: 1) H. Josef st., malíř (* 1564 v Basileji — † 1609 v Praze), žák Jana z Cách. Byl komorním malířem Rudolfa II. a žil střídavě v Augšpurce a v Praze. Z prací jeho nejzdařilejší jsou ženské hlavy. V dráždanském museu jest od něho *Únos Proserpiny*, *Lot s dcerami* a *Ecce homo*. Ve dvorním museu ve Vídni 9 obrazů, mezi nimiž zejména *Herodias* (napodobení Judity Cranachovy); *Diana a Nymfy Actaeonem v lázni překvapené*; *Venuše a Adonis*; *Adonis objímající Venuši* (v popředí Bacchus, nahoře orel s Ganymedem); *Ukřižování* (dvakráte); *Cisár Rudolf II. ve 42 letech* (v černém oděvu a s vysokým kloboukem na hlavě, 1594). J-k.

2) H. Joseph ml., malíř, syn před. (* 1590, † 1660), žák svého otce a otčíma Gondelacha v Augšpurce. Původně maloval čarodějnické a kouzelné výjevy, později, když v Benátkách se usadil, hlavně oltářní obrazy. V tamější akademii nalézá se jeho *Diana v lázni*. J-k.

Heinze: 1) H. Karl Fried. Rudolf, kriminalista něm. (* 1825 v Saalfeldu), od roku 1865 prof. trest. práva v Lipsku, od r. 1873 v Heidelbergu. Napsal: *Parallelen zwischen der engl. Jury u. dem französich-deutschen Geschworenengericht* (Erlanky, 1864); *Deutsches Geschworenengericht* (2. vyd. Lipsko, 1865); *Recht der Untersuchungshaft* (t., 1865); *Staatsrechtliche u. strafrechtl. Erörterungen zum Entwurf e. Strafgesetzbuches für den Nord-deutschen Bund* (1870); *Zur revidirten Entwurf e. Strafgesetzbuchs für d. Nordd. B.* (1870); *Verhältnis des Reichsstrafrechts zu dem Landesstrafrecht* (Lipsko, 1871) a j. Holtzendorfv

»Handbuch des Strafrechts« má některé části z pera H-ova. Politického obsahu jest spis *Hungarica* (Freiburg, 1882), v němž se H. zastává sedmihradských Sasíků. V Prešpurku vyšlo proti tomu r. 1882 anonymně »Dr. H-s Hungarica im Licht der Wahrheit«.

2) H. Max, filosof něm. (* 1835), studoval theologii, filologii na různých universitách, v Berlíně návodem Trendelenburgovým filosofii, byl vychovatelem princů Oldenburských, r. 1872 habilitoval se pro filosofii v Lipsku, kdež jest professorem. Mimo menší práce o Descartesovi, Spinozovi, éthice stoikův a j. vydal *Die Lehre vom Logos in der griech. Philosophie* (1872); *Der Eudämonismus in der griech. Philosophie* (1883, sv. I.); *Vorlesungen Kants über Metaphysik aus drei Semestern* (1894). Znám jest též jako vydavatel Uiberwegova díla »Grundriss der Geschichte der Philosophie« (3 sv.), jehož od r. 1875 uspořádal několikrát vydání rozšířená a opravená (posl. sv. I. 1894, sv. II. 1886, sv. III. 1888).

Heinzel Richard, germanista (* 1838 v Kopru v Istrii), studia filologická konal ve Vídni, pak učiteloval na gymnasiích v Terstu, Vídni a Linci a r. 1868 stal se řádným prof. germanské filologie na univ. ve Štýr. Hradci, r. 1873 ve Vídni. Jeho práce obíraly se nejprve literaturou staroněmeckou, jako *Heinrich von Melk* (Berlín, 1867) a práce o Gottfridovi. Ve studiích jazykozpytných nezvyklým tenkráte ještě způsobem sebral a seřadil hojný materiál z rukopisů; jsou to zejména: *Gesch. der niederfränkischen Geschäftssprache* (1874); *Wortschatz u. Sprachformen der Wiener Notkerhandschrift* (1875—76, 3 sv.), k čemuž se pak pošlo *Notkers Psalmen* se Schererem (1876); *Über die Endsilben der altnordischen Sprache* (1877). Velmi poučné jsou jeho práce stilistické: *Über den Stil der altgerm. Poesie* (1875) a *Beschreibung der isländ. Saga* (1880). Na vlastní pole své nejpůvodnější činnosti přešel H. po několika letech řadou studií o germanské pověsti a literatuře, kdež, opustiv dosavadní methodu konstruktivní a aprioristické theorie mythologické, uvažoval všechna svědectví přímo, rozlišoval rysy původní od tradiční literární a došel tím většinou překvapujících výsledků. Jsou to spisy: *Über die Nibelungensage* (1885); *Über die Hervararsage* (1887); *Über die Walthersage* (1888); *Über die ostgothische Heldensage* (1889); *Über das Gedicht vom König Orendel* (1892); *Über Wolfsrams von Eschenbach Parzival* (1893). Výsledkem přípravných prací o pověsti grálovské jest objemný spis *Über die französ. Gralromane* (1891). Ks.

Heinzelin z Kostnice, něm. básník didaktický z konce XIII stol. Od něho pochází allegorie *Der Minne Lehre*, pak básně *Ritter u. Pfaffe a Von den beiden Johannsen*, obojí sestaveno v tónu básnického hádání o přednost, v prvé rytíře a mnicha, či stav lepší jest, v druhé o tom, stojí-li výše sv. Jan Křtitel nebo sv. Jan Evangelista. Všechny tři básně vydal Pfeiffer, H. von Konstanz (1852).

Heinzelmannohen, v pověře lidu něm. za středověku název domácích skřítků, již obstarávají nepozorovaně různé práce v domácnosti.

Heinzendorf: 1) H. v Čechách viz Hynčice.

2) H. na Moravě v hejt. jihlavském viz Henčov. — 3) H. bei Goldenstein t. viz Hynčice Koldstýnské. — 4) H. bei Ullersdorf viz Hynčice u Losina. — 5) Ober-H. viz Hynčina Hor. — 6) Unter-H. viz Hynčina Dolní.

7) H. ve Slezsku v hejt. bílském viz Jasienica. — 8) H. t. v hejt. krnovském a opavském viz Hynčice.

Heinzerling Johann Georg Ernst Friedrich, stavitel něm. (* 1824 v Grossenbusecku). Studoval v Darmstadte, na to v Berlíně a Giesech přírodní vědy, architekturu a inženýrství. Po té účastnil se stavby mostů a pozemních staveb na žel. tratích mohansko-vaserské a ingelheimsko-bingské. R. 1860 jmenován učitelem inženýrství na vyšší prům. škole v Darmstadte, r. 1868 prof. stavitelství a inženýrství na universitě v Giesech a od r. 1870 jest prof. stavby mostů a konstrukci stavitelských na technice v Cáchách. Napsal *Die Brücken in Eisen* (1869); *Ein Beitrag zur Begründung einer allgem. Theorie u. Systemkunde der Baukonstruktionen* (1870); *Grundzüge der konstruktiven Anordnung und statischen Berechnung der Brücken- und Hochbaukonstruktionen* (1870—74); *Die angreifenden und widerstehenden Kräfte der Brücken- und Hochbaukonstruktionen* (1876); *Die Brücken der Gegenwart* (1874—83); *Der Eisenhochbau der Gegenwart* (1876); *Handbuch der Ingenieurwissenschaften, Der Brückenbau* (1888). S Intzem vydal *Deutsches Normalprofilbuch für Walzeisen* (1889). Ubn.

Heinzhof na Mor. viz Hynčín.

Heis Eduard (* 1806 v Kolíně n. R. — † 1877 v Münsteru). Od r. 1852 byl prof. matematiky a astronomie na akademii münsterské. Proslul jako výtečný učitel a spisovatel učebnic, z nichž hlavně *Sammlung von Beispielen und Aufgaben aus der allg. Arithmetik u. Algebra* dočkala se již 7. vydání. Prvotní astronomická činnost jeho vztahovala se na vypočtení zatmění Enniova. Na to následoval r. 1834 výpočet zatmění za doby Peloponneské války. Od r. 1839 počal pozorovati letavice a meteory a výsledky toho složil ve »Zweite Veröffentlichung der Königl. Sternwarte zu Münster«. Ukazy soumraku a světla pozoroval velmi vytrvale. Velmi cenná jsou pozorování hvězd měnlivých. Pozorování světla zvlítníkového sestavil r. 1875 ve spise *Erste Veröffentl. der Sternwarte zu Münster*. Roku 1872 vydal výtečný hvězdný *Atlas novus coelestis*. Ve velké řadě článků snažil se popularisovati vědu astronomickou a příbuzné vědy. Od r. 1858—1875 vydával týdeník založený Jahnem »Wochenschrift f. Astr., Meteor. u. Geogr.«, v němž uveřejnil velkou část svých pozorování. Srv. »Vierteljahrsschrift d. Astron. Ges.« (1877). Gs.

Heise Peder Arnold, hudeb. skladatel dánský (* 1830 v Kodani — † 1879 t.), studoval theorii na lipské konservatoři u M. Hauptmanna v l. 1852—53, byl činným jako dirigent pěveckých spolků do r. 1858, pak učitelem hudby na akademii soróské. R. 1865 usadil se v Kodani. H. proslul zdařilými vokálními balladami *Tornerose* Spící kráska), *Bergliot* a *Ejsteraarsstormene* (Podzimní bouře); pro kodaňské divadlo napsal opery *Paschaens Datter* (Pašova dcera, 1865) a *Drot og Marsk* (Král a maršálek, 1878).

Heissen, ves v kr. mühlheimském, prus. vl. obv. düsseldorfském, na Ruhře a na žel. tr. bochum-mühlheimské, má veliké doly kamenouhelné a 5229 ob. (1890).

z **Heissensteina** viz z Heussenstammu.

Helst., bot. skratek, jimž označen něm. lékař Lorenz Heister (v. t.).

Heister: 1) H. Sigbert, hrabě, císařský polní maršálek (* 1646 — † 1718 v Kirchbergu), ze staré šlechtické rodiny štýrské, sloužil nejprve pod Montecuculim, potom pod Ludvíkem Badenským a Eugénem Savojským, jenž ho však pro jeho samolibost a hrdost nemiloval. Byl však generál velmi rázný, který prokázal císaři mnoho dobrých služeb proti Turkům, Rákóczymu a r. 1704 proti Bavorům. Tak v bitvě u Zenty (11. září 1697) velel levému křídlu, porazil 4. srpna 1708 Rákóczyho a povstalec uherský u Trenčína, ale vzbudil svou krutostí veliký odpor v lidu uherském, tak že r. 1710 musil býti odvolán. Ve válce 1716—17 byl velitelem pěchoty císařské.

2) H. Lorenz, lékař německý (* 1683 ve Frankfurtu n. M. — † 1758 v Helmstädtu). V lékařství se vzdělal v Lejdě, hlavně však ve vojště anglickém a nizozemském, načež se stal r. 1710 prof. anatomie a botaniky v Altdorfu a r. 1719 prof. chirurgie v Helmstädtu, přednášeje později zároveň i botaniku. Patří k předním anatomům a chirurgům něm. století XVIII. a měl i na rozvoj přirodních věd v Německu značný vliv. Napsal: *Tractatus de cataracta, glaucomate et amaurosi* (Altorf, 1712, 1720); *Compendium anatomicum* (t., 1717 a část. v překladech); *Compendium institutio-nis s. fundamentorum medicinae* (t., 1736 a část.); *Chirurgie etc.* (t., 1718 a č.); *Kleine Chirurgie* (Norimberk, 1747 a č.); *Systema plantarum generale ex fructificatione* (Helmstädt, 1748) a j.

3) H. Amalie, pseudonym vévodkyně saské Amalie Marie Frideriky Augusty, viz Amalie 6).

Heisterbach, druhdy bohaté a proslulé cisterciácké opatství, založené r. 1202 klášteřem v Himmenrode (Eifel) nedaleko Königs-winteru v pohorí Sieben, v kraji siegském prus. vl. okr. kolnského, 145 m n. m. Opatství vyzdviženo bylo r. 1810 a nyní zbývají z něho pouze zříceniny. Z H-u pocházejí některé z nejlepších starých obrazů německé školy, umístěné v mnichovské pinakotéce.

Heitersheim, město v okrese staufenském badenského kraje freiburského, 20 km jz. od Freiburgu, 257 m n. m., na Sulzbachu a při

trati Mannheim-Bazilej badenských státních drah; má katol. kostel, velký zámek, založ. r. 1524, pěstování ovoce a vína, obchod do-bytkem a 1215 ob. (1890), ponejvíce katolíků. Od r. 1297—1805 náležel H. řádu Johanni-tů a byl sídlem velkopřevora, jenž byl od času Karla V. říšským knížetem.

Heitwedorf, osada v Čechách u Janova Dolu, hejt. Čes. Lípa, okr. Mimoň, fara a pš. Osečná; 6 d., 41 ob. n. (1890).

Heitzmann Karl, lékař něm. (* 1836 ve Vin-kovicích ve Slavonsku). Lékařství vystudoval v Pešti a ve Vídni, kde byl asistentem Schu-hovým a Hebrovým, načež r. 1874 přešel do Nového Yorku, kdež se zabývá hlavně der-matologií. Nejznámějším se stal jako dovedný malíř a kreslíř anatomických praeparátů, affekcí kožních a vůbec lékařských předmětů. Zvláští jest jeho názor o skladbě živého těla. Z jeho prací budtež uvedeny: *Compendium der chir-urgischen Pathologie u. Therapie* (1864, 2 sv., 5. vyd. 1881); *Atlas der descriptiven u. topo-graph. Anatomie* (1870, 2 sv., 8. vyd. 1896); *Zur Kenntniss d. Dünnarmroyten* (1867); *Unter-suchungen über das Protoplasma* (1873); *The cell doctrine, in the light of recent investigations* (1877); *Neue Anschauungen über den Bau des Thierkörpers* (1883).

H. E. J. C. (S.), skratka za Honourable East India Company's (Service) = ctněné východoindické společnosti (služba).

Hejčín, ves mor., viz Hajčín.

Hejda František, spis. čes. (* 1865 v Ml. Boleslavi), studoval gymnasium, pak v Praze práva, načež vstoupil na dráhu literární, byl od r. 1888—95 referentem hudeb. čas. »Dali-bora«, v kteréžto funkci prozával v list. 1890 mistra Ant. Dvořáka na koncertní cestě do Frankfurtu n. M. Vedle činnosti v oboru hu-debním počal již záhy přispívati belletristi-ckými i feuilletonními pracemi do »Nár. Li-stů«, »Světózora« (v němž jest i hudebním referentem), »Květu«, »Svandy dudáka«, »Vesny« a j., pro repertoře Nár. divadla přeložil ně- které hry z němčiny a francijny.

Hejdlov viz Chaloupky Hejdlovy.

Hejduše viz Polygonum fagopyrum L.

Hejkovice viz Ujkovice.

Hejl viz Hýl.

Hejlov, osady v Čechách: 1) H. u Bratrou-chova, hejt. Jilemnice, okr. Vysoké n. Jiz., fara a pš. Jablonec n. Jiz.; 18 d., 118 ob. č. (1890), tkalcovství. — 2) H., Hýlov u Náchoda, hejt., okr., fara a pš. Tábor; 3 d., 47 ob. č. (1890), popl. dvůr s pivovarem města Tábora.

Hejlovec z Polkovic viz Hýlovec z P.

Hejna Josef, spis. český (* 1841 v Chra-šticích u Milna), na konci let osmdesátých fa-rát v Drahově u Veselí n. L. Napsal *Kostelíček sv. panny Rosalie u Borovan* a *Paměti statků Opořanského, Podbořanského, Dobronického a Stadteckého* (1885).

Hejná, Hajná, ves v Čechách, hejt. Sta-ronice, okr. a pš. Horažďovice, fara Neza-myslice; 58 d., 395 ob. č. (1890), na hřbitově fil. kostel Filipa a Jakuba klášterního založen asi z XII. nebo XIII. stol.

Hejnice: 1) *H. (Hajndorf)*, špatně He-
nič, průmyslná ves v Čechách, hejt. a okr.
Fridland; 373 d., 2839 ob. n. (1890), far. ko-
stel Navštívení Panny Marie, františk. klášter
s hrobkou hr. Clam Gallasů, 5tř. šk., pošt. a
teleg. stanice, továrny na papír, porcelán,
cibělina, přádelna na bavlnu, mechanické tkal-
covny na hedvábné a bavl. zboží, 3 mlýny
vodní a 1 parní, pila, soustružnickvi, hračkář-
ství, značný obchod v bavl. a lněném zboží.
Roku 1604 založen zde františkánský klášter,
r. 1722 Filip hr. Gallas se svou manželkou
postavil kostel, který r. 1762 i s klášterem
shořel; záhy však obé opět vystavěno. Ve
st. XVI. jmenuje se H. Matka Boží na pa-
teze dle Mariánského obrazu. — 2) *H., He-
berk*, ves t., hejt., okr. a pš. Žamberk, fara
Pisecná; 58 d., 342 ob. č. (1890), zřf. šk.

Hejniseh Jakub, rodem Moravan, jesuita,
žil mezi r. 1636 až 1771 a vydal *Propositio-
nes de geometria theoretica, practica et me-
chanica* (Praha, 1752).

Hejnov, ves mor., viz Růžov.

Hejrov, vsi v Čechách: 1) *H. Přední*
(*Vorder-Heuraffel*), hejt. Kaplice, okr. Brod
Vyšší, fara na Vejtoně, pš. Frimburk; 74 d.,
547 ob. n. (1890), zřf. šk., mlýn. — 2) *H.*
Začnī viz na Vejtoně.

Hejrovský viz Heyrovský.

Hejšovina (*Heuscheuer*), rozsáhlá planina
na hranicích česko-kladských v hrabství Klad-
skem sev. od lázeňského města Dušniku, vrcho-
lici ve Velké (919 m n. m.) a Malé H-ně
(896 m), malebně to pokračování skupiny abř-
pašských pískovců za hranice české. Jest to
nejvyšší vrchol českého křídového útvaru. H.
Velká, jinak Stoh zv., oddělena jest od Malé
Hny č. Stožce hlubokou roklí. Ze skal nej-
větší pozornost budí: Čertova kuchyně, Pode-
přená a Rozpčlená skála, Sněžní sluj, Vítězná
brána, Vlčí a Znějící brána. Viz J. Krejčí,
Orlické hory a krajina k nim přiléhající
(*Osvěta*, 1885 str. 323); Řivnáčův Průvodce
po král. Českém (Praha, 1882).

Hejtman (pol. *hetman*, rus. *ataman*, něm.
Hauptmann), náčelník, představený; ná-
zev h. jindy dáván vrchním vůdcům vojens-
kým, nyní již také zastarale velitelům setnin
nebo kompanií pěších a batterií dělostřele-
ckých, jinak zvaným kapitány, nejnověji a
správně česky setníky, též v výpomocných
zástupů, jako v zákopníků a pod. V Čechách
jindy známi h-i hradní, tak hrači Pražského,
Karlštejnského a j., h-i krajsí jako nejvyšší
politici úředníci v bývalých krajích, h-i nad
panstvími, zemědělsíi feditelé velestatků ve
stol. XVI. a XVII., h-i německých lén co
vyšší úředníci zemští. Nyní spravují okresní
h-i okresy politické. Na Moravě a v jiných
menších zemích rakouských sluje h. z emak ý
nejvyšší úředník zemské samosprávy. — Též
vůdcům tlup loupežnických říkáno h. *F.M.*

H. čtvrtní byl jeden ze samosprávných
orgánů českých měst počínajíc 2. pol. XIV.
stol. Původně měl na starosti vojenské zále-
žitosti oně čtvrti města, pro kterou byl zvou-
kn, později i různé funkce policejní. První

h-é čtv. vyskytaji se v Čechách již za Karla IV.
Dle řádu ustanoveného tímto panovníkem byla
česká města rozdělena na čtvrti, v jejichž
čele stáli čtv. h-é, majíce pod sebou set-
níky, padesátníky a desátníky. Každý
čtv. h. vedl seznam sousedů své čtvrti, kteří
všichni byli povinni službou vojenskou, a
kromě toho vedl přehled o tom, mnoho li
který ze sousedů měl v domě svém zbraně.
Byla-li nařizena válečná výprava, měl každý
soused povinnost, jakmile dáno bylo znamení
zvonem na radnici nebo jiným způsobem, do-
stavit se ke korouhvi své čtvrti. Aby celé
město nebylo od mužův opuštěno, nekonaly
brannou povinnost všechny čtvrti najednou,
nýbrž střídaly se. H-é čtv. i orgány jim pod-
řízené byli asi nejen v míru, nýbrž i ve válce
představenými mobilisovaného sousedstva.
Sami byli v čas války podřízeni h-ovi pol-
nímu, který velel veškerému společnému voj-
sku a vybírán byl obyčejně ze stavu zeman-
ského nebo z měšťanů bohatých vojenskými
zkušenostmi. O policejní funkci čtv. h-ů po-
skytuje dobré naučení policejní řád, vydaný
r. 1523 pro Staré a Nové Město Pražské.
H-ům náležela péče o veřejnou bezpečnost a
jiné obecné dobro ve čtvrti jim svěřené. Bez-
prostřední policejní služby vykonávaly vlastně
jen orgány nejnižší: desátníci; funkcionáři
vyšší: padesátníci, setníci a čtv. h-é měli jen
dohlížeti nad činností desátníků. Dle uvede-
ného řádu z r. 1523 měl každý desátník věsti
popis svého desátku; měl míti zapsány hospo-
dáře, jich ženy, čeledě a podruhy a čím se
kdo živí. Každou čtvrtou neděli měl po obědě
zajíti do domů svého desátku, aby seznal,
stala-li se nějaká změna. Nalezl-li nějakého
povaleče, měl ho do 3 dnů vypověděti, a
kdyby jej znova dopadl, oznámíti rychtáři.
Desátníci měli též míti dozor nad šenkov-
nami svých desátků, zejména aby šenkýři
byli zachovávali lidé a aby netrpěli darebných
ženských a povalečů. Policejním řádem z roku
1523 přikázána byla čtv. h-ům též policie po-
žární. Vznikl-li oheň v některé čtvrti, měl čtv.
h. se svými setníky a padesátníky odebrati
se k požáru a rozdělití své desátky: jedny aby
hasily, druhé aby rozháněly vzlující lid a ne-
daly krásti věci z ohně vynášené. Zvláště pak
měli přidržovati čtv. h-é vozky a tesaře své
čtvrti, aby pomáhali hasiti. Také měli povin-
nost ohledávati s jedním setníkem neb pade-
sátníkem a s jedním desátníkem všechny kom-
niny ve své čtvrti, aby se nestalo žádné ne-
štěstí. Podobně a ještě jiné funkce (na př.
péči o to, aby domy včas byly zavírány, vy-
bírání obecních daní, dohled nad městskými
hradbami a j.) měli čtv. h-é též ve venkov-
ských městech českých. — Srv. Tomek, Děje-
pis města Prahy; Winter, Kulturní obraz če-
ských měst. — *dlc.*

H. krajský nazýval se v Čechách od pol.
XV. stol. funkcionář politické, vojenské, fi-
nanční a soudní správy v kraji (viz Čechy,
str. 511 a 512, 531—534). Původně byl h.
kr. zřízencem samosprávným, znenáhla však
stával se vic a více zeměpanským úředníkem.

Úplná změna nastala reformou Marie Terezie r. 1751 (viz Čechy, str. 532), kdy organizovány t. zv. krajské úřady s h-em krajským v čele. Od té doby zaváděny byly krajské úřady po vzoru českém též v rakouských zemích alpských. Od r. 1751 staly se krajské úřady orgány politické správy nižší (prvé) instance, jsouce podřízeny zemským úřadům (bývalým místodržitelstvům, nazvaným od dob reformem guberniemi a po březnovém patentu z r. 1849, resp. po sylvestrovském patentu z r. 1851 ve větších zemích opět místodržitelstvími, v menších pak zems. vládami). V této reformované podobě trvaly krajské úřady po celé jedno století. Po vydání patentu ze 4. bř. 1849 č. 150 f. z. přejmenovány byly krajské úřady na krajské vlády a krajští h-é na krajské presidenty a zavedena ještě jedna nižší instance: okresní hejtmanství, jež brzo nahrazena t. zv. smíšenými okresními úřady (viz Hejtmanství okresní). Jen Korutany, Krájinu, Solnohradsko, Slezsko a Bukovina nebyly rozděleny na kraje. V zemích těchto působnost zemských úřadů rozšířena byla i na ony záležitosti, jež v ostatních zemích náležely do kompetence krajských vlád. Po vydání sylvestrovského patentu z r. 1851 upravena byla působnost krajských vlád (práve tak jako působnost zemských i okresních úřadů) nařiz. min. vnitra, sprav. a fin. z 19. led. 1853 č. 10 f. z. lit. B. V létech šedesátých byly krajské úřady ve všech rak. zemích zrušeny, a sice postupně takto: nejdříve v Dol. Rakousích a Štýrsku (nař. z 19. pros. 1859 č. 225 f. z.). A pak v Horních Rakousích (nař. ze 28. pros. 1859 č. 237 f. z.) dnem 30. dub. 1860, potom v Tyrolsku a Vorarlberku (nař. ze 12. dub. 1860 č. 92 f. z.), na Moravě (nař. z 5. června 1860 č. 142 f. z.), v Přímoří (nař. ze 17. čna 1860 č. 155), v Čechách (nař. ze 23. říj. 1862 č. 73 f. z. ode dne 31. říj. 1862), v Haliči (nař. ze 23. zář. 1865 č. 92 f. z.) a konečně v Dalmácii (nař. z 5. pros. 1865 č. 129 f. z.). Agenda zrušených krajských úřadů přešla pak částečně na místodržitelstva, částečně na smíšené okr. úřady, jež od r. 1868 nahrazeny jsou, pokud se týče správy politické, okresními hejtmanstvími.

-dlc.

H. královský byl v pražských městech představený královského rychtáře. Oba úřady zřídil Ferdinand I. po potlačení stavovského odporu r. 1547, vykonáváje jimi dozor nad městskou samosprávou. Pražská města potřebovala byla více než města ostatní. Bylť ve městech ostatních zavedeni pouze královští (později zvaní též císařští) rychtáři, kdežto městům pražským dáno kromě rychtářů též po jednom královském h-u. Dle instrukce vydané r. 1551 Petru Bechyňovi z Lažan, h-ovi ve Starém Městě, byl úřad hejtmanství v Praze zřízen »pro uvarování budoucích nešťastí a aby poddanost, poslušnost a věrnost králi byla zachována«. Jednalo-li se v městské radě o obecních záležitostech, býval h. vždycky přítomen. Do záležitostí soudních se nemíchal; ty náležely rychtáři. Stejně jako rychtář měl h. »užitečné královo všemi obyčejí ob-

mýšletí, jednati a působiti, jestliže by v oufadě konšelském neb mezi obcí co toho zvěděl, že by se co proti králi nebo proti ouředníkům a soudcím zemským, soudu komornímu nebo kterým radám královským předsebralo, o tom aby bez meškání oznamoval«. Protož »aby ustavičně v městě bydlil, v radě mezi oufadem konšelským nejvyšší místo držel, a bez přítomnosti jeho aby žádná rada nemivali... Jestliže by konšelé lidem průtahy bez potřeby činiti chtěli, anebo v čas do rady se nescházeli, má se o to k nim domlouvati, pakli by toho nepěstali, vzněsti to má u krále. Avšak tajnost rady má zachovati, leč by co toho slyšel, že by se proti králi jednalo. Oufad konšelský obce (valné) bez povolení h-a obslati nemá. Vyrozuměje přfčinu, proč by obci pohromadě býti potřeby bylo, má h. toho králi oznámiti a o tom další vůle jeho vyrozuměti«. Jmenování bývali kr. h-i králem z panstva.— Srv. Z. Winter, Kulturní obraz českých měst (I., 1890), J. Kalousek, České státní právo. -dlc.

H. lén německých viz Hejtmanství lén německých.

H. okresní viz Hejtmanství okresní.

H. zemský (též h. království Českého, správce zemský, později místodržící, lat. *capitaneus*) nazýval se v Čechách počínajíc stoletím XV. náměstek krále, v zemi nepřítomného. Někdy ustanovovali králove zem. h-ů více, někdy jen jediného. Vybírali je obyčejně z nejvyšších zemských úředníků, později jmenovali zem. h-y i své syny. Někdy tvořili náměstnickou vládu všichni nejvyšší zemští úředníci a vůbec celá zemská rada (viz Čechy, str. 502). Tak ustanovil na sklonku r. 1437 král Sigmund na dobu nepřítomnosti své v Čechách 6 vladářů čili h-ů zemských. Týž počet h-ů zvolen na sněmu pražském hned po smrti Sigmundově. Nástupce Sigmundův Albrecht II. jmenoval r. 1438 po přání českých stavů nejvyšším zem. h-em hr. Oldřicha Celského, jemuž přidal k radě několik českých pánů, avšak již za rok na to odňal jim zemské hejtmanství a ustanovil na jeho místě h-y dva: Oldřicha z Rožmberka a Menharta z Hradce. Viděloť se králi »užitečným a poctivějším, dáti stavům za správce a za h-y pány té země nežli cizozemce«. Často ustanovování bývali v Čechách zem. h-é za krále Vladislava, který se zdržoval nejvíce v Uhřích. Tak odcházejce r. 1490 z Čech, jmenoval 4 h-y král. Českého, z nichž dva náleželi stavu panskému a dva k rytířskému, a svěřil jim zemskou vládu. Jakého však rozsahu byla moc jim udělená, není nám blíže známo. Že však byla asi větší než moc nejvyšších zem. úředníků za přítomnosti královy v zemi, jest nepochybné. Odebíraje se na novo do Uher r. 1497, ustanovil Vladislav jen jediného nejv. h-a král. Českého, a sice p. Petra z Rožmberka. Ani v tomto případě neudávají prameny, jakého rozsahu byla moc udělená zem. h-u. R. 1510 zřídil Vladislav náměstnickou vládu z velkého počtu (asi ze 24) osob. Setávalať z nejvyš. úředníků a soudců zemských i ostatních královských radů. Náměstkové tito

nazývali se správci čili regenty král. Českého a byli vesměs stavu panského neb rytířského. Na sněmě svatodušním r. 1515 zvoleni byli 4 ředitelé král. důchodů, kteří r. 1517 na sněmě v Praze propuštěni, aby na jejich místě zvoleni byli čtyři »h-é krále JMti v král. Českém«, po dvou z každého stavu, a to předběžně na jeden rok. Ti měli na péči všechny záležitosti království, pokud nenáležely soudům a zemským úřadům, zejména měli se starati o král. zámky, důchody a dluhy, přijímati královské berně, brániti pomoci kraj. h-ů, jež mohli sami dosazovati a měniti, všem výtržnostem v zemi, a byla-li potřeba, požádati nejvyššího purkrabí, aby nařídil zemskou hotovost. Král Ludvík jmenoval v Čechách r. 1523 opět jediného nejv. zem. h-a (Karla kn. Minsterberského). Také Ferdinand I., odcházeje r. 1527 z Čech, jmenoval na svém místě zem. h-y z nejv. zemských úředníků, v pozdějších však letech odevzdával zemskou správu v Čechách v době své nepřítomnosti druhému synu svému Ferdinandovi, který byl po půl druhého roku místodržícím též po smrti otce svého Ferdinanda (1564), když králem českým se stal starší jeho bratr Maximilián. Název místodržící vešel od té doby v užívání. Stále úřadovali pak v Čechách místodržící od r. 1627, kdy Ferdinand II. trvale opustil Čechy, až do r. 1749, v němž král. místodržitelstvo v Praze zrušeno a zřízen nový úřad reprezentace a komora. — Dle starobylého obyčeje zavazovali se čeští králové, že zemskou hejtmanskou vládu nebudou odevzdávati cizincům, nýbrž jen domácím obyvatelům, a slib svůj také plnivali. Ačkoli byla moc zem. h-ů velice obsáhlá, nezahrnovala přece všechna práva královská a nebyla také v praxi tak vydatná jako vláda samého panovníka. Důkazem jest doba Vladislavova, plná nepokojů. Hlavní péči zem. h-ů bylo, aby v zemi udržen byl řád a pokoj. Dle zem. zřízení z r. 1530 (č. 181) měli h-é míti »zvláštní pilnost o všechny věci neřádné a mimo řád a právo výtržné, jakožto o odpovědných, o jich ferdovnicích, morděcích a faiešnicích a jiných všelijakých lidech neřádných a zemi škodlivých, aneb těch, kteříž by pchřůžky činili, i všech jiných k tomu podobných, aby takové věci přetrhávali a průchodu takovým věcem nedali. A na takového každého neřádného a toho, kterýž by jinak než právem chtěl živ býti, aneb svou vůli na kom provozovati, opustiv řád a právo, a to skutečně bylo shledáno a poznáno: aby sáhali a k němu se tak zachovali, jak by toho potřebu poznali«. Nebyla-li vina takového výtržníka a násilníka dokázána, nesoudili zem. h-é tuto záležitost, nýbrž vykonávali pouze iniciativu soudního stíhání. Obesílali vinníka před zemský soud, aby se tam zodpovídal, a jestliže zemský soud práv nezasedal, svolávali na hrad pražský pány, vladyky a soudce zemské, aby sami věc rozsoudili. Jinak kompetence hejtmanského soudu pozitivně vyměřena nebyla, nýbrž jen negativně. Měliti h-é zemští (dle zem. zř. z r. 1530 č. 180, zem. zř. z roku 1549 R 16, zem. zř. z r. 1564 R 9) »o to pe-

čovati, které jsou věci potřebné tohoto království, ty, což k soudům zemským a úřadům zemským nenáležejí a vyměřeny nejsou«. Ačkoli soud hejtmanský jakožto soud králova náměstka měl býti soudem královským, jevil celkem přece jen povahu stavovskou a klesl naproti soudu zemskému na místo druhé. Přispěla k tomu mimo rostoucí moc českých stavů zajisté i ta okolnost, že byl soudem jen výjimečným, právě tak jako hodnost nejv. zem. h-a. Dle zem. zř. z r. 1530 (č. 180) měla rada h-a zem. skládati se ze 6 osob stavu panského a rytířského, dle zem. zř. z r. 1549 (R 16) měla býti 12členná. Dle téhož zem. zř. (1549R 3) připojen byl soud hejtmanský k soudu komornímu, s nímž již v XV. stol. osobami zem. h-ů býval spojen (viz Čechy, 505). — Poněkud jiná byla hodnost h-a zemského na Moravě čili h-a markrabství Moravského, který měl především tu působnost, která v Čechách náležela nejv. purkrabí pražskému, a kromě toho zastupoval krále a v této vlastnosti opatřen byl mocí samostatnější. Hodnost zem. h-a na Moravě jest mnohem starší než v Čechách. Dějeť se o ni zmínka již r. 1298. Od dob markraběte Jošta nazýval se zemský h. na Moravě též starostou, od roku 1621 často též gubernátorem a od roku 1782 praesidentem gubernia. Ve starších dobách býval jen tenkrát jmenován, když neměla Morava žádného markraběte; později vyvinula se na Moravě hejtmanství zemské jako hodnost stálá, a tím tedy měl úřad zem. h-a markrabství Moravského daleko větší význam než podobný úřad v Čechách. Jako náměstek králův předsedal zem. h. moravský na sněmu a zemském soudě, byl nejvyš. poručíkem všech sirotků, jejichž rodičové neustanovili žádného poručníka, a povoloval spolky o statky (sstupky). K zem. h-u mor. šla též appellace král. měst z rozhodnutí podkomořího. Ve sporech o čest (o urázkách) soudil zem. h. s několika pány a rytíři stejně jako král dle toho, kam strana se žalobou svou se obrátila. Dle nálezu sněmovního z r. 1511 mohla strana, nedovedli zem. h. spor srovnati, odvolati se ke králi (k soudu komornímu). Pravidlo to, přijato byvši do zřízení zemských markr. Moravského, platilo až asi do r. 1611, od kteréž doby žádná pře z Moravy neměla jíti před soud komorní. Také na Moravě musil být zem. h. rodákem zemským a kromě toho pocházeti ze starého panského stavu a v zemi míti statky. Teprve dv. dekret ze 29. ledna 1791 ustanovoval, že stačí pouhý inkolát. K rukou měl zem. h. od r. 1636 úřad král. zem. hejtmanství pro záležitosti politické a královský tribunál pro záležitosti soudní a vedle toho různé kommisie a deputace, od r. 1650, resp. 1680 zemský výbor a od r. 1763 gubernium. V nové době nazývají se v menších zemích rakouských zem. h-y předsedové a ředitelé zemských sněmů. Jmenování jsou ze středu poslancův od císaře. Hodnost ta jest v užívání v těchto zemích: na Moravě, ve Slezsku, v Bukovině, v Horních Rakousích, ve Štýrsku,

v Korutanech, v Krajině, v Solnohradsku, ve Vorarlbersku, v Tyrolsku, v Goricku, Gra dištsku a Istrii. — Srv. Tomek, Dějepis města Prahy; Palacký, Dějiny národu českého; Kalousek, České státní právo; Zemská zřízení česká a moravská; Kniha Tovačovská; Brandl, Glossarium. — *dlc.*

Hejtmánek: 1) H Jan, paedagog český (* 1816 — † 1875). Živě se hudbou, studoval v Praze, načež učil v Praze, jsa zároveň domácím učitelem u hrab. Harracha a vnuků Jungmannových. Posléze stal se učitelem a ředitelem kůru v Karlině. H. složil mnoho hudebních skladeb a *Jesličky* (s Horákem); mimo to přispíval do »Posla z Budče« a přel. Vend. Filipa »Theoreticko-praktickou rukověť počtářství« (Praha, 1851).

2) H. Václav, paedag. spisovatel (* 1825 v Bystře u Peličky). Studoval v Poličce, načež stal se pomocníkem na škole v Korouhvi, pak učitelem v Nedvězí. Od r. 1861 učil na škole v Baziši, kdež zásluh si získal o povznesení českých karpatských osad v ohledu národním a kulturním. R. 1872 stal se správcem školy ve Všetatech. Napsal četné články do časopisů (»Škola a život«, »Školník«, »Posel z Budče«, »Lumír«, »Arch. Památky« a j.). O sobě vydal *Tabulky srovnávací o metr. míře a váze* (Karlin, 1872) a *Víněk z požůstalých prací básnických svého zemf. syna Václava a jeho životopisem* (Praha, 1882).

3) H. Ladislav, paedag. spis., syn H. 1) (* 1859 v Karlině). Studoval reálku a učitelský kurs v Praze, načež stal se učitelem ve Vydročanech a posléze v Libni. Napsal několik arabesk do časopisů a básní (*Vzpomínka z mládí ve prospěch Ústř. Mat. škol.*), pak množství paedag. článků do »Posla z Budče« a některé spisky pro mládež: *Pomněnky*, sbírku přání a básní příležitostných (»Bes. mlád.« sv. 196, 1882); *Výbor povídek Grimmových* (Karlin, 1882); *Památky okolí benešovského* (»Bes. ml.« 1882); *Na horách*, cestopis po Krkonoších; *Ze svadých listů*, kresby ze života (Pardubice, 1883); *Z Pošumaví*; *Sbírku proslovů* a j. Také překládal z franc. (G. Sandové »Indiánu«) a přispíval do četných časopisů paedag.

Hejtmánkovice (*Hauptmannsdorf*), ves v Čechách, hejt., okr., fara a poš. Broumov; 184 d., 1240 ob. n. (1890), 31f. šk., mlýn, váp. lomy a vápenice, tkalcovství. H. původně nazývány *Haitfolksdorf*, r. 1406 *Haypsdorf*, *Hayp-mensdorf*, založeny byly od broumovského opata Martina v lese »nad Voytsbachem« v neznámém roce.

Hejtmanský soud v. Hejtman zemský. **Hejtmanství lén německých** (*Lehenhauptmannschaft*, *Lehenschranne*) nazýval se v Čechách královský úřad, který spravoval a soudil záležitosti oněch manství českých králů, jež ležela mimo Českou říši (*feuda extra curtem*), jako v Chebsku, Ašsku, v Bavorsku, Sasku a vůbec říši Německé. V čele úřadu tohoto stál jeden z předních královských úředníků, hejtman něm. lén, pod jehož dozorem vedeny byly pro českoněmecká léna zvláštní desky na způsob desek dvorských pro man-

ství česká. (Viz Desky dvorské str. 361.) H. n. l. vzniklo někdy na sklonku XV. stol. a trvalo málo pšes jedno století. Zaniklo v třicetileté válce a nebylo již více obnoveno. Působnost jeho přenesl Ferdinand III. reskriptem z 18. čce r. 1651 na soud appellační na hradě Pražském, kdež h. n. l. kdysi také sídlívalo. Agenda appellačního soudu v tomto směru ukončila se teprve na poč. XIX. stol., když mezinárodními smlouvami manství v cizích zemích byla zrušena. — Srv. Kalousek, České státní právo; Haimperl, Die deutsche Lehenhauptmannschaft in Böhmen; Schmidt v. Bergenhold, Appellationsgericht. — *dlc.*

Hejtmanství okresní nazývají se v rak. zemích nejnižší státní politické úřady. Spravovány jsou okresním hejtmanem a organizace jejich jako politických úřadů vůbec spočívá na zák. z 19. kv. 1868 č. 44 f. z. Počátkem svým sáhají sice h. o. do samého sklonku let čtyřicátých, avšak v prvotní podobě neměvše životního trvání, zaměněna byla t. zv. smíšenými okresními úřady, jež vykonávaly funkce nejen politické (správní), nýbrž i soudní. Ústava říšská ze dne 4. bř. 1849 č. 150 f. z. měla ve čl. 102 ustanovení, že konání spravedlnosti od správy má vesměs býti odděleno a obě funkce že mají býti na sobě zcela nezávislé. O působnosti politických úřadů vydána pak byla instrukce schválená nejvyšším rozhodnutím ze 14. dubna 1850 (organizace soudnictví upravena císařským rozhodnutím ze 14. čna 1849 č. 278 f. z.). V Čechách zavedena byla nová organizace polit. úřadů min. nař. z 9. srp. 1849 č. 352 f. z. Země rozdělena byla na 7 krajů a 79 h. o-ch. Ústava břežnová byla zrušena císař. pat. ze 31. pros. 1851 č. 2. f. z. na r. 1852, a nevj. kab. listem z téhož dne č. 4 f. z. na r. 1852 stanoveno, že soudnictví a politická správa mají býti odděleny pouze u soudů sborových, kdežto ve stolicí první, v t. zv. smíšených okresních úřadech, měly býti spojeny. Provedením tohoto principu bylo nevj. rozhodn. ze 14. září 1852, publikované nař. min. vnitra, sprav. a fin. ze dne 19. ledna 1853 č. 10 f. z. »o zřízení a působnosti okresních úřadů, krajských úřadů a místodržitelstev, o zřízení úřadů soudních...« Působnost okresních úřadů upravena byla oddělením A cit. zák. z 19. ledna 1853 č. 10 f. z. Okresní úřady byly v okresích jim vykázaných nejnižším zeměpanským úřadem ve všech správních i soudních záležitostech, nevyhrazených výslovně jiným úřadům a orgánům. Podřízeny byly ve druhé stolicí dle různosti předmětů vyšším úřadům buď politickým, soudním nebo berním a podávaly jim oznámení a zprávy. V čele stál okresní přednost; ostatní personál skládal se z adjunktů, aktuárů, kancelistů a sluhů. Král. České bylo dle min. nař. z 9. října 1854 č. 274 f. z. rozděleno na 13 krajů a 207 okresů a kromě toho na 2 politické obvody se správou magistrátů (Praha a Liberec). Boleslavský kraj čítal 17 okresů a městský okres liberecký, budějovický 15, čáslavský 14, chebský 19, chrudimský 12, jičínský 16, královéhradecký 13, litoměřický

19. pisecký 13, plzeňský 18, pražský 20, tábořský 16, žatecký 15. Markr. Moravské čítalo die min. nař. ze 21. dubna 1854 č. 104 f. z. 6 krajů a 76 okresů a kromě toho rovněž 2 politické obvody (Brno a Olomouc) se správou obecní. Brněnský kraj měl 17 okresů, hradčický 12, jihlavský 8, novojičínský 13, olomúcký 17, znojemský 9. Brno podřízeno bylo bezprostředně místodržiteli. Slezsko bylo dle téhož min. nařízení rozděleno na 22 okresy. V Opavě odevzdána byla polit. správa obci. Smíšené okr. úřady nepotrvaly ani dvě deseti-letí. Státním zákł. zákonem ze 21. pros. 1867 č. 144 f. z. ustanoveno (čl. 14.), že soudnictví má býti od správy ve všech instancích odděleno. Stran úřadů politických provedeno to zák. z 19. kv. 1868 č. 44 f. z., který doplněn byl nařízením min. vnitř. z 30. srpna 1868 č. 123 f. z. Pro správu politickou v prvé stoli-ci zřízena byla t. zv. h. o., kdežto dosavadní smíšené okr. úřady proměněny byly dle zák. z 11. čna 1868 č. 59 f. z. v samostatné okr. soudy. Příslušnost h. o.-ch upravena jest stále ještě nař. z 19. led. 1853 č. 10 f. z., resp. zák. z 19. kv. 1868 č. 44 f. z. Celkem možno říci, že do působnosti h. o.-ho náležejí všechny politické záležitosti, které dříve náležely smíšeným okr. úřadům, pokud nebyly přikázány okresním a obecním zastupitelstvům. V nálezu říš. soudu ze 24. led. 1878 č. 14 byla pak zásada tato opakována tím způsobem, že ve sporných záležitostech veřejné správy ve všech případech, v nichž příslušnost (kompetence) není zákonem samosprávným úřadům zvláště přikázána, náleží rozhodovati státním správním úřadům — v první instanci tedy h.-m o.-m — následkem jejich všeobecného správního práva. V čele h. o.-ho stojí okresní hejtman, který jest také za veškeru úřední činnost zodpověden. Pouze v záležitostech kasovních a účetních ručí bezprostředně jen úředníci berní a okr. hejtman toliko nepřímou, pokud zanedbal dozor. Působnost h. o.-ch vztahuje se celkem na troje záležitosti: 1. na politickou správu v užším smyslu, 2. na policii a péči o blahobyt a 3. na spolupůsobení při jednání jiných správních úřadů (finančních a vojenských). Do kategorie prvé spadá zvláště péče o integritu státního území a vedení obyvatelstva v evidenci, vyhlásování zákonů, ochrana panovníkových prerogativ stran udílení řádů, titulů, šlechtictví atd. Nejčastější jest kategorie druhá. V jednotlivostech lze říci toto: 1. Co se týče publikace zákonů a nařízení, bdí h. o. zejména nad tím, aby obce odebraly říš. zákoník, a vydává samo na základě zákonů ve své působnosti nařízení. 2. H. o.-mu náleží péče o udržování a vyznačování zemských i říšských hranic. (Viz Hranice.) 3. Evidence obyvatelstva, dozor nad vedením civilních rejstříků, sestavování statistických výkazů o rozličných správních záležitostech (sestavování tabeľ o pohybu obyvatelstva dle farních výkazů, o výměře plodné půdy a jejím výnosu, o výsledku žní, o továrnách atd.). Co se týče dozoru nad vedením civilních rejstříků, bdí

h. o. nad tím, vedou-li se všude dle předpisů matriky, chová duplikáty židovských matrik, zkoumá, souhlasí-li s originály, koná šetření stran opravy matrik o křtu při legitimacích nemanželských dětí následkem potomního sňatku, pokud to není uloženo farářům, vede manželské rejstříky o civilních sňatcích a rejstříky o osobách, které nenáležejí k žádné zákonem uznané náboženské společnosti. 4. Při sčítání lidu náleží h. o.-mu zákonné spolupůsobení, zejména zavedení přípravných jednání, řízení sčítání v obcích, úřední jednání stran užívání sčítacích knih, jakož i stran oznámení nesprávností a opomenutí, trestní řízení o přestupcích proti zákonu o sčítání lidu. H. o. vede též dozor nad náležitým číslováním domů, povoluje změny v číslování osad nebo jejich částí a dohlíží, aby osady byly náležitě označovány místními tabulkami. 5. Běží-li o udělení někomu státního občanství, vyšetřuje h. o., jsou-li tu nutné podmínky k dosažení stát. občanství, a přijímá přísahy od nových stát. občanů. Sem náležejí též záležitosti vystěhovalecké, zejména vydávání propouštěcích certifikátů, že vystěhování nevádí povinnost branná atd. 6. H. o. zakročuje proti osobování si šlechtických titulů (dekr. dv. kanc. ze 2. list. 1827 č. 27.344) a mají-li býti zřízena nová avěfenství, koná šetření s vyšších míst nařízené. 7. H. o. čini v naléhavých případech ochranná opatření proti hospodářské nouzi, nebezpečím života, úrazům atd. Nenlí případ naléhavý, náleží h. o.-mu pouze podávati návrhy. Sbírký k dobročinným účelům může h. o. povoliti jen ve svém okrese. Běží-li o sbírky ve větším rozsahu, o omděny za záchrana života, za statečné chování při požárech, povodních atd. obrací se h. o. na vyšší polit. úřad. S tím souvisí 8. péče o chudinství, dozor nad tím, aby obecní a okresní ústavy určené pro chudinství a jiné dobročinné účely byly náležitě spravovány, péče o odklizení žebroty obecními orgány a četnictvem. 9. Záležitosti zdravotní. H. o. přijímá oznámení o usazení se a vykonávání praxe od lékařů, zvěrolékařů, porodních bab, bdí nad lékárnami, trestá neoprávněné živnostenské provozování lékařství a porodnictví, bdí nad pohodnými, povoluje transporty mrtvol atd.; jemu náleží zkrátka dozor v záležitostech zdravotní policie a ošetřování nemocných, v záležitostech očkování a porodnictví, dohled nad nemocnicemi, chorobinci, porodnicemi, blázinci atd., jež v okrese jako obecní nebo okresní ústavy trvají nebo péči h. o.-ho zvláště jsou přikázány. 10. Co se týče policie, náleží h. o.-mu péče o pokoj, bezpečnost a veřejný řád v okrese; ono řídí veškeru veřejnou bezpečnostní službu c. k. četnictva, vykonává předpisy o zbrojním patentu, dozor nad tiskem a časopisectvem, nad spolky a shromážděními, nad propuštěnými trestanci, káránci, ze země vypovězenými cizinci, nad špehy, žebráky, tuláky, cikány atd., vykonává předpisy o hlášení a cizineckou policii, spravuje záležitosti pasovní, záležitosti postrku,

provádí divadelní řád a divadelní policii, rozhoduje o přestoupení policejních předpisů, pokud není stanovena příslušnost trestních soudů nebo obcí atd. 11. **H. o.** vykonává v první instanci dohlédací právo státní správy nad obcemi. (Srv. ob. zřiz. pro král. České ze 16. dub. 1864, § 102. a násl.) Dohlíží, aby obce z mezí své působnosti nevystupovaly a nečinily ničeho, co by bylo proti zákonům. Za tím účelem může **h. o.** žádati, aby mu obecní výbor předložil svá usnesení a vysvětlil, čeho potřebí; vystoupil-li výbor obecní v usnesení svém z mezí působnosti své, anebo učinil-li něco, co jest proti zákonům, má **h. o.** právo a povinnost provedení toho zakázati. Ze zákazu může arci poláhn býti rekurs k místodržitelství. **H. o.** rozhoduje též o stížnostech podaných proti nějakému opatření nebo nařízení obecního představenstva, kterým zákon byl porušen nebo chybně vyloučen, pokud záležitost ve vyšší instanci nenáleží před okresní zastupitelstvo nebo okr. výbor. V záležitostech přenesené působnosti obcí jde v každém případě odvolání k **h. o.-mu**. Opomen-li neb odpirá-li obecní výbor konati povinnosti vložené zákonem na obec, má **h. o.** nákladem a na škodu obce zjednatí pomoc. V záležitostech přenesené působnosti obcí ukládá představeným obcí pokuty pořádkové až do 20 zl. a může po případě místo starosty zříditi na náklad obce jiný orgán. **H. o.** rozhoduje též a nařizuje v záležitostech domovského práva, rozhoduje o sporných hranicích obecních, pokud nenáleží rozhodování soudu nebo vyššímu úřadu, atd. 12. V záležitostech náboženských bdí **h. o.** nad tím, aby se nekonalý veřejné náboženské úkony se strany neuznaných konfessí, provádí předpisy o svěcení neděl a svátků a zamezuje rušení náboženství a bohoslužby. 13. V záležitostech manželských náleží **h. o.-mu** udělování politických manželských konsensů v dorozumění s obecními starosty, pokud taková povolení jsou nutna a pokud nejsou vyhrazena vyššímu úřadu. Sem patří úřední úkony příkázané **h. o.-mu** zákonem ze 4. čce 1872 č. 111 ř. z. (na př. promíjení 2. a 3. ohlášky, resp. úplné promíjení ohlášek, udělování dispensace dle § 120. ob. zák. ob.), atd. 14. **H. o.-mu** náleží nadační tuteľa. Pokud běží totiž o duchovní i světské nadace (vyučovací, dobročinné, vzdělávací aj.), vykonává **h. o.** v tom případě, není-li k tomu určen vlastní jiný orgán nebo není-li příslušným vyšší úřad, dozorcí a ochranné právo státu. 15. Co se týče záležitostí vojenských, spolupůsobí **h. o.** při rekrutování, při vojenských propouštěních, při dozoru nad dovolenci, nad záložníky a patentními invalidy a při povolávání ke službě dovolenců. **H. o.** obstarává záležitosti týkající se poskytování připeří a ubytování vojska a bdí nad obecními starosty, aby povinnost připeří a ubytování řádně byla prováděna. Také v záležitostech stravování vojska má **h. o.**, je-li o to žádáno od vojenských úřadů nebo obdrží-li příkaz od vyššího úřadu, spolupůsobiti. Blíží

podrobnosti viz v branném zákoně, 16. V záležitostech vzdělávání půdy (rolnictví a lesnictví), honby a rybářství bdí **h. o.** ve svém okrsku nad zachováváním dotyčných zákonných předpisů, vykonává nařízení představených úřadů a rozhoduje v první stolici, pokud nenáleží rozhodnutí soudu nebo vyššímu polit. úřadu. Sem patří zákony: o zcelování pozemků z 18 února 1869 č. 18 ř. z., různé zemské zákony na ochranu pozemků proti škodlivému hmyzu, proti škodlivým rostlinám atd. V záležitostech lesnictví povoluje **h. o.** proměnu lesní půdy v jiný druh kultury, rozhoduje o povinnosti vlastníka pozemku dovolovati převážení dříví přes jeho pozemek, trestá lesní puch, spolupůsobí při zakládání lesního katastru atd. Co se týče honebních záležitostí, patří sem na př. zpachtování obecních honeb, zjišťování honebních škod, bdění nad zachováváním honebně policejních předpisů, zvláště stran šetření zvěře, vydávání honebních lístků atd. Také v horních záležitostech spolupůsobí **h. o.**, ačkoli pro tyto věci zřízeny jsou horní úřady. (Srv. §§ 25., 28., 81., 101.—103., 107. atd. hor. zák.) 17. V záležitostech obchodních a živnostenských přijímá **h. o.** oznámení o samostatném provozování svobodných živností, uděluje koncesse při živnostech koncessovaných, rozhoduje o objemu a vykonávání živnostenských práv při sporech a stížnostech o nich, povoluje týdenní trhy, povoluje užívání dětí k pracím v továrnách, užívání mladistvých dělníků k pracím nočním atd. **H. o.-mu** náleží trestní moc při překročení živnostenského řádu, právo odejmouti živnostenské oprávnění; ono jedná o porušení privileji, vyšetřuje a trestá porušení zákonů vydaných na ochranu známek a vzorků, uděluje svolení k podomnímu obchodu atd. 18. Co se týče záležitostí vodních, silničních a stavebních, pečuje **h. o.** ve smyslu platných zákonů a nařízení o stavění a udržování silnic a mostů a má dozor nad stavem mlýnů a všech vodních staveb vůbec a nad jejich vlivem na běh a vodstvo, aby dle okolností mohlo žádati za působnost vyšších nebo zvláště povolanych úřadů nebo v náležavých případech aby samo učinilo vhodná opatření. V záležitostech vodních konkurruje s působností **h. o.-ho** ve značné míře působnost soudu a jako všeobecné pravidlo možno stanoviti zásadu, že pouze záležitosti, v nichž jest účastněn zájem veřejný, vyhrazeny jsou působnosti správních úřadů a tedy v první řadě **h. o.-ch**, kdežto záležitosti ostatní náleží rozhodovati soudům. 19. **H. o.-mu** náleží účastenství při volbách do zemských sněmu i do říšské rady, a sice jak co do příprav k volbě, tak i co se týče aktu samé volby. Vyhašuje edikty sněmovních voleb, potvrzuje voličské seznamy měst a městysů, sdělané městským starostou, určuje pro venkovské obce počet volitelů (a sice vzhledem k počtu obyvatelstva dle posledního sčítání lidu), zkoumá, byla-li v obcích provedena dle zákona volba volitelů, a sestavuje dle toho seznamy volitelů, rozhoduje o reklamacích po-

daných proti nim a upravuje tyto seznamy, vydává po jejich upravení všem voličům legitimální listky, opravňující k vykonávání volby, jakož i úřední listky hlasovací, vysílá svého kommissaře, by řídil volbu, přijímá protokol o volbě spolu se zapečetěnými volebními spisy a posílá vše místodržitelí. 20. Také v berních a kassovních záležitostech státní správy má h. o. velkou působnost. Má spolupůsobiti při provádění a periodické revisi všeobecného katastru pozemkové daně a pečovati o řádnou evidenci. Ke sbírání a zjištění údajů o výnosech domovní činže v místech, v nichž nejsou pro to zřízeny zvláštní orgány, a k vyměření domovní třídní daně při nové vystavěných nebo rozšířených a této dani podléhajících budovách má zavěsti nutné přípravné kroky. Berní úřady h. o. mu podřízené vyměřují přímé daně a přírázky k nim a oznamují je, když byly h. m. o. m. potvrzeny, obcim. Nedoplatky daní a přírázek má berní úřad vykazovati v předepsaných lhůtách h. o. mu. Návrhy na slevy daní, lhůty a snížení mají se předkládati vyšší instanci. H. o. má konati šetření o objemu elementárních škod, k vůli nimž se žádá za dočasnou slevu daně, a předkládati výsledky vyšší stoli. — Je-li potřeba, užívá h. o. v oboru své působnosti donucovacích prostředků, jež jsou mu k dispozici, a poskytuje rovněž samo jiným úřadům a orgánům, běží-li o zachování veřejného řádu a pokoje, k jejich žádosti zákonnou pomoc. Nestačí-li h. o. mu vlastní donucovací prostředky, má se obrátiti o potřebnou vojenskou pomoc k vyššímu úřadu. V naléhavých případech a je-li nebezpečí v prodlení, má h. o. právo žádati bezprostředně za vojenskou pomoc na vlastní zodpovědnost okresního hejtmana, o čemž však ihned má býti učiněno oznámení vyššímu úřadu. — Srv. Mayrhofer, Handbuch für den polit. Verwaltungsdienst (4. vyd. Vídeň, 1880, 5. vyd. 1895) a Ulbrich, Handbuch der österr. polit. Verwaltung (t., 1888—90).

Hejzlar František, paedagog český (* 1843 v Bělovsi n. Náchoda), konal studia na nižším gymnasiu v Broumově a na vyšším v Hradci Králové, odkud jako sextán podnikl cestu přes Prešpurk a Srb. Bělehrad do Srbska, Buiharska a Rumunska až do Galce u Černého moře. Na té cestě živil se prací rukou svých a vyučováním i prošel pěšky celým Uherskem a Moravou. Po té studoval na filosofické fakultě v Praze, r. 1871 povýšen za doktora filosofie a strávil potom rok jako vychovatel u Morice hraběte Rummeskircha ve Větrném Jeníkově, působil jako supplent a později profesor na gymnasiu v Litomyšli (od r. 1867), Třebíči (na Moravě) a v Hradci Král. R. 1883 stal se okr. inspektorem školním v Kolíně n. L. a r. 1886 zemským školním inspektorem pro české školy obecné a ústavy učitelské v Čechách. Již jako profesor v Třebíči Inul H. ke školství obecnému, přednášaje častěji ve spolku učitelském v Třebíči, jehož čestným členem byl zvolen. Jako okr. školní inspektor stal se čestným členem učitelského spolku

»Komenský« v Kolíně a byv jmenován zem. škol. inspektorem, poctivě pomáhal českou mládež nejen zdárně vyučovati, ale i vychovávat, jsa současně opravdovým přítelem učitelstva. H. sepsal s Hofmannem approbované školní knihy: *Chemie zkušební pro čtvrtou školu reálnou a ústavy učitelské*; *Chemie zkušební pro čtvrtou školu gymnasiu a reálných gymnasiu*. *Chemie pro ústavy učitelské*, jichž dosud se užívá. První dvě knihy byly asi v naší literatuře střeďoškolské prvními, ve kterých řádem methodicky srovnaným učilo se lučbě na základě pokusů, pozorování a zkušeností. Obě knihy činily na středních školách našich přechod od staré k nové theorii chemické. Z prací uveřejněných ve vědeckých a učitelských časopisech, jakož i v čítenkách, uvádíme: *O prvních deskách logaritmických*; *Logarithmy hyperbolické*; *Nejdůležitější prvky chemické*; *Induktivné badání ve fysice*; *Hodina fysiky ve třídách školy měšťanské*; *Zrcadlení vzduchu*; *Počátky větroplavby* a j.

Hek František Vladislav, spis. český (* 1769 v Dobrušce — † 1847 v Kyšperku), vystudovav v Praze gymnasium a filosofii, oddal se ve svém rodišti kupectví. V Praze seznámil se s Krameriem, Pelcem a jinými spisovateli, v Dobrušce pak s J. L. Zieglerem a byl členem jeho literárního kroužku v Dobrušce. Požárem a finančním patentem z roku 1811 utrpěl velikou škodu na svém jmění a měl zároveň vyšetřování pro jednatelství biblické společnosti berlínské. R. 1823 vzdal se obchodu, načež pobyl nějaký čas v Bučině u hrab. Redenové, podporovatelky bibl. společnosti. Ona také doporučila H-a, aby bratrské knihy, jež Ochranovští koupili v Lešně, překládal na jazyk něm. H. tam pobyl v letech 1840—43, kdy se usadil v Nizkém u Zhořelce, ve středišti ochranovského školství. Asi r. 1845 vrátil se do Čech. H. začal již v letech gotých min. století literárně pracovati, upraviv román *Hrabě Walter z Ankesru*, který však tiskem nevyšel. Pak přispíval veršem i prosou do Puchmayerova »Sebrání básní a zpěvů« (1795—1814), do Krameriových novin, do »Prvotiny« a »Víd. Noviny«, »Čechoslava«, »Dobroslava«, »Rozmanitosti«, »Jindy a Nyní« i do »Květu«. O sobě vydal pod pseudonymem Dobroty Smichováda r. 1816 »*Rád-li se svět novým rokem?*« Novoroční satira v rozmělnování tří bláznů. K šťastnému uzdravení všech, jenž na mozku trpí, na oči mdlejí a na srdci pohromu berou. (V šestiměrech přizvucných.) R. 1823 vydal satirickou úvahu *Velký Pátek*, jež návodem některých Dobrušských, kteří se jí cítili dotčeni, byla zabavena. H. na to obžalován a na 6 neděl do tuhého vězení odsouzen, čehož však byl sproštěn, když se odvolal. U vysokém již věku psal své paměti. Poněvadž byly patrně určeny pro příznavce v Nizkém a Ochranově, psal je německy. O jeho literární činnosti obsahují jenom zmínku, o literárních pak jeho vrstevnických žádných zpráv, za to dost zbožných úvah. Paměti ty v konceptu jen a neuplné chová rodina. H. byl také vzdělaným hudeb-

níkem a pokusil se o některé skladby lehčího rázu. Viz Rybička ČCM. 1875. Eug. Schmidt; P. L. Hoek, Bratrské listy 1894, č. 7. Z dcer H-ových Terezie Vlasta, provdaná Hubnerová, přispívala do »Rozmanitostí«; Ludmila, provdaná Štolovská, do »Rozmanitostí« a do »Přvotín pěkných umění«. Jsk.

Hekabé (lat. *Hecuba*), v feckotrójské báji dcera frygického krále Dymanta, byla po Arisbě rádnou chotí trójského krále Priama, jemuž porodila devatenácte dětí, z nichž jménem se uvádějí: Hektór, Paris, Kreúsa, Láodiké, Kassandra, Déifobos, Helenos, Pammón, Polités, Antifos, Hipponoos, Polydóros, Troilos, Polydamas. Otěhotněvši po druhé, měla prý sen, že porodila pochodeň, jež zapálila celé město mimo dům Antenorův a Anchisův. Když věštcové radili usmrtiti nebo odložití dítě, jež měla poroditi, H. dala novorozeňátko, Parida, sice odložití, přece však stala se neppřímou příčinou zhouby Tróje. Osud Tróje dolehl na ni ze všech Trójanů nejvíce, ježto přežila zhoubu města, vidouc na vlastní oči smrt chotě a dětí svých. Odtud jména jejího přislovečně užíváno o osobách, jimž bída a neštěstí jsou údělem. Řada neštěstí jejich počíná smrtí Hektorovou; vidí, an Priamos usmrčen, ač prchl k oltáři Zeva zv. *ἔρκειος*, že dcera Polyxena má býti obětována za padlého Achilla, a nemůže si vyprositi ani společnou s ní smrt; Kassandra má se státi souložnicí Agamemnonovou, H. sama pak otrokyní Odysseovou, jakož i snacha její Andromaché v okovy uvržena, kdežto vnuka Astyanakta H. sama pohřbila na štítě Hektorově. Když pak Helené vydána od Řeků Menelaovi k potrestání, H. ho zapřísahá, by nenechal nevěry choti své beze msty; leč Menelaův meč klesá před krásou Heleninou. Chystajíc se k pohřbu Polyxeny, zví, že mofe vyvrhlo mrtvolu nejmladšího syna Polydóra, jenž před zkázou Tróje vyslán byv od Priama a poklady k Polymestorovi, králi thráckého Chersonéu, od tohoto lakotného přitele otcova byl zavražden. H. pozvavši vraha do stanu zajatých Trójanek, předstírajíc nějaké důležité jednání, zbavila jej, když byl udolán od zuřivých žen, zraku a děti jeho od nich usmrčeny. H. pak sama od Řeků ukamenována; pod hromadou kamení objevil se však pes ohnivých zraků, jenž prý ještě dlouho po Thrákii vyje pobíhal. Staří pověstí tuto vykládali, že H., zločec Řekům, anebo pro svůj bídný osud (srv. »psí život«) nazývána psem, anebo z frase, že byla ukamenována jako pes. Pozoruhodno však v té příčině, že H. po smrti nalézá se v průvodě Hekaty vedle psů. Náhrobek její ukazován mezi Abydem a Dardanem na řece Rhodiu. Euripidés osud její spracoval ve dvou dramatických *Ἑκάβη* a *Τρωαῖδες*. klk.

Hekál slul u Hebreů přední chrám před svatyní svatých. V h-u stávaly stoly obětní, svícen sedmiramenný a j., za ním ležel kubicý prostor svatyně svatých, debír, vlastní sídlo boha Jahve, jen kněžím k udržování přístupné, kam velebný jednou do roka k oběti vcházel dvěma »z dříví olivového, a

podvoje i s věšejmi byly pětihranné (6. kap. První knihy Královské). Před h-em ležela předsíň ku chrámu jaksi samostatně a vrata, která spojovala předsíň s h-em, byla čtyřhranná, tedy s nadpražím rovným, kdežto dvě z h-u k debíru vedoucí měly nadpraží patrně lomené. Předsíň ani debír neměly oken; do h-u padalo světlo okny, jež byla »porozšířena vnitř, ale zoužena zevně«. Nalézala se v hořejší třetině stěn, ana níže nemohla býti položena, poněvadž ze tří stran byla budova obklopena galeriemi. Poněvadž, podle znění Bible králické, Salomoun »přikryl jej (dům) krokvemi ohnutými a na to prkny cedrovými«, třeba si představovati horizontální závěr budovy, totiž h-u a debíru, lomeným a nejspíše otevřeným krovem. Stěny jejich byly ornamentálně ozdobeny a dvě h-u i debíru měly vyzévané cheruby, palmy a rozvité květy. Fka.

Hekataios, lat. *Hecataeus*: 1) H, syn Hegesandrův z Milétu, nejřednější ze starších logografů feckých, žil za válek perských. Pocházeje ze vznešené a bohaté rodiny, domohl se význačného postavení politického ve své vlasti. Když Aristagoras svolal schůzi Iónů, aby je získal k odboji proti Peršanům, H. zrazoval je s toho, znaje dobře přesilu moci perské; když však ho neposlechli, domyslně jim radil, aby se omezili jen na válku námořskou a na pořízení mocného loďstva aby obětovali i poklady chrámové. Ale zase ho neuposlechli, ani pak, když po porážce jejich je vybízel, aby soustředili se u ostrova Lera a pokračovali ve válce. Roku 494 vypraven byv jako vyslanec Iónů k perskému místokrálovi Artakernovi, vymohl Řekům za poplatek bývalou jakous takous samostatnost. Dříve než oddal se H. spisování svého díla, vykonal hojně velikých cest. Výtěžky jejich uložil ve spise *Ἰῆς περίοδος* (neboli *περιήγησις*) ve 2 kn. S geografickým vyličením Evropy, Asie, jakož i Egypta a Libye spojil tu zřetel k dějinám i přidal na vysvětlenou opravenou mapu Anaximandrovu (*πίναξ*) světa (v. Anaximandros). O některých částech tohoto díla za starověku vyslovena neprávem pochybnost. Jiný spis byly *Γενεαλογίαι* (4 kn.), nejstarší mytické dějiny fecké V něm učinil H. pokus o kritiku historickou, ač snad více zabíhala jen v plané racionalistické vykládání mytů. V té příčině již předmluva díla jeho jest zajímavá, kde vykládá, že nepřikládá víry všemu, co mu bylo vypravováno, ježto prý vypravování Řeků obsahují leccos směšného. V novější době byla dosti přetřásána otázka, použil-li Hérodotos H-ia a do jaké míry. Jisto, že Hérodotos H-ia sám se dovolává (na dvou místech), že zlomky H-iovy ukazují leckdy dosti značné shody s textem díla Hérodotova. Možná však, že shody ty vykládáti třeba aspoň z části stejným vypravováním osob, od nichž oba dějepisci na cestách čerпали své zprávy, nejsou-li dokonce ony zlomky H-iovy, které vykazují nápadnější shody s Hérodotem, snad sdělány na základě právě díla Hérodotova. O otázce té viz Dielsův článek v »Hermese

XXII., 44; Heil, Logographis num Herodotus usus esse videatur (Diss. Marburg, 1884). Zachované zlomky H-iovy, dosti četné, sebrány jsou nejlépe ve sbírce Müllerů (Fragm. hist. graec. I., 1—31. IV., 623, 627). O části jich srv. důkladné pojednání F. Atenstädt: De Hecataei fragmentis quae ad Hispaniam et Galliam pertinent (»Leipziger Studien« XIV. 1., též o sobě v Lipsku, 1891).

2) H. z Abdéry nebo z ostrova Teu, žák skeptika Pyrihóna, historik-filosof. Žil za Ptolemaia I. a vykonav cestu po Egyptě do Théb, sepsal na základě výtěžků jejich i na základě spisu historika Manethona *Αλυπτιακά*, z nichž především čerpal v příslušných částech svého díla Diodóros. Spis ten, směsice pravdy a výmyslů, měl tendenci zvelebiti všemožně Egyptány, vylučuje je jako původce kultury a šifitele její mezi ostatními národy; politická a sociální jejich zařízení byla tu do nebes vyožena, náboženství jejich doporučováno jako ryzí a nejpravdivější. H. tu mythologii řeckou pojímal euhéméristicky, a poněvadž ideálem formy vládní hlásal jakýsi osvícený absolutismus, jevil se politikce Ptolemaiovců nakloněným. Zlomky z něho vydány u Müllerů (Fragm. hist. graec. II., 384—396). Jiný tendenční spis, jakýsi historický román o Hyperborejcích (*περί τῶν ὑπερβορείων*), vystavoval bájný onen národ, prý na ostrově Heli-zoii naproti Keltům sídlící, za vzor mravného, zbožného a proto také svrchovaně blaženého lidu. Srv. o něm Rohde, Griech. Roman str. 208. H psal také nějaký filologický spis o poesii Homérově a Hésiodově. Spis o životě a působení Abrahamově byl H-iovi neprávem a úskočně připsován. Z novější literatury o H-iovi uvádíme Röper, Über einige Schriftsteller mit Namen H. (Gdansk, 1877—1878); E. Schwartz, H. von Teos (»Rhein. Mus.« 1885, str. 223); F. Susemihl: Gesch. d. Alexand. Litterat. (I., str. 310, II., 644); O. Gruppe, Die griech. Culte u. Mythen (I., str. 410); K. Knipper, Ad Hec. Abderitae fragmenta (»Mnemosyne« 22. p. 1, str. 25).

Ča.

Hekaté (*Ἑκάτη*), slula starořecká bohyně luny, jež, ač mnoho podobností jeví s Artemidou, od ní se rozrůznila hlavně vlivem podobných božstev na východě, kde kult její v Malé Asii dosáhl značného rozvoje, podobně na řeckých ostrovech, kdežto na pevnině kvetl hlavně jen na pobřeží východním. Jméno její je vlastně příjmi Artemidino (Artemis H. ctěna vsutku v Athénách, Epidauru a na Délu) a vyloží se dle mužského epitheta Apollónova *Ἑκατος*, jež, rovnajíc se slovu *Ἐκατηβόλος*, znamená působnost paprsků světelných do dálky. Rodiči jejími uvádějí se obyčejně Titan Persés nebo Persaios a Létoina sestra Asterié, tedy bytosti světa, ku kteráž funkci poukazují též její epitheta *φασφόρος* na Thébe, *ὑπολαμπτιρα* v Milétě a *δαδοφόρος* v Stratonikeji v Karii, kdež vedle ní ctěn Zeus *πανιμέριος*, patrný kůň slunce. Ze původní význam její, v hlavních funkcích podobný Artemidě, jest starobylým, o tom svědčí mimo jiné Hés. theog. 404—452. H. slaví se tu jako mocná bohyně

ctěná na nebi, na zemi i na moři (neboť i na moře a tudíž na plavbu luna má značný vliv, viz Artemis; proto H. ctěna od rybářů), zjednáva lidem moc a čest, pomáhajíc vítězit v závodech, v bitvách, v hromadách lidu i před soudem; má značný vliv na vývoj člověčenstva a zvířeny (vedle Priapa ctěna v Trallech v Karii a na Thébe), pomáhajíc při porodu (odtud *Ἐλλειθῖον* nebo *Γενετοῦλις*) a proto vzývána jsouc při svatbách a od žen před porodem (jako *κουροτρόφος* na Samu a v Argu), podporujíc chov koní a dobytka, jezdeckví (jako thrácká Artemis Brimó ve Ferách) a lovectví. Funkce tyto vlastní Artemidě jsou však u H-ty značně zeslabeny. — Za to H. rozhodně vynikla nad Artemidu jako ochránkyně východů, bran, cest, rozcestí a cestování vůbec. Jako slunce ve dne lidem svítí na cestu a tím cestování usnadňuje (srv. Apollón *ἀγνεύς, προκαθηγέμων*), tak důležitým vodítkem za noci jest luna, zejména na jihu, kde za paren letních oblíbeno cestování v noci (odtud Artemis *προπυλαία, ἐνοδία, ἡγεμόνη*). Ve funkci té nad jiná božstva vynikla H. pod názvy *προπυλαία, προθυραία, ἐπιπυργυδία* (v Athénách před vchodem do propylají proti chrámu Athény, Niky, kde ctěna vedle Herma a Charitek), *ἐνοδία* (na Aigině chrám její se sochou Myronovou, v Argu chrám se sochami Naukyda, Skopy a Polykleita ml.), *προκαθηγέτις* (v Sidymě v Lykii), zejména pak na rozcestích jako *τριδιτις* (*Trivia* nebo *Quadrivia*). Ji zřizovány v Athénách před domy kapličky (*εκάτεια*), podobně na rozcestích, což asi mělo rozhodný vliv na její podobu u umění. Vedle H-ty totiž jednopodobé, již od nejstarších dob lze hojně sledovati do pozdních (typus velebné ženy v dlouhém chitónu s pochodněmi v obou rukou, zdokonalený asi Myrónem), záhy oblíbená H. trojpodobá, jejíž každá tvář hleděla směrem jedné z cest v triviu se stýkajících; obrazy tyto byly opět rázu dvojího, skládající se buď ze tří úplných těl, jako Alkamenova socha H-ty *ἐπιπυργυδία* v Athénách, anebo z jednoho těla se 3 hlavami a 6 rukami, jako v gigantomachii vlysu pergamského. Fysický důvod této H-ty *τριμορφος* (*triformis*) již staří shledávali v trojí fazi měsíce, znatelné též na jejím obraze (tvář levého profilu = měsíci přibývajícímu, prostřední tvář en face = úplňku, tvář pravého profilu = měsíci ubývajícímu; srv. tři dekady měsíce v kalendáři). V kapličkách a na rozcestích konána jí časně z rána v den novoluní každý měsíc obět (*Ἐκαταία, Ἐκάτης δεῖπνα*): koláče, ryby (*τριγλυα* a *μαινίδες*), vejce a sýr. Tamtéž obětována jí i štěňata, jimiž před tím dotýkáni byli členové domu, kteréž pes jako nejstarší zvíře domácí zastupuje při této oběti rázu patrně očištného a smírného. Toť opět obor, v němž H. vynikla nad Artemidu. Toho rázu je též obět *οἰσθημία*, při níž zbytky obětí smírných a očištných a smeti nasbírané při slavnostní očištění domu spalovány při jejím obraze, načež bylo třeba stěp, jímž smetl zaneseno, zahoditi neohlížejíc se. Odtud vznikla v jejím kultě též mystéria (na Aigině, na Samo-

thráce, v Lagině v Karii, jakož měla jakési účastenství na mystériích eleusinských (odtud **H.** na vásách, jež představují vyslání Triptolema, odchod a návrat Kory). Pozoruhodno též, že mrtvolý popravených pohozeny bývaly na rozcestí, kůl, u něhož zločinci trestáni, slul *ἐκάτη* a že prý v největší dutině měsíce (*Ἐκάτης μυχός*) duše zemřelých pykají za své přečiny. Kdežto funkce očisty jest též vlastní jiným božstvům světelným (srv. Apollón), vyvinula se **H.** skoro úplně samostatně jako vládkyně nočních bytostí strašidelných, čar a kouzel vůbec; kult její totiž, vykonáván jsa za neurčitého svitu luny na rozcestích, v jejichž blízkosti podél cest se nalézaly hroby, ano i celé hřbitovy, podněcoval fantasií lidu, že, přeludy zrakovými jsou sváděna, oživovala taková místa bytostmi přišernými, jež nejen cestujícího na cestě svádějí, než i jinak zjevem svým straší. **H.** moci jich nejen brání, nýbrž je i vysílá: tak Empusu, Antaji a jiné zjevy strašidelné (obry s dračí hlavou), nebo sama se zjevuje za hromobitů jako obrovská žena s pochodní, mečem, hadními vlasy i ve zvířecí podobě (jako klisna, kráva, lvice, pes) v průvodě vyjících psů podzemských, jakož věno, že pozemští psi zdaleka zjevení taková věští a proto vyjí. Magické zařikávání a kouzelnictví přešlo úplně v její ochranu; Kirké, Médeia a jiné kouzelnice pokládány za její dcery nebo chráněny. **H.** vzývána při kouzlech lásky (*ἑκατικός σπόγγος*); umí duše zemřelých z podsvětí vyvolávat; jsouc proto k tomuto v užším vztahu, ctěna jako *χθονία* (ještě za Diokletiana v Antiochii), stotožňována úplně s Persefou, jsouc pokládána za dceru Zeva a Démětry, a zove se též *Iris* a *προδουραία* v Hádu. I v Římě v této funkci záhy se ujala; v kultu tam k ní řaděni Liber, Mithras, Attis, Isis a Kybelé.

Hekate, asteroida objevená Watsonem dne 11. čce 1868; střední jasnost v opozici 11,9, průměr v *km* 66, označení $\textcircled{100}$. Gs.

Hekatomba (od *ἐκατόν*, sto) slula starým Řekům a Římanům každá větší oběť, byť nebylo právě sto žertev poraženo. V Athénách první měsíc v roce (konec června, zač. července), jenž za dob Théseových slul prý Kronión, nazván *hekatombaión*, protože v něm konány h-by Apollónovi; týž měsíc slul ve Spartě *hekatombeus*, na Mykonu *hekatombios*.

Hekatombalón viz Hekatomba.

Hekatompedos viz Parthenon.

Hekatonchelrové (lat. *Centimani*), v fec. mythu padesátihlaví, stopaží obrové *Briareós* = *Aigaión*, *Kottos* a *Gygés* nebo *Gyés*, synové Urana a Gaie, byli od vlastního otce hned po svém zrození uvrženi do Tartaru; když pak po čas Titanomachie na radu Gaie od Zeva na pomoc povoláni a jemu vítězství rozhodli, ustanoveni od něho za strážce Titanů v Tartaru. V gigantomachii bojovali však dle pozdější báje na straně gigantův.

klk.

Hekla čili Heklufjal, nejznámější, ač nikoliv nejvyšší sopka v jz. části ostr. Islandu, 110 *km* vých. Reykjavíku a 50 *km* od již. pobřeží. tvoří podélný, nepravidelný, 1557 *m* vys. kužel, jenž od r. 1845 nese 5 kráterů, z nichž největší, téměř kruhovitý, má 2 *km* v obvodu, 60–100 *m* hloubky. Černý augitický prach sopkou vyhazovaný má zhoubný účinek na vegetaci, tak že tato na hoře i v okolí úplně schází. Od r. 1104 víme o 18 výbuších, z nichž nejzhoubnější byly r. 1157, 1300, 1597, 1636 a zvláště strašlivý r. 1766, jenž zalil daleké okolí lávou. Z předposledního výbuchu, jenž trval od září r. 1845 do dubna r. 1846, byl popel zanesen přes moře a zemí do dálky přes 1000 *km*. Poslední výbuch udál se v březnu r. 1878. Islandské jméno *hekla* znamená plášť a obdržela je sopka proto, že téměř neustále bývá zakryta mračny.

Hektar = 100 arů.

Hektický (z fec.), význam, který původně se vztahoval na celkový tělesný stav člověka a později omezil se na stav, jenž je provázen neustávajícím a pokračujícím zacházením, hubnutím a vysilováním celého těla, stává se takto souznačným se stavem kachetickým. Nejčastěji se tak nazývá horečka h-ká, jež večer se zhoršuje, ráno povoluje, bývá provázena oslabujícími poty a je pravidelně podmiňována vstřebáním hnisavých látek, jež mohou se vyvinovati ze zánětlivých a hnisavých ložisek na kterémkoli místě v těle, jako jsou na př. caries, hlízy jaterní a pod., jmenovitě však pokročilé, destruktivní stavy tuberkulózní. Proto se pojem **h.** skoro pravidelně omezuje vůbec jen na tuto chorobu, a nazývá se tak i zvláštní ohraničená červec na lících zejména u mladých lidí, kašel a celkový stav (*habitus hecticus*).

Hekto- (fec.), sto, v metrické soustavě měr a vah předsovce označující sto jednotek, na př. hektometr = 100 metrů, hektogram = 100 gramů, hektolitr = 100 litrů, hektar = 100 arů.

Hektograf, přístroj k rychlému rozmnožování písma nebo kresby bez použití lisu. Skládá se ze zvláštní massy, na kterou se přenášá písmo psané na papír inkoustem anilínovým nebo jinými chemikáliemi. List papíru přitlačí se asi na minutu na povrch oné hmoty, pak se pozorně sejme a tu se objeví zřetelný otisk originálu. Poněvadž anilin jest velmi vydatný, možno takovým způsobem až 100 zřetelných otisků získati. Očištění povrchu **h-u** děje se prostým přetřením vlhkou houbou. Massa, na niž se tiskne, mívá různé složení. Jeden druh skládá se z 1 d. gelatiny, 2 d. glycerinu a 1 d. vody; dle patentu Kwaissera a Husakova získá se hektografická hmota z 1 d. gelatiny, 4 d. glycerinu koncentrace 30° B (Bauméových) a 2 d. vody. Látky ty se smísí a dokud jsou ještě tekuté, nalijí do plechových, nízkých nádob, kde se nechají ztuhnouti. Na podobném principu jsou založeny autograf, chromograf, multigraf, kilograf a j. V novější době užívá se inkoustu ze solí uranu místo anilínového. Chemikalie působí tak na gela-

tinu, že ona místa, jež přišla ve styk s inkoustem, zůstanou suchá. Přeje-li se povrch mastnou černí, přijímá barvu pouze písmo a lze tím docílit černých trvalých otisků. Způsob ten sluje autokopie; místo gelatinové hmoty užívá se nyní zvláště připraveného papíru, jež v obchodě lze dostati, a na ten se tiskne; možno ho však pouze jednou upotřebiti. Podobné přístroje jsou: kollograf Jacobsonův a trypograf Zuccatův. — H. má význam v právu. Jsa prostředkem rozmnožovacím, má stejnou důležitost jako tisk (srv. rozh. sejn. soudního a kas. dvora z 15. října 1881 č. 6262). Vzhledem k tomu nesmí také nikdo bez policejního povolení užívatí k veřejným účelům h-u. *Ubn.*

Hektór (*Ἕκτωρ* od *ἔχειν*, tedy udržovatel), nejstarší a nejlepší ze synů trójského krále Priama a Hekaby. Byl nejen vrchním velitelem Trójanů ve válce, nýbrž i pro přílišné stář otcovu pokládán za politického hlavu obce, ja jako bůh ctěn od lidu. Povaha jeho u Homéra líčena velmi sympathicky; vynikaje zbožností, těší se proto obzvláštní ochraně Foiba Apollóna, ano i sám Zeus cít soustrast s jeho osudem (II. XXII.). Vlasti své jest plně oddán a chrání jí proti nepříteli, ač při zlosti povahy své Parida pokládá za původce války a proto (II. III.) radí ukliditi válku smírným vyrovnáním a navrácením Heleny. Ve službách vlasti jeho bojechtivá odvážnost a bojovnost, která jest postrachem všem Achajským mimo Achillea, koná pravé divy rekovnosti, již básník hledí vystihnouti též vhodnými epithety (*καρποδαίολος, ἰπποδάμος, μεγάρυμος, βίης ἀγαθός, κρατερὸς μῆστορ φόβου*) a přirovnávaními (Arés, vlnobití, vichřice, spadající balvan, kanec, lev, orel, bujný oř, vzteklý pes, zejména pak plamen); než právě tato jeho ohnivá, vášnivá energie stala se příčinou jeho pádu. Homérova Iliada vytká zvláště tyto jeho činy: Vyniknuv pod ochranou Areovou v boji proti Diomédovi (V), musí, když i ochránce jeho zraněn, couvnouti na hrad, kdež vybízí Trójanů k modlitbě a žádá matku, jež marně mu nabízí pohár s vínem, aby Athéně obětovala stkvělé roucho a slíbila oběti. Krátce po byv u Parida, jehož vybidne k boji, a Heleny, jež o něm přiznává, že byl jediný, jež jí mírně posuzoval, rozloučí se ve tklivé scéně s chotí svou Andromachou a synáčkem Skamandriem a odkvapí do boje, z něhož se neměl více vrátiti (VI). H. vybidne Riky k souboji, z nichž po delším otálení přihlásí se reků devět; los padá na Aianta. Boj však zůstane nerozhodným. zápasníci navzájem se obdarují (VII). V dalším boji ohroživ život samého Nestora, zranil Teukra kamenem (VIII). Řada stkvělých činů nastává dnem následujícím po oné noci, kdy zhynul Dolón na radu jeho vyslaný (XI). Celá řada Řeků padá jeho rukou, tak že odváží se Trójské útočiti v pěti proudech na sám řecký tábor lodní. Přes marný odpor obou Aiantů a Teukra Sarpédón a H. v před se fiti a tento balvanem bránu tábora řeckého

prolomil, tak že Trójané vnikli a Achajští prchali k lodím (XII). U těchto nastává nejzuvětšší boj; již kloní se vítězství opětně k Řekům, jimž síly dodá Poseidón, H. sám od Aianta kamenem zraněn z boje odchází. V tom probudí se Zeus, jehož Héra Řekům pfející byla uspala, a nařídí Apollónovi, by Hovi opětně sílu vstúpil. Pomocí božskou H. samého Aianta pfinutí couvati a již zhoubný oheň jme se sžhati lodí Achajských (XIII až XV). V tom objeví se Patroklos ve zbroji, kterou si od Achillea byl vyzádal, s Myrmidony a před zjevem jeho prchá sám H., maje ho za Achillea. Teprve když Sarpédón padl, H. pospíchá do boje pomstit přítele svého, což by se mu však sotva bylo podařilo, kdyby osud Patroklův nebyl tak žádal a nepomohlí mu bozi. Apollónem omráčen, Euforbem zraněn byv, Patroklos dobit H-em, jemuž věští brzkou smrt (XVI). Odňav padlému jeho zbraně, v něž se obleče, účastní se boje o jeho mrtvolu; po třikráte podaří se jemu uchopiti se nohy padlého, ani Aiantové nebyli by Hovi odolali, kdyby Achilleus, objeviv se u pffkopu, nebyl pokřikem Trójské zahnal (XVII, XVIII). Smíví se s Agamemnonem, vyjde tento nazejtří sám v boj, pomstit přítele. H. před ním na radu Apollónovu couvne; když však padne bratr jeho Polydóros, H. již se nezdrží a mrští kopím po Achilleovi; leč Athéně sílu hodu zeslabila a H. sám opětně Apollónem zachráněn, byv od něho v mrak zahalen (XX). Konečně Achilleus všechny Trójanů do města zatlačil, jediný H. trvá před Skajskou branou, kde zahyne (XXII.). (Srv. Achilleus, strana 509 b.) U lodí mrtvola pohozena v prach; Afrodité však odhání psy od ní a namaže ji ambrosií, Apollón pak, v mrak zahaliv, chrání před paprsky slunce. Konečně vydá ji Achilleus přimlívou bohů Priamovi. Pozvednuv starce, pohostí ho, načež v 10. den přiměří na 12 dní uzavřeného mrtvola H-ova spálena; na to pak nasypána mu mohyla. V pádu H-ově již přítel nepřítel želi budoucí zkázu Tróje. Osud H-ův spracován též hojně v tragédiích a v umění zobrazován, zejména jeho smrt, vláčení kol města a výkup, jenž dle Aischylových *Φρύγες* na jedné amfoře (Overb. 20, 4) představen tak, že mrtvola H-ova zlatem vyvázena. H. v Iliu ctěn jako hērós ještě za dob Juliánových (355 po Kr.), trójské rodiny na Idě panující odvozovaly od něho svůj původ. *klk.*

Hektorovič Petar, básník dalmatský (* 1487 ve Starém Gradu na ostr. Hvaru — † 1572 t.), pocházejí ze staré bohaté šlechtické rodiny, naučil se doma plynně latině a italštině, načež studoval v Spljetu, kde seznámil se s tehdejšími vynikajícími muži dalmatskými, hlavně M. Maruličem. Smrt otcova přerušila jeho další studia a H. ujal se správy rodinného statku, při čemž dle příkladu svých přátel skládal verše latinské, italské i chorvatské a získal si mezi krajaný všeobecnou úctu a vážnost. Za války turecké r. 1538 byl nucen prchnouti do Benátek, odkud vrátil se do vlasti koncem r. 1540. Chtěje navštívití své přátele,

z nichž zasluhují zmínky M. Vetranić, N. Dimitrić a především N. Nalješković, podnikl r. 1557 cestu do Dubrovníka a byl zde nadšen přijat. Před smrtí zakusil ještě protivenství od Turků, kteří přepadli a vypálili jeho rodiště, ač vystavěl před tím proti nim tvrz. H. vládl výborně latinou a italštinou, proto však přece cítil se pravým Chorvatem a získal si hlavní zásluhy jako básník chorvátský. Ještě před r. 1525 přeložil z Ovidia báseň »*Remedia amoris*« (překlad nyní ztracen). Z původních jeho prací zasluhují zmínky posláni k N. Nalješkovići (1541), M. Vetranići (1550). J. Brtućevići (1552) a především jeho největší a nejobsažnější báseň *Ribanje i rybarsko prigoaranje* (Benátky, 1569 a 1638, Zader, 1846), líčící ve třech částech prostý život rybářův a pojednávající jasným a prostým slohem o původu všech věcí. Báseň nabývá ještě větší důležitosti tím, že H. pojal do ní staré národní písně, z nichž jedna pojednává o Marku králeviči, druhá o záhubě severinského vojvody Radoslava a třetí má ráz přípitku. Ku dvěma posledním zachoval též nápěvy, osvědčiv při tom nevšední vzdělání hudební. Ostatně zachoval se podání, že H. složil též hudbu k duchovnímu dramatu *Prikažanje života sv. Lovrinca*, které hrávalo se ještě na počátku tohoto stol. a připisuje se rovněž H-ovi. Mimo to složil prý drama *Posvetiliste Abramovo* a některé písně duchovní. Latinské a italské práce jeho chválí se pro pěkný sloh. Jako básník chorvátský vyniká znalostí formy a mluvy písní národních. N. Nalješković klade ho na první místo mezi tehdejšími básníky dalmatskými. Spisy jeho spolu s Lucićovými vydala Jihoslovenská akademie (»Stari pisci hrvatskie, sv. VI.«). *Šnk.*

Hel (goth. *Halja*, staroněm. *Hellia*), v norské a něm. mythologii bohyně podsvětí a smrti, dcera Lokiho a obryně Angerboddy. Do její říše Helheimu dostanou se ti, kdo nepadli v boji, kdo tedy zemřeli přirozenou nemocí, pak lháři, zloději a bezecní vůbec. Jest poločerná a pololidské barvy. Pohled její děsný, povaha nemilosrdná a ničivá. Původně asi spojována s ní představa bouře. V době křesťanské z osobní představy H-ye vyvinula se představa místa, označovaná slovem Hölle.

Hela: 1) H., poloostrov v prus. vlád. obv. gdanském, kraji novoměstském, 3 km široký a 32–36 km dlouhý (od sev. k záp.), složený z písčnaté půdy a pískových náspů. Na jihu borové lesy. Tam tvoří mořský záliv Putziger Wiek. Na úzkém konci sev. záp. jsou 4 polské rybářské vsi s katol. obyv. — Srv. Girthe, Die Halbinsel H. (Gdánsko, 1891).

2) H., městyse na již. konci poloostrova Hely, má 430 ob. (1890), poštu, telegraf, dva majáky a patří s blízkým lesem městu Gdansk.

Helbig: 1) H. Karl Gustav, historik něm. (* 1808 v Drážďanech — † 1875). Poznav jako vychovatel ve Varšavě poměry polské, vydal *Bemerkungen über den Zustand Polens unter russischer Herrschaft* (Lipsko, 1831); kromě toho vydal: *Wallenstein und Arnim* (Drážďany, 1850); *Der Kaiser Ferdinand u.*

der Herzog von Friedland während des Winters 1633–34 (t., 1852); *Gustav Adolf und die Kurfürsten v. Sachsen u. Brandenburg 1630 bis 1632* (Lipsko, 1854); *Esaias Pufendorfs Bericht über Kaiser Leopold, seinen Hof u. die österr. Politik 1671–74* (t., 1862).

2) H. Friedrich, spisovatel něm. (* 1832 v Jeně), od r. 1879 jest zemským radou v Gefe; napsal řadu dramatických prací, truchlohry: *Gregor VII.* (1873); *Babel* (1873); veselohry: *Die Komödie auf der Hochschule* (1876); *Nach Goethe* (1878); *Luthers Einkehr im Bären zu Jena* (1883); *Ein Kuss*; dramata: *Nicol. de Smit* (1885–86); *Die Wunder der Frau Holle* (1887) charakterní obraz Lorenz Friedmann (1887) a j.

3) H. Wolfgang, archaeolog něm. (* 1839 v Drážďanech). Studoval klass. filologii a archaeologii v Gotinkách a Bonnu, r. 1862 byl stipendistou něm. ústavu archaeol. v Římě, r. 1865–1885 byl druhým sekretářem téhož ústavu; od té doby žije v soukromí v Římě. Z vysoce cenných archaeologických prací jeho uvádíme: *Quaestiones scenicae* (Bonn, 1861); *Wandgemälde der vom Vesuv verschütteten Städte Campaniens* (Lipsko, 1868); *Untersuchungen über die campanische Wandmalerei* (t., 1873); *Die Italiker in der Poebene, Beiträge zur altital. Kultur- u. Kunstgeschichte* (t., 1879); *Das Homerische Epos aus den Denkmälern erläutert* (t., 1884, 2. vyd. 1887, do franč. přel. Trawinski a úvodem opatřil M. Collignon, Paříž, 1895); *Führer durch die öffentl. Sammlungen klass. Alterthümer in Rom* (Lip., 1891, 2. d., franc. vyd. Paříž, 1893, angl. vydání opatřili James F. a Findlay Muirhead, Lips., 1896); *La collection Barracco d'après la classification et avec le texte de G. Barracco et W. H.* (Mnichov, 1892–94, 12 seš.). Hojná pojednání H-ova otištěna jsou v »*Annali dell' Instituto*«, »*Archäologische Ztg.*«, »*Jahrbuch d. archäol. Inst.*«, »*Mittheilungen der röm. Inst.*« a j. *ly.*

Helbingau viz Haligovce.

Helbling: 1) Seifried von H., básník rak. XIII. stol., rodem z Nussdorfu u Vídne. Jemu připisuje se, ač bez vážných důvodů, sbírka časových písní, často satirických, z dob Albrechta I., bez básnické ceny. Přimykající se k Ottakarově kronice, přispívají ku poznání doby, zvláště snah Albrechtových, zlomit odpor Vídne a šlechty rakouské. Viz Karajan, S. H., ein österr. Dichter des XIII. Jhdts (Lipsko, 1844).

2) H. v. Hirzenfeld Sebastian Georg, přírodopisec rak. (* 1751 v Ravensburku ve Virtembersku — † 1782). R. 1776 konal s Bornem vědeckou cestu po Uhrách a Sedmhradech, r. 1780 stal se prof. botaniky a chemie na universitě mantovské, založil tu bot. zahradu i sbírky přírodovědecké a cestoval za účelem vědeckým po Lombardsku, přestoupil pak na universitu v Pavii, kamž byla přeložena z Mantovy. Přispěl do prvních sborníků král. české učené společnosti zajímavými pracemi: *Beschreibung der in der Wiener Gegend gemeinen Weintrauben* (»*Abhandlungen einer*

Privatgesellschaft in Böhmen«, 3 sv.); *Nachlese zu der Beschreibung etc.* (t., 4 sv.); *Beiträge zur Kenntniss neuer u. seltener Conchylien aus einigen wienerischen Sammlungen* (t., 4 sv.). Samostatně vydal *Specierum naturalium nondum aut minus notarum monographiae anecdotae, figuris aeneis partim pictis illustratae* (Videň, 1779).

Helbra, ves v kr. mansfeldském, prus. vl. obv. mezborském, mezi Mansfeldem a Eislebenem, má doly na mědnaté lupky a 6986 ob. (1890).

Helcel Antoni Zygmunt, právník polský (* 1808 v Krakově z rodiny jménem Hölzel von Sternstein, která se tam z Čech vystěhovala — † 1870). Studoval práva v Krakově, ve Vratislavi, v Berlíně, Heidelbergu a Paříži. V l. 1833 a 1849 přednášel polské právo na universitě krakovské, r. 1835 a 1836 vydával čas. »Kwartalnik naukowy« (4 sv.). R. 1848 byl zvolen od města Krakova do říš. sněmu kroměřížského a r. 1861 do říšské rady vídeňské. Hlavní práci H-ovou jsou *Starodawne prawa polskiego pomniki* (1856 a 1870, 2 sv.), v nichž uveřejnil výpisy ze soudních knih země Krakovské, polské synodální statuty hnězdenské provincie, knihu obyčejného práva pol. ze XIII. stol. (vydanou před tím r. 1869 pod n. »Das älteste geschriebene poln. Rechtsdenkmal« od prof. Volkmana) a jiné právní prameny. V prvním svazku sebral H. také všechny vědecké výsledky o zákonodárství Kazimíra Velkého a podal vedle toho nový kritický rozbor Statutu wislického, který se dle jeho mínění skládá vlastně ze 4 statutů, ze dvou z roku 1347, ze třetího z r. 1356 a ze čtvrtého z roku 1368. Vývody jeho vyvrací Hube (v. t.). Společně se Lvem Rzyszczewským a Ant. Muczkowským účastnil se H. r. 1847 vydávání Kodeksu dyplom. Polski; v Bibl. ordynacyi Myszkowskiej vydal sbírku práv Matěje Sliwnického (1859) a Listy Jana Sobieského do zony Maryi Kazimiery (1860). Po vydání roku 1864 Księgi Pamiętniczej J. Michalowského vystoupil proti H-ovi s pfišnou kritikou Szajnoch. H. napsal na obranu *Odpór zarzutów* (1865). Z ostatních jeho prací sluší zvl. uvést: *O klasztorze jędrzejowskim* (1852); *O dwukrotnem zamęczeniu ks. Lud. Karoliny Radziwiłłowej* (1857) a překlad Lengnichova Ius publicum regni Poloniae pod n. Pravo pospolite królestwa Polskiego (1836). Po smrti H-ově vydal r. 1874 Bobrzyński v Krakově jako 1. sv. pozůstalých jeho spisů *Dawne prawo prywatne polskie, napisane w latach 1849-53, spis niedokončený, obsahující kromě vstupné části jen všeobecné zásady a právo věcné.* — Děklnadnou studii o H-ovi napsal H. Lisicki, A. Z. H. (Lvov, 1882, 2 sv.). Viz též článek St. Zborowského v »Prawniku Lvovském« (1870, č. 3. a 4.). —dlc.

Helcelet: 1) H. Jan, moravský politik a badatel (* 2. ledna 1812 v Dolních Kounicích, † 19. ún. 1876 v Brně). Studoval gymnasiu a filosofii v Brně, pak hospodářský kurs a medicínu ve Vidni a v Padově. Stav se r. 1839 doktorem, vstoupil do nemocnice brněnské a

r. 1841 stal se suppletem, 1846 prof. hospodárství a přírodopisu na universitě olomúcké, odkudž po zrušení university přešel na techniku brněnskou. V životě veřejně objevil se jeho jméno hlavně od r. 1848. Jsa s I. J. Hanušem přední oporou slovanské strany moravské, byl ve stálém boji s německými přívrženci frankfurtského parlamentu, zvláště jako redaktor »Selských Novin«, a účastnil se horlivě slovanského sněmu v Praze. Po čas trvání říšského sněmu v Kroměříži redigoval s Hanušem v téměř smyslu »Holomoucké Noviny« a r. 1849—50 přednášel v Olomúci o českém jazyku za velikého účastenství. Nemenší činnost rozvíjel i v letech padesátých, kdy zvolen za předsedu spolku Cyrillomethodějského, v kterémžto úřadě redigoval po řadu let kalendář »Koledu«. R. 1861 zvolen H. posláze do rady říšské za venkovské obce polit. okr. dačického a byl věrným stoupencem strany federalistické.

2) H. Ctibor, syn před. (* 1844 v Olomúci). Nabyt r. 1867 doktorátu práv v Krakově a stal se advokátem ve Vyškově. R. 1878 zvolen do sněmu moravského a r. 1891 do rady říšské.

Held: 1) H. Mathias Dr., rada Karla V. (* v Arlonu koncem XV. st. — † 1563 v Kolíně n. R.), byl r. 1527 jmenován assessorem při říš. komorním soudu ve Špýře a r. 1530 kancléřem Karla V., v jehož jméně vyjednával s protestanty německými. Když tito zavřeli spolek Šmalkaldský, zřídil H. dne 10. čna 1538 v Norimberce protispolek (*Christliche Einigung*), ke kterému kromě císaře a Ferdinanda I. přistoupili arcibiskupové mohučský a salcpurský, vévoda bavorský, vévoda Jiří saský a Erich a Jindřich brunšvičtí. R. 1540 byl však Granvellou z místa svého vytlačen i žil od té doby v soukromí v Kolíně.

2) Hans von H., spis. prus. (* 1764 v Aurasu — † 1842 v Berlíně). Jako celní úředník vystoupil r. 1801 proti ničemnému hospodárství ministra Hoyma spiskem *Die wahren Jakobiner im preuss. Staate...*, jenž pro černou obálku a ořízku nazýván byl »černou knihou«. Za to odsouzen byl na pevnost Koloňbřeh, odkud r. 1803 byl propuštěn, a později ustanoven při solném úřadě v Berlíně, kde, nemoha zaplatiti ukradenou mu část peněz, život si vzal. Po smrti vydána jest jeho *Geschichte der drei Belagerungen Kolbergs im Siebenjähr. Kriege* (Berlín, 1848).

3) H. Ignác, hud. skladatel (* 1766 v Třebochovicích — † 1816 v Břešti litevském na Rusi). Působil jako altista v Praze při chrámě týnském a v Hradci Králově. R. 1783 odebral se do Polska a Petrohradu, za války turecké dal se k armádě Potemkinově a později vstoupil ve vojenské služby polské. Pádem Polska existence zbaven, živě se jako učitel hudby v Moskvě zjednal si jméno jako skladatel sborů a klavírních pieč, z nichž zvláště polonézy byly oblíbeny pro svůj pfišný národní ráz. Na pfimluvu velkoknížete Konstantina jmenován pfiřetavním inspektorem v Pernavě, r. 1808 přeložen do Petrohradu a jmenován císa. radou. Srv. Dlabač, Künstler-Lexikon.

4) **H. Jan Theobald**, lékař čes. (* 1770 v Třebechovicích — † 1851 v Praze). Lékařství vystudoval v Praze, načež se stal v nemocnici milosrdných bratří substitutem a brzy primářem, jímž byl po 30 let. R. 1813 zvláště byl činným ve vojenské nemocnici, jež byla zřízena u Uršulinek pro raněné dopravěné z bitvy u Lipska, a zastával pak i místo ordinujícího lékaře v nemocnici Uršulinek a ve filiálce milosrdných bratří, zřízené ve všeob. nemocnici pro choromyslné. Byl výborným praktikem, jehož se netkly přemrštěné soustavy brownské a pod. z nich vzešlé systémy. V l. 1818—25 byl pětikrátě děkanem lékařské fakulty a r. 1827 i rektorem university. Napsal: *Kurze Geschichte der Heilanstalt der Barmherzigen Brüder in Prag* (1823); *Tentamen historicum illustrandis rebus anno 1409 in universitate Pragana gestis* (1827); *Blick auf Carlsbad* (1835); *Zweiter Blick auf Carlsbad* (1838). **H.** byl i dovedným hudebníkem a skladatelem, zejména vydal pod pseudonymem Jan Orebický *Šestero selských písní* od K. A. Snáidra.

5) **H. Gustav Friedrich**, právník něm. (* 1804 v Meuselwitu v Altenbursku — † 1857 v Drážďanech), r. 1849 na krátko ministr spravedlnosti, na to tajný rada v téměř ministerstvu. Napsal: *Entwurf eines bürgerl. Gesetzbuches für das Kön. Sachsen* (Drážďany, 1852, s motivy t., 1853); *Entwurf etc. in seinem Entstehen u. seinem Systeme dargestellt* (Lipsko, 1852); *Erläuterungen zu dem Entwurf etc.* (t., 1853). Návrh obč. zákoníka **H.**-em sepsaný setkal se s nepřívětivou kritikou a byl proto přepracován. S Watzdorffem založil r. 1839 »Jahrbücher f. sächsisches Strafrecht«, v nichž pak od r. 1841 se Siebdratem a Schwarzem pod názvem »Neue Jahrbücher« pokračoval. Se Siebdratem vydal r. 1848 (v Lipsku) *Kriminalgesetzbuch für das Königreich Sachsen* (s komentářem).

6) **Joseph von H.**, právník něm. (* 1815 ve Vircpurku — † 1890 t.). Hlavní díla jeho jsou: *System des Verfassungsrechts der monarchischen Staaten Deutschlands* (Vircpurk, 1856—57, 2 sv.) a *Staat u. Gesellschaft* (Lipsko, 1861—65, 3 sv.). Z ostatních spisů (kromě četných prací časopiseckých) sluší jmenovati: *Über die Legalität* (Vircpurk, 1851); *Legitimität u. Legitimitätsrecht* (t., 1859); *Frankreich an der Spitze der Civilisation?* (t., 1863); *Deutschland, der Deutsche Bund und die deutschen Grossmächte* (t., 1864); *Grundzüge des allgem. Staatsrechts* (Lipsko, 1868); *Die Verfassung des deutschen Reichs* (t., 1872); *Das Kaisertum als Rechtsbegriff* (Vircpurk, 1879); *Der Mensch als Ausgangspunkt der Rechtsphilosophie* (t., 1883).

7) **H. Adolf**, oekonom politický, syn před. (* 1844 ve Vircpurku — † 1880), od r. 1872 professor v Bonnu a od r. 1880 v Berlíně. Utopil se v Thunském jezefě. Náležel k nejhorlivějším členům Spolku pro sociální politiku, jehož tajemníkem byl od r. 1873. Vedle četných článků v časopisech napsal: *Careys Socialwissenschaft und das Merkantilsystem*

(Vircpurk, 1866); *Die Einkommensteuer* (Bonn, 1872); *Deutsche Arbeiterpresse der Gegenwart* (Lipsko, 1873); *Grundriss der Vorlesungen über Nationalökonomie* (2. vyd. Bonn, 1878); *Socialismus, Socialdemokratie u. Socialpolitik* (Lip., 1877); *Zwei Bücher zur socialen Geschichte Englands*, vydal Knapp (t., 1881).

Helder, de **H.**, město v nejsevernější části nížoz. provincie Sev. Holanďu, spojené průplavem Helderským s průpl. Severoholandským, na trati Amsterdam **H.** želez. dráhy holl., chráněné proti moři hrází 8 km dl. Až do konce stol. XVIII. byl **H.** velkou rybníkářskou vsí a teprve Napoleon I. založením velkých opevnění dal základ ke vzrůstu města. Nížozemská vláda do r. 1826 opevnění dokončila a nyní jest **H.** z nejpevnějších míst Holandska, mohla pojmuti 30.000 mužů posádky. Asi 1 km na východ, při ústí průplavu Severoholl., jest venkovský přístav Nieuwe Diep s ústavem pro námořní kadety (Willemsoord) a majákem; vnitřní přístav pojme 300 lodí. **H.** má školy námořní, kreslířskou a průmyslovou, ústav meteorologický, vzkvétající obchod a 24.395 ob. (1893). Úžinou mořskou Marsdiepem, opevněnou silnými pobřežními batteriemi, odděleno jest město od ostrova Texelu. Poblíž pevnůstky Kykduin zvitžili zde r. 1673 Holanďané pod admirály Ruyterem a Trompem nad Angličany.

Heldr., bot. skratek, jímž označen Theodor v. Heldreich, ředitel botan. zahrady v Athenách; zabýval se hlavně květenou řeckou: *Die Nutzpflanzen Griechenlands* (Ath., 1862); *Die Pflanzen der attischen Ebene* (Šlesvik, 1877); *Flore de l'île de Céphalonie* (Lausanne, 1883).

Heldring Otto Gerhard, kazatel nížoz. (* 1804 v Zevenaaru — † 1876 v Mariánských Lázních). Staral se o výchovu dívek, zakládaje ústavy vzdělávací, mimo jiné i asyl pro pokleslé a opuštěné dívky. I missijní činnost podporoval. K jeho podnětu slaví se všeobecná nížoz. missijní slavnost.

Helo, osada česká, viz Hely.

Helocho viz Pteris.

Helena (Ἑλένη): 1) **H.**, choť spartského krále Menelaa, svojí krásou proslavená, jež unesena byvši trójským králem Paridem, stala se příčinou války trójské. Otcem jejím jest Zeus, matkou dle Homéra Léda, ač již v Kyriích Nemesis se uvádí, porodivši Zevovi vejce, kdežto Léda jen dítě vychovává jako vlastní; Euripidés (Hel.) přenesl tuto báj na Lédu. Již v útlém mládí dle báje pohoméřské (Alkman, Pindar) **H.** unesena byvši od Thésea a Peirithoa, ana právě obětovala v háji Artemidě, losem připadne Théseovi, jenž ji ukryje v Afidnách pod dohledem matky své Aithry. Odtud v nepřítomnosti obou odvedena zpět od Dioskurů. Na chronologické obtíže manželství **H.**-ny s Théseem, z něhož prý vyšla (dle Stésichora) dcera Ifigencia, později přijatá od Klytáimnéstry za vlastní (**H.** 7letá, Théseus 50letý), poukazovali již staří. — O ruku **H.**-ninu ucházeli se dle Hésioda skoro všichni tehdejší bohatší mimo Achillea, o němž totéž tvrdí

teprve Euripidés (Hel.), kdežto dle obyčejné verse z pouhé přízně k Atreovcům táhl do války trójské. Choť Léidin Tyndareos na radu Odyseovu zavázal všechny nápadníky přísahou, že přispějí ve válce budoucímu chotí H-ninu, kdyby jemu někým ukřivčeno bylo. Po tom Tyndareos nebo H. sama zvolí Menelaos. S ním měla H. dceru Hermionu, dle Homéra jediné to dítě její. Když jednou Menelaos odcestoval na Krétu, roznitila Afrodité v srdci H-nině lásku k Paridovi, jenž ve Spartě byl hostem, tak že, oslněna jsouc jeho krásou a orientálním přepychem, prchla s ním za noci, vzavši s sebou hojné poklady. Přes Sidón a Agypt dostali se do Iliu. Dle Stésichora však odhata H. v Egyptě Próteem Paridovi i s poklady a Paris bez ní do Tróje propuštěn. Sám Hérodot (II 112) věří této zprávě. Tato verse jako i jiné mají účelem ospravedlniti H-nu. Když Menelaos zvěděl o únosu své chotí, vypravil se nejprve do Tróje s Odyseem, žádat o její vydání; leč marně. Odtud vzplanula válka, za jejíž příčinu H. pokládána jsouc, uvalila na sebe nenávisť jak Řeků, tak Trójských. Jediný Priamos poznává hlubší příčinu události ve vůli bohů (dle Kyprii Zeus a Themis usnesli se válku tuto rozsnítí, aby zabránili přílišnému zalidnění země; též Hektor ji mírně posuzoval). H. sama druhdy uznává svou vinu a lituje svého přestupku, láska pak její k Paridovi v 10. roce války již valně pobledla, tak že ji Afrodité znovu k ní musí podněcovati (II. III 421). Obvyklá báje nezná nežádoucích dětí jejich s Paridem (dle pozd. syn Dardanos, dcera H. nebo dokonce 4 synové). Když Paris šípem Filoktéovým zabit, H. stala se chotí bratra jeho Děifoba a, když pak Odyseus v podobě žebračka do Tróje se vplížil, H. poznavši ho, byla mu nápomocnou z touhy prý po vlasti, radíc se s ním o dobytí Tróje; leč při únosu palladia H. jemu a Diomédivi prý přispěla. Že však řecké bohatýry v koni uzavřené v největší nebezpečí uvedla, napodobujíc hlasy jejich manželek, stalo se prý jen návodem jakéhosi daemona. Dle Vergiliovy Aen. 6, 511. H. sama, nikoli Sinon, dala pochodní Řekům znamení a odstranila z domu Děifobova veškery zbraně. Po pádu Tróje Merelaos s mečem v ruce chce se pomstíti na H-ně za její nevěru, před její krásou padá mu však meč z ruky (dle Ibyka u Eurip.), jakož i Řekové pustili z rukou kamení, když H-nu ponejprv zase shledše, chtěli ji kamenovati (dle Stésich.). Když Menelaos s H-nou se smířiv, vrátil se do Řecka, bouře zahнала jej od Malee na Krétu, většina loď jeho se ztroskotala; zbývajících pět bloudilo sedm let na východě. Tak dostali se do Egypta k Polybovi a Thonovi, od jehož chotí Polydamny H. obdržela čarovné léky. Osmého roku do Sparty se vrátivše, žili tam ještě dlouhou dobu ve štěstí a blahobytu. Télemachos zastihl je, ani právě chystali sňatek syna Megapentha a dcery Hermiony, (s Neoptolemem). Po smrti dostali se oba do Elysia. Dle jiné báje H. žila tam anebo na ostrově Leuké s Achillem, o němž Kyprie vypravují, že Thetis a

Afrodité jej s ní svedly již na začátku války, ježto ji poznati chtěl. Verse tato vznikla asi ze snahy, spojití nejudatnějšího rčka s nejkrásnější ženou. H. došla též skutečně božské pocty vedle chotě svého v jeho svatyni v Thebách u Sparty; jí přepisován vliv na vývoj dětí a spanilost; spartské dívky konaly zvláštní průvod k její svatyni ve krytých vozech. Vedle Dioskurů měla zvláštní účast na theoxeniích, jako v Athénách o Anakejích. Z názvu jejího pak dalo by se souditi (kof. *σελ.*, srv. *σελας, σελήνη*), že se v ní skrývá bytost světelná, a sice luny, jakož zajisté není nahodilou zprávou, že vejce, z něhož H. se zrodila, spadlo s měsíce (Athen. 2, 57; Eustath. Hom. 1488, 21). — Nejen básníci, nýbrž i rhétoři oslavovali její krásu (Gorgiovo a Isokratovo *εγκαμιον Ελένης*), rovněž i v umění velmi hojně zpracovány výjevy z jejího života vyjmouc obsah palinodie, návratu do Řecka a smrti; ano i k tancům volena ládka jí se týkající. Nejslavnější obraz její proveden prý od Zeuxida Agrigentským pro chrám Héry Lakinie nebo Krotónským; obraz prý za vstupné ukazován. Též v Athénách v *αλφειων στοά* byla prý jakási *Ζευξιδος Ελένη*. — Rovněž staly se některé šperky její pověstnými, ale také pro pozdější majitele osudnými: zejména pás, jež Héra jí dala, vzavši její Afrodité, a ozdoba na krk od Afrodity jí věnovaná. *klk.*

2) H. svatá, matka císaře Konstantina Vel., horlivá křesťanka, která i synovi svému účtu ku křesťanství vstúpila. Postavila mnoho křesťanských chrámův a kopajíc podle zjevení Božího na hoře Kalvarii, nalezla sv. kříž, na němž pněl Spasitel světa. Umřela r. 328; památka její se slaví 18. srpna. *Ehr.*

3) H., kněžna polská, od r. 1168 manželka Kazimíra Spravedlivého, dcera Vsevoloda Mstislaviče belzského, vládla po smrti manželové r. 1194 za nezletilého syna svého Leška nad Krakovem, Sandoměřskem a Mazoveckem a pomáhala r. 1198 Romanu Mstislaviči při nabývání Haliče.

4) H. Ivanovna, královna polská, dcera moskevského Ivana III. Vasileviče (* 1476 — † 1513 ve Vilně), pojala r. 1495 za manžela velkého knížete litevského Alexandra s výhradou, že zůstane věrna pravoslavi, a podporovala pravoslavi v Litvě, ano vymohla, že Alexander potvrdil všecka privilegia pravoslavných na Litvě. Byla pobožná, milosrdná a hleděla prostředkovati mezi Litvou a Moskvou.

5) H. (rus. *Jelena*), velká kněžna moskevská, neť Michala Glinského, provdána byla r. 1525 za Vasilje Ivanoviče a povila mu syny Ivana (1530) a Jiřího (1532). Po smrti manželové ujala se vlády za nezletilého Ivana a řídila se ponejvíce radou Michala Glinského a Ivana Obolenského, se kterým vešla i v důvěrnější styky. Panování její nebylo klidno; nejprve neshodli se oba důvěrníci a Michal Glinski zemřel ve vězení, král Sigmund I. polský zdvihl tříletou válku a Kazaň vybavila se ze vlivu moskevského; za to přiměřim s Litvou r. 1537 získala Sebež a Zavołočje, ale postoupila Homel. Zemřela r. 1538. Ne-

požívala pfižně ani u bojarů ani u lidu, a Herberstein praví, že byla otrávena.

6) H. Pavlovna (Charlotte Marie), velkovévodkyně ruská (* 1806 — † 1873), dcera virtemb. prince Pavla, provdala se 20. února 1824 za velkoknížete Michajila, bratra Alexandra I. a Mikuláše I. Po smrti manželovy r. 1849 žila v Petrohradě, podporujíc vědy a umění. Za krmské války r. 1854 poslala na bojiště oddíl lékařů, v jejichž čele nalézal se Pirogov, a založivši klášter milosrdných sester, dala tím podnět ke vzniku ruské společnosti červeného kříže. Na svých statcích v poltavské gubernii zrušila nevolnictví a zásady, jimiž se řídila, přijaty v podstatě při všeobecném osvobození sedláků dne 19. ún. 1861. Její péčí vznikl hudební spolek ruský a otevřeny první třídy konservatoře, v jejíž čelo postaven A. G. Rubínstein. Mimo to položila základ ke klinickému ústavu, porodnické škole a j. ústavům dobročinným i učebným, jejichž správa svěřena jest zvláštnímu úřadu (vědomatvo učředění vel. kn. Jel. Pavlovny). Dcera její Kateřina (* 1827 — † 1894) byla provdána za Jiřího, velkovévodu meklenbursko-střelického.

7) H. Luisa Alžběta, vévodkyně orléanská (* 1814 v Ludwigslistu — † 1858 v Richmondě), dcera velkovévody meklenbursko-zvěfinského Bedřicha Ludvíka, provdala se 30. kv. 1837 za prince Ferdinanda Orléanského, syna krále Ludvíka Filipa, který r. 1842 nehodou přišel o život. Věnovala velikou péči vychování svých synů, hraběte Pařížského a vévody Chartresského, a chtěla po pádu Ludvíkově zachovati korunu svému nejstaršímu synu a proto dostavila se s ním roku 1848 do Národního shromáždění, musila však prchnouti i žila ponejvíce v Eisenachu. Viz Brunier, Eine meckl. Fürstentochter (Brémy, 1872).

Helena, asteroida objevená Watsonem 15. srpna 1868; střední jasnost v opozici 10·7, průměr v *km* 73, označení ⁽¹⁰¹⁾. Gs.

Svatá **Helena**, britský ostrov v již. Atlantickém oceánu, počítaný k Africe, na 15° 55' 26" j. š. a 5° 44' z. d., vzdálený od Afriky 1900 *km*, od amerického pobřeží 4450 *km*, od ostrova Ascensionu 1120 *km*, jediná čedičová skála z moře příkře vystupující s hluboce prorvanými údolními a rozsáhlými jeskyněmi. Ve středě vých. poloviny ostrova jest náhorní rovina Longwoodská (800 *m* vysoká; nejvyšší vrcholek Pik Dianin (825 *m*), dále Cucold Point a Halleys Mount. Povrch ostrova 123 *km*². Více než 160 potůčků s čistou zdravou vodou dodává ostrovu úrodnosti. Toto bohatství dobré vody učinilo z ostrova důležitou stanicí pro plachetní lodi. Podnebí jest mírné a zdravé; průměrná roční teplota jest 21·3° C, v nejtěplejším měsíci únoru 23·9° C, v nejtěplejším srpnu 18·7° C. Deště vydatné jsou pouze v měsících březnu a dubnu, ale i jindy poskytuje moře dosti vodních par, tak že ve vzduchu jest vždy dosti vlhkosti. Vegetace ostrova jest bohatá a rozmanitá. V hořejších údolích rostou duby a jilmy, doleji

smrky a tamarišky, v nejpodnějších údolích oranžovníky, citroníky, kokosové palmy, ananasy, bambus, vinná réva, čajovník, kávovník a j. Z dobytka chová se něco koní, kozy, hovězí dobytek, ovce, vepř a králíci. Obyvatelstva čítá se 3814 (1893), z čehož jest nejvíce Angličanů, zbytek pak černoši, Číňané a j. Ostrov nalézá se v úpadku a počet obyvatelstva stále klesá. Lodi r. 1889 na ostrově se zastavilo 95. Každých 14 dní dojíždí na ostrov parník poštovní. Dovoz r. 1889 měl cenu 29.000 lib., vývoz 168.000 lib. sterl. Příjmy ostrova obnášejí 8000 lib., vydání 9000 lib., dluh 2000 lib. sterl. Hlav. místem ostrova a jediným přístavem jest Jamestown na sev. pobřeží; skládá se pouze z jedné ulice, vystavěné v hlubokém a úzkém skalním údolí, jest sídlem angl. gubernera a má 2250 ob. Město i přístav chráněny jsou pevností na tak zv. Žebříkovém vrchu, 183 *m* vys., zvedajícím se na záp. od města, na něj vede 700 schodů. Na ostrově sídlí též biskup, jižně od Jamestownu. Ostrov objevil r. 1508 v den sv. Heleny Portugalec João de Nova; r. 1674 obsadila jej angl. Východoindická společnost, od níž jej r. 1833 převzal stát. Světoznámým stal se ostrov Napoleonem I., jenž zde byl internován. Napoleon přistal na ostrově v říjnu 1815 a bydlel s počátku nedaleko Jamestownu, později v Longwoodu. Pohřben byl vých. od Longwoodu; mrtvola jeho však byla později r. 1840 převezena do Paříže. Taktěž poslední obydlí jeho bylo r. 1857 převezeno do Paříže, jako dar královny Viktorie. Asi 6 *km* záp. od ostrova jest úskalí Egg-Island. — Srv. Sankt Helena (Lond., 1875)

Helena [-ne]: 1) H., hlavní město hrabství Phillips, státu Arkansas Spoj. Obcí sev.-amer., na Mississippí a žel. tratích Mobile-H., Arkansas-H. a H.-Iron-Mountain, 85 *km* po řece od Memphidy, s 5189 ob. (1890). R. 1863 zvířezili zde unionisté nad konfederovanými.

2) H., hlavní město hrabství Lewis and Clarke a státu Montana Spojených Obcí sev.-amerických, 1389 *m* n. m., v úrodném údolí Prickly Pearském, 2 *km* od sev. pacifické dráhy, kteráž zde průsmykem Mullanským (1822 *m*) přestupuje Rocky Mountains. H. jest stanicí železných drah Union-Pacific a St. Paul-Minneapolis-Manitoba, má krásný státní dům a 13.834 ob. (1890) a jest střediskem jednoho z nejbohatších údolí na kovy. Doluje se na zlato, stříbro, měď, železo a olovo. Z jediné zlaté žíly, táhnoucí se samotným městem, vytěženo bylo zlata za více než 30 mill. dollarů. Poblíž města jsou horké prameny.

Helené viz Helena 1.

Helenenthal na Moravě viz Helenov.

Helenieae Cass., podčeleď rostlin složená květých (*Compositae* Vaill.) s květy v paprsku samčích nebo jalovými, pořídku nevyvinutými, v terči nejčastěji samičími. Prašníky bezocasé, často načernalé. Chmýr skládá se z jedné nebo více řad plevnatých listků, řídčeji tvořen z osinovitých chlupů nebo vůbec schází. Sem počítá se na př. rod *Madi.* Mol. Vs.

Helenin, C_2H_2O , vyjmouti lze z kořene rostliny omanu (*Inula Helenium* teplým alkoholem. Krystally jehlicovité, ve vodě nerozpustné, při 109° tající.

Helenium L., záplevák, rod rostlin z řádu složnokvětých (*Compositae* Vaill.) a stejnojmenné podčeledi s úbory malými až velkými, jednotlivými nebo ve volně chocholky směstnanými, s květy paprskovými nejčastěji samčími neb i jalovými, terčovými samičími, s cípy korunními často žlaznaté chlupatými. Chmýr ze 5—6 suchomázdřitých šupinek. Známé asi 30 druhů v záp. Americe domácích, z nichž se některé také pro ozdobu pěstují. Vs.

Helenopolis viz Drepanon 3).

Helenos byl syn trójského krále Priama a Hekaby. On a Kassandra, bliženci, v útlém mládí kdysi zůstaveni v chrámě Thymbrejského Apollóna; den na to nalezeni, obklopeni jsouce hady, kteří jim vyčistili uši, tak že rozuměli hlasům ptáků. Původně nazýváje se Skamandrios. obdržel jméno H. od thráckého věšce, od něhož prý se umění tomu naučil. Již před válkou trójskou věstil prý Paridovi smutné následky jeho cesty do Řecka. Ve válce vyniká nejen jako věstec a rádce (Hom. II. VI. 76; VII. 44), nýbrž i jako udatný bojovník (II. XIII. 94; XIV. 576), zejména po smrti Hektorově vedle Déifoba a Polydamanta. Odysseem byv zajat, donucen k věštbě, že Trója bez Filoktéta a jeho šípů vzata býti nemůže. Po smrti Paridově uchází se s bratrem Déifobem o Helenu. Byv odmrštěn, odešel rozmrzen na horu Idu, kdež na radu Kalchantovu od Řeků zařít a do tábora přiveden. Tam hrozbami i dary pohnut a nevraže na Trójaný, poradí Řekům vystavěti dřevěného koně a unésti palladium. Po dobytí Tróje H. byl od Řeků ponechán na svobodě, protože byl zrazoval od války a šetrně naložil s mrtvolou Achilleovou. Dle obvyklé báje s Andromachou případl Neoptolemovi, jemuž poradí po suchu do vlasti se navrátiti a přiměje pak vystěhovati se do Epeiru. Po smrti Neoptolemově pojal za choť Andromachu, jež mu porodí Kestrina, a převzal vládu v zemi, kterou nazval po Chaónovi Chaónií a upravil úplně po vzoru trójském (Verg. Aen. III. 333). Tam a sebe pohostil Aineia, jemuž věštba: i radou přispěl. Umíraje odevzdal vládu Molossovi, synu Neoptolemovu. Od něho odvozovala Olympias, matka Alexandra Vel., svůj původ. klk.

Helenov (*Helenthal*), ves na Moravě, hejt., okr. a fara Jihlava; 45 d., 145 ob. č., 260 n. (1890), kostel sv. Jakuba, žf. šk., poš., telegr., veliká továrna na výrobu vlněn. zboží z čes. ane a mykané viny s plynárnou. Sem náleží Osada Císaře Františka Josefa.

Helensburgh [ilinsboro], město ve skotském hrabství Dumbartonu, 13 km sev. záp. od Dumbartonu, při ústí Gare-Lochu do aestuaria Clyde a na Severobritské dráze, založ. r. 1777, má mnoho letohrádků, mořské lázně, rybářství a 8409 ob. (1891). Naproti na břehu Gare-Lochu Roseneath se zámkem vědvy z Argyllu.

Heleocharis R. Br. viz Scirpus L.

Helepolis (t. j. dobyvatelka města), v řeckém válečnictví stroj užívaný k dobývání měst. H. byla čtyřhranná, na kolech se posouvající věž, jež mívala výšku až 9 pater, upatřených házecími stroji, jimiž metány projektily neobyčejné velikosti a tíže. H. vynalezena prý byla Démétriem Poliorkétem. Popis h-le podává Ammianus Marcellinus 23, 4, 10.

Helfenberka Zigmund viz Antoch z Helfenberka.

Helfenburk, jméno dvou zbořených hradů českých: 1) H. u Bavorova nad Krajičkem založen byl r. 1355 od Petra, Jošta, Oldřicha a Jana bratří z Rožmberka na jejich panství Bavorovském a zhruba dokonán r. 1357. Od r. 1376 drželi jej společně Petr a Jan a naposled Jan sám († 1389). Po něm následovali Oldřich a syn jeho Jindřich († 1412). Tohoto syn Oldřich, odvrátiv se r. 1420 od kalíšníkův, uvěznil tu některé své kněží pod obojí, z nichž dva umořeni. R. 1428 konány tu průměrné úmluvy se stranou pod obojí. Jan, Oldřichův syn, převzav po otci velkou tíži dluhů, zapsal r. 1457 hrad H. s městečkem Bavorovem a vesnicemi Janovi z Lobkovic, avšak ten zastavil jej (1461) Mikuláši Přeškovci z Čestic, aby ho užíval jako purkrabě. Po smrti Přeškově († 1462) vyplatil Jan H. zase a když pak od svého krále ustoupil, válčil odtud s Píseckými a Vodňanskými, tak že malé pětky v okolí po několik let trvaly. Jan († 1472) sice H. odkázal manželce k věnné zástavě, avšak pro dluhy byla velká část panství zastavena a zbytek s hradem prodal syn jeho Vok Janovi ze Švamberka, mistru strakonického. R. 1477 koupil H. slavný válečník Václav Vlček z Čenova s bratrem svým Zikmundem, avšak postoupil jej r. 1483 Jindřichovi Pryšenkovi svob. p. ze Štetenberka, který jej držel do r. 1499; tehda odevzdán synu jeho Oldřichovi, jež se za obyvatele království přihlásil. R. 1503 prodán H. zase Petrovi, Vokovi a Oldřichovi z Rožmberka. Petr, jsa vládařem († 1523), odevzdal H. Janovi, synu Vokovu, avšak chtěje rod svůj o jmění připraviti, odkázal H. (1521) Janovi ze Švamberka k držení, což však zamezeno Jindřichem z R. († 1526). Po něm následovali bratři Jan, Jošt a Petr († 1545). Za Viléma z R. (syna Jošta) postaven pivovar pod hradem a hrad a panství byly (asi až do r. 1579) v dobrém stavu, ač onen byl dosti chudě opatřen. Po Vilémově smrti († 1592) bratr jeho Petr Vok H. tak zanedbal, že zpustl. Týž prodal (1593) pustý zámek H. s Bavorovem a částí panství obci města Prachatic. Této vzat jest H. r. 1620 a zadarován Janovi Oldřichovi knížeti z Eggenberka k věvodství jeho Krumlovskému. Prachaticti doprošovali se v l. 1623—51 navrácení jak při císaři, tak i při knížatech, ale nic nedovedli (Hrady VII., 84).

2) H., u českého lidu obyčejně Hrádek (u něm. lidu dříve i Affenburk), u města Úště. O jeho počátcích neví se, než že byl manstvím král. a že patil před r. 1374 Ha-

nušovi z **H-a** (bezpochyby z rodu pp. z Klinšteina). Asi r. 1374 nebo 1375 koupil **H. Jan Očko** z Vlašimě, arcibiskup, ke stolu arcibiskupskému a postavil jej tak, jak se nyní v hlavních částech spatřuje, v čemž nástupce jeho **Jan z Jenšteina** pokračoval. Když se tento z důstojenství svého poděkoval, dán mu **H.**, kamž byl poklady kostela Pražského uschoval, k držení do života, a to skrze bullu papežskou (1398); držel jej však jen dvě léta († 1400). R. 1421 chtěl jej dostati do své moci **Hlašek z Valdšteina**, avšak purkrabě **Aleš z Malíkovic** nevydal ho a také odepel poslušnosti **Kunrátovi z Vechty**, arcibiskupovi. R. 1427 měl jej ve své moci **Jaroslav Berka z Dubé**, katol. pán, s bratrem svým **Jindřichem**; ale když jej r. 1429 **Janovi ze Šmířic** prodal, dostal se hrad v držení strany pod obojí. **Jan**, maje naň zápis od arcibiskupa **Kunráta**, vykázal mu jej za sídlo a tu **Kunrát** r. 1431 zemřel. Po smrti **Janově** († 1453) postoupila vdova **Markéta z Michalovic** hrad **H. Jindřichovi z Rožmberka**, od něhož jej převzal **Zdeněk ze Šternberka**. Když se tento králi protivil, obleženi jeho hrady a **H.** dobyt (1467) a odevzdán **Petrovi Kaplíři ze Sulevic**, stranníku královi. Když pak tento r. 1471 zajat, zavázal se všechny klenoty, svátosti a knihy z **H-a** odevzdati na hrad **Klapý**. Ku konci XV. stol. nabyl **H-a** **Vilém z Ilburka**, jenž jej odkázal (1531) **Anežce** hrab. z **Helfenšteina**, manželce své, k užívání do života a potom dceři **Anně**. Tato (vdaná **Kurcpachova**) ujala jej r. 1538 po smrti matčiny a držela jej až do r. 1553. R. 1554 ujal ho **Jindřich Kurcpach z Trachenberka** a vymohl při králi, že mu byl dědičně prodán (1575); když pak **Jindřich** později v závdady upadl († 1590), nemohla vnučka a dědička jeho **Eva Malcánova z Lobkovic** **H.** udržeti a odevzdala jej manželu **Jáchymovi Malcánovi z Pencelínu** (1591), týž pak, obdržev také práva, která tu měla **Eva z Vartemberka**, vdova **Jindřichova**, do života svého, rozprodával příslušenství **H-a** ihned. Zajímavé jest, že po r. 1591 najednou **H.** z dějin mizí, nebo hrad, toho roku neporušený, v žádné z potomních pamětí se nepřipomíná. Za časů **Balbinových** se ani již jméno hradu neznalo a okolní lidé, proměnivše jméno jeho v název **Affenburg**, brzo i cosí o opicích bájili (**Bernau**, **Album I.**, **Pam. arch. X.**, 222).

Sčk.

z **Helfenburka** **Albinové** viz **Albinové** z **H.**

Helfenstein viz **Helfštejn**.

Helfer **Jan Vilém**, přírodopysmec a cestovatel (* v Praze, neznámo kterého roku — † 30. led. 1840). Pocházel ze zámožných rodičů, studoval v Praze a již záhy jevil značnou zálibu pro vědy přírodní a touhu po seznání cizích zemí. Po dokonání studií odebral se do Itálie. Oženiv se s **Pavlinou** baronkou **Des Granges**, odebral se s ní do Orientu. Nejprve usadil se jako praktický lékař ve **Smyrně**, načež r. 1835 s karavanou dvou domnělých princů afgánských odebral se do **Bagdádu**, při čemž přepaden a oloupen o ve-

škeré své jmění. Prostřednictvím angl. konsula v **Bagdádu** přijat byl za lékaře a přírodopysce pro eufrátskou výpravu angl. plukovníka **Chesneye**. Před tím ještě podniknul cestu do sev. **Syrie** a do horních končin eufrátských. Když **Chesneyova** výprava r. 1836 přibyla na vých. pobřeží **Perského zálivu**, podniknul **H.** s chotí cestu **Persii** do **Indie**. V **Kalkuttě** našel výhodné místo jako přírodopysce **Východoindické společnosti** a odebral se r. 1837 do **Zadní Indie** prozkoumat **Tennasserimské provincie**. R. 1838 přibyl do **Mergui** a usadiv se zde trvale, založil velkojepou plantáž, více než 50.000 palem arakových, 6000 palem kokosových, četných kávovníků a stromů muškátových. Počátkem r. 1840 podnikl se **švakrem O. Des Granges** cestu na **Andamanské ostrovy**. Pokouše se sblížiti se s domorodci, přinucen nepřátelským jich vystupováním k útěku a chtěje se plováním zachrániti na loď svoji, byl stížen šípem. Mrtvola jeho nalezena nebyla. Společnost **východoindická** vydala 4 zprávy jeho, o **Amherst Townu**, provinciích **Ye**, **Tavoy** a **Mergui** a vyhlídkách kolonisace **Tennasserimských provincií**, v **Kalkuttě** r. 1839. Dále uveřejnil **H.** dvě zprávy o kamenném uhli v **Tennasserimských provinciích** v »*Journal of the Asiatic Society*«, sv. 7. a 8. Tamtéž je i pojednání jeho o fauně **tennasserimské**. Zeměpisná společnost ve **Vidni** vydala jeho pozůstalé spisy a překlady anglických jeho článků: *Dr. J. W. Helfer's gedruckte und ungedruckte Schriften über die Tennasserimprovinzen, den Mergui-Archipel und die Andamanen* (**Viedeň**, 1860) s životopisem **H-ovým** od **Fr. Foetterla**. Na svých cestách pořídil si **H.** velmi bohaté sbírky přírodnické (na 50.000 kusů hmyzů, jmenovitě brouků, 6000 rostlin, kožky ptačí i ssavčí a j.), které vdova jeho darovala českému museu. **Východoindická společnost** věnovala jí po smrti **H-ově** 4000 akrů země u **Mergui**, na nichž paní **H-ová** pokusila se pokračovati v sadařském pokuse svého manžela. Když však bankéř v **Kalkuttě**, jenž podnik její financoval, dostal se do úpadku, vrátila se do **Evropy** a prodala se podruhé za hraběte **Nostitze**.

von **Helferich** **Joh. Alf. Renatus**, polit. oekonom něm. (* 1817 v **Neuchâtelu** — † 1892 v **Mnichově**). Byl od r. 1844 univ. profes. ve **Freiburku**, od r. 1849—60 v **Tubinkách**, od r. 1860—69 v **Gotinkách**, od r. 1869 v **Mnichově**. **H.** byl spoluvydavatelem **tubinské** »*Zeitschrift für Staatswissenschaft*«, v níž uveřejnil četné práce, jako: *Die Domänenverwaltung in Baden* (1847); *Heinrich v. Thünen und sein Gesetz über die Teilung des Produkts unter Arbeiter u. Kapitalisten* (1852); *Würtemb. Agrarverhältnisse* (1853—54); *Über die österr. Valuta* (1855—56); *Die Waldrente* (1867, 1871 a 1872). Do **Schönbergova** »*Handbuch der polit. Ökonomie*« napsal články *Allgem. Steuerlehre* a *Forstwirtschaft*. S **G. v. Mayrem** uspořádal 2. vydání **Hermannových** »*Staatswirtschaftl. Untersuchungen*«.

Helfert: 1) **H. Josef**, právník rak. (* 1791 v **Planě** v **Čechách** — † 1847 ve **Ml. Boleslavi**).

Vystudovav filosofii a práva v Praze, byl povýšen r. 1817 ve Vídni za doktora a stal se tam Dolinnerovým substitutem fím. a církv. práva, pak též supplementem práva lenního, obchodního a směnecného. R. 1818 jmenován byl prof. rak. práva v Olomúci; od května r. 1820 až do smrti byl profes. práva fím. a církv. na universitě pražské. Hlavním dílem jeho jest *Handbuch des Kirchenrechtes, aus den gemeinen und österr. Quellen zusammengestellt* (Praha, 1845, 2 sv., 4 vyd. 1849). Kromě toho napsal mnoho prací, zejména z oboru práva církevního.

2) **H. Josef Alexander**, baron, politik a dějepisec rakouský, syn před. (* 3. list. 1820 v Praze). Studoval filosofii a práva na universitě pražské, na kteréž r. 1842 nabyl doktorátu práv. R. 1843 stal se soukromým supplementem svého otce při stolici církevního práva a praktikoval při pražském soudě kriminálním. K. 1846 vstoupil jako konceptní praktikant ke dvorní a komorní prokuratuře ve Vídni a roku 1847 jmenován suppl. prof. fím. a církv. práva v Krakově. R. 1848 súčastnil se slovanského hnutí v Praze. Okres tachovský zvolil jej do sněmu říšského, kdež **H.** záhy obrátil na se pozornost, zejména při debatě o zrušení roboty. Dne 19. září usnesl se sněm po jeho návrhu, že nepřijme deputaci uherskou. 6. říj. 1848 opustil **H.** s českými poslanci Vídeň a byl s Braunerem vyslán do císařského ležení v Olomúci, aby panovníkovi podal adresu oddanosti. Brzy na to povolán kníž. Felixem Schwarzenberkem opět do Olomouce, kdež byl svědkem dějinných událostí při nastoupení vlády císařem Františkem Josefem. Kníže Schwarzenberg povolal jej jako státního podsekretáře do ministerstva vyučování, kteréž až do jmenování Stadionova samostatně řídil. V tomto postavení zůstal **H.** i pod hrab. Lvem Thunem. Když po odstoupení ministerstva Bachova nejvyšší správa kultu a vyučování přikázána jako zvláštní oddělení ministerstvu státnímu, řídil až do r. 1863 toto oddělení. Tehož roku jmenován prezidentem ústřední kommisie k udržování památek historických a uměleckých. Dne 21. ledna 1861 povolán do panské sněmovny, téhož roku jmenován tajným radou. Do stavu baronského povýšen jest jako rytíř řádu železné koruny, který mu r. 1854 byl udělen. R. 1891 zvolen předsolním členem akademie české. **H.** jest vešplodným spisovatelem historickým a politickým a také žurnalisticky činným. Zabývá se hlavně studiím rakouských dějin od r. 1848. Z přčetných jeho spisů uvádíme: *Oesterreich u. die Nationalitäten, ein offenes Wort an Fr. Palacký* (Vídeň, 1850; polemika proti Palackého článku o federativním zřízení Rakouska, v *Nár. Nov.* 1. led. 1850 uveřejněnému); *Hus und Hieronymus* (Praha, 1853; opět polemický spis, namířený proti Palackého dějinám husitských dob, vyšel r. 1857 nákladem Matice České v jazyku českém); *Mailand u. der lombardische Aufstand* (Frankfurt, 1856); *Die österr. Volksschule* (Praha, 1860); *Die Schlacht bei Kolin* (Vídeň, 1863); *Fünfzig Jahre nach dem Wiener*

Kongress (t., 1865); *Geschichte Österreichs vom Ausgange des Wiener Oktober Aufstandes 1848* (Praha, 1869—86, 4 sv., hlavní jeho dílo); *Revision des ungar. Ausgleichs* (Vídeň, 1876). Mezi jiným pochází od **H.**a velmi mnoho prací týkajících se českých věcí. Psány jsou dílem německy, dílem česky. Tak vyšly v *»Osvětě«* tyto jeho stati české: *Správní úředník doby předobřeznové* (1886); *Rodina římského krále ve vylhanství* (1887), dále celá řada rozprav nade-psaných: *»Vlastní zkušenosti a paměti«*, zejména: *Ze dnů říjnových roku 1848* (1890); *Vznik ministerstva Schwarzenbergo-Stationova* (1891); *Ústavodárný říšský sněm v Kroměříži v pozdním podzimu 1848* (1894); *Veliká reforma studii* (1895); *Vánoce 1848 a nový rok 1849* (1896); v *»Casop. Čes. Musea«* uveřejnil r. 1877 a 1879 rozpravu *O tak řečených blouznivcích náboženských v Čechách a na Moravě za cis. Josefa II.*, ve *»Sborníku histor.«* r. 1883 práci *Čechy a války turecké a r. 1885 a 1886 Krvavá revoluce a reakce v Neapolsku od pros. 1798 až do září 1801*. Vřelou vzpomínku věnoval **H.** ve spise *Der Chef der Wiener Stadtvertheidigung 1683 gegen die Türken* (Praha, 1883; 2. vyd. Vídeň, 1889) Kašparu Zdeňkovi Kapliři ze Sulevic. V Procházkově sbírce *Die Völker Oesterreich-Ungarns, vycházející v Těšíně*, vydal společně s prof. Vlachem spis *Die Čecho-Slaven*. Zvláštní zmínky zasluhuje též spis *Graf Leo Thun* (*»Oesterr. Jahrbuch«* 1894—95). Za jmenování své členem akademie české věnoval jí spis *Gregor XVI. u. Pius IX., Ausganc u. Anfang ihrer Regierungszeit* (1896, nákl. české akademie).
-sb. red.

Helfft: 1) **H. Jul. Ed. Wilh.**, malíř krajin a architektura (* 1818 v Berlíně — † 1894 t.), žák Schirmerův. Byl častěji v Itálii, zejména v l. 1843—47. Maloval; *Dočert palác v Benátkách*; *Italské nádvoří klášterní* (1847, oboje v nár. gal. v Berlíně); *San Miniato v Florencii*; *Kláster S. Giovanni v Palermě*; *Canal grande v Benátkách*; *Villa na Capri a j.* J-k.

2) **H. Hermann Ludwig**, lékař německý (* 1819 v Berlíně — † 1869 v Baden-Badenu). Lékařství vystudoval v Berlíně; jsa pak sám velmi neduživ, věnoval hlavní pozornost klimatologii a balneologii, o kterých napsal cenné spisy. R. 1859 se pro tyto obory v Berlíně i habilitoval. Spisovatelská činnost **H.**ova byla veliká, týkajíc se otázek odborných i belletrie. Hlavní jeho práce jsou: *Handbuch der Balneotherapie* (Berlín, 1854, 6. vyd. 1864); *Balneodiätetik* (t., 1858, 2. vyd. 1862); *Berg- und Thal-Wanderungen durch Süddeutschland, die Schweiz und Oberitalien* (1854).

Helfštejn, Helfštýn, Helštýn (pův. *Helfenstein*), býv. hrad u Lipníka, z největších na Moravě, jakž posud rozlehlé jeho zříceniny svědčí. Na poč. XIV. stol. založil jej jako malý hrad Bedřich z Linavy, nikoliv na svém, nýbrž na zboží pp. z Drahotouš. Tito sice si ještě r. 1349 právo k němu pokládali, avšak skutečným držitelem stal se (snad po dobytí) Vok z Kravač († 1329) a po něm syn jeho Jan († 1369). Poněvadž Janova pošlost záhy

vymřela, dědil H. synovec jeho Laccck († 1416). Když i tento své syny přechal a jedinou dceru Elišku zůstavil, vpadl Petr z Kravař a ze Strážnice v H. a Lipník a v ně se jako dědic uvázal: získal pak i věnné právo Markéty z Pogrela, vdovy Lackovy, skrze sstupek (1417). Po jeho smrti vládl na H-ě nějaký čas (1434—40) Jan z Messenpeku a po něm r. 1445 Vok ze Sovince, jemuž Jiří Strážnický z Kravař, syn Petrův, hrad H. (bezpochyby jen dědičné právo) prodal. Od Voka, který obdaroval poddané město Lipník, koupil H. (1467) Albrecht Kostka z Postupic, jenž se však zadlužil tak, že prodal jej Vilémovi z Pernšteina (1474). Teprve tento učinil z H-a neřfemoženou pevnost (ok. 1480). Před svou smrtí († 1521) postoupil H. synu svému Janovi, jenž později i české statky zdědil a málokdy na H. přicházel († 1548). Synové jeho Jaroslav a Vratislav prodali H. (1554) Půtovi z Ludanic. Když nástupce jeho Václav z Ludanic (od 1569) r. 1571 zemřel a s ním tento vzácný starouherský rod sešel, dostal se H. dceři jeho Kateřině z Ludanic, jež se vdala r. 1580 za Petra Voka z Rožmberka. Oba prodali H. (1593) Jindřichovi Bruntálskému z Vrbna. Po tomto následoval ok. r. 1608 syn, ale propadl týž statek pro účastenství ve vzpouře. H. za darován pak (1622) kardinálovi Františkovi z Dietrichšteina, jehož rodu patřil do vymření. Držitelům za válek tehdejších hrad sloužil za pevnost; r. 1623 ubránil se lidu Mansfeldskému, r. 1645 udatně bráněn Štěpánem z Vrbna proti Švédům. R. 1656 z rozkazu císařského opevnění jeho zrušeno a zbroj všechna převezena do Olomouce. Věž velká, která se chtěla sesouti, ok. r. 1830 prachem roztržena. (Zprávy ob. školy v Lipníku, 1885 atd.)

Helge-Å [-o], řeka švédská, pramení v lánu Jönköpingu ve výš 200 m, protéká mnohými jezery, z nichž největší jsou Möckeln a Helgsjön, a ústí zátokou Hanöbugt, jež je přístavem města Christianstadu pro moře Baltické. Délka 193 km, úvodí 4600 km².

Helgeland, krajina na záp. Pobřeží Norska mezi Bindelsfjordem a mysem Kunnen (67° s. š.), jest velmi skalnatá, rozčleněna velkými fjordy (Ur-, Skaro-, Thosen-, Vel-, Vefsen-, Ranensfjord a j.), pokryta četnými jezery a mezi polárními kruhem a 67° s. š. velkým polem ledovcovým Svartisenem. Krásný ledovec Fondalsbrå sestupuje ze Svartisenu skore ku hladině Holandsfjordu, ramene to Skarsfjordu.

Helgi: 1) H. Hundingsbani (Hundingobijce), postava mythu nordického, syn Sigmund a Borghildy, zabil krále Hundinga a syny jeho, odkud přijímá jeho. Těžce dobude si také manželky své Sigruny, dcery Hagni, již po těžkém boji vyrve Hodbroddovi; v bitvě té zahyne Hodbrodd, otec jeho Grammar i Hagni se všemi syny až na Daga, jenž později lstně zabije H-ho. Mrtvý H. zjeví se pak třetího dne o půlnoci své ženě, která pak také brzy zemře — prvek to pověsti o Lencfe.

2) H. Hiorwardsson, postava mythu nordického, němý syn krále Hiorwarda a Singrinnny; řečí obdařila jej valkýra Swawa, s níž setkal se v lese. Bojuje pak s králem Hrodmarem, na němž mstí smrt děda svého Swafnira, zvítězí a zasnubuje se se Swawou, ale umírá před svatbou, zraněn v bitvě; snoubence své doporučuje bratra svého Hedina, jenž ji také miluje.

Helgoland, angl. *Heligoland*, osamělý ostr. v moři Severním na 54° 10' s. š. a 7° 53' v. d., 44·5 km od pevniny, téměř stejně vzdálený od ústí Vesery a Labe a asi 180 km od Hamburku. Náleží od r. 1891 jako venkovská obec k pruské prov. Šlesvik-Holštýnu (kraj Süderdithmarschen), jest 1700 m dl., 600 m šir., má asi 4 km v obvodu a 0·55 km² povrchu. Mimo vlastní ostrov patří k H-u ještě dýna asi 1200 m na východ ležící, oddělená kanálem 5—6·5 m hlubokým, 1600 m dl., 320 m šir. a vysoká až 25 m. Hlavní podstatu ostrova tvoří skalní útes zdvihající se příkře z moře do výše 28—56 m v podobě dlouhého úzkého trojúhelníka, jehož vrchol obrácen jest k severu, nahofe plochý a nazvaný Oberland (horní kraj). Před jeho základnou na jv. prostírá se v malé výšce nad hladinou mořskou Unterland (kraj dolní), výběžek to malý, plochý a písčité, pokrytý úlomkou skalními jakož i lasturami a chaluhami, které tu bouře hromadně vyhazuje na břeh. Dle geologického složení náleží úskalí H-u horninám sedimentárním. Vrstvy skloněné celkem od zjz. k vsv. vystupují na okrajních stěnách zřejmě na povrch. Převládajícím útvarem jest trias; i jest skalina složená z červeného pískovce prostoupeného jílem, jen severní špiče jest útvaru palaeozoického. Vápenec nevystupuje na povrch, slín chybí zcela, podobně nevyskytují se vrstvy jurské, tak že na mladší vrstvy triasu následuje tu bezprostředně útvar křídový, který tvoří podklad ostrova viditelný jen z části za odlivu. — Pramen sladkovodní (*Süsswasserquelle*) jest jen jediný, ač i ten je dosti slavný, tak že k pití a vaření slouží voda dešťová shromažďovaná ve studních. Podnebí jest stejnoměrné a mírné, tak že teplota ještě pozdě na podzim neklesá pod 6·7°. Na jaře a v létě převládají větry východní, jindy záp. H. má meteorologickou stanic. Mezi rostlinstvím endemické jsou severská *Cochlearia danica* a jižní *Lobularia maritima*. Na povrchu skaliny na tenké vrstvě země vyskytují se nepatrné křoviny, trávy, jetel, ječmen a brambory; poslední jsou hlavní výživnou plodinou ostrova. Fauna H-u vykazuje zajímavý, téměř výlučně helgolandský druh mezi Lepidoptery, totiž *Spilosana Zatime*. Ostrov navštěvuje na svém tahu asi 300 různých druhů ptactva ze všech zemí sev. polokoule, pročež zřizena tu pozorovací stanice (*Vogelwarte*). Předmětem pečlivého studia, jemuž slouží zvláštní biologická stanice, jest i fauna mořská kolem H-u. Obyvatel má H. 2086 (1890), veskrze evangeliků, kteří mluví dosud čistým nářečím fríským, kdežto němčina jest řečí školní a kostelní. Hlavním pramenem výživy

jest lov ryb, raků a ústřic, mimo to obchod a plavba Helgolandské jsou proslulí jako směli plavci a dobří lodivodové. Bohatým pramenem příjmu jsou mořské lázně zal. r. 1823 J. A. Siemensem, zaujímající mezi něm. mořskými láznemi první místo. Jsou na dýně, která spočívá na vápencových a křídových útesech, není sice vyvinuta do výše, za to však kryta nejménějším písekem a sklání se do moře velmi zvolna. Proti smetení bouří chrání písečné nánosy ostřice, sveřepce a jiné suché rostliny do nich zasazené. Sezona trvá od poč. června do konce října; roční návštěva H-u obnáší 10.000 láz. hostů a 5000 turistů. Většina ostrovních stavení jest na dolním kraji, jako divadlo, konverzační dům, pobřežní pavillon, pošta, telegraf a kostely, pak i skrovný pivovár. Od přístavního můstku vede krátká terasovitá ulice (*Kaiserstrasse*) ke schodišti s 193 stupničky, vedoucímu na horní kraj. Vedu k němu prostředkuje spojení obou částí ostrova od r. 1885 též parní vyťahovadlo. Na hoře je na jv. straně skupina domů se správní budovou, kostelem sv. Mikuláše a majákem; mimo to zřízeno zde silné opevnění. H. má pravidelné spojení parníkem s Hamburkem, Altonou, Cuxhavenem, Geestemündem a Brémy, s něm. pobřežím jej spojuje podmořský telegraf. Přístav (*Nord- a Südhafen*) leží mezi H-em a dýnou. Barvy ostrova jsou zelená, červená a bílá. — H. byl znám snad již Římanům a slul původně dle boha Fosete *Foetesland*, až po vyhubení pohanství sv. Villibrodem dali mu missionáři jméno Heligland. Od XIV. stol. byl střídavě v držení králů dánských a vévodů šlesvicko-holštýnsko-gottorpských, až r. 1807 zaujali ho Angličané, kteří v době zákazu kontinentálního učinili jej hlavním sídlem podloudného obchodu s Evropou. R. 1890 odstoupila ho V. Británie Německu i připojen k Prusku. V minulých stoletích věřilo se, že H. býval až 150krát větší než nyní a že moře ho zmenšilo na nynější rozměry. Domněnka ta ukázala se lichou, až ovšem lze pozorovati nenáhlé drobení následkem vlnobití a větrání; i obnáší nyní zmenšení ostrova v l. 1855—1887 na 22 100 m², avšak podstatnou změnou od XI. st. bylo jen odtržení dýny r. 1720. — Srv. Wiesel, *Die Insel H.* (Hamburk, 1848); Otker, *H.* (Berlín, 1855); Hallier, *H.* (Hamburk, 1893); Lindemann, *Die Nordseeinsel H.* (Berlín, 1890); Lipsius, *H.* (Lipsko, 1892); Tittel, *die natürlichen Veränderungen H-s* (t., 1894); Schwahn, *Die Nordseeinsel H.* (Berlín, 1894); *H. Ein Geleit- und Gedenkbuch* (Linec, 1895).

Helheim viz Hel.

Helhoffit, třaskavina hotovená smísením dinitrobenzolu s kyselinou dusičnou. Na základě tom zkoušeny také duté třaskavé střešy sestavené tak, že obě jmenované tekutiny umístěny uvnitř, aby se tyto při výstřelu nárazem o sebe rozbily a tekutiny smíchaly. Nestejná hutnost podporuje smíšení a tím i rychlejší vývoj třaskaviny, která účinkuje velmi vydatně. *Bs.*

Helohe (také Herche, nord. Erka), postava bohatýrského mythu něm., byla ženou Attily (Etzela) v Nibelungách, pro něhož ji podle nordické pověsti unesl Rüdiger. Attiliovi porodila dva syny, Orte a Erpfe (nord. Ortwin a Erpa), kteří padli v bitvě proti Ermanarichovi.

Hélí (Elí), pocházel z pokolení Ithamarova, byl veleknězem národa židovského a jako taktový po smrti Samsonové i soudcem a sice v řadě soudců patnáctým. Oba úřady zastával po 40 roků. Písmo svaté nelíčí H-ho sice jako člověka zločinného, ale jako bezstarostného a bez horlivosti pro čest Boží, což plnou měrou jevil pfežalostný stav obce židovské za jeho vlády. Zvláště pak synové H-ovi, Ofni a Fineas, uvalili svatokrádeží a jinými nestoudnostmi hněv Boží na lid židovský; a pfece H. k nim až hříšně shovívavým býti se prokazoval. Proto Bůh oznámil vyplnění trestu, jímž rodině H-ově již jednou byl pohrozil. Povstala válka s Filištinskými, při níž archa úmluvy uloupena a 34.000 židů zabito, mezi nimi i synové H-ovi. H., uslyšev smutnou tu zprávu, náhle zemřel. Nástupcem H-ovým stal se v soudcovství Samuel. *dk*

Hellades Josef, učený měšťan a spisov. (* kol 1575 v Něm. Brodě — † po 1639 v Trenčíně), bakalář (1595) a mistr (1600) university pražské, zaměstnával se zprva učitelstvím v Novém Městě n. M., Chrudimi, Kadani a posléze v Čes. Brodě, kde r. 1600 sňatkem měšťanského práva i značné zámožnosti dosáhl. Až do převratu bělohorského náležel ku předním mužům v obci, býváje nejen do městské rady a k dozoru nad školami povolován, ale i pro literární činnost a účenost na slovo brán. Pozdější strasti válečné a náboženské vypudily ho z Č. Brodu. R. 1628 potkáváme se s ním v Jaroměři a po r. 1630 v Trenčíně, kdež ještě r. 1639 jako měšťan kmet se připomíná. Napsal dosti mnoho piležitostných básní lat., zejm. *Epitaphia* Vavř. Sarkandroví, Jan. Kosofskému a Jiř. Veverinovi; učitelem kutnohorským, r. 1599 morem zachváceným, *Iusta funebria* (1617), skladby pohřební v paměť Danika z Vostrova, primasa českobrodského, a jiných přátel, různá epithalamia, přání a podobné věci, svědčící o nevšedním vzdělání v občanském životě. Zmínky hodno jest i nové vydání květnatých básní Jana Chorina z České Třebové, býv. profesora universitního († 1606), *Idyllia quatuor de quatuor anni partibus* (1616), kteréž H., vyzván jsa Campanem, pořídil a radě města Něm. Brodu připsal. *Thř.*

Héliady (*Ηλιαδες*), v řecké báji tři dcery Héliá a Okeanovy Klymeny, tudíž sestry Faëthontovy, zvány též Faëthontovny, Aiglé, Lampetié, Faëthúsa (později více: Meropé, Hélié, Foibé, Aitherié, Dióxiroppé), předcházely prý před Zofí, když na nebi vycházela. Oplakávajice smrt bratra svého Faëthonta na břehu Eridanu (Padu), byly proměněny v topoly nebo olše (Ov. Met. 2, 340 n.); ze slz jejich, jež se ještě ze stromů prýští, vzniká jantar (*ἤλεκτρον*). *Ἡλιάδων δάκρυα* při-

slovečně znamenalo veliké poklady. Jantarové ostrovy (*ήλεκτροίδες νήσοι*) nalezaly prý se při ústí Eridanu. *klk.*

Heliaina (*ή ηλιαία*), největší a nejdůležitější soudní dvůr v Athénách starověkých. Jméno to pravděpodobně značilo původně shromáždění (od koř. *ἤλ-*: *ἄ-ἤλ-ια-ια*). Zřízena byla h. Solónem. Význam a obor působnosti její rostl s rozkvětem demokracie, jejíž pevnou oporou h. vždy byla. Aristotelés sám pokládá zařízení h-ie za jedno z nejdemokratičtějších celých ústavů Solónovy. S počátku byla h. asi jen odvolací instancí. Postupem času stávalo se však takové odvolání pravidlem a tak asi úředníci spokojili se pouhým instruuáním a řízením processu (*ήγεμονία δικαστηρίου*) a rozhodnutí ponechali úplně h-ii. Když v pol. V. stol. př. Kr. Eňaltes z návodu Themistokleova omezil moc areopagu, přenesena moc soudní až na malé výjimky na h-ii. Také dohled na ústavu od zavedení *γραφη παρανόμων* vykonávala vlastně h. V převaratech politických byla na čas zrušena, když oligarchie nabyla vrchu, avšak obnovena zase po vítězství demokracie. Zmínky o ní dějí se i v době makedonské a římské, ač význam její valně poklesl. Nejlépe známe zařízení h-ie z V. a IV. stol. — Členem h-ie (*ήλιαστής, δικαστής*) mohl býti každý zoleť epitimní občan. Z těch, kdož se hlásili, vylosovali v V. stol. thesmothetové a pisáři jejich každý ze své fyly určitý počet, dle obecného nínění 600 heliastů, celkem tedy 6000, pro 1 rok. Ti zavázáni byli od thesmothetů přísahou na Ardettu konanou, že souditi budou dle platných zákonů a dle nejlepšího svědomí. V dobách pozdějších bývali všichni kvalifikováni, kteří se hlásili, na počátku roku od thesmothetů vzati do přísahy. Každé z 10 oddělení heliastů (*δικαστήρια*), jež označována po řadě písmeny od *A* až do *K*, obsahovalo vedle členů řádných i jistý počet náhradníků. Později bylo dovoleno, aby řádní členové jednoho oddělení mohli býti náhradníky v jiném, tak aby vždy aspoň několik dikasterií dalo se doplniti. Jako legitimaci obdržel každý heliast tabulku zimostrázovou (*πινάκιον πύξινον*) se jménem jeho, otce a děmu, jakož i písmenem značícím jeho oddělení. V V. stol. bývaly processy určitého druhu přikazovány určitým oddělením, tak že bylo napřed známo, kdo ve které při bude souditi. Ježto však často na soudce následkem toho nedovoleny nátlak činěn byl, byla učiněna ve IV. století změna. Thesmothetové totiž teprve ráno bezprostředně před processem sestavovali příslušný soudní dvůr (*πληροῦν τὰ δικαστήρια*) a sice vybírali losem heliasty dle ohledu na fyly a losem přidělovali jim processy. Při tom dostal každý heliast hůl téže barvy, jakou byly natřeny veřeje soudní síně, ve které měl zasedati. U vchodu odevzdal hůl a dostal bronzovou známku (*σύμβολοι*), za kterou po soudě dostal plat. Periklés zavedl denní plat i obolu (později 2, od Kleóna 3). Soudy konány byly denně mimo svátky a dny neblahé (*ήμέραι αποφοράδες*). — Thesmothetové pečovali o sestavení a přidě-

lení jednotlivých dikasterií a také v nejčtetnějších případech i ředsedali při soudě samém. Vedle nich však všichni úředníci řádní, majíce *ήγεμονία δικαστηρίων*, předsedali ve přích svého obvodu. Počet heliastů řídil se důležitostí processu. Z pravidla bylo jich asi 500, ve přích důležitých 1000, 1500, 2000, 2500, ba jednou i 6000 heliastů; ve přích majetkových, kde cena sporné věci nedosahovala 1000 drachem, soudilo jen 200, ve větších 400 heliastů. K rovnému počtu přidáván z pravidla i člen k zamezení rovnosti hlasů. V soudní místnosti seděli heliasté na dřevěných lavicích a oddělení byli ohradou od obecenstva. Ve přích týkajících se mysterií souditi mohli jen zasvěcenci a posluchači udržováni byli provazem ve vzdálenosti 50 stop od soudců. Společných porad před rozhodnutím nebylo; když dokončeny byly řeči obhajovací, ihned přikročilo se ke hlasování. Každý soudce odevzdával dva hlasy, jeden osvozující a jeden odsuzující, do dvou uren, z nichž jedna, napřed určená, obsahovala hlasy platné, druhá neplatné. Absolutní většina hlasů v oně urně obsazených rozhodla. — Aristoteles, *Πολ. Ἄθην.* (ed. Blass) cap. 63; Fränkel, *Die attischen Geschworenengerichte* (Berlin, 1877); Gilbert, *Handbuch der griech. Staatsalthmr* (Lipsko, 1881). *J-cht.*

Heliand, jméno, které Schmeller dal alliiterující básni starosaské, obsahující život Spasitelův (*hēljand*, novoněm. *Heliand*). Tato pochází z dob Ludvíka Pobožného (kol r. 830), který dle latinské předmluvy nařídil poslatvenému pěvci saskému, aby přeložil Starý i Nový zákon; toto dílo prý básník, začínaje stvořením světa a vybíraje věci hlavní, šťastně dokončil. Z díla jeho zachována však pouze část novozákonní a zlomek Genese. Básník byl bezpečně duchovní; pracovalt dle harmonie evangelií od Tatiana a dle obvyklých tehdy komentářů Hrabanova, Alkuinova, Bedova. Ale počínal si dosti volně, vynechav úplně více než třetinu kapitol předlohy. Vynechává věci málo zajímavé, speciálně židovské, dále vše, čemu by Sasové, sotva obrácení, nebyli naprosto rozuměli, místa, která mohla vzbuditi pochybnosti, častá u Tatiana opakování, hojná vyhojení slepců a vyhánění ďáblů. Básník také měnil dle potřeb uměleckých pořádek Tatianův (ač ne vždy šťastně), stahoval podobné události v jednu atd. Konečně celé vypravování přizpůsobeno názorům a chápavosti posluchačů. Pro úfady a hodnosti palestinské volena jména domácí, ve kroji a často i v názorech je děj germanisován. Básník nalezl sice v jazyce svém pohotovité četné obraty básnické, ale ty se vztahovaly veskrze jen na boje, slavnosti, námořnictví, tak že jich jen málo kdy užití mohl (Svatba v Káni, Petrův boj a pod.); jinde často kontrastuje látka nebojovná s rouchem epickým. Kristovi dána epitheta příslušná vlastně králi, proslavenému bohatstvím a hrdinností, který si dary získá udatné druhy; apoštolové pojeti jako věrná družina pánova (*comitatus*); tak H., ač opěvuje děje cizí a pro

starou poesií germanskou nevhodnou látku, stal se jakousi náhradou národní epiky saské a byl ve dřívějších dobách velmi nadšeně oslavován. Nyní soudí se o ceně básně a hlavně o nadání básníkově mnohem střízlivěji. **H.** je zachován dvěma úplnými rukopisy, mnichovským a Cottonianem v Britském museu; zlomky nalezl r. 1881 J. Truhlář v Praze a 1894 Zangemeister ve Vatikáně zároveň se zlomky *Genese*. Posledním nálezem dokázána pravdivost tvrzení latinské předmluvy, že **H.** jest pouze část básně biblické, o čemž dříve pochybováno, ač Sievers již r. 1875 poznal, že *Genesis* anglosaská zakládá se na originále starosaském upomínajícím na **H.** O **H.** u je literatura velká; latinskou předmluvu ze ztraceného nyní rukopisu zachoval známý Flacius Illyricus. — **H.** a vydali hlavně A. Schmeller (1830); Sievers (1878); Behaghel příručně (1882). Srv. Vilmar, *Deutsche Altertümer im H. als Einkleidung der evangelischen Gesch.* (1845); Windisch, *Der H. u. s. Quellen* (1868); Grein, *Die Quellen d. H.* (1869). Zlomek pražský vydal Lambel, vaticánský Braune. *Ks.*

Heliantheae Less., podčeď rostlin složenokvětých (*Compositae* Vaill.) s květy v paprsku jalovými neb \varnothing , jazykovitými, někdy nevyvinutými, v paprsku \varnothing . Lůžko uprostřed nemá plev. Prašníky bezocasé, často načernalé. Chmýr schází anebo jest korunkovitý z plevnatých listků neb osin, ale nikdy chlupitý. Sem počítají se na př. rody *Bidens* Tourn., *Helianthus* L. a j. *Vs.*

Helianthemum Tourn., devaterník, rod rostlin z řádu cistovitých (*Cistineae* DC.) s kalichem trvalým, pro nepatrně vyvinuté nebo zcela scházející dva vnější listky toliko zlistým, korunou opadavou, šplátečnou, s plátky žlutými, fidejci bílými nebo červenými, někdy kalicha kratšími ano i zcela nevyvinutými (případ kleistogamie). Četné podplodní tyčinky sestaveny v 5 skupin. Svrchní, jednopouzdrý, ze tří plodolistů se skládající semenník nese čnělku různě dlouhou, dle často prohnutou, a dozrává v tobolku pukající se mezi nástěnnými semeniciemi ve 3 chlupě, jež na svém prostředku nesou velmi četná semena. Kliček semenný jest jednou neb dvakrát prohnutý, nikoli spirálně stočený. Byliny nebo malé kře se vstřicnými nebo na hořejších částech větevek střídajícími se listy, s květy sestavenými v květenství chocholikovitá neb zdánlivě hrozný (lichohrozný). Známé asi 120 druhů do 8 sekcí řadených, vyskytující se mimo několik málo v sev. Americe domácích druhů hlavně v krajinách kolem Středozevního moře, odkudž jich několik zasahuje až do severnější Evropy. Ze tří v Čechách známých druhů nejobecnější jest d. obecný (*H. chamaecistus* Mill., *H. vulgare* Gärtn.), rozšířený po veškeré Evropě mimo sev. Skandinávii a Rusko a známý ještě z M. Asie i Persie. Vytvrálá, asi 2 dm vysoká bylina tato má lodyhy rozložené, vystoupavé s listy vstřicnými, s čárkovitými palisty, vejčítými nebo podlouhlými, na krajích ohnutými a chiupatými, koruny pěkně citronově žluté,

žltdka i bílé, čnělky 2—4krát delší semeníka, stopky plodní nazpět sehnuté. Vyskytuje se hlavně na křovinatých návrších a krajích lesních a kvete od května do července. Tento druh i ostatní hodi se dobře za ozdobné rostliny do zahrad. Druh *H. tuberosa* Mill. v jižní Evropě a severní Africe domácí vyskytuje se nejčastěji tam, kde rostou lanýže. Do samostatného podrodu *Fumana* Dun. počítají někteří botanikové nemnoho druhů devaterníků lišících se chlupnými tobolky, za vnitřními velkými listky kališními stojícími (s nimi se nestrídajícími), a vnějšími tyčinkami nitkovitými, jalovými Sem počítá se d tenkolistý (*H. fumana* Mill. či *Fumana procumbens* G. G.), polokřovitý, nízký druh s listy roztroušenými, úzce čárkovitými, hrotitými a bezpalistými, květy jednotlivými, zdánlivě na listnaté stopce postranními. Roste na křovinatých a kamenitých výslunných stránkách Evropy již. a střed., sahaje do jižní Moravy, ano až do Čech, kde byl nedávno u Ml. Boleslavě nalezen. *Vs.*

Helianthin jest oranžově žluté barvivo, chemickou podstatou sodnatá neb ammonatá sůl dimethylamidoazobenzolsulfonové kyseliny, jež připravují v továrnách z derivatů anilínových. *Ošc.*

Helianthová kyselina, $C_6H_7O_6$, obsažena jest dle některých v semeni slunečnice (*Helianthus annuus*). *Ošc.*

Helianthus L., rod rostlin z řádu složenokvětých (*Compositae*), z oddělení *Corymbiferae* a čeledi *Senecioideae*. Byliny jednoleté nebo vytrvalé, vysoké, statné, hrubě chlupaté, s listy velkými, měkkými, fapikatými, často trojžilnými a zubatými, a s konečnými, jednotlivými, velkými úbory. Lůžko úborové ploché nebo vyklenuté, s trvalými, posléz i nažky obkličujícími plevami. Listky zákrovni nepravidelně střechnovité, zevní odstálé, listovité, vnitřní blanitě plevovité. Květy krajní velké, žluté, jazykovité, nepohlavní. Tyčinky neocasaté. Nažky podlouhlé až skoro opak vejčité, čtyrhhranné nebo smačklé. Chmýr se dvou plevovitých šupinek složený. Čítá se asi 55 druhů, hlavně v sev. Americe domácích, některé v střední Americe a Peruvii. — Nejznámějším a u nás v zahradách vůbec pěstovaným druhem jest *H. annuus* L., slunečnice. Až na 2 m veliká, statná bylina s lodyhou namnoze jednoduchou, jediným, obrovským úborem (nebo fidejci 2—3) okončenou. Listy jsou střídavé, vejčito-srdčité, zubaté, měkké, drsné. Lůžko úborové ploché, až 50 cm v průměru, posléz množstvím v parastichách sestavených nažek posázené. Paprskové i terčové květy žluté, paprskové veliké, podlouhlé. Kvete od července do září a za květu obrací své úbory vždy ke slunci. Pochází z Mexika, odkudž přišla r. 1569 do Evropy. Slunečnice poskytuje vedle ozdoby v zahradách i značný užitek. Plody obsahují hojnost (15—20 procent) sladkého, tučného oleje, jehož lze dobře užívat k pokrmům, pálení nebo malířství. Hlavně v Rusku se oleje toho mnoho vyrábí. Indiáni připravují z plodů i jistý druh chleba. Ano i syrové nažky sem tam (na Rusi) se jedí

a jsou jmenovitě lahůdkou ptactvu: Listím krmí se dobytek a lodyhy pájí se na potaš. Z dřene lze robiti lehké kuličky na způsob bezových. — *H. tuberosus* L., topinambur, vytrvalá bylina s lodyhou až 2 m vysokou, větvitou, s listy dole vstřícnými, nahoře střídavými, vejčito-erdčítými a kopinatými, a prostředně velikými úbory. Domovem v Unii americké nebo v Kanadě, kdež v mnohých krajinách od Indiánů se pěstuje. Do Evropy přišel r. 1617 přes Anglii. Z kořenů podzemních rostoucí hlízy, bramborovým podobné, mohou vařeny nebo pečeny se jíst, jakž také ve mnohých krajinách se děje (na Valašsku). Obyčejně však se jimi krmí dobytek. Jest to výhodná rostlina, protože spokojí se i s nešťpatnější půdou a nevyžaduje velkého ošetřování. Kvete až v říjnu a listopadu. — V sev. Americe poskytují jedlé hlízy ještě druhy *H. giganteus* L. a *H. strumosus* L. Vský.

Hellas neb Elias, doktor bohosloví a professor theologie na universitě pražské. Byl velikým odpůrcem učení Wiklitova a působil na shromáždění mistrů, bakalářů a studentů 20. kv. 1408, aby 45 článků z knih Wiklifových bylo zapovězeno. Jsa důvěrníkem arcibiskupa Zbyňka, popuzoval ho proti straně Husově a byl původcem toho, že arcibiskup 17. čce 1408 nařídil odevzdání knih Wiklifových, že dal je dne 10. čce 1410 spáliti a že 18. čce t. r. vynesl nad Husem a nad jeho pláťeli a později nad Prahou interdikt. Když z rozkazu Václava sešla se r. 1413 kommissi, aby učinila narovnání mezi oběma stranami, byl *H.* na straně Palčové a Petra a Stanislava ze Znojma a provedl, že jednání bylo přerušeno a zastaveno. Václav IV., rozhněvav se, sesadil všechny mistry s jejich stolic na universitě a veřejným dekretem vypověděl je na vždy.

Héliasté viz Héliiaia.

Helio Lukáš, český bratr z 2. pol. XVI. stol. Pocházej ze židovské rodiny poznaňské, znal výborně hebrejsky i konal, vstoupiv do Jednoty (brzo po r. 1570), platné služby při překladu bible Kralické. Jinak však svým nepokojným, dobrodružným životem způsobil bratřím mnoho mrzutostí, jmenovitě r. 1574, kdy, vzdávil se z Evančie, měl v Poznani četné hádky s lutherány i se správci bratrskými, a pak ve Vitemberce, kde dal tisknouti svá kázání jinak neznámá. Polepšiv se poněkud po dítěti, zřízen r. 1581 na kněze v Evančicích a přidán za pomocníka br. Václ. Preisovi do Fulneka. Když i odtud r. 1592 ušel do Poznáně, vykázan mu po nuceném návratu byt ve Zlíně, ale odtud unikl opět i usadil se v Poznani, působil bratřím stále nesnáze. Viz Jirečkovu Rukověť, I, str. 235.

Hélice [elís] (z lat. *helix*, hlemýžď), křivka šroubová, šroubovnice, parolodní šroub; *escalier en h.* [eskaljé an -], točité schody, *frégate á-h.* [frégát], šroubová fregata.

Helioidae viz Hle mýžďi.

Helicin, $C_{13}H_{16}O_2$, jest glykosid chemickým složením založený na aldehydu salicylovém, což vyznačuje vzorec $C_6H_7(O.C_6H_7O_2)$. COH. Připraví se nejlépe, okysličujeme li sa-

licin kyselinou dusičnou. *H.* tvoří krystalky ve vodě málo, v alkoholu lépe rozpustné, při 175° tající. Rovinu polarisační otáčí v levo. Zředěnými alkaliemi, kyselinami i fermenty štěpí se ve dvě složky: cukr glukosu $C_6H_{12}O_6$ a aldehyd salicylový $C_6H_7(OH).COH$. Za určitých podmínek přechází *h.* v hmotu beztvárovou isohelicin. OŠc.

Helicinus (z fec.), zavinitý; tak se nazývají konce tepének (*arteriae helicinae*) v náduřivých tělesech pyjových (*corpora cavernosa*).

Heliconia [-ikó-] L., bihaj, *Tafelbanane*, rod iděložných rostlin z řádu banánovitých (*Musaceae*) s okvětim nepravidelným, blístým, na 2 díly hluboce rozděleným, z nichž hořejší jest žlaločný obou pobočných laloků ušších a ku hřbetu prostředního žlabovitého přilohých; dolní díl okvěti jest jednoduchý a žlabovitý. Ze 6 tyčinek jest 1 kratší hluchá. Podokvětní semenník má nitkovitou čnělku s křívou žlaločnou bliznou a dorůstá v tobolku peckovici podobnou, 3bokou o 3 jednosemenných pouzdrech. *H.* obsahuje statné vytrvalé byliny tvárnosti banánů, v tropické Americe a v Záp. Indii domácí, někdy na 1½ m vys., s listy dlouze řapíkatými, eliptičně kopinatými, podlouhle vejčítými nebo srđčito-podlouhlými se širokou zakončitou čepelí, někdy na rubu hle nebo namodralé poprášenou nebo proti celé lícni straně jinobarevnou, na př. nachovou. Květy, často po čtvrt roku trvající, jsou žluté, zelené neb šarlatové a skládají konečný klas podepřený společným toulcem a mimo to opatřeny nápadnými listeny u zpodiny každého květu. Toulec i listeny vynikají šarlatovou, nachovou nebo žlutou barvou. Proto pěstuje se *H.* asi 20 druhů v teplém skleníku, kdež vyžaduje vlhké atmosféry, v létě mnoho vody a proskávané půdy. Ku množení užívá se odnožů. Mezi nejnáděrnější druhy patří: *H. metallica* Planch. et Lind., b. kovová, s listy velkými, na rubu i na řapíku nachovými, na lici zelenými, hedbávitě lesklými, s žilou do běla perleťovou. Roste na patě Sierry Nevady. Kromě ní vyniká *H. pulverulenta* Lindl., b. ojíňená, z Jižní Ameriky, zpodní stranou listů modře poprášenou. Z jiných druhů známa *H. bicolor* Kl., b. dvoubarevná, *H. Bihai* Swartz, b. ostrolistá, *H. humilis* Jacq., b. nízká, *H. sanguinolenta* Lind., b. skvrnitá a j. Širokých a dlouhých čepelí některých druhů užívají tuzemci místo ubrusů k zabalování různých věcí neb i ku hotovení kotců proti slunci na svých kocábkách. Děd.

Helicopsyche [-iko-] Hg., rod hmyzu šikmokříděho z čeledi *Sericostomatidae*, má tykadla silná asi zdělí křidel, se základ. článkem dlouhým a silným, ke konci rozšířeným, silně chlupatým a ohnutým do zadu přes temeno hlavy; na týle jsou dvě veliké silné chlupaté, hruškovité bradavky, očka jednoduchá scházejí; makadla samečků vztyčená, 3členná, u samečků 5členná; ostrůhy 2, 2, 4. Larvy hotoví si pouzdra hlemýžďim ulitám podobná, z písečků sestavená, která byla druhy popsána jakožto druhy

měkčí z rodů *Valvata*, *Paludina* a *Thelidomus*. Žijí ve vodách bystře tekoucích na místech vodou pouze svažovaných. Larvy dospělé zavírají otvor rohovitým víčkem. Z jižní Evropy známy jsou 3 druhy, ale rod sám jest téměř kosmopolitický. Kpk.

Helicteres [-ikt-] L., z kroucenců, rostlinný rod z čeledi kakaovníkovitých (*Sterculiaceae*) tribu z kroucencovitých (*Helicteraceae*), s trubkovitým 5kláným kalichem, s splečnou korunou plátků nehetnatých, jarvkovitých, na konci přizubatých, s 5—15 tyčinkami srostlými v trubku na konci mnohoblánu a s dlouhonožičným semenníkem o 5 a zpodiny srostlých čnělkách. Plody jsou tobolky měchýřkovité, uvnitř pukající, z pravidla zkroucené, s mnohými semeny, jichž bílek jest masitý a kel přímý, axilní. H. obsahuje asi 15 druhův křovitých dřevin tropické Asie, ostrovů Moluckých a Ameriky, tříděných dle zaroucených nebo přímých plodů. K prvním skupení náleží *H. Isora* L., z lískolistý, keř ve Vých. Indii a Moluckých ostrovech domácí, mající hojně odnože a slabé velkolisté větve s úzlabičkovými květy o dlouhé koruně, přecházející z barvy jasně nachové ve světle žlutou, černě tečkovanou, potom v růžovou a posléze v miniovou. Plody složené z 5 hranatých zkroucených měchýřků jsou válcovité, dlouze hrotité, naplněné hojnými černými hranatými semeny. Zahorklého nažloutlého kořene užívají proti ujmání a vyrážkám a vody, v níž mečeny byly plody, ku koupání dětí na křeče trpících. Dřd.

Helictis [ikt-] Gray, jihoasijský rod šelem kunovitých (*Mustelidae*). Má ve chrupu přední zuby $\frac{2}{3}$, kly $\frac{1}{2}$, třenových zubův úhrnem $\frac{5}{6}$; na rozdíl od jiných šelem kunovitých jest první stolička pravá menší než trháč a má živý kací plochu v podobě kosočtverce. Přímé prsty jsou ozbrojeny drápy tupými, nepohyblivými a na předních nohách delšími a silnějšími než na zadních. Dlouhý ocas jest chvostem ukončen. Z nečetných druhů tohoto plemene kun jest nejznámějším *H. orientalis* Gray, na Javě žijící. Br.

Hélie [elij-] 1) H. Faustin, právník franc. (* 1799 v Nantech — † 1884 v Passy). Od roku 1848 professor na Collège de France; od roku 1879 vicepresident státní rady. Založil r. 1829 *Journal du droit criminel*. Hlavním jeho dílem jest *Théorie du code pénal*, společně s Ad. Chauveau (Paříž, 1834-43, 8 sv., 6. vyd. od Villeye 1887-88, 6 sv.). Kromě toho napsal *Traité de l'instruction criminelle* (1845 až 1860, 9 sv., 2. vyd. 1866-67, 8 sv.); *Pratique criminelle* (1877, 2 sv.) a j. — Srv. Boisseau, *Eloge de F. H.* (Poitiers, 1886).

2) H. Faustin Adolphe, právník franc., syn před. (* 1829 v Paříži, napsal *Les constitutions de la France* (Paříž, 1879).

Heligunda nebo Helgunda, dle pověsti královna francouzská, kterou silný Walgerz unesl na svůj hrad, ale pro nevěru ji zabil. Pověst jest původu německého a dostala se do Boguchwałovy kroniky, odkudž ji přejal Kaprocký do svých Herbů. Ant. Hofman sprá-

coval ji v tragédii H. o 5 jed. a J. J. D. pod názvem »Hrabia Tyniecki« (Varšava, 1810).

Heliochrysum Gärtn., smil, rod rostlin z řádu složnokvětých (*Compositae* Vaill.), s rodem *Gnaphalium* L. velmi příbuzný a některými s ním spojovaný. Liší se od něho hlavně zákrovními lístky suchomázdčitými, z nichž vnitřnější tvoří často barevný, rozvětvený paprsek. Úbory různě veliké složené z nemnohých až velmi četných květů, jichž bývá více samčích nežli samičích. Nažky malé, válcovité, 5boké neb poněkud smačklé. Chlupy chmýru skoro vždy řadého jsou četné. Byliny, polokře i kře asi ve 300 druzích po Evropě, Asii, Africe i Australii domácí, z nichž asi polovina vyskytuje se v jižní Africe; v Americe schází rod ten docela. Na vlhkých polích a písčinách roste u nás často smil písečný či radostka (*H. arenarium* DC.), bylina vytrvalá, na 2 dm vysoká s listy jak lodyha běloplstnatými, dolními podouhle kopinatými kopinatými, hořeními úzce kopinatými Úbory vejčitolukaté, v husté chocholičnaté latě stojící, mají lístky zákrovní volné, za plodu konci nazpět ohnuté, lesklé, citronové nebo pomorančové žluté. Kvete v červenci a srpnu. Dělávají z ní pěkné nevadnoucí věnce, vnatí pak a květy barví na žluto. K děláni věnců a kytic pěstují se pode jménem immortellek mnohé cizí druhy v zahradách, na př. *H. orientale* L., druh na ostrovech Indického oceánu domácí a v jižní Francii často pěstovaný, dále jihoevropská *H. stoechas* L. a j. Se sušenými těmito rostlinami vede se čilý obchod, zvláště ve Francii, kde je také barvívali a z nich pěkné věnce a kylice upravují. Vs.

Heliké (*Ἑλική*): 1) H. slulo u starých Řeků souhvězdí velikého medvěda (*ἄρκτος*) pro svůj kruhovitý pohyb, nikdy na nebi nezapadající, ježto prý mu koupel v Ókeanu byla zapověděna Dle krétské pověsti H. a Kynosúra, idské nymfy na Krétě, byly prý chůvami Zeva, jenž je proměnil v souhvězdí velikého a malého medvěda, sám podobu hada na se vzav, když je Kronos pronásledoval. Dle arkadské báje H. = Kallistó, dcera Lykaonova, lovkyně z průvodu Artemidina, porodila Zevovi Arkada; od Artemidy aneb Héry proměněna v medvědice, od Zeva pak jako souhvězdí na nebe přeložena. klk.

2) H., ve starověku hlavní město Achaie při ústí ř. Selinuntu do zálivu Korinthského, s chrámem Poseidónovým; r. 373 bylo zemětřesením a vystoupením moře úplně zničeno.

Helikolda (z fec.) viz Šroubová plocha.

Helikometrie (z fec.), nauka o spirálách.

Helikón (*Ἑλικών*), pohoří v jihozáp. Boiótii (Recko), na sever od vých. cípu zálivu Korinthského. Vyšší záp. jeho část nazývá se nyní Palaio Vuno (1749 m), nižší východní Zagora (1570 m), vlastní to H. starých. Zde stál na temeni oltář Zeva Helikónia (nyní kaple sv. Eliáše), o něco níže prýstěl křišťálový pramen Hippokréné (v. t.) a z hod. cesty dále, na sev. svahu, nalézal se na malé planině posvátný les, zdobený mnohými stav-

bami a sochami. Nedaleko něho vytékal ze skály pramen Aganippé (v. t). *red.*

H. v fec. mytologii epónymos pohoff tohoto, jsa prý povahy mírné, staral se pečlivě o své rodiče, kdežto lakotný bratr Kithairón zavraždil otce a na to **H.**a se skály shodil, při tom však do propasti stržen byl. Bohové proměnili oba v stejnojmenné hory a odtud Kithairón jest sídlem Eriníy, **H.** sídlem Mus, proto Helikónides nazývaných. *klk.*

Helikón, řecký umělec, viz Akesas.

Helikón v hudbě: **1)** **H.**, starověký nástroj Aristeidem a Ptolemaiem popsany, jenž asi jako monochord nesloužil praktické potřebě, nýbrž k určování tónů. Měl čtyřhranný podstavec a opatřen byl 9 strunami nataženými přes pohyblivé lávky. — **2)** **H.** v moderní hudbě zove se nástroj ze skupiny nejhlubších žesťových, užívány pouze v orchestrech vojenských, podobající se rozměry i mensurou kontrabasové tubě, již prvý sestrojil V. F. Červený v Hradci Král. (viz Kontrabas), avšak s tím rozdílem, že hlavní těleso ohnuto jest kruhovitě, aby dalo se nositi přes ramena. Laděn bývá v *C, Es, F* nebo *B* (vyobr. č. 1674.). *P*

Helikonides z Helikonio viz Lucinus **H.** z **H.** Pavel.

Helikonides viz Helikón

Helikoptera (z fec., franc. *hélicoptère*), název dynamického letadla šroubového, při kterém let způsoben jest výhradně reakcí



Č. 1674. Helikon.

rychle se otáčejícího vzdušného šroubu. Viz Letadlo. *Hjš.*

Heliocentrický (z fec.) znamená tolik co „vzhledem ke středu slunce“. **H.**-m je každý názor, při němž myslíme si pozorovatele ve středu slunce. **H.**-ké místo (proti geocentrickému) nějakého tělesa na zdánlivé báni nebeské je ono místo, na kterém by se jevil

těleso pozorovateli ze středu slunce. **Udáv** se **h.**-kou délkou a šířkou. Představují-li **S** středu slunce, **k** dráhu a **Z** střed země, **O** střed obě:

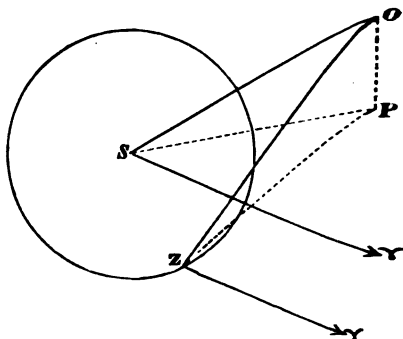

Č. 1675. Heliocentrická délka a šířka.

nice nějaké, **P** kolmý průmět jeho na rovinu kruhu (slunník, ekliptiku), **S** i **ZY** směry k bodu jarní rovnodennosti, pro nekonečnou vzdálenost jeho rovnoběžné, jest **h.**-ká délka; úhel, jež tvoří směry od slunce k průmětu oběžnice na slunník a od slunce k bodu jarní rovnodennosti, tedy $\sphericalangle PSY$; úhel ten měří se obloukem na ekliptice od bodu jarní rovnodennosti až k bodu, v němž šířkový kruh (projízející póly ekliptiky a středem oběžnice protíná ekliptiku, a čítá se směrem znamen (od záp. na východ: od 0° až do 360°). Geocentrická délka je úhel $\sphericalangle PZY$. **H.**-ká šířka je úhel směru od oběžnice ke slunci a odtud k průmětu na ekliptiku, tedy $\sphericalangle OSP$; měří se obloukem od ekliptiky k pólu severnímu nebo jižnímu na kruhu šířkovém od 0° do 90° . Geocentrická šířka je úhel $\sphericalangle OZP$. — **H.**-kou nazývá se též soustava Koperníková, poněvadž klade slunce do středu soustavy sluneční, kdežto soustava Ptolemaiova byla geocentrickou, t. j. považovala zemi za střed, kolem něhož slunce, oběžnice i stálice a celý vesmír se otáčel. *VRy.*

Heliodóros: **1)** **H.**, usurpátor syrský, byl správcem pokladu Selenka IV. Filopatora. Roku 176 př. Kr. poslán byl do Jerusalema, by zmocnil se pokladu chrámového, byl však dle knihy Makkabejské od toho andělem odvrácen. R. 175 zavraždil krále, uchvátil trůn, ale byl po 4 měsících zapuzen.

2) **H.** z Emesy ve Foinikii, přední zastupce sofistického románu milostného (viz Eróतिकové řečtí), složil tak zvané povídky aithiopské (*Aithiopika*) v 10 knihách. Hrdinkou obšírného románu toho jest Charikleia, spanilá dcera aithiopského krále Hydaspa a choti jeho Persiny, kterou matka dala pohoditi z obavy, aby manžel neměl věrnost její v podezření, poněvadž dcera byla pleti bílé, ač rodiče byli temnobarevní. Charikleia dostala se zvláštním fizením osudu do Delf a poznala tam o stkvělých hrách statného Theagena. Oba zahořeli k sobě prudkou láskou a Theagenes unesl v noci milenku. Po mnohém bloudění, útrapách a nebezpečích, v nichž

věrnost i cudnost obou často byla podrobena krutým zkouškám a nejednou i smrt jim hrozila. shledala se konečně Charikleia se svými rodiči, byla od nich poznána a Theagenovi zasnoubena. — Jakkoli román H-rův docházel velké obliby za starých i novějších dob, nemáme přece o původci jeho jisté, ani kdo byl, ani kdy žil. Že by skladatelem byl křesťanský biskup H. z Trikky v Thessalii, jako někdy téměř obecně za to se mělo, nezdá se pravděpodobno; spíše vše nasvědčuje tomu, že to byl pohanský rhétor nebo sofist, při čemž není vyloučena možnost, že H. nebylo ani pravé jméno jeho. Podobně nejsme zpraveni o době života jeho; jen tolik jest jisto, že žil před V. st. po Kr. Co se samého díla týká, vyniká nad jiné podobné plody rhétorické umělym uspořádáním látky, zdařilými popisy, vzletným člením a stálým udržováním čtenáře v napětí. Naproti tomu není prosto chyb, vyskytující se i v jiných románech sofistických; tak patrný jest nedostatek vnitřní síly a odhodlanosti v jednání jeho hrdin, již řízení jsou nejvíce vyšší mocí, věštbami, podivnými sny atd. Sloh H-rův jest zhušta strojený a pathetický, vyšperkovaný všemi příkrasami řečnickými a obraty i slovy básnickými. Román vydal mimo jiné Hercher ve sbírce: *Erotici scriptores Graeci* (1858). Srv Rohde, *Der griech. Roman und seine Vorläufer* (Lipsko, 1876, str. 424). Cfe.

Heliobolie, totéž co Fotofobie.

Heliogabalus (foinicky *El gabal* t. j. bůh bor), císař římský r. 218—222, vnuk Juliae Maey, švegruše císaře Sept. Severa, slul vlastně Varius Avitus Bassianus a přijal jméno H. po bohu Elgabalovi, při jehož chrámě v Emese syrské byl vrchním knězem. Po zavraždění Caracallově byl od vojska římského pro svou sličnost a podobnost ke Caracallově, za jehož syna byl vydáván, povýšen na trůn, který však nemravným životem a ukrutností velice poskrvnil. V Římě, kam uvedl svého boha, jemuž na Palatinu vystavěl nádherný chrám, počínal si výstředně a snažoval senát, ve kterém vykázal také matce své místo. Pokus jeho zbavit se vraždou adoptovaného Alexandra Severa popudil proti němu praetoriany, kteří ho i s matkou 11. bř. 222 ubili a mrtvoly jejich do Tiberu uvrhli. Panování jeho popsal Aelius Lampridius

Heliograf (fec slunopis) též fotoheliograf, dalekohled se zařízením k fotografování slunce Viz Fotografie (astronomická) str. 416.

Heliografie z fec. slunopis: 1) H., věda, pojednávající o slunci jako tělese světovém. — 2) H., souhrn method reprodukcí, jimiž lze cestou fotomechanickou získati obrazy na kovových deskách a tyto pak lísem a barvou tiskařskou rozmnožovati. První pokusy v tom konány v pol. XIX. stol., skoro současně Foxem Talbotem, jenž objev svůj nazval fotoglyfií, Niepcem de St. Victorem a Poitvinem; takto získané desky nebyly však tak dokonalé, aby bez předchozí úpravy přímo se jimi tisklo. Lepších výsledků došel Paul Pretsch,

jenž je nazval fotogalvanografií. Ve šlepějích jeho pokračoval žák jeho Josef Leipold, později ředitel tiskárny bankovek v Lisaboně. K h-i čítá se též fotolithografie, fotozinkografie, albertotypie, dallastypie, tisk Aubelův a světlotisk. Dle způsobu, jakým získají se obrazy na kovových deskách, rozoznávají se: a) Heliogravura nebo fotogravura, metoda Rousselonem vynalezená, později Scamonim v Petrohradě a novější dobou v pařížských, vídeňských a berlinských ústa vech tak zdokonalená, že dnes, pokud se týče věrnosti podání originálu, úspory času a peněz, jest nejdokonalejším prostředkem reprodukčním na cestě mechanické. — Deska měděná pokryje se vrstvou gelatiny, již pro světlo učiní se citlivou, a na to položí se negativ fotografický: místa neosvětlená koupelí v teplé vodě se odstraní. Relief takto získaný se usuší, potře se tuhou, aby se stal vodivým, a podrobí se účinku galvanického proudu, čímž se získá prohloubený obraz, jenž při dostatečné síle jest schopen k tisku. Methody té hojně bylo užíváno s počátku k reprodukci starých mědirytin a obrazů leptáním zhotovených: nyní dochází častého upotřebení při sdělávání map, plastických předmětů, maleb, architektur atd. Mezi vyhlášené ústavy, jež jsou známy přesností a jemností provedení, náleží vojensko-zeměpisný ústav vídeňský, Goupil et comp. v Paříži, Hauptstängel v Mnichově a berlinská říšská tiskárna. Methoda jest dnes tak technicky zdokonalená, že možno h. vsunouti i mezi ostatní text a že se tiskne dvěma nebo více deskami, čímž se jeví náhrada barevných rytin. — b) Helioplastika, totéž jako autotypie (v t.). — c) Heliotypie. Fotografickým negativem předmětu, položeným na vrstvu gelatiny, dá se prostupovati paprskům slunečním. Po vyprání obdrží se obraz, jenž na vyhlazenou desku zinkovou se upevní, čímž tato jest připravena k tisku na obyčejném lisu knihtiskařském za použití jednoho nebo dvou válců, dle toho, jaké jemnosti obrazu se chce docílit. Obrazy takto získané jsou velmi efektní, poněvadž vyrovnají se obrazům získaným způsobem albertotypickým nebo tiskem Woostburyovým. — Srv Husník, *die Heliographie* (2 vyd., Vídeň, 1888); Scamoni, *Handbuch der H.* (Berlín, 1872); Gaymet, *Traité pratique de gravure héliographique* (Paříž, 1885). Ubn.

Heliogravura viz Heliografie.

Heliochromie (z fec.), fotografický process, jímž se hledí docílit obrazů souhlasně barevných s předmětem fotografovaným. Již Daguerre snažil se reprodukovati na svých deskách aspoň jednotlivé barvy spektra, r. 1848 E. Becquerel konal další pokusy v tom směru. Expositiv postříbené desky, již do tekutého chloru ponořil nebo plynnému chloru vystavil, nebo desky roztokem skalice modré a kuchyňské soli navlaženém obdržel všechny barvy vidma slunečního, tak že barva červená jevila se červenou, modrá modrou atd. Niepce de St. Victor společně s L. Vidalem pracovali dále na zdokonalení h.; použito

bylo chloridu měďnatého s vodou (znásobný objem); k zesílení slabé vrstvy a málo intenzivních barev užili během expozice galvanického proudu, při čemž deska do nádoby s planoparalelními stěnami proti objektivu byla postavena. Však fixování barev se jim nijak nedařilo. V novější době vynalezl M. de St. Flourent nový druh h. Papír velmi jemného zrna ponoří se do dvou lázní, a sice a) z 20 d. dus. stříbr., 20 d. vody, 100 d. alkoholu, 10 d. kys. dus., na to se usuší a koupá se v lázni, b) z 1 d. dusičnanu z uranu, 50 d. alkoholu, 50 d. kys. solné. Do tohoto roztoku přidá se předem něco běloby zinkové. Po novém vysušení exponuje se papír na slunci, až obdrží barvu modrofialovou. Na to ponoří se znovu do roztoku stříbrnatého sub a), usuší se a na to do lázně sub b), osvětlí atd., což se opakuje potud, až papír intenzivně zmodrá. Dříve nežli je úplně vysušen, ponoří se do roztoku několika kapek kysličníku rtuťnatého, kys. dus. a vody, ponechá se tam asi 5—10 minut a pak se v pijavém papíru vysuší. Na to vystaví se pod skelným obrazem slunečnímu světlu a tím obdrží se všechny barvy originálu. Živějších barev se docílí, přičiní-li se lázni: nasycený roztok z d. chromidu dras., 2 d. kyseliny sirové atd., chloridu dras.; k fixování užije se roztoku: 5 d. amoniaku, 100 d. alkoholu a koupe se koncentrovaným roztokem kuch. soli. Papír učiní se ještě citlivějším pro světlo, když se exponuje pod modrým nebo fialovým sklem.

Heliocromografie (z fec.), fotografování v příroz. barvách. Viz Fotochromografie.

Heliolatrie (z fec.), ctění slunce.

Heliolithes, rod vymřelých korálů z oddělení tabulata (v. t.). Trsy jsou kulovité nebo

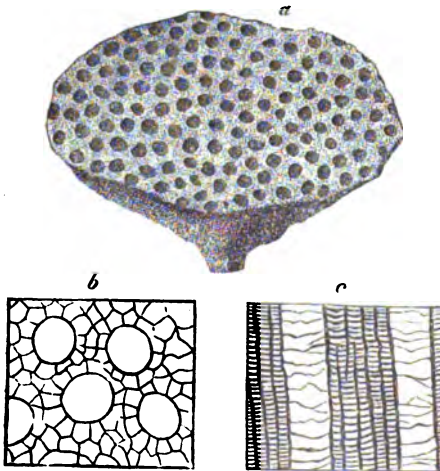

C. 1576 Heliolithes megastoma z e.

a) trs ve skutečné velikosti, b) příčný průřez zvětšený, c) podélný průřez zvětšený.

deskovitě, na spodní straně epithékou pokryté, a skládají se z rovnoběžných rourovitých bu-

něk dvojích: jedny, větší, jsou kruhové, mají často 12 sept trny naznačených a jsou na podél rozděleny vodorovnými příčkami; druhé jsou mnohem užší, obyčejně na průřezu vícehranné, rovněž vodorovnými příčkami rozdělené, a tvoří nepravý coenenchym mezi hlavními buňkami zprvu uvedenými. H. nalézá se v silurském a devonském útvaru; z Čech známo jest asi 6 druhů. Nejčastěji vyskytují se v souvrství e, H. megastoma (vyobr. č. 1576.), který nemá septa naznačena. Pokud se při buznosti k žijícím korálům týče, seznanó v poslední době, že s rodem Heliopora z oddělení polypů jednokružných (Alcyonaria) nemá styků žádných, za to že velmi se blíží dosud žijícímu rodu Heteropora, který považován byl za mechovku. Ježto však rodu toho nalezeny dosud jen pevné části, beze všech stop po těle zvířecím, není v té příčině dosud rozhodnuto. *řa.*

Heliologie (fec.), nauka o slunci, snaží se vypátrati a správně vyložití zjevy na slunci. Dosud arci podařilo se získati jen několik základních kamenů k této příští nauce. Viz Slunce. *VRy.*

Heliometr (z fec., slunoměr) je nejpřesnější mikrometr, t. j. nástroj, jímž možno přesně měřiti malé úhly a vzdálenosti, upravený při předmětnici dalekohledu. Jméno h. má proto, že se ho užívalo dříve hlavně ku měření průměru slunečního. H. je parallaxtický upravený dalekohled, jehož předmětnice je rozpuřena, tak že se dá každá její polovice zvláštním šroubem mikrometrickým podél řezu pošinouati. Má-li se na př. změřiti průměr slunce, pozoruje se neprve celou předmětnici, čímž povstane jediný obraz slunce. Pak pošinouje se jedna polovice předmětnice šroubem; tím povstanou dva obrazy slunce, které se s počátku částečně kryjí, až přiměřeným pošinutím toho se docílí, aby se oba obrazy zevně dotýkaly. Nyní byl patrně jeden obraz pošinut o celý zdánlivý průměr sluneční; víme-li, kolikrát jsme šroubem otočili a jaký úhel jednomu otočení šroubu přísluší, můžeme zdánlivý průměr sluneční pak vypočísti. Podobně ustanovíme vzdálenost dvou hvězd, na př. podvojných. Nejprve otočíme hlavici, na niž rozpuřená předmětnice je upevněna, tak, aby řez připadl do přímky spojující obě hvězdy; tím ustanovíme úhel posiční. Pak pošinouje se opět jedna polovice předmětnice šroubem, až obrazy této polovice kryjí se s obrazy polovice druhé, totiž obraz první hvězdy s obrazem hvězdy druhé a naopak. Pošínutí pak šroubem vykonané promění se jako prvé v miru obloukovou. Již Olaf Römer ukázal r. 1675, že by se dalekohledem opatřeným dvěma objektivy, které by se přibližovati a vzdalovati daly, mohly měřiti průměry oběžnic. Po více než půl století připadli Servington Savery a Pierre Bouguer samostatně na touž myšlenku. Savery podal Král. spol. r. 1743 pojednání své »A new way of measuring the diameter of the Sun«, které vyšlo ve Phil. Trans. teprve r. 1753, a Bouguer akademii pařížské »De la mesure des diamètres des planètes 1748« (vyšlo v »Mém. Par.« teprve

r. 1752). Bouguer pak myšlenku tu i prakticky provedl. Brzy potom seznal John Dollond, že se úkol ten ještě snáze dá provést, rozpůlili se předmětnice (spojka) a postavili se před předmětnici dalekohledu tak, aby bylo lze ji otáčeti a obě polovice šroubem pošinovati. Short předložil r. 1753 Král. spol. pojednání Johna Dollonda »Description of a contrivance for measuring small angles« (Phil. Trans. 1753). Na počátku našeho století sestrojil pak Fraunhofer první moderní h., t. j. dalekohled s jecinou rozpůlenou předmětnicí, pro Gausse (1814). R. 1824 počal pracovati na velikém h-u pro Bessela, který teprve po smrti Fraunhoferově r. 1829 dodán byl. Bessel napsal pak o nástroji tom své klassické pojednání »Besondere Untersuchung d. Heliometers d. Königsberger Sternwarte« (Astr. Unters. I., Astron. Nachr. 1829 a 1840 částečně). Mimo to jsou cizí spisy: Hansen, Ausführliche Methode mit d. Fraunhoferschen Heliom. Beob. anzu stellen (Gotha, 1827) a Hugo Seeliger, Theorie d. Hel. (Lipsko, 1877). Nejvyššího zdokonalení dosáhl h. Repsoldem; výtvarení jeho viz v G. Grussově díle »Z říše hvězd« str. 221. VRý.

H-e-m míní se také pyr-h. Pouilletův, nástroj ke stanovení tepla slunečního vyzařeného na zemi. Viz Aktinometrie. VRý.

Helioplastika [z řec.], totéž jako autotypie (v. t.).

Héliopolis, města ve starověku: 1) H. v Coelesyrii viz Baalbek. — 2) H. (egypt. *Ḥw*, biblicky *On*) v Dol. Egyptě, severových. od Memfidy pti vých. rameně Nilu, sídlo proslulého kollegia kněžského, jež vysílalo 10 členů do nejvyššího soudu, mělo skvostný chrám boha slunce Ra a kult žlutého býka Mnévia.

Heliopora, rod korálů jedno kružných (*Alcyonaria*), s 8 speřenými chapadly, který vytvořuje vápenitou kostru podobnou korálům pravým. Kostra skládá se z pletiva malých hranatých buněk rourovitých (*siphonopori*), mezi nimiž jsou větší kruhové buňky (*autozori*) s 12 neb i více septy trnům podobnými. H. jest nejstarší rod korálů jednodružných, ježto počíná křídovým tvarem. Jediný druh *H. caerulea* žije dosud v mořích. Pa.

Hélios (*Ἥλιος*, hom. *ἥλιος*, dór. *ἄλιος*, vlastně *ἄφελος* = Aurelius, od koř. *uš-*, jako *uš*) jest nejmladším v řadě řeckých bohů slunečních, Zeus-Apollón-H. Slunce představovali si staří jako zářivý plamen v podobě kotouče nebo kola, který jest prý vlastně nebeským okem božské bytosti, jímž tato na svět požívá (u Indů Surya jest okem Varuny); bytost ta pak sama myšlena buď se zlatými křídly, nebo jako rychlý běhoun (tak Homér), teč jako jezdec, nejčastěji však (sloučením koně a kola) na voze čtverospréžím taženém. Za nejjednodušší způsob personifikace sluší asu pokládati způsob na vásové malbě u Gerarda (Ges. Abh. 5, 1), kde poprsí H-ovo vloženo do kotouče paprsky opatřeného. Na vcholu antropomorfismu zobrazován H. jako mladý muž zářivě, dokonale krásy, s plnou tvář, velkýma, lesklýma očima, z nichž se

line zvláštní světelný proud, i jeho potomstvu vlastní (obraz to paprsků slunečních), s dlouhými, kadeřavými vlasy barvy plavé, zlaté, kterýž, ač již sám dosti význačně znamená paprsky sluneční, bývá opatřen věncem paprsků (7 nebo 12), později též krcunou s paprsky; postava jeho, zahalená v jemné vlnající roucho, řídí s vozu zlatého, dšla to Héfaistova, ohnivě, větrorychlé oře, jichž jména dle Ov. Met. II. 153 jsou Pyroeis, Eóus, Aithón a Flegón. kteří na ostrově blažených krmení jsou bylinou nesmrtelnost zjednávací. Zvláště významným pro báje jest východ a západ slunce. H. prý na východě koupe každodenně sebe a koně své v kovotřpytném všeživném jezeře u Aithiopů na Ókeanu, kdež se nalézá jeho palác, stáj, vůz a koně (starší báje mluví o světelné jeskyni). Za zcela obdobných okolností myšlen též pobyt H-ův na západě, kdež u západních Aithiopů za Ókeanem ležela země Erytheia. Zde i onde obsluhují jej Hóry; cestu pak od západu na východ koná H. ve zlatém člunu, dšle to Héfaistově, pohřžven jsa ve spánku. V umění východ H-ia jest obyčejně ve spojení s východem Zoře a se západem měsíce a hvězd (tak na váze Musée Blacas 17, 18). Jakožto božská osoba H. pokládán za syna Titana Hyperiona a Theje, jest tedy bratrem Selény a Eóe. S chotí svou, jež sluša Persé nebo Perseis (Světlá), měl dvě děti, Aiéta na východě a Kirku na západě. Vedle toho jmenuje se však celá řada milenek H-ových; neboť Afrodité, jejíž nevěru s Aream H. byl Héfaistovi vyzradil, za to na H-ia často prý sesílala trýzeň lásky. Jest to především nymfa Rhodos, dcera Afroditina, s níž měl sedm synů; s Klymenou, chotí krále Aithiopů Meropa, měl Faethonta a Héliady. Leukotheé a Klytié, současně jej milující, ze vzájemné žárlivosti zahynuly proměnou (Ov. Met. IV. 167 n.). Synem jeho byl též Augeias. Homér z jeho potomstva zná Héliady, Faethůsu a Lampetii, dcery to Neaifiny, jež prý na ostrově Thrinakii střežou sluneční stáda, 350 ovcí a tolikéž skotu (Hom. Od. XII. 128); Aristotelés vykládá je za 350 dnů lunného roku. Ještě za historické doby pěstěna taková stáda, H-ovi posvátná, tak na Tainaru, u Apollónie, u Gortynu na Krétě. Jako jiná božstva sluneční, i H. pokládán za původce roku a ročních dob; odtud jeho spojení s Hórami. V pozdní době vyvinula se z toho zejména u orfiků funkce H-ia jako vládce všehomíra (Ov. Met. I. 770); neboť dle staršího názoru moc jeho byla vlivem jiných božstev často omezoována, tak Zevem, jenž mu zapověděl svítiti po čas zápasu s giganty, a Hérou, jež ho seslala kdysi (dle Il. XVIII. 239) předčasně v Ókeanos. H. netresce sám druhů Odysseových, kteří pozili z jeho stád, nýbrž prosí bohy o pomstu (Od. XII. 377); proto zván nejen *θεός*, nýbrž i *δαίμων*. H. dále světlem a teplem svým podporuje vzrůst rostlin, tělesný zdar zvířat a lidí a rozmnožuje tím blahobyť; již u Homéra pojmy: světlo, život a spása jsou v tropech nerozlučně spojeny. Proto sluje *ερψιμφοτος*. Zejména umi hojiti slepotu; tak Orión od

něho uzdraven. Jsa však zanedbáván, dovede i slepotou raniti, jakož i jinak neštěstí působí a na obilí sněť sesílá (obraz zhoubných účinků žáru slunečního). Ze H představován jako udatný bojovník, jenž svými paprsky a šípy *ἥλιον βολαι, τοξα*) zraňuje a usmrcuje, zřejmě z mnoha frásí, jakož zajímavo, co Eustathios k Il. XI. 733 podotýká: »Kdykoli slunce zastřeno mraky, děti bohu zápasícímu s mračněm pomáhají chřestice a volajíce: ἔξεζ', ὦ φίλ' Ἥλιε.« Ale i tato přenesená funkce, jako ostatní dosud vyčtené, jsou na H-ovi málo zřejmy, ježto se úplně vyvinuly na Apollónovi. Nejúplněji však vedle původní fyzické funkce boha slunce vyvinula se ještě funkce éthická: slunce, božské oko, vidí a pozoruje vše, co se na nebi a na zemi děje. Proto H. vyzván jako svědek při přísahách a smlouvách, při nichž mu též obětováno. Jest také s to, aby objevil zločiny; již v mythu vyzrazuje Héfaistovi nevěru choti jeho, H. a Hekaté vědí o únosu Persefony. Sám jsa čistým a neposkvrněným (*ἀγνός, ἀμλαντός*), pohledem na zločin (na př. Oidipův, Orestův, Atreovců) jest nanejvýše rozhořčen, že i zpětným směrem jme se ubírat, by nemusil naň zřítí. Očištěná tato moc boha vešla hlavně v názory orků: H. duše lidské od hříchů očišťuje a po smrti ve svou světelnou říši přijímá. Kult H-ův kvetl zejména na ostrově Rhodu, o němž legenda vyprávěla, že, když pří rozdělení světa na H-ia zapomenuto, tento ostrov, jenž právě z moře vystoupil, H. za úděl si vybral. Tam nalézal se proslavený H-ův kolos, dilo to Charéta z Lindu, dále H-ovo čtverospřeží provedené od Lysippa. Tam jemu konána nádherná slavnost *Ἀλιεα* uprostřed léta s gymnickými a musickými závody a dostihy čtverospřeží. V Korinthě ctěn vedle Afrodity; město to prý obdržel dle rozsudku Briarea ve sporu s Poseidónem, jemuž připadl Isthmos. V Athénách o pyanepsích konán průvod H-ův a Hór. A tak lze kult jeho stopovati po celém Peloponnésu (kdež prý na Taygetu mu obětování koně), na Kretě i v Římě. Všude pak H. vyzván od Řeků při ranní a večerní modlitbě. *klk.*

Helioscopias [-sko-] (*Euphorbia helioscopia* L.) viz *Euphorbia*.

Heliósis (fec.), totéž jako *insolace* (v. t.).

Helioskop (z fec., slunohled), přístroj k pozorování slunce, chrání oko před přílišným jasnem. Galilei pozoroval prý slunce dalekohledem, aniž oči chránil, a tím prý způsobil si oslepnutí. Jesuita Scheiner první sestrojil podobný přístroj. Mezi předmětníci a očníci dalekohledu Galileova upevnil barevná skla, jimiž světlo sluneční bylo oslabeno. Později promítal obraz slunce utvořený dalekohledem na stěnu a pozoroval skvrny. V době novější užívá se temných skel před očníci dalekohledu. Dobře hodí se také tekutiny, uzavřené mezi skly s plochami rovnoběžnými. V. Herschel užíval na př. dobře filtrované směsi inkoustu a vody; také roztoku kamence bylo k tomu užito. J. Herschel navrhl užití dvou barevných skel, zeleného a modrého,

nebo červeného a zeleného. Také počazené sklo, jemný listek slonoviny nebo lávy konají dobré služby. Secchi užíval visitky natřené bělobou, do níž rozpálenou jehlou učinil jemnou dirku k tomu, aby jí blízko ohniska předmětnice zachytil světlo sluneční až na málo paprsků, které otvorem procházely. Zorné pole je velmi malé, ale na něm viděti je nejmenší podrobnosti. Dove navrhl r. 1859, aby se postříbila předmětnice dalekohledu po jedné straně; slunce jeví se pak mírným modrým světlem. Nyní užívá se při pozorování slunce nejvíce tak zvaných očníč (okulárů) helioskopických, v nichž světlo polarisací se zeslabuje. Takové očníce udali Porro, Merz a J. Merzův helioskopický okulár skládá se ze dvou rour, z nichž každá obsahuje po dvou zrcadlech rovnoběžných spolu, ale nakloněných k ose dalekohledu o úhel polarisační. Jsou-li zrcadla obou rour rovnoběžna, nese slabuje se světlo, jinak zeslabuje se tím více, čím jsou zrcadla bližší poloze kolmé. *VRy.*

Heliostat (z fec.), zrcadlový přístroj, kterým lze sluneční paprsky do zatemněné světelnice ve stálém (jinak jen vodorovně libovolném) směru vpouštěti a ve směru tom je po delší dobu udržovati. Skládá se z dokonale rovného a čistého zrcadla, které před uzavřenou okenicí i se svým podstavcem a rámcem čtyřmi šrouby se upevňuje a okolo dvou kolmo na sobě stojících os se otáčí, tak že se mu libovolná poloha dáti může. Toho jest nevyhnutelně třeba, aby odražený sluneční paprsek ve směru, který mu původně dán byl, po delší dobu se udržel, zatím co slunce na obloze stále své místo mění. Toho lze docílití příměřeními pohyby zrcadla pomocí dvou šroubů, což se vykonává buď rukou (h. ruční) nebo zvláštním hodinovým strojem (h. hodinový, Silbermannův). H. u. jehož vynálezcem je Gravesande (v. t.), užívá se k různým optickým pokusům katoprickým i dioptrickým. Zdokonalil jej Meyerstein.

Heliothermometr (z fec.) je přístroj, jímž měří se teplo sluncem na zemi vyslané, na př. pyrheliothermometr Pouilletův, při němž stanoví se teplota citlivým teploměrem, nebo aktinometr Fröhlichův, Crovy a j., při nichž užívá se thermoelektrického sloupu spojeného s galvanometrem, neb i vlastnosti kovů, že teplotou mění se elektrická vodivost jejich (Langley, Moriz); vůbec tedy aktinometr. Viz Aktinometrie a Bolometr. *VRy.*

Heliothrips Hal., rod puchýřnatek (*Phytopoda*), jehož přední i zadní křídla pouze velikostí se poněkud liší; oboje jsou u kořene široká, pak velmi uzoučká, opatřená pouze jedinou žilkou podélnou; tykadla jsou dlouhá; hlava veliká, úhlá; zadek je na 4. a 5. kroužku nejširší; celé tělo jest jemnými vyniklými proužky síťovitě mřížováno, pouze prostředek zadečku jest dosti hladký. *H. haemorrhoidalis* Bouché, p. rudořitná, jest 2 mm dl., černá, má tykadla žlutá i mnohá hnědá články 1. a 2. a černý článek 6.; nohy jsou žluté, stehna a zpoděk křídel jsou bílé. Larva jest bledě žlutavá, má na konci těla dvě dlouhé štětiny,

na hlavě 2 malá očka jednoduchá místo očí složených a 5 stejných článků tykadlových. Dospělý hmyz i larvy žijí pospolu v tepých sklenicích na rostlinách s měkkými listy, jež na rubu vyssává, tak že vadnou a rostliny hynou; rejv. na Malvacech. *Kpk.*

Heliotrop (z fec.): 1) **H.** v geodaezii. Paprsky sluneční odražené od malé plochy zrcadelní činí tuto na velkou vzdálenost viditelnou. Strojek, kterým možno fidity odrazy paprsků s určitostí tak, aby až na vzdálenost přes 10 zemř. mil a více přesně na ono místo dopadaly, kde se pozorovatel nalézá, zove se **h. Bod**, na kterém h. je umístěn, jest pozorovateli v dalekohledu viditelným v podobě jasné hvězdy, a sice tak zřetelně, že jest jej snadno rozeznati od ostatních bodů povrchu zemského. **H.** jest tudíž vydatným prostředkem činiti navzájem viditelnými body trigonometrické sítě řádu prvního. První sestrojil h. Gauss. Jeho **h.** skládá se ze dvou zrcátek, jejichž roviny stojí na sobě kolmo a od nichž se následkem toho paprsky sluneční odraží ve dvou směrech opačných, ale ležících v jedné přímce. Jedno z nich jest svou zrcadlovou plochou obráceno proti dalekohledu, i lze strojkem tak pohybovati, že se zrcadelný obraz slunce objeví v optické ose dalekohledu. Od druhého zrcadla odraží se paprsky ve směru opačném, tedy v místa, kam osa dalekohledu jest zařizena. Gaussův **h.** jest složitý a vyžaduje obtížné rektifikace. Proto činěny pokusy nahraditi jej strojem jednodušším. **H. Stierlinův** jest v theorii totožný s **h-em** Gaussovým, až na to, že nemá samostatného podstavce a dalekohledu, nýbrž může se spojit s jakýmkoli strojem úhломěrným. Skládá se ze zrcátka, které jest uprostřed bez amalgamu a tak montováno, že se dá pohybovati oolo čtyř os. Při odrazu paprsků slunečních od plochy zrcadla, projdou paprsky, které dopadnou na neamalgamovanou část zrcadla, skleněnou deskou zrcadla, aniž mění svůj směr. Dopadnou tedy rovnoběžně s osou optickou na skleněnou čočku a spojí se v ohnisku čočky, kde je umístěna některá amorfni látka, na př. sádra. Tato počne následkem soustředění se paprsků slunečních v ohnisku zářiti a vysílá z ohniska čočky světelné paprsky, které projdou čočkou, a sice rovnoběžně s optickou osou čočky, vystoupí z čočky a dopadají na zadní plochu neamalgamované částky zrcadla. Skleněná deska zrcadla jest zde jemně leštěna a odráží částečně světelné paprsky. Odražené paprsky tvoří pak s paprsky, které odraží se od přední plochy zrcátka, jednu přímku. Oko pozorovatelovo spatřuje tedy za zrcadlem malý slabý obraz slunce, který zcela onu část obzoru kryje. kam dopadají paprsky odražené od přední plochy zrcadla. Velmi jednoduchý **h.** sestrojil inženýr Bertram. Jeho stroj skládá se ze zrcátka uprostřed provrtaného; dírka tato tvoří jako okulár s nitkovým křížem uprostřed trubice přímku záměrnou. Tou zaměří se v místa, kam se paprsky sluneční mají odraziti. Uzavře-li se nyní trubice přiklopkou uvnitř obílenou, pro-

mítá se nitkový kříž na bílou plochu. Paprsky sluneční odražené od zrcadla, zachyceny nějakou plochou, tvoří jasnou zář, uprostřed níž nalézá se temný bod, odpovídající dírci zrcadla. Točíme-li zrcadlem tak, aby se střed temného bodu nalézal uvnitř trubice, a sice ve středu nitkového kříže, odraží se paprsky sluneční ve směru, ve kterém bylo zaměřeno. Jednoduchost **h-u** Bertramova byla příčinou, že téměř současně i Baeyer a Repsold našli stejný princip k signalisování bodu při pracích geodaetických. V novější době změnil Reitz konstrukci **h-u** Bertramova tak, aby mohl se spojit s dalekohledem. Intermitací světla, jakož i tím, že necháme procházeti odražené paprsky různobarevnými skly, dají se smluviti různé signály, jimiž mohou se dvě osoby současně pracující dohodovati. Ve válce Angličanů proti Zulům bylo použito **h-u** dle principu Bertramova pod jménem heliografu k optickému telegrafování mezi jednotlivými odděleními vojska. *Mů.*

H. v mineralogii viz Chalcedon.

Heliotropismus (z fec.). Na rostlinách pěstovaných za okny nebo rostoucích po kraji lesů a houštin pozorovati lze zajímavý úkaz, že lodyhy a listy jejich obracejí se k té straně, odkud nejvíce světla přichází. Vlastnost ta v rostlinstvu všeobecně rozšířena, dle které nejrozmanitější části rostlinné hledí ke světlu zaujati určité postavení, nazývá se **h.** a části takto vůči světlu citlivé (dráždivé), jakož i pohyby, jimiž této určité orientace nabývají, jmenujeme heliotropickými (slunovratnými), názvy, které původně vztahují se k účinkům světla slunečního a denního vůbec, ačkoli tutéž fyziologickou působivost mají i mnohé jiné prameny světla umělého (na př. plynového, elektrického). Nejpatrijněji jeví se heliotropické pohyby na válcovitých, více méně vertikálních částech rostlinných (lodyhách, kořenech, řepkách atd.), když na ně necháme dopadati světlo se strany kolmo k jejich ose tak, aby jen jedna strana světlem přímo zasazena byla. Za nedlouho počnou se dotyčné části heliotropické na tom místě, kde nejsilnější rostou, ohýbati: stonky zpravidla ve větší vzdálenosti od vrcholku širokým (několik centimetrů dlouhým) obloukem, kořeny jen málo millimetrů od konce obloukem kratším, ale vždycky tak, že zakřivené partie zůstávají trvale v rovině vísle, rovnoběžně se směrem napadajících paprsků. Dle toho, stane-li se strana k světlu obrácená nebo protilehlá, odvrácená vydutou (konkávní), rozeznáváme **h.** pozitivní čili kladný a negativní čili záporný. První působí, že konec rostoucí části válcovité obrací se ku prameni světelnému proti směru napadajících paprsků, kdežto druhý má za následek orientaci opačnou (odvrácení se od pramene světelného). Pozitivně heliotropická jest většina stonků nadzemních a stvolů květních, řepky listů, zvláště přizemních, jakož i plodonoše mnohých hub, na př. Mucorin (Mucor, Phycomyces, Pilobolus). Tyto části však namnoze jsou i negativně geotropické (viz Geotropismus, t. j. účinkem tíže

zemské snaží se růsti přímo vzhůru. Nebýti tohoto účinku, způsobilo by jakékoliv jednostranné osvětlení, že by lodyhy, řapíky i plodonoše hub tak dlouho za světlem se ohýbaly, až by konce jejich byly rovnoběžny se směrem napadajících paprsků, ve kterémžto směru by pak ovšem vzrůst dále se díti musil. Ale takto účinky oba se kombinují, tak že dotyčné části zaujmou polohu výslední, t. j. rostou více méně šikmo vzhůru, dle toho, byl-li silnější účinek geotropický nebo heliotropický. Na rostlinách rostoucích v širém poli účinky heliotropické nejsou tak nápadné, poněvadž jejich části dostávají světlo ze všech stran. Následkem toho výslednice všech účinků světelných jest čára svislá, do které se tudíž lodyhy a řapíky staví, podporovány jsou v tom ještě svým negativním geotropismem. Přece však některé zvláště citlivé části několika rostlin i na volném prostranství jeví nápadné pohyby heliotropické, jako na př. květní stopky máku nebo vrcholky lodyh slunečnice, na něž má slunce po obloze postupující do té míry vliv, že ústí květů stále za ním se otáčejí.

Negativně heliotropické části rostlinné jsou v přírodě méně hojné; nejčastěji lze pozorovati vlastnost tu na mladých kořenech některých rostlin, jako jsou hořčice, slunečnice, hrách, kukufice a j., a to za okolností umělých, když totiž kořenům dáme růsti v nádobě skleněné plné vody nebo minerálního roztoku živného a když potom vrháme paprsky světelné se strany na kořeny. Pomocí negativního h-mu odvracejí se od světla vzdušné kořeny, na př. rostlin áronovitých, listnaté větévky břečtanu, úponky révy a loubince (*Ampelopsis*), čímž jsou tyto části schopny přitisknouti a přichytiti se ku tmavému podkladu jim příhodnému, na př. ke kmenu stromovému, na skálu, ke zdi a pod. Mnohé květní stopky, za květu pozitivně heliotropické a tudíž přímo nebo šikmo vzhůru namířené, stavše se za plodu negativně heliotropickými, sehnou se dolů. Tím květy upozorňují na sebe hmyz zprostředkující zrudnění, kdežto negativní h. plodů působí, že se tyto zatáhnou do temna (mezi listy atd.) a tím před různými škodnými vlivy uchrání. Semeno parazitického jmélu (*Viscum album*) sotva by se tak bezpečně ujalo kdekoli na větví borovice nebo jabloně, kdyby článek poddložitý (hypokotylní) nebyl negativně heliotropický a ohýbaje se nepřinutil kořenek v prodloužení jeho se nalézající přitisknouti se špičkou na tmavý svůj podklad, do něhož se pak zvolna zapouští. Neméně účelný a prospěšný jest pozitivní h. lodyh a květních stonků, jakož i řapíků listových, neboť jim vyhledávají zelené části místa, kde jest pro jejich assimilaci nejvíce světla k dispozici, kdežto květy opět takto nejlépe hmyzu patrnými se stávají.

Zajímavost jest, že některé rostlinné části (na př. stonky řechy a tykve), ve slabším světle pozitivně heliotropické, účinkem silnějšího světla stávají se negativně heliotropickými. Neméně pamětihodno jest, že nejen z mnoha řad buněčných složené orgány rost-

linné, ale i jednobuněčné ústroje mohou býti heliotropické, jako na př. chloupky kofenné na prvoklíčkách kapradin a na stélce játrovky (*Marchantia*), jakož i vlákna rourovité řasy *Vaucheria*, kteréžto části všechny nadány jsou h-mem negativním. Heliotropický pohyb těchto jednobuněčných orgánů dítí se může toliko silnějším vzrůstem vypuklé (konvexní) strany stěny cellulósní, a týmž způsobem asi děje se heliotropické zakřivení mnohobuněčných částí válcovitých, tak že netřeba hledati příčinu tohoto nestejného vzrůstu v silnějším turgoru buněk na vypuklé straně se nalézajících. Jakým způsobem se vyvolá dále ovšem nestejný ten vzrůst stěny, jest další otázka dosud nerozluštěná. Průhledné stopky plodní *Mucorin* a chloupky kofenné játrovek etc. ukazují dále, že u h-mu nejde o nestejně osvětlená strany přední a zadní, spíše ukazují všechna fakta k tomu, že jen směr napadajících paprsků jest pro účinky heliotropické rozhodujícím. Vedle pozitivního a negativního h-mu znám jest ještě h. transversální (h. příčný čili diaheliotropismus). Ten jeví sploštělé části rostlinné, jež nazýváme bilaterálními, jako jsou na př. listy. Účinkem světla hledí tyto svoji hořejší stranu postaviti co možná kolmo k napadajícím paprskům. Pohyb dotyčným vykonává se rostoucí hořejší částí řapíku anebo, jsou-li řapíky kratičké, v celé jejich délce nebo převládne na jich zpodu. Také lupenitá stélka mnohých lišejníků a mnohých mechů játrovkovitých jest transversálně heliotropická.

Heliotropický účinek jeví převládne paprsky silnější lomné, tedy modré, violové a ultraviolové. Dle Wiesnera všechny paprsky kromě žlutých jsou heliotropicky účinné, nejvíce ty, které jsou na hranici violových a ultraviolových. Dosti značný účinek mají též paprsky červené a oranžové (druhé menší maximum). *lč.*

Heliotropium L., otočník. Byliny nebo i polokeře, s listy hrubě chlupatými, z řádu brutnákovitých (*Boraginaceae*). Květy nevelké, v dlouhých vijanech sestavené, koruna řepicovitá nebo nálevkovitá, s okrajem řasnatým, plod před uzráním celistvý, pak ve 4 dole ploché tvrdky rozpadavý. V mírných a teplých pásmech celé země asi 150 druhů, v Evropě 8 druhů. *H. europaeum* L., jednoletá bylina, s rozložitými, až 30 cm dl. lodyhami, vejčitými, celými listy a drobnými, bílými kvítky. Roste na suchých místech střední a jižní Evropy (sahá až do Moravy). *H. peruvianum* L., polokeř, někdy s kmenem co ruka silným, s temně zelenými listy vejčitými a eliptickými, krátce řapíkatými, a svraskalými a líbezně vonnými, modrými květy. Pochází z Peru a Quita a pěstuje se u nás pod jménem vanilky obecně v domácnostech i zahradách. Velkokvětá odrůda sluje *H. corymbosum* R. P. Vský.

Heliotype viz Heliografie.

Heliozoa viz Slunivky.

Helipterum Dl., něm. *Sonnenflügel*, rostlinný rod z čeledi úborovitých (*Compositae*), skupiny starečkovitých (*Senecionideae*), srovnávající se s rodem *Helichrysum* zvláště su-

zohmázdřítým střechovitým zákrovem, jehož listeny jsou buď paprskovitě rozložené, nebo vzhůru k sobě skloněné; liší se však od něho zpeřeným chmýřím. **H.** obsahuje velmi ozdobné slavněčky (immortelky) Kapské, počtem asi 12 druhů vůbec pěstované. Listy jejich — heli i nat — jsou bílé nebo rezavě plstnaté nebo vlnaté, čárkovitě až eliptické, poloobjímavé, hoření většinou přímé nebo k lodyze přitlačené a často velmi hustě směstnané. Strboulky jsou na konci větví buď jednotlivé nebo ve vrcholík sblížené, s různou délkou a často i rozličnou barvou jednotlivých řad zákrovnic listenů, někdy i kovově lesklých. U **H. caulescens** Dl., jenž v několika odrůdách se pěstuje, jest zákrov paprskující, s vnějšími listeny hnědoryšavými, se středními nejdelšími, růžovými nebo nachovými, a s vnitřními utatými, zzubými a bílými. **H. eximium** Dl. má až 15 kulatých strboulů ve vrcholík směstnaných s listeny nahoru ohnutými, nachovými a kovově lesklými. Velmi vděčný druh jest též **H. humile** Dl. Množení děje se řízků a kultura v písčité vřesovce při mírné vlaze a na výsluní. Mnohé druhy uvádějí se též jako *Xeranthemum*. *Děd.*

Helium jest jméno chemického prvku, jenž spektrálně nalezen charakteristickou svou čarou D_3 ($\lambda = 5875,982$) v protuberancích i skvrnách slunečných. Palmieri tvrdil, že našel h. v jakémsi produktu sopečné činnosti Vesuvu. Hmoty plynné o čarách velmi blízkých (5875,883 a 5876,206 Runge) nalezeny v některých minerálech (cleveit a j.), chovajících vzácné elementy (Ramsay). Je-li h. skutečně látkou elementární, jest jeho atomová váha velmi malá, posud nikoliv ustálena. *Rn.*

Helius viz Hessus Eobanus.

Helivágás [-gáš] viz Haligovce.

Helix (řec.), vinutí, závitka. — **H.** v zoologii viz Hlemýžďi. — **H.** (hlemýžď) v anatomii viz Ucho. — **H.** v geometrii viz Šroubová křivka.

Helkologie (z řec.), nauka o vředech, někdy též o nádorech.

Helkoma (z řec.), vřed, zejména rohovky (*n'cus corneae*).

Helkosis (z řec.), tvoření vředu, zvfedovatění, jindy zánět, jenž vede k zhnisání.

Helkovicé, vsi v Čechách: 1) **H.**, hejt. Jilemnice, okr. a pš. Vysoké n. Jiz., fara Ruprechtice; 53 d., 293 ob. č. (1890). — 2) **H.**, Helvikovice, Hedvíkovice, hejt., okr., fara a pš. Zamberk; 97 d., 626 ob. č. (1890), fil. kostel se hřbitovem, zřt. šk., mlýn, strana bažantnice, myslivna a dvůr Popluží.

Hell, zkratek přírodopisný, jimž označeni Karl Barth. Heller a Camill Heller.

Hell: 1) **H. Maximilian** (* 1720 ve Štávnici — † 1792 ve Vídni), mladší bratr Josefa Karla **H.**a, jenž proslul strojem k vyzdvihování vody. Vstoupil do řádu jezuitského, byl od r. 1745 pomocníkem patera Josefa Františka, jenž r. 1734 založil první hvězdárnu ve Vídni, a stal se r. 1755 ředitelem universitní hvězdárny, jež byla po smrti dvorního astronoma Jana Jakuba Marinoniho vystavěna, a vy-

dával od r. 1757 ve Vídni ephemeridy (*Ephemerides astronomicae*). Podnikl podporou krále dánského roku 1769 cestu na Wardoehuus v Norsku ku pozorování přechodu Venuše před sluncem. O výsledku cesty pojednal ve spise *Dissertatio de transitu Veneris ante discum Solis die 3. Junii 1769 Wardoehuusii observato* (Kodaň, 1770). Pozorování **H.**ovo zavdalo podnět k čilé diskussi o správnosti pozorování. **H.** korigoval totiž dodatečně svoje pozorování, jak **K. v. Littrow** na základě nalezených jeho denníků dokázal. **H.** snažil se zavést nová souhvězdí: Herschelův teleskopzrcadlový a Harfu Jiřího (Georgsharfe) na počest krále Jiřího, mecenáše Herschelova. *Srv. R. Wolf, Gesch. der Astronomie.*

Gs.

2) **H. Joseph**, řezbář (* 1789 ve Vompu v Tyrolsku — † 1832 na hradě Tyrolu u Meranu). Upozornil již v mládí svými řezbami na sebe a dán byl proto na akademii mnichovskou, kdež stal se žákem Ondř. Seidla. V inšpruckém Ferdinandu jest od něho fezaný relief *Návrat Genovefry*. *J-k.*

Hella viz Hilla.

Helláda, řeka v sev. Řecku, starý Spercheios. Stékajíc s horského uzlu Veluchi (Tymfréstos) protéká širokým údolem mezi Othrysem a Oetou a vtevá se po běhu 65 km do malického zálivu.

Helladotherium, vymřelý rod ssavců z přibuzenstva žirafy, bez rohů, však s kostrou mohutnější, krkem kratším a nohama téměř stejnými. Rod ten a přibuzní tvořili v pliocenu bohatou čeled, která rozšířena byla v Evropě, hlavně u Pikermi v Řecku, pak v Persii a Indii. V nynější zvířené zastoupena jest jediným druhem. *Pa.*

Holland Amund Theodor, geolog norský (* 1846 v Bergenu), studoval na universitě v Christianii a jest tam od r. 1885 prof. geologie a hornictví. Konal četné geologické cesty výzkumné po Norsku, Grónsku, Švýcarsku, Německu, Anglii, Färörech, Shetlandech, Orkneyských ostrovech, Islandě a v Řecku. Zabýval se výzkumem rudních ložisek Norska, hlavně pak obsáhlým studiem zjevů glaciálních. Z prací jeho, z nichž mnoho uveřejnil v domácích sbornících (Archiv for Mathematik og Naturvidenskab) a cizích, jmenujeme: *Ertsoforekomster i Søndhordland og paa Karmoer* (Christ., 1871); *Die glaciále Bildung d. Fjorde u. Alpenseen in Norwegen* (t., 1872); *Forekomster af Kise i visse Skifere i Norge* (t., 1873); *Om Jordklodens Bygning* (t., 1878); *Ueber die glaciálen Bildungen der nordeuropaischen Ebene* (Berlin, 1879); *Om Islands Jökler* (Christ., 1882); *On fjords, lakes and cirques in Norway and Greenland* (Quart. Journ. of the geol. soc., sv. XXIII.). *Pě.*

Hellanikos (* asi 480 př. Kr. v Mytileně na ostrově Lesbu), nejslavnější mezi mladšími logografy řeckými. Jméno jeho otce rozmanitě se uvádí (Andromenes, Aristomenes, Skamnos) a o životě jeho nevíme téměř nic určitějšího. Jen tolik jisto, že **H.** z vědyctivosti procestoval důkladně celé Řecko i sousední kraje (nějaký čas na př. držoval se

v Makedonii). Zemfel v Perpereně (naproti Lesbu) 85letý. Spisů zůstavil hojnost. Mezi genealogicko-geografická díla lze počítati spis o Thessalii (*Θεσσαλιωνία*) ve 2 knihách, o Boiotii (*Βοιωτία*), o Attice (*Ἀττικὴ*) ve 4 kn., o Argolidě (*Ἀργολιδία*), dále pak *Μολικία*, *Λαοβικία*, *Ἀρκαδικία* a *Ἀτλαντίς* (či *Atlantias*). Mylně mu přikládány byly spisy o Kypru, Lydii, Skytech, Egyptu a Foinikii. Ani spis »o mravích barbarů« a »cesta k věštnírně Ammonově« zajisté nepocházely od něho. Z historických spisů jeho známe *Τρωικά* a *Περσικά* (obě ve 2 kn.), nazvané dle toho, co bylo středem vypravování. K chronologickým spisům náležely seznam vítězů u slavnosti zv. Karneia (*Καρνεσικαί*) a Katalog Héfínych kněžek v Argu ve 3 kn. (*Ἡέφιαί αὖ ἐν Ἀργεὶ*). Věrohodnost H-kova nebyla asi příliš značná. Aspoň víme, že prováděl často dosti mělkou kritiku mytů, že libovolně doplňoval si mezery v podání a byl dosti lehkověrný. Proto již za starověku vyskytal se zhusta o něm nepříznivý soud. Thukydidés na př. (I, 97) vytýká jeho spisu o Attice malou důkladnost a především nepřesnost v chronologii; ještě ostřeji soudil o něm z pozdějších na př. Eforos, Strabón a j. Ze všech spisů H-kových, iónským dialektem a prostým slohem logografů psaných, zachovány jsou nám jen zlomky, sebrané ve sbírce bratří Müllerů (Fragm. hist. graec. I, 45, IV, 629). Viz Preller, *De Hellenico Lesbio* hist. (1840 v »Ausgew. Aufsätze« str. 236). Ča.

Hellanodikelon (fec.) viz *Hellanodikové*.

Hellanodikové: 1. Soudcové ve spojeném vojsku spartské *symmachie*. — 2. Pořadatelé a rozhodčí soudcové při závodech olympijských. Zprvu byl jeden, a to prý z rodu, k němuž přináležel Ifitos, zakladatel her olympijských, později dva, snad z doby, když Elis a Pisa společně měly správu slavnosti. Ještě později bylo jich devět (3 měli dozor nad závody koňskými, 3 nad pentathlem, 3 nad ostatními závody), pak 10, 12, na to jen 8 a zase a sice trvale 10. Souviselo to zajisté s počtem élidských fyl, jenž střídavě politickými událostmi rostl nebo klesal. — Voleni byli h. na 1 olympiadu od lidu a z vyvolených, jak se podobá, vylosován příslušný počet, kteří pak po 10 měsíců v budově zvané *hellanodikéion* od tak zvaných *nomofylaků* ve všem byli vyučeni, co s jejich úřadem souviselo. Při slavnosti zasedli v nachových oděvech s vavřínovými věnci na čestných vyvýšených křeslech po straně stádia na blízku kovových soch *Diových*, kam se byli odebrali vchodem pro diváky neviditelným. Před nĕ předstoupili zápasníci a jeden z h-ků připomenul jim pravidla, povinnosti a podmínky, vyzýváje nevyhovující k odstoupení. Po skončení závodů rozhodovali h. o vítězství a odevzdávali vítězům olivový věnec a při druhém slavnostním rozdělení cen přiděnou cenu. Na udržení pořádku měli přiděleny služebníky, *οαβδοῦχοι*, opatřené holemi, z nichž některých, t. zv. *αἰύται*, mohli i k trestům tělesným použiti. Přestoupení zákonů závodních trestali

pokoutou peněží, odnětím ceny a j. Odvolání z rozsudku jejich bylo k olympijské radě, která poháněla h-ky před soud pro nespravedlivé usnesení. Měla však velmi zřídka k tomu příčinu. *Hčk.*

Hellas viz *Řecko* (staré).

Hellrot, *Hellrot*, osada v Čechách, hejt., okr., fara a pš. Tachov; 16 d., 92 ob. n. (1890).

Hellé (*Ἑλλη*), v řeckém mythu dcera Athamantova (v. t.) a Nefelina, sestra Frixova; prchla s tímto na beranu před nástrahami macechy Inoe, cestou pak spadla do Helléspontu, jenž po ní jméno obdržel. Dle jiné verze zachránil ji před utonutím Poseidón, jemuž pak porodila Paíona neb Etona. *kik.*

Hellebák viz *Helsingör*.

Hellebarde viz *Halapartna*.

Helleboreae viz *Ranunculaceae*.

Helleborein, $C_{26}H_{44}O_{15}$, jest glukosid obsažený v kořeni čemeřice, zejm. černé (*Helleborus niger* L.), z jehož vodného výtažku lze jej určitým postupem připravit. Tvoří mikroskopické krystalky v bradavky srostlé, rozpustné dobře ve vodě, málo v alkoholu, nerozpustné v aetheru. Působí narkoticky, zvolňuje činnost srdečnou, dráždí ku kýchání. Kyseliny zředěné za varu štěpí jej v glukosu a nejedovatý helleboretin, $C_{14}H_{22}O_8$. *OŠc.*

Helleborezin viz *Helleborein*.

Helleboretin viz *Helleborein*.

Helleborin, $C_{36}H_{72}O_6$, jest glukosid obsažený v kořeni čemeřice, zejm. zelené (*Helleborus viridis* L.), z jehož alkoholického výtažku jej lze připravit. Krystaluje v jehlicích nad 250° tajících. Nerozpouští se ve vodě, málo v aetheru, dobře u vroucím alkoholu. Působí silněji toxicky než helleborein (v. t.). Kyseliny zředěné za varu jej štěpí v glukosu a helleborezin, $C_{20}H_{38}O_4$. *OŠc.*

Helleborine viz *Spiranthes*.

Helleborus L., čemeřice, rod rostlin z řádu pryskyřníkovitých (*Ranunculaceae*); a z čeledi *Helleboreae*, vytrvalé byliny se silným, síkrym oddenkem. Listy dolejší přezimující, kožovité, dlouze řapíkaté, znožené dělené, lodyžní zvolna menší, nejhořejší pak v blanité velké listy přecházející. Lodyhy kolmé, více méně větvitě a vícekvěté. Květy pravidelné, okvěti zevní z 5 velkých, korunovitě zbarvených listků složené, za plodu vytrvalé. Vnitřní mnohem menší, počtem 5—10, v podobě rourkovitých, dvojpyšských nektarií. Semenníky a později měchyčky plodní počtem 3—10, mezi sebou volně, přisedlé, mnohosemenné. Semena na volnici dvojřadá. Celkem asi 11 evropských a západoasijských druhů.

H. niger L., čemeřice černá, kýchavka, čemerka, sv. ducha koření, černé koření (viz vyobr. č. 1677.). Lodyha jednoduchá, bezlistá, nahoře jen s 2—3 vejčitými listy, 1—2květá. Listy kořenové kožovité, 7—9dílné, s úkrojky podlouhle kopinatými, u předu zubatými. Lodyha až 30 cm vysoká, květy veliké, bílé. Roste v horských polohách ve střední a jižní Evropě (v Čechách jen sázená nebo zdivočelá), ale často se pěstuje v zahradách pro květy, jež se

otvírají od prosince do března. — *H. viridis* L., č. zelená. Lodyha až 50 cm vys., listnatá, dole bezlistá, s 1 až několika květy. Listy kofenové 7—12dílné, úkrojků podlouhle kopinatých, dvakrát pilovitých. Žilky na listech ostře vyniklé. Květy velké, zelené. Kvete v březnu a dubnu. V horských lesích v střední a jižní Evropě (v Čechách sotva kde původní). *H. foetidus* L., č. smrdutá. Lodyha statná,

Hellen [elān] Paul, moderní dekorátér a rytec franc. Žije v Paříži, jsa obecně znám svými fayencemi a pastely. R. 1892 vzbudil pozornost pracemi studenou jehlou, ve kterýchto obtížné technice velmi rychle provedl celou řadu skvostných ploten. Jest obratný kreslit, důmyslný ve volbě motivů a vládne vytříbeným vkusem.

J.-k.

Hellón (Ἑλλῶν), v řecké báji syn Deukalionův a Pyrrhín, byl hérós epónymos starých Hellénů. Horská víla Orseis porodila mu tři syny, Aiola, Dóra a Xutha, epónymy tří kmenů řeckých. **H.** vládl ve Fthii mezi Péneiem a Asópem, kdež po něm vládu nastoupil Aiolos, Dóros usadil se na Parnasse a přesídlil odtud na Peloponnés, Xuthos zmocnil se Attiky. Báje o **H.**ovi jest zajisté dosti pozdní, povázili se, že společný název Hellénů zevšeobecněl teprve od VIII. stol. (u Hésioda, Archilocha).

klk.

Hellenbach Joh. Gottfried, lékař uherský (* kol 1659 ve Štávnici — † 1728) Lékařství vystudoval v Jeně a Vitembece, načež působil v Uhrách tak úspěšně, že jej vůbec uherským Galenem nazývali. Jsa zapleten v odboj Rakóczyho, ztratil všecky statky, které však po míru Szatmárském opět obdržel. Vzdam se lékařství, věnoval se ke konci svého života hornictví.

Hellénismus (z řeckého), zvláště ráz národa hellénského (řeckého), objevující se v jazyku, mravu, vzdělání. Po příkladě Scaligerově a D. Heinsiově užívá se zejména často výrazu mluva hellénistická o prostonárodní mluvě řecké.

jež naproti mluvě spisovné (zvané nářečím obecným nebo hellénským, ἡ κοινὴ neb ἑλληνικὴ διάλεκτος) vyvinula se za doby Alexandra Velkého a jeho nástupců, mnohem více od nářečí attického se lišíc než mluva spisovná. Ve mluvě hellénistické splnuly zvláštnosti dialektů řeck. a zároveň přimísilo se i množství živlů cizích (syrismsů, hebraismů) z jazyků těch národův, s nimiž se Řekové a Makedoňané stýkali. Hellénistickou sluje mluva ta odtud, že Židé řecky mluvící nazýváni ve starověku Hellénisty. Mluvy hellénistické užívají zejména na př. alexandrijský překladatel Starého zákona (Septuaginta) a sklařatel Nového zákona. Srv. Winer, Grammatik des neutestament. Sprachidioms (8. vyd. Gotinky, 1894); R. Kühner, Ausführl. Grammatik der griech. Sprache (3. vyd., I, str. 24); A. Deissmann, Bibelstudien (Marburk, 1895). Viz ostatně Řecko (jazyk).

lj.



C. 1677. Helleborus niger L., čemefice černá.

až 60 cm vysoká, listnatá a nahoře mnohovětavná a všude jemně žlaznatopýřitá. Listy dolejší 7—9dílné. Květy smutně zelené, menší. Žilky na listech sotva vyniklé. Kvete v březnu a dubnu. V horních lesích střední a již. Evropy.

Svými velkými květy jsou mnohé druhy čemefice velmi ozdobnými rostlinami a proto často v zahradách pěstovány. Hlavně květy č. černé v zimě a brzo z jara slouží k děláni kytic a věnců. Všechny čemefice jsou prudce jedovaté, s ostrými šťavami. Dobytek na pastvě nechává je nedotknuty. Hlavně kořeny jsou prudkých účinků a od dávna v lékařství užívány. Již staří Řekové a Římané upotřebovali jich v chorobách duševních (helleborismus) a u autorů se praví, že nejlepší čemefice roste na ostrově Antikyře, odkudž úsloví: «nonne vis Anticyram navigare». Kořen roztlučen na prášek působí kýchání, odkudž druhé jméno rostliny.

Vský.

Hellénisté sluli židé mluvící nářečím řeckým, přizpůsobeným hebrejštině. Bydleli hlavně v Egyptě (Heliopolis), v Malé Asii, v Řecku a jinde; část jich žila také v Jerusalemě. V Leontopoli v Egyptě vystavěl jim r. 162 před Kr. Oniáš, syn Oniáše III., velekněze jerusalemského, proti zákonu Božimu chrám podobný jerusalemskému, který po 243 letech na rozkaz císaře Vespasiána byl zavřen. V moderním užívání slují H. filologové, obírající se zejména studiem jazyka a literatury starořecké (hellénista = graecista).

Hellénistické státy viz Řecko (dějiny).
Hellénomanie viz Graecomanie.

Hellénotamiové (ἑλληνοταμίαι) byli pokladníci spolkového státu athénské v V. st. př. Kr. Vedle pokladníků Athéniných (ταμίαι τῆς θεοῦ) byl to nejdůležitější úřad pokladnický. Zřizování byli volbou a tvořili kollegium to členů, z nichž každý přibral si přísedícího (πάρεδρος). Přijímali o slavnosti Velkých Dionysíí poplatky spojenců v přítomnosti rady athénské, vymáhali nedoplatky, uhrazovali z peněz přijatých potřeby spolkové, hlavně válečné, odváděli 60. díl všech příspěvků (ἀπαρχή) do pokladu Athénina a tamže ukládali i přebytky. Koncem V. stol. př. Kr. přestávají. J.-chl.

Hellénové viz Řecko.

Heller: 1) H. Jómóáb Lippmann, rabín (* 1579 ve Wallersteině — † 1654 v Krakově). Od r. 1627 působil jako rabín v Praze, kde však pro výroky proti křesťanům, jež učinil ve spisech, odsouzen k pokutě 12.000 dol. stf. a zbaven úřadu, načež žil v Nemirově (1631) a od r. 1645 v Krakově. Zde prosadil, že usnesla se synoda proti kupování míst rabínských. Vynikl jako vykladatel Mišny svým komentářem *Tassefót Jómótáb*. Vlastní životopis uložil v *Megillat Eba*.

2) H. Josef, spis. něm. (* 1798 v Bamberce — † 1849 t.), soukromý učenec v Bamberce; věnoval se studiu archaeologie, historie a hlavně umění. Z oboru historie umění napsal: *L. Cranachs Leben und Werke* (1821, 2. vyd. 1854); *Geschichte der Holzschneidekunst* (1822); *Das Leben u. die Werke Albr. Dürers* (1827—31); *Monogrammenlexicon* (1831); *Handbuch für Kupferstichsammler* (3. vyd. 1870—73, spracoval Andresen a Wessely); *Die gräfl. Schönbornsche Gemäldesammlung* (1845). Mimo to sepsal některé monografie k historii Bamberka, jako *Beschreibung der Bischöfl. Grabdenkmäler in der Domkirche* (1827) a j.

3) H. Robert, publicista a romanopisec něm. (* 1812 — † 1871 v Hamburku). Z právníka stal se literátem. Prvního úspěchu došel svými *Brustbilder aus der Pauluskirche* (1849), pro něž sebral hojně materiálu, jsa zpravodajem na sněmu frankfurtském r. 1848. Od r. 1851 redigoval feuilleton v *Hamburger Nachr.*. Z četných jeho prací belletrist., jež se vyznačují poutavým tónem vypravovatelským, uvedeny buďtež: *Alhambra, spanische Novellen* (1838); *Novellen aus dem Siden* (1841—42); *Das Erdbeben von Caracas* (2. vyd. 1846); *Hohe Freunde* (1862); *Posenschrapers*

Thilde (1863); *Primadonna* (1871). Posmrtně vyšly *Nachgelassene Erzählungen* (1874, 5 sv.).

4) H. Johann Florian, lékař německý (* 1813 v Jihlavě — † 1871). Vystudoval lékařství a chemii, byl po některou dobu asistentem při chemii v Praze. R. 1844 svěřeno mu ve Vídni ve všeob. nemocnici chemické vyšetřování path. sekretů, exkretů a pod. a stal se tu i docentem path. chemie. S velkou zálibou pěstoval klinickou uroscopii a s jeho jménem spojena jest i zvláštní zkouška moče na bilkoviny a barviva krevní. Napsal několik drobnějších pojednání a pak větší práci *Die Harnconcretionen, ihre Entstehung, Erkennung und Analyse mit Rücksicht auf Diagnose und Therapie der Nieren- und Blasen-Erkrankung* (Videň, 1860). Vedle toho vydával *Archiv f. physiologische u. patholog. Chemie u. Mikroskopie* (6 sv.).

5) H. Stephen, hud. skladatel a pianista (* 1814 v Pešti — † 1888 v Paříži). Již jako devítiletý chlapec hrál veřejně v Dusíkové koncertě pro z klavíru a veliké pokroky v klavírní hře a láska k umění vedly jej do Vídne, kde byl žákem Černého a pak A. Halma. R. 1827—1828 koncertoval ve Vídni a v průvodu otcově podnikl cestu po Polsku a Německu. V Augšpurku ochuravěl i usadil se zde trvale a byl váženým učitelem klavírní hry. Podporou hraběte Fuggera a povzbuzen franc. skladatelem A. H. Chelardem odhodlal se k prvním pokusům ve skladbě klavírní a vokální. První práce vydané r. 1833 v Lipsku u Breitkopfa byly vše oceněny K. Schumannem v *Neue Zeitschr. für Musik*. R. 1838 předsdlil se H. do Paříže, vstoupil tu v přátelské styky s Lisztem, Chopinem a Berliozem a jako koncertista a paedagog zjednal si zvucné jméno, kdežto skladbami svými jen pomenáhu docházel uznání. Skládal jen pro klavír. Vedle Mendelssohna, Chopina a Schumanna zaujímá vynikající postavení v moderní klavírní produkci. Pokud nenáleží žánru salonnímu neb instruktivnímu, vyznamenávají se skladby jeho rhythmickým životem, původností myšlének, uhlazeností koncepce a zvláště jemnou poesii a svěžím líčením přírodních nálad. Nejznámější z nich jsou: *Im Walde* (op. 86, 128, 136), *Blumen-Frucht-u. Dornenstücke* (op. 82), *Fromenades d'un solitaire* (op. 78, 89), pak několik sešitů etud, praeludií, 4 klav. sonáty a j. Podrobný seznam děl (přes 150) uvádí Fétis v *Biogr. univ.*. — Srv. H. Barbedette, St. H., sa vie et ses oeuvres (Paříž, 1876); L. Hartmann, *Westermanns Monatshefte* 1859. P

6) H. Isidor, publicista rak. (* 1816 v Ml. Boleslavi), přispíval belletristicky nejprve do pražského *Ost* u. West. a r. 1848 redigoval v Pešti politický list *Die Morgenröthe*, avšak ocitnuv se v opozici s ministerstvem Košutovým, redakce se vzdal. Jako sekretář ministra Brucka za téhož pobytu v Cafihradě psal: *Zur historischen Aufklärung der Schachzüge in der oriental. Frage* (*Allgem. Ztg.*). Mimo to napsal román *Die Allirten der Reaction* (1851), pak polit. brošury *Sendschreiben eines*

Oesterreichers an die deutsche Nation (1852), kde dovozuje, že Prusko jest překážkou velkoněmecké jednoty, a *Oesterreichs Lage u. Hilfsmittel* (1859). Od r. 1859—61 vydával ve Vídni politický list »Der Fortschritt«.

7) H. Camill, zoolog rak. († 1893), univ. professor zoologie v Inšpruku. Zabýval se soustavným a faunistickým studiem zvířat bezobratlých, hlavně mořských. Z prací jeho sluší zvláště vytknouti: *Die Crustaceen des südlichen Europa* (Víd., 1863); *Die Zoophyten und Echinodermen des Adriatischen Meeres* (t., 1868); *Untersuchungen über die Tunikaten des Adr. Meeres* (»Denkschr. der k. Akad. der Wiss.«, t., 1874—77).

8) H. Karl Bartholomäus, přírodopisec a cestovatel rak. (* 1824 v Myslibořicích na Moravě — † 1880 ve Vídni), studoval vědy přírodní ve Vídni, kde otec jeho byl vrchním zahradníkem společnosti zahradnické. R. 1845 vypravil se přičiněním barona Hügela jako cestovatel zahradnické společnosti do Ameriky. Cestoval po Mexiku a byl přerušen v tom válkou, pokračoval na cestách na poloostrově Yucatanu a v provinciích Tabasco a Chiapas, na zpáteční cestě procestoval též některé státy sev.-amer. a vrátil se r. 1848 do Vídne a stal se pak prof. na gymn. ve Štýr. Hradci, později na Theresianu ve Vídni; byl též členem akademie Leopoldo-Karlovy. Na svých cestách nashromáždil bohaté sbírky rostlin a zvířat, jichž užil k vědeckému zpracování, hlavně ke studiu květeny mexické. Vydal hlavně *Reiseberichte aus Mexiko, verbunden mit einer pflanzengeographischen Schilderung des Orizaba* (»Verhandl. der k. k. Gartenbaugesellschaft«, Viedeň, 1846); *Briefliche Mittheilungen über Tabasco u. Chiapas* (»Sitzungsber. der mathem. naturwiss. Classe d. k. Akademie d. Wiss.«, 1848); *Beiträge zur näheren Kenntniss Mittelamerika's: Yucatan* (Progr. d. k. k. Gymn. in Graz, 1853); *Reisen in Mexico in den Jahren 1845—48* (Lipsko, 1853 s 2 map.).

9) H. Ferdinand, hudební paedagog a organisator český (* 1824 ve Vlašimi), u svého otce, učitele, vyučil se ve hře na houslích, klavíru a ve zpěvu a v hudebním spolku, zřízeném ve Vlašimi péčí kněžny z Auersperka, dále se utvrdil, načež navštěvoval učitelský ústav i varhanickou školu v Praze. Stal se pak podučitelem v Jihlavě, kde nejen projevoval velikou hudební činnost, ale i politicky vystupoval; byl r. 1848 s vlastenci Musilem a drem Fritzem emissarem proti volbám do frankfurtského parlamentu. Pro vlasteneckou činnost byv proskříván a pod policejní dohledku postaven, odebral se do Vídne studovat na universitě matematiku a fysiku, na konservatoři pak vyšší techniku houslovou. Zde živil se H. vyučováním zpěvu na akad. gymnasiu a v hud. ústavě známého mecenáše Petra Bílky a sestavil ze slovanských studentských kruhů sbor asi 100 mužů silný, s nímž veřejně produkce pořádal. V té době napsal z čtverylky na české a moravské písně a několik sborů na slova Hálkova. Po nějakou dobu byv v Uhrách vychovatelem u hr. Vaye, pře-

stěhoval se r. 1860 do Prahy. Založil tu r. 1861 s Lukesem zpěvácký spolek »Hlahol« a se Smetanou otevřel klavírní ústav, jež pod svou firmou vede od těch dob, co Smetana přijal kapelnictví při české opeře. H. působil po mnoho let jako učitel zpěvu na akad. gymnasiu, vyšší dívčí škole a obou ústavech učitelských a byl mimo to ředitelem svatovítského hudebního spolku. Z instruktivních prací H-ových vynikají školy pro violu a violoncello a cvičení pro housle a zpěv. K pobídce Nerudově sestavil H. s Linkem z národních písní českých oblíbený salonní tanec *Besedu*.

10) H. Seligmann, spis. něm. (* 1831 v Roudnici — † 1890 ve Vídni), byl prof. německé řeči a literatury na něm. obchodní akademii v Praze, od r. 1873 ve Vídni. Byl básník a kritik divadelní. Za svého pobytu pražského přispíval do »Bohemia«, ve Vídni vstoupil do redakce »Deutsche Zeitungu«. Básně jeho, formy jinak lepě, trpí rozvleklými reflexemi. Napsal epos *Ahasverus* (1866, 2. vyd. 1868); *Die letzten Hasmonäer* (1865); svazek básní *Gedichte* (1872) a *Die echten hebräischen Melodien* (1892).

11) H. Saturnin, architekt čes. (* 1840 ve Vlašimi — † 1884 v Praze), bratr Ferdinanda H-a. Absolvoval polytechniku (archit. u prof. Zítka), vstoupil do praxe a byl účastněn stavby Nár. divadla, pak byl spolupracovníkem architekta A. Barvitiusa, na to architektem Běstěhradské dráhy a od r. 1875 samostatným stavitelem. H. již v mládí jevil nadání pro kresbu a malbu. Za studií polytechnických byl významenán několikrát zemskou cenou za nejlepší výkresy. Rovněž i pozdější návrhy svou čistotou, jemností práce a elegancí budily obdiv na výstavách »Spolku čes. architektů a inž.«, tak že H. jako ornamentální a architektonický kreslíč neměl té doby v Praze soupeře. Nejraději pracoval H. ve slohu renaissance. I jako mistrný kartograf brán na radu. Uveřejnil též několik úvah o architektuře v různých časopisech. Z budov, k nimž H. podal plány základní i detailní a jejichž stavby řídil, uvádíme: monumentální budovy obc. záložny a obecných a měšťanských škol ve Vlašimi, začež jmenován čestným měšťanem, obc. záložny ve Vys. Mýtě, nádherné radnice v Lounech v české renaissanci a j. Nádherný projekt budovy čes. Nár. divadla zůstal pouze projektem, právě jako několik jiných návrhů cenami a diplomy poctěných, jež pouze z finančních ohledů nebyly provedeny. *Ubn.*

12) H. Servác, žurnalista a spisovatel český (* 12. května 1845 ve Vlašimi), bratr před. Po odbyté obecné škole v rodišti a 4. třídě hlavní školy v Jihlavě navštěvoval v Praze gymnasia na Starém a Novém městě a studoval pak filosofii a práva. Doktorát získal si filosofický. R. 1867 byl vychovatelem v Moskvě a psal odtamtud do »Národních Listů« zprávy o proslulé moskevské národopisné výstavě, jež — hlavně pro sjezd slovanských politiků, kteří k jejímu zahájení na Rus

byli přijeli — pozornost celé Evropy na se obrátila. Zároveň napsal H. pro tehdejší Hálkovy »Květy« řadu článků *Moskva v obrazech*. Násl. roku, vrátiv se — k vůli odvodu — do Čech, napsal pro »Matici lidu« prstonárodní spis *Život na Rusi*. Téhož roku byl zvolen za jednatele »Akademického čten. spolku« a pokračoval v uveřejňování článků o národních a společenských poměrech na Rusi. V mohutném opozičním ruchu toho roku měl H. značné účastenství a byl jakožto spolupořadatel tábora na Blániku zemským co trestním soudem v Praze na 6 neděl do vězení odsouzen. R. 1869 účastnil se jakožto zástupce mladé intelligence pražské pořádkání Husovy slavnosti v Husinci a zvolen pak za jednatele obnovené »Slovanské Lípy«, jejímž předsedou byl dr. K. Sladkovský. Téhož roku dal s prof. drem J. Pičem a JUDrem Cardou podnět k zaražení literárně-technického spolku »Slavia« a byl jeho prvním předsedou. Téhož roku napsal (na vyzvání) pro »Matici lidu« spis *Národové jižní Afriky* na základě tehdejších nových pramenů. R. 1870 vstoupil do pevného svazku redakce »Nár. Listů«, kde až dosud působí. R. 1870 napsal do »Nár. Listů« mimo svůj obor řadu studií nadepsanou *Petrohradské kalejdoskopky*; r. 1872 navštívil na jaře mezinárodní polytechnickou výstavu v Moskvě (jako zpravodaj »Nár. Listů«) a vykonal pak delší cestu po jižní Rusi, Krimu a Bessarabii a uveřejnil v »Nár. Listech« řadu cestopisných kreseb *Na Krymu*. V záti téhož roku byl v Berlíně jako politický zpravodaj »Nár. Listů« při památném sjezdu tří císařů. Roku 1873 převzal s Jos. Sládkem od Nerudy a Háalka vydávání časopisu »Lumír« (jež Neruda a Háalka již odhodlání byli zastavit) a získal pro něj za spoluredaktora Svatopluka Čecha, kterýž tehda byl koncipientem ve Slaném, a potom i dra Ot. Hostinského a dra Jar. Golla. Vlastními redaktory »Lumíru« byli však Sv. Čech a S. H., kteříž také od r. 1875 sami jej vydávali jakožto vydavatelé a zodpovědní redaktoři, až jej r. 1877 odevzdali Jos. Sládkovi. Na jaře r. 1877 odebral se H. po třetí do Petrohradu, aby si vymohl dovolení, provázeti ruskou armádu na výpravě do Turecka, odejel pak do Rumunska za ruskými voji a byl potom válečným zpravodajem »Nár. Listů« při hlavním stanu velkého knížete Mikuláše v Bulharsku. R. 1879 založil se Sv. Čechem měsíčník »Květy«, jejichž spoluredaktorem H. dosud jest. Pro první ročník »Květů« napsal, ježto neměl odnikud žádné belletrie, sám román *Král stepi* a piše od té doby — vedle politických věcí v »Nár. Listech« — romány i menší belletristické věci. Avšak jeho povoláním a hlavním zaměstnáním je žurnalistika. R. 1880 cestoval po Slovensku, Karpatech a severním Uhersku. Roku 1884 zvolen byl v městské skupině slanské za poslance pro říšskou radu, avšak nepřijal již o všeobecných volbách r. 1886 mandátu pro tehdejší poměry na říšské radě a v »Českém klubue«. Záhy z jara r. 1892 vykonal pomocí České akademie velkou cestu přes Halič a

Krim na Kavkáz, do Zakavkází a zemí kolem Chvalinského moře. Téhož roku na podzim navštívil, jako zpravodaj »Nár. Listů«, první bulharskou národní výstavu v Plovdivě a procestoval při tom Srbsko; r. 1895 byl v Korutanech. V prosinci 1895 zvolen byl v městské skupině domažlické za poslance na sněm království Českého. — Nejznámějšími spisy H-ovými jsou romány: *Král stepi*, *Salomouida*, *V bouři života*, *Ve vyhnanství*, *Román na bojišti*, *Pan markýz*, *Román na moři*, *Román cestujícího člověka*, *V ovzduší kláštera*; dále povídky: *Na Červeném dvoře*, *Hermína*, *V jižním kraji*, *Nástrahy*, *Firma Stocký a spol.*, *Marie Štastná*, *Na horách* a populární spisy: *Život na Rusi* a *Válka v Čechách r. 1866*. Ve »Květech« uveřejňuje H. tou dobou román *Ve velké době* a chystá pro »Matici lidu« spis *Válka z roku 1859 v Itálii a pád absolutismu v Rakousku*.

13) H. Jan, právník český (* 13. list. 1848 ve Vranově u Rokycan). Studoval gymn. v Praze, pak práva, v nichž nabyl hodnosti doktorské; praxi odbyl v Čechách, ve Stýr. Hradci a v Praze. Od r. 1878 jest advokátem v Hradci Králové. Od r. 1872 jest spolupracovníkem »Právnicka«. R. 1874 vydal *Právní jednání na oko*, kterážto práce počtena cenou Právnické jednoty. Kdožné články uveřejnil v »Právniku« a v něm. časopisech právnických, nejobjemnější r. 1876 v »Gerichts-Halle« *Compensation im Concourse*. R. 1878 vydal monografi o narovnání: »Přispěvky k nauce o narovnání« (nákladem Práv. jednoty) a r. 1893 *Umístění a správa peněz* (Kr. Hradec). Přispívá stále do »Právnicka«, nyní takměř výhradně pojednávaje o zvláštních partiích práva obchodního. Procestoval téměř celou Evropu. Od r. 1891 jest dopisujícím členem České akademie.

14) H. Josef August, hud. skladatel a kritik (* v Zatici — † 1855 v Praze), byl c. k. finančním sekretářem a r. 1848 členem Národního výboru. Složil 4 mše, Requiem a na vlastní texty opery *Zamora* (1845), *Aurelia* (1849) a *Marion Delorme*. Jako hud. spisovatel byl odpůrcem směru Wagnerova.

Helléspontos (fec., moře Hellino) ve starověku sluly nynější Dardanelly (v. t.).

Hellevoetaluis [helftulsajs], Helvoetsluys, Helvoet, opevněné město v nizozemské prov. Již. Hollandě, 11 km jz. od Brielu, na ostrově Voorne-en-Putten v ústí Maasy; má pěkný protest. kostel, příhodný a bezpečný přístav, železný otáčecí most, říšské námořní skladiště, loděnice, 2 velké doky, magazin dělostřelecký, kasárny, nemocnice pro námořníky, školu pro námořní strojníky a 460t ob. (1891). Z H-u vyplul Vilém III. r. 1688 s 50 lodmi a 14.000 muži k dobytí trůnu anglického. Francouzi dobyli H-u roku 1795, Angličané obsadili pevnost r. 1813.

Hella viz Hel.

Hellich: 1) H. Čeněk Antonín, malíř čes. (* 1803 v Praze — † 1832 t.). Studoval v Praze na gymnasiu a na malířské akademii (za ředitele Berglera), načež stal se uměleckým malířem pokojů, ve kterážto činnosti

snážil se za Jos. Navrátilem. Maloval také několik obrazů na plátně, z nichž uvádíme: *Kázání v gotickém kostele* (1824); *Podoba* (1825); *Ovoce* (1825); *Květiny s ptáky* (1826); *Kytice* (1827) a j. — Bratr jeho Emanuel H. (* 1801 v Zámrsku — † 1874 v Poděbradech) byl rovněž malířským dilettantem vedle svého povolání lékárnického. J.-k.

2) H. Josef Vojtěch (v první době psal se Hellig), malíř český (* 1807 v Cholticích, † 1880 v Praze), navštěvoval gymnasium u Piařistů, ale r. 1825 zapsán na akademii malířskou za řed. Berglera. Hned t. r. dostal cenu za hlavu kreslenou dle Berglera, r. 1826 cenu za poprsí *Héby*, 1827 za *Apollóna*, 1828 za kompozici *Ježíš hojí slepého u Jericha*, 1829 za *Fení; daně* a r. 1830 první cenu za komp. *Nechte malých přijít ke mně*. V době té H. účastnil se také již akademických výstav; tak vystaven r. 1826 *Sv. Josef* (dle Brandla); 1828 *Madonna s dítětem* (na zlaté půdě); *Sv. Jeroným*; *Krajina s dobyttem prchajícím*; 1829 *Sv. Vojtěch řehná Čechy na Zelené Hoře*; lithogr. dekorace hl. oltáře u sv. Vítu při saekulární slavnosti sv. Jana Nep.; 1831 výjev z Bürgerovy *Eleonory*, od kritiky velmi příznivě přijatý. Následovaly: r. 1832 *Čestí patronové. Zachránění Lótova, Rybolov Petrův, Sv. Tomáš, Turek* (veskrze kresby). Při tom provedl H. také mnoho podobizen. Dalšího pak vzdělání nabyt v Mnichově a vystavil dále: r. 1835 *Madonna s Lukášem a Cecilii* (Spol. přátel umění v Praze); *Madonna s dítětem*; 3 kresby ze života sv. Václava; podobizna *Jos. Führicha*; *Sv. Jiří v boji s drakem* (olt. obraz v Psinici); 1836 *Obrácení na víru krále Bořisa sv. Cyrilem a Methodem*. R. 1836 dostalo se H-ovi od šlechty české stipendia 400 zl. stf. na cestu do Říma, kde skoro 3 roky pobyl. V době té maloval hlavně: *Vzkříšení Páně* (1837, pro hrobku v Chlumci na Jičínsku); 1838 *Navštívení P. Marie*; *Madonna di Foligno* (kopie dle Raffaela); *Galathea* (dle téhož); *Noah vstupuje do archy*; *Melchisedech řehná Abrahámovi*; *Objevení Karlových Varů*; *Horymířův skok*; *Pietá*; *Abrahámovi pohostinství*. R. 1839 šel přes Milán do Paříže a roku 1840 vrátil se do Prahy. Z té doby jsou obrazy *Cimabue ualézá Giotta*; *Patronové čeští* (ve Vyšším Brodě); *Madonna zjevuje se sv. Filomeně*; *Sv. Václav na Tetině vychováván*; *P. Maria* (v Újezdě Chod.). Dále provedl: 1848 *Duch Daliborův*; *Galilei ve vězení*; *Dobry paster*; *Ahasver* (koupila pešť. uměl. jednota); 1842 *Šimon Lomnický z Budče*; skládací oltář v kostele rychnovském. (*Kristus řehná chléb, sv. Vít, Václav, Ludmila, Jan N.*); 1843 *Sv. Fabián a Šebestián*; 1844 *Nanebevzetí P. Marie* (olt. obraz v Nov. Benátkách); *Sv. Jan Kř.* (v Rožďalovicích); 1845 *Sv. Prokop*; *Sv. Alois* (v Lubenci); 1846 *Sv. Juliána* (v zám. kapli v Rožďalovicích); 1847 dokončil ve Vídni olt. obraz *sv. Lukáše* pro Týnský kostel v Praze se 7 obrazy (ryl Wiesner). Pro nakladatele Raucha komponoval obrazy z dějin českých: *Skupení českých dějepisců*; *Příchod Čechův*; *Volba Krokova*; *Libuše soud*; *Cestmir a Vla-*

slav; *Záboj a Slávoj*; *Svatopluk a jeho synové*; *Ludmila*; 1848 lithografie věvodů a králů českých; *Sv. Apoštinář* (olt. obraz v Sadské); *Sv. Juliána*; *Sv. Václav* (v Praskolesích); *Slovanský sjezd* (lithogr. s básní V. Hanky); 1849 *Patronové čeští* (pro katol. jednotu v Praze, ryl L. Schmied); *Zjevení se patronů českých v chrámě sv. Vítu* (rytina dle pověsti Pešiny z Čechorodu); *Nanebevzetí P. Marie* (v Bohdalicích na Moravě); 1850 vydal ve Vídni tableau *Vojevůdcové rakouští*; po návratu z Vídne maloval olt. obrazy pro kostel ve Svijanech; *Dílno stavitele Václava* (v albu královně angl. Viktorii); *Položení základního kamene k chrámu sv. Vítu*; *Sv. Ondřej*; *Sv. Štěpán*; *Madonna s dítětem* (veskrze olt. obr. v kostele řepinském); *Sv. Jiří* (v Libštátě); 1851 podobizna císaře *Ferdinanda I.* (pro aulu kolleje pražské); *královna Eliška* (v kost. ivančickém); *Sv. Bartoloměj* (ve Strenici, kraj bolesl.); tři obrazy skládacího oltáře sv. Magdalény v Brně *Madonna, Cyrill, Mehod*; *Král Václav ve vězení vídeňském* (uměl. jednota linecká); *Uvedení Jiřího Poděb. jako krále do chrámu týnského* (praemie »Lumíra«); *Sv. Barbara*; *Sv. Jan* (v Ševětíně); *Sv. Terezie* (v Bohdalicích na Moravě); podobizny arcibiskupů *Medka, Chlumčanského a Schrenka*; 1853 *Sv. Václav*, v pozadí sněm v Dobeníně (v Nov. Městě nad Metují); *Sv. Ludmila na Tetině* (v kapli sv. Ludmily u sv. Jiří na Hradčanech); *Sv. Anna s P. Marií* (v Bělohradě, Jič.); *Arnošt z Pardubic* (malý sál praž. univ.); 1855 *Stěti sv. Jana* (v Hořelích); *Sv. Štěpán* (kostel v Kouřimě); *Libuše věštkyne* (praemie k »Hradům čes.«); *Rodina Páně, Křest Páně* (olt. obrazy v Nov. Městě n. Metují); 1856 *Milosrdný Samaritán* (hospic v Opočně); *Sv. Filip a Jakub* (v kost. v Rívně); *Sv. Ignác* (v Kouřimě); 1857 *Sv. Gott-hard*; *Bolestná P. Maria* (v Čes. Brodě); *Sv. Martin* (ve Volešně); *Útěk do Egypta* (kaple v Bohosudově); 1858 *Snr sv. Josefa* (kostel sv. Václava v Č. Budějovicích); *Sv. Mikuláš* (v Nedvědicích); *Ze života sv. Tomáše* (fresky u sv. Tomáše v Praze); *Sv. Václav* (v Sušicích); *Sv. Anna* (v Nižboru); *Sv. Kateřina*, po stranách *Sv. Ferdinand a P. Maria se sv. Annou* (v kapli sv. Kateřiny na Tetině); *Sv. Kateřina* (v Schönfeldu); *Fr. Saléský* (kaple angl. panen v Praze); 1859 *Sv. Jakub* (olt. obraz v Tachlovicích); *Sv. Vavřinec* (v Černovičkách); *Sv. Prokop* (ve Světlé); *Sv. Vít* (v Makově); *P. Maria* (pro preláta v Oseku); *P. Maria se sv. Josem* (ve Veliši); *Sv. Jan N. roždává almužnu* (školní kaple v Nymburce); *Sv. Jan N. před Václavem IV.* (v děk. kost. v Liberci); 1860 *P. Maria*, po stranách *Sv. Petr, Pavel* (3 obr. v zám. kapli v Hradišti); *Stěti sv. Kateřiny* (olt. obraz v Oseku); *Sv. Jiří* (v Čes. Zlatníkách); 1861 *Immaculata* (t.); *Petr a Pavel*; *Anděl Michael*; *P. Maria* (v Čestíně); *P. Maria, Antonín, Prokop* (tři obrazy v kapli v Leči u Teplíc); *Sv. Kateřina* (v Pavlíkové); *Sv. Bartoloměj* (v Dřevčicích); *Naroč. Panny Marie* (v Kácově); *Sv. Terezie a P. Maria se škapulířem* (karmelit. kostel v Praze); *Sv. Bartoloměj* (kostel držkovský); 1862 *Žižkova surt*

(praemie »Lumíra«); *Sv. Josef* (v Čes. Zlatníkách); *Sv. Václav*; *Sv. Ludmila* (olt. obrazy kostela zorkinského); *Kristus na hoře Olivetské* (v Mariině Hvězdě v Lužici) a podobizna Hvězdské abatyně; *Maria Immaculata* (u Piaristů v Rychnově); *Sv. Ludmila, sv. Václav, sv. Vojtěch, sv. Prokop* (v Poličce); *Sv. Cyrill a Method* (v Mariánském kostele v Turnově); *Křest Kristův* (v Kyjích); *Narození Páně* (kostel v Lysé); 1863 *Vítězství Jaroslava ze Sternberka nad Tatary* (praemie »Lumíra«); *Nanebevzeší P. Marie* (olt. obraz na zlaté půdě v Poličce); *Madonna s dítětem* (v Počernicích); *Sv. Anna* (t.); *Sv. Josef* (t.); *Sv. Jan Křtitel* (v kostele breňském); *Sv. Prokop* (ve Vamberce); *Ježíšek nesen od andělů* (zám. kaple v J.ánech); *Sv. Anna* (v kapli školních sester v Praze); *Nejsv. Trojice* (ve Vraži); *Sv. Václav s knížetem kouřimským* (v Rožďalovicích); *Kázání sv. Prokopa v poli* (v Chotouni); 1864 *Sv. Kateřina* (v Kačerově); *Bolestná P. Maria* (v Zákupcech); *Ze života sv. Prokopa* (křest, přijetí do kláštera, sen Oldřichův, sv. Prokop podává věvodovi vodu, sv. Prokop uzdravuje slepce) sv. P. žehná bratřím, v kostele v Chotouni; *Sv. Josef* (ve Slivně); *Sv. Fabián a Sebestián* (v Zákupcech); *Ježíšek v dílně sv. Josefa* (kostel v Budyni); *Sv. Magdaléna*; *P. Maria* (v Merkthalu); 1865 *Pietá* (kostel v Nymburce); skříňový oltář v Holubicích (*Nar. P. Marie, sv. Ludmila, sv. Václav*); *Sv. Anna s P. Marií* (v Kuncendorfu); *Sv. Václav ujmá se sirotků* (v Turnově); *Křížová cesta* (kláš. kostel v Mariině Hvězdě v Lužici); *Zehňající Kristus* (nad vchodem obchod. nemocnice v Praze); 1866 *Sv. Jiří* (v Jenčovicích); *Sv. Bartoloměj* (hlavní oltář u sv. Bartoloměje v Praze); *Sv. Jan Kř.* (v Králově Dvoře); *Nanebevzeší P. Marie* (v kostele vyskeřském); kartony křížové cesty pro Cheb; 1867 *Sv. Václav* (olt. obr. pro Dobeniny, znovu malovaný místo dřívějšího H-ova obrazu od Průsů rozštíleného); *Sv. Alžběta a sv. Aloisius* (pro školu v Turnově); *Sv. Alžběta nasycuje chudinu* (olt. obr. ve Cvikavě); *N. Trojice* (hlav. oltář v Dobříši); 1868 *Sv. Anna s P. Marií* (v Kunstatě); *Pietá* (u sv. Salvatora v Praze); *Sv. Terezie*; *Sv. Jan Kř.*; *Madonna* (oba ve svatojanské kapli v Nymburce); *Sv. František z Assisi* (olt. obraz u sv. Bartoloměje v Praze); 1869 *Sv. Josef* (v zám. kapli v Hradišti); *N. Trojice* (děk. kostel v Pilníkově); *Nanebevzeší P. Marie, Sv. Jan Nep., Sv. Václav* (všecky v Bořině u Loučimě); *Sv. Ondřej a sv. Prokop* (v zám. kapli v Hradišti); *Sv. Alžběta rozdává chléb*; *Madonna s dítětem* (obě pro biskupa Průchu); dokončení křížové cesty (pro Cheb); 1870 *Smrť sv. Floriána* (v Kirveinu); *Sv. Jan Nep.*; *P. Maria na měsíci stojící* (ohé v Königstadt); *Srdce P. Ježíše* (v Oseku); *Sv. Václav obětuje korunu* (u sv. Václava v Budejovicích); *Sv. Cyrill a Method* (v Renči); *Sv. Jakub* (v Ratenicích); *Sv. Jan N. co pouťník* (ve St. Boleslavi); *Sv. Jan, Sv. Filip, Sv. Jakub* (v Újezdě); *Apotheosa Jana Nep.* (zám. kaple v Hradišti); 1871 *Křest Kristův* (v klášterním kostele v Mariině Hvězdě); *Sv. Bern-*

hard (t.); *Kristus na kříži* (v Peruci); *Sv. Václav*; *Sv. Anna*; *Nebes královna* (v Loďenicích); *P. Maria* (ve Veliši u Jičina); *Sv. Vilém* (zám. kaple v Hradišti); 1872 *Sv. Kateřina* (v Liebensteině); *Sv. Rodina* (v Telči); temperové obrazy v kostele sv. Martina v Hor. Slivně; *Jan Nep.*; *Zvěstování P. Marie*; *Sv. Alois* (ve Chvalenicích); *Sv. Anna s P. Marií* (ve Veliši); *Zvěstování P. Marie*; *Jan Nep.* (ve Vys. Veselí); křížový oltář u sv. Ducha v Hradci Král. (střed. Sv. Václav obětuje korunu P. Marii, pravé křídlo: Sv. Ludmila, levé: Bl. Anežka, zadní strany výjevy z utrpení Kristova); temperové nástropní obrazy v kostele P. Marie ve St. Boleslavi; 1874 *Sv. Václav* (ve Veliši); *Sv. Klement a sv. Václav* (kaple proboštsství vyšehradského); 1875 *P. Marie na oblacích* (v Manetině); *Sv. Jan Kř.* (ve Vořechu); *Sv. Jan Nep.* (kostel v Malé Skalici); *Madonna s dítětem*; *Sv. Jan Nep.* (ve Fürstenbrucku); *Sv. Anežka* (tád křížov. v Praze); *Sv. Martin na koni* (zám. kaple v Strakonících); *Sv. Petr a Pavel*; *Zvěstování P. Marie*; *Sv. Jan Nep.* (vesměs v kostele ve Vys. Městě); *Sv. Jan N.* (v Pouchově); *Sv. Petr a Pavel* (v Konecchlumu); *Sv. Anna* (ve Vinofi); 1876 *Sv. Anežka* (pro biskupa Průchu); *Sv. Anna* (v Malé Skalici); *Sv. Martin* (ve Chvalenicích); *Nevěřící Tomáš*; *Cyrill a Method*; *Nanebevzeší P. Marie*; *Sv. Prokop* (v Hudlicích); 1877 *Sv. Petr a Pavel* (kostel hostický u Volyně); *Křest Kristův* (v Holohlavech); *Sv. tři králové klanějí se Spasiteli* (kostel P. Marie ve St. Boleslavi); *Blahosl. Anežka Přemyslovna* (ve Veliši); *Sv. Dominik* (u dominikánů v Praze); *Sv. Vavřinec* (v Lobzi); *Stěti sv. Jana* (v Solnici); *Sv. Mikuláš* (v Desenicích); *Sv. Anna s P. Marií* (u sv. Ignáce v Jičíně). Mimo to jsou ještě H-ovy obrazy ve Velvarech (*Sv. Kateřina*); na Karlově v Praze (*P. Maria Karlovská*, dle pův. obrazu Heintschova z r. 1697) a jinde. Přes to, že H. maloval skoro výhradně jen oltářní obrazy, nebyl přivržencem tradic nazarenských jako vrstevníci jeho Führich a Kadlík, nýbrž zůstal po celý život eklektikem směru Berglerova. Hnutí romantismu a moderní principy umělecké na něho nepůsobily. Jeho nesmírná produktivnost a katolická devotnost zjednala mu oblibu v kruzích kněžských, ale jeho význam pro umění české jest mnohem menší, než jaký se mu přikládá; neboť až do své smrti zůstal H. zástupcem nejprimitivnějšího evolučního stadia moderní malby. Neopíratelný význam má však H. pro šíření slovanské myšlenky v umění výtvarném. V Římě, jako soudruh Palackého, zabýval se též archaeologií a po svém návratu stal se r. 1841 prvním kustodem archaeologických sbírek musea král. Českého. Již před cestou římskou zasazoval se H. o to, aby založil český spolek umělců proti aristokratické společnosti přátel umění; tato však zmařila záměry jeho tím, že poslala H-a do Itálie. Záměru toho však H. neopustil a uskutečnil jej poč. r. 1849, kdy založil Jednotu výtvarných umělců s tendencí slovanskou a stal se prvním jejím předsedou. Napjetí mezi akademií a

Hem způsobilo, že r. 1847 odešel do Vídně; ale již násl. roku vrátil se do Prahy a horlivě účastnil se vzrůstajícího se ruchu národně českého. Na pracích svých buď se podepisoval nebo označoval je hliněnou římskou lampičkou. K ocenění H-ova histor. významu srv. F. Jiřík, Ze zapomenutých kapitol našeho umění (»Květy«, 1895, II.). Data biogr. přinesl časopis »Method«, 1877, a »Archaeol. Pam.«, I. díl.

3) H. Jan (* 1850 v Poděbradech), archaeolog český, syn Em. H-a. Studoval na gymn. staroměstském, načež oddal se lékárnictví. R. 1877 ujal v Poděbradech po otci lékárnou, 1877 zvolen do zastupitelstva obecního a 1883 starostou města, jímž je posud. Záhy zabýval se vědami přírodními a archaeologií a prozkoumav okolí poděbradské, založil rozsáhlé sbírky přírodnické a archaeologické a obohatil mnohými zvláštnostmi musejní sbírky v Praze. Za archaeologickými studii podnikl mnohé cesty po stf. Evropě, zabýváje se poslední čas výhradně praehistorií. Súčastnil se archaeologických prací uložených ve spise »Archaeologický výzkum v stf. Čechách« (společnou práci podnikli dr. J. H., dr. J. L. Pič, V. Poziárecký a J. Vaněk). Přispíval historickými a archaeologickými články do »Arch. památek lidu českého«, »Věstníku škol.«, »Budče poděbradské a kolínské«, »Hlasů Poděbradských«, »Hlasatele hospod. spolku poděbr.« a j. Se-psal i životopis českého pomologa Matěje Rösslera, děkana poděbr., a připravuje Paměti města a brv. panství Poděbr.

4) H. Bohuslav, lékař a zoolog čes. (* 1851 v Poděbradech), bratr před. Vystudoval lékařství v Praze, r. 1884 tu byl povýšen na doktora, 1886 stal se assistentem české psychiatrické kliniky, r. 1891 habilitoval se pro psychiatrii a r. 1895 stal se primátem ústavu pro choromyslné v Dobřanech. Napsal *Perločky země české* (»Archiv pro přírodovědecké výzkum Čech«, 1878); *O pohlavních orgánech rodu Cypris* (»Sjezd čes. lék. a přírodozp. v Praze«, 1880); *O změnách v míše při solitarních nádorech plovodu infekčního* (»Sborník lék.«, I. a II., 1887 až 1888); *Příspěvek k nauce o povstání syringomyelie* (t., III., 1890); *Klesání teploty tělesné u člověka následkem ztráty citlivosti pro studeno a teplo, suggerované ve stavu hypnotickém*, s prof. Marešem (»Čas. čes. lék.«, 1889); *Příspěvek k poznání dvojitého vědomí v hysterii* (t., 1890) a j.

Hellin [eljin], okr. město ve špan. prov. Aibacete, při žel. trati Chinchilla-Cartagena, s 13.679 ob. (1891), jeat pěkně stavěno na svahu kopce, má krásný kostel, výrobu hrnčičského, koženého a plátěného zboží, oleje, a rafinerie na síru, jež se dobývá při ústí řeky Munda do Segury, 18 km na jih od H-nu (*Minas del Mundo*). Zdejší proslulé sírné prameny byly již Římanům známy.

Hellmann Gustav Johann, meteorolog a zeměpisec něm. (* 1854 v Lövenu ve Slezsku), přednosta meteorologického ústavu v Berlíně, spoluredaktor (s Hannem) časop. »Meteorologische Zeitschrift«. Vydal velice záslužnou

práci *Repertorium der deutschen Meteorologie* (1881); pak *Meteorologische Volksbücher* (1891); *Das Klima von Berlin* (1891); *Schneekristalle* (1893).

Hellmesberger: 1) H. Georg, houslista a skladatel (* 1800 ve Vídni — † 1873 v Neuwaldegg u Vídne), vyučil se na víd. konservatoři a jmenován tam profesorem r. 1833, před tím již r. 1829 dirigentem dvorní opery a r. 1830 členem dvorní kaple. Z vynikajících žáků H-ových uvedeni budče H. Ernst, J. Joachim, M. Hauser, L. Auer a jeho syn Joseph H. Ze skladeb jeho vyšly tiskem 2 houslové koncerty, smyčcové kvartetto a několik skladeb pro housle s průvodem klavíru, kvartetto a orchestru.

2) H. Joseph, syn před. (* 1829 ve Vídni, † 1893 t.), účinkoval jako dirigent koncertů pořádaných ve Vídni »Společností přátel hudebních« a jako ředitel konservatoře i professor houslové hry r. 1851—59. R. 1860 jmenován koncertním mistrem při dvorní opeře, 1863 solistou dvorní kaple a r. 1877 prvním dvorním kapelníkem. H. proslul jako houslista vzácnou poesii v přednesu a zjednal si velkých zásluh o péstění komorní hudby ve Vídni založením smyčcového kvartetta r. 1849, jehož tlumočení klassických skladeb stalo se tradičním.

3) H. Joseph, syn před. (* 1855 ve Vídni), professor houslové hry na víd. konservatoři, člen dvorní kaple a kapelník při dvor. opeře, složil 6 operet: *Ahlström*, *Der Graf von Gleichen*, *Der schöne Kurfürst*, *Rikiki*, *Das Orakel*, *Der bleiche Gast* a balet *Fata Morgana*. V kvartettě otcově hrál druhé housle a udržuje je od r. 1877 jako primarius se svým bratrem violoncellistou Ferdinandem H. (* 1863 ve Vídni), sekundistou Egghardem a violistou Schwendtem.

Hello [elò] Ernest, spisovatel franc. (* 1828 v Lorientu — † 1885 t.), pracoval na listech »Réveil«, »Gaulois«, »L'Univers« a j. a napsal řadu děl neobyčejně osobitých a krajních již samým stílem, jako *M. Renan*, *l'Allemagne et l'Athéisme* (1858); *Le style* (1861); *Le Père Lacordaire, ses oeuvres et sa doctrine* (1862); *M. Renan et la vie de Jésus* (1863); *L'homme* (1872), nejlepší jeho kniha; *Contes extraordinaires* (1879) a j. Roku 1896 vydán u Perrina *Le siècle*, H. vychází jako myslitel od J. de Maistre, jako spisovatel od Lamennaisa, je však bližší mysticismu než oba právě jmenovaní; dnešní novokatolicism navazuje na něho. Je z největších polemiků a satiriků světových, z největších a nejvášnivějších stilistů franc.; satira doplňuje u něho exaltaci citovou. Srv. Bahr, »Zeit«, 1895; »Nouvelle Revue« z 1. ún. 1896.

Hellot [elò] Jean, chemik franc. (* 1685 v Paříži — † 1766 t.), studoval v Paříži, kde učitelem byl mu Geoffroy, stal se členem akademie věd a král. londýnské společnosti a členem státních kommissi v otázkách chemické technologie. Vynikl hlavně v technologii chemické, zlepšením method v přípravě porculánu, barviv na porculán a prvními vědeckými

studiemi o barvení tkaniv. Práce své uveřejnil ve spisech pařížské akademie věd; dále vydal: *L'art de la teinture des laines et des étoffes de laine* (Pař., 1750, 3. vyd. t., 1786); *État des mines du royaume* (t., 1764).

Hellótia slula slavnost Athény přijímím Hellótis nebo Hellótia v Korinthě, o níž mimo jiné konány závody s pochodněmi. Tato Athéné Hellótis jeví se tu asi jako bohyně měsíce se vlivem snad i orientálním, foinickým; neboť i Európa na Krétě ctěna s tímto přijímím, jež znamenalo též obrovský myrtový věnec, který s jejími relikviemi nošen v průvodě. Korinthská báje vypráví též o héroině Hellótidě, sestře posledního krále pfeďdórského Timandra, jež, s dítětem prchnuvši před vítěznými Dóry do chrámu Athénina, tam v plamenech zahynula; bohyně proto seslala mor, který přestal teprve, až slavnost H. zařizena bohyňi téhož názvu. *klk.*

Hellquist Karl Gustav, malíř švédský (* 1851 v Kungsöru — † 1890 v Berchtesgaden). Jako syn chudého ševce prožil velmi trudné mládí, nežli dostal se na akademii ve Štokholmě (1867). Za obraz *Gustav Vasa odkrývá řadu biskupů* (1874—75) dostalo se mu zlaté medaile a stipendia cestovního, jimž mu umožněno pracovati v Mnichově pod Diezem a pod vlivem Lindenschmidtovým. V pojmání a vedení světla stal se však H. přívržencem moderních tehydí theorii pleinairu. R. 1886 až 1888 byl H. professorem na berlínské akademii. V Berchtesgaden, kam se potom uchýlil, podlehl chorobě duševní. Z jeho děl jmenujeme: *Výpalné hansovní města Visby* (1882, zlatá med. vídeňská); *Ve sněhu* (1884, v Nár. gal. berl.); *Přivezení mrtvolvy Gustava Adolfa do přístavu ve Wolgastě* (1885); *Husova cesta ku hvaniči* (*Sancta simplicitas*, 1887). Mimo to provedl četné podobizny genové i krajinářské studie.

Hellriegel Friedrich Hermann, něm. chemik agrikulturní (* 1831 v Mausitzu u Pegavy v Sasku, studoval hospodářství na akademii v Tharandtu, byl zde asistentem při chemické laboratorii, později ředitelem pokusné stanice hospodářské v Dahme, od r. 1882 jest ředitelem věvodské anhaltské pokusné stanice v Bernburku. Vynikl studiemi o základních podmínkách životních u rostlin, hlavně však sirerodátnými pracemi o výživě rostlin dusíkem. Psal hlavně: *Beiträge zu den naturwissenschaftlichen Grundlagen des Ackerbaues* (Brunšvik, 1883); *Untersuchungen über die Stickstoffnahrung der Gramineen und Leguminosen* (s Wilfarthem, Berlín, 1888).

Hellrot viz Heilddrot.

Helluland viz Labrador.

Hellville [elvil], hlav. město franc. ostr. Nossi-Bé u Madagaskaru.

Hellw., zoolog. skratek, jimž označen Joh. Christ. Hellwig (* 1743 — † 1831 v Brunšviku), jenž zabýval se studiem hmyzu.

Hellwag Konrad Wilhelm, inženýr německý (* 1827 v Eutině), studoval matematiku a přírodní vědy na universitě kielské, později konal technická studia v Mnichově a

r. 1853 vstoupil do praktického života za vedení Etzelova u švýcarských drah. R. 1857 působil s Etzlem při stavbě východní dráhy císa. Františka Josefa v Uhrách a po její dokončení účastnil se přestavby rakouské jižní dráhy trati Vídeň-Terst a dokončení trati na Brenner. R. 1868 byl jmenován stavebním ředitelem při stavbě Severozápadní dráhy, která byla za jeho vedení v celém rozsahu r. 1874 dokončena. R. 1875 povolán na místo vrchního inženýra ku dráze Gotthardské. Za své vynikající práce a zkušenosti jmenován členem správy rak. spolku inženýrů a architektů a vládním kommissarem pro zkoušky diplomové na polytechnice vídeňské. H. napsal mnoho článků o stavbách jím provedených, které v odborných časopisech vídeňských uveřejnil. Zvláště jeho uvedení zaslужují jeho normalie vrchních a pozemních staveb drah. *Fka.*

Hellwald: 1) Friedrich Anton Heller von H., kulturní historik a spisovatel z oboru zeměpisného (* 1842 v Padově — † 1892 v Tölzu), jsa synem rak. podmaršálka a vojenského spisovatele Friedricha von H. († 1864), vstoupil r. 1858 do rak. armády a účastnil se jako nadporučík r. 1866 války s Pruskem. Po válce vstoupil do redakce »Oesterr. militärische Zeitschrift« a r. 1866 obdržel místo v praesidiální kancelári říšského ministerstva války. R. 1871 přesídlil se do Augšpurku a r. 1873 do Kannstattu a redigoval zde r. 1871—89 zeměp. časopis »Ausland«; později žil ve Stutgartě a posléze v Tölzu. Napsal značnou řadu objemných spisů, které však nejsou vždy spolehlivé. Z nich uvádíme: *Die amerikanische Völkerwanderung* (Vídeň, 1866); *Maximilian I., Kaiser von Mexiko* (t., 1869, 2 sv.); *Die Russen in Zentralasien* (Augšpurk, 1873); *Zentralasien* (Lipsko, 1875, 2 vyd. 1880); *Hinterindische Länder u. Völker* (t., 1875, 2. vyd. 1880); *Kulturgeschichte in ihrer natürl. Entwicklung bis zur Gegenwart* (Augš., 1875, 4. opr. vyd. Lip., 1896); *Oskar Peschel* (t., 1876, 2. vyd. 1881); *Die Erde und ihre Völker* (Stutgart, 1877—78, 3. vyd. o 2 sv. 1883—84, přel. do češtiny. *Země a obyvatelé její*, Praha, 1879); *Die heutige Türkei*, s Beckem (Lipsko, 1877); *Im ewigen Eis* (Stutgart, 1879—1881; *Naturgeschichte des Menschen* (t., 1883—1884, 2 sv., přeloženo do češtiny *Přirodopis člověka*, Praha, 1882); *Amerika in Wort u. Bild* (Lip., 1883—85); *Frankreich in Wort und Bild* (t., 1884—87, I. sv.); *Die weite Welt*, zeměpisný sborník (Stutgart, 1885 a n.); *Haus und Hof in ihrer Entwicklung mit Bezug auf die Wohnsitten der Völker* (Lipsko, 1888); *Die menschliche Familie nach ihrer Entstehung und Entwicklung* (t., 1889); *Die Welt der Slawen* (Berlín, 1890); *Die Magiker Indiens* (Lipsko, 1890); *Ethnographische Rösselsprünge* (t., 1891).

2) H. Ferdinand, literární historik něm. (* 1843 ve Vídni — † 1884 v Clarensu na Genevském jezefe), byl úředníkem dvorní vídeňské knihovny, od r. 1874 sekretářem Maltézského řádu v Římě. Zabýval se hlavně studii literatury nizozemské. Napsal: *Vlämi-*

«*Leben, Geschichten u. Bilder* (1867); *Geschichte des holländischen Theaters* (1874) a rydál »*Voyage d'Adrien Matham au Maroc*, 1640—1641 (Haag, 1866) a 2. díl Maerlantova »*Spiegel historicael*« (Lejda, 1879). Po smrti eho vyšla *Geschichte der niederländ. Litteratur* (1887).

Hellweger Franz, malíř tyrolský (* 1812 v St. Lorenzen v Pusterthalu — † 1880 v Inšpruku). Jako zoletý venkovský hoch přišel na akademii mnichovskou, kde vzdělal se u Zimmermanna a Hessa. Z děl jeho uvádíme: *Sv. Rodina*; *Jeříšek navléká sv. Kateřině snubní prsten* (oit. obraz v Aufhofenu v Tyrolsku); po té účastnil se při freskách Corneliových v kostele sv. Ludvíka v Mnichově a dále provedl: *Sv. Jan na poušti* (oit. obr. v Koblenzi); *Sv. rodina na útěku do Egypta* (Ferdinandum v Inšpruku); se Steinlem maloval r. 1843 fresky kolínského dómu a se Schraudolphem vyzdobil chrám špýrský. Mimo to maloval ještě: *María v chóru nebeských panen* (kostel v Silzu v Tyr.); *Madonna s Jeříškem* (v Mühlwaldu v Pusterthalu); *Umučení sv. Sebestiána* a j. Biografi H-ovu napsal Winkler (1830). J-k.

Helm znamená Němcům část zbroje urč. k krytí a ochraně hlavy v boji ode dob

sto nánosku zaujal plechový plát s otvory pro oči, jenž nesahal daleko přes nos dolů («*Hortus deliciarum*» od Herrady z Landsberka), až konečně h. cylindrovitý na prsa zřepdu a na záda vzadu sahající se rozšířil, jehož příklad

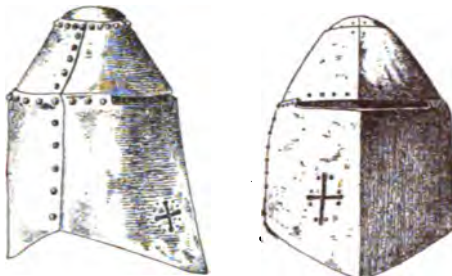

Č. 1680. Helm kbelcovitý.

nám pečet Vitka z Hradce z r. 1255 poskytuje (Sedl. Hradý d. IV. Jindřichův Hradec). Zvláštní druh cylindrovitého h-u měl uprostřed přední strany ostrou hranu, jako h. Jindřicha z Rosenberka z r. 1292 (Sedl. Hr. d. III. na konci). Kbelcovitý h. mívá ve výšce očí dva dlouhé vodorovné otvory — okénce — a k bradě dolů bývá zahnutý, pod ní pak k zadní části hlavy vykrojený; ve 2. pol. XIII. věku bývá však zřepdu rovný a kadečce podobný. Král český Otakar má tento h. do své korunovace, ale potom pod okénkem upraveny jsou ve stěně helmové z řady čtyřhranných direk, aby obličej více vzduchu se dostalo; na zadní části hlavy spatřuje se příkryvadlo na kraji vystřihané na způsob stupňů, nahoře h. zdobí dvě křídla orlí. Okénce jediné mívá někdy sitko mřížované, jako na pečetidle Petra, nejv. písaře v Čechách, na konci XIII. a na zač. XIV. stol.; někdy místo okénce otvory čtverhranné a kulaté pro oči bývají a pro ústa, jako na pečetí Vitka z Lupy z r. 1290. Místo brnění byly pod h-y zvláštní čapky na ochranu hlavy, nánosek zůstal v době této na otevřených h-ech ve Francii, kdežto na ostatních h-ech zřízení byl zvláštní přístroj, hledí, místo helmového okénce, který na šarvárech otočiti se dal na h. nahoru, aby obličej volným se stal. V 1. pol. XIV. st. místo nánosku

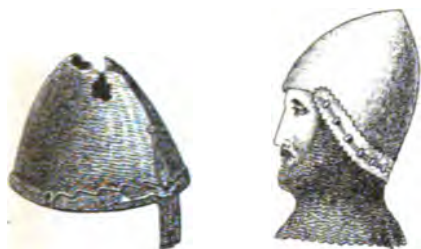

Č. 1679.
Helm sv. Václava.

Č. 1679.
Spojení bacinetu s brní.

nejstarších až do našich dnů. Slovo toto dostalo se k nám Čechům ve XIII. nebo na začátku XIV. věku a obyčejně u vznešených říšských osob se ho užívalo. Mezi pokrývacími hlavy do války má Prešpurský slovník z konce XIV. stol. na prvním místě slovo *galea*, které h. překládá, potom *cassida* šlap, *fidia* přibici, *caleptra* koblůček. Nejstarší h-y byly tonické a měly nánosek, jako h. sv. Václava. posud zachovaný. Nebyly na holé hlavě, nýbrž na brnění, které kromě těla i krk a hlavu až na obličej příkryvalo, čehož příklad viz na reliefech kostela sv. Jakuba ve vesnici stejnojmenné blize Kutné Hory z r. 1165, na pozdější pečetí soudu zemského, kde opět sv. Václava najdeš, a ve Velislavově bibli z konce XIII. stol., kde též prototyp bacinetu se nazývá na tab. 18. Konický tvar h-u proměnil se ve tvar hrncovitý a kbelcovitý, kteréžto obry h-u klénoty zdobiti se počaly a skutečným tím do heraldiky náležejí. Hrncovitého tvaru h-y objímaly celou hlavu a obličej až ke krku a byvše zřepdu nahoře na hlavě zakláceny, dostaly později plochu rovnou. Mí-



Č. 1631. Helm hrncovitý.

upravena na hraně h-u uprostřed obličej mozažná páska, která okénce přepážila a na čelním plátu helmovém zase připevněna byla. Uvádíme i hrncovitý h. bez otvorů očních, na náhrobku jednoho českého pána z Potenšteina ze XIV. věku ozdobně vytesaný, na němž

rohy jelení o 4 parůžcích jako klénot se spátlují, pod kterým listová koruna na točení leží, první to podobné okrase h-u v Čechách (Sedl. Hrady IX. str. 242). Na středokratech XIV. věku vzaly h-y novou změnu vlivem turnajů. Aby si chránili krk nebo hlavu proti ranám kopí, změnili sobě páni a panošové kbelcovité formy h-ů svých tou měrou, že zpodní přední plát h-u na obličej čím dále tím více vpřed prohnut byl do výše očí, kde vybíhal v ostrou špicí. Špice tato k tomu byla určena, aby zachytila ránu kopím a když se při ráně hlava zpět nachýlila, mohlo kopí beze škody po h-ě nazad sklouznouti. Okénce obě spojila se v jedno, které se zúžilo. Tak povstal h. kolčí, který na zádech seděl jako h. kbelcovitý a obojek dole na krku měl přeskami opatřený, aby mohl k pancíři na prsou připevněn býti. Němci h-y tyto nazvali *Krötenmäuler* dle jejich špice vpřed vystrčené. V Čechách proměnu h-u kbelcovitého v h. kolčí již r. 1366 na h-ě Jošta z Rosenberka pozorovati můžeme podle prohnuté jeho části zpodní, a krásné exempláry v barvách se stkvějící poskytl Břeněk z Risenberka a Jan ze Strakonice v knize Arlberského bratrstva sv. Kryštofa z r. 1400. Jak se měnil h. kbelcovitý v h. kolčí, nejlépe poznáme dle Gelreova erbovníku z l. 1334—72. V XV. věku přestaly se nositi h-y do boje a zůstaly jen v turnajích; do války braly se vedle starých přilbic nové pokrývky hlavy bez heraldických klénotů: lebky, železné klobouky původu českého, hunckopy původu německého, šturmhauby, moriony a bourguignotty původu italského, kapalíny a hemelíny atd. (v. t.). V témže stol. h. kolčí proměněn jest v h. turnýřský neb turnajský. Okénce úzké se rozšířilo a otvor ten širší

klénoty sraziti mohl, a naopak h-ů kolčích, když se klálo s korunkami a honilo s ostrým, do kterýchžto zápasů klénoty se nebraly. Ku prohlídce h-ů před turnajem také jen h-y turnýřské se pňínášely. A že šraňky turnaje jen šlechticům se otevíraly, kteří čtyřmi předky

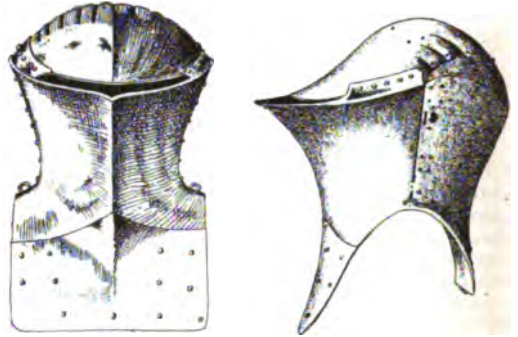

C. 1654. Helm kolčí.



C. 1652. Helm burgundský (majetek hr. Harracha).



C. 1683. Helm cylindrovitý (majetek hr. Víčka)

mřížkou z 5—9 obroučků se chránil, které často ještě na přič nějakými dráty přepaženy byly. První turnýřský h. a dokonce dva měl na své pečeti Soběslav z Miletínka r. 1459 (Sedl. Hr. V. II. list Pečeti ve vých. Čech. os. rodů). Že turnýřské h-y brzy nad kolčí vrch dostaly, toho příčina byla, že v turnajích se jich užívalo ponejvíce tenkrát, kdy zápasilo se meči a kyji, aby odpůrce odpůrci

vykázati se mohli, začaly se z té příčiny v listech erbovních novým erbovníkům dávati jen h-y kolčí a h-y turnýřskými rytíři se vyznamenávali, když jim jako dřívějším erbovníkům erb polepšen a rozmnožen byl. Tak jsme úhrnem seznali trojí druh h-ů: zavřené, otevřené a zavřitelné. K zavřeným h-ům náležejí hrncovité, kbelkovité a kolčí h-y, k otevřeným turnajské. Zavřitelný h., jehož se teprve od XV. stol. užívalo, jest dvojitý: buď se bral k honění v turnaji a pak se nazýval saládem, maje vzadu zvláštní pláty k ochraně krku a ramen, šalíf řecené, nebo h. burgundský, který ke krku do kola přilhal a hledím opatřen byl; oba zavřitelné h-y také někdy klénoty zdobené jsou. Neznáma na náhrobkách panstva českého ze XVI. stol. nalézáme vedle rytíře klečícího nebo ležícího erb jeho s turnajským h-em a na druhé straně samotný šalíf nebo také šturmhau s hledím nahoru vyzviženým, poznatelný dle pěti pštrošího místo klénotu. — Barvu mívá h. železa nebo stříbra, mřížka a obojky jeho malují se od XVI. věku barvou zlatou. Zlaté h-y nalézáme na zač. XIV. věku v erbovníku curyšském, bílé, zelené a žluté v erbovníku Gelreově; nyní jsou zlaté h-y praerogativou panovníků a od XVII. stol. též vyššího panstva, od svobodných pánů počínajíc. Řádně náležejí k jednomu erbu jen jeden h. Pravidlo toto platí o erbech rodinných, a jen mimořádně městským erbům propůjčoval se také h., jako erbu města Mostu r. 1312, Kutné Hoře r. 1327, Budějovicům od r. 1479, podobně erbům cechů a jiných spolků. H. s klénotem dohromady rovnají se co do velikosti štítu, ale v Gelreově erbovníku klénot sám rovná se polovici celého erbu, tak že na 100 částí celého erbu 50 částí klénotu, 14 h-u a 35

štítu náleží. Od XVII. stol. přibývá štítu výšky, je 2—3 až skráte tak vysoký jako h. Bylo-li na štítě více erbů, přeje jen jednoho h-u ve staré heraldice se užívalo, ale klénot původního erbu se kombinoval s klénotem druhého ba i třetího erbu. Skotský hrabě Ross měl na štítě skotského lva s modrobílým pruhem Stuartův. Na h-ě jeho byla červená sviní hlava s bílými kly, přepažená šachovaným pruhem Stuartův, a po každé straně její zakulacený strom zelený s osekávanými větvemi z h-u vyniká. V Čechách víme o třech klénotech na jednom erbu na pečeti Těmy z Koldic z r. 1368, jenž měl na h-ě uprostřed obyčejného klénotu svého, jeleňního rohu o 5 parůžcích a buvolového rohu, lva a orlici, na štítě pak ve svrchní polovici černého lva do půl těla a ve spodní polovici tři pokosné pruhy černé. V pozdějších dobách zhusta nalézáme v erbovních listech vedle obyčejných klénotů (rohů a křidel) též část erbovního znamení na štítě. Více viz ve čl. Klénot. Teprve na zač. XV. stol. vyskytují se dva h-y na jednom štítě, jako r. 1436 u Kašpara Šlika z Lažan. V pozdější době více ještě h-ů přibýlo a nyní pravidlem jest, že šlechticovi jeden, rytíři dva, svobodnému pánu tři a hraběti čtyři h-y i při jednom erbu se dávají. Také máme v heraldice staré příklady, že jeden h. k více štítům náležel, jako měl Oldřich z Hradce h. nade dvěma štíty r. 1292. Normální místo h-ů jest uprostřed



1665. Helm turnajský.

vrchního okraje zpřímá postavených štítů a na zadním vrchním koutě na pokos za svrchní levý kraj zavěšených štítů. V prvním případě jest h. obyčejně tvář k nám obrácen, v druhém v pravou stranou štítu zavěšeného. Jsou i příklady štítu zavěšeného za pravý svrchní kraj: h. jest potom na předním koutě v levo obrácen, jako u Bofity z Martinic z r. 1460 na kapli zámku Smečenského. Dva h-y na jednom erbu hledí na sebe, a h. na pravém koutě štítu má přednost před druhým. Ze tří h-ů hledí prostřední tvář na nás, ostatní jsou k němu obráceny; prostřední h. náleží také co do přednosti prvnímu erbu na štítě, druhý druhému a třetí třetímu. Je-li více h-ů než tři na štítě, spořádají se při lichém počtu pořádkem těchto číslic: 6, 4, 2, 1, 3, 5, 7 a všechny h-y hledí na první, který sám před sebe hledí. U sudého počtu h-ů zachovává se tento pořádek: 5, 3, 1, 0, 2, 4, 6 a h-y celé jedné strany hledí na h-y druhé strany. Aby se od sebe štítem svým lišili otec a synové nebo bratři mezi sebou, vzal si jeden na pečeti celý erb a druhý jen h. a příslušným klénotem nebo prostý erb. Pešík z Borovnice měl h a na něm trup

lidský, Jindřich, bratr jeho, měl celý erb roku 1395. Bušek ze Švamberka měl labuť na štítě bez h-u a bratr jeho Bohuslav měl celý erb r. 1385. Petr z Kravař, pán Plumlovský, měl celý erb kravařský a syn jeho Jindřich z Kravař jen prostý erb z r. 1409. H-u s klénotem užívalo se na pečetech místo celého erbu od erbu Beneše z Doupova z r. 1281 až do husitských válek. Na krční obojek h-u zavěšovali rádi předkové na řetězku zlatém nějaký drahokam rozmanité podoby, jako srdce, routu atd. Jan Popel z Lobkovic a jeho manželka Anna z Nechvalic měli již r. 1504 na svých erbech takovou okrasu h-u. Ze starých h-ů vidíváme feménky nebo provázky dolů viseti, jako z h-u Beneše z Michalovic z r. 1306, po latinšku *corrigia*, kterými panstvo, chystajíc se k boji, podvazovalo si h-y. H-y kromě klénotů byly zdobeny korunami, točnicemi a fafrnochy nebo přikryvadly nebo helmodekem (v. t.). H. se všemi svými zdobami nazýval se také svrchní částí erbu nebo svrch-

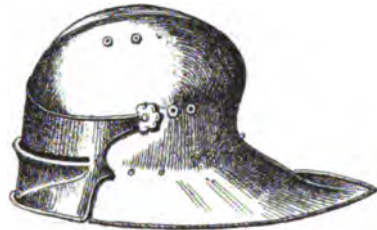

1666 Salad.

ním erbem. — H. znamená ve středověku též ozbrojence jako v němčině. (Zevrubnou rozpravu o h-u viz v Dějinách kroje v zemích českých od Wintera a Zibrta. *Klíř.*)

Helm: 1) H. Karl (* 1808 ve Vídni), úředník v ministeriu financí. Zvláštní pozornost věnoval ústavům dobročinným. Jeho přičiněním založeny v Rakousku mimo jiné první jesle (r. 1849 ve Vídni), jejichž zařízení H. studoval ve Francii a Belgii. O jeslech i opětovně psal.

2) H. Theodor, hud. kritik (* 1843 ve Vídni), studoval práva, dosáhl hodnosti doktorské a vstoupil do státní služby, ale r. 1867 oddal se zcela hudební publicistice. Byl referentem několika vídeň. listů (»Fremdenblatt« 1867, »Tonhalle« 1868), od r. 1876 redaktorem »Musik-Theater und Litteraturjournalus«. Nyní jest hudebním kritikem v »Deutsche Ztg.« (od r. 1885), korrespondentem »Pester Lloyd« (od r. 1868) a jedním z hlavních spolupracovníků odborného listu »Musikalisches Wochenblatt« v Lipsku, v němž již od r. 1870 houževnatě propagoval idee R. Wagnerovy. Jakožto zastance nejpokročilejšího směru nové hudební školy vybojoval literární činnost svou zvláště zneuznávanému vídeňskému symfonikovi A. Brucknerovi zvučné jméno. V knihové formě vyšla H-ova znamenitá studie *Beethoven's Streichquartette, Versuch einer technischen*

Analyse im Zusammenhang mit ihrem geistigen Gehalt (Lipsko, 1885). V posudcích české hudební produkce osvědčil se H. zvláště vřelým ctitelem Smetanovým a Fibichovým. ▽

Helmata viz Chamæorchis Rich.

Helmbach, ves česká, viz Huf Michlova.

Helmbold Ludwig, luth. theolog něm. (* 1532 — † 1598), superintendent v Mühlhúsách, psal náboženské písně latinské a německé (z těchto nejznámější *Von Gott will ich nicht lassen* a *Ich weiss, dass mein Erlöser lebt*). Zajímavé jsou též jeho rýmované polemiky s jesuity. Srv. Thilo, L. H. nach Leben u. Dichten (Berlín, 1851).

Helmbrecht viz Wernher der Gartēnāre.

Helmbrechts, město v okr. münchberském v bavor. Hor Francích, na žel. trati münchberg-helmbrechtské, má pŕádely bavlny a vlny, barvirny, appetury, minerální pramen a 4451 ob. (1890), z nich 214 kat.

Helme, řeka v prus. prov. saské, vzniká na již. svahu Harcu, který odděluje od stupňoviny durynské, a teče údolím, pro úrodnost svou »zlatá niva« (*Goldene Au*) zvaným, na východ kolem Heringenu a Kelbry a vlévá se po toku 90 km u Kalbsriethu do Unstruty.

Helmelin, také hemelin, jmenuje se od konce XV. stol. druh helmu, který má široký otvor pro krk. Ozdobou h-u byly jako šturmbauhu pera pŕstrosí, hledí jeho bylo na náhrobcích obyčejně vyzdvíženo na čelo. H. nalezli jsme v erbovních listech nejprve r. 1537 a později hemelin r. 1623. D. A. z Veleslavína zná též kožený pekhaub nebo kožený hemelin. Klř.

Helmerding Karl, místní komik berlínský (* 1822 v Berlíně). Od r. 1847 hrál intrigány a úlohy charakterní, později věnoval se komice. Pokládán za předního berlínského komika, jenž výborně zachycoval život a mravy místní. Srv. Kohut, H. K. (Berl., 1892).

Helmers Jan Frederik, básník nizoz. (* 1767 v Amsterdamě — † 1813 t.), kupec, studoval poesii francouzskou, něm. i anglickou a napsal: tragédii *Dinomache of de Verlossing van Athene* (1789); *Socrates*, filosoficko-politické epos ve 3 zpěvích (1790); *Gedichten* (1809—10, 2 sv.); *De Hollandsche natie* (1812, nové vyd. 1884), heroickou báseň v 6 zpěvích, jež dovršila jeho slávu, plnou vlasteneckého žáru, jak jej v básni roznítilo pokoení vlasti Napoleonem. Po jeho smrti vyšly *Nagelatene gedichten* (1815, 2 sv.). Básnická a umělecká cena plodů H-ových je daleko menší než vlastenecká.

Helmersen (rus. Gelmersen) Grigorij Petrovič, geolog ruský (* 1803 v Duckershofu u Jurjeva — † 1885 v Petrohradě), konal univ. studia v Jurjevu, Berlíně, Heidelbergu, Bonnu a Freibergu, r. 1835 vstoupil do státní služby, jmenován byl horním inženýrem, roku 1837 stal se konservátorem geol. musea akademie nauk v Petrohradě, r. 1844 adjunktem geognosie a palaeontologie tamže, r. 1850 řádným akademikem, v l. 1838—63 byl profes. geognosie a geologie na horním institutu

v Petrohradě, v l. 1865—72 byl ředitelem téhož ústavu, r. 1882 jmenován ředitelem geol. komitétu říše Ruské. Má veliké zásluhy o rozvoj praktické geologie, o poznání nerostného bohatství a povznesení hornictví v říši Ruské. Po dlouhou řadu let na četných cestách konal výzkumy své na Uralu (r. 1829 s Ern. Hofmannem doprovázel Alexandra Humboldta na výzkumné cestě po již. Uralu), Kirgizské stepi, Altaji a v četných různých guberniích ruských). Ze speciálních prací jeho geologických hlavně jsou pozoruhodny studie o devonském útvaru středního Ruska a o glaciální periodě severozáp. Ruska a Finska, jakož i první geologická mapa evropského Ruska, za níž přikla mu akademie nauk cenu Demidovovu. Hlavní jeho práce uveřejněny jsou v »Beiträge zur Kenntniss des Russischen Reichs und der angrenz. Länder Asiens«, jež vydával s K. E. Baerem, později s L. Schrenckem, podnětem akademie nauk (Petrohr., 1839—71, 26 sv.; nová řada 1879—86, 9 sv.): *Reise nach dem Ural und in die Kirgisensteppe 1833—35* (sv. 5.—6., 1841 až 1843); *Reise nach dem Altai 1834* (sv. 14., 1848); *Geognost. Untersuchungen in den mittlern Gouvernements Russlands* (sv. 21., 1858; *Der Peipusse und die obere Narowa* (sv. 24., 1864); *Geolog. und physiko-geogr. Beobachtungen im Olonetzer Bergrevier* (nová řada, sv. 5., 1882). K tomu družil se dále: *Geognostische Untersuchungen des Siduralgebirges*, s E. Hofmannem (Berlín, 1831); *Das Vorkommen u. die Entstehung der Riesenkegel in Finnland* (Petrohr., 1867); *Studien über die Wanderblöcke und die Diluvialgebilde Russlands* (t., 1869 a 1882, 2 sv.). Další důležité práce jeho uveřejněny jsou hlavně ve sborníku »Gornyj Žurnal« a ve spisech petrohr. akademie nauk (Mém. de l'Acad.). Životopis a úplný seznam prací jeho přinesly »Izvěstija geologičeskago komiteta« (1895, čís. 3).

Helmert Fridrich Robert, geodæt něm. (* 1843 ve Freibergu v Sasku), od r. 1877 profesor univ. berlínské. Před tím působil na technice v Cáchách, na to jako ředitel král. pruského úřadu geodætického a ústřední kanceláře pro mezinárodní měření země. Sepsal: *Studien über rationelle Vermessungen* (»Zeitschrift für Mathem. u. Physik«, 1868); *Der Sternhausen im Sternbilde des Sobieskischen Schildes* (1874); *Die Ausgleichsrechnung nach der Methode der kleinsten Quadrate* (1872); *Die mathem. und physik. Theorien der höheren Geodäsie* (1880—84); *Lotabweichungen* (1866); zprávy o měření země ve »Verhandlungen der internat. Erdmessung« (od r. 1886); *Die Schwerkraft im Hochgebirge* (1890).

von **Helmholtz** Hermann Lud. Ferdinand, slavný přírodopycet něm. (* 31. srp. 1821 v Postupimě — † 8. září 1894 v Berlíně). Otec jeho byl gymn. ředitel, matka Angličanka. Záhy oddav se studiím, nejevil valných vloh pro předměty, které vyžadují paměti, za to tím více zajímaly ho geometrie, matematika a pokusy fysikální i chemické. Na radu otcovu oddal se studiu lékařství na vojenském ústavě lékařském Bedřicha Viléma,

kde slavný fyziolog Joh. Müller byl jeho učitelem, i pojal zálibu pro vědy biologické, zároveň prázdných chvil používá ke čtení spisů znamenitých matematiků a ke studiu fyziky. R. 1842 stal se asistentem v Charité, r. 1843 voj. lékařem v Postupimě, r. 1848 učitelem anatomie pro umělce v Berlíně a asistentem při anatomickém museu. R. 1849 nastoupil po Brückeovi v Královci stolicí pro fyziologii a všeob. pathologii. R. 1855 byl povolán za prof. anatomie a fyziologie do Bonnu, r. 1858 do Heidelberku a r. 1871 do Berlína za prof. fyziky, ale úřad ten r. 1888 opustil a převzal řízení říšského něm. ústavu fyzikálně-technického v Charlottenburku. Jeho geniální, hluboký a všestranný duch objímal všechny vědy exaktní; nejvíce však obohaceny byly fyziologie a fyzika jeho znamenitými výzkumy. Nejprve se věnoval fyziologii, do které se pustil s pevným základem vědomostí matematických a fyzikálních; když pak vrátil se k fyzice, dovolovaly mu jeho veliké vědomosti anatomické a fyziologické dáti se do problémů, kterými se fyzikové z povolání obvykle nezábývají. Tomuto spojení věd fyzikálních a biologických a dokonalemu ovládnutí matematiky lze připsati částečně veliké úspěchy H-ovy. Jeho duch stále ho pudil k vědeckým badáním, která vyžadují pevné logiky, upotřebení jedné mocné myšlenky. Nevěhl v objevy učiněné náhodou, tapáním. Dle vlastních slov podalať se mu řešení nejtěžší problémy skoro vždy jen znenáhla rostoucími generalisacemi říznivých příkladů Již první jeho spis *Über die Erhaltung der Kraft* z r. 1847 náleží mezi klasická díla exaktních věd. V něm vedle Joule, R. Meyera a Clausia nejvíce přispěl k vítězství mechanické teorie tepla a principu zachování energie. Myšlenky v něm vyslovené později doplnil ve spise *Über die Wechselwirkung der Naturkräfte* (Královec, 1854, ve kterém podal i teorii o nahrazování tepla slunečního na základě mechanické teorie tepla. V tu dobu konal nové, velmi důvtipné pokusy o vyvinování se tepla při práci svalů (Müllers Archiv 1848), o rychlosti šíření se podráždění nervů (*Über die Fortpflanzungsgeschwindigkeit der Nervenreizung*, Zprávy berl. akad. 1850; *Über die Geschwindigkeit einiger Vorgänge in Muskeln und Nerven*, t., 1854). Epochální jsou jeho práce z fyziologické a fyzikální optiky a akustiky. Počal je přednáškou *Über Goethes naturwissenschaftliche Ansichten*. R. 1851 vynalezl oční zrcátko neboli ophthalmoskop (*Beschreibung eines Augenspiegels*, Berlín, 1851), kterým se rázem proslavil. Vynález ten jest nad míru důležitý pro znalost oka, zvláště sítnice, ve stavu zdravém i chorobném. Vysvětloval akkomodaci oka (*Über eine bisher unbekannte Veränderung am menschlichen Auge bei der Accommodation*, Berl. akad., 1853; *Über die Accommodation*, Gräfe's Archiv für Ophthalmologie, 1856), irradiaci, barvy subjektivní, pojímání prostornosti v pojednáních: *Theorie der zusammengesetzten Farben* (1852); *Über das Sehen des Menschen, Empfindlichkeit der menschl. Netzhaut für die benachbarten*

Strahlen des Sonnenlichtes (1854) a j. Výzkumy sem náležející shrnul ve velkém spise: *Physiologische Optik* (v Karstenově Allg. Encyclopaedie der Physik, 1858; nové vyd. vycházelo od r. 1890), díle nesmírně důležitým pro fyziologii a optiku. Mimo to zabýval se i teorií drobnohledu, anomální dispersí, Brewsterovou teorií o dispersi světla (*Brewsters Analyse des Sonnenlichtes*, v Pogg. Ann. 1855). Neméně epochální jsou jeho práce z oboru fyziologické a fyzikální akustiky, které zahájil r. 1856 pojednáním o tónech kombinačních (Pogg. Ann.); theoreticky objevil tóny kombinační summační a pokusem je pak i shledal. Vysvětloval barvu tónů vrchními tóny, v čemž sice měl předchůdce v Ohmovi, Seebeckovi a j., avšak nikdo to tak jasně neprovedl a nedokázal; dále podal teorii vokálů, vysvětlil konsonanci a dissonanci na základě rázů (záznědů). Práce sem náležející opět shrnul H. ve velkém díle: *Die Lehre von den Tonempfindungen als physiologische Grundlage für die Theorie der Musik* (4. vyd. 1877). I do jiných oborů fyziky zasahovala jeho činnost; zabýval se indukci (*Über den Verlauf der durch Stromschwankungen inducirten Ströme* (Pogg. Ann. 1851), vyšetřoval elektrodynamické působení proudů na sebe (*Journal für reine u. angew. Mathematik*, 1873), podal teorii elektrických výbojů (Wiedem. Ann. 1870), též elektromagn. teorii světla se zabýval: *Elektromagnet. Theorie der Farbenzerstreuung* ve W. Ann. 48. Řešil těžké problémy hydromechaniky v pojednání *Über Integrale der hydrodynamischen Gleichungen, welche der Wirbelbewegung entsprechen*, na základě kterého práce W. Thomson (Lord Kelvin) snažil se odvoditi čistě kinetické vysvětlení atomů nedělitelných a pfece roztažitých, dále ve článku *Über discontinuirliche Flüssigkeitsbewegungen* (berl. akad. 1868) vyšetřoval vnitřní tření v kapalinách (vid. akad. XL.). I spleťtým výjevům atmosférickým věnoval svou pozornost; mimo jiné napsal: *Über atmosphärische Bewegungen* (berl. akad. 1888); *Energie der Wogen und des Windes* (t., 1890); *Wirbelstürme und Gewitter* (1875), sám konal meteorologická pozorování na Rigi, jež popsal ve »Verhandl. d. physik. Gesellsch. zu Berlin« 1886. Vědecké jeho práce mimo uvedená kompendia, jež vyšly ve zprávách akademických a ve vědeckých sbornících, vydány byly sebrány s titulem *Wissenschaftliche Abhandlungen* (Lipsko, 1882 a 1883, 2 sv., 3. díl vyšel r. 1895 s předmlouvou od G. Wiedemanna a obsahuje seznam všech prací Helmholtzových). Práce obsahu spíše populárního o předmětech vědeckých, které jako rozpravy nebo přednášky porůznu uveřejnil, vyšly souborně nejprve pod názvem *Populäre wissenschaftl. Vorträge* (1866), ve 3. vyd. s titulem *Vorträge und Reden* (1884, 2 sv.). V těchto ukazuje, že jeho obsáhlý duch i pro umění, jako malířství a hudbu, měl hluboké porozumění. H. přeložil též buď sám nebo s Wiedemannem a Wertheimem některá vynikající díla angl. fyziků, jako od Tyndala: *Die Wärme betrachtet als eine Art der Bewegung*; *Der Schall*; *Faraday und seine Ent-*

deckungen, pak theoretickou fysiku od W. Thomsona a Taita. Autobiografii podal H. v feči, kterou měl r. 1891 za příčinou 70. ročnice svých narozenin, Sr. »Živa«. Viz též »Hermann v. Helmholtz« Gedächtnisrede von W. v. Betzold, s podobiznou. *Pha.*

Helminthes, hlístové, viz Helminthologie, Hlístové obli a ploši.

Helminthia Juss., draslavce, rod rostlin z řádu složnokvětých (*Compositae* Vaill.) a čeledi čekankovitých (*Cichoriaceae* Juss.), některými jako sekce k rodu *Picris* L. počítaný, vyznačuje se zákrovem dvouřadým, jehožto vnější lístky počtem méně četné (3—5) bývají větší a na zpodu často srdčité, líšice se značně od vnitřních, četnějších (asi 8) a delších lístků. Na bezplevném lůžku sedící nažky jsou zobanité a na dlouhém a teninkém zobanu nalézá se chmýr pérovitý s pírkou vespeklem nespletenými; štetinky chmýru opadávají jednotlivě nebo najednou s hořejší částí lámavého zobanu. Ze 6 sem řaděných druhů vyskytuje se tu a tam u nás na rumišťích, u cest i na polích semenem z jižní Evropy zavlečený draslavce hadincový (*H. echinoides* L.), jednoletá draslavce srstnatá, asi $\frac{1}{2}$ m vysoká bylina s lodyhou větvitou, listy podlouhle kopinatými, chobotnatě zubatými, hořeními celokrajnými a srdčítým zpodem objímavými. Vnější zákrovní listy jsou veliké, srdčité vejčité, hrotem zakončené, vnitřní čárkovitě kopinaté; květy zlatožluté. Kvete od července do září. Druh ten byl zavlečen i do sev. Ameriky. *Vs.*

Helminthiasis (z fec.) nazývají se všeobecně onemocnění způsobená hlísty v organismu usazenými. Závažnost těchto onemocnění, jež mohou býti někdy smrtelná, jindy pak se omezují toliko na nepatrné poruchy úkonů postižených ústrojí, záleží především na povaze jednotlivých hlístů a pak na jejich umístění v organismu; dle toho řídí se i způsob ošetřování a léčení. Obvyklejší druhy, jež mohou způsobiti závažnější onemocnění, jsou: *Ascaris*, *Oxyuris*, *Filaria*, *Trichocephalus*, *Trichina*, *Anchylostomum*, *Distomum*, *Taenia*, *Bothryocephali*.

Helminthica [-ika], z fec., viz Anthelminthica.

Helminthologie, nauka o hlístech (*Helminthes*), jich třídění, stavbě těla a jevech životních. Zahrnuje studium hlístů tvarozpytné různých, spřízněných toliko způsobem života, jež jest (až na jisté výjimky) cizopasný, tudíž studium tasemnic, motolic, vrtejšů a hlístů oblych. Dříve zahrnovala nedostatkem přesnějších vědomostí i studium červů jiných a tvarů na pohled červovitých, jichž důkladnější poznání vedlo časem ku zařazení mezi jiné skupiny živočišné (na př. jazyčnatky). Nauka tato záhy pěstována, však s počátku hlavně s hlediska pouze lékařského; nabyla pak časem nevšední důležitosti, ježto na poli jejím pomáháno řešiti dva z nejdůležitějších problémů biologických, otázky o praplození a rodozměně. V prvních dobách nauky domníváno se vůbec, že cizopasní hlístové vznikají

z látek v těle hosticích je živočichů, a i pod dojmem učení Harveyova přiznávány jim toliko zárodky nesamostatné (*seminia*), jež do krve se dostavě povzbuzují na příznivých místech látky tam se nalézající k vytvoření hlístů. Ani směrnatná pozorování Rediho (1626—97), jimiž dokázal, že jistí živočichové nevyvinují se z látek, v nichž žijí, nýbrž z vajíček tam nakladených, nedovedla vážně otfásti bludným učením o vzniku hlístů. Soustava hlístů s počátku omezovala se na rozeznávání tvarů širokých (plochých) a oblych, přírodopisec Clericus r. 1715 rozeznává tasemnic, škulovce, škrkavky a hlístu guinejského, avšak připojuje k tomu i blechu písečnou, podle příznaků, jež způsobuje. Linné zařadil hlísty do třídy červů (*Vermes*) a tu jednak do řádu Intestina, jednak do řádu Zoophyta. Do prvního řádu klade v 1. vyd. Soustavy rody *Gordius*, *Taenia*, *Lumbicus* (s druhy *Ascaris* a *Lumbicus latus*) a *Hirudo*, k nimž v 6. vyd. připojuje rody *Fasciola* a *Ascaris*, v 10. vyd. však i *Myxine* a *Teredo*. Do řádu Zoophyta klade v 10. vyd. rod *Taenia*. O další pokrok v soustavném poznání hlístů měli zásluhu Pallas, zvláště však geniální badatel dánský O. F. Müller. R. 1780 vypsala dánská vědecká společnost cenu na řešení otázky o původu hlístů. Řešili ji Bloch a Goeze závěrkem, že hlístové nemohou se vyvíjeti mimo tělo hostitele i že tudíž povstávají v těle živočišném. Goeze podal zároveň první důležitou monografii hlístů (1782). Podstatně doplnil ji Zeder, jenž stanovil patery řádů, kteréž Rudolphi přejal a vědecky označil (*Nematoidea*, *Acanthocephala*, *Trematoda*, *Cystoidea*, *Cystica*). Práci Rudolphiho značně rozšířena známost druhů, jich stavby těla i života, avšak neodstraněna mylná stěle ještě domněnka o jejich vzniku. Právý stav věci vysvětlen teprve poněmáhlu pracemi dalšími. Po Rudolphiho zvláště záslužně působili v nauce o hlístech Bremser (hlavně vynikal dokonalým zobrazováním hlístů), Bojanus, Creplin, Nitzsch, Mehlis, v. Baer, Diesing, v. Siebold, v. Nordmann, Owen, Eschricht, Dujardin, Wagener a P. I. van Beneden. Dlouho též vzdorovala rozluštění těžká otázka souvislosti boubelů s tasemnicemi, otázka složitého vývoje cizopasných hlístů vůbec a s tím se stýkající otázka rodozměny. Goeze považoval boubele za skupinu tasemnic cizopasících mimo dutinu ústrojí zaživacích, Rudolphi povýšil je dokonce na řád (*Cystica*); stejnocenný vzhledem k ostatním. Wiegmann pronesl poprvé (1832) domněnku, že boubele mohou býti nedospělými tvary tasemnic. Roku 1842 dánský badatel Steenstrup srovnal pozorovaný jím složitý vývoj motolic s vývojem salp a láčkovců a stanovil na základě toho poprvé pojem rodozměny. Tím dán směr dalšímu, na výsledky bohatému řešení. Siebold sledoval (1844) stěhování stadií vývoje motolic po zvířatech je hosticích a ukázal na nutnost podobného vývoje u jiných hlístů cizopasných a jmenovitě upozornil na souvislost boubele myšího a tasemnice kočičí. Souvislost boubelů s tasemnicemi na jisto však postavena

metodou experimentální, již poprvé užil Küchenmeister (1851), jehož výsledky hned potom Siebold a jiní dalšími pokusy potvrdili. V novější době prohloubena nauka o hlístech všestranně, a vynikli hlavně v studiu předmětu toho: Bastian, Schneider, De Man, Greef, Vogt, Bütschli, E. van Beneden, R. Leuckart, Zeiler, Sommer, Linstow, Braun, Hallez a j. Srv. Carus, Geschichte der Zoologie (Mnichov, 1872).

Helminthostachys zeylanica Hook., kapradina z řádu *Ophioglossaceae* (o jediném druhu), v tropické Asii a na Molukkách domáci. Jest asi 50 cm vysoká, sterilní část listu prstnatě trojčná, plodná tvoří klasnaté plodenství. Malajové jedí ji jako zeleninu a někdy i k léčebným účelům jí potřebují. *Vský.*

Helmlé Lor., malíř na skle (* 1783 v Breitenavě v Badensku — † 1849 ve Freiburgu v B.). Se starším bratrem Ondřejem († 1845) přišel do Freiburgu, kde věnovali se malířství na skle a provedli několik oken jižní strany a kapli tam. chrámu. Od něho pochodí též dvě velká okna v dómu mohučském a skvostné chrámové okno v Bergheimu u Kolína. Jiné práce obou bratřů jsou ve Švýcarsku, Francii a Anglii. *J-k.*

Helmsold, kronikář něm. XII. stol. Kronika jeho *Helmsoldi presbyteri chronica Slavorum* jest neocenitelným pramenem pro dějiny Slovanů baltických, hlavně pokud jde o poslední jejich boje za svobodu. H. narodil se nejspíše někde v Holštýnsku na poč. XII. stol. Učil se z počátku na škole v Brunšviku. Učitelem jeho byl potomní první biskup lubecký Gerold, k jehož vyzvání se H. později dal do spisování své kroniky. Vrátil se do Holštýnska, vstoupil do kláštera Falderského (Neumünster) založeného Vicelinem. Tento, stav se biskupem, poslal H-a na faru bosovskou (nes Bosau u Pluňského jez.). Cestami s biskupem konanými poznal H. z vlastního názoru krajiny Slovanů. Kdy zemřel, není určitě známo, nejspíše kol r. 1180. Při spisování kroniky (již do dnes zachovány jsou tři rukopisy) použil místy do slova zejména Adama Brémského, dále listin, zpěvů národních a j. S bezpečností možno souditi, že ovládal jazyk slovanský. Kronika skládá se ze dvou knih. Prvá má 94 kapitol a psána byla po r. 1163, druhá 14 kap. a psána po r. 1172; končí událostmi r. 1171. Zprávy H-ovy jsou velmi spolehlivé, hlavně ovšem tam, kde píše o věcech současných nebo nedávno minulých, jichž jednak sám byl svědkem, nebo o nichž se dověděl od hodnověrných zpravodajů (Vicelina, Gerolda a j.). Latina jeho jest čistší než u jiných kronikářů, sloh jasný, místy (kap. 62, 63, 64. dramatický. Kroniku svoji posvětil H. velebným páncům otcům kanovníkům kostela lubeckého, na chválu těch, kdož zbrání, slovem a vlastní krví osvětili kraj Slovanů. Sobecké učely bojů se Slovany, při nichž snaha rozšířovati křesťanství byla jen záminkou, prozrazují přemnohá slova kroniky, ač uznati jest, že H., stoje jinak na německém a křesťanském stanovisku, přece jen nestranněji si

vede k Slovanům než jiní jeho krajané. Historie slovanská zejména jest mu vědecka za zprávy o sídlech, náboženství, řádech společenských, vůbec za zprávy týkající se kulturních poměrů slovanských kmenů baltických. Pokračovatelem H-ovým jest Arnold, opat lubecký, ale jeho »Chronica Slavorum« daleko již nemá toho významu. Tiskem vydána »Chronica« H-ova r. 1556 (Frankfurt, od Sigm. Schorkelia, 2. vyd. 1573). Jiná vydání podnikli Reiner Reinecius (1581), Jindř. Bangert (velmi pečlivě a s poznámkami r. 1659), Leibniz (ve Scriptoribus rer. Brunsvicens. T. II., 1711), Lappenberg (v MGH. T. 21. a jako zvláštní otisk ve sbírce Scriptoribus rer. Germ. 1868). Polský překlad vydal J. Paploński (H-a Kronika slawiańska z XII. wieku, 1862), něm. překlad od Laurenta z r. 1852 (2. vyd. Wattenbachem přepracované 1888). Kritický rozbor obšírný ve spise J. A. Lebedeva »Obzor istočnikov istorii Baltijskich Slavjan s 1131 po 1170 god.« (1876, 119—207 str.). *Pp.*

Helmond, bohaté město nizoz. provincie Sev. Brabantu, nedaleko řeky Aa, při průplavu Vilémově a na trati Venlo-Breda holl. stát. drah; má zámek z r. 1492, krásný kostel, vyš. měšťanskou školu, kreslířskou školu, 16 továren na tkaní lnu s 1500 dělníky, továrny na bavlněné zboží, tiskárny kartounů s 311 dělníky, strojírný, slevárnu železa, továrnu na drát, barvírný, výrobu umělého másla, pivovary, továrnu na doutníky, dosti čilý obchod a 9328 ob. (1891).

van **Helmont**: 1) H. Jean Bapt., lékař, chemik a filosof vlámský (* 1577 v Brusselu — † 1644 ve Vilvorde u Brusselu). Vynikaje neobyčejným nadáním, vzdělal se záhy ve filosofii, magii, přírodních vědách a lékařství; ale nenacházejce nikde trvalého upokojení, podnikal veliké cesty, na kterých se též seznámil s alchimií. Jako lékař příklonil se ke směru Paracelsovu, popíral všechny dosavadní theorie, zaváděje místo nich svoje mystické názory o úkonech těla lidského, které, jak sám se přiznává, zjevovaly se mu ve snu, ve skutečnosti pak jsou čerpány z poznatků alchemistických, a tak se stal H. zakladatelem t. zv. školy iatrochemické. Jádrem všeho života je mu žaludek a různé chemické přeměny potravy a krve, jež se dějí pomocí a prostřednictvím různých archeů, fermentů, blasů, životních duchů a pod. Tělo lidské ovládáno je duumvirátem dvou duší: duše nesmrtelné, stvořené Bohem, a duše zvířecí, jež se k ní přidružila po pádu prvých rodičů — tím způsobem pak je též dán základ pozdějšímu vzniku nemoci. V terapii šlo mu vždy o největší udržení sil nemocného; z té příčiny byl proti pouštění žilou, vesikantiím, přílišnému projímání a pod.; minerálním lékům, »arkanům« a vlnu pak přikládal velikou moc léčivou. Z jeho traktátů budtež uvedeny: *De magnetica vulnerum naturali et legitima curatione* (1621); *De aquis Spadanis* (1624); *Opuscula medica inaudita; de lithiasi; de febribus; de humoribus Galeni; de peste* (1648); *Ortus medicinae, id est initia physicae inaudita; Pro-*

gressus medicinae novus in morborum ultionem, ad vitam longam (1648 a častěji), hlavní dílo H-ovo.

Jako Paracelsus zakládá lékařství na chemii, věnoval se H., touže na »vzdušné jedovatiny«, studiu plynů. Mimo chemickou jakost štav považoval H. za první příčinu organických processů kvašení, jímž vznikající plyn gas sylvestre (on zavedl pojmenování gas) srovnával s plynem psi jeskyně u Neapole. Od něho pochází rozřídění plynů, kteréž dříve za rozdílné od vzduchu nepovažovali. Soudě dobře o složení hmot, důrazně předpokládá ve solech stříbrnatých stříbro, rozlučuje z modré skalice měď železem atd., oplýval na jiných stranách předsudky tytýž i směšnými ostatních alchymistů. Zavedl chemické pojmy do lékařství, způsobil tím, že používání chemických sloučenin jakožto léků zdálo se zcela přirozeným.

Jako filosof jest H. polo mystik, polo přírodnický badatel. Zamítá scholastiku a veskerou autoritu, zavádí experimentální pozorování, ale také potřebu mystického osvícení ducha, jaké čerpáti lze z četby Písma sv. Pozorování ukazuje nám totiž jen vnějšek příběhů, k jádru věci lze jen doniknouti pomocí nadpřirozeného osvícení. Vesmír jest mu oživen množstvím tvůrčích sil, jež jsou causae efficientes, tu různých živočichů, tu bylin, tu nerostů, dávající výtvorům svým i život i formu. Ale příčiny ty byly by nečinny, kdyby se jim nedostávalo popudů zevnějších a těmi jsou t. zv. fermenty. První ferment jest nezničitelný, od počátku světa trvajíc, který všude se rozprostřel, kde símě života bylo. Fermenty ostatní jsou umístěny po jednotlivých bytostech a nutí tu k vývoji jednotlivé síly podle individuálních povah semen. Jinak drží se H. myšlenky kreační, typy bytosti jsou Bohem předurčeny. Duše jest dvojit: sensitivní a intelektuální; tato jen člověku, prvá člověku i zvířeti náleží. Vidno, že celkový názor V. H-ův jest idealistický dynamismus.

2) van H. Franciscus Mercurius, lékař vlámský, syn před. (* 1618 ve Vilvorde — † 1699 v Kolíně nad Správou). Vynikal všestranným vzděláním, jmenovitě v alchemii, přírodních vědách a v lékařství; cestoval mnoho, zejména pobýval častěji v Berlíně, kdež stýkal se mnoho s Leibnizem. Jeho názory přírodoslovné a filosofické, celkem pantheistické, jsou směs kabbalistiky a křesťanství. Svět jest výronem světové substance, v níž jednotlivé bytosti jsou přetvary této. S tím souvisí i tvrzení jeho, přiměřené učení kabbalistickému, o metempsychosi. Se zvláštní zálibou obíral se výchovou hluchoněmých. Napsal: *Alphabeti vere naturalis hebraici delineatio* atd. (Sulzbach, 1668), domnívá se, že pro vzdělání hluchoněmých nejlépe se hodí hebrejščina, ježto prý každé písmeno napodobí polohu hlasových pásek při jejím vyslovování. Mimo to vydal sebrané spisy svého otce a sepsal: *Opuscula philosophica quibus continentur principia philosophiae antiquissimae et recentissimae* (Amster., 1690) a j.

Helmreichen z Brunnfeldu Virgil, geolog (* 1804 v Salcpurku — † 1852 v Kiu de Janciro). Studoval v Salcpurku a Linci, pak na horní akademii ve Štávnici, načež v l. 1826—36 byl ve službách státních. Pak přijal místo horního inženýra v Morru das Almas v brazilské prov. Minas Geraes při anglicko-brazilské báňské společnosti pro Minas Geraes. R. 1839 přestoupil do státních služeb brazilských. Podnikal četné cesty výzkumné a jmenovitě studoval naleziště zlata a diamantů. S podporou vlády rakouské podnikl r. 1846 cestu Brazílii od východu na západ. Cesta vedla z Ria de Janeiro přes San Joao del Rey distriktem diamantovým Goyaz do Cujaby. Odtud odebral se H. do republiky Paraguayské, kdež setrval až do konce r. 1850. Na to vrátil se, proniknuv přerými Corrienteskými a navštívil Porto Allegre a San Leopoldo, do Ria de Janeiro (1851). Chtěje odtud vrátiti se do Rakouska, onemocněl neštovicemi a zemřel. Napsal pouze *Denkschrift über das Vorkommen der Diamanten und deren Gewinnung in der terra do Grao Magor* (Videň, 1846) a uveřejnil svá magnetická pozorování ve »Philosoph. Transactions«. V jeho pozůstalosti nalezeno mnoho geolog. map a průřezů, které odevdány byly akademii věd ve Vídni. Za svého pobytu v Brazílii zaslal do Rakouska četná a cenná sbírky přírodnin.

Helms Johannes, spis. a paedagog dánský (* 1828 v Sörbymagle), dobrovolník ve válce roku 1849—51, adjunkt na katedrální škole ve Šlesviku a ředitel »Borgers dydskolen« v Christianshavnu. Skládal básně, z nichž část vyšla ve sbírkách: *Nogle Vers* (1859) a *Viser og Sange* (1865), veselohry *Kjaerlighed og Statistik*; *Et ungt Menneske* a j., povídky a vzpomínky *Soldaterliv i Krig og Fred for en Menneskealder siden* a j. Roku 1888 vydal sebrané spisy *Fortaellinger og Digter, Sange og Viser*. HKa.

Helmsdorf Joh. Friedrich, krajinář něm. (* 1783 v Magdeburce — † 1852 v Karlsruhe). Usadil se ve Strasburku a maloval parky z Černého lesa, z Elsaska a z Voges, ale i z cest po Italii. Jeho nejlepší krajiny jsou v galerii v Karlsruhe, jako: *Pohled na Řím* (1819); *Pohled na Colosseum*; *Zříceniny Zähringu*; *Pohled na chrám sv. Petra v Římě s Monte Marco* a j. Několik elsaských krajin též radioval. J-k.

Helmstedt, kraj. město v Brunšvicu, na žel. tr. brunšviccko-helmstedtské, má 2 předměstí, katolický a 3 evang. kostely, gymnasium, hospodářskou školu, kraj. soud, superintendenturu, prádelny bavlny a vlny, výrobu doutníků, mýdla a cihel, doly hnědouhelné, na blízkou solný pramen Helmstedter-Brunnen a 10.955 ob. (1890), z nich 1000 katol. a 11 židů. Založeno bylo v X. stol. a slynulo univerzitou r. 1575 Juliem brunšvickým založenou a r. 1809 od krále vestfálského Jeronyma zrušenou.

Helm z Vorlova nazývala se v XVI. st. rodina patricijská v Táboře. Praotec její H. Martin, syn chudých rodičů, byl řemeslníkem kalcovského a pomohl sobě sňatkem s Ka-

teřinou, dcerou Jana Pštrosa z Mirotína, bohatého měšťana tábořského. V obecních úřadech byl v l. 1546—1561 a pro své zásluhy dostal erb a titul z Vorlova r. 1554, kterýžto erb takto se vypisuje. Štít pošikem od pravé k levé straně shůry dolů rozdělený, jehož spodní díl žluté a horní modré barvy a přes celý štít křídlo černé s brky k levé straně obrácenými a štrychem žlutým na způsob měsíce přetaženými a u vrchu téhož křídla hlava orličí s rozzufenými ústy a vyplazitým jazykem k levému rohu vynikající a nad hel-

r. 1605 zboží své v Roudné, načež o H. ech z V. žádné zmínky není. Klř.

Helobiae, skupení řádů *Butomaceae*, *Alismaceae*, *Juncagineae* a *Hydrocharitaceae*, veskrze byliny vodní. Květy často s barveným okvětím dle čísla 3, se svrchním nebo spodním semenníkem a bezbílými semeny. Vský.

Heloderma Wieg., rod ještěřů z podřadí klanojazyčných (*Fissilinguia*), z čeledi téhož jména (*Helodermidae* č. *Trachydermidae*). Všickni její druhové mají tělo zavalité; trup jest pokryt šupinami s tlustou hranou (křylem)

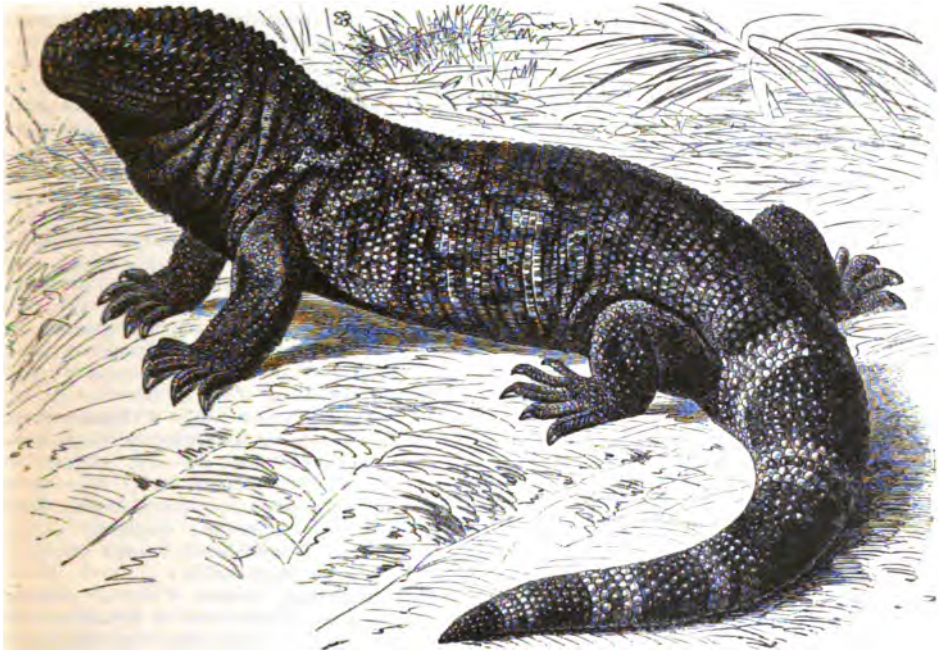

Č. 1687. *Heloderma horridum* Wieg., ještěřka kornatá.

mem též křídlo orličí tím způsobem jako ve štítu se spatřuje. R. 1557 byl H. na sněmu přijat do stavu vladyckého a koupil r. 1563 zboží zemské v Roudné. V Táboře měl dům na náměstí č. 161, který sobě na spáleníšti r. 1526 znovu vystavěl. R. 1585 zemřel a pochován jest v Táboře ve hřbitovním kostele sv. Jakuba pod náhrobkem posud zachovaným. Syn jeho Pavel H. z V., sekretář Viléma z Rosenberka, doprovázel pána svého na cestě do Polska r. 1573. Když zemřel, byla na něho složena zvláštní báseň latinská od Tomáše Mitisa z Limusa. Po otci Mitisovi dědil druhý syn Benjamín, jenž r. 1588 do Prahy se odstěhoval, ale pro krádež uvězněn byl. Dům jeho v Táboře odevzdán cis. nařízením Adamovi Hradskému r. 1596. Na místě a k ruce Benjamína ml. H. z V. (snad syna Benjamína) prodala Aizbēta Šlemmerová, měštka Starého Města Pražského v Rašovicích a ve Lhotě Purkhartově, co tam statku někdy M. H. měl, r. 1595 a sám Benjamín ml. H. z V. prodal

anebo kulovitým hrbolkem, v řadách příčných sestavenými; na hlavě jsou štítky podobného povrchu, jaký mají šupiny. Zuby jsou přirostlé. Bubínek ušní jest zvenč viditelný. Nohy nemají pórů stehenních; ocas jest dlouhý a oblý. Z 25 druhů této čeledi, veskrze v Americe žijících a dvěma rodům náležejících, nejznámější jest pověstná jedovatá ještěřka kornatá (*H. horridum* Wieg., viz vyobr. č. 1687.), *escorpion* Kieolů. Tělo její dorůstá délky 80 cm, ano prý i 1'5 m, a jest pokryto drsnou kůží; majíte štíty na hlavě i šupiny hřbetu na povrchu zakulacené hrboly a jen přední konec hlavy a břicho jsou pokryty šupinami hladkými. Zuby jedonosné jsou opatřeny ryhami (jako u některých hadů jedovatých) a každému tomu zubu dodávají jed dvě žlázy jedové. Odkryl je Günther r. 1882 a tak potvrdil dávné domněnky Mexičanův o jedovatosti tohoto ještěře, jehož se lid rovnou měrou obává jako chřestýšů. Barvu má tělo nahově hnědou až černohnědou se širokými

skvrnami červenavými a tečkami žlutavými, vezpod hnědou se žlutavými skvrnami. Na ocas podobně zbarveném jest patero zažloutlých kruhů. Ještěrka kornatá žije v Mexiku od záp. svahu Kordiller až k Tichému oceánu; obývá v suchu, v končinách vyprahlých, a jsouc plazem nočním, ve dne se v doupatech ukrývá. Živí se drobnými živočichy na př. bezkřídlými hmyzy, dešťovkami, stonožkami, drobnými žabkami, pak vejci leguanův a j. Kromě jedovatých zubů jest jí vydatnou zbraní odporu zápach, jaký kol sebe šíří.

Héloise [eloíz] viz Abélard.

Helonias viz Schoenocaulon.

Helophorini, podčeďed brouků vodních z čeledi vodomilů (*Hydrophilidae*), vyznačená tykadly 7—očlennými a prvním článkem chodidlovým mnohem kratším než druhý. Žijí ve stojatých i tekutých vodách na rostlinách, pod kameny i nanesenou drtí. Z evropských patří sem rody: *Spercheus* Kgl., *Helophorus* F., *Hydrochus* Leh., *Ochthebius* Lch. a *Hydraena* Kgl. *Helophorus* F. má tykadla očlenná s kyjem 3členným, tělo podlouhlé, štít šijový v před i v zad skoro stejně zúžený s pěti ryhami podélnými. V stojatých vodách mezi rostlinami. Všude hojný jest *Helophorus grius* Hbst., 3—4 mm dl. Kpk.

Helosoladium Koch., marek, rod rostlin z řádu okolíčnatých (*Umbelliferae* Juss.) s rodem *Apium* L. (v. t.) nejpřibuznější, od něhož se liší plátky korunními vejčitými a plodem vejčitým nebo podlouhlým. Z mnohých sem počítaných druhů zmínky zasluhuje m. položený (*H. nodiflorum* L.) s lodyhou poléhavou, často kofenující, na 1/2 m dlouhou a listy dlouze řapíkatými, veskrze zpeřenými, úkrojky jich vejčito-kopinatými, stejnoměrně tupě pilovitými. Okolíky jsou krátce stopkaté. Vytrvalá tato bylina, od července do září ve vodních příkopech v Německu bile kvetoucí, poskytuje dobrý salát, jež z jara na trzích zvláště v Porýnsku místo řeřichy potोční (*Nasturtium officinale* R. Br.) často prodávají; ale nechtaná tak příjemně, majíc chuť ostřejší, a požívání způsobuje pálení v krku. Pokládá se proto za slabě jedovatý, ač neškodí, ježto se s jedem zároveň požívá jako protijed octet a olej. Vs.

Helotarsus, rod afrických ořlů, jež pro zvláštní let Levaillant nazval kejkličí. Silné zavalité tělo jejich má krátký krk, velikou hlavu s lysými uzdami, zobák silný hákovitý, křídla velmi dlouhá s nejdelší letkou druhou, ocas neobyčejně krátký je složen z per velikých a širokých. *H. ecaudatus*, kejklič bez-ocasý, jest mde černý, zásijí, hřbet a ocas jsou jasně kaštanové, první letky černé, 4 poslední a letky ruční se širokým šedohnědým pasem. Oko hnědé, víčko oční karminové, zobák u kořene červenožlutý, na špičce rohově modrý; ozobi bledě červené, uzda jasně červená, noha též červená. Délka 58, křídla 58, ocas 13 cm. *H.* rozšířen jest po celé Africe. Zvláštní jest postava i chování jeho. Ve vzduchu pluje, krouží, dělá obraty jako laškovně, náhle srazí prudce dolů a opět ve vzduchu poska-

kuje, vztyčí křídla nehybně na kolik minut, neb opět prudce jimi pohybuje. Usedne-li na stromě, čepejí se jako výr. Loví malé ssavce, ptáky, plazy i kobytky. Holub nazývá jej nejkrásnějším i nejušlechtlejším dravcem jihoafrickým. Bše.

Helóti viz Heilótové.

Heloušá, osada v Čechách, hejt. a okr. Rychnov, fara a pš. Vamberk; 8 d., 47 ob. č. (1890).

Helps Arthur, sir, spisovatel angl. (* 1813 v Streathamu — † 1875 v Londýně), byl tajemníkem lordů Montealea a Morpetha, od r. 1859 pak tajně vlády státní; královna Viktorie dala mu uveřejnění své paměti »Leaves from the Journal of our Life in the Highlands« (1868) a »Mountain, Loch and Glen« (1869) a jmenovala jej r. 1872 baronetem. Napsal: *Essays, written in the intervals of business* (1841, nové vyd. 1889); *The claims of labour* (1845); *Companions of my solitude* (1850, 10. vyd. 1885); *The conquerors of the new world and their bondsmen* (1852, 2 sv.); *Our Friends in council* (1854, 2 sv., 1859); *The Spanish conquest in America* (1855—61, 4 sv.); *Organisation in daily life* (1862); *The life of Las Casas* (1868); *The life of Columbus* (1868); *Brevia, short essays and aphorisms* (1870); *Conversations on war and general culture* (1871); *Thoughts upon government* (1871); *Talk about animals and their masters* (1873); *Life and labours of Thomas Brassey* (7. vyd. 1888); *Social pressure* (1875 a několik jiných prací z dějin objevů amerických. Napsal také několik tragédií (*Oulita the serf*, 1858, 2. vyd. 1873) a románů (*Realmah*, 1868; *Ivan de Birron*, 3 sv., 1873), dnes již zapomenutých. Práce prosaické mají skutečnou hodnotu věcnou, zvláště pokud se odnášejí k otázce sociální a politické, a vytříbený sloh.

Helsingborg, město v švéd. provincii Skåne, lánu malmöhuském, na nejužším místě Öre-Sundu, naproti dánskému m. Helsingöru (vzdál. 4 km). Několika traťmi spojen jest *H.* se sítí státních drah švédských. Mnoho parníků a parní převoz udržuje spojení s Dánskem a četnými městy pobřežními. Obyv. 21.026 (1892). Vyvážejí se zvláště hlíny, cihly, obilí, ryby a rudy železné; dováží se uhlí, hnojiva a mnohé přístroje a potřeby průmyslové. R. 1891 obnášel přívoz 630.540 t, vývoz 557.833 t. *H.* proslul mnohými sněmy, míry, obleženými ve XIV. stol., porážkou Hanseatů r. 1362 a Lubeckých r. 1535, obleženými v XVII. st., zvláště bitvou 11. bř. 1710, v níž byli Dánové odrazeni švédskými sedláky. Nad městem jsou zbytky starého hradu Kärnan; v blízkém Helsanu vytéká kyselý pramen, u Höganäsu dobýváno uhlí.

Helsingfors, čuchonský Helsinky, hl. město velkoknížectví Čuchonského a lánu nylandského, při sev. břehu zálivu Čuchonského a na žel. trati Petrohrad-*H.*, na malém poloostrově mezi třemi zálivy, z nichž východní uzavřen jest skupinou ostrovů s pevností Sveaborg. V tomto zálivu jsou přístavy, válečný (sev.) a obchodní (již.); třetí (Sandvikshaf) jest

na záp. Obyv. 66.734 (1892), asi 45,45% Čuchonců, 45,46% Švédův, zbytek Rusové a Němci. Dle náboženství jest obyv. většinou protestantské. Z kostelů jsou 3 čuch. a švédské, 2 ruské, 1 kat., 1 něm. evang. a 1 synagoga. H. má ulice rovné, široké, s velkými a pěknými budovami, z nichž vynikají palác panovníka, universita a její knihovna, senát, ev. kostel sv. Mikuláše, nový ruský kostel, státní archiv, radnice, sněmovna, Athenaeum, hvězdárna. Pěkné sady ve městě i v okolí. Pitná voda přivádí se vodovodem 6 km dl. z řčky Wandy. V H-u sídlí gener. guvernér Čuchonska, senát, guvernér lánu nylandského, sněm čuch. a jiné hlavní úřady zemské, civilní i vojenské. Četné konsuláty. Čuchonská universita r. 1640 v Abo založená byla r. 1827 do H-u přeložena; má (1894) 99 prof. a docentů a 1802 (73 žen.) posluchačů. K universitě náleží vedle laboratoří a sbírek knihovna (200.000 sv.), ruská knihovna, nemocnice a bot. zahrada. Mimo to jest v H-u meteorologický ústav, polytechnikum (30 uč., 155 žáků r. 1894), čuch. a 1 švéd. klassické lyceum, ruské klassické a rus. ženské gymn., čuch. švéd. realní lyceum, švéd. reálka, námořní škola, obchodní ústav, průmyslová a řemesl. škola, dále čuchonská společnost nauk, čuch. spol. literární, švéd. společnost liter., čuch. společnost umělecká se sbírkami v Athenaeu, zeměpisná spol., čuchonské, švédské a ruské divadlo, obrazárna, ruská vojenská nemocnice, ústavy pro slepce a choromyslné a četné lázně. Průmyslových závodů r. 1890 bylo 553 se 7806 dělníky a s produkcí 25 mill. čuch. marek. Roční obrát obchodní jest 40 mill. marek. Vyváží se dříví, olej, ryby, rukodělné zboží. Paroplavbou spojená jsou s H-em pobřežní města i Petrohrad, Štokholm, Štětín, Lubek, Kodaň, Hamburk a j. H. založen r. 1550 asi 5 km severně nynějšího města, kde se dosud nalézají zbytky starého H-u; r. 1642 přeložen na nynější místo, opevněn, r. 1809 připojen k Rusku a stal se r. 1812 hlavním městem Čuchonska a r. 1819 sídlem vlády. R. 1750 měl H. pouze 2000 obyv. *Pé.*

Helsingland, kraj v sev. Švédsku, nejsev. část lánu geflebořského, má na 14.768 km² 130.000 obyv. Hl. řeka jest Ljusne; z jezer vynikají rozměry i krásným okolím Dellenské a Bergvikenské. Voda pokrývá 6,5% půdy. Tato jest hornatá a z velké části lesnatá, orné půdy jest poskrovnu. Obyv. žíví se dřevařstvím, rolnictvím, výrobou lněných látek, sašašnictvím a chovem koní. Města Söderhamn a Hudiksvall jsou na pobřeží mořském. Sev. dráha švédská probíhá krajem, menší soukr. dráhy spojují pobřeží s vnitrozemím.

Helsingör, město na dán. ostr. Själlandu, v amtě Frederiksborgu, na nejúžším místě Öresundu, naproti švéd. městu Helsingborgu, na kodaňské trati želez. Obyv. 11.076 (1890) Z budov vyniká radnice, nemocnice, z prům. závodů továrny na sukno, síť rybářské a loděnice. K přístavu náleží (1892) 210 lodí o 6719 t. R. 1892 přistala 601 l. o 50.765 t; 1511 lodí, které projížděly sundem, navštívily

H.; 289 lodí přistalo následkem nehod. Do r. 1857 vybírala vláda dánská clo z lodí, které sundem projížděly; státy nejvíce súčasťněné vykoupily se toho roku 30.476.325 říš. tolarů. Z předmětů dovozních vyniká nejvíce uhlí (30 mill. kg). V H-u sídlí četní konsulové. Město chráněno pevností Kronborgem; neda-leko býv. král. letohrad Marienlyst, nyní hostinec s mořskými lázněmi. Asi 5 km na sz. jest rybářská vesnice Hellebäk s 1064 ob., tov. na sukno a hojně navštěvovanými moř. lázněmi. Jako město uvádí se H. již r. 1288. R. 1522 je Lubečtí dobyli a spálili, r. 1535 dobyto Kristiánem II., ale záhy opět zpět dobyto.

van der **Helst** Bartholomäus, malíř holl. (* 1611 nebo 1612 v Haarlemu — † 1670 v Amsterdamu). Působili na něho Nicolas Elias a Frans Hais. Nejstarší jeho dílo jest *Společnost střelců* (v Říšském museu amsterd., 32 osoby). Dále jsou od něho v Amsterdamě: *Hostina střelců* (1648); *Ku slavnosti míru Westfálského* (25 osob v životní velikosti); *Předsedové cechu střelců sv. Šebestiána* (1657). Jiné dobré obrazy od něho jsou v Petrohradě, New-Yorku, Drážďanech, Mnichově, Bruselu (vlastní podobizna), v Karlsruhe a j. *J-k.*

Helston [-stn] přístavní město v anglickém hrabství Cornwallu, záp. Falmouthu, při ústí ř. Loe, s 3198 ob. (1891). Dobývá se tu cín.

Helštýn viz Helfštejn.

Heltal (maď. Heltavan, něm. Helth) Kašpar, spis. maď. saského původu (* kol 1520 v Heltavě u Sibině — † 1575), piučil se záhy maďarštině, studoval r. 1543—45 ve Vitemberce theologii, stal se pak pastorem v Kološi, kamž zavedl reformaci, a zařídil r. 1550 knihtiskárnu, jež v 2. pol. XVI. věku vydala množství děl maďarských, německých i latinských. Je z nejplněněš vzdělavatelů jazyka maďarského v XVI. věku; přeložil do maďarštiny největší část písem svatých (1551 až 1562, 5 sv.), sto bájek aesopských (1565); národní právo Verböcziho *Decretum tripartitum juris* (1572) a j. Je také zakladatelem dějepisectví maďarského, složiv chroniku sáha-jící až po bitvu muhačskou (1575, nové vyd. Toldyho, Pešt, 1854), k níž užil dekad Bonfiniových, kterou však nedokončil. Konec života jeho rozrušen byl spory náboženskými; r. 1558 stal se kalvinistou, r. 1559 sociniánem.

Heltau, maď. Nagy Dieznód, rum. Cisnadia, velkoobec v župě a okr. sibiňském v Sedmihradech, s 3225 obyv. (1890, 2478 něm., 493 rum. a 136 maď.), na úpatí Heltavského pohoří, je nejvýstavnější a nejpokročilejší venkovská osada sedmihradská, má velký got. ev.-luth. farní chrám, původně románského založení, školu tkalcovskou, prot. 7třídni hlavní školu, pošt. a teleg. úřad, záložnu, bohaté vysoké lesy, vzorné polní hospodářství, chov hovězího doh. a koňů, rozsáhlé ovocnářství a jest stanicí trati Sibiň-H. uh. stát. drah. Mužové heltavští jsou známi pro krásný, vysoký vzrůst. H. má staletý drobný průmysl, zejména velkou výrobu hrubého, vlněného sukna bílého (heltavská halina), po celém

Sedmíhradsku užívaného a v značném množství do Uher, Chorvatska a Rumunska vyváženého. Dne 22. led. 1493 byl H. Turky dobyt a obyvatelstvo do zajetí odvečeno.

Heltinov, nesprávné Šercov, ves na Moravě v Luboměřce, hejt. a okr. Hranice, fara a pš. Spalov; 27 d., 129 ob. č. (1890), kaple

Heluán, Helván, láz. a klimatické místo v egypt. mudirii Gize, okr. bedrešinském, 24 km jyv. od Káhiry a 5 km vých. od Nilu na planině Arabské pouště. Zdejších sirných teplic (30°) užíváno snad již u starých Egypťanů, jistě však za panství arabského. V letech 1871—74 zařízen H. jako moderní lázeňské místo a r. 1877 spojen železnicí s Káhirou. Jest tu lázeňský dům s inhalačním sálem, pramen k pití, pustinné písečné lázně, velký hůtel, palác chedívův a sady, ku jichž zavlažování přivádí sem vodovodní skou vodou, jež se čerpá u vsi H-u parní pumpou. Velmi čisté vzduch pustinný. R. 700, za chalífa Abdel-Málíka, zřízen byl u vsi H-u první nilometr.

Helvella, Helvellacei viz Smrže.

Helversen z Helversheimu, jméno německé rodiny svob. pánů, která od války třicetileté v Čechách až do našich dnů osedlá byla. Přišla sem z Lüneburka, odkud pocházel první toho jména Heynricus de Helvardeshusen, kanovník eimbecký r. 1242, a Henning z Helverdessen, maršálek Oty, vévody lüneburského, r. 1324. Otovi Platovi H-u z H., plukovníku a veliteli Nového Města na Růbenberku († 1626), potvrzeno bylo jeho šlechtictví od císaře Rudolfa II. Synu jeho Otovi Jiřímu, nejvyššímu strážnímu v pluku arciknížete Viléma Leopolda, propůjčen inkolát v Čechách r. 1636 a stav svobodných pánů r. 1666. Rozhojněný erb jeho takto se vypisuje. Štít červený na zděl rozdělený; v pravé polovici jest ven obrácený turnýrský helm stříbrný, posázený nahore pěti kopími turnajskými jako vějíř rozestavenými o jednom hrotu, se kterých vlají tři černé praporečky v pravo, dva v levo; pod nimi jest po pravé péro paví vzhůru se nescoucí, po levé jiné péro paví dolů se nescoucí, pod kterým z obojku jiné péro paví vynikajíc také dolů obráceno jest. V levé polovici štítu z boku vyniká od ramene ozbrojená pravice v lokti ohnutá držíc v holé hrsti na zlaté žerdí v levo obrácený jízdcký praporec zelený se zlatým třepením. O. J. H z H. oženil se s Mandalenou Kocovnou z Dobrše a získal panství Krakovec a Petrovice na Rakovnicku r. 1660. Syn jeho Diviš Albrecht byl hejtnanem kraje rakovnického v l. 1698—1701 a pojal za manželku Markétu Frant. hr. z Clary a Aldringen, která, již r. 1707 odověšši. na novo se provdala za Jiřího Vratislava z Mitrovic. Krakovec a Petrovice prodala r. 1716 ve prospěch syna svého Jana Antonína, který potom na Bušovicích seděl s manželkou svou Polyxenou hr. Nosticovou až do své smrti r. 1734 a v Bušovicích pochován jest. Dcera jeho Antonie. provdaná za Františka Janovského z Janovic na Voselci.

prodala Bušovice Plzeňským r. 1745; syn Jan byl kornetem kyrynsnického pluku Lucchesi a pojal Marii Strojeticovou ze Strojetic za manželku, koupil Jiřičnou a Čekanice na Pracheňsku, na kterém statku potomci jeho přes sto let vládli. Děti měl deset, sedm synů a tři dcery: Marie Anna byla dáma ústavu šlechtického na Hradčanech v Praze († 1807), Barbora se provdala r. 1781 za Karla sv. pána z Rumerskirchu a Antonie za Adama Skronského z Budžova r. 1780. Ze synů byl Karel Leopold c. k. rytmistrem a dostal se skrze manželku svou Marii Hildprandtovou z Ottenhausenu, vdovu po Diviši Kocovi z Dobrše, na Zalužany na Pracheňsku, které r. 1804 knížeti Karlovi ze Švarcenberka na Orlice prodal. Druhý bratr Jan byl guberniálním sekretářem v Praze († 1792), třetí František Václav († 1781) pojal Cecilii sv. p. z Rumerskirchu za manželku, čtvrtý Josef Diviš, rytíř Svatováclavský a c. k. setník, ujal po otci r. 1792 Čekanice, které držel až do roku 1833, pátý Antonín byl c. k. komořím a setníkem, šestý Václav držel Bohostice; o sedmém Vincencovi, r. 1788 připomenutém, nic nám ve známost nevěšlo. Potomci zůstali jen po Karlovi a Františkovi. Karlovy dcery byly: Johanka, provdaná za Arnošta Josefa hr. Krakovského z Kolovrat na Týnci, a Gabriela (1808) z Gabriela sv. p. z Rumerskirchu na Řešihlavech; jediný syn Karel, c. k. komoří, oženil se r. 1802 s Marií Annou, dcerou Jana Prokopa hr. Hartmanna z Klaršteina, a koupil potomkům svým Kánice a Radonice na Klatovsku. Syny měl dva: Karla (* 1807) a Prokopa (* 1808) a dcery také dvě: Marii a Viktorii. Prokop byl r. 1855 c. k. komořím a místodržitelským radou v Čechách a držel Kánice a Radonice, kteréžto statky teprve r. 1871 z držení H-ů vyšly. Druhá větev H-ů z H. pochází od Františka Václava, třetího ze sedmi bratří svrchu připomenutých, jenž měl dvě dcery: Annu a Františku, provdanou za Karla sv. p. Puteaniho na Souticích, a tři syny. Antonín († 1812) byl c. k. nadporučíkem pluku chev. leg. d'Oreilly, Alois († 1855) byl též c. k. nadporučíkem a Václav Prokop († 1864) byl c. k. setníkem m. sl. a držel Čekanice po strýci svém do r. 1841. Z Aloisova manželství s Eleonorou hr. Sporkovnou († 1824) zůstali tři synové: Leopold, c. k. nadporučík (1855), Kristian, c. k. rytmistr u hulánů, a Alois, c. k. komořím a setník, jenž se oženil r. 1852 s Gabrielou sv. p. Korbovou z Weidenheimu, a dvě dcery, Rosalie a Terezie. Václav Prokop zplodil s manželkou Aloisii Kfelifovnou sv. p. ze Zakšova dceru Gabrielu, provdanou za c. k. setníka Grünnera z Adelsheimu, a 3 syny, ze kterých Kristian byl c. k. rytmistrem m. sl., Karel c. k. majorem a velitelem krajinského batalionu zemské obrany v Rudolfsberku a pánem statku Sv. Helena v Samoboru (manž. Laura hr. Balbiová), třetí Ota byl c. k. komořím. Se svou manželkou Marií Schwabeovou zplodil 4 dcery: Marii, Melanii, Malvínu a Ilku (1874). *Klir.*

Helvetia [-écia], lat. název Švýcarska.

Helvetii [-écii] viz Helvetové.

Helvetius [elvecius] Claude Adrien, filosof franc. (* 1715 v Paříži — † 1771 t.), pocházel z bohaté rodiny pařížské a chráněn mocnými vlivy dvorskými. obdržel, máje 25 roků, místo generálního pachtýře, jež mu ročně vynášelo 300.000 franků; držel je až do r. 1751. V jeho domě soustřeďovala se stkvělá společnost filosofů a literátů, na jejíž hostění H. nešetřil nákladu. Ctižádosti jeho podařilo se proniknouti knihou *de l'Esprit* (1758), jejíž objevení způsobilo veliký rozruch. Na nalehání nejen strany klerikální, ale i kruhů politických, byla kniha z rozkazu parlamentu spálena a H. musil odebrati se do ciziny. Pobyl v Anglii a potom v Německu, kde od Bedřicha II. s velkou počtou byl přijat. Vrátiv se do Paříže, shledal mínění o svém spisu i mezi encyklopaedisty samými valně ochladě. Aby názory své obhájl a kritiku oslabil. psal *de l'Homme, de ses facultés et de son éducation* (vyd. až 1772, do něm. přel. G. A. Lindner, Víd., 1877), kde celkem tytéž názory pronáší jako ve spisu prvém. H. byl sensualistou po módě tehdejší doby. Člověk jest podle jeho názorů bytost čistě smyslná, všechno vědění jeho jen ze smyslů pochodí. Mezi ním a ostatními tvory není rozdílu než stupňového; čím jsou smyslové dokonalejší, tím výše bytost stojí. Přirozený rozvoj smyslné podlahy lidské jsou vášně. Ty mají býti buzeny, nebo v nich jest založena velikost člověka, jen souměrný jich rozvoj má býti řízen. Co vůlí zoveme, nejsou než vášně, pokud v nich vidíme zdroj svých činů. Příčinou všeho konání jest sebeláska (Mme Deffandová charakterisovala jádro spisu H-tiova řkouc, jím že prozrazeno tajemství světa). Vyhledáváme blaho a vyhýbáme se utrpení. A i tam, kde konáním svým obět přinášíme, činíme tak, poněvadž nás to více blaží než opak. Jest tedy H-iovi vypočítavostí, co jiným ctností a ideálem. Sloužíce sobě samým, můžeme osobní tento prospěch uvéstí ve shodu i s prospěchem jiných, a pak dospíváme ctnosti. Z nebdání shody té vzniká nespravedlnost. V řádu společenském horlí H. tudíž jmenovitě proti vykořisťování sil dělných, žádaje osmihodinné doby pracovní a pod., a vznáší na zákonodárství povinnost takových oprav. Tyto zásady jsou též vůdčí myšlenkou jeho básně *le Bonheur* (Paříž, 1772), že štěstí zavítá mezi lidstvo, až vyrovnán bude prospěch jednotlivcův s prospěchem celku. Mimo uvedené psal ještě: *Le vrai sens du syst. de la nature* (Londýn, 1774); *Le progrès de la raison dans la recherche du vrai* (t., 1775). Úplné vydání jeho děl vyšlo v Paříži, 1795, 14 sv.; t., 1818, 3 sv. — Srv. Arezac-Lavigne, Diderot et la société du baron Holbach (Paříž, 1875). Zb.

Helvetové (lat. *Helvetii*), kmen keltský, původně (dle Tacita, Ger. 28) v krajině mezi Rýnem, Mohanem a Černým lesem usedlý, později, za dob Caesarových (De b. G. I. 2.), zaujímající dnešní severní Švýcarsko (od jezera Genevského až po jezero Bodamské).

Příčinou vystěhování do těchto končin byly nejspíše útoky Němců se strany severní, jimiž původní otcina H-tů tak zpusťla, že ještě Ptolemaios nazývá ji Helvetskou pouští (*η τών Έλωηητίων έρημύλα*). Nové území dělilo se na čtyři župy, z nichž dle jména známy: pagus Tigurinus a Verbigenus. Poprvé setkali se H. se Římany r. 107 př. Kr. Tenkráté sčastnili se helvetští kmenové Tigurini a Toygeni tažení Cimbrů a vtrhnuvše vedeni Divicem do Gallie, způsobili Římanům pod konsulem Luciem Cassiem hroznou porážku. Snad již tenkráté pomysleli nepokojní H. v Gallii zůstatí. K nové výpravě do Gallie měl je asi r. 60 př. Kr. náčelník Orgetorix. Přes to, že původce výpravy zemřel, vydali se H. r. 58, spálivše napřed 12 svých měst a na 400 dědin, s movitým majetkem a rodinami na dobro družnou pouť. Společně s nimi hrnuli se Raurici, Tulingové, Latobrigové a část Bojů. Avšak Caesar, tehdy prokonsul v Gallii, zastoupil jim cestu přes Rhodan a území Allobrogů. Vtrhli tedy územím Sequanů do kraje Aeduů. Ale i zde udeřil na ně Caesar, porazil je u města Bibracte (dnešní Autun, dép. Saône-et-Loire) na hlavu a přinutil k návratu do dřívější vlasti (Švýcarska). Toliko Bojové na žádost Aeduů směli v krajině aedujské zůstatí. Od té doby počítáno území Helvetské k říši a v krátce založena v něm mnohá města, jako Noviodunum (Nyon), Augusta Rauricorum (Augst u Basileje), Vindonissa (Windisch), Aventicum (Avenches) a j. Roku 69 po Kr., když H. nechtěli uznati Vitellia, zpustošil západní část kraje jejich římský legát Caecina. Od pol. III. stol. po Kr. trpěli H. nájezdy Němců zejména Alanů, kteří v době pádu západní římské říše drželi již sev.-vých. část Helvetska, kdežto jihozápadní opanovali Burgundové. Ve stálých bojích pustla země a hynulo původní obyvatelstvo. Vzdělanost římská sem zanesená a rozkvétající potlačena sveřepou mocí nevzdělaných barbarů. Mravy poklesly. Křesťanství sotva se ujavší vypleněno. Dnes upomínají na starou vysokou kulturu nálezy archeologické. Ostatní dějiny kraje splývají s dějinami dnešní Helvetie, t. republiky Švýcarské. Pp.

Helvetská formulace souhlasu viz Consensus helveticus.

Helvetská konfesse t. j. švýcarské vyznání nazývá se dvojí symbolická, věroučná kniha církve reformované: I. Prvá h. k. čili druhá basilejská nazývá se tak, poněvadž, byvši sepsána v Basileji a schválena jednomyslně všemi reformovanými církvemi Švýcarska, jest prvním společným všech evangelických Švýcarů vyznáním, obsahující: reformovanou nauku souhlasně se smýšlením Zwingliovým, zvláště v učení o svátostech. Ostatní viz v čl. Confessio basiliensis. II. Druhá h. k. Kurfiršt falcký Bedřich III. přijímám Pobožný, týž, jež dal sepsati Heideberský katechismus, obáváje se na říšském sněmě v Augšpurku r. 1566 od císaře Maximiliána II. právě zahájeném protivenství a výtek pro svou náchylnost k učení reformovanému, požádal nejpřednějšího tehdy refor-

movaného bohoslovce J. Bullingera o zaslání vyznání víry, aby sebe ospravednil i zabránil vyloučení reformovaných nesprávně posuzovaných z říšského míru. Bullinger poslal své soukromé vyznání, jež byl roku 1564 za příčinou panujícího moru pro případ svého úmrtí vládě curijské sepsal. Tato latinská h. k., vedle Heidelberského katechismu nejrozsáhlejší symbolická kniha reformovaná, došla v církvi reformované obecného uznání: v Skotsku r. 1566 a 1584, v Uhrách na debrecinské synodě r. 1567, ve Francii r. 1571, v Polsku r. 1567, 1572 a 1578. Ostatní viz v článku Bullinger, kdež opraví tiskovou chybu v roce sepsání: 1564 (nikoliv 1562). Tato II. h. k. (= I. h. k. k dokonalému vývoji přivedená), dokládající výroky své důkazy biblickými a patristickými, obsahuje ve 30 člancích učení biblické, křesťanské, pojetím mírně kalvinským; má nejen ráz čistě reformovaný, nýbrž obsahuje i obecné učení reformované církve všech jazyků a zemí. Začíná (čl. I.) naukou o Písmu sv. jako jediném prameni učení křesťanského (formální princip reformace), učí o Bohu a sv. Trojici (II., III.), zamítá obrazy Boží, Kristovy i svatých (IV.), přivlastňuje poklonu, poctu a zvyvání jedině Bohu, svatým toliko čest (V.), učí o svobodné vůli člověka, že měšči mohutnost volného se rozhodování pro dobro nebo zlo, hříchem tuto mohutnost ztratila (ač člověk není »zcela v kámen nebo patez proměněn«), otrokou se stala v sloužení hříchů ne nechtíc nýbrž chtíc, kdežto znovuzrození Duchem svatým přijímají mocnosti, aby vůle dobré i dobrovolně chtěla i konati dovedla (IX.); učí o předzřízení (praedestinati), že »Bůh od věčnosti předzřídil nebo vyvolil svobodně a z pouhé milosti, bez ohledu na lidi, svaté, kteréž spasiti chce v Kristu« (poněvadž nepojednává o tom formou přesně učenou, školskou, jsouc vyznáním určeným pro sbory, shledali někteří v ní mylně arminianství, melanchthonství a snahu po sjednocení s rozdílnou konfessí augšpurskou), učí, že ospravedlnění jest přičítání spravedlnosti Kristovy, že děje se pouze věrou, bez nějakých skutků (XV.), ovšem věrou živou, mocnou, skrze lásku dělající, dobré skutky působící (XVI.); přivlastňuje církvi jedinou hlavu neviditelnou, Krista (XVII.); učí ve věci Páně pod obojí způsobou dvoji přijímání: ústy chleba a vína, jako obrazů, pečeti, závdavků duchovních darů, a duchem přijímání těla a krve Páně, jimiž duši věřící sytí Duch svatý, učí, že v chlebě a víně není tělo a krev Páně, nýbrž Kristus Pán dle svého božství, že nevěřící statků nebeských nepřijímají, že tyto statky svátostí zprostředkované jsou tytéž, jež poskytuje slovo Boží (XXI.). Vyznavači II. h-ské k. (jakož i augšpurské) nabýli v Rakousku tolerančním patentem svobody náboženské a vyloučením všech ostatních vyznání. Čeští evangelici, jimž pod trestem tělesným zakázáno vyznávati víru Beránkovou (»bratrskou«), přihlásili se a hlásí se většinou k vyznání helvetskému, s bratrským nejvíce spřízněnému. Další viz ve čl. Reformo-

vaná církev. Srv. Památka roku jubilejního vyd. z Tardy, Šubrt, Janata (1863); Konfesse helv. úpravou Elsnerovou v Berlíně r. 1784 vydaná, kdež v předmluvě jest pozoruhodný výklad o učení reformovaném a augšpurském, pokud se srovnávají i odchylují, zvláště o shodě učení reformovaného s bratrským; jak podobné i v předmluvě h-ské k. vyd. z Tardy (1867); Bogislay Ignacius, Reformirského smyslu Bratři Češi (Brno, 1783; vyd. Böhl ve Vídni, 1871); Herzog, Realencyklopaedie f. protest. Theologie (1856). **BM.**

Helvetská republika, úřední název Švýcarska za odvislosti od Francie od 11. dubna 1798 do 8. září 1814.

Helvetské kollegium (*Collegium Helveticum*) založeno bylo r. 1579 v Miláně tamějším kardinálem sv. Karlem Borromejským ku výchově katolického duchovenstva ve Švýcích; zrušeno za velké revoluce franc.

Helvidius, kacír IV. stol., jenž popíral věčné panenství matky Kristovy. Žil na konci IV. stol. v Římě a byl žákem ariánského biskupa milánského Auxentia a nohsleda Symmachův (v. t.). Ve spise, jehož obsah zachoval nám sv. Jeronym, dovozoval z jednotlivých míst Písma sv. (Matouš 1, 18 a 25; 17, 46, Jan 2, 12, 7, 3 a j., Lukáš 2, 7) a z části i ze sv. Otců (Tertullian, Viktorin), že Maria porodila Ježíše jako Panna, ale potom měla se sv. Josefem syny a dcery. Proti H-ovi vystoupil sv. Jeronym r. 383 spisem »Adversus H-ium«. Nalezli-li H. stoupenců, neví se.

Helvigová Amalie, roz. baronka z Imhoffu, spisovatelka něm. (* 1776 — † 1831), byla dvorní dámou vévodkyně výmarské, roku 1803 vydala se za švédského plukovníka z Helvigů a žila ve Štokholmu, později v Heidelbergu a Berlíně, kde zemřela. Nejlepší její práce jest *Die Schwestern von Lesbos*, báseň v hexametrech (v Schillerově »Musenalmanachu«, 1810, 2. vyd. 1833). Jiné práce její jsou *Die Schwestern auf Corcyra*, dramatická idylla (1812); *Die Tageszeiten* (1812); *Die Sage vom Wolfsbrunnen* (1814); *Helene v. Tournou* (1824) a překlad Tegnérovy »Frithjofssagy« (8. vyd. 1879). S Karol. de la Motte-Fouqué vydala *Taschenbuch der Sagen und Legenden* (1812).

Helvii, malý keltský kmen v Gallii, jehož sídla bývala mezi Rhónem a Cevennami v dnešním dep. Ardèche. Hlavní město Alba Augusta (dnes Alpe). **Pp.**

Helvíkov (*Klein-Hermigsdorf*, někdy *Hermigsdorf*, *Hermigsdorf*), ves v Čechách, hejt. a okr. Lanškroun, fara Třebovice, pš. Opatov; 57 d., 345 ob. n. (1890), hřbitov s kaplí (z roku 1752) Navšt. P. Marie, 1tř. šk. R. 1292 byla majetkem kláštera zbraslavského.

Helvikovice, ves čes., viz Helkovice 2.

Helvius: 1) H. Publius Pertinax viz Pertinax. — 2) H. Cinna viz Cinna 3).

Helvoetsluys viz Hellevoetsluis.

Hely, Hele (*Nassendorf*), osada v Čechách, hejt. a okr. Rumburk, fara Lípa Krásná, pš. Schönbüchel; 26 d., 191 ob. n. (1890), tkalcovství.

Helye (Helyas), knihtiskař švýc. (* kol 1400 — † 1475), byl kanovníkem v Beromünsteru v Aargavsku. První dílo jím tištěné jest *Mammotrectus super Bibliam* (1470), slovník biblických reálií, o dvě léta později vytiiskl *Speculum vitae humanae* a r. 1473 druhé jeho vydání. Srv. Äbi, Die Buchdruckerei zu Beromünster (1870).

Hélyot [elhò] Pierre, historik francouzský (* 1660 v Paříži — † 1716 t.), známý pod jménem Le Père Hippolyte, vydal velikou historii řeholí a řádů: *Hist. des ordres monastiques, religieux et militaires* (Paříž, 1714-21, 8 sv.).

Hema Peter, nájemce mincovny olomúcké v l. 1619—1622, též společník nájemců mince Balt. Zwiernera a Kryšt. Cantora při ražbě špatné (dlouhé) mince v moravských a slezských mincovnách. Na jeho ražbách sledávají se značky: **HP**, **PP**, **FP** *Faa.*

Hemans [himens] Felicia Dorothea, básnička angl. (* 1793 v Liverpoolu — † 1835 v Redesdaleu u Dublinu), roz. Browneová, po matce původu německého, po otci keltského, žila s rodinou v malebném Gwrychuu v sev. Walesu. V 14. roce vydala již *Poems* (Liverpool, 1808) a *England and Spain or valour and patriotism* (1808), dosti pedantické, jež byly kritikou přijaty nepřívětivě. Následovaly pak: *Domestic affections* (1812); *The restoration of the works of art in Italy* (1816, 2 sv.); *Modern Greece* (1817). R. 1812 provdala se za kapitána H-a, kteréhožto manželství r. 1818 rozloučeno, když byla povila pět synů. R. 1819 vydala sbírku ballad *Tales and historic scenes in verses*, 1822 *Welsh melodies*, 1825 *Forest sanctuary*, epickou básně těžkého myšlenkového zrna. Studiu starořpanělské literatury a vlivu Herderovu děkují vznik *Siege of Valencia* (1823) a *Songs of Cid*, plně epické energie a plastiky (1825), a *The lays of many lawds* (1825), řada ballad a romancí, mnohdy příliš umělkovaných a starožitnickým ballastem přeplněných. V posledních letech oddala se meditativně lyrice náboženské, v níž napsala nejlepší svá čísla; zabývá se v nich většinou otázkou smrti a hodnoty života a řeší je ryze křesťanskou oddaností a obětavostí. Poslední díla její jsou: *Records of woman* (1828); *Songs of the affections* (1830); *Scenes and hymns of life, and other religious poems* (1834); *Hymns on the works of nature* (1833); *Hymns for Childhood* (1834). H. je přední angl. básnička XIX. věku. Její epika je sice leckde rozvláčná, jindy příliš umělkovaná a květnatá, má však také partie pravého žáru a koloritu a tuhé plastiky. Lyrika její je proniknuta skutečnou ženskou něhou, odleskem opravdové trpící duše, měkká v hudbě a zastřená v tónu, těžkého meditativního zrna. Souborné vydání děl její opatřila sestra její Mrs. Hughes (1840, 7 sv. s obš. životopisem), Rossetti (1873) a j. Do češ. přel. ukázky v »Rod. Kronice« E. Kaizlem a ve »Svět.« V. Černým. Srv. Chaley, *Memorials of Mrs. H.* (1836, 2 sv.). *Šld.*

Hematinn viz Haematinn.

Hemel-Hempstead [-sted], město v angl. hrab. Hertfordu, 8 km záp. St. Albansu, jediná dlouhá ulice; 6678 obyv. (1891), pivovarství, spracování slámy a výroba papíru, obchod s obilím.

Hemelín viz Helmelín.

Hemelingen, ves v kr. achimském, v prus. vl. obv. stadeském, jihových. od Brem, na Vesefe a na žel. trati verden-bremské, ma továrny na stříbrné a aluminiové zboží, 30 továren na doutníky, předení a tkání juty, zvonářství, želez. slevárnu, výrobu kartonáží a beden a 4152 ob. (1890) evang.

Héméra, v řec. mythu personifikace dne a světla denního, byla dle Hésioda dcerou Noci a Ereba, sestrou Aithera; každý večer potkává se na nejzazším západě při vchodu do Tartaru s Nocí, ana z Tartaru vychází. Po Hésiodovi H. a Éós (Zofe) stotožňovány, tak že na onu přenašeny též mythy této. *klk.*

Hemeralopia (z řec.), vlčí mhlá, jest otupení světlocitu, tak že slabé osvětlení, při kterém zdravé oko předměty a barvy rozeznává, k normálnímu vidění nestačí. Proto za soumraku (večerní mhlá, *caecitas nocturna*) porušení toto je nejnápadnější. Příčinou jest mimo dědičnost a vrozené formy buď onemocnění cévnatky a sítnice, zvlášť pigmentová degenerace retiny, což spojeno bývá se značným zúžením zorného pole, anebo jest to choroba dosud neznámá, která vyskytuje se endemicky u lidí špatně živených a vydaných oslnění (v Rusku za velikonočních postů, u vojáků na pochodu, u námořníků, někdy u těhotných dělnic v posledních měsících, u lidí, kteří přestáli zimnici neb trpí cirrhosou jater). U tohoto druhu večerní mhy bývá i spojivka oční sušší, pokryta na zevní neb i vnitřní straně rohovky jako oschlou pěncu, ve které pod mikroskopem drobné Kuschbert-Neisserovy bacilky se jeví; ty však nejsou příčinou h-je. *D.*

Hemerlein Karl Joh. Nep, malíř (* 1811 ve Versaillesch — † 1884 ve Vidni). Maloval: *Sv. Leopold jako patron Dol. Rakous se svou manželkou Anežkou; Cizoložnice před Kristem; Rudolf II.* (v čís. sále ve Frankfurtě n. M.); *Astrolog věští Rudolfu Habsburskému trůn císařský.* *J-k.*

Hemerobiidae Br., de n i v k y, čeled hmyzu sítokřídleho (*Neuroptera*), mají tykadla nitkovitá, všecka 4 křídla stejná; žilka příkrajní jde skoro rovnoběžně se žilkou krajní, do které u konce křídla ústí; žilka loketní jest rovnoběžná s příkrajní a vysílá 1 i více větví; žilky příčné jsou většinou srovnány ve dvě řady; kraj křídla jest brvitý. Larvy jsou podlouhlé, kopinaté, poněkud zploštělé, s hlavou rohovitou, nesoucí vyniklý pár čelistí. Žijí většinou na stromech, výjimečně (*Osmylus* a *Sisyra*) ve vodě. Kukla spočívá v kulovitém neb elii; soidním zámostku a když dospěla, dobývá se z něho párem silných krátkých čelistí. Dělíme je ve 3 podčeledi: 1. *Hemerobiinae* mají tykadla různěcovitá a všechny větve žilky loketní vznikají z ní samé. 2. *Osmylinae* mají tykadla rovněž různěcovitá, ale první větve žilky loketní běží s ní rovnoběžně a vy-

silá žilky další. 3. *Chrysopinae* mají tykadla štětinkovitá, křídla mají mírný počet žilek a první větev žilky příkrajně jde s ní rovnoběžně a vysílá žilky další. *Hemerobius* L. nemá oček jednoduchých a žilka příkrajní a loketní nesplyvají leč až u konce; tato pak vysílá nejvýše 4 větve; žilky příčné řídké; v poli krajovém jest u kořene žilka zpětná. Kraj křídla jest zaokrouhlen. Živí se tak jako larvy mšicemi. Larvy jsou tvaru u čeledi obvyklého, štíhlé, běhají po kůře a listí stromovém a pokrývají se vyssátými kožkami mšic i výmětky, čímž nabývají podobnosti s trusem ptáčím. V Čechách nalezeno posud čtrnáct druhův.

Hemerocallis L., denivka, něm. Taglilie, rostlinný rod z čel. liliovitých (*Liliaceae*), tribu denivkovitých (*Hemerocallideae*), se značným okvětím nálevkovitým o krátké trubce a 6dílném zvonkovitém kraji. Tyčinky ku zpodině okvětní vetknuté jsou spolu s nitkovitou čnělkou skloněné. Blizna jest zhranná, tobolka zpouzdrá, zchloupní, mnohovýmenná, semen zakulacených. **H.** jest vytrvalá bylina z Japonska, Číny, Nepálu, Sibíře a Evropy, zachováající se mrcasatými, ku konci v podlouhlé hlízky stloustlými kořeny. Její listy jsou čárkovité, kýlnaté, velmi dlouhé, přizemní a stvol chudokvětý as na 1 m vys. Přisedlé neb stopkaté květy dosahují téměř rozměru květů lilije bílé, jsou však barvy různě žluté. V jihových. Evropě a v Sibíři jest na vlhkých místech domovem v zahradách pěstovaná **H. flava** L., d. žlutá, s květy libovonnými, jejichž plátky jsou ploché a bezžebřé. Po Evropě místem zdivočelá a v zahradách taktéž pěstována jest **H. fulva** L., d. plavá, jejíž nevonné žlutoplavé okvětní má vnitřní plátky po kraji vlnovité a podélně žebra zvláště vnějších plátků hojnými příčkami spojená. Jiné druhy slují: **H. disticha** Don., d. dvouřadá, s květy zřadě sestavenými, v Nepálu domácí; **H. Dumortieri** Morr., d. Dumortierova, z Japanu, a **H. graminea** Andr., d. trávolistá, ze Sibíře a z Číny. Vlákem z listů denivky žluté užívají v Asii k hotovení tkanin. *Děd.*

Hemerodromové (*ἡμεροδρόμοι*), u starých Řeků běhouni, jichž používáno v době potřeby k rychlým poselstvím (Livius 31, 24). Instituci **h-mů** přejali Řekové patrně z Persie. Nejznámější z **h-mů** jest Feidippidés (dle některých Filippidés), jenž před bitvou marathónskou od Athénanů do Sparty o pomoc byv vyslán, celou tuto dráhu (1140 stadií) za dva dny urazil (Hérodót, VI, 105 a 106, Nepos Miltiades 4). Pověstný svou rychlostí byl **h-om** Alexandra Vel. Filónidés, jehož socha stála v Altidě v Olympii. Plinius starší (Nat. historia II, 71, VII, 20). O **h-mech** viz ještě Hérodota IX, 12.

Hemerologium (z fec.), tolik jako kalendář.

Hemerósa (z fec.), v původním významu zkrocení divých zvířat, pak zkrocení, překonání vášni.

van **Hemert** Paul, filosof a theolog holl. (* 1756 v Amsterdamě — † 1825 t.), má hlavní

zásluhu o šíření Kantova criticismu v Holandsku. Napsal *Beginsels der kantiansche Wysgeerte* (Základové Kantovy filosofie. Amsterdam, 1795) a vydával »Magazin for de kritische Wysgeerte«. Nejproslulejším odpůrcem jeho byl Daniel Wyttenbach, jemuž svědčily *H-ovy Epistolae ad Wyttenbachium* (Amster, 1809). *Zb.*

Hemessen Jan viz Heemsen.

Hemhübel, ves v Čechách, viz Hemmehübel.

Hemi- (fec. ἡμιος, polovičný, lat. semi-), polo-, půl-, napolo-; přichází v hojných složeninách, zejména lékařských, jako: hemikranie, hemiopie, hemisféra.

Hemialbumosa [-óza] propepton, jeden z produktů rozkladu bílkovin. Dle souhlasných pozorování několika fyziologických chemiků jest to první zplodina rozkladu fibrinu fermenty při zažívání činnými. Přes to nemáme o povaze těchto a podobných hmot, jež se obvyčejně vtěsňávají pod pojem pepton (v. t.), přesných znalostí chemických. Dle některých jest **h.** směsí několika látek, z nichž se uvádějí: protalbumosa, deuteroalbumosa, heteroalbumosa, dysalbumosa a j., aniž však individua ta tak jsou popsána a charakterisována, že by se veškerý zmatek vylučoval; dle jiných jest to látka jednotná o složení $C = 52.3\%$, $H = 6.8\%$, $N = 17.6\%$, $S = 1.23\%$. **H.** jest hmota málo rozpustná ve vodě studené, lépe v teplé. Chlórídem sodnatým, lépe kyselinou octovou, se z roztoků svých sráží. *O.Šc.*

Hemianaesthesia (z fec.). O **h-ii** mluvíme, kdy čítí kožní v jedné polovině těla, v trupu i v končetinách a po případě i ve stejnojmenné polovině lícní, jest porušeno. **H.** jest buď úplná, t. j. nemocný pokožkou nevnímá vůbec, tedy ani taktilních, ani bolestivých, ani thermických dojmů, buď částečná, ve kterémž případě nemocný necítí na př. dotyku, ale znamená přesně bolestivé dráždění (bodnutí) i temperaturu dotýkaného předmětu; jindy zase bývá taktilní dráždění správně percipováno, ale nikolivěk pocity bolestivé nebo chlad a horko — **h.** neúplná č. dissociovaná. Neběží ve všech případech o dokonalou anaesthesii veškerých nebo jednotlivých kategorií čítí, nýbrž toliko o snížení citlivosti; dráždění budí dojem, jen když prudčí jest. Vedle anaesthesie pokožky sledáváme většinou i anaesthesii sliznic oka, nosu, úst, hltanu, hrtnu, genitálních ústrojí hemianaesthetické poloviny těla, ba časem vypovídají službu i specifická čidla: zrak, čich, sluch a chutnání. Zvláště zajímavý jsou poruchy zraku hlásající se hemianopsií a achromatopsií. **H.** pozorována bývá toliko ve dvou případech: při hysterii a onemocnění mozku, které přímo i nepřímě nejzadnější část třetiny vnitřního pouzdra ohrůžuje — kapsulární **h.** (výlev krevní, nádor, nekrosa). S **h-ii** hysterickou sloučeny bývají jiné jevy hysterické; s kapsulární **h-ii** hemiplegie, athetické a posunčinnové pohyby i třes anaesthetické poloviny těla a časem i afasie. Jelikož v nejzadnějším

oddílu vnitřního pouzdra veškeré sensorické dráhy pokožky a čidel ubírající se ku kore mozkové jsou soustředěny, lze sobě vysvětliti, proč porušení jeho tuto složitou anaesthesii buditi musí. Poněvadž stejné jevy i při hysterii se vyskytují, soudíme, že příčinu jich ve funkcionální nedostatečnosti ústrojí mozkových hledati musíme. Vedle h. mozkové vyskytuje se ještě h. míšní, podmíněná většinou zraněním, řidčeji zánětem jedné poloviny míšní. Při h-ii míšní jsou pokožka a sliznice hlavy ušetřeny, anaesthesie se zjevuje toliko v trupu a v končetinách, jest časem dokonalá, časem neúplná (taktilní percepce bývá neporušena, za to vnímání bolestivých dojmů a teploty potlačeno). Ještě pádnějším zjevem jest hemiplegie, která se nejvíce na straně anaesthetické, nýbrž na straně opačné; jest tudíž jedna polovina těla anaesthetická, druhá pak ochrnuta (obrna Brown-Séquarda).

Mx.

Hemianopia (z řec.) jest slepota jevící se jen v polovici zorného pole (z. l., z. p.) oka.

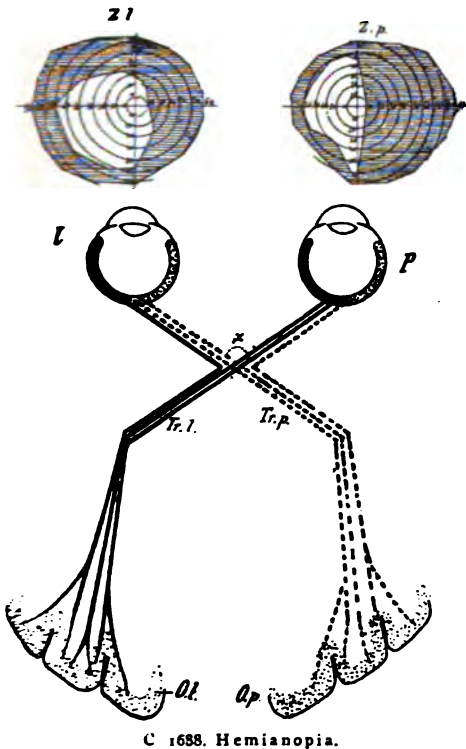

C 1688. Hemianopia.

Poněvadž pravá strana zorného pole (na obrázci tmavá) obráží se v oku na levé polovině sítnice (na obrázci očí černě, plně kresleno), příčina h-ic, totiž nevidění na př. v pravo, bude tudíž neschopnost pocítovati dojmy levé polovice sítnice. Je-li h. v zorném poli každého oka na pravo, nazýváme stav ten h. *homonyma* (stejnomená) *dextra* a naopak. Levá polovice obou sítnic je spojena s levým záhlavním

lalokem (*O. l.*) mozkovým. Vlákna odtud vycházející (na obrázci plnými čarami značena) sbírají se na basi mozku v provazec (*tractus opticus* (*Tr. l.*), jenž s pravostranným (*Tr. p.*) se v chiasmatu křížuje a to tak, že levý *tractus* rozděluje se na svazček pro levý nerv zrakový a levou stranu sítnice levého oka a na svazček pro pravý nerv zrakový a opět levou stranu pravého oka. Porušení mozku na levé straně od kory záhlavního laloku (*O. l.*) až ku chiasmatu bude mít v zápětí porušení v levostranných, tudíž stejnojmenných polovicích sítnic a jim odpovídajících polovicích zorného pole v pravo (na obrázci vše tmavě kresleno). A naopak. Viděná a neviděná polovice zorného pole oddělena jest buď kolmou čarou nebo sahá viděná polovice do druhé na 2° – 10° , tak že kol bodu, na nějž oko nahlíží, jsou ještě viditelné body ležící již ve slepé polovici ve vzdálenosti 2 – 10° od nazíraného bodu. Nalézají se porušení na basi lebeční na takovém místě, že zachvacuje na př. před chiasmatem (*u x*) oba svazčky jdoucí ku vnitřní (nasální) polovici každého oka (z levého tractu svazček, jenž prošel do pravého nervu a z pravého tractu onen, jenž skřížil se do levého nervu zrakového), budou necitlivy nasální poloviny sítnic a nevidomost nastane ve spánkových částech zorného pole, tudíž v pravém oku na pravo, v levém na levo. Stav ten zoveme h. *heteronyma* nebo *bitemporalis*. Vzácná jest h. horních nebo dolních polovicí zorného pole.

D.

Hemianthropie (z řec.), poločlověčství, stav člověka, ve kterém jeví se zcela zvířetem.

Hemiataxie (z řec.), porušení koordinátorské činnosti svalové, jež k jedné polovině těla poutáno jest. Úkaz ten bývá neobyčejně vzácný, any choroby ataxii působící v obou polovinách ústředí čívoých se lokalizují a tudíž ataxii symmetrických údů budí. H. pozorována byla i při onemocnění mozkovém, při porušení nejzadnějšího oddílu vnitřního pouzdra, jímž také úkazy hemiathetosis a hemichoree přivoděny bývají, a dosti často h. v podruží posledních úkazů se vyskytuje. *Mx.*

Hemiathetosis [-ózis] z řec., mimovolné a nesrovnané pohyby jednotlivých částí těla, které, upomínajíc na pohyby posunčinnové, velmi lenivé jsou a plazivým stahům se podobají. Vyskytují se zvláště v prstech ruky a nohy, v kloubu zápěstním a zanártním, řidčeji v obličejí a v jazyku a na rozdíl od athetosis vždy v jedné polovině těla; pohyby neustávají ani jediným okamžikem, trvají v klidu, ba i ve spánku, stupňují se každým hnutím myslí a když nemocný se pokouší je potlačiti. Nejvýraznější bývají v prstech ruky a nohy a v kloubu zápěstním, v nichž střídavě schylování, napínání, sbližování a odštinování a časem velmi složité pohyby pozorujeme; v lici uhošťují se zvláště ve sverači víčkovém, ve svalech rtových a jazykových a tím se snadno vysvětluje trvalé pitvoření obličjeje. Stahy svalů krčních posunují hlavu v nejrozmanitějším směru. Pohyby ty ovšem chůzi velmi stěžují

a překážejí složitým pohybům ruky. **H.**, jsou zavíněna mozkovými chorobami, které lokalizovány jsou v sousedství zadního oddílu vnitřního pouzdra, sloučena bývá s hemiplegií a hemianaesthesií. Vyhojení nebylo dosud pozorováno. *Mx.*

Hemiatrophia facialis (lat.), polovičatá atrofie lícní, vzácné a velmi zajímavé onemocnění, hlásající se pozvolným chřadnutím pokožky, svalstva a kostí v jedné polovině lícní. Úbyt, mající progressivní ráz, počíná pokožkou na ohraničeném místě (na bradě, tváři, pod okem), odbarvením neb pigmentací pokožky a šíří se dále, podle průběhu nervového. Kůže tenčí se nápadně ztuhne a podobá se tuhé jízdě; vlasy v atrofickém pásmu šedivějí a vypadávají. S atrofií kožní sloučena bývá úbyt vaziva podkožního a hladkých svalů, později dochází na svaly žíhané, chruplavky a kosti. Onemocnělá polovina lícní se scvrká, úžijí a jeví nápadný nepoměr ku zdravé, tím více, když hluboké vrásky a rýhy v ní znatelné jsou. Průběh jest vleklý, než choroba, ač krok za krokem se horší, neohrožuje života. Není pochyby, že zde běží o hluboké trofické poruchy; ale příčiny onemocnění jsou rovněž tak neobjasněny, jako vlastní podstata. Jsou to nejspíše poruchy trofických vláken nervu trojklaného a lícního. *Mx.*

Hemilazygos (fec., pololichý), nazývá se zvláštní žila, jež uvnitř hrudniku probíhá podél levé strany páteře, sbírá žilnou krev z levé poloviny hrudniku prostřednictvím žil mezižebních a ústí se přes tělo obratlová do žily liché (viz *Azygos*), jež se vlévá do horní žily duté.

Hemiocephalus (z fec.), zrůdnost, u níž je vyvinuta toliko polovice hlavy; někdy je tento nedostatek toliko zdánlivý.

Hemioctylus (z fec.), polokruh.

Hemidactylus [-dakt | viz *Gekoni*.

Hemidesmus R. Br., rostlinný rod z čeledi tolitovitých (*Asclepiadeae*) s korunou skoro kolovitou, jež ověněna 5 šupinami, ležícími pod tupými choboty. Prašníky jsou na konci nahé a od ufaté blizny odchýlené. Jediný druh *H. indicus* R. Br. roste na Ceylonu jako křovitá popínavá rostlina s listy srdčité podlouhlými obak nestejně zbarvenými, v jejichž úžlabíčkách jsou okoliky skoro sedavých květů. Uvádí se též jménem *Periploca indica* L. nebo *P. cordata* Poir. *Déd.*

Hemidiaforesa [réza] (z fec.), totéž jako *Hemidrosis*.

Hemidrosis [-rózis] (z fec.), pocení obmezující se na jednu polovinu těla neb obličeje, úkaz, který pozorujeme u neurastheniků, častem i u osob dokonale zdravých. *Mx.*

Hemiedrie (z fec.), poloměrnost, viz *Krystall*.

Hemiglobus (z fec.), polokoule.

Hemiglottides viz *Ibisové*.

Hemiglyf (fec.), krajní poloviční výřezy na desce triglyfově č. trojřezech. Tyto čtyřstranné podlouhlé desky ozdobené vyhloubenými kolmými žlábkami, a to 2 celými uprostřed a 2 polovičními po stranách, jsou osobitou ozdobou

slouhu dórického. Viz *Triglyf*. V obr. č. 168g. jest **h.** silnějšími čarami vyznačen. *Fka.*

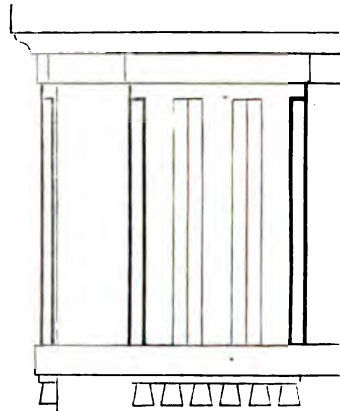

Č. 168g. Hemiglyf.

Hemichorea (z fec.). V některých případech chorea uhošťuje se toliko v jediné, pravé nebo levé polovině těla, buď trvale nebo dočasně; v posledním případě polovičatá chorea se stává později povšechnou nebo, zhojivši se na jedné straně, přechází na druhou. Po příznacích chová se **h.** jako obvyklá posunčina. Od prosté **h.**, ve které neurosu, t. j. onemocnění nezávislé od anatomických změn ústředí nervových, hledáme, liší se **h.** zvaná posthemiplegická, která, jsouc od posunčiny zcela rozdílnou, jako hemiathetosa a hemiataxie zakládá se na organickém onemocnění v nejbližším sousedství vnitřního pouzdra a s hemiplegií a s hemianaesthesií sloučena bývá. Většinou bývá nápadnější v horní nežli v dolní končetině a hlásá se v klidu i při úmyslných pohybech trháním a mimovolnými stahy, jimiž klouby nemocného proti jeho vůli v odchýlnou polohu uvedeny bývají. Příležitostně i stejná polovina lícní se účastní trhavých pohybů. Posléze bývají i při hysterii podobné odchýlné pohyby v jedné polovině těla pozorovány, které však na rozdíl od pravé choree mají rhythmický ráz. *Mx.*

Hemikranie viz *Migraine*.

Hemileia nazývá se nedosti úplně prostudovaná parazitická houba z řádu rzí (*rezi*, *Uredineae*), kterou snad bude připočísti k rodu *Puccinia* neb alespoň umístiti v nejbližší příbuzenství jeho. **H. rastatrix** Berh. et Br. napadá listy kávovníka (*Coffea arabica*), kteréžto záhy odpadávají a jeví na zpodu oranžové hrboučky, kdež se nalézají vlákna myceliová, oddělující oranžové výtrusy. Nemoc rzí touto způsobená vyskytla se poprvé na Ceylonu r. 1869 a rozšířila se rychle po celém ostrově. Také na Sumatře a Javě po několika letech zle řádila v kávových plantážích. Škodu jí způsobenou páchili na Ceylonu od r. 1869—1880 na 12—15 mill. lib. sterl. *lč.*

Hemimorfie čili různopolarnost nazývá se různý vývoj krystallů na rovnomocných pó-

lech téže osy souměrnosti. Ač různopolární vývoj krystalů theoreticky jest možný na krystalech všech soustav, jichž plochy jsou souměrně uloženy k určitým rovinám a osám, nacházíme h-ii poměrně jen vzácně vyvinutou; jsou to zvlášť určité hmoty, které vývoj ten pravidelně ukazují, a h. jest pro ně zvláště charakteristickou. Z minerálů jsou vždy různopolárně vyvinuty turmalin, hemimorfit nebo kalamín, struvit, pyrrargyrit, na umělých sloučeninách, na cukru, kyselině vinné a j. pozorujeme h-ii. Někdy jest h. následek polo- nebo čtvrtiměrnosti, jako na křemenu, na kterémž trigonální trapezoidy podmiňují různost střídavých hran prismatických. S h-ii souvisí různá polární električnost a osa h. jest zároveň směr osy elektrické. Turmalin zahřátý jeví volnou električnost pozitivní na pólu zakončeném základním klencem, jehož plochy na trigonálním hranolu nasazeny jsou, na pólu protivném jest negativně elektrickým; při chlazení pozoruje se opak dřívějšího rozdělení elektriny. Na křemenu jsou osy elektrické ve směru kolmic spojujících protilehlé hrany hranolu.

Vr.

Hemimorfit čili kalamín krystalluje rhombicky, krystally, obyčejně dle plochy podélné tabulovitě vyvinuté, jeví, jsou-li na obou pólech vertikálně vyvinuty, ve směru tom hemimorfii (k čemuž název minerálu poukazuje), jsouce na pólu hořením plochou zpodovou a domaty, na pólu dolemím zhláskem zakončeny. Obyčejně pozoruje se jen hoření pól volně vykrystalovaný, s pólům dolním jsou krystally rostlé v skupiny a druhy. Vzácně tvoří h. srostlice dle plochy zpodové, tyto se pak podobají jedincům souměrně vyvinutým. H. nachází se v různých napodobujících tvarech, bývá kulovitý, hroznovitý, ledvinitý, vějířovitý, jest též zrnitý, celistvý, zemitý, stébelnatý a vláknitý; klatovary vyskytují se po různých minerálech. H. štípe se podle ploch hranolových a makrodotmatických, $T=5$, $H=3\frac{1}{2}$ až $3\frac{5}{8}$; jest čirý, bílý, naředlý, žlutý, červený, hnědý, zelený neb i někdy pěkně modrý, lesku jest skelného, na plochách podélných perleťového. H. jest H_2ZnSiO_4 nebo v $\%$ 25.01 SiO_2 ; 67.49 ZnO ; 7.50 H_2O . Prášek h-u, navlažený solucí kobaltovou, žihán. barví se zeleně. v kyselině chlorovodíkové se rozpouští, vylučuje SiO_2 . V Čechách pozorován byl h. na ložisku sferalitu u Merklína a co vzácnost u Jáchymova. Pěkné odrůdy pocházejí z Korutan, Uher a Slezska, zvláště pěkné krystally nacházejí se u Aitenberku nedaleko Čácha u Nerčinska na Sibíři. H-u užívá se jako důležité rudy zinkové k hutění zinku a k výrobě bílé barvy.

Vr.

Hemina (ήμινα, t. j. půl miny = ήμιμναίων), u Řeků sicilských míra dutá = 6 κλάροι = 0.729 l. Odtud h. přijata u Římanů za míru dutou jak pro tekutiny, kde = $\frac{1}{16}$ sextariu = $\frac{1}{32}$ amphory = 6 cyathum = 0.2729 l, tak i pro věci suché, kde = $\frac{1}{32}$ modiu = 0.2729 kg.

Hemiplegie (z řec. ήμιπλόγιος = o polovinu větší, tedy v poměru 2 : 3, lat. *proportio hemiplegia* neb *sesquialtera*), v hudbě mensurní

skupina černých not (*notulae nigrae*), jež co do trvání jsou o $\frac{1}{2}$, v řidších případech o $\frac{1}{4}$, kratší než noty bílé stejného tvaru. Viz Mensurní hudba

Hemiplegie (z řec.) totéž jako hemianopie.

Hemiparaparesa [-éza] (z řec.), nedokonalá obrna jedné končetiny, zakládající se na onemocnění míšním. Viz Hemiparaplegie a Paraplegie.

Mx.

Hemiparaplegie (z řec.), dokonalá obrna jedné končetiny, nejčastěji dolní, která na onemocnění jedné poloviny míšní se zakládá a po téže straně jako pathologický process v míše lokalizována jest. Bývá dosti často s aneesthesií opačné končetiny sloučena. Příčiny její jsou zranění, zánět a nádor míšni.

Mx.

Hemiparesa [-éza] (z řec.), nedokonalá obrna jedné poloviny těla. Viz Hemiplegie.

Hemipinová kyselina, $C_6H_2(OCH_3)_2(CO_2H)_2$, vzniká vedle jiných látek oksylučujícími prostředky z alkaloidu narkotinu (v. t.). Jest to látka krystalická při 181° tající.

OŠc.

Hemiplegie (z řec.), dokonalá obrna jedné poloviny těla, s kterou také obrna stejnostranné poloviny lícní sloučena bývá; je-li obrna nedokonalá, jsou-li údy do jisté míry schopny pohybů, mluvíme o hemiparaparesi. Příčinou h. bývají haemorrhagie, embolie, zánět, zranění, hlíza a nádor mozku, časem haemorrhagie a zánět plen mozkových. Jak povaha mozkového onemocnění snadno vysvětluje, vzniká většínou náhle a zároveň s bezvědomím a v tomto stavu jest ji snadno usouditi ze svislosti obličejce a nápadně podajnosti a bezvládní údů. Když se nemocný probal, nemůže ochrnutou líci, jazykem a končetinami hýbat, nebo pohyby ty jsou velmi nedostatečny a lenivé. Cítí kožní bývá netknuta nebo hemiplegická polovina těla jest současně hemianaesthetická; zvrátne pohyby jsou neporušeny, elektrická dráždivost ochrnutých svalů normální, čidla až na vzácné případy netknuta, měchýř a konečník v prvé době ochrnuty. Při pravostranné h-ii trvá pravidlem dokonalá nebo nedokonalá afasie a agrafie, intelekt a paměť nemocného oslabeny, nálada jeho plačtivá. Process pathologický uhoštěný v jedné polovině mozkové budí obrnu opačné strany: haemorrhagie levé hemisféry hemiplegii pravostrannou. Toť souvisí s následujícím: každá polovina mozková oživuje sice svalstvo obou polovin těla, ale innervace opačné poloviny jest vždy vydatnější, bývá od prvých dob žití pěstována, ale pro stejnojmennou polovinu zanedbávána; přirozeně to vysvětlují i anatomické poměry. Převážná většina vláken nervových vycházejících z mozku přestupuje v míše prodloužené na opačnou stranu (z levé poloviny mozkové do pravé poloviny míšni), skrovný počet spíše k stejnojmenné polovině těla. Křížení se největšího počtu motorických vláken v míše prodloužené musí tudíž obrnu buditi, která na opačné straně ku pohromě mozkové se nalézá. V případech, že se pathologický process dotkl nejzadnějšího oddílu vnitřního pouzdra, bývají mimo hemianaesthesii také rozmanité

poruchy zrakové, čichové a chuťové pozorovány a sice vždy na straně ochrnuté. Ve mnohých případech ochrnuté svaly setrvávají chabými (*hemiplegia flaccida*), v jiných po době asi změšiční strnou (*hemiplegia spastica*) a následují nápadné deformace kloubů. Nejsou-li nervové dráhy ubírající se ku končetinám a lici přímo zrušeny, snad jen stlačeny, obrna se upraví více méně dokonaleji, v dolní končetině dřívě nežli v horní, pohyby se vracejí nejprve ve velkých kloubech, nejspíše v prstech. Většinou se vyskytuje obrna toliko v jedné polovině těla, druhá jest neporušena; v jednotlivých případech patologický process uhoštěný v jedné polovině mozkové buď také ohraničenou obrnu v opačné polovině (h. skřížená); tak s h-ii jedné poloviny těla a líce sloučena bývá obrna očních svalů druhé (horní č. Weberův typ křížované obrny), nebo obrna údů se vyskytuje na jedné, obrna lícni na druhé straně (dolní č. Gublerův typ křížované h.). Nález ten jest svědectvím, že patologický process místa v mozku se dotkl, když se byly motorické dráhy nervů očních a nervu lícního od vláken končetinových oddělily a skřížily (stonek mozkový a dolní oddíl mostu Variolova). Od h. mozkové liší se h. spinální č. míšní, která na omeocenění stejnojmenné poloviny míšni (zranění, nádor, zánět) se zakládá, tím, že líc obrny ušetřena a obrny uchráněná polovina těla anaesthetickou jest. (Viz *Hemianæsthesia spinalis*). H. faciální, tolik o obrna poutaná toliko k jedné polovině lícni na rozdíl od diplegie lícni (v. t.). *Mx.*

Hemiptera viz Polokřidli.

Hemipteroe (z fec. a lat.) slove při látkách opticky činných úkaz, kde čerstvý roztok látky jeví otáčivost menší (třeba nikoli poloviční), než jest ustálená otáčivost staršího roztoku. Úkaz ten pozoroval první (1856) Erdmann na γ -modifikaci cukru mléčného, jehož čerstvý roztok jeví toliko $\frac{3}{8}$ rotace normální, která se po 24 hodinách dostaví. Při maltose obnáší poměr ten $\frac{1}{9}$, při rhamnose $\frac{1}{4}$. Daleko častější jsou případy, kdy čerstvý roztok otáčí silněji, než jest ustálená rotace normální, což slove při přibližném poměru rotace počátečné ku konečné 2:1 birotace, jinak obecně multirotace. Birotaci pozoroval Dubrunfaut (1846) na glukose; od těch dob jsou poznány četné příklady sem patřící. Poměr rotací obnáší ku př. při glukose 2:1, při levulose 10:9, při xylose 4:1, při galaktose 3:2 atd. Normální rotace roztoků jevících se počátku hemirotaci nebo birotaci dostavuje se za studena sama o sobě s různou rychlostí; obyčejně jest po 24 hodinách dosažena. Zahřátí urychluje přechod ten; přidá-li se 0.1% ammoniaku, dostavuje se rotace normální ihned. Důležité jest znáti tyto nepravidelnosti v otáčivosti, jde-li o polari-metrické stanovení cukrů. *OŠc.*

Hemisféra (z fec.), polokoule (v. t.). — V anatomii zovou se tak polokoule mozku a mozečku. Viz *Mozeck*.

Hemistichion (fec.), poloverš.

Hemitella (z fec.) Presl., stromovité kapradiny z řádu *Cyatheaceae*, s velikými, širokými, 2—3krát pefenodilnými listy. Kupky výtrusné sedí na zpodu listů na žeburu úkrojků a jsou od dola vyrůstající na polo postranní ostěrou podepřeny. Asi 20 druhů v teplých zemích na již polokouli (hl. v Americe). *Všly.*

Hemitonium (fec.-lat.), půltón.

Hemitritæus (z fec.), neobvyklý typ malarického onemocnění, který v Itálii, Uhřích a Indii někdy endemicky vystupuje. Jde tu o kombinaci střidavky každodenní a třídenní (*febris tertiana duplex*), tak že prvního a třetího dne dva záchvaty, druhého toliko jeden se vyskytuje. Tato zdvojená střidavka není častá, dostavujíc se hlavně po delším trvání nemoci a v recidivách. *Mx.*

Hemling Hans viz Memling.

Hemmehübel, Hemhübel, ves v Čechách, hejt. Šluknov, okr. Hanšpach, fara a pš. Zeidler; 68 d., 374 ob. n. (1890), 2 mlýny, 2 par. pily. tkalcovství.

Hemming Niels, theolog dánský (* 1513 na Laalandu — † 1600 v Roeskilde), horlivý žák Melancthonův, kazatel, professor hečtiny, hebrejštiny a theologie na universitě kodaňské. Byl spolupracovníkem na dánském překladu bible a napsal: *Pastor* (1562); *De officiis pastoris evang.* (1566); *Libellus de conjugio, repudio, divortio* (1572); *Aegteskabsbog* (1572) a hlavní své dílo *Syntagma institutionum christianarum* (1574). R. 1579 zbaven místa pro pozezení z kryptokalvinismu a dostal kanonikát v Roeskilde. Zván bývá »universalis Daniae praeceptor«. *HKa.*

Hempel: 1) H. Joseph, rytíř, malíř rak. (* 1800 ve Vídni), žák vídeňské akademie. R. 1821 odešel do Florencie a Říma, r. 1825 vrátil se do Vídne, načež odebral se do Cellovce a pak žil v Chorvatsku. Maloval mnoho oltářních obrazů, z nichž jmenujeme: *Kristus a Samaritánka u studně*; *Adam a Eva přidruží syny své Abela a Kaina k modlitbě*; *Sen Jakubův*; *Vzkříšení Lazarovo*; *Loučení sv. Jakuba s Pannou Marií*; *Spasení*; *Nejsv. Trojice*; *Sv. Tekla mezi lvy*; *Neposkvrněné početí P. Marie*; *Koronování P. Marie a j.* *J-k.*

2) H. Gustav, knihkupec něm. (* 1819 ve Waltershausenu u Gothy — † 1877 v Berlíně, kde roku 1846 založil firmu H., nyní Bernstein). Obíral se hlavně vydáváním děl populárních, z nichž nejvíce proslula jeho *Nationalbibliothek sämmtl. deutscher Klassiker*, vynikající úplností a správností textovou, vydání Goethea (36 sv.) a j. Srovnaj Sabell, G. H. (Berlín, 1877).

Hempr. et Ehrbg., zool. skratek, jimž označeni F. W. Hemprich a Ch. G. Ehrenberg.

Hemprich Friedrich Wilhelm, zoolog něm. (* 1796 v Kladsku — † 1825). R. 1820 podnikl s Ehrenbergem (v. t.) na útraty berlínské akademie věd výzkumnou cestu do Egypta a země sousedních, jež přinesla přehojnou kořist přírodovědeckou, na níž však zemřel zimnicí v Massavě. Zápisů jeho užil Ehrenberg v *Naturgeschichtliche Reisen durch*

N.-Afrika u. W.-Asien in den J. 1820—1826 (Berlín, 1828).

Hemsterhuis [-hajz]: 1) H. Tiberius, filolog holl. (* 1685 v Groninkách — † 1766 v Lejdě). Studoval v Groninkách a Lejdě, r. 1704 stal se prof. matematiky a filosofie na Athenaeu v Amsterdamě, roku 1717 prof. řečtiny ve Franekru, kde však teprve r. 1720 činnost svoji započal, roku 1740 prof. řečtiny a dějepisu v Lejdě. Patří k nejlepším filologům hollandským. Velikou zásluhou jeho jest to, že emancipoval řečtinu z dosavadního nedůstojného podruží hebrejštiny. H. sám nalezl k nejlepšímu graecistům všech dob; jasným smyslem a porozuměním pro nejsubtilnější odstíny mluvy atticé předstihl jej pouze Cobet. H. vynikal dále velikou sečtlostí v literatuře řecké a římské, znamenitým talentem kritickým, jenž úplně prost byl ukvapenosti a smělosti kritiků nynějších. Jako učitel získal si veliké zásluhy o rozšíření humanismu v Nizozemsku; žáky jeho byli mezi jinými Valckenaer a Ruhnen. H. dokončil vydání *Pollukova Onomastika*, započal J. H. Lederlinem, uveřejniv je spolu s poznámkami Jungermannovými a Küsterovými (Amst., 1706), dále opatřil vydání *Lukiana*, dokončené Reitzem (t., 1743), a *Aristofanova Pluta* (Harlingen, 1744, nově vydal Schäfer, Lipsko, 1811). Mimo to uveřejněny byly poznámky H-ovy v Albertiově vydání *Hésychia* (Lejda, 1746 až 1766), Ernestiově vydání *Kallimacha* (t., 1761), Burmannově vydání *Propertia* (Utrecht, 1780) a j. Z pozůstatosti H-ovy vydal Geel *Anekdota Hemsterhusiana* (Lejda, 1825). Řeči a listy H-ovy vydal Friedemann (Vitemberk, 1822, 2. vyd. Weilburg, 1839). Srv. Ruhnen, *Elogium T. Hemsterhusii* (Lejda, 1768, poslední ve Frotšcherových *eloquentium virorum narrationes de vitiis hominum excellentium*, díl I, Freiberg, 1846); L. Müller, *Gesch. d. Klass. Philol. in d. Nederlanden*, str. 74—82, 89—90.

2) H. Franz, filosof holl., syn před. (* 1720 v Groninkách — † 1790 v Haagu), byl úředníkem v sekretariátu Spojeného Nizozemského Studiem Sókratů a Platónů hlavně k etice a aesthetice veden, jest více moralistou než psychologem a metafysikem a kloní se názory svými k sentimentalismu školy Jacobiho. Největší štěstí zří v mravním zúšlechtnění, jež dává se člověku radovati nad sebou samým a s Bohem sblíží. Zajímavé jsou jeho náhledy aesthetické. Krásné jest, co v nás navodí nejhojnější reprodukci představ, poněvadž duše chce býti zaujata co největším jich počtem. Odtud záliba v ornamentice a akkordech a vůbec kde na složitých celcích duše snadno koná spojení jednotlivých částí, máme dojmů zálibné. Člověk vkusu vytříbeného spojuje snadno, duchu nevytříbenému však spojování takové obtíž způsobuje. Vše tihne k jednotě, kteráž jest zákonem krásy. Sepsal: *Lettre sur la sculpture* (1769); *Lettre sur les desirs* (1770); *Lettre sur l'homme et ses rapports* (1772); protimaterialistický dialog *Sophyle ou de la Philosophie* (1778); psycho-

logické dialogy *Aristée ou de la Divinité* (1779); *Lettre de Dioclès a Diotime sur l'athéisme* (1785), řízeno kněžně Galizynové; *Simon ou des Facultés de l'âme* (1787) a j. Jeho *Oeuvres philosophiques* vydány byly roku 1792 v Haagu, roku 1808 v Paříži, nejnověji od Meybooma v Leeuwardenu roku 1846—50. Srv. Grucker François H., *sa vie et ses oeuvres* (Paříž, 1866); Eug. Mayer, *Der Philosoph Franz H.* (Vratislav 1893).

Hemže, ves v Čechách, hejt. a okr. Vys. Mýto, fara a pš. Choceň; 19 d., 132 ob. č. (1890), poutnický fil. kostel Nanebevzetí P. M., r. 1683 od Jana Bedř. hr. Trauttmansdorffa vystavěný. Původně byla H. vladýcký statek, na němž r. 1356 seděl Lev z H. V XVI. st. byl majetníkem zdejšího dvoru Jan Okrouhlický z Kněnic, který jej pak prodal Mikuláši Sudličkovi z Borovnice; v XVII století příslušela H. panství choceňskému. R. 1354 připomíná se tu fara, jež zanikla v XVII. stol., ne-li dříve. Sem přísluší osada Březenice s 9 d., 55 ob. č. (1890).

Hen (z fec.), jedno; h. kai pan, jedno a všecko.

Henares [ená-]. špaň. řeka v úvodí Taja, vzniká na Siefe Ministe v prov. Guadalajaru, teče k jz. a ústí po toku 150 km vých. Madridu u Mejorada del Campo s levé strany do Jaramy. Dodává vodu průplavu Henareskému a zavlažuje tak v údolí v guadalajarském a alcalském plochu 12.000 ha.

Henas (fec.), jednotka. Platón zval tak své idee, které svou ujednocenou všeobecností zahrnují množství jednotlivin. Ostatně viz Monas.

Hénault [enó] Charles Jean Franc., zvaný též Le Président, historik a básník francouzský (* 1685 v Paříži — † 1770 t.), byl r. 1706 radou a r. 1710 prezidentem první vyšetřovací komory při parlamentě a jmenován r. 1723 členem francouzské akademie a akademie nápisů. Kromě básně cenou akademie poctěné *L'homme utile* a několika tragedií, jako *Cornelie vestale* (1713) a *Marius à Cirthe* (1715), napsal cenné dílo hist. *Abregé chronologique de l'histoire de France jusqu' à la mort de Louis XIV.* (1744).

Henaux [enó] Ferdinand, historik belg. (* 1815 — † 1880), uveřejnil řadu prací historie Lutichu a Belgie se týkajících. Nejcenější jsou: *La constitution du pays de Liège*; *Tableau des institutions politiques, communales, judiciaires et religieuses de cet État en 1789* (Lutich 1858); *Histoire du pays de Liège* (3. vyd. t., 1874 2 d.).

Henoke Karl Ludwig, hvězdářský ochotník (* 1793 v Driesenu — † 1866 ve Kvidzyně). Jako poštmistr na odpočinku počal se ve svém rodišti obírat hvězdářstvím. Objevil planetoidy Astraea 8. pros. 1845 a Hebe 1. čce. 1847. Spracoval hodinu XX. berlínských akadem. map hvězdnic a připravoval atlas hvězdnic, k němuž měl již 200 map hotových, obsahujících skoro 1/4 milionu hvězd až do 10. velikosti.

Henckel von Donnersmarck, stará hraběcí rodina slezská a saská, z níž Viktor

Amadeus (* 1727 — † 1793) byl pruským generálem, bojoval před Prahou a r. 1769 prozával vojsko ruské proti Turkům. Wilhelm Ludwig H. v. D., generál pruský (* 1775 — † 1847), byl pobočníkem Bedřicha Viléma III. a vydal *Erinnerungen aus meinem Leben* (Srbské, 1846).

Henčlov, Henšlov, ves na Moravě, hejt., okr. a pš. Přerov, fara Troubky; 41 d., 229 ob. č. (1890), itf. šk.

Henčov, lépe Hynčina, Hynčov (*Heinzendorf*), ves na Moravě u Kosova, hejt., okr., fara a pš. Jihlava; 23 d., 104 ob. č., 92 n. (1890). Jižně H. a mlýn »Holého«. Ves tato povstala za rozkvetu hornictví jihlavského a až do r. 1750 náležela k Čechám. R. 1647 byla spálena od Švédů v Jihlavě leževších.

Hendecasyllabus [-deka-] nazýván byl od starých metriků každý logaedický verš pětistopý o 11 slabikách, tedy verš saphický (tvaru $\bar{\cup} | \bar{\cup} | \bar{\cup} | \bar{\cup} | \bar{\cup} | \bar{\cup} | \bar{\cup} | \bar{\cup} | \bar{\cup} | \bar{\cup} | \bar{\cup}$), verš alkajský (tvaru $\bar{\cup} | \bar{\cup} | \bar{\cup} | \bar{\cup} | \bar{\cup} | \bar{\cup} | \bar{\cup} | \bar{\cup} | \bar{\cup} | \bar{\cup} | \bar{\cup}$) a verš zvaný fa-laecký (tvaru $\bar{\cup} | \bar{\cup} | \bar{\cup} | \bar{\cup} | \bar{\cup} | \bar{\cup} | \bar{\cup} | \bar{\cup} | \bar{\cup} | \bar{\cup} | \bar{\cup}$), kterého mezi jinými užili římská básníci Catullus a Martialis. *Knr.*

Hendeka (oi ἑνδεκα), ve starých Athénách jedenáctičlenné kollegium úředníků. Byli vylosováni na 1 rok, z každé z 10 fyl po jednom, jedenáctý byl pisaf. Byli hlavně výkonným orgánem soudním, majíce na starosti státní vězení, zatýkání vinníků, provádění tělesných trestů soudem přisouzených, jakož i odejmutí majetku a zboží fisku propadlého. Odvádějí též dopadené zločince sprosté (zloděje, vrahy, žháře) a mají právo okamžitě trest zákonem stanovený vykonati, když obvinění se přiznali, jinak uvádějí věc na soud heliastický, jemuž pak předsedají. Takové případy byly dosti hojné a proto objevují se oi ἑνδεκα vedle thesmothetů nejčastěji jako předsedové soudů heliastických. Vedli též seznamy státních dlužníků, které po případě ihned zatýkali. V obor jejich iurisdikce náležely též pře, vzniklé na základě písemného udání (ἑνδεκίς), že někdo osobuje si práva občanská nebo politická, která mu nepřísluší. *J-chl.*

Hendel-Schütz Joh. Henr. Rosine viz Händel-Schütz.

Henderson [-drsn], hl. město stejnojm. hrabství v sev.-amer. státu Kentucky, na l. břehu Ohia, na němž jsou stanice parníků a několika železnic. Jest z hlavních středisk tabákové výroby a tab. obchodu ve Spoj. Obcích, má továrny na bavlněné zboží a 8835 ob. (1890).

Henderson [-drsn] Thomas, astronom skotský (* 1798 v Dundee — † 1844 v Edinburghu), byl ředitelem hvězdárny v Kapském Městě, pak ředitelem hvězdárny v Edinburghu. Určoval velmi pilně parallaxu několika stálic. (*On the Parallax of Sirius and of a Centauri* (Mem. Astr. Soc. XI. 1839). Vydal nákladem Brit. Association s Fr. Bailyem *Catalogue of 9766 Stars in the Southern Hemisphere, for the beginning of the year 1750, from the Observations of the Abbé de Lacaille* (Londýn, 1847).

Hendiadyas (z fec.), vlast. hendiadyoin, fečnická figura záležející v tom, že dvě substantiva kladou se soufavně vedle sebe, ač jedno má podřadný význam přivlastňovacího adjektiva. Na př. arma virumque cano místo armatum virum. Osypali ho věnci a kvítím.

Hendon [-dn], předměstí Londýna v angl. hrab. Middlesexu, 10½ km na sz. od kathedrály sv. Pavla. Má 15.843 ob. (1891), krásný kostel, z ženské kláštery a St. Joseph's College, kde Jesuité připravují missonáře.

Hendricks Thomas Andrews, státník severoamer. (* 1819 v Zanesville — † 1885 ve Washingtoně). Usadiv se jako advokát v Selbyville ve státu Indianě, působil od r. 1845 v zákonodárném sboru tohoto státu a od r. 1863 jako jeho zástupce v senátě spolkovém, kde příkře útočil na vládu zvláště z příčiny ukončení války občanské. R. 1872 stal se guvernérem státu Indiany a roku 1884 zvolen od demokratické strany za místopresidenta.

Hendriehs Hermann, herec německý (* 1809 v Kolíně n. R. — † 1871 v Berlíně), hrál r. 1831 až 1837 v Kolíně n. R., r. 1837 v Hannoveru, r. 1840—1844 na hamburském divadle městském, r. 1844—65 na dvorním a později pohostinstvu na Viktoriině divadle v Berlíně. Kdysi byl H. stavěn na roveň E. Devrientovi; za nejlepší výkony jeho pokládali se Götz, Tell a Egmont.

Hendříkov, ves na Moravě, viz Jindřichov.

Hendsohel Albert, genrista něm. (* 1834 ve Frankfurtě n. M. — † 1883 t.). Pracoval u Beckera a studoval v něm. a ital. museích. Prvními svými romantickými genry docílil malého úspěchu. Sem patří: *Dceruška hostinské* (dle Uhlanda); *Hudec gemúndský* dle Justina Kerner; *Popelka* a j. Většího jména získal si humoristickými, lehce kombinovanými kresbami ze života dětského a i dorostlých doma i venku, jež sebrány ve sbírku *Skizzenbuch* (1872—74). *J-k.*

Heneberk, Heneberky, ves na Moravě u Třebčína, hejt. a okr. Prostějov, fara a pš. Slatěnice; 24 d., 114 ob. č. (1890).

Henegavsko, franc. Hainaut, německy Hennegau, vlámsky Henegouwen, bohatá a úrodná provincie v již. Belgii, hraničí v j. a jz. s Francií, v sz. s belg. prov. Záp. Flandry, v sev. s Vých. Flandry a Brabantem, v jv. s Namurem. Zaujímá 3722 km². Půda jest z největší části plodná, pouze nepatrné výběžky Ardenn dosahují v úvodí Sambry naproti Anderluisu 198 a v nejzazším jihu na pramenech Oisy 342 m. Kraj zavlažuje Skalda (z přítoků nejdůležit. Senne a Dender) a Sambre, přítok Mosy. Podnebí jest mírné a zdravé. Sčítání r. 1890 udává 1,048.546, úřední záznamy r. 1893: 1,072.012 obyv., veskrze katolíků, národnosti z 98% francouzské (zbytek Vlámové). Nejurodnější kraj nalézá se okolo Tournai, kdežto neúrodné okoli Charleroié vyniká průmyslem. Seje se hl. pšenice (68.128 ha), oves (34.576 ha), žito, cukrovka, v okolí Tournaié znamenitý len. Z lesů (43.897 ha) vyní-

kaji revíry u Thiérache a ve Fagni. Hovězí dobytek (166.882 kusů r. 1880) daří se při velkolepém lukařství znamenitě, koňové (55.473) jsou silní, ovce (63.201) plemene málo ušlechtilého. Velkopěstí je výroba kamenného uhlí v Borinage mezi Monsem a franc. hranicí, u Monsu a okolo Charleroi. R. 1893 pracovalo tu v 67 šachtách 85.883 dělníků a vyrobeno 14.071.430 t kamenného uhlí v ceně 130.800.000 fr., 1.207.400 t koksu a 1.072.510 t briket. Menšího rozměru jest dobývání železa na Skaldě, Trouille a Mose. Vyrobeno 337.180 t hrubého železa, 37.855 t oceli a 259.510 t litiny. U Charleroi dobývá se mramor, na různých místech vápence a dlažební kámen. Sklářství jest vynikající; 13.737 dělníků r. 1893 v 39 závodch vyrobilo zboží za 37.300.000 fr. Z ostatních předmětů výroby uvedeno budíž plátno, krajky, papír, kůže a koberce. Provincie ukazuje značné množství průplavů a rozsáhlou síť železniční, jež jest nejhustší v okolí Monsu a Charleroi. Politicky skládá se H. z arrondissementů Mons, Soignies, Ath, Tournai, Charleroi a Thuin a ze 438 obcí (mezi nimi 21 měst), jež volí do sněmu 13 senátorů a 26 poslanců. Hlavní město Mons. — Sr. Bernier, Dictionnaire geogr., histor.,... du Hainaut (n. vyd. Mons, 1891).

Dějiny. Za doby římské bydlili v H-ku Nerviové. Za doby francé H. spravováno bylo hrabaty. Ok. r. 850 panoval tam Reginar (Rainer) I., jenž pojal za choť Irmengardu, dceru císaře Lothara I. Syn jeho Reginar II. věrně sloužil Karlu Pitomému, od něhož jmenován byl vévodou v zemi Lotrinské. Po něm nastoupil Reginar III. Syn jeho Reginar IV. zneptáčil se s bratrem císaře Oty I. Brunem i dokonale vyhnanství. Syn jeho Reginar V. domohl se H-ka pomocí francouzskou i pojal za choť dceru Huga Capeta Syn jeho Reginar VI. († 1036) ostavil dceru Richildu, jež se provdala za Balduina VI., hraběte flanderského. V H-ku hrabě tento byl Balduinem I. Syn jeho Balduin II. táhl s Bohumírem Bouillonským do Palestiny, kde i zemřel (1098). Syn jeho Balduin III. † 1120. Balduin IV. »Stavitele« † 1170. Balduin V. zdědil (1192) Flandry, jež po smrti Balduina I. od H-ka byly odloučeny. Syn jeho Balduin VI. (ve Flandřích IX.) stal se (1204) císařem latinským. Země jeho dědičně připadly dcerám Johanně a r. 1244 Markétě, provdané za Burcharda z Avesnes a podruhé za Guida z Dampierre. Po smrti její (1279) dostalo se H. násedkem rozhodnutí krále Ludvíka Svatého, dříve již učiněného, synu její z prvního manželství, Janu z Avesnes, a Flandry dány synu její z manželství druhého. Hrabě Jan I. držel se Francie, v nenávisti maje hraběte Flanderského, jenžto se klonil k Angličanům. A podobně vedli sobě i syn a vnuk jeho, Jan II. a Vilém I. Dobrý. Jan I. měl za choť sestru protikrále Viléma, hraběte hollandského. V násedcích sňatku tohoto připadlo Hollandsko (1299) hraběti Janovi II. Od té doby dějiny henegavské splyvají s dějinami hollandskými. Markéta, dcera a dědička Viléma I. († 1337),

přinesla země jeho věnem císaři Ludvíku Bavorovi. Pravnučka její Jakobea Bavorská odstoupila (1433) dědictví svého vévodě burgundskému Filipovi Dobrému. Panství burgundské a tudíž i H. připadlo pak (1482) Habsburkům. Císař Karel V. přikázal je synu svému Filipovi II., i ostalo při koruně španělské až do míru Utrechtského (1713), načež se dostalo Habsburkům Rakouským. Mírem v Nymwegách (1678) byla však jižní část H-ka přivtělena k Francii. Za franc. revoluce opanovali Francouzi též i H. severní čili rakouské. Po pádu Napoleonově (1814) přikázáno H. ku království Nizozemskému a od roku 1830 náležel k Belgii.

Henegavsko-flanderská železnice (Chemins de fer de Hainaut et Flandres), dřívě síť soukromých železnic v jihozáp. Belgii, as 140 km dl., od r. 1871 postátněná; vznikla na základě koncesse ze dne 5. led. 1857. Na trati z Audenarde do La-Pinte, 17 km dl., zahájena vozba 28. čva 1857, na trati ze St. Ghislaina do Audenarde, 57 km dl., 1. září 1861 a vykonávala ji od 1. led. 1866 »Société anonyme d'exploitation« a následkem smlouvy z 13. bf. r. 1867 »Société générale d'exploitation« až do r. 1871; trať z Basèclesa do Péruwelze, 4 km dl., odevzdána ku užívání 1. bf. 1867, trať z Péruwelze do Tournai, 19 km dlouhá, 5. bf. 1870, trať z Péruwelze na pomezí franc. (Anzin), 21 km. dl., 9 srp. 1874, trať ze St. Ghislaina do Athu (Maffle), 23 km. dl., 8. listopadu 1870.

Heneti, tak sluji u některých starých spisovatelů Veneti adriatictí (v. t.).

Hengeler Adolf, kreslil a genrista (* 1863 v Kemptenu), žák mnichovské akademie, od r. 1885 nejoblíbenější spolupracovník mnichovských »Fliegende Blätter«, kde nalézá se od něho množství kapriciózních koncepcí pohádkových a bajkových. Také jeho karikatury jsou zdařilé.

Hengist a Horsa (dle starého a jen o kentický znak se opírajícího podání) byli náčelníky loupeživých Sasů, kterým britský kníže Vortigern postoupil ostrova Thanetu pod závazkem, že budou země chrániti proti Piktům a Skotům. Sesilivše se Angly, Sasy a Juty, přešli do Britannie r. 449, ale záhy sami vlády se zmocnili a založili 7 království. Jsou to asi postavy vybájené, jako dcera Hengistova, červenolící Rovená.

Hengstenberg Ernst Wilhelm, lutheranský bohoslovec (* 1802 ve Frödenberku — † 1869 v Berlíně), byl oddán studiím filosofickým a orientalským, zvláště arabským, s takovým výsledkem, že již zletý vypracoval promoční spis o moallace Imrulkaisově (1823) a přeložil Aristotelovu metafysiku (1824, I. sv.). Za dvouletého pobytu v Basileji (1823—24) vykonal následkem nemoci a vážného studia biblického náboženský obrat směrem nejpřísnější pravověrnosti. Habilitoval se pak na univ. berlínské na fakultě filosof. (1824) a na bohoslovné (1825) i byl tam od r. 1828—69 professorem bohosloví. Působil nejen jako učitel, nýbrž i jako plodný spisovatel boho-

slovných, zvláště exegetických spisů. Největšího vlivu domohl se r. 1827 založenou »Evang. Kirchengzeitung«, již neohrožené až do své smrti vydával. H. jest vlastní zakladatel novolutheránského konfesionálního pravověrného směru v přítomnosti a rozvětvené školy, jsa na nejkrajnější pravici bohoslovné. Byl odpovědným protivníkem panujícího tehdy bohoslovného racionalismu, hegelianismu a supranaturalismu, jak na universitách tak v církvi. Veden pevným přesvědčením a jemu věren, zasadil se všemi prostředky, aby vyprázdněnému Písmu sv. navrátil jeho obsah, aby vytkl božský ráz jeho jako zjevení Božího; zvláště usiloval o nábožensky prohloubené pojetí St. zákona. Do ducha Biblí vnikal s náboženskou vřelostí. Pro svou jednostrannou neustupnou přísnost byl r. 1850 ze zkušební kommisie propuštěn. Nedostatkem při něm bylo, že výsledky kritického badání byly mu předem již jisty, tak že své vědecké práce podroboval své dogmatické tendenci; že nečinil vždy náležitého rozdílu mezi Starým a Novým zákonem, že ve výkladech jest příliš spiritualistickým, jednostranným. Jest mužem mnoho obdivovaným a mnoho tupeným. Spisy jeho: *Kommentar über die Psalmen* (1842—47, 2. vyd. 1849—52, 4 sv.); *Geschichte Bileams* (1842); *Das hohe Lied Salomonis* (1853); *Prediger Salomo* (1859); *Ezechiel* (1867—68); *Hiob* (1870—75); *Christologie des A. Test.* (1829—35, 2. vyd. 1854—57, 3 sv.); *Beiträge zur Einleitung ins A. T.* (1831—39, 3 sv.); *Die Bücher Mosis und Egypten* (1841); *Die wichtigsten und schwierigsten Abschnitte des Pentateuchs* (1842). Dále výklady evang. Janova (1861—63, 2. vyd. 1869—72, 2 sv.) a Zjevení Janova (1849—51, 2. vyd. 1861—62, 2 sv.) a j. Životopis jeho vydal J. Bachmann (1876—79). Viz Calwer, *Kirchenlexikon* (1890).

Hengstererben, ves v Čechách, hejt. Jáchymov, okr. Blatno, fara a pš. Albertamy; 61 d., 1385 ob. n. (1890), 4tř. šk., značný průmysl krajkářský, směrem k Albertamům cínové doly. Část této vsi náleží k Werlsberku, hejt., okr., farou a poštou k Jáchymovu; 8 d., 77 ob. n. (1890).

Henice, ves v Čechách, viz Hejnice.

Henš, ves v Čechách, viz Hejnice.

von **Henikstein** Alfred, generál rakouský (* 1810 v Hor. Döblinku — † 1882 ve Vídni). Vystudovav v inženýrské akademii, vstoupil r. 1828 jako kadet do vojska a stal se již r. 1854 generalmajorem a r. 1864 příslušníkem gener. štábu v ministerství vojenství. R. 1866 byl náčelníkem gener. štábu při severní armádě, ale dispoice jeho se neosvědčily a proto byl po válce postaven před vojenský soud; vyšetřování bylo zastaveno a on dán do výslužby.

Hénin-Liétard [enēnlietár], město ve franc. dep. Pas-de-Calais, arr. Béthune, při Sev. dráze, s 8971 ob. (1891, obec 9647). Má kovodílny, pivovar, výrobu cukru, skla, krajk a doly na kamenné uhlí. Pozoruhodný chrám náleží různými svými částkami XII. až XVIII. st.

Heniochové, lat. *Heniochi*, ve starověku pirátský kmen na sev. pobřeží Pontu, při svazích Kavkázu. Ještě nyní slove jeden lesghický kmen Hainuochové.

von **Henk** Ludwig, viceadmirál něm. (* 1820 v Anklamě), sloužil nejprve na obchodní lodi, až r. 1849 vstoupil jako důstojník do něm. loďstva a jmenován r. 1866 velitelem loďstva v Sev. moři; r. 1879 odebral se do výslužby. Vydal kromě četných pojednání: *Die Kriegsführung zur See in ihren wichtigsten Epochen* (Berlín, 1881, 2. vyd. 1884) a s Niethem skvostné dílo *Zur See* (t., 1885—87, 2. vyd. Hamburk, 1892).

Henke: 1) H. Heinrich Phil. Konrad, protest. theolog německý (* 1752 — † 1809 v Brunšviku), proslul jako círk. historik spísem *Allgem. Geschichte der christlichen Kirche* (nové vyd. 1795—1806, sv. 1.—6; pokračování od Vatera sv. 7—9, 1818—20).

2) H. Adolf Chr. Heinrich, lékař něm. (* 1775 v Brunšviku — † 1843 v Erlankách). Lékařství vystudoval v Helmstedtu a v Gotinkách, načež působil jako praktický lékař v Brunšviku a jako fysikus ve Wolfenbüttelu. R. 1805 byl povolán do Erlank, kdež se stal r. 1816 prof. fysiologie, pathologie a soudního lékařství, r. 1818 pak převzal profesuru terapie a ředitelství klinických ústavů. Byl velmi plodným spisovatelem a patřil k zakladatelům soudního lékařství v Německu. Hlavní jeho spisy jsou: *Lehrbuch der gerichtlichen Medizin* (Berlín, 1813, 13. vyd. 1859); *Abhandlungen aus dem Gebiete der gerichtl. Medizin* (Bamberg, 1815—20, 2. vyd. Lip., 1822—34, 5 sv.); *Handbuch der allgem. und speciellen Pathologie* (Berlín, 1806, 3 sv.); *Handbuch zur Erkenntniss u. Heilung der Kinderkrankheiten* (Frankf., 1809, 2 sv., 4. vyd. 1837). Mimo to vydával »*Zeitschrift für die Staatsarzneikunde*«. Anonymně vydal dílo *Darstellungen d. Feldzüge der Verbündeten gegen Napoleon in d. J. 1813 bis 1815* (Erlanky, 1815—16, 4 sv.).

3) H. Hermann Wilh. Eduard, bratr před., právník něm. (* 1783 v Brunšviku — † 1860 t.). Habilitoval se r. 1806 v Erlankách a r. 1808 v Landshutu, v l. 1814—1832 byl prof. v Bernu, 1833—1857 v Halle. Hlavním dílem jeho jest *Handbuch des Kriminalrechts u. der Kriminalpolitik* (Berlín, 1823—38, 4 sv.). Kromě toho uvéstí sluší: *Grundriss einer Geschichte des deutschen peinlichen Rechts* (Sulzbach, 1808 až 1809, 2 sv.); *Lehrbuch der Strafrechtswissenschaft* (Curich, 1815).

4) H. Gustav, lesník polský (* 1799 — † 1852), přistěhoval se r. 1819 z Brunšvicka do Varšavy, zastával různé úřady na státních statcích a konečně stal se profesorem lesnictví v ústavu marimontském. Jest autorem prvního polského spisu o lesnictví, který nepozbyl dosud ceny: *Nauka urządzienia, szacowania i ocaniania lasów* (Varšava, 1846, rus. překl. od J. Novického r. 1855). Mimo to napsal *Zbiór wyrachowań leśnych z porównaniem miar i wag* (t., 1842).

5) H. Ernst Lud. Th., syn H a 1), círk. historik něm. (* 1804 — † 1872), prof. theologie

v Marburku. Hlavní jeho dílo jest *Georg Calixtus u. s. Zeit* (1853—60, 2 sv.). Mimo to napsal: *Papst Pius VII.* (1860); *Konrad von Marburg* (1861); *Kaspar Peucer u. Nik. Krell* (1865); *Jakob Friedrich Fries, aus seinem handschriftlichen Nachlass hergestellt* (1867); *Zur neueren Kirchengeschichte* (1867). Z pozůstalosti jeho vyšlo: *Neuere Kirchengeschichte* (1870—1880, 3 sv.); *Ergebnisse u. Gleichnisse* (1874); *Vorlesungen über Liturgik u. Homiletik* (1876).

⑧ **H. Wilhelm**, syn před. lékař něm. (* 1834 v Jeně). Lékařství vystudoval v Marburku, Gotinkách a v Berlíně, načež se r. 1858 habilitoval v Marburku a stal se tu r. 1864 též mimoř. prof. anatomie. R. 1865 povolán byl do Roztok a odtud r. 1872 do Prahy, působil tu do r. 1875, kdy odešel do Tubink; r. 1895 vzdal se činnosti učitelské. Vynikal jako výborný kreslil. Napsal a vydal: *Anatomie und Mechanik der Gelenke* (Lipsko, 1863); *Die Menschen des Michelangelo im Vergleich mit der Antike* (t., 1871); *Beiträge zur Anatomie des Menschen mit Beziehung auf Bewegung* (t., 1872); *Topographische Anatomie des Menschen in Abbildung und Beschreibung* (Berlín, 1879—83, 2 sv., text s atlasem); *Handatlas u. Anleitung zum Studium der Anatomie im Praeparirsaal* (tam., 1888—89, text s atlasem); *Vorträge über Plastik, Mimik u. Drama* (Roztoky, 1892); *Der Typus der Germanischen Menschen und seine Verbreitung im deutschen Volke* (Tubinky, 1895).

Henle Friedrich Gustav Jakob, lékař něm. (* 1809 ve Fürthu ve Frankách — † 1885 v Gotinkách). Lékařství vystudoval v Bonnu a v Heidelbergu, byl pak v Berlíně příručím Rudolphiho a J. Müllera, se kterým též podnikl vědeckou cestu do Paříže. R. 1837 habilitoval se v Berlíně pro mikroskopickou anatomii a všeobecnou pathologii, od r. 1840—44 působil v Curichu jako prof. anatomie a fysiologie, přešel odtud do Heidelbergu, odkud r. 1852 povolán do Gotink. Vynikal jako popisný anatom, který znovu a podrobně prostudoval složení veškerého těla, jež popsal jednotlivým a přesným způsobem; s mnohými útvary našeho těla (na př. klíčky H-ovy v ledvinách) zůstává jeho jméno trvale spojeno. Vedle toho byl výborným kritikem, pěstoval se zdarem srovn. anatomii a šťastnou rukou zasáhl též v rozvoj pathol. anatomie. Hlavní jeho díla jsou: *Handbuch der rationalen Pathologie* (Brunšvik, 1846—52, 2 sv., 3. vyd. t., 1855); *Handbuch der systematischen Anatomie des Menschen* (t., 1855—76, 3 sv., 2. vyd. 1876—79) a dle tétohož spisu zpracovaný *Grundriss der Anatomie des Menschen* (text s atlasem t., 1880, 3. vyd. 1888, nové zprac. 1896); *Handbuch der allgem. Anatomie* (tam., 1841). Z monografických prací buďtež uvedeny: *De membrana pupillari etc.* (Bonn, 1832); *Symbolae ad anatomiam villorum intestinalium* (Berlín, 1837); *Vergleichend anatomische Beschreibung des Kehlkopfes* (Lipsko, 1839); *Ueber die Ausbreitung des Epithelium im menschlichen Körper* (t., 1838); *Ueber die Struktur und Bildung der menschlichen Haare* (t., 1840); *Pathologische Untersuchungen* (t., 1840); *Zoologische Beschreibung der Haifische*

u. Rochen a J. Müllerem (Berlín, 1841); *Anthropologische Vorträge* (Brunšvik, 1870—80, 2 seš.); *Ueber das cavernöse Gewebe* (1863); *Zur Anatomie der Niere* (1863); *Zur Anatomie der Crystallinse* (1878); *Das Wachsthum des menschlichen Nagels u. des Pferdehufs* (Gotinky, 1884). Vedle toho psal kritické články do Müllerova Archivu (1838—42), Cannstattových zpráv výročních (1844—55) a do »Zeitschr. f. rationelle Medizin«, jež s Pfeuferem od roku 1841 vydával. S77.

Henley [henlij], město angl. v jižní části hrabství Oxfordského při Temži, se 4913 ob. (1891). Nizké Chiltern Hills vrobí město, jež jest známo dostihy veslařskými, které se každoročně z Londýna sem pořádají (obyč. v červenci).

Henna v bot. viz *Alkanna* a *Lawsonia*.

Henna, starověké město, viz *Enna*.

Hennberg, osada v Čechách, hejt. Kaplice, okr. Nové Hradky, fara a pš. Benešov Ném.; 41 d., 221 ob. n. (1890).

Henne, Henneberg, osada v Čechách u Dol. Kamenice, hejt. Děčín, okr., fara a pš. Čes. Kamenice; 45 d., 265 ob. n. (1890), tkalcovství, myslivna.

Henne Alexander, historik belg. (* 1812 v Kasselu), byl do r. 1889 sekretářem akademie krásných umění a předsedou dějepisné spol. belg. Vydal: *Notice histor., statis. et descriptive de la ville de Bruxelles* (Brussel, 1846); *Hist. du règne de Charles-Quint en Belgique* (t., 1858—60, 10 sv.); *Hist. de la Belgique sous le règne de Charles-Quint* (t., 1861); s Wautersem *Hist. de la ville de Bruxelles* (t., 1843 až 1845) a obstaral vydání *Mémoires du Pontus-Payen* (t., 1860—61); *Mém. anonymes sur les troubles du XVI. siècle* (t., 1864—66).

Henne Am Rhyn Otto, kulturní historik švýc. (* 1828 ve Sv. Havle), od r. 1883 státní archivář ve Sv. Havle, obratný stilista a vpravovatel, vydal: *Geschichte des Kantons St. Gallen* (Sv. Havel, 1863); *Gesch. d. Schweizervolkes* (3. vyd. Lipsko, 1878); *D. Buch der Mysterien* (3. vyd. t., 1890); *Die deut. Volks-sage* (t., 1874); *Allgem. Kulturgeschichte* (2. vyd. t., 1877—78, 6 sv.); *Die Kreuzzüge u. die Kultur ihrer Zeit* (t., 1883—86); *Kulturgesch. d. deutsch. Volkes* (2. vyd. Berl., 1891); *Die Kultur der Vergangenheit, Gegenwart u. Zukunft in vergleich. Darstellung* (2. vyd. Gdansko, 1890, 2 sv.); *Kulturgesch. des jüdischen Volkes* (2. vyd. Jena, 1892); *Der Teufels- und Hexenglaube* (Lipsko, 1892); *Die Frau in der Kulturgesch.* (Berlín, 1892); *Gesch. des Rittertums* (Lipsko, 1893); *Die Freimaurer* (4. vyd. t., 1894); *Die Jesuiten* (3. vyd. t., 1894); *Autobiographie* (Gdansko, 1890).

Hennebach, osada v Čechách u Dürngrünü, hejt. Cheb, okr. Vildštejn, fara a pš. Schönbach; 5 d., 25 ob. n. (1890).

Henneberg: 1) **H.** v Čechách viz *Henne*. 2) **H.**, býv. knížecí hrabství ve Franckém kraji, rozdělené nyní mezi Prusko a saské státy Výmár, Meiningen a Koburk. Rod hrabat henneberských sahá do XI. stol. a župa Grabfeldská byla původním jeho majetkem;

později rozdělil se v několik větví, z nichž větev H. Schleusingen byla nejdůležitější; z ní vyšel Berthold čili Pertolt (* 1272 — † 1340), jenž byl r. 1308 při volbě císařské plnomocníkem kurfiršta braniborského a saského, dne 24. čce 1310 byl členem říšského soudu, před který předstoupili s opatem zbraslavským poslové království Českého, aby stěžovali si do Jindřicha korutanského, a 16. září jmenován jest s arcibiskupem mohučským Petrem císařským plnomocníkem po boku mladého krále Jana. V postavení tom získal si důvěru Janovu tou měrou, že týž r. 1313, když vypravil se na pomoc císaři, jmenoval ho správcem země za své nepřítomnosti. V dubnu 1315 byl propuštěn, načež byl místodržitelem Ludvíka bavorského v Braniborsku a hlavním jednatelem císařovým s Bedřichem Rakouským. Schultes, *Diplomat. Gesch. des Hauses H. (Hildburghausen, 1788—91, 2 sv.)*.

Henneberg: 1) H. Johann Bapt., hud. skladatel (* 1768 ve Vídni — † 1822 t.), nastoupil v útlém mládí po svém otci místo varhaníka ve Skotském klášteře (Schottenstift) ve Vídni a mimo to od r. 1790 zastával též kapelnictví v Schikanederově divadle na Vídeňce. Pro nemoc choti oddal se r. 1804 polnímu hospodářství, načež byl varhaníkem kn. M. Esterházyho v Eisenstadtu, kde občas řídil operní představení. Po rozpuštění knížecí kapely stal se ředitelem kůru v Hofu a r. 1818 dvorním varhaníkem ve Vídni. Proslul jako výtečný varhaník a pianista i obratný dirigent. Jako skladatel nepropíkl, ač napsal šest zpěvoher a částečně se účastnil komposice operet za jeho doby oblíbených několika vložkami. Tiskem vyšly od něho ouvertura k operetě *Die Liebe macht kurzen Process a Notturmi a 4 voci e Fp.* (Videň, 1802).

2) H. Joh. W. (* 1825 ve Wasserlebensu u Halberstadtu), professor hospodářské chemie v Gotinkách. Sestavil mnoho analytických method, jimiž pochody chemické v hospodářství lze stopovati, a vydává »Journal für Landwirtschaft«. *Ru.*

3) H. Rudolf, malíř něm. (* 1826 v Brunšviku — † 1876 t.). Z právníka stal se žákem antverpácké akademie, načež po tři roky pracoval u Čoutura v Paříži a r. 1861—62 v Římě strávil. Žil pak v Berlíně, až nemoc přiměla ho r. 1873 uchýliti se do Italie. První jeho větší obraz jest: *Divy* střece* (Nár. gal. v Berlíně a Schackova gal. v Mnichově, 1856) dle Bürgerovy ballady; v díle tomto připojil se k tradicím romantiků. Další jeho díla jsou: *Zločinec pro ztracenou čest* (dle Schillera, 1860); *Honba za štěstím* (1868, obě v Nár. gal. berl.); *Osvobozená Germanie* (1872); *Krajina z Campagne s jizdeckou společností* (1875). V kresbě kníh M. zvláště vynikal. R. 1869 stal se členem berl. akademie. *J-k.*

Henneberská vysočina viz Rhönské pohorí.

Hennebert [enbér] Eugène, vojenský spis. franc. (* 1826 v Beauvais), prof. v Saint-Cyru, napsal pod vlastním jménem i různými pseudonymy řadu studií vojenských, jako:

Guerre des communaux de Paris (1871); *Histoire de la défense de Paris* (1872); *Des Anglais en Egypte* (1884); *L'art militaire et la science* (1884); *L'Europe sous les armes* (1884); *L'artillerie moderne* (1889); *L'aigle russe* (1890); *Histoire d'Annibal* (1870—91, 3 sv.) a mn. j.

Hennebont [enbón], hl. město kantonu ve franc. dep. Morbihan, arr. Lorient, na Blavetu, 15 km od Atlantického oceánu, na žel. trati Landerneau-Savenay dráhy Orléanské, má krásný got. kostel Notre-Dame de Paradis ze XVI. stol., malý přístav, stavbu lodí, pily, koželuzství, výrobu hliněného zboží a lučebnin, chov koní, obchod, kamenné lomy, mořské lázně a 5354 (1891), obec 6972 ob. Ve století XIV.—XVI. bylo město důležitou pevností, často obléhanou i dobytou. Nedaleko zbytky opatství Notre-Dame de la Joie.

Hennegau viz Henegavsko.

Hennel Maximilian viz Hännel.

Hennenhofer Johann Heinrich, diplomat badenský (* 1793 v Gernsbachu — † 1850 ve Freiburgu), přízní velkovévody z podřízeného postavení postoupil až za pobočníka velkovévody Karla a r. 1828 na ředitele diplomatické sekce v ministerstvu věci zahran. Jméno jeho uvádí se ve spojení s Kašp. Hausereem.

Hennequin [enkén]: 1) H. Philippe Auguste, malíř franc. (* 1763 v Lyoně — † 1833 v Leuze u Tournai jako ředitel školy kreslířské). Byl žákem Davida a dostalo se mu také velké římské ceny. Byl pronásledován z příčin politických a jen stěží unikl trestu smrti. Po pádu Napoleonově odešel do Lutichu a odtud do Tournai. Jeho hlavní díla jsou: *Orestes pronásledován Furiemi* (1800, v Louvru); *Desátý srpen 1792 nebo triumf národa franc.*; *Smrt 300 občanů frauchimontských při obhajování města.* *J-k.*

2) H. Alfred, dramatik franc. (* 1842 v Lutichu — † 1887 v Epinay jako choromyslný), inženýr belgických drah státních, oddal se od r. 1875 úplně spisovatelství a stal se velmi oblíbeným fraškářem pařížským. Napsal: *J'attends mon oncle* (1869); *Trois chapeaux* (1870); *Le procès Vauradieux* (1875); *Les dominos roses* (1876); *Bébé*, s Najakem (1877); *La petite correspondance* (1878); *Nouveau* (1879) a s Alb. Millaudem *Niniche* (1878); *Lili* (1880); *La femme à papa* (1885) a j.

3) H. Emil, kritik franc. (* 1858 v Palermě — † 1888 v Samoisu u Fontainebleau), studoval v Genevě, načež byl novinářem v Paříži (»Agence Havas«, »Temps«). Napsal: *La critique scientifique* (1888); *Etudes de critique scientifique*; *Ecrivains français* (1889) a *Quelques écrivains français* (1889). H. je pokračovatelem Tainovým, po jehož příkladě ustavuje kritiku jako vědu psychologickou a sociologickou (aesthopsychologii), ač jinak v methodě, plánu i konstrukci samostatně si vede a Tainovi právě v principiálních otázkách odírá. Do češtiny přeložil F. X. Šalda »Spisovatelé ve Francii zdomácnělí« (Praha, 1896). — Srv. úvodní studii tamže; Ernest Tissot, *Les évolutions de la critique franç.* (1889). *Štd.*

Henner: 1) H. [enèr] Jean Jacques, malíř franc. (* 1829 v Bernweileri u Elzasku), žák Gab. Guérina ve Štrasburku a École des Beaux-arts v Paříži. Obdržev řím. cenu, žil po 5 let v Itálii, načež navštívil také Dráždany a Holandsko. Umění jeho jest čistě smyslové a pudové a zásluha jeho spočívá v tom, že oddal se poznovu studiu nahých těl ženských. Zván byl moderním Correggiem, ač v poslední době upadl v pfehnanou manýru, maluje těžce, pastózně, s nesprávným výrazem. Proti Cabanelovi znamená však svými kontrasty světla a stínu skutečného básníka těla ženského. Jako Proudhon nenávidí konturu, linii a určitost, jeho ideál jest měkký, splývavý; ženy světstavi v mysticky milostné prostředí, v němž vše plynulým dýchnutím nálady v celek se pojí. Do Salonu r. 1865 zaslal *Susanu vystupující z lázně* a již ta svědčí o jeho vynikajících vlastnostech jakožto malíře těla a o bedlivém studiu Correggia. V dalším rozvoji svého talentu objevil H. zvláštní dobu denní, která světelnými efekty svými kryje se s intumně naladěnou duší jeho. Aby docílil světlivého tónu masa a delikátní měkkosti, vyvolil totiž za pozadí šefcí se krajinu, osvětlenou pouze posledními reflexy paprsků. V této diskretní harmonii večera bílá bledost lidského těla magicky se odráží. To jest druhá manýra H-ova. Tim způsobem maloval *Najadky* a *Nymfy*, které svítí svým tělem z hluboké tmavé zeleni večerní krajiny. To zjednalo mu přední místo v historii moderního malířství. Z děl jmenovitě uvádíme: *Susana*; *Miloděný Samaritán* (obě v Luxemb.); *Večer*; *Najadka* (v Luxemb.); *Kristus v hrobě* (1876); *Jan Kř.*; *Magdaléna* (1880); *Nymfa u studně*; maloval též zdařilé podobizny. J-k.

2) H. Kamil, právník čes. (* 1861 v Plzni). Studoval gymnasium v Plzni a v Č. Budějovicích, práva v Praze, kde byl r. 1884 povýšen na doktora. Obdržev státní cestovní stipendium, studoval v l. 1885—86 v Berlíně, Gottingách a v Genevě. R. 1887 praktikoval u čes. zistodržitelství, habilitoval se pro právo církevní na české fakultě právnické a stal se professorem na českoslov. akademii obchodní, kde působil do r. 1894, vykládaje obchodní zákony a od r. 1891 též národní hospodářství a obchodní statistiku. R. 1888 jmenován honorovaným docentem práva obchodního i směřetného na české vysoké škole technické, r. 1894 mimoř. prof. cír. práva na české fakultě právnické. Vydal: *Beiträge zur Organisation u. Kompetenz der päpstlichen Ketzergerichte* (1890); *O rakouských zákonech amorisacních* (1892); *Kapitola z dějin úroku a lehy* (progr. českoslov. akad. obchod., 1893). Mimo to uveřejnil referáty a články v časop. »Právník«, »Athenaeum«, »Juristische Vierteljahresschrift«, »Archiv für kathol. Kirchenrecht«, »Český časopis histor.« a jest spolupracovníkem státovědeckého slovníka »Österr. Sratzwörterbuche« a »Ottova Slov. Nauč.«

Hannersdorf: 1) H., ves v Čechách v hejt. vchlabském viz Branna 2). — **2)** H. ves t. v hejt. jablonském viz Dubnice. — **3)** H.,

Hannersdorf, hejt. Chomútov, okr., fara a pš. Jirkov; 28 d., 171 ob. n. (1890). — **4)** H. u Grünwaldu, hejt., okr. a fara Jablonec n. N., pš. Wiesenthal n. N., 95 d., 517 ob. n. (1890), kaple P. M., řtř. šk., broušení skla a sklen. perel. — **5)** H., předměstí města Rumburku. — **6)** H. Horní (Ober-H.), hejt., okr., fara a pš. Rumburk; 251 d., 6 ob. č., 2194 n. (1890), řtř. šk., celní úřad II. řtř., značný průmysl a obchod se lňným a bavl. zbožím, výroba hraček a krátkého zboží.

7) H., morav. enklava, viz Jindřichov. von **Hennert** Karl Wilh., lesnický spis. něm. (* 1739 v Berlíně — † 1800 t.), od roku 1785 vrchní lesní dozorce pro vyměřování lesů v Berlíně. H. velmi zdokonalil nauku o vyměřování lesů a jejich odhadech. Napsal: *Raupenfrass u. Windbruch in den königlich preuss. Forsten 1791—97* (Berlín); *Anweisung zur Taxation der Forsten* (t. a Štětín, 1791 až 1795).

Hennessy [hensi]: **1)** H. John Pope, sir, politik a státník angl. (* 1834 v Corku — † 1891 v Irsku). Vystudovav práva, zvolen byl r. 1859 za hrabství kingské v Irsku do dolní sněmovny angl. a byl z nejčinnějších členův a řečníků strany konservativní. Zabýval se zákonem o chudinství v Irsku, upozornil na příčiny irské depopulace a byl proti nenárodnímu systému veřejného vyučování prováděnému vládou. Hájil též práva katol. církve v Irsku. V otázkách zahraničních vyslovil se pro světenskou moc papežovu a zastával se r. 1863 Poláků. V otázkách koloniálních byl pro úplnou neodvislost osad australských ve směru zákonodárném. Byv r. 1867 jmenován guvernérem labuanským, zastával ještě později různá guvernerství anglických osad v Africe.

2) H. William, malíř angl.-amer. (* 1839 v Thomastownu v Irsku), r. 1849 odešel do New-Yorku, kdež od r. 1856 navštěvoval mal. akademii, r. 1870 usadil se v Londýně. Maloval: *Doba jarní*; *In memoriam*; *Stežka v Normandii*; *Podzim*; *Na cestě ku slavnosti*; *Dobří přátelé*; *Návrat sběratelů klasů*; *Svátek umělců*; *Letní večer na Temži* a j. J-k.

Hennet: 1) Le chevalier Albin-Joseph-Ulpien H. [enè], polit. oekonom a finančník franc. (* 1758 v Maubeuge — † 1828 v Paříži). Jako první finanční úředník osvědčil se v l. 1813—1816 znamenitým znalcem franc. financí a byl činným též literárně. Vynikl nejen v oboru financí, nýbrž i jako publicista, literární kritik a historik. Nejlepším dílem jeho jest *Théorie du crédit* (1816), jež dodnes nepozbylo ceny.

2) H. Otomar, svob. pán (* 1799 v Praze — † 1892 t.), vstoupil r. 1820 do státní služby k zemskému soudu, stal se r. 1835 radou zemského soudu, r. 1841 radou appell. soudu v Praze, r. 1845 radou nejvyššího soudu, r. 1847 presidentem zemského soudu v Praze a nejvyšším sudím království Českého; téhož roku byl jmenován tajným radou. Roku 1849 byl povolán za presidenta vrch. soudu zemského do Štýrska, r. 1854 v Praze a r. 1867 odešel do důslužby. Byl též členem panské

sněmovny a vyznamenán řádem žel. koruny I. třídy.

Hennevogel von Ebenburg, mramorář (* 1727 v Litoměřicích — † 1790 v Praze). Hlavním jeho dílem jest mramorování kostela sv. Mikuláše na Malé Straně v Praze; provedl i mramorování kaple loretské tamže a mramorování četných oltářů, jako v chrámě litoměřickém, roudnickém a v klášteře tepelském. *J-k.*

Hennicke Julius, architekt něm. (* 1832, † 1892 v Kostnici), žák Hitzigův v Berlíně, kdež s přítelem svým Hudem provedl řadu monumentálních staveb a vill a Hitzigovi při stavbě bursy byl nápomocen. Stavěl ve slohu renaissance a rokokovém. *J-k.*

Hennig: 1) H. Gustav Adolf, malíř něm. (* 1797 v Lipsku — † 1869 t.), žák a později ředitel lipské akademie a prof. akademie výtvarné. Maloval zejména: *Zvěstování P. Marie* (mus. v Lipsku); *Kristus vykličí chrám*; *Nalezení Mojžíše* (mus. dráž.); *Nástrovní obraz ze života Psyche* (v zámku Crusiusově v Rüdigersdorfu u Altenburku). *J-k.*

2) H. Karel, lithograf pražský (* na konci XVIII. století — † 1862). Byl rodem Prusák, účastnil se válek napoleonských a vyučoval krasopisu v Berlíně. V létech dvacátých, uchvácen obecným tehdy nadšením, vypravil se na pomoc Řekům bojujícím za svou svobodu, avšak v Praze zadržen. Znaje se poněkud v lithografii, přijat v kamenotiskárně B. Haase a posléze zařídil si vlastní závod, z něhož vyšlo množství pěkných prací (skupin, obrazů genrových, podobizen, alman. *Camelien*). Nemeně známa byla také *H*ova sbírka rytin, výkresů a pod., čítající 10.000 kusů. Starý zápal pro svobodu roznítil *H*a opět r. 1848; avšak nedůvěra a nepřítel k Čechům a jejich národní politice zavedla jej, zvláště po nezdařeném smíření ve Stromovce, posléze do kruhu pověstných sedmašedesátníků. Ztrativ tím přízeň, zchudnul i pracoval opět sám ve skrovné dílně, neúčastně se již veřejného života.

Henniger z Eberka viz Henygarové.

Hennin [eněň], ústroj hlavy ženské, jenž se objevuje ve Francii kolem r. 1420 a odtud rozšiřuje do Nizozemí, Italie a Německa, po r. 1450 pak počíná mizeti. Do Francie jej zavedla Isabella bavorská. Byl to kuželovitý čepec velmi vysoký (leckdy 2—3 stopy) z lehké látky, posázený perlamy, často s vyšiváním sametovým nebo soukenným okrajem; kužel tento byl ovinut buď závojem, jenž často ve tvarech bizarrních po něm splyval, nebo tuhým lněným plátnem složeným v huboké záhyby. Tvary *h*-u vůbec byly velmi rozmarné a dobrodružné, až budily pohoršení veřejné a zákonodárství proti nim zakročovalo.

Henning: 1) H. (Henningen) Christian, farář vustrovský v Lüneburku, zůstavil z r. 1705 sbírku slov, frází a jiných zajímavých památek nářečí slovanských Drevanů (v. t.).

2) H. Albert, sochař něm. (* kol 1860 v Královci — † 1894 v Berlíně sebevraždou

následkem chudoby). Provedl: *Amor budí Athéninu svou*; *Ganyméd unášen olem*; četné skupiny lvů. Pracoval též na zvukcích figurách pomníku Washingtonova od Siemeringa. *J-k.*

Hennings Johann Friedrich, krajinář něm. (* 1839 v Brémách), žák Osw. Aschenbacha v Düsseldorfu, maloval nejraději krajiny měsíční, zahrady a parky se staffáží rokokovou. Jeho díla: *Krajina se staffáží cikánů* (1864); *Norimberk při východu měsíce*; *Salcpark při světle měsíčním* (1869); *Passov se strany Innu*; *Alej u Nymphenburku*; *Alej na Wilhelmshöhe u Kasselu*; *Spící vrátky*; *Hostinec u Červeného kohouta*; *Hostinec u Zlatého slunce* a j. *J-k.*

Henningsen Laurits Gottlieb Emanuel, spis. dán. (* 1844 v Hillestedu — † 1886 v Saeby), učitel v Husby, na to v Saeby. Psal spisy pro mládež a pro lid a povídky, hlavně z Jutska: *Fortaellinger* (1878); *Mathilde og hennenes Venner* (1878); *Fra Laaland* (1879); *Fra Jylland* (1880); *Røjsefaeller, nye og ældre skizzer og fortaellinger* (1885) a j. *HKa.*

Hennique [enik] Léon, spisovatel franc. (* 1852 v Basse-Terre na Guadalupu), přimknul se k Zolovi, dal práci do *Soirées de Médan* a uveřejnil řadu románů naturalistického rázu, jako *La dévouée* (1878); *Elisabeth Courroucau* (1879); *Les hauts faits de M. de Ponthau* (1880); *L'accident de M. Hébert* (1883); *Poëuf* (1887); *Un caractère* (1889), v němž obrací se již od naturalismu ke studiu jevů duchových, tajů záhrobních. Vedle toho jest jedním z nejlepších dramatiků moderního směru. Náleží sem: *Pierrot sceptique*, pantomima (1881 s J. K. Huysmansem); *Esther Brandes*, hra o 3 jednáních (1887); *Amour* (1890), drama; *Menteuse*, komédie (1892 s A. Daudetem).

Henoch: 1) H. (Ennoch), dle Genese sedmý z 10 praotců (Gen. 5, 18), potomek zbožného Seta a otec Methusalemův, Boha veřejnou bohoslužbou ctíti počal a náboženská shromáždění zařizoval. Vyznamenává se svatostí života a duchem prorockým, vzat díl byl, 365 let stár, za živa do nebe. aby, jak dí sv. Pavel, smrti neokusil (Žid. 11, 5), a ctitelům božím na důkaz, že je Bůh po časném strastiplném životě jistě vezme do nebe. V pozdější tradici židovské považuje se *H.* za původce písmen, počtů i astronomie. U Arabů slove Idris. Pozdější tradice považuje jej za autora knihy *H. Ehr.*

2) H., apokryfická kniha St. z., k níž odkazuje se nejprve v listu sv. Judy 14. Vypravuje zjevení, jež obdržel *H.* na své pouťi nebem a jež týkají se budoucího osudu světa. Obsahuje 105 kap., z nichž považuje moderní kritika kap. 1—36 a 72—105 za původní, kdežto kap. 37—71 za pozdější interpolaci. Dobu povstání klade, soudíc tak z obsahu, hlavně z kap. 85—90, ok. r. 110 př. Kr. (z doby Johanna Hyrkana). Jiní považují pisatele však přímo za křestana. Zachována až na zlomky řecké, nalezené hlavně v Achmímu (vydal Bouriant v Mémoiresch franc. archaeol. posláni v Káhife, Paříž, 1892, s překladem franc. Lods, Le livre d'Hénoch, tam., 1892), toliko

vaethiopském překl. původního textu hebr. nebo spíše aramejského; nalezl jej Bruce v Aethiopia r. 1773, vyd. a přeložil Lawrence, Oxf., 1821 a 1838. Dillmann, Lips., 1851 a 1853; překlad od Hoffmanna (Jena, 1833 - 38, 2 sv.). Překlad od hebrejštiny od Goldschmidta (Berlín, 1892). U otců církevních, již jako autentické ho; ně jí užívali, požívala veliké vážnosti. Srv. Ewald, *Über das aeth. Buch H.* (Gotinky, 1854), u nás Čas. kat. duch 1893, str. 622 a n. *Dk.*

Henoch Eduard Florian, lékař německý (* 1820 v Berlíně). Lékařství vystudoval v Berlíně, stal se tu r. 1858 mimoř. prof., r. 1872 ředitelem dětské kliniky v nemocnici Charité; od r. 1894 je na odpočinku. Patří mezi přední lékaře dětské. Napsal: *Klinik der Unterleibs-krankheiten* (t., 1852—58, 3. vyd. 1863, 3 sv.); *Beiträge zur Kinderheilkunde* (t., 1861—68, 2 seš.); *Vorlesungen über Kinderkrankheiten* (t., 1881, 7. vyd. 1893). Mimo to přeložil některé spisy do něm., jako na př. G. Budda: *Die Krankheiten der Leber* (t., 1846), a napsal četné práce drobnější.

Henosis (z řec.), ujednocení, usmíření, slovo hlavně užívané o pokusech usmíření sporů dogmaticko-náboženských. Odtud henotika čili irenika (řec. *ἰρηνη*), t. j. dovednost neb umění podobného usmířování.

Henotheismus. Slovem tím označuje Max Müller a po něm jiní mythologové ono stadium vývoje náboženského, v němž lidé měli neurčitou představu bytosti vše ovládající, jakožto příčiny všeho záhadného dějství v přírodě, pro kterou však neměli jména. Působení její označováno výrazy, které nyní zdají se nám neosobnými; na př. *βρομύς*, t. j. On hřmí. Vyzývajíce onu bytost, opisovali lidé všelijak její jméno a opatřovali epithety všemoc její označujícími, jako ve vědách anebo v žalmech St. zákona. Dle povahy řeči vyvinulo se v h-mu monotheismus (u Semitů), když epitheta božstva nepozbyla povahy appellativní, anebo polytheismus (u Arijců), když z epithet staly se bytosti samostatné (asi jako z Pallas stalo se přijmí Athény). Základem představy o božstvu jest prý představa nekonečnosti. Viz *Mythus*.

Henotikon (z řec. *ἑνωμα*, sjednocuji, spojuji) je náboženský edikt, který na radu biskupa cařihradského Akacia vydal císař Zlno r. 482, aby zase spojil monofysity s církví katol. H. mělo spokojiti i katolíky i monofysity; ony tím, že se v něm zavrhuje i blud nestoriánský i blud Eutychův a schvalují anathematismy sv. Cyrilla, monofysity pak tím, že se v něm nepřimo zavrhuje sněm chalkédonský, když po písňem přiznau, přidržovati se jedině symbola (vyznání víry) nicejského, schváleného na sněmch cařihradském a eřeském, beze vší zmínky o biskupu Dioskorovi, zlo-pověstném to monofysitovi, a o listě sv. Lva papeže, čelícím proti monofysitismu, a o rozhodnutí sněmu chalkédonského ve věcech víry zavrhujícím monofysitismu, o sněm chalkédonském dvojsmyslně se v něm dodává: »Omnem vero aliter sapientem, sive nunc, sive quandoque, sive Chalcedone, sive in

quacunq; synodo, anathematizamus« (Pagi ad an. 482, n. 24). Avšak právě tato obojakost h-ka místo jednoty roztržku zvětšila. Katolíci h-ka neuznali, těžce nesouce, že císař sám se tu staví vrchním zákonodárcem u věcech víry, a že h. tak nešetřno je ke sněmu chalkéd.; písňným monofysitům se zase nelíbilo, že v něm chalkéd. sněm nebyl zřejmě zavřen. I vznikly na místě dvou strany 3: katolíci, akaciáni (= monofysité, kteří uznali h.) a »bezhlaví« (*ἀκεφαλοί*, písňní monofysité, odpadlí od svých duchov. »hlav«, totiž od patriarchův to alexandrijského (Petra Mongusa) a antiochijského (Petra Fullona), biskupa cařihradského (Akacia) a j.

Henrard [ānrār] Paul, generál a historik belg. (* 1830 v Lutichu). Vstoupil k dělostřelectvu a v l. 1891—92 byl generálním inspektorem armády. Vydal: *Histoire de l'artillerie de Belgique* (Antverpy, 1865); *Henri IV. et la princesse de Condé* (2. vyd. Brussel, 1885); *Appréciation du règne de Charles le Téméraire* (t., 1874); *Marie de Médicis dans les Pays-Bas* (t., 1876); *Histoire du siège d'Ostende 1601—04* (t., 1890).

Henri [ānri], franc., Jindřich.

Henriade [ānriād], epická básň Voltairova, jejímž rekem je franc. král Jindřich IV. Viz *Voltaire*.

Henrici Christian Friedrich (pseud. Picandor), básník něm. (* 1700 — † 1764), byl počtovním úředníkem, pak krajským výběřčím v Lipsku. Vedle básní hrubého a nízkého zrna (*Ernstscherzhafte u. satir. Gedichte*, 1768; *Sammlung vermischter Gedichte*, 1768) psal i písň duchovní, z nichž mnohé v protestantských zpěvnících něm. dosud se udržely, a texty k některým skladbám J. Šeb. Bacha, jmenovitě k jeho pašijím.

Henriciani viz *Henri de Lausanne*.

Henricus: 1) H. Italicus, též H. de Isernia nebo česky mistr Jindřich Vlach zvaný, vynikl v politických a právních dějinách českých. Narodil se v Isernii v Neapolsku, odkudž byl však z neznámé příčiny vyhoštěn. Vyučiv se v Římě u mistra de Prece umění notářskému, zavítal r. 1270 do Prahy, kde došel pohostinství u českého kancléře a spolu vyšehradského probošta mistra Petra, jehož přispěním zřídil na Vyšehradě samostatnou školu notářskou, v níž vyučováno t. zv. *ars dictandi*, t. j. umění, kterak skládati sluší listiny. Škola tato byla četně navštěvována až do r. 1274, kdy válka rozprášila její učně. Vykonal potom královské poselství do Italie, byl H. r. 1273 jmenován král. protonotářem, t. j. správcem českého oddělení dvorní kanceláře Přemysla Otakara II., r. 1275 stal se pak též kanovníkem vyšehradským a olomúckým. R. 1278, když Otakar II. zahynul, upadl H. v podezření, jako by byl ve srozumění s králem Rudolfem, a ovdovělá královna dala ho proto v jeho vlastním domě blíž kláštera sv. Tomáše zajiti a uvrci do vězení, z něhož však brzy zase byl propuštěn, an se ho zastal biskup Tobiáš. Podobá se, že H. sám zavedl v české dvorní kanceláři úřední knihy kance-

látné (registra) po způsobu kancelářů papežských a sicilských; on také po r. 1278 přispěl městu Pražskému ku zřízení knih městských, do nichž zapisována býti měla právní jednání na způsob register královských, zapsav k žádosti obce do městských knih nově zřízených úvod notářským znamením jeho pro věčnou paměť opatřený a rozděliv knihy ty na oddily pro jednotlivé druhy právních jednání. Po r. 1283 nebyl již král. protonotářem a tu jednak propůjčoval služby své obci pražské při nových knihách městských, jednak se živil spisováním listin a jiných písemností, jednak také se zabýval sestavováním formulářů, z nichž byly zachovány dva druhy, jež ovšem při prepisování doznaly různých cizích změn a dodatků. »Instrumenta H-ci Italic« (též »Formae privilegiorum«) obsahují hlavně vzorce listů čili privilegií; »Liber formularum H-ci It.« skládá se většinou ze vzorců popisův a též mandátů. Další osudy H-ikovy nejsou známy. Srv. J. Emler, Die Kanzlei der böhm. Könige Přemysl Otakar II. und Wenzels II.; J. Voigt v., Archiv für Kunde österr. Geschichtsquellen (Viedeň, 1863, XXIX.); Dr. Jar. Čelakovský v »Právniku« 1890, str. 203 a 234. *Sd.*

2) **H. frater** (Jindřich bratr bosák), žil (1643—77) jako bratr laik v klášteře sv. Václava v Praze, zaměstnává se ryectvím. Z figurálních prací jeho nejzdařilejší je sbírka *Výjevů ze života sv. Václava* (32 listy), z krajinářských *Karlovy Vary s okolím*. *J.-k.*

Henri de Lausanne [ãnrì d'lozàn], mnich kláštera clunyského a haeretik XII. stol., výmluvný a horlivý kazatel, který v Lausanne vybízel lid, aby kál se ze svých hříchů, ale později provázel Petra de Bruys a získal zvláště v hrabství Toulouském mnoho přívrženců, po něm Henriciani zvaných. Papež Eugen III. vyslal proti němu zvláštního legáta, který se spojil se sv. Bernardem, jemuž se podařilo lid odvrátiti od nového učení. H. sám upadl v zajetí i zemřel r. 1148.

Henri-deux [ãnrì dé], název faience franc., zvané jinak dle domnělého místa původu faience d'Oiron (viz Faience, 1011). H.-d. zvaná dle monogrammu Jindřicha II. a jeho milenky Diany z Poitiers, který se spatřuje na některých kusech. Pravděpodobně pochází i z doby Jindřicha II.

Henriet [ãnrìè] Frédéric, krajinář a spis. franc. (* 1826 v Château-Thierry). Studoval práva a r. 1853—60 byl sekretářem ředitele nár. musea, hr. Nieuwerkerka. Vydal: *Oeillades et sourires* (1855); *Paysagiste aux champs* (2. vyd. 1876); s Fizielièrem a Champfleuryem biografii krajináře Chintreuilu (1874) a j. *J.-k.*

Henrietta, asteroida objevená Palisou dne 19. dub. 1882; střední jasnost v opozici 12,7, průměr v km 55, označení $\textcircled{198}$. *Gs.*

Henriette [ãnrìèt], franc., Jindřička: 1) **H. Marie**, královna anglická, dcera franc. krále Jindřicha IV. a Marie Medici (* 1609 v Paříži — † 1660 v Colombech). Provdána byla po potvrzené svatební smlouvě z 12. pros. 1624 za Karla I. angl., ale pro vyznání své

katolické a pro nástrahy Buckinghamovy, jež dráždil královu žárlivost, nebyla v prvních letech manželství šťastna; teprve po smrti Buckinghamově poznal král její oddanost a šlechtnost, kterou ukázala zvláště r. 1642, když královská rodina musila opustiti Londýn. Chtěl jí Karlovi pomoci ve válce, odpulua 23. února 1642 do Hollandska a prodala tu všechny své šperky a klenoty korunní a za peníze nakoupila válečných potřeb, které na lodích holandských sama do Anglie dopravila; ano nájala vojsko, postavila se v čelo jeho a přitrhla ke Karlu k Oxfordu. Za války r. 1644 oemocněla povážlivě a tu na radu Karlova odebrala se do Exeteru; když pak Exeter od generála Essexu byl oblehnut a na její hlavu byla vypsána cena 50.000 zl., unikla, přestrojena za selku, táborem nepřátelským do Plymouthu, kde přijala ji loď holandská. Po velikých útrapách přistála u Brestu a snažila se u dvora francouzského vymoci Karlu podporu. Po popravení Karlově žila u veliké nouzi, až r. 1660 povolal ji Karel II., syn její, do Anglie; uvítána byla s velikými počtami a parlament přikl jí roční pensi 33.000 lib. st. Dítky její byly: Karel II., H.-Marie, Jakub, vévoda Yorský, Alžběta a H.-Anna. Viz Baillon, H.-Marie de France, sa vie et ses lettres (2. vyd. Paříž, 1884).

2) **H. Anne**, vévodkyně Orléanská, dcera Karla I. a H.-Marie (* 1644 v Exeteru — † 1670 v St. Cloudu). Zdědila po matce krásu a vzneseného ducha a provdávši se za vévodu Filipa Orléanského, hrála velikou úlohu na dvoře Ludvíka XIV. Jejím prostřednictvím zavřena byla r. 1670 v Doveru smlouva, kterou Karel odstoupil od Hollandu na stranu francouzskou. Za týden po svém návratu z Doveru zemřela, byvši otrávena, jak se vyprávělo, od milce manželova de Lorraine. Viz Baillon, H.-Anne d'Angleterre, sa vie et correspond avec son frère Charles II. (2. vyd. Paříž, 1887); J. Cartwright, Life of H., daughter of Charles I. (Lond., 1893).

Henrich [enrič] Juan, sochař špan. XVIII. stol. Studoval v Itálii a usadil se v Barceloně. Provedl náhrobek markýza de Meca v kapli kláštera karmelitánů v Barceloně. Od něho jest také řada apoštolů na fačadě kláštera Montserratského a náhrobek marquisa de la Mina s poprsím a reliefem bitvy v kostele sv. Michaela v Barceloně. Jiné reliefs jeho nalézají se na hřbitově obecné nemocnice barcelonské. *J.-k.*

Henrion [ãnrìõn]: 1) **H. de Pansey Pierre Paul Nicolas**, právník franc. (* 1742 v Tréverayi, † 1829 v Paříži). R. 1763 stal se advokátem u paříž. parlamentu a zastával pak různé vysoké úřední hodnosti. R. 1800 jmenován byl soudcem u kassačního dvora, r. 1809 presidentem komory žádostí (*Chambre des requêtes*) a r. 1828 prvním presidentem. R. 1814 stal se ministrem spravedlnosti. Z četných spisů budtež uvedeny: *Analyse du traité des fiefs de Dumoulin* (1773); *Dissertations féodales* (1789, 2 sv.); *De la compétence des juges de paix* (1805, 12. vyd. 1843); *De l'autorité judiciaire*

en France (1810, 1818, 1827, 2 sv.); *Des Pairs de France et de l'ancienne constitution française* (1816); *Histoire des Assemblées nationales en France depuis le commencement de la monarchie jusqu'à 1814* (1826—29, 2 sv.) a j. Souborné vydány byly právnícké spisy Ha de P. r. 1843.

2) H. Paul, hud. skladatel franc. (* 1819 v Paříži), dosáhl značné popularity množstvím zpěvných romancí a chansonet, z nichž první vydával pod pseudonymem Charlemagne. V Théâtre-Lyrique provedena r. 1854 jeho dvouaktová kom. opera *Une rencontre dans le Danube* s nepatrným úspěchem, jako pozdější operety *Une envie de clarinette* (1871) a *La chanteuse par amour* (1877). Mimo to složil řadu tanečních kusů pro klavír.

Henriot [ãriò] François, revolucionář franc. (* 1761 v Nanterre — † 1794 v Paříži), muž bidné povahy, pro krádež dvakrát trestaný. V září r. 1792 zorganizoval ony zdivochilé roty, které násilím vnikaly do vězení a obijely tu vězně; r. 1793 jmenován byl prozatímním velitelem národní gardy, s níž dne 2. čna obklíčil konvent a vynutil vydání 32 girondistů. Za to jmenován definitivním velitelem a pomocníkem Kobespierrovým, kterého 9. thermidoru (27. čce 1794) pokusil se zachránit tím, že osnoval povstání. Úmysl se nezdařil a H. byl 28. čce popraven.

Henriquinisté [ãnrikenísté] nazývali se přívrženci hraběte Chamborda (v. t.), jenž nazýval se Jindřichem V.

Henri quatre [ãnri kãtr], typický franc. vous, zvaný po králi Jindřichu IV.

Henriquel-Dupont [ãnrikel-dypõn] Louis Pierre, ryjec franc. (* 1797 v Paříži — † 1892 t.). V malířství byl žákem Guérina, později věnoval se však ryjectví a provedl ilustrace k Laurentovu dílu *Le Musée royal*; dále dle Delarocha *Mojšís vysazený na Nil*; *Kladení Krista do hrobu*; *Ženy u nohou Ukřižovaného*; *Hémicykl ve zkušebním sále École des beaux-arts*; *Lord Strafford na cestě k popravě* (1840); *Gromwell u rakve Karla I.* (mezzotinto); dle Correggia *Zasnoubení sv. Kateřiny*; dle P. Veronesa *Kristus s učenníky v Emausích* (1863 v Louvru); dle Ary Scheffera *Kristus Utěšitel*; dle Hersenta *Gustav Vasa vřídává se trůnu*. Mimo to ryl velkou řadu podobizen dle různých mistrů a zejména proslavil se ženskou podobiznou dle van Dycka. Od r. 1863 byl profesorem ryjectvého oddělení na École des beaux-arts. Zásluhou jeho jest, že zavedl v rytině jemnější vedení linie a že pracoval nejen dle starých, ale i dle nových mistrů v malířství. Od r. 1849 byl členem Institutu. *J.-k.*

Henry (angl.), Jindřich.

Henry: 1) H. Patrick, státník severoamer. (* 1736 v Studey ve Virginii — † 1799 v Red Hillu). Zanechav obchodu, stal se advokátem a vynikl ve veřejném životě (tak, že r. 1765 byl poslán do komory poslanců *house of burgesses*), kde zahájil prudký útok proti kolovní dani a sestavil 5 resolucí na ochranu svobody kolonií. Na to stal se členem kongressu ve Filadelfii a spojiv se s Th. Jeffersonem, podal

návrh na zřízení korrespondenčního výboru, první to podnik k samostatnosti kolonií, a na druhém kongresse r. 1794 vyčetl nesprávnosti, jichž dopustila se vláda anglická, a prohlásil se veřejně pro odtržení se od Anglie. R. 1775 provedl ve Virginii ozbrojení a postaven sám v čelo vojska virginického, až r. 1776 zvolen byl gubernérem. R. 1778 v konventu opíral se nové ústavě, protože obmezuje práva jednotlivých států, ale zůstal v menšině, načež ustoupil do života soukromého. Srv. Tyler, P. H. (Boston, 1887).

2) H. Joseph, fysik a učenec amer. (* 1797 v Albany, Nový York — † 1878 ve Washingtoně). R. 1827 počal konati pokusy elektrické i dokázal ještě před Morsem možnost magneto-elektrického telegrafu. Od r. 1832—37 byl profesorem přírodních věd v Novém Jerseji, později byl hlavním činitelem ve Smithsonian Institution ve Washingtoně. Podal přes 150 různých pojednání vědeckých, hlavně příspěvky k nauce o elektřině a magnetičnosti. Výbor o 2 sv. vydal Smithsonian Institution (1886). Srv. A memorial of J. H. (Washington, 1880).

3) H. [ãnri] Paul a Prosper (* 1848 a 1849 v Nancy), bratři, současní hvězdáři, pracující na pařížské hvězdárně, při tom zruční mechanikové a optikové. Objevíli, střídajíc se při tom, 11 asteroid. Sestrojili zopalcový dalekohled pro hvězdárnu v Nizze a pro sebe podvojný dalekohled fotografický, jímž počali na nebi fotografovati a tím zavedli nový způsob do astronomie, hotoviti mapy hvězdné fotograficky. První deska, již 11. kv. 1885 předložil pařížské akademii feditel pař. hvězdárny E. A. B. Mouchez, obsahovala na ploše 25 cm² 2790 hvězd 5—14. velikosti. Práce jejich daly podnět k velikolepému podniku zhotoviti mapu hvězdnou celého nebe, jehož se několik hvězdáren účastní. Fotografovali Plejady, při čemž objevili fotograficky mlhoviny kolem hvězd Maja a Merope, dále shluk hvězd v souhvězdí Herkula, planety a mn. j. *VRy.*

4) H. [ãnri] Victor, jazykozpytec franc. (* 1850 v Colmaru), od r. 1889 prof. na faculté des lettres v Paříži, před tím v Lillu. Hlavní jeho práci jsou *Esquisses morphologiques* (Paříž, 1882—90, 5 sv.), k nimž poji se studie o třech kořenech slovesa *býti* v jaz. indo-evropských (1878), o analogii (1883), poznámky etymologické (1886), o zeměpisném rozdělení jazyků (1882), studie afgánské (1882), mluvnický jazyků innočkého (1878), aleutského (1879), Kečua (1878), stručná srovnávací mluvnice fekolat. (1888) a podobná anglicko-něm. (1893) a příruční kniha sanskritu věd (1890). Překládal i ze sanskritu, mimo jiné Kalidasovo drama »Malávika a Agnimitra« (1889).

5) H. [ãnri] Charles, fyziolog a psychofysik franc. (* 1859 v Bollwilleru v Elsasku), od r. 1881 knihovník na Sorbonně a od r. 1892 repetitor na École des hautes études. Vynikl hlavně studiemi z experimentální esthetiky, pokusy vystihnouti mathematickými formullemi pocitové prvky esthetické záliby. Jinak pracoval mnoho i v mathematice, fysice, chemii a děje-

pise různých věd. Hlavní práce jeho jsou: *L'encastique et les autres procédés de peinture chez les anciens* (s Ch. Crossem, 1884); *Les voyages de Balthazar de Monconys* (1887); *Wronski et l'esthétique musicale* (1887); *Theorie de Rameau sur la musique* (1887); *Rapporteur esthétique* (1887); *Cercle chromatique* (1889) a j. Nalezl a uveřejnil celou řadu děl, paměti a listů různých učenců i spisovatelů. Srv. *Notice sur les travaux scientif. de M. H.* (1891); »*Revue philosoph.*« 1889 (str. 635) a »*Revue scientif.*« z 9. list. 1889.

Henry-Martini viz Martiniovka.

Henryovka, ručnice: 1) H., zadovka, u níž vynálezce použil původně soustavy své opakovačky (vyobr. č. 1692.), a sice tak, že použil jejího zdviháku jako závěrného špalíčku po způsobu Sharpsově; zámek mohl se pak natahovat způsobem obyčejným. Takovou ručnici vystavil již na světové výstavě v Paříži r. 1867. Později opravil a r. 1870 patentoval ji tak, že nebylo třeba zámek zvláště natahovat, jelikož pohyb zařízení byl samočinně při stažení obloučku za účelem otevření komory. Užívání jest jednoduché (vyobr. č. 1690.). Stažením obloučku ve směru šipky natahuje tento kohoutek na společné ose umístěný, až západka zapadne do jeho zářezu. Zároveň zachytí palec *p* páky *d*, která zadním koncem jest umístěna ve skřínce pohyblivé, a způsobí tím sklonění závěru *Z*, který nárazem na vytahovák odstraňuje staré nábojnice z lůžka, tak že se nový náboj může vsunouti. Přitažením obloučku zdvihne se opět závěr, tak že uzavře komoru na zad, a ručnice jest hotova k výstřelu. Celkem třeba tedy pohybů: 1. otevření, 2. vložení nového náboje, 3. zavření a 4. spuštění. H. ustoupila vzorům jiným, u nichž vložení náboje bylo pohodlnějším; u ní musil se

stavu bambitky, patentovanou 14. února 1854 závodem »Volcanik repeating arms Co.« v New Havenu, Conn., pod názvem »americké opakovačí bambitky«. Zařízení této záleží

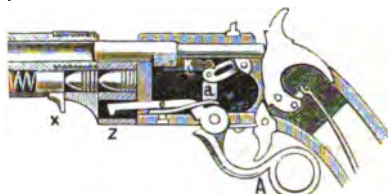

Č. 1691. Americká opakovačí bambitka z r. 1854.

A oblouček sloužící zároveň k uvedení přístroje v pohyb; *a* vnitřní rameno obloučku; *k* dvojitě koleno závěrní; *e* zdvihací páka; *Z* zdvihák; *x* čípek ke zdvžení zpruby zásobní.

v tom, že pod hlavní se nalézá roura, ve které se může umístiti několik zásobních nábojů (odtud zásobnice = Magazin), kdežto zařízení zámku umožňuje jejich rychle po sobě následující vypálení (vyobr. č. 1691.). Pohybem obloučku *A* ku předu ohne se dvojitě koleno *k*, které jest zavěšeno vzadu k zámkové skřínce, z předu pak *k* závěrní tyčce; uprostřed je ve spojení s ramenem obloučku. Tím odtahuje se tyčka komoru uzavírající k zadu, načež násadec obloučku narazí na páku *e* a tím způsobí zdvihnutí zdviháku *Z* s nábojem nalézajícím se v jeho dutině, tak že náboj jest přímo za komorou. Mezi tím byl — zpětným pohybem závěru — také kohout odstrčen, a tím zámek natažen. Opětným přitažením obloučku pošine se závěrní tyčka opět ku předu a vtláčí náboj do komory hlavně, načež spadne i zdvihák nebo lžice, dosud zpruhou své páky udržovaná, tak že vystoupí ze zásobnice nový

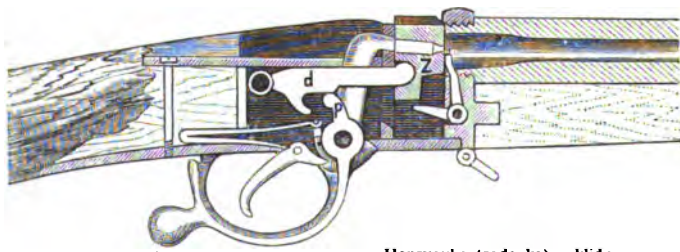

Henryovka (zadovka) v klidu.

Z závěrní špalíček ve skřínce kolmo se pohybující; *d* závěrní páka; *p* palec obloučku do závěrní páky zasahující.

Č. 1690.

náboj prsty úplně do komory vtláčiti, měl-li závěr spolehlivě účinkovati. Bs.

2) H., známější pod názvem henry-winchestrovka [-inčestr-], nejpozoruhodnější z dosud známých soustav střelných zbraní, zvláště vzhledem k době, kdy zbraně ty se na bojištích výborně osvědčily. Za vynálezce považuje se obecně American Henry v Edinburku, týž, který k vojenské ručnici anglické vzoru r 1871 (Martini-H-vce) dodal vnitřní zařízení hlavně. Ve skutečnosti však Henry svou opakovačkou podrobně napodobil sou-

náboj do její vydutiny. Jelikož zámek zůstal natažen, jest po uvedených dvou pohybech bambitka hotova k výstřelu. Opakovati lze, pokud se v zásobnici nějaké náboje nalézají, a bývala bambitka pravidelně tak zařízena, že, vyjmouc jeden náboj v komoře a druhý v dutině zdviháku, mohlo se umístiti v zásobnici ještě osm nábojů, tudíž se mohlo rychle za sebou rokráté vystřeliti. Náboje v zásobnici se nalézající tlačí točená zpruha k zadu, tak že po dopravení nejzadnějšího do komory hlavně vniká následující ihned do zdviháku. V době, kdy tyto bambitky povstaly, nebylo ještě pevných spolehlivých nábojnic, a proto bylo užito přišpičatělých, vzadu vyhloubených olovených střel zároveň jako obalu pro prach potřebný ku výstřelu. Vynález jednotlivých z kovu ražených nábojnic umožnil Henrymu zdokonalení bambitky tím, že mohl stejného

zařízení (ovšem s malými změnami co do poměru v rozměrech jednotlivých součástí) užití pro velké ručnice. H-ovek bylo s velkým úspěchem užito již za války americké, kdy, byvši v některých vojenských sborech Sev. Obcí zavedena, vedle spencerovky výborně se osvědčila. Henry užil pro svou opakovačku nábojnic s okrajním zapálením a nepřilíš dlouhých (což tehdejším požadavkům vyhovovalo), tak že se po jediném naplnění zásobnice až 5krát po sobě mohlo vystřeliti. Plnění zásobnice dělo se tak, že malý, na spodní straně ručnice vyčnívající čípek (vyobr. č. 1691. x) se odstrčil až k přednímu konci zbraně a tím se stlačila zpruha zásobnice, načez vpravovaly se malým otvorem náboje, jeden po druhém. Za všeobecného ruchu po válce r. 1866 budila h. obecnou pozornost. Bylo jí však vy-

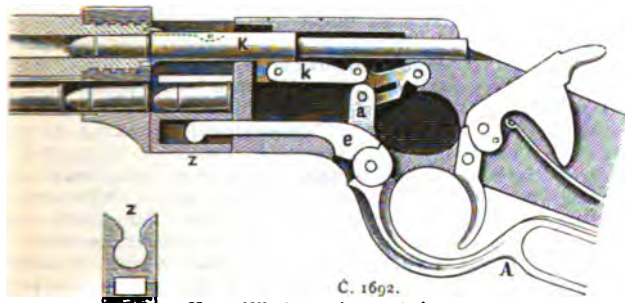

Henry-Winchestrovka se zámkem nataženým.

A obložek sloužící zároveň k uvedení pístroje v pohyb; a vnitřní rameno obložku; k dvojitě koleno závěrní; e zdvihací páka; Z zdvihák, příčný řez zdvihací.

řkáno, že, ačkoli voják může rychle za sebou 5krát vystřeliti, potom se stává bezbranným, anebo nebyla-li zásobnice úplně naplněna, již po dvou nebo třech ranách musí zbraň k noze postavit, čípek zásobnice zdvihnouti, zásobnici otevřít a pak z brašny jeden náboj po druhém brát a zastrkovati. Tomu odpomohl r. 1867 O. F. Winchester, předseda akciové společnosti, která výrobu h-ky převzala, tím, že umožnil plnění zásobnice otvorem na pravé straně zámkové skřínky kdykoli; dle potřeby rebo možností může se jen jeden nebo dva náboje zastrčiti, jakož i po každém výstřelu ubylý náboj nahraditi. Takto opravená h. nazvána pak henry-winchesterovkou, později jen winchesterovkou, a společnost k zúžitkování vynálezu Henryova přeměnila se na *Winchester repeating arms Co.* v New Haven, Conn.). Winchesterovkou docílilo se při jednotlivém nabíjení v minutě 102 výstřelů; při naplněné zásobnici a dosazování nábojů po jejím vyčerpání 219. Novější winchesterovky jsou zařizeny pro náboje s prostředním zapálením a co dalekostřelné pouze pro 8' neb 10' výstřelů po jednom naplnění. Kromě ve Spoj. Obcích amer. nebyla winchestrovka v žádné armádě pro pěchotu zavedena. Zásobnice Henryovy (totiž roury pod hlavní umístěné) užili později Vetterli (zavedena v Itálii a Švýcarsku), Kropáček u několika soustav, Fru-

wirth (u rak. četnictva), Mauser, Dreyse a j. Přístroj zámkový a opakovací (vyjma zdviháku, kterého použil Vetterli) nebyl napodoben, poněvadž zlepšení je nemožným. Winchesterovka jest u střelců oblíbená, protože lze s ní zacházeti pohodlně a rychle. Bs.

Henryovo rýhování hlavní viz Rýhování.

Henryův zákon viz Absorpce.

Henry-winchesterovka viz Henryovka 2¹.

Hensel: 1) H. Wilhelm, malíř německý (* 1794 v Trebbinu okr. postupimského — † 1861 v Berlíně). Navštěvoval školu stavitelskou, později stal se žákem Frischovým. Účastnil se válek za svobodu 1813—15, zanášel se i básnictvím, maloval podobizny a účastnil se maleb v berlínském divadle. R. 1823 odešel do Říma, kde kopíroval

Raffaelovu *Transfiguraci* a zasnoubil se se sestrou komponisty Mendelssohna. Po návratu r. 1828 stal se dvorním malířem, členem a profesorem akademie. Maloval pak většinou obrazy náboženské, jako: *Kristus na hoře Olivetské; Kristus a Samarijánka u studně* (zámek Bellevue v Berlíně); *Kristus před Pilátem; Mirjam zahazuje kolo panen po přechodu Rudým mořem; Israélská pastýřka v zemi Gósenké pase své stádo u Nilu*; mimo to *Ženy z pohoří albánského u studně* a četné podobizny,

jako: vévody Brunšvického v předvečer bitvy u Waterloo, Bedřicha Viléma IV. pruského, cis. Václava (finský sál ve Frankfurtě n. M.), Felixa Mendelssohna-Bartholdy a j. J-k.

2) H-ová Luise, básníka něm. (* 1798—1876 v Paderbornu), vynikla v oboru církevní lyriky. Od ní pochází sbírka básní (*Gedichte*, 1858) a *Briefe der Dichterin Luise H.* (1878). Úplné sebrání jejich písní uspořádal Schlüter (*Lieder*, 1869, 6. vyd. 1886). Srv. Binder, *Loise H., ein Lebensbild* (1885).

3) H-ová Fanny Cäcilia, pianistka a skladatelka (* 1805 — † 1847 v Hamburce), sestra Felixa Mendelssohna-Bartholdyho, jenž jí byl vše oddán a některé její skladby (písně beze slov, klavírní trio a zpěvy) pode svým jménem uveřejnil.

von **Henselt** Adolf, virtuos na klavír a skladatel (* 1814 ve Schwabachu v Bavořích, † 1889 ve Warmbrunnu ve Slezsku), žák pl. Fládtové, choti tajn. rady v Mnichově, r. 1831 vyznamenán stipendiem bav. krále Ludvíka, studoval ve Výmaru u Hummela klavír a ve Vídni u Sechtera kontrapunkt. Od r. 1836 podstoupil uměleckou pouť po Německu, roku 1838 usadil se v Petrohradě, na základě velikých úspěchů koncertních jmenován císařským komorním virtuosem a poctěn řádem sv. Vladimíra. Mezi klavírními virtuosy zaujímá své doby vynikající místo; předčítal ostatní neoby-

čejným rozpjatím prstů, jehož dodělal se namáhavými, vlastním způsobem promyšlenými studii. Složil přes 50 děl, z nichž mimo klavírní koncert z *F. moll*, pověstný nesmírnými obtížemi technickými, a klavírní trio zvláště études (op. 2. a 13.) a menší skladby pro klavír, nesoucí se stopami Mendelssohnovými, jsou oblíbenými kusy moderního repertoáru. Mimo to redigoval vydání Weberových klavírních děl a k výboru Cramerových études připsal druhý klavírní hlas. Sr. La Mara, Musik. Studienköpfe III. a Klassisches und Romantisches aus der Tonwelt. ▷

Hensen Viktor, lékař německý (* 1835 v Šlesviku). Lékařství vystudoval ve Vircpurku, Berlíně a Kielu, kde se habilitoval a stal i professorem a ředitelem fyziologického ústavu. Práce jeho týkají se různých problémů fyziologických, histologických a embryologických, v novější době pak stal se známým svými studii o nižších organismech mořských a o tak zv. planktonu. Z jeho prací budžtež uvedeny: *Physiologie des Gehörs* (1880); *Physiologie der Zeugung* (1881); *Die Plankton-Expedition und Häkels Darwinismus* (1891).

Henschel: 1) **H. Johann Werner**, sochař něm. (* 1782 v Kasselu — † 1850 v Římě), studoval na uměl. akademii v Kasselu a obdržel cestovní stipendium, odebral se r. 1805 do Paříže, kde pobyl až do r. 1810 a v atelieru Davidově věnoval se malířství. R. 1810 vrátil se do Kasselu, pracoval v obou oborech, načež r. 1818 byl jmenován skutečným členem, r. 1832 professorem akademie výtvarných umění v Kasselu. R. 1818 provedl plastickou skupinu poloklečící bohyne milosrdí se dvěma dětskými postavami, určenou pro královnu nizozemskou, pak plastická poprsí satirika Lichtenberga a malíř Buryho, čtyři sochy *Umění pro zámek Wilhelmshöhe*, čtyři sochy *Roční počasí*, náhrobek pro hrob Julia Wilh. Alberta z Reichenbachu a j. Za jeho významné dílo považuje se *Bonifaciův sloup ve Fuldě* (1842) a sousoší *Herman a Dorothea* v Pompejských lázních v Postupimi, které v Římě r. 1848 provedl ku přání prus. krále Bedřicha Viléma IV. H-ovy práce vynikají bohatostí myšlének, oduševnělou koncepcí, jemností provedení a přiměřenou architektonickou úpravou. Fka.

2) **Georg**, koncertní pěvec a skladatel (* 1850 ve Vratislavi), vystoupil ve 12. roce jako pianista v Berlíně, r. 1867—70 navštěvoval lipskou konservatoř, kde byli jeho učiteli Götze ve zpěvu, Moschele v klavíru a Richter v theorii, načež zdokonalil jej ve zpěvu Ad. Schulze a ve skladbě Fr. Kiel v Berlíně. Obdán jsa skvostným barytonem, H. povzněl se hlavně zpěvem oratorním mezi první interprety svého druhu. Po úspěšných cestách po Německu, Belgii a Holandsku dirigoval v l. 1881—84 symfonické koncerty v Bostonu a rok na to odebral se do Londýna, kde řídí proslulá »London Symphony Concerts« a jako učitel zpěvu působí na »Royal College of Music«. Ze skladeb H-ových pozoruhodny jsou

mimo řadu zdařilých písní: kanonická suita pro smyčcový orchestr, 130. žalm pro sólo a sbor s orchestrem a několik sborů. — Chof **H-o**va Lillian (* 1860 ve státě Ohio v Sev. Americe), zákyň P. Viardotové, pokládána jest všeobecně za nejlepší anglickou pěvkyni písní. ▷

Henaler Karl Friedrich, spisovatel něm. (* 1761 v Saffhúzích — † 1825 ve Vídni), studoval v Gotinkách universitu, kde vliv Búrgerův na jeho básnickou vlohdu dobře působil. R. 1784 přišel do Vídne. Osobní známost s Marinellim, ředitelem divadla v Leopoldově, a úspěch prvních jeho dramatických pokusů způsobily, že činnost svou plně věnoval divadlu. Po smrti Marinelliově řídil v l. 1803 až 1813 leopoldovské divadlo; největší však zásluhu má o divadlo v Josefově, jež r. 1822 znovu přestavěl a až do své smrti s úspěchem řídil. Napsal ke dvěma stům divadelních kusů, ponějvíce veseloher a textů operetních.

Henstenburgh Hermann, nizoz. malíř zátiší (* 1667 v Hoornu — † 1726), žák J. Bronkhorsta; maloval květiny, ovoce, ptactvo a pod. olejem, aquarellem i v gouachi, barvou svítivou a čistou. J-k.

Henszlmann Imre (Emerich), maďarský archaeolog a dějepisec umění výtvarných (* 1813 v Košicích — † 1888 v Budapešti), studoval lékařství, oddal se pak archaeologii a podnikl větší cesty. R. 1848 vězěn 8 měsíců z politických příčin; r. 1851—61 žil v Londýně a Paříži, r. 1869—72 byl říšským poslancem, r. 1873 jmenován professorem dějin umění výtvarných na universitě v Budapešti. Z prací jeho, většinou maďarsky psaných, uvádíme: *Staré chrámy Košické* (1846); *Théorie des propositions appliquées dans l'architecture* (Paříž, 1860); *Vykopaniny v Stol. Bělehradě* (1864); *Starožitnosti měst horních* (1866); *Die nordfranz. Abtei u. Kathedralekirche* (Viedeň, 1865); *Stavitelské umění ve středověku* (1866); *Středověké památníky v Pétikosteli* (1869; něm. 1870 ve Vídni); *Die Grabungen des Erzbischofs von Kalocsa* (Lip., 1873); *Fibula* (1874); *Stavitelské střední Syrie* (1881); *Gotické památníky v Uhrách* (1880) a j.

Henšlov, ves mor., viz Henčlov.

Hentzi: 1) **H. (Henzi) Samuel**, revolucionář bernský (* 1701 v Bümplitzu u Bernu — † 1749 v Bernu), syn chudého pastora, vzdělal se pracně na dobrého filologa a zastával menší úřady ve správě bernské. R. 1744 podav s jinými ohrazení proti oligarchické vládě, byl vypovězen do Neufchâtelu. Vrátil se bojoval proti patricijské vládě dále, stal se středem spiknutí a sepsal programm liberální vlády; spiknutí však vyrazeno a H. s jinými dvěma druhy popraven. Neobratný kat neusmrtil jej rázem a tu H. pronesl k němu: »Popravuješ, jako tvoji páni soudi«. H. psal francouzské básně. Lessing obral si osud jeho za látku tragédie, již však nevypracoval. Sr. Bábler, *H.'s Leben und Schriften* (Aarau, 1879).

2) **H. von Arthur Heinrich**, generál rak. (* 1785 v Debrečině — † 1849 v Budíně).

Vystudovav v inženýrské akademii ve Vídni, vstoupil do vojska rakouského a provedl různé opevňovací práce, jako r. 1835 v Mantově, kde vystavěl pevnostku Pietole a fidal ochranné práce proti povodni. R. 1848 jmenován byl generálem a velitelem Petrovaradína, kde od povstalců maďarských byl zajat a do Budína odveden a tu až do 5. led. 1849 vězněn. Na to fidal práce při opevňování Budína a když vojsko císařské 21. dub. 1849 ustoupilo k Prešpurku, zůstal H. jako velitel v Budíně a hájil města od 4.—21. kv. proti útokům maďarským, ano podnikl 11. kv. výpad proti Pešti a odvedl s sebou 400 raněných, kteří leželi v peštských nemocnicích. Při útoku z 20. na 21. kv. podniknutém raněn byl smrtelně i zemřel téhož dne. Za statečnost tu dán jest mu řád Marie Terezie a r. 1852 postaven mu na náklad císaře Františka Josefa I. pomník. Když dne 21. května 1886 na rozkaz generála Janského pomník ten byl ověněn, způsobena jest v Budíně Pešti protirakouská demonstrace; dne 26. bř. 1895 učiněn byl pokus pomník zničit a pokus ten dne 1. dub. od redaktora Adorjana Cselesza opětván; ale útočníku byl popřán čas k útoku do Francie.

Henygar ze Seeberka (nověji Henniger ze S., po česku ze Žeberka, ze Seberka a také z Eberka), jméno svob. pánů v Čechách od XV. věku osedlých, původu chebského. Erb jejich se vypisuje jako štit červený s třemi bílými koulemi v pokosné řadě, srovnáváje se docela s erbem Schmiedlů ze S. stejného původu. Oba rody na Chebsku přijaly své jméno od zámku Seeberku. V Chebu připomíná se již r. 1395 Matěj Honigar v městské radě a Hans Hönger, který od Chebských spolu s Jindřichem Šlikem do Norimberka vyslán byl v příčině dluhu nějakého r. 1412, jest asi totožný s Hansem Honingerem, jenž r. 1431 v Loktě radu a obec v jistém sporu rovnal. R. 1491 měli synové Henice H a, Jiřík a Kryštof, spor s Eliškou z Konipasu, vdovou po Jiříkovi H-ovi ze S. Jiřík, bratr Kryštofův, vydal svědectví r. 1496 ve příčině hrádku Sychrova u Rabšteina, že, když byl u p. Václava Rabšteina na hrádku Sychrově pacholetem, lidé někteří z Vel. Kolesova k těmž zámku Hrádku příslušeli. Týž Jiřík svědčil r. 1529, když Volf z Gutšteina Halže na Tachovsku na 15 let Mikulášovi Piánskému ze Žeberka zastavil, a připomíná se naposled roku 1534 v tituláři. Dle nápisu posud zachovaného odpovídá tělo jeho v Bliživském kostele, ale leto počet není již čitelný. R. 1503 pohnal Vilém H. ze S. Buriana Muckovského ze Svamberka, že mu listovní jistotu na 35 kop do jistého času neudělal. Jindřich H. ze S. připomíná se r. 1532 v plzeňských pamětech. Na poč. XVI. věku před r. 1513 prodal Mikuláš H. ze S. Mutěnin s přísl. Jiříkovi Viderspergarovi z Vidersperga, jak ruka Mikulášův Václav H. dokládá, který r. 1524 Nahošice s přísl. sobě koupil a r. 1552 část Bliživi. Manželka Václavova byla Anna z Hognestu, již r. 1547 na dile statku svého táco zapsal a potom po r. 1554 zemřel. Syn

Václavův Ruprecht jmenuje se r. 1561 a zemřel někdy r. 1580 a poručníci nezletilých dítek jeho stala se Cecílie H-ova z Dobře. Václav H. na Vlkyši a Nahošicích (1617) prodal r. 1626 Nahošice, aniž ko víme o jeho potomcích. Adam, bratr Václavův, koupil Štěňovice, které přes sto let v držení H-ů zůstaly. V bouřích stavovských vykonali sice katoličtí H-ové Adam, Jan Vilém a Václav přísahu dle snesení stavů roku 1619, ale byli r. 1622 pokuty osvobozeni. Manželka Adamova Judyt Chlumčanská z Přestavk a z Chlumčan, která již r. 1631 vdovou byla, měla s Adamem syna Jana Václava, jenž za manželku pojal Kateřinu Kokořovcovnu z Kokořova († 1649). Zdali Jan Arnošt H. r. 1646 a Jan Adam H. r. 1663 připomenuti byli bratři Jana Václava nebo synové Václava Nahošického, nevíme. Jan Václav Štěňovský měl r. 1649 tři syny: Jana Viléma, Adama Františka a Albrechta Vojtěcha, ze kterých Adam František r. 1676 Horšice koupil, c. k. skut. komořím a hejtnanem kraje plzeňského byl (1678) a se Salomenou Pffichovskou z Pffichovic čtyři syny zplodil: Jindřicha Antonína, Václava Gerharta, Maximiliána Jáchyma a Jana Josefa r. 1680 připomenuté. Václav Vojtěch H., který mezi čtyřmi syny Adamovými Václavem Gerhartem se nazývá, stal se r. 1709 děkanem v Libochovicích, byv dříve 10 let farářem v Údlících. Kostel chotěšovský a kostel sv. Vavřince v Libochovicích zcela nově vystavěti dal a přední stranu kostela Klapského nově zřídil, dnešní farní budovu nebo děkanství v Libochovicích též ze základů vyzdvihl. Příbuzný děkanův Jan Václav H. byl kaplanem v Libochovicích 2 1/2 léta, načež přišel do Budyně, kde r. 1724 na horkou zimnici zemřel. Jindřich Antonín H. ze S., jenž po svém otci zdědil Štěňovice a Horšice, k nimž Pffichovice, Radkovic, Kuciny a Týniště r. 1716 přikoupil, byl krajským hejtnanem plzeňským v l. 1718 až 1724, kteréhožto roku zemřel; náhrobek jeho v kostele horšickém podnes se zachoval. Štěňovice bezpochyby J. A. H. prodal, poněvadž na náhrobku jeho o nich zmínky není. Ježto ze dvou synů jeho František Karel jesuitou se stal, zdědil statky otcovské Jan Václav, který r. 1727 s Marií Alžbětou Dobřenskou z Dobřenic se oženil, 12 dítek s ní zplodil, mezi nimi 5 synů, z nichž r. 1788 ještě čtyři na živu byli: Václav, jenž r. 1784 Pffichovice a Horšice prodal Hugonovi Damiánu Ervínovi hr. ze Schönbornu; Jan Nep. byl vyšším důstojníkem ve vojskě rakouském a držel hrad Klenový v l. 1783—1793, Hejtnan byl děkanem v Děčíně a Prokop probostem v Jindř. Hradci, pak na Vyšehradě, kde zemřel r. 1809 a pochován jest. Za něho zámek a dvůr na panství proboštském v Zitečnicích vyhořely, které znovu vystavěti dal a kapitole 20.000 zl. a knihovnu svou, po většině franc. knihy skvostně vázané, odkázal. Kromě Jana Václava a jeho potomstva připomínají se r. 1737 Adolf H. ze S. na Chotiměti, jenž r. 1728 s Eleonorou Schirndingo-

vou ze Schirndingu na Chotiměři a Nahošicích se oženil, Karel Maximilián na Mečkové a Josef, který do řádu dominik. vstoupil, jméno Albertus přijal. Jan Václav, který Horšice a Pfřichovice prodal, byl dne 21. ún. r. 1744 za svob. pána povýšen a dvakrát se oženil, s Marií Annou Liebšteinskou z Kolo vrat († 1774) a s Anežkou hr. Salm-Reifferscheidovou; z obojího manželství zůstaly mu dvě dcery, Marie Anna a Marie Terezie, a syn Čeněk, který někde v Itálii v kapucinském řádu žil. H-ové posud žijící pocházejí od Jana Nep. na Klenovém, jehož asi vnuk Jan Karel jako c. k. komoří na Rtíšovicích r. 1850 zemřel. Zanechal syna Jana Nep., jenž r. 1868 na Smolotělech a Bohosticích zemřel, dále syna Vojtěcha († 1873 v Milíně), c. k. komořího a mistopresidenta c. k. mistodržitelství v Čechách, jenž s hrab. Marií Desfoursovou zplodil dcery Marii a Louisu a syna Vincence, c. k. nadporučíka, jenž s povolením císařským přijal ku svému jménu jméno Des Fours du Mont et Athienville. Druhým synem Jana Karla byl Leopold, c. k. major († 1860) a třetím Štěpán, c. k. nadporučík m. sl. Dcery zůstaly po Janu Karlovi dvě: Ludovika, provdaná r. 1837 za Ralph-Roberta Noëla esq., kapitána kr. britského, a Marie, provdaná r. 1845 za Arnošta Fleissnera z Ostrova na Novém Dvoře, která r. 1868 ovdověla. Dítky Jana H-a Smolotelského, jenž s císařským dovolením jméno Godart přijal, jsou: Kateřina, dáma c. k. terez. šlechtického ústavu na Hradčanech v Praze, Johanka, dáma světského ústavu »u sv. andělů« v Praze, pak synové: František (* 1847) a Jan Nep. H. ze S. řečený Godart (* 1839). Druhá větev H-ů ze S. má v čele dva bratry: Emanuela a Josefa Bedřicha. Emanuel († 1860) měl s manželkou svou Annou Kesslerovou ze Spreng-eisenu syny: Jana, kanovníka olomouckého, Emanuela, c. k. generalmajora, jenž zplodil s manželkou Fanny Tschöppernovou dvě dcery, Alžbětu (* 1862) a Marii (* 1863), a Eduarda, c. k. majora m. sl., pak dvě dcery: Karolínu a Annu provdanou r. 1846 za Rudolfa sv. p. z Kanne, c. k. mistodrž. radu m. sl. Josef Bedřich († 1851) byl profesorem dějepisu na univ. pražské a z manželství jeho s Marií hrab. Vratislavovou z Netolických († 1838) zůstala jediná dcera Marie, dáma c. k. řádu hvězdového kříže, která se provdala za Antonína hr. Berchtolda z Uherčic, c. k. komořího, ale již r. 1841 ovdověla. Ve veřejných úřadech rakouských byli r. 1894 tito H-ové ze S. postaveni: Rudolf H. z Eberka, prof. c. k. gymn. čes. v Olomouci, a c. k. okr. škol. inspektor okresu prostějovského, a Vincenc sv. p. Henniger ze Seeberka Des Fours du Mont et Athienville, rytíř žel. kor. III. tř., ryt. řádu Německého a prus. korunního řádu, c. k. komoří a major, přidělený ke dvoru J. V. prince Eugena, arcivévodý Rakouského. *Kř.*

Henz Ludwig Benja min, želez. inženýr něm. (* 1798 v Magdeburku — † 1860 v Berlíně), studoval v Magdeburce a byl pak za-

městnán spíavněním Lippy a vyústění Ruhry. přítoků do Rýna ve Vestfálsku, načež r. 1825 jmenován stavitelem vodních staveb na hor. toku Ruhry. Poznav na své studijní cestě v Anglii (1830) prvou železnici, věnoval se horlivě tomuto novému prostředku dopravnímu, vydal popis železnice z Liverpoolu do Manchesteru s časovou úvahou o důležitosti a stavbě železnic, načež, jsa vyzván, vypracoval projekty železnic z Kolína do Antverp a z Lippstadtu do Rehme. Pak odcestoval do Belgie za studiem provedených tratí, načež uveřejnil několik pamětních spisů o zařizování a prospěšnosti železnic a byl vyzván k vypracování projektu trati elberfeldsko-witenské, kterýž projekt byl později rozšířen ve trať rýnsko-weserskou. R. 1835 jmenován stavitelem vodních staveb v Gdansk, později technickým spolupracovníkem finanč. ministerstva v Berlíně, i uvázal se v provedení trati berlínsko-hamburské, r. 1848 provedl kanál z Berlína do Spandavy a t. r. přepracoval návrhy na stavbu trati spojovací dráhy kolín-minden-durynské, kterou mezi tím stát přijal do své správy. Za to byl jmenován vládním a staveb. radou, pak předsedou král. ředitelství westfálských drah, ve kterémžto úřadě podnikl studijní cestu do Spoj. Států severo-amerických. Kromě uvedených pamětních spisů tiskem uveřejnil: *Hilfsstafeln bei Berechnung des Inhalts von Erdarbeiten beim Bau der Eisenbahnen, Chausseen und Kanäle* (Berlín, 1854); *Praktische Anleitung zum Erdbau* (t., 1856); *Normalbrücken und Durchlässe* (t., 1859) a j. Po jeho smrti vydal Bendel jeho *Aufsätze, betreffend das Eisenbahnwesen in Nordamerika* (Berlín, 1862). H. vynikal nad jiné odborným vzděláním a zkušenostmi; jeho zásluhou byly zavedeny jednotné strojíby a zařízení při stavběch všech železnic, od různých techniků dále užívané. *Fka.*

Henzada, dříve Myanong, distrikt divise Iravadi v Britské Barmě (5045 km²), dobfé zavlažená rovina na záp. břehu řeky Iravadi s 318.077 ob., z nichž 88% jest buddhistů a kteří žijí se hlavně pěstováním rýže. Stejně-jmenné hl. město na Iravadi čítá 16.724 ob.

Henze [hence] Eduard Robert, sochař něm. (* 1827 v Drážďanech). Ze zámečnicka stal se sochařem a studoval na drážďanské akademii. R. 1856 vstoupil do atelieru Schillingova, několik let pracoval také u Hähnela a cestoval na to do Itálie. První jeho větší dílo byla socha *Jindřicha I.* v Míšni; pak provedl: bronzovou sochu *Kurfirštky Anny* v Drážďanech; *Germanii* pro oslavu vítězství r. 1871; kovový *pomník vítězství* v aule univ. lipské; sochu *Wolfganga z Anhaltu* (v Bernsburku, 1886); kolosální figuru *vítězné Germanie* v Drážď. se 4 ženskými postavami na podstavci. *J-k.*

Henzen: 1) H. [hencn] Wilhelm, epigrafik něm. (* 1816 v Bremách — † 1887 v Římě). R. 1841—42 provázal Welckra po Itálii, Sicílii a Řecku. R. 1844 stal se druhým, r. 1856 prvním sekretářem archaeolog. ústavu v Římě. Patří k nejlepším znalcům římské epigrafiky. Z publikací jeho uvádíme: *Scavi nel bosco*

sacro dei fratelli Arvali (Řím, 1868); *Acta fratrum Arvalium* (Berlín, 1874). K Orelliové záslužné sbírce »Inscriptionum Latinarum selectarum amplissima collectio« připojil H. díl 3. s dodatky, opravami a rejstříkem k celému dílu (Curich, 1856). Účastnil se též vynikajícím způsobem předběžných prací a vydávání díla »Corpus inscriptionum Latinarum«, opativ s Bormannem a Huelsenem 1., 2., 3. a 5. oddělení dílu 6. (»Inscriptiones urbis Romae Latinae«, Berlín, 1876—86). Od r. 1872 až do své smrti vydával s Rossim, Mommsenem a Wilmannsem *Ephemeris epigraphica*. Množství pojednání H-ových otištěno jest v odborných časopisech vědeckých. Srv. »Biograph. Jahrbuch«, 1888, str. 135 Vy.

2) H. Karl Georg Wilhelm, dramatik něm. (* 1850 v Brémách), vydával 1877—81 v Lipsku »Dramat. Blätter«, 1882—1885 byl dramaturgem městského divadla v Lipsku, od r. 1893 ředitelem spolku něm. dramatiků. Napsal: tragédii *Kypseliden* (1874); veselohru *Ossian* (1877) a *Studiosus Lessing* (1880); činohru *Bettina de Monk* (1881); *Platzgräfyn* (1882); *Luther* (1883); *Ulrich v. Hutten* (1884); *Im Reiche der Mütter*, vesel. (1888); *Deutsche Studenten*, drama (t. r.); *Schiller und Lotte*, vesel. (1890); *Deutsche Bürger* (1892); *Suggestion* (1893) a mn. j.

Henzi viz Hentzi.

Heortologie (z fec.), nauka o dnech svátcích.

Heortologium (z fec.), kalendář dnů svátcích.

Hebaforos viz Fisforos 2).

Hepar (fec. ἥπαρ), játra.

H. v alchymii, určitěji h. sulphuris (sirná játra), sluly sírníky kovové, vzhledem svým játra připomínající. Původně byla to sirná játra draselnatá, h. sulphuris kalinum, směs to různých sírníků draselnatých se síranem nebo sirnatanem draselnatým. Dle farmakopoe rakouské připraví se h. s. k. tavením 1 č. síry s 2 č. uhličitanu draselnatého čistého. Hmoty barvy zelenožluté až zelenohnědé, ve vodě barvou oranžovou rozpustná. Tento roztok slouží k umělému lázním sírným, čištění stříbra a j. Podobný roztok vzniká vařením louhu draselnatého se sírou. Zcela obdobně připraví se sirná játra sodnatá. — H. s. calcareum, sirná játra vápenatá; vznikají žiháním stejných částí vápna a síry v tygliku zavřeném, jakožto směs sírníků vápníku se síranem vápenatým. Vlastnosti jsou podobné jako předešlá. — Dle obdoby označovány slovem h. i jiné sirné sloučeniny; ku př. h. volatile (sírník amonnatý) a j. OŠc.

Hepatalgie (z fec.), bolest jaterní. Sama dužnina jaterní, chovajíc málo sensorických nervů, nebývá sídlem bolesti a lze o neuralgii jaterní, kterou angličtí lékaři popsali, pochybovati. Pociťuje-li nemocný bolesti v játrech, způsobeny jsou protažením, překvrvením nebo projevem žlučných kaménků. Mx.

Hepatica [-ika] *triloba* Chx. (*Anemone Hepatica L.*, *Triloba nobilis* Mönch.), jaterník, podliska, podléška, vytrvalá bylina z řádu

pryskyřníkovitých (*Ranunculaceae*). Ze silného, trsnatého oddenku vyrůstají dlouze řapíkaté, kožovité blanité, trojlaločné listy a dlouze stopkaté, jednotlivé kvítky. Okvěti z několika modře (nebo červeně) zbarvených lístků složené a dole třemi celokrajnými listeny zpěsoými obalené (tyto napodobují kalich, ale rovnají se vlastně lodyžním listům rodu *Anemone*). Tyčinky četné. Nažky krátce čnělkaté, četné, na kuželovitém lůžku. — Jaterník jest naší nejmilejší jarní květinou, která v hájích a lesích již v březnu a dubnu rozvinuje své něžné korunky. Jde z rovin až vysoko do hor a obývá od Svědska počínajíc v celé Evropě, střední Asii a severní Americe. Vskyř.

Hepaticae (lat.) viz Jatrovky.

Hepaticus [-ikus] (z fec.-lat.), jaterní; nazývá se vývod jaterní (*ductus h.*), tepna jaterní (*arteria h-ca*), větev tepnového kmene útrobního a pak žíly jaterní (*vena h-cae*), jež se při bránici ústí přímo do dolní žíly duté.

Hepaticae (z fec.), období zánětu plicního, v kterém zanícená dužina jaterní tkani se podobá. Viz Zánět plic.

Hepatitis (z fec.) viz Zánět jater.

Hepato- (z fec.-lat.), název pro řasy a volné listy pobříšnicové, jež spojují játra s některými sousedními ústroji, na př. *ligamentum h.-colicum*, *h.-duodenale*, *h.-gastricum* a *h.-renale*.

Hepatokela (z fec.), vzácnější případy kýly, obsahující v sobě část jater.

Hepatalith (z fec.), synonymum žlučního kaménku.

Hepatorrhoea (z fec.), hojně vyměšování žluči, ale také trvalý výtok hnisu z hlízy jaterní, která na venek se provalila. Mx.

Hephep! posměšné volání na Židy. Vykládáno jako počáteční písmena latinského *Hierosolyma est perdita* (Jerusalém jest ztracen). Pravděpodobně jest však zkráceno z *Hebraej* (Hebraeus).

Hepialidae, přástevníci úzkokřídli, jsou motýlové soumrační s úzkými dlouhými křídly, jejichž roh vnitřní jest ploše zaokrouhlen. Tělo jest štíhlé a velmi dlouhé, daleko přes křídla zadní čnějící; tykadla nejvýše tak dlouhá jako šije; také křídla zadní mají 2—3 žilky vznikající z přední žilky střední a jdoucí ku kraji přednímu, holeně nemají ostruh; v klidu staví křídla střečovité; poletují na lukách i v lesích. Housenky 16nohé, štíhlé, s bradavkami nesoucimi jednotlivé chloupky, s lesklou hlavou a štítem týlním žijí od léta do května v zemi v kořenech nebo na nich, mění se v zámotku v kukly, které mají věnce háčků kol kroužků zadečkových. Jediný rod *Hepialus* F., úzkokřídlec, nese znaky čelední. Všude hojný *Hepialus hecta* L., ú. prvošenkový, má křídla přední žlutohnědá, u samečka okrově poprášena, se světlým šikmým pruhem před prostředkem a šikmou řadou skvrn před krajem, kteráž jest u samečka stříbrosilá a černě lemovaná, u samic pak jest světle šedá a širší; zadní křídla jsou černěšedá; rozpj. 27—31 mm; litá koncem května

áž července. Housenka jest špinavě šedá se 2 černými skvrnami na každém kroužku, hlava hnědožlutá; žije na kofenech vřesu a j. lesních bylin. **H. humuli** L., ú. chmelový, sameček má křídla stříbrolilá, samička přední hlinožlutá se 2 bledě cihlovými pruhy příčnými rovnoběžnými s krajem zevním, zadní červenavě šedá. Rozpj. 40 až 60 mm. Litá v červnu a červenci. Housenka světle žlutá s hnědou hlavou a štítem týlním žije na kofenech trav i chmelu.

Hepp Philipp, botanik německý (* 1799 v Neustadtě a. d. Hardt — † 1867 ve Frankfurtě n. M.), byl lékařem v rodném městě a zabýval se soustavným a morfologickým studiem lišejníků. Vydal hlavně: *Lichenenflora von Würzburg* (Mohuč, 1824); *Mikroskopische Abbildungen u. Beschreibung der Sporen der europ. Lichenen* (Curich, 1833—67, 16 sv.).

Hepp Heinrich Ludwig, prot. theolog něm. (* 1820 v Kasselu — † 1879 v Marburce), kde byl prof. theologie. Proslul jako historik doby reformací a svým odporem proti písennému hierarchickému směru Vilmarovu. Ze spisů jeho uvádíme: *Die 15 Marburger Artikel vom 3. Okt. 1529* (4. vyd. 1864); *Die konfessionelle Entwicklung der altprot. Kirche Deutschlands* (1854); *Geschichte des deutschen Protestantismus des 16. Jahrh.* (1857); *Die Bekenntnisschriften der reform. Kirchen Deutschlands* (1860); *Entstehung u. Fortbildung d. Luthertums* (1863); *Ph. Melanchthon, der Lehrer Deutschlands* (1867); *Zur Gesch. der evang. Kirche Rheinlands u. Westfalens* (1867—70); *Der Konvent evang. Reichsstände zu Naumburg im J. 1554 u. d. Bedeutung desselben für den deutschen Protestantismus* (1877); *Gesch. des Pietismus u. d. Mystik in der reform. Kirche, namentl. der Niederlande* (1879); *Christl. Ethik* (1882); *Gesch. der Hexenprozesse* (1880).

Heppenheim (H. an der Bergstrasse), kraj, město v hesské prov. starckenburské při hranici badenské a na žel. trati heidelberg-darmstadtské, má kraj. úřad, reálku, nemocnici, zemský ústav pro choromyslné, 6 továren na doutníky, strojírnou, v okolí lomy žulové, syenitové a pískovcové, pěstění chmele a tabáku a 4584 ob. (1890). Jest původu římského, obdrželo od Karla V. práva městská, stalo se hl. městem marky heppenheimské a r. 1803 dostalo se k Hessku.

Hepta (fec.), sedm.

Heptaeder (fec.) viz Sedmistěn.

Heptagon (fec.) viz Sedmiúhelník.

Heptagynia viz Linnéova soustava.

Heptaohord zove se v moderní tónové soustavě diatonická škála v sedmi tónech.

Heptameron (z fec.), vypravování rozvržené na sedm dní, viz Marketa Navarrská.

Heptametr (fec.), verš sedmistopý.

Heptandria viz Linnéova soustava.

Heptanohus a **Hexanohus** (Müll. a Henle), dvě podrodů žraloků rodu *Notidanus* Cuv., z čeledi téhož jména (*Notidanidae*). Jsou to žraloci bez mrkavé blány v oku, bez stříkačích otvorů po stranách v týle, s velikými ža-

berními otvory, s jedinou hřbetní ploutví (bez ostnu), přímo nad ploutví fitní vetknutou. V hořejší čelisti viděti uprostřed 2—4 zuby skoro šidlovité, po obou stranách těchto pak po 6 zubech širokých, pilovitých a mnoho-hrotých, tedy hřebínkovitých; v dolejší čelisti jsou zuby širší, rovněž hřebínkovité, uprostřed větší (počtem 12), po stranách menší. Jen dva prostřední zuby hořejší i dolejší jsou souměrné, ostatní veskrze asymmetrické, ježto mají přední hrot nejvyšší, zadní nejnižší (vyobr. č. 1693.). Podle počtu žaberních otvorů dělívali rod *Notidanus* Cuv. na dvě sekce. **Hept.** (= *Not. cinereus* Cuv.) má na obou stranách po 7 žaberních otvorech, hlavu na předu prodlouženou, zašpičatělou, hřbetní ploutev vyšší než fitní; místo páteře má chordu vně celistvou, uvnitř pře-hrádkami uprostřed otvorem opatřenými v segmenty rozdělenou, a jen v ocase jsou vyvinuté obratle, ač i ty mají toliko centrum a jen tu a tam paprsky od středu k periferii obratle zvápnatělé. Tělo dorůstá délky až 2 1/4 m. Domovem jest v moři Středozeemním a Atlantickém. — **Hex.** (= *Notidanus griseus* Cuv.) má jen po 6 žaberních otvorech, přední konec hlavy tupý a zakulacený, hřbetní ploutev rovné velikosti jako fitní; úpravou kostry náležejí k nejnižším žralokům vůbec, ani v ocase nemaje obratle, nýbrž všude jen chordu trvalou s vnitřními pře-hrádkami (jako Hept.), bez stopy ossifikace. Oblouky obratlové jsou také jen chrupavčité; v ocasní části chordy jsou oblouky dvojitě a mezi oběma otvory nervovými jest po chrupavčitém



Č. 1693. *Notidanus microdon* Ag., sub.

intercalare. Tělo dorůstá délky téměř 4 m. Domovem je tamtéž, jako Hept. — Fossilní druhové r. *Notidanus* nalezeny již v liasu, některé (*N. simplex* Fr., *N. microdon* Ag., vyobr. č. 1693.) i v českém útvaru křídlovém.

Heptany slovou uhlovodíky z řady paraffinů o společném vzorci C_7H_{16} . Jsou to tekutiny vesměs lehčí než voda, pod 100° vroucí, tuky rozpouštějící. Heptan normální $CH_3 \cdot [CH_2]_4 \cdot CH_3$ obsažen jest v americkém petroleji, byl však i z říše rostlinné získán. Bod varu udává se na 98° až 100°, hutnost při 0° na 0.70. Heptan s jinými příbuznými uhlovodíky obsažen jest v nízké vroucích destillátech získávaných při rafinaci petroleje. Tak prodávaný ligroin jest zejména heptan a oktan C_8H_{18} . OŠc.

Heptarchie (fec., sedm panství) nazýváno bylo 7 království anglosaských r. 449. Viz Anglosasové.

Heptasyllaboký (z fec.), sedmislabičný.

Heptateuch (fec.), t. j. sedmiknihový, souborný název pro pět knih Mojžíšových (Pentateuch), knihu Jósúovu s Pentateuchem tvořící Hexateuch) a knihu Soudců.

Hepteny viz Heptyleny.

Heptiny slovou uhlovodíky z řady acetylenové o společném vzorci C_7H_{12} . Jeden z nich vzniká destillací kolofonia. OŠc.

Heptity viz Heptosy.

Heptosy [-ózy] slovou cukry o sedmi funkčních skupinách v řetěze uhlíkatém, z nichž šest jsou skupiny alkoholické, sedmá pak jest skupina aldehydická neb acetonická (v. Hexosy). Dosud byly cukry tyto jen uměle pořízeny. Z příslušných k nim sedmimocných alkoholů, které slovou obecně heptity, vyskytuje se v přírodě perseit (v. t.). OŠc.

Heptoylové kyseliny jsou mastné kyseliny o společném vzorci $C_7H_{14}O_2$, z nichž nejdůležitější jest kyselina heptoylová normální či kys. enanthová $CH_3[CH_2]_5 \cdot CO_2H$, která vzniká nejvýhodněji oxidací svého aldehydu enantholu dichromanem draselnatým a kyselinou sírovou. Vzniká však též oxidací oleje ricinového, ba i kyseliny olejové. Jest to tekutina lojem páchnoucí hutnoty 0,94, při 223° vroucí. OŠc.

Heptyl jest jednomocný radikál z řady alkylů o vzorci C_7H_{15} . OŠc.

Heptylény (hepteny) slovou uhlovlíky z řady olefinů (v. t.) o společném vzorci C_7H_{14} . Jeden z nich získán byl destilací kyseliny abietinové. H. jsou vesměs kapaliny. OŠc.

Heptylové alkoholy mají společný vzorec $C_7H_{16}O$. Normální alkohol heptylový $CH_3 \cdot [CH_2]_5 \cdot CH_2(OH)$ připraven byl redukcí svého příslušného aldehydu enantholu. OŠc.

Heptylové kyseliny viz Heptoylové kyseliny.

Heř v. *Oenanthe phellandrium* Lamk.

Héra (*Hera*, hom. *Hērā*), královna bohův olympských, dcera Krona a Rhee, sestra a choť Zevova. V mládí dle Il. XIV, 202 vychována u Ókeana a Téthye, kam ji Rhea po sesazení Krona zanesla. Již za Krona žil prý s ní Zeus tajně v milostném poměru (Il. XIV, 295). Vynikalat krásou, o níž vedle Athény s Afroditou před Paridem zápasila; byla snad i vlastní bohyní krásy. Homér vytýká její velké oko (*βοώπις*) a bílou pleť (*λευκώλενος*, běloloktá); jí na počest pořádali Lesbáné zápas žen o krásu (*καλλισεια*), ve Spartě jako Afrodité-Héře obětovaly jí matky nevěst. Libánky své slavili Zeus a H. v blažených krajích u Ókeanu, kde H. vyrostla v utěšených sadech (*Διός κήποι*, "Héras λειμών"); pozdějším ohlasem prvních dob lásky jest scéna na hoře Idé v Il. XIV, 294. 346. (V Hermioné vyprávěno, že Zeus přiblížil se k Hěře v podobě kukačky, jaro a úrodný déšť věštící, na hoře Thornax, později Kokkygion zvané). V kultě Hěřině tvoří oslava sňatku jejího se Zevem (*ἱερός γάμος*) hlavní jádro. V Athénách konána v měsíci svateb gameliónu slavnost *θειογάμια* nebo *γαμήλια*; v Argu *Ἡραία* (nebo *Ἐνατόμβια*), podobně *Ἡραία* v Olympii, Héraje neb Tonea na Samu, v Platajích v Boiótii Daidala; na Krétě, kdež měsíc Héraios dle Héry zván, konán *ἱερός γάμος* v Knósu, v Euboji na hoře Oché, dále v Hermioně; předpokládati pak jej lze všude, kde H. ctěna jako *Ζευγυγία*, *Ζυγία*, *Νεμφομένη*, *Γαμήλια* a zvláště *Τελεία*, veskrze to epitheta Héry jakožto řádné choť Zevovy a tudíž též manželství chránící (H. *Τελεία* v Megalopoli, Platajích, vedle ní pak H. *παρθένος*, *zaís*; v Hermioně a ve Stymfalu se zřejmým

vztahem k slavnosti »svatého sňatku«). Obřady byly napodobením sňatků, zejména lze doložit lázeň nevěstinu před svatbou, starý fecký zvyk únosu nevěsty a slavnostní průvod nevěsty na voze (odtud též *Ἡρώγια*). Dle báje argejské H., každoročně koupajíc se v prameni Kanathu u Nauplie, stávala se pannou. Dle báje platajské přísluhovaly jí při tom nymfy Tritonské; tyto zastupovaly dívky boiótské zvané *Ἡραίδες* o slavnosti Daidal. Jádrem platajské slavnosti původním jest asi únos nevěsty; Zeus Hěru unesl, v Kithairónské sluji ukryl, načež odtud ve slavnostním průvodě vezena na voze jako nevěsta. Podobná sluje ukazována na hoře Oché na Euboji. Samská slavnost Tonea konána prý na památku uchvácení sochy bohyně Tyrrenskými loupežníky (únos nevěsty); v detailech připomíná sňatek na způsob římské konfarrace. Svatební průvod pak konán za zvuku píšťal a zpěvu hymenajů u Plataj k oltáři na Kithairónském vrcholu, v Argu k chrámu u Mykén, při čemž socha bohyně jako nevěsta přistrojená, závojem zastřená a kvítím vyzdobená vezena na voze taženém voly. Dle Hésioda H. jest třetí řádnou choť Zevovou; dětmi pak jejich již dle Hom. byli Hefaistos, Arés, Eileithyje a Hébé. Vedle Zeva, na zlatém trůně sedíc, používá poct královských, odtud *πότνια* i *βασιλεία* (v Lebadeji, na Kóu); Iris a Hóry jsou v jejich vždy službách. H., jež zachovávala choť svému věrnost, stala se ochránkyní manželství a žen. Věeno, že H. má rozhodující vliv na celkový, sexuální život dívek a žen; tak zdržuje H. porod Hérakleův a urychluje Eurystheův, podobně zdržuje Eileithyi, když měla Létó poroditi. H. přijímá *Ελλείθνια* ctěna v Athénách a v Argu, kdež socha její měla nůžky jakožto *ὀμφαλητόμος*. H. podporuje vývoj dětí obého pohlaví jako *κοροτοτρόφος* a ženám zjednává krásu a věhlas (viz i Hébé). H. *Τελεία* (*τέλος* = *γάμος*) nebo *Ζυγία* dostávala oběti před svatbou (*προτέλεια*, *προγάμια*), při čemž vystřiháno se obětovati žluč, symbol to nesnášelivosti. Při Hěře a Zevovi ženich přísahal nevěstě věrnost; po svatbě pak ženy ji obětovaly svatební závoj. Ženy ji vyzývaly při všelikých nebezpečnostech a přísahaly při ní (téz Sókrates, jsa synem porodní báby). Chrámovou službu obstarávaly ženy provdané. V Olympii konána slavnost, prý od Hippodameie založená, na památku jejího sňatku s Pelopem. O této dívky prostovlasé v krátkém chitónu, pravé rámě majíce po prs obnažené, ve trojím oddělení dle stáří závodily ve stadiu o šestinu kratším; odměnou byly věnce olivové a kus z obětovaného dobytčete. Každého pátého roku věnováno bohyni roucho od šestnácti žen zhotovené. Již ve starších bájích setkáváme se v povaze Héry i s rysy žárlivosti a pfnostní, ano i svéhlavé hašteřivosti, vyvolané milostnými pletkami Zevovými. Dle Hom. Il. I; 586 Zeus kdysi Hěru ztrýznil, a když Hefaistos matce přispěti chtěl, toho s Olympu shodil. Dle Il. I, 399 H. s Athénou a Poseidónem spiknou se proti Zevovi, jemuž Thetis na pomoc vyslala obra Aigaióna. Dle Il. XV, 18 Zeus, rozhněvav

se na Héro Hérakleovi nástrahy činící, pověsil ji ve vzduchu, spoutav ruce zlatými okovy a zatíživ nohy nákovy. H., obávajíc se trestu od Zeva, užívá proto ráda lsti proti němu (II. XIV, 250, XIX, 95). Zejména pronásleduje Zevovy milenky a jejich syny. Dle ojedinelé zprávy (Eratosth. Katast. 44) však H. Zevovy syny z matek jiných (zejména Héraklea a Herma) sama kojila, čímž tito teprve nabyli nesmrtnosti. V Stymfalů v Arkadii H. ctěna jako *παρθένος*, *τελεία* a *γηρα* (vdova) s patrnou narážkou na rozvod se Zevem. Dle platajské báje (v. Daidalos) H. prchla na Kithairón pro domnělou nevěru Zevovu. Dle pozdní báje H. porodila Area, Hébu a Héfaista bez přičinění Zevova a ze zášti k Zevovi stala se dokonce prý matkou Tyfaona nebo Tyfoea. Pro bojovnost pokládána je i za matku Area, boha války. V trojské válce stojí s Athénou věrně při straně Řeků. V Argu o Hérachích účastnilo se průvodu branné mužstvo ve zbroji a závoděno o štít na výšině upevněný. Vítěz, jenž šel štít, nesl jej v průvodu a podobný štít darem obdržel. V Élídě ctěna H. přijímá *όπισομία*. Pokud významu se týče, vidí Roscher právem v Héro původně bohyni měsíce (srv. Juno). K významu tomu nejlépe by se hodil i původ jména od *κοφ. svar*. — Na starobylé váse berlínské (Overbeck, Kunstmyth. 2, 1, 18) H. vyobrazena s lukem a pochodní, atributy bohyně měsíce a porodu (srv. Artemis a Juno). Na mincích eubojských a argejských H. má paprskovou korunu, na jihoitalských vlny paprskovitě vlnící. H. jedoucí na voze s dvojspřežím, jež Hébě připřahuje a Hóry odpřahuje (odtud *ήνωση* v Lebadeji a *ίππια* v Olympii), upomíná na bohyni měsíce. Výkladu tomu svědčí i řada jiných zjevů: stooký Argus, strážce posvátných stád Hériných v Argu, z jehož krve prý vznikl páv, pták Héro zasvěcený (hvězdnatě nebe); H. *Ακραιά*, již v Korinthě každoročně sedm jinochů a tolikrát dívek z nejlepších rodin zasvěceno ve službu chrámovou na rok, prý na usmíření toho, že děti Médeiny usmrčeny na oltáři bohyně, jest vlastně totožná s Médeou, jež z původní bohyně měsíce poklesla na héroinu a kněžku Hérinu; lev Nemejský (jako i hydra lerenská) vychován od Héry nebo byl synem Seléniným, anebo k vůli Héro s nebes spadl; Nemea, epónymé toho místa, byla dcerou Selény a Zeva. Ji konány jako Junoně a Hekatě slavnosti hlavně o novoluní. Héro jako Junoně obětovány krávy, jichž veliká posvátná stáda chována při chrámech v Argu a u Krotónu na předhoří Lakiniském. Héro obětovány též kozy jako Artemidě, a sice ve Spartě (odtud *αργοπάγος*) a v Korinthě, ku kterémuž zvířeti i Seléné i Juno mají úzký vztah. Ze značného vlivu, jaký připisován měsíci na veškeren sexuální život dívek a žen, vyplývá přirozeně význam Héry jako ochránkyně manželství. Héro jako Junoně zasvěceno granátové jablko, lilie a jiné rostliny, jimž připisován léčebný účinek při nemocích ženských. Jako bohové slunce, tak i bohyně měsíce musí podstupovati zápasy s daemony mračen a tmy. Z vlivu

měsíce na vodstvo a vývoj mračen a bouře vysvětluje se i svárlihost a bojovnost Hérina.

Kult Héry v Řecku patří mezi nejstarší a původní. Dle Hom. H. oblibila si zejména tři města: Argos, Sparta a Mykény. Mezi Argem a Mykénami bylo slavné Héraion na návrší Euboji; v Argu pak měla své chrámy H. *Ασθεία* a *Ακραιά* ctěna též H. *Ελλείθια* a *Ευεργεσία*. Ve Spartě dosvědčeny chrámy Héry *Αργεία*, *Περγεϊα* a *αργοπάγος*. V Attice byl slavný chrám na cestě z Faléru do Athén, jenž náležel Héro *Θελεινία* nebo *τελεία*, dále chrám Héry Eleusinské a temenos Héry Eileithyje. Z ostrovů vynikal kultem jejím Samos, kamž kult její v Argu od Adméty. dcery Eurystheovy, přenesen. Chrám její, za dob Hérodotových z tehdejších největších, vystaven byl od Rhoika. Kultové názvy na Samu byly H. *Μυβρασία*, *Ίπνοῦντις*, *Ελλείθια*, *Κουροτρόφος*. Na Krétě ctěna zejména v Knóssu a ve velkém Řecku u Krotónu na předhoří Lakiniském jako *Λακυνία*. *klk.*

V umění řeckém bývala H. zobrazována jako královna bohů, v širokém peplu, s vínkem (stefané) nebo modiem nebo polem na hlavě; atributy její bývají žezlo, granátové jablko jakožto symbol plodnosti, mísa, páv, kukačka, zřídka lev (Bullet. de corr. hellén. 1880, str. 487 nn.). Jakožto *μειύτρια* a *όμφαλιόμοσ* mívá H. nůžky (Welcker, Kleine Schriften III, 199). Za dob nejstarších H. uctívána v Argu v podobě dlouhého pilife, v Thespiích pařezu neb větve, na Samu prkna. Dle argivské báje bylo Argos prvním městem, jež mělo obraz Héry v lidské podobě, a sice byla to socha ze dřeva, již mytický král Peirasos věnoval do Tiryntu, odkudž ji Argivští odnesli do Héraia argivského (Pausan., II, 11, 5; VIII, 46, 3). Chránová socha Héry na Samu byla dílem Smilidovým (Furtwängler, Meisterwerke, 720 nn.). Kallimachos vytvořil sochu Héry přijímá *νυμφερομένη* pro chrám její v Plataiích. Slavnou sochu Héry, chovanou ve chrámě mezi Athénami a Falérem, zhotovil Alkamenés; kopii její shledává velmi pravděpodobně Petersen v jedné soše musea kapitolského (Antike Denkm. I., 55, 1; Mittheil. d. röm. Inst. 1880, str. 65 nn., Helbig, Führer, I., č. 503). Nejslavnější sochu Héry ve starověku vytvořil Polykleitos pro Héraion argivské (kol r. 420 př. Kr.); byl to koloss chrýselefantinový, jenž zobrazoval Héro sedící na trůně. V jedné ruce držela granátové jablko, ve druhé žezlo, na němž seděla kukačka. Koruna, již ozdobena byla hlava Hérina, byla okrášlena Hórami a Charitkami. O slavné této soše Polykleitově možno si dosud jakýsi obraz učiniti na základě mincí argivských a élejských, na nichž hlava sochy této jest zobrazena (Furtwängler, Meisterwerke, 413, 442; Zeit. f. Numismatik, 1894, str. 230). Praxitelés starší vytvořil chránovou sochu Héry přijímá *τελεία* pro Plataie a snad též sochu Héry pro Mantineii: H. zobrazena zde byla trůnic mezi Hébou a Athénou. Ze zachovaných soch a hlav Hériných uvéstí jest přede všim kolossální hlavu Héry ze žlutavobílého vápence, nalezenou

v Olympii; na hlavě má H kalathos, pod nímž, jak se zdá, byl závoj. Hlava ta náležela, jak poznal Furtwängler, ku chrámové soše Héry v Héraiu olympijském a pochází z konce VII. nebo zač. VI. století (Curtius a Adler, Olympia, textový díl III., str. 1—3, tab. 1.). Dále uvéstí jest torso archaiské sochy Héfiny ze Samu (n. v Louvru) z konce VI. neb. zač. V. stol. (Bulletin. de corr. hellén. 1880, str. 483 nn.). Na východním vlysu cely Parthenónu zobrazena jest H. sedící po pravici Zevově: na hlavě má věnec, levicí rozestírá nad hlavou široký plášť (Michaelis, Parthenon, 255). Ze sochy Héfiny ve vých. štítu Parthenónu zachovala se dle velmi pravděpodobného mínění Saurova část hlavy, chovaná v museu akropole athénské (Festschrift für J. Overbeck, 74—78; Furtwängler, Meisterwerke, 244, 247 nn.). Dále uvéstí jest Hérou trůnící mezi Athénou a Zevem na vých. vlysu Théseia a Hérou na vlysu chrámu Athény Niké (Furtwängler, str. 219). Žákům Feidiovým přičísti jest dle pravděpodobného mínění Arndtova (Einzelverkauf, serie II., text, str. 8—9) torso Héry z Efesu, nyní ve Vidni (Overbeck, Kunstmythologie, Hera, tab. X., č. 30), Hérou v Giardino Boboli ve Florencii (Arndt, Einzelverkauf, II., č. 280), Hérou Borghese, nyní ve sbírce Jacobsenově v Kodani, a Hérou Barberini ve Vatikáně (Helbig, Führer, I., č. 301). Za pozdější repliky slavné sochy Polykleitovy byly neprávem pokládány H. Farnese v nár. museu neapolském (Brunn, Griech. Götterideale, 1—15) nebo H. Ludovisi v museu Boncompagni-Ludovisi v Římě (Helbig, Führer, II., č. 866); také dívčí hlava nalezená u Héraia argivského neprávem uváděna v souvislost s Hérou Polykleitovou (Furtwängler, Archäol. Studien H. Brunn dargebracht, str. 90). H. Farnese — dle Conzeho a Furtwänglera jest to Artemis — s velikýma očima (*βωώπις*), s nízkým diademem kol hlavy, bujným vlásem, s výrazem pšismým, zamračeným, pochází z doby předpolykleitovské, ačkoliv domněnka Furtwänglerova, že originál Héry Farnese pochází ze školy Kritiovy a Nesiótovy, nezdá se pravděpodobnou (Meisterwerke, 76—77). Kolosální hlava Héry Ludovisi (vyobr. č. 1694.) reprezentuje typ Héry nám zvláště sympatický: v obličejí sloučeny jsou harmonicky krása, velebnost a dobrota, široké čelo vroubeno bohatými vlasy, na hlavě má H. vysoký diadem, ozdobený květy, jemná ústa jsou pootevřena, oči jsou neobyčejně velké, výrazné. Hlava byla zajiště určena k tomu, aby byla zasazena v kolosální sochu Héry. Originál Héry Ludovisi jest chronologicky mnohem mladší Héry Farnese; kdežto jedni kladou jej do IV. stol. jako dílo druhé školy attické, jiní pokládají jej za dílo doby alexandrijské, Furtwängler (Meisterwerke, 557 nn.) dokonce soudí, že H. Ludovisi jest vtvor doby římské, k němuž užito bylo vzorů Praxitelových, a že socha sama představovala nějakou fim. císařovnu nebo dámu z rodiny cis., zobrazenou v typu bohyně Fortuny nebo Cerery. Dále uvéstí jest kolosální hlavu Héry Pentini v museu vatikánském s neobyčejně

vysokou stefanou (Helbig, Führer I., č. 50), hlavu Héry, dřívě ve Villa Mattei, nyní v petrohradské Eremitáži chovanou (Friederichs-Wolters, Gipsabgüsse, č. 502), kolosální poprsí Héry se závojem a vysokou stefanou, s výrazem vlídným, ústy pootevřenými k tlumenému úsměvu, v museu Boncompagni-Ludovisi (Arndt, Einzelverkauf, I., č. 264; dle jiných zobrazena zde Déméter, originál pocházel asi z konce V. stol. př. Kr.) a hlavu Héry v nadživotní velikosti, chovanou tamže, jejíž originál pocházel též z V. stol. před Kr.



Č. 1694 Héra Ludovisi (Řím, Museo Boncompagni-Ludovisi).

(Arndt, č. 248—249). H. z Girgenti, nyní v Britském museu, jest dle přesvědčivých vývodů Furtwänglerových dílo moderní (Archäol. Zeitg., 1885, str. 175; Jahrb. d. Instituts, 1894, str. 193 nn.). Velmi často zobrazena bývá H. na vásách, nástěnných malbách pompejských, reliefech v různých scénách mythických; z těch uvádíme zde aspoň setkání Héry se Zevem na Idě, zobrazené na slavné metopě selinuntské (Benndorf-Schöne, Metopen von Selinunt, tab. VIII.). — Srv. Overbeck, Griech. Kunstmythologie, d. II., kniha 2., str. 1—205 (Lipsko, 1873); R. Förster, Über die ältesten Herabilder (Vratislav, 1868); Preller-Robert, Griech. Mythologie, I, 172; Roscher, Ausführl. Lexikon d. griech. u. röm. Myth., I., 2107; Baumeister, Denkm. d. klassischen Altertums, str. 645.

Hera, asteroida objevená Watsonem 7. září 1868; střední jasnost v opozici 10², průměr v km 101, označení 109.

Vj.

Gs.

Heraoleum [-akle-] L., bolševník, rod rostlin z řádu okoličnatých (*Umbelliferae*). Statné byliny, často s velikými okolíky. Kalich 5zubý, korunní plátky bílé nebo žlutavé, obvejčité, vykrojené, s ladůčkem špičatým vehnutým, zevní v okolíku obyčejně paprskující. Dvojnážka se hřbetu na plocho smačklá, rozšířeným krajem lemovaná. Šnorky přetenké, tři hřbetní stejně vzdálené, 2 poboční ke kraji nácky přiblížené. Proužky v brázdách ojedinelé, dolejška nácky nedosahující, dole kyjovitě ztlustělé, 4 hřbetní a 2 břišní; embryo smačklé. V Evropě asi 10 druhů, hlavně na horách rostoucích. — *H. Sphondylium* L., B. obecný nebo bršt či medvědí pazneht. Až 1 1/2 m vysoká bylina vytrvalá, hrubě chlupatá a větvitá. Listy vyfenoklané, úkrojků 3—vícelaločných, nestejně zubatých; okolíky veliké, paprskující, obaly obyčejně žadné, obalíčky mnoholistečné, paprsky okolika četné, mrtvnaté. Dvojnážky velké, široce eliptické, posléze lysé. Kveté od července do podzimku. Na lukách jest nemilou buření, protože lodyhy jeho jsou příliš tlusté a dřevnaté. Plody rozmáčknuty páchnou silně aromaticky. V zahradách se v novější době pěstují některé druhy sibiřské a kavkazské vzrůstu vysokého, s obrovskými okolíky. Išký.

Heraolia [-akl-], lat., sluly ve stavitelství hřmotné postavy, jako nosiči kládí nebo jiných břemen architektonicky na ně složených. Viz Atlas a Giganti. Fka.

Heraolianus [-kliá-], vojevůdce západním. císaře Honoria, zavraždil r. 408 Stilicha a za odměnu stal se praefektem nad Afrikou. Strhnuv za krátko veškerou moc na sebe, sebral značné vojsko a loďstvo a chtěl učiniti se císařem, byl však poražen a r. 413 popraven.

Heraeus [-réus] Karl Gust., numismatik rak. (* 1671 v Stockholmu — † kol. 1725), jsa od roku 1709 ve službách dvora vídeňského, přispěl značně k uspořádání a rozmnožení cis. numismatického kabinetu. Jeho důležité dílo *Thesaurus numismatum recentiorum Caroli VI. imperatoris* vydal Steinbüchel s ním. předmluvou a s vysvětlujícím textem pod názvem: *Bildnisse der regierenden Fürsten und berühmten Männer vom XIV.—XVIII. in einer Folgenreihe von Schaumünzen zusammengestellt von C. G. H. (Vídeň, 1828).*

Hérale, slavnosti Héfiny. viz Héra.

Héraion, chrám Héfin. Nejslavnější H-ia byla v Olympii (v. t.), na ostrově Samu (v. t.) a u Argu. H. argivské vzdáleno jest 10 až 11 km od Argu a spojeno posvátnou cestou s Mykénami. Původní, staré H., jehož sloupy a střecha byly asi jako u H-ia olympijského ze dřeva, shořelo r. 423 př. Kr. Nedlouho potom vystavěn Euplemem z Argu nedaleko místa, kde stával starý chrám, chrám nový, nádherný. Největší ozdobou chrámovou byl Polykleitův chryselefantinový koloss Héry (viz Héra v umění). Chrám byl 40 m dlouhý, 20 m široký dórsky peripteros hexastylos, s dvěma řadami sloupů v celle. Ve východním štítu zobrazeno bylo, jak se zdá, narození Zevovo, ze štítu záp. Gigantomachie;

metopy představovaly scény z války trojské. R. 1854 kopal zde Rangabé s Bursianem i objeveny základy chrámu, pozůstatky architektury a hojně části skulptur. V letech 1891 nn. kopáno v Argu americkou školou archaeologickou řízením Waldsteinovým a tu objeveny pozůstatky ještě některých jiných budov mimo H., stoí, vodovodů a p. Mimo to objeveny některé velmi zajímavé skulptury: krásná hlava dívčí (dle některých Héra), překrásné torso muže s rukou na hlavě položenou, dvě krásné hlavy s příbou a s frygickou čepicí, dvě hlavy lvi, torso ženy, překrásná hlava mladistvého bojovníka a zajímavá figura oděná chitónem a pláštěm z kůže ovčí, držící v ruce holubici. Mimo to objeveny terrakotty, nápisy atd. Srv. Overbeck, *Gesch. d. griech. Plastik*, 4. vyd., I, str. 535; *Excavations of the American School of Athens at the Heraion of Argos 1892* (New York, 1892); *Amer. Jour. of Archaeology* (1894, str. 63 a 331); *Furtwängler, Meisterwerke*, str. 443; *Overbeck, Sitzungsber. der sächs. Gesellsch. d. Wiss.* (1893, str. 31). Vý

Hérakleia (fec. měst^o, Herakleovo), ve starověku jméno mnohých měst: 1) H. v Lucanii při vtoku řeky Aëiris do zálivu Tarentského, založená r. 432 př. Kr. od Tarentských, proslula vítězstvím Pyrrhovým r. 280 př. Kr. a nalezením Heraklejské desky (v. t.). — 2) H. Minoa na Sicílii, při ústí ř. Halyku, založená od Foiničanů, kterým byla r. 510 od Spartána Dorica vzata. — 3) H. Lynkestis též Pelagonia na ř. Ergonu, nyní Prilip. — 4) H. blíže Thermopyl v krajině Malis, kolonie spartská, s chrámem Artemidiným. — 5) H. Pontica v Bithynii při vtoku Lyku do Černého moře, nyn. Ereğli, kolonie megarská, povznesla se obchodem a vzdělaností v čelo měst černomořských, od r. 364 př. Kr. pod zvláštním tyranem. Tu narodil se historik Hérakleidés.

Hérakleidés: 1) H. Pontikos st. z Hérakleie u Pontu (žil kol. r. 340 př. Kr.), z urozené a bohaté rodiny, žák Platónův, od něhož pro svědomitost a vědecké nadšení po dobu sicilské cesty ustanoven byl zástupcem ve škole akademické, pak Speusippův a Aristotelův, od něhož zdědil náklonnost k polyhistorii. Ve svém rodišti účastnil se svržení tyranu Klearcha, ale později odvrátil od sebe spoluobčany podvodným a nečestným jednáním. Dle pověsti zemřel, raněn byv mrtvici, když podvrženou věštbou přiměl své spoluobčany, aby jej vyznamenali ziatým věncem. Byl na svou dobu polyhistorem velmi učeným a plodným spisovatelem, jemuž se připisovalo přes 50 děl obsahu étického, fyzického, grammatického, historického nebo literární historického, na př. *περί τῶν τριῶν τραγωδοποιῶν*. Učil s Pythagorovci Hiketou a Ekfantem, že se země točí denně okolo své osy, nebe stálic stojí nehybně, ale otáčeni země a jiných planet okolo slunce nebylo mu známo, jen Merkur a Venuse krouží okolo slunce. U něho splyvaly nauky Pythagorovy a Demokritovy s Platónovými názory ve zvláštní druh atomismu. Díla filosofická však záhy

upadla v zapomnění; déle udržela se biografická a mluvnická. Snad i dramaticky byl činným. Die Diogena Laertského soudil kritik hudební Aristoxenos, že dramata, jež se připisovala zakladateli tragédie řecké Thespidovi, jsou falsifikáty pocházející od H-da. Dle úsudku starých spisů H-dovy poutaly účelnosti a obsahem, někdy i dialogickou formou, ale cena jejich trpí nekritickým vplétáním podivných báchorek a dětinských pohádek, jak zvláště Cicero a Plutarch vytýkají. Zachovány jsou zlomky *ἐκ τῶν Ἡρακλείδου περὶ πολιτείας*, o jejichž pravosti Schneidewin však vážně pochybuje. Snad je to kompilace z Aristotelových spisů politických od grammatika Herakleida Lemba. Vydání: Schneidewin (Got., 1847) a v Müllerových »fragmenta historico-rum graec.« díl 2. (Pafíz, 1853). *Hčk.*

2) H. Pontikos ml., grammatik a lyrický básník nižšího řádu z římské periody před Konstantinem; napsal 3 knihy *λέξαι* (hovory, tuchy) jedenáctislabičnými verši sapphickými. Nepoetický obsah jednal o sporných otázkách grammatiků. *Hčk.*

3) H., jméno několika lékařů řeckých. Nejznámějším stal se H. z Tarentu, který žil uprostřed III. stol. př. Kr. a náležel k hlavním stoupcům t. zv. školy empirické, vyvinuvší se z lékařské školy alexandrijské. Dle svědectví Celsova i Cael. Aurelianova zabýval se mnoho pokusy s různými léčivý, jmenovitě stanovil přesná pravidla o užívání opia. I jako chirurg vynikl.

Hérakleitos, filosof řec. († kol. 475 př. Kr.), pocházel z váženého rodu v městě Efezu. H. jest filosofem změny. Položiv na přerod a plynulost zjevů hlavní důraz, učinil změnu východiskem svého výzpytu. Ztel ji všude kolem sebe v životě i přírodě a vzal ji odtud jako bezprostředně dané faktum zkušenosti; ač příčin, nutných po našich názorech mechanického vysvětlování, k ní nevyhledává — ona sama sebou se děje, čili jest bezpříčinou. Pojmajme takto změnu, první uvedl pojem ten jakož takový do filosofie, učinil jej »naучným« a silně tím narazil na záhadu absolutního dění čili nikání, třeba si nebyl jasně vědom sporu kryjícího se v pojmu tom, jímž současně se klade bytí i nebytí nějaké věci, kteréž ostřejší vytknutí teprve později Parmenidem a Platónem se stalo. (V nové době oživila myšlenka H-tova nejmocněji u Hegla.) Změna ovládá všecku přírodu bezvýminečně ve věčném toku jejich dějův (*πάντα ῥεῖ*). Do tčie řecky stoupáme, a přece to již není řeka: Aby vysvětlil mnohotvárnou různost v přírodě, ba i vznik světa, uvádí H. do dění dvoji proud, na horu a dolů (*εναντιοδρομία, εναντιοτροπή*), kteréž směry se utkávajice dávají vznik předmětenstvu. Tak se objasňuje H-tovo rčení, že spor jest otcem všech věcí. Skutečnou věcnou podlohou absolutního dění, ne tedy jen jakousi jeho spodobou nebo symbolem, jest podle H-ta oheň čili lépe řečeno výpar, teplý dech. Jako Thales vodu neb Anaximenes vzduch, přijímá i H. určitou kvantitu empirickou za vše jedino. A jako jest

oheň prazivlem světa hmotného, jest i základem života duševního, rozkládaje se veškerenstvem jako síla duchová, jest zkrátka bohem, věčným rozumem, ale tvoficim nevědomé. On zhmoťuje se v zemi a vodu a tyto opět se v oheň učišťují. Čím ku př. duše lidská vzdálenější jest v postupu změn země a víhka, tím jest ohnitější a moudřejší. Ze sporů dění vzniká lad, ja výsledkem změn, jež probíhají podle předurčení nikým stanoveného, a koloběh světa ten jest, že všechny věci z ohně vyšedše konečným požárem světa v něj se vrátí, aby odtud znova svůj běh a život začaly. H-tovi připisuje se spis prosou psaný *περὶ φύσεως*, z něhož zbývá 138 zlomků. Pro temný, snad úmyslně tak upravený sloh zván byl *Σκοτεινός*. Fragments H-tovy vydal Schleiermacher, Bernays, nověji Schuster (Acta societ. philol. Lipsiensis, svazek 3. Lipsko, 1873) a Bywater (Oxford, 1877). Srv. J. Durdík, Dějepisný nástin filosofie řecké (1892); Lassalle, die Philosophie H. des Dunklen (Berl., 1858); Pfeleiderer, Die Philos. d. Heraklit v. Ephesus im Lichte d. Mysterienidee (t., 1886) a k literatuře Uiberweg, Grundriss der Gesch. der Philos. des Altertums (t., 1886). *Zb.*

Héraklejská deska (*Tabula Heraclensis*, též *Aes Britannicum* nebo *Aes Neapolitanum*) jest velká kovová deska, skládající se ze dvou zlomků, které nalezeny byly r. 1732 a 1735 u Hérakleie blízko Tarentu a nyní se chovají v Nár. museu v Neapoli. Na jedné straně obsahuje H. d. řecky nápis, na druhé část latinského zákona, dle zkoumání Savignyho zbytek městského řádu navrženého Caesarem (*Lex Julia municipalis*). Vydána byla H. d. v »Corpus inscr. latinorum« (sv. 1., 1863); vyobrazení v Ritschlových »Priscae latinitatis monumenta epigraphica« (Berlín, 1862) a u Bruns, »Pontes juris romani« (5. vyd. od Mommsena 2 sv., Freiburg, 1886—87).

Herakleónas, císař byzantský r. 641, syn císaře Heraklia a Martyny, ujal se po smrti otcově v ún. r. 641 spoluvládavství vedle nemocného bratra svého Konstantina III. Když však tento v červnu zemřel, vyslovila nepřátelská strana podezření, že byl od H-na a Martyny otráven, načež senát sesadil ho s trůnu a vypověděl ho i s matkou z Carihradu; dal jí jazyk, jemu nos vyříznouti.

Herakleopolis, starověké město ve Střed. Egyptě při poloosé Fajjúmu, na západ od Bení-Suefa, sídlo kultu ichneumona. Odtud pocházely IX. a X. dynastie egyptská.

Herakleovců návrat (*ὁ τῶν Ἡρακλείδων νόστος*) sluje v hrđinské pověsti řecké vpád Dóriů do Peloponnésa. Dle pověsti Hyllós, syn Hérakleův, uchýlil se po pádu Tirynta, ustupuje Pelopovcům, k Dóriům v thessalské Perrhaibii pod Olympem bydicím, kteří s poutou jej přijali a náčelnictví jemu a jeho potomkům (= dórská fylé *Ἰλλεῖς*) udělili. Odtud Hérakleovci stáli v čele Dóriův a jich vedením odtáhli Dóriové před Thessaly do středořecké Dóridy. Tam pobýli po dvě pokolení, načež vedením Hérakleovců Temena, Kresfonta a Aristodéma a spojení jsouce s Oxylem

aitólským, přepravili se přes korintský záliv u Naupakta a jali se dobývatí Peloponnésa, za dědictví Hérakleovců pokládáného. Oxylos a Aitólové dobyli Élidy, Dóriové však opánovali Messénii, Lakoniku, Argos, Flus, Korinthos, Sikýoni a Megaris. Když Atreovic Tisamenos v boji padl a Achaiové dalšího odporu se vzdali, rozdělili se Hérakleovci. Temenos podržel Argos, Kresfontés Messénii a Aristodémovi synové Proklés a Eurysthenés Lakoniku. Odtud královské rody argejský, messénský, oba rody spartský, anobřz i králové korinthští Hérakleovci nazývání. Pšk.

Hérakleovy sloupy, též Herkulovy sl. (*Columnae Herculis*), vlastně sloupy Melkartovy, nazývala se ve středověku úžina Gibraltarská mezi Calpe (Gibraltar) a Avilou (Ceuta).

Héraklés (*Ἡρακλῆς*), hērós starého Řecka, jemuž co do bohatosti mythů a uměleckých památek žádný jiný se nevyrovná, syn Zeva a smrtelné Alkmény, choti Amfitryóna Thébského, po jehož otci Alkaiovi, svém dědu, nazývá se často *Ἀλκείδης*, Alcides (Alceovec). V den, kdy měl se H. naroditi, oznámil Zeus v hromadě bohů, že syn jeho z rodu Perseovců stane se mocným vládcem v Mykénách. Héra však, vylákavši na něm slib, že vládcem bude ten, jenž první se narodí, urychlila porod Perseovce Eurysthea, kdežto Alkméně porod zdržela. Tím dostali se synové její, dvojčata H. a Ifiklés, v poddanství Eurystheovo. Již v kolébce uskrtil H. dva hady, jež na něho poslala nepřející mu Héra: Teiresias zřel v tom obraz jeho budoucího života. Odchován byl silicí vodou pramene Dirky, ano byv i na rozkaz Zevův Hermem lstně přiložen k prsu Héřinu, při čemž prý z rozstříkaného jím mléka Héřina vznikla na nebi mléčná dráha, byl pečlivě od rodičů vzděláván; zbožný Rhadamanthys učil jej ctnosti a moudrosti, Linos hudbě. Jako dafnéforos prý krácel o slavnosti Apollóna Isménského s vavřinem před sborem dívek, načež prý otec za něho trojnouž do chrámu obětoval; tehdy prý ještě slul po dědovi Alkaios. Již tehdy spával na lví kůži a jedl neobyčejně mnoho. Když pak zabil Lina loutnou rozhněvav se, že ho potrestal, poslal jej otec do hor mezi pastýře; zde předčil silou všechny druhy. V 18 letech dle báje thespijské usmrtil lva, jenž z Kithairónu hubil stáda otcova a Thespiova. Číhaje u Thespia na lva, suložil za jedné noci s 50 jeho decrami, jež mu pak zrodily 50 synů, z nichž sedm ctěno jako hēróové v Thespiích, tři v Thébách, ostatní se vystěhovali do Sardinie. Vraceje se z výpravy, oděn jsa ve lví kůži, utezal poselstvu krále Minyů v Orchomenu, jenž Thébany válkou donutil ke dvacetiletému poplatku, nosy a uši, přivázal ruce kol šíje a s poplatkem tím do Orchomena zpět odeslal. Proto došlo k válce; H. opatřen byv zbraní od Athény, jež po celý život mu pomáhala, v čele Thébských porazil a zabil hlasatele Ergina a Minye, donutil platiti Thébánům dvojnásobný poplatek. Kreón, tehdejší král Thébský, dal pak vítězům své dcery, Megaru

H-leovi, Pyrrhu Ifikleovi. Syn Ifikleův Iolaos byl H-leovi jako otěžník nejlepším a nerozlučným druhem. V tu dobu seslala Héra na H-lea zuřivost, v níž povraždi své děti. Když přišel k sobě, odebral se do Delf, kde Pythie, oslovujíc jej ponejprv názvem *Ἡρακλῆς*, poslala jej do služeb Eurystheových. Výsledkem tohoto služebního poměru jest proslulých jeho dvanácte prací (*ἀθλοῖ*), při čemž H-leovi vykázan byt v Tiryntě, kdežto Eurystheus s ním se dorozumíval z Mykén po hlasateli Kopreovi: 1. Bylo mu udolati nezranitelného Nemejského lva, syna Tyfóna a Echidny, ježž Héra vypěstila (snad symbol dravé bystřiny horské). H., zatarasiv jeden vchod jeho jeskyně, vřítel se druhým dovnitř a uskrtil lva rukama, načež se v jeho kůži jako v neproniknutelné brnění oděl, přehodiv tlamu jeho přes hlavu. Před tím řekl Molorchovi, jenž ho chtěl jediným svým kozlem častovati, aby čekal třicet dní a pak buď s ním obětoval Zevovi Sótérovi anebo za něho bohům podsvětí. Skutečně zastal pak Molorchu, an se chystal k tryzně (zodenním vedrem letního slunce udolán i přival mohutné bystřiny). 2. Na to zahubil hydry Lernejskou, kterou rovněž Echidna Tyfónovi porodila a Héra vypěstila; hydrata, jež měla 9 hlav, 8 smrtelných a jednu nesmrtelnou, sídela v brlohu blíže pramenu Amymony, odkudž vycházela na lup mezi stáda a usmrcovala jedovatým dechem lidi, i když spala. H. vyplašil ji z brlohu žhavými šípy. Kdykoli však jednu hlavu usekl, narůstaly dvě a mimo to hydře na pomoc přispěl veliký mořský rak; ale H., raka uslapav, nařídil Iolaovi, aby zapálil kus sousedního lesa a ohofelými stromy useknuté hlavy vypaloval. Tak hydra udolána a nesmrtelná hlava pod balvanem zakopána. V jedu hydry pak H. smočil své šípy, jež od té doby naprosto usmrcovaly. (Hydra devítihlavá jest patrně obrazem bazinaté nížiny Lerenské s hojnými prameny, jed hydry znamená škodlivé výpary odtud vycházející, mořský rak podobný vliv sousedního pomofí; hydra přemáhá H., hērós to sluneční, šípy a ohofelými stromy, jež znázorňují žhavy paprsky letního slunce.) 3. Na pohoří Erymanthském, severní to hranici Arkadie, řádil obrovský kanec, vycházející odtud do údolí Psófidského (obraz stejnojmenné horské bystřiny). H. z rozkazu Eurystheova stíhal jej až po vrchol Lampeji, kde feka se prýšti, a chytiv jej v oko, zanesl do Mykén. Cestou na Erymanthos zavítal ku kentaurovi Folovi v pohoří Foloe, jenž mu předložil víno, jež daroval kentaurům Dionysos k jeho pohostění. Kentauri, rovněž obrazy horských bystřin, přilákání vůni vína, počali dotírat balvany, kmeny, pochodněmi a sekýrami na H-lea, jemuž boj stížen silným deštěm. Jím zmohutněly vody horské, tak že H. stěží na nohou se udržel, kdežto Kentaurové na čtyřech nohách snadno proudům odolali. Konečně je svými šípy dílem usmrtil, dílem zahnal. Folos zemřel, poraniv se na noze šípem pářilého kentaura. 4. Dále měl H. do Mykén přinéstí živou zlatorohou, kovonohou laň

kerynejakou nebo artemisijskou, kterou Plejadka Taygeté byla věnovala Artemidě (obraz měsíce, jež stáhá po celý rok slunce). Celý rok trvala honba, až se dostal H. k Hyperboreům na Istos. Konečně stihl ji, navraceje se do Arkadie, na fece Ladónu. Chystal se ji usmrtiti, ale Apollón a Artemis tomu zabránili. 5. Stymfalské údolí v Arkadii bylo znepokojováno dravými ptáky s kovovým peřím, jež jako šipy od sebe metali, načež usmrčené jim lidi pojídali (obraz bouře s krupobitím). H., fehtačkou je vyplašiv, dílem je pobil, dílem zahnal, načež se uchýlili na pustý ostrov Areův v Pontu, odkudž je Argonauté pokřikem a finčením zbraní dále přes moře zaplašili. 6. Augeiovi vyčistil stáje při fece Méniu (nebo Alciu nebo Peneiu) v jednom dni, vykopav jimi stoku, do níž zavedl řeku (viz Augeias). 7. Poseidón daroval Minóovi Krétskému býka; jež měl H. skrotiti a do Mykén přinést. Chytiv a přemoh býka, H. dal se od něho přes moře přenést, načež jež sám na zádech zanesl do Mykén, kdež jež Eurystheus obětoval Héfe (snad bouřný příboj mořský za dob zimních, jež skrocen teprve za veder letních). (Viz i Théseus.) 8. Skrotil koně thráckého krále Dioméda, lidským masem se živící, obraz to rozbořených vln mořských. Na pobřeží mořském potfel bisony v boji, v němž padl Diomédes, načež jež H. vlastním ořům předhodil a tyto do Mykén přivedl. 9. Dceři Eurystheově Admété přinesl H. pás Hippolytin (v. t.), v boji ukoištěný. H. vyzvav k té výpravě jiné bohatýry, jako Telamóna, Pélea, Thésea, přistal nejprv u Paru, kde pobil čtyři syny Minóovy za to, že zahubili dva jeho druhy, a Paros obléhal, až se vzdal; za náhradu vydání mu Alkaios a Sthenelos, vnuci Minóovi. Na to se dostal do Mysie k Mariandynům, pomohl jich králi Lykovi v boji proti Amykovi a Bebrýkům a dobyl území pozdější Hérakleie Pontské. Konečně se dostali k ústí Thermodonta a k městu Amazonek Themiskyfe. 10. Další úkolem bylo přihnati stáda Géryonova (viz Géryonés) z ostrova Erytheje. Statečností svou, napřav luk proti Hélioovi, donutil toho, by mu půjčil člun Héliův. Dle pozdější verse však vypravil se H. s velmi četným vojskem po lodích přes Krétu, již očistil od šelem, a přes Libyi, již zalidnění učinil přístupnější, sám založiv Hekatompylos; v úžině Gadské postavil t. zv. sloupy H-leovy. Na zpáteční cestě zanechal v Iberii část stáda u zbožného krále; to stádo stále se udržuje a každoročně z něho býk nejkrásnější H-leovi obětuje. Na to H. dostal se do Gallie, kde založil Alesii, pak do Britannie a na to opět do Gallie, kde utkal se s Ligyy při ústí Rhodanu. Vystřeliv šipy, již klesal; tu Zeus seslal déšť kamení, jimž H. nepřátele pobil, a odtud trvá to místo polem kamenitým. Pak přecházejí Alpy, podrobil si tamní národy a zřídil přes hory první řádovou silnici. V Ligurii podstoupil zápas s dvěma syny Poseidónovými o stáda. Přes Etrurii pak dostal se na místa pctomního Říma, kdež přemohl Caca (v. Cacus). V okolí Kum zá-

pasil s Giganty a na pobřeží zřídil násep, který někdy Avernské a Lucrinské jezero dělil od moře. Pohoří mezi Rhegiem a Lokry prosbou k bohům zbvail cikad. Z jižní Italie dostal se, stáhaje býka, na Sicílii, při čemž potrestal Skyllu za loupež, vykonanou na jeho stádě. Na sev. pobřeží Sicílie u Kefaloidia náspem upravil tok feky Tymbru; v Himéře a Egeaté nymfy k jeho občerstvení daly vyprýstiti teplým pramenům. Na hoře Eryku trojím zápasem vyrval Erykovi zbloudilého býka. V Syrakusách zřídil kult obou bohyň u pramenu Kyany; dále přemohl veliký zástup domorodců. Stopy jeho a stáda ukazovány u Leontin a Agyria, kdež zřídil svatyně a hry na počtu Géryona a Iolaa a sám ctěn jako bůh. Přepřaviv se do Italie, táhl podél vých. břehu, kdež ubil Lakinia, že uchvátil kusy z jeho stáda, u stejnojmenného předhoří. Kol Jaderského moře dostal se do Illyrie a Epeiru, kdež také Erytheia lokalisována. V Ambrakii prý Héra poslala střečky na stádo, jež rozutíkalo se po thráckých pohorích. Sháněje je, zatarasil H. tok Strymonu balvaný; dle báje Řekův Pontských dostal se až do Skythie, kdež mu panna jakási těla půl lidského, půl hadího porodila Agathyrsa, Gelóna a Skytha, praotce to kmene skythského. Na zpáteční cestě blíže makedonské Pallény překonal Alkyonea (v. t.). Konečně přes Isthmos dostal se do Mykén, kdež Eurystheus stádo Géryonovo obětuje Héfe. Géryonés i Alkyoneus jsou daemony bouřné zimy, s nimiž zápas vede sluneční hérós o stádo — dny v roce. 11. Maje přinést ze zahrady Hesperidek tři jablka, přišel Makedonií a Illyrii H. k nymfám na Eridanu, od nichž odkázán na mořského starce Nérea, jež přes jeho proměny (jako Próteovy) donutí k odpovědi, kde zahrada ta se nalézá, načež přes Tartessos přijde do Libye. Po zápasu s Antaiem (v. t.) s jeho ženou pak měl syna Polemóna, praotce libyckých rodů královských. Když pak odpočíval, přepadly jej spícího zástupy pídimužiků Pygmajů; H. schytl je ve svou lví kůži a odtáhl do Aigyptu, kde usmrtil krále Busirisa (v. t.), na jehož rozkaz měl býti obětován Zévovi. V Aithiopií zabil Emathióna (v. t.), načež libyckou poušť lukem svým zbvá mnohých šelem a přijde k Ókeanu, přes nějž dá se na člunu Hélioově převézt do Asie. Tam protáhl Indii (jako Dionysos), od Indu se pak dostane ku Kavkáz, kdež Prométhea sprostí jeho muk, zastřeliv orla, načež za onoho též u Zeva oroduje. Věštbou Prométheovou dospěje země Skythů přes Rhipajské pohoří a území Hyperboreů k Hesperidkám, kde mu dle rady Prométheovy Atlas přinese jablka, zatím co H. za něj drží oblohu. Pod zámkou, že si přinese podušku, oklame pak Atlanta, že zase převezme břímě, kdežto H. odejde s jablky. Jablka, symbol nejvyšší piodnosti a božské nesmrtnosti, ukáže Eurystheovi a pošle po Athéně zpět do zahrady Hesperidek. 12. Konečně přinesl tříhlavého Kerbera z podsvětí (vítězství vycházejícího slunce nad temnotou), Hermés a Athéna pro-

vázeli H lea a tato jej zachránila z víru Styžského. Dle Hom. Il. V. 395 podstoupil H. zápas s Hádem u bran podsvětí a zranil tohoto šípem. Občejně se však vyprávělo, že H. tam sestoupil jícnem u Tainaru k velikému postrachu všech mrtvých mimo Meleagra, který ho žádá, by za chof pojal jeho sestru Déianeiru, a Gorgonu, na niž útočiti H. přestal teprve na domluvy Hermovy, že je to pouhé cidolon. V podsvětí vyprovstí Thésea a Askalafa. Posledního proměnila Démétér v sovu. Pro zabiti krav Hádových, dostal se v zápas s pastýřem Menoitem, jemuž zebra zlámal. Plutón mu chce vydati Kerbera, zmůže-li ho beze zbraně. H., krunýřem a lví koží chráněn jsa, škrtil jej, ač jsa sám hadím jeho ocasem štípan, až skrotl. Otvorem u Troizény vyvedl jej pak na svět k Eurystheovi, načež do podsvětí zpět jej zavedl. H. dal se v Eleusíně očistiti od prolité krve, načež byl zasvěcen v mystérie. Panhelléské i místní tradice vyprávěly i o řadě jiných slavných činů jeho, jež pozdější poesie uvedla v jakýsi chronologický pořádek. Překoná sice Euryta (v. t.) ve střelení z luku, přes to jest jim hanebně z hradu vyhnán. Autolykos ukradne Eurytovi koně a prodá je H-leovi. Syna Eurytova Ifta, jenž si pro ně přijde do Tiryntu, shodí H. s vysoké věže. Za to k žádosti Zevově, s níž souhlasí i vynucená věštba Pythie, prodal jej Hermés v otroctví lydské královně Omfale. Po boku Omfaly oddával se veselí (vymění si s ní šaty, hraje, přede vlnu, tančí a p.). Podniká však i výpravy proti sousedícím loupežníkům, lyckým Tremilům, i proti Amazonkám, od nichž ukofistěnou dvojitou sekuru donesl k Omfale, zbaví zemi lydskou zlosynů Sylea (v. t.) a Lityersa (v. t.). Sem náleží též H-leově příběh s Kerkópy, ocasatými, úskočnými daemony, kteří jsou snad také vzorem podvodných obchodníků na sardských a efeských trzích. Dle řecké báje v Tráčině a Boiótii ukradli mu bratři Óllos a Eurybatos zbraně, když spal. H. schytav je, přivázal je na oba konce sochoru a přehodiv tento přes rameno dále se ubíral. Tu však Kerkópové tak vtůpně o své nehodě jali se rozprávěti, že H. rozveseliv se pustil je na svobodu. Vraceje se z výpravy proti Amazonkám s pasem Hippolytiným, osvobodí na púdě Trójské Hésionu, jež měla padnouti v obět draku. Neobdržev slíbené odměny, pohrozí Tróji záhubou, odeběře se přes Ainos, kdež, pohoštěn od Poltya, zpupného bratra jeho Sarpédona svými šípy usmrtil, přes Thasos, ježž po skrocení tamních Thráků odevzdal oběma synům Androgeovým z Paru, přes Torónu na polouostrově Sithónském. kdež usmrtil zpupné syny Próteovy, Polygona a Télegona, vyzvavší ho k zápasu, do Mykén, kdež odevzdal pás Hippolytin. Aby se pomstil na Laomedontovi, vypravil se s Telamónem, Péleem, Oikleem, otcem Amfiarovým, a jinými na osmnácti padesátiveslicích do Tróje. Při dobývání města první do něho vnikl Telamón, pročej H. se rozhněvav na přitele meč tasil. Ten, aby ho udobřil, zřídil

na rychle z kamení oltář H-leovi Kalimikovi. Laomedón se syny mimo Podarka padl a Hésioné připadla odměnou Telamónovi. Na zpáteční cestě bouře Hérou seslaná zahnila bohatýry na ostrov Kós, jehož obyvatelé nechtěli je připustiti, majíce je za loupežníky. I dojde k boji, v němž H. Chalkodontem zraněn a pouze Zevem samým zachráněn; na to Eurypylos a synové jeho H-leem: pobiti, kdežto dcera jeho Chalkiopé porodila mu syna Thessala. — Potom H. Athénou vyzván, by se účastnil boje s Giganty, ježž pak od bohů povalené šípy dobíjel. — Z Fenea, jehož úzké údolí H. uchránil před povodněmi horských bystřin, zřídil podzemní odtoky, H. podnikl výpravu proti Augeiovi, protože slíbené odměny (desáté části stáda) zdržel a syna svého Fylea, přítele H-leova, vyhnal. Augeia bránili synové Aktora a Moliony, Kteatos a Eurytos s Amarynkem. Při prvním útoku H. s velikými ztrátami zahán. Když na to Aktorovci ubírali se s průvodem z Élidy na Isthmos, H. na ně u Kleon ze zálohy udeřil a zastřelil je; táhnuv potom do Élidy, též Augeia šípem zabil; Fyleovi umožnil návrat z Dulichia a s dcerou Augeiovou, ježž mu k dobytí Élidy dopomohla, zplodil Thestala. Na památku tohoto vítězství H. prý zařídil hry Olympijské; založil svatyně v Olympii, zejména šestero oltářů dvanácti bohů, a zavedl hérojskou poctu Pelopa; konečně, vyměřiv délku stadia svými kroky, přinesl olivu ze země Hyperboreů, jižž pak zasadil v Olympii blížě chrámu Zevova. H. sám s Iolaem jsou prvními zápasníky a vítězi v těchto hrách, pro něž H. nařídil v Recku všeobecný mír (*εκεχειρία*). — Nélea, vládce v Pylu, zdražajíc ho se H-lea očistiti z vraždy Iftovy (viz svrchu), ztrestal bojem, v němž s H-leem držel Zeus a Athéna. V boji tom zastřelil šípem Periklymena, v podobě včely na jeho vůz dorážejícího, byv naň upozorněn Athénou. Pyllos padl a s ním Néleus a 11 jeho synů; jediný Nestór, který právě dlel v Gerénu, zachráněn. — Dle pověsti tegejské porodila dcera tamějšího krále Kéfea, Augé, H-leovi syna Télefa (viz Augé). S pomocí Kéfeovou porazil pak Hippokoónta a vládu ve Spartě odevzdal Tyndareovi. Před tím odevzdal dceři Kéfeově Steropé kadeř Medusinu, od Athény jemu odevzdanou, by třikráte nastavila ji na zdi městské proti útočícím Argejským. Na to odebral se H. do Aitólie ku králi Oineovi, kde ochromil Achelóa (v. t.), ulomiv jemu roh, symbol to úrodnosti, který Oineovi věnoval jako dar za jeho dceru Déianeiru, jižž pak za chof pojal. Prodlévaje kdysi s Déianeirou u Dexamena v Ólenu v Achaji, ztrestal tam při hostině kentaura Eurytióna, jenžž po Déianeife zatoužil. Na to podnikl výpravu proti thesprótské Efyře. Po návratě si hověl u thána, až, zavil políčkem přibuzného Oineova Eurynomu, musil se ženou a synem Hyllem odejíti. Cestou přijdou k řece Euénu, přes níž přepravoval kentaur Nessos; ten, přenášejce Déianeiru, zatoužil po ní, začejž jej H. šípem postřelil. Nessos umíraje poradil Déianeife,

by jeho ssedlou krev v nádobě kovové uschovala pro případ nevěry H-leovy. Táhna územím Dryopů, vzal jejich králi Theiodamantovi, že ho nepohostil, býka ze spežení a poraziv jej, celého snědl. V tuhém boji nastavším proto s Dryopy, jehož i Déianeira se účastnila, Theodamas zabit; syn jeho Hylas stal se průvodcem H-leovým a národ Dryopů dílem zahánán, dílem ve službách Apollóna usídlen okolo Tráčiny, jejíž založení připisováno H-leovi. Území Dryopů odevzdáno Málijským, jejichž král Keyx, H-lea delší dobu u sebe v Tráčině hostě, stal se jeho nejlepším přítelem. Tam porodila Déianeira H-leovi syny Glénea a Hódita. Tehdy potřel, vyzván Apollónem, Kykna, který blíže Apollónova háje pagasského u Iolku číhal na poutníky do Delf jdoucí (obraz bouřného příboje). V boji stojí po straně H-leově Iolaos a Athéna. Kykna podporuje otec jeho Arés. Z podobné příčiny H. zabije Amyntora, krále v Armeniu. — V Hestiatidě v Thessalii pomohl Aigimiovi proti Lapithskému králi Korónovi, ač tímto kdysi byl pohostěn, přičemž snědl celého býka i s kostmi. H. zabil nejprve spojení Lapithů Laogora, krále Dryopů, na to i Koróna a odevzdal zemi Lapithů Aigimiovi, aby ji uchoval pro jeho potomky; Aigimios později H-leova syna Hylla adoptoval. — Konečně byl H. dle pozdější báje účastníkem výpravy Argonautů; když však do lodi usedl, hrozila tato utonutím, a když se uchopil vesla, zlámalo se. Když pak přistáli v Mysii a H. chtěl v lese upravit nové veslo, druh jeho Hylas uchvácen od nymf; co zatím toho hledal, odjel Argonauté, pročez H. se navrátil do Tráčiny. — Ještě byla bez pomsty pohana, již se dostalo H-leovi v Oichalii od Euryta, jenž mu odepřel dcery své Ioly. I sebral prý H. vojsko z Arkadů, Málijských a Lokrů epiknémidských; Oichalia zničena, Eurytos a synové jeho padli. H. odváděl si Iolu. Na předhoří Kénaju na Euboji chtěl ještě Zevovi slavnou obět vzdát, ale Déianeira, tušíc nevěru H-leovu, poslala mu k slavnosti té roucho krví kentaura Nessa napsané a, jakmile se toto na těle H-leově ohřálo, začal jed do těla vnikati; a tak splnila se věštba Zevova, že H. může jen od zemřelého býti usmrcen. Bolestí stále se vzrůstající H. upadl v zuřivost, v níž nejprve Licha, jenž roucho přinesl, se skály svrhl do moře. Na to jal se s těla trhati roucho, jež zatím k němu přilnulo, tak že celé kusy masa spolu odtrženy. Na lodi přivezen H do Tráčiny, kde Déianeira, vidouc následky svého činu, život si vzala a H. poručil Iolu synu Hyllovi. Na rozkaz Apollónův H. pak stále v ohromných mukách donesen na posvátný Zevovi vrchol pohorí Oity, kdež zřízena proň mohutná hraniční Poias, otec Filoktétův, zapálí ji na prosbu H-leovu, začez od něho luk a toulac se šípy obdržel. Když hranice vzplanula, smrtelné tělo H-leovo sice ohněm stráveno, nesmrtelná však bytost jeho očistěná, zatím co všecko okolí v mlhu bylo zahaleno, od bohů s Athénou a Apollónem v čele na Olymp uvedena; anebo Zeus, Athéna nebo Niké uvedli jej na

čtverospřeží do nebe, zatím co nymfy a satyři hranici hasili. V nebi nastalo nejprve smíření s Hérout, jež přes své nepřátelství stala se příčinou jeho slávy (Héraklēs = Hérout proslavený). Héra uznala jej za svého syna, načež s Hébou za stálého mládí požíval nebeských rozkoší.

Etymologicky pochází H. buď od kořene *svar* (tedy Slávoslav), anebo *serv* (= Ἀλεξίκακος, Σωτήρ), ač i možnost starého výkladu od Héry připustiti sluší. Pokud významu se týče, s plnou jistotou shledávati sluší v H-leovi héra slunečního, jehož mythus, původní v Thébách a Argu, záhy znárodněl, celou řadu lokálních pověstí řeckých, zejména arkadských, élidských, attických, oitských, aitólských, thessalských k sobě přibíral, k nimž brzy přibýly ještě makedonsko-thrácké, maloasijské (myské, lydské a trójské) a vůbec orientální (foinické a assyrské) tradice o božstvech H-leovi podobných. Řekové sami shledávali v H-leovi leccos cizího, ačkoli toho bylo asi nejméně vzato z Egypta, odkud Hérout kult H-leův odvozoval. Když pak přírodní allegorie a historické podání kmenů a rodů řeckých, jež tvoří jádro mytů H-leových, obloženo ještě rámcem tehdejších vědomostí zeměpisných, tu bylo pak zase zapotřebí pevné ruky básníkovy, aby, těže ze spousty různých pověstí, upravil je v ladný celek. I vidíme, že se činy jeho roztřídily ve dvě hlavní skupiny; první, jež obsahovala práce Eurystheem uložené (ἀθλοί), které nejprve souvisle bezpochyby Peisandros Rhodský opěval, a skutky a výpravy ostatní (πράξεις). Kdežto pak Stésichoros jen jednotlivé skutky (Kyknos, Kerberos, Geryoneis) opěval, položil Panyasis z Halikarnassu svou Hérakleji o 12 zpěvech, v něž pojal většinu báji o H-leovi, základ pro další tvoření básnické a umělecké. Naše vědomosti o mythu H-leově opírají se zejména o podání u Apollod. 2, 4, 5 n. a Diod. 4, 8 n. — Kult H-leův byl jednak hérojský, zejména v Opuntě a Thébách, jednak božský, zvláště v Athénách a Attice, kdež prý zaveden od Thésea, když tento od H-lea byl vysvobozen z podsvětí; tam H. měl svatyně v Kynosargu ve čtvrti Diomejské a ve čtvrti Melité a v různých děmech, zejména v Marathóně, kdež jemu konána slavnost se závody o stříbrnou číši. V Sikyóně slavnost jeho trvala po dva dni, jež sluly Onomata a Hérakleia. V Thébách ctěn spolu s Iolaem; na Syru konána jemu slavnost s průvodem a p. Po něm často jmenována města, ve vlastním Řecku jen Héraklea na Oitě, velmi často však osady. H., jako ideál dokonalého zápasníka, ctěn od efebů a gymnastů vůbec (v Boiótii, Élidě a Athénách v gymnasiích), zejména však od athlétův; attičtí efebové ctili ho, vstupující ve věk efebů, džbánem vína, požádající při tom pro přibuzné a druhy malou slavnost; efebové spartští pak jemu obětovali, přecházejíce ve věk mužský. Proto H. pokládán za zakladatele her Olympijských, jakož jím též za ideál zápasníka a spoludruha v bitvě. Dle názoru původního byl to nehodný osud,

jenž H-lea donutil k otrocké práci, již vykonává prý často k otci Zevovi lkal, až mu tento svou dceru Athénu na pomoc vyslal; byv určen za spasitele bohům i lidem, byl zároveň nejlepším, než také nejnešťastnějším synem Zevovým. Než záhy v život jeho vnesen též živel poněkud veselejší, kdy se H. při dobrém jídle a pití veselí, radovánkám a rozkošem se oddává, láznemi své tělo posilňuje. Sem náleží mythos o H-leovi Bufagovi, jenž celého vola ani, sem náleží i pověst rhodská podobná tráchinské a trifylské, dle níž pustil se s ním v zápas král Kaukónů Lepreos, jež H. přemůže nejprve diskem, pak v čerpání vody, dále v požívání celého vola, konečně v zápas zbraní, při čemž Lepreos zahynul. Náklonnost H-leova k pití sdružila jej s Dionysem a jeho thiasem; obě pak tyto vlastnosti doporučovaly jej zvlášť pro satyrské drama a komedii, kdež H. hltavý, hulákačivý a opilý stal se velmi oblíbenou osobou. Záliba H-leova v teplých lázních způsobila, že vznik teplých lázní na mnoha místech jemu připisován a lázně jemu zasvěcovány, zvlášť když spojovány s gymnasií: v Himfě a Egestě nymfy prý H-leovi lázně upravily, v Thermopylách pak sama Athéné, jinde Héfaistos. Než H. odpočívající (*ἀναπαύομενος*) zabývá se i hrou a zpěvem, oslavuje jimi též svoje vítězství. H. vystupuje v pozdější době přímo vedle Apollóna jako Musagetés, zvlášť v Římě (viz Hercules). Hlavní však podstata božské bytosti H-leovy nejlépe vyjádřena v epithetech *Καλλιτικός* a *Ἀλεξίκακος*, jejichž význam zosobněn též v synech H-leových a Hébiných (*Alexiarae* a *Aniketós*). Jakož H. *Ἀλεξίκακος* znamená héróa, jenž, jak zde na zemi bohům i lidem byl ochráncem proti všemu zlému, *ἀρχὴς δίκης*, jak Hésiod dí, zbavuje zemi zlých oblud a vlast a přátele nebezpečných škůdců, tak i po své apotheóse dovede uchrániti v nebezpečnosti a v nouzi (odtud výtkiv *ὦ Ἡράκλειε*), sluje též *Ἀλεξίς* a *σωτήρ*. Positivní stránku pak k této funkci tvoří H. *καλλιτικός*, t. j. bůh, jenž slavně zvířeziv hudbou, bohatými hody a hlučnými průvody své vítězství oslavuje a z něho a ze získaného míru plnými doušky těží. Jest to tedy nejen odvratitel zlého, nýbrž i dárcé veškerého blahobytu v době míru, jehož obraz s případnými nápisy věšen na způsob amuletů v domech, krámech, obchodech a pod. (j. fallos a u Římanů felicitas). H., jenž, vykonává své práce, procestoval celý tehdy známý svět, jest též ochráncem cestujících (*ἡγεμόνιος*) jako Apollón; upravil na mnohých místech silnice a po něm nazvány mnohé osvěžující prameny, jež prý nalezl. Jest však i bohem úrody, jako jiná božstva sluneční, a sice jak vegetace, zejména na polích, v zahradách, vinohradech, tak i zvířat; odtud jest ochráncem rolníků, vinnatů a pastýřů (na Oitě H. *Κορνοπλάς*, jenž hubí kobyly, a v Erythrách v Malé Asii H. *Ἰποκτόνος*, jenž hubí hmyz vlnu škodlivý). Symbolem úrodnosti má H. roh hojnosti (viz báj o Achelóvi a Oineovi). Zvláštní jest vztah H-leův k nejvyšším bohům

olympským. Zevovi jest synem nade vše milým, Héra jej stíhá. Athéna i z rozkazu Zevova i o své vůli, jak může, H-lea podporuje v boji i v odpočinku. S Apollónem jeví se H. nejprve v jakémisi poměru řevnivosti, jež vrcholí hlavně v zápase o trojnož delfskou, na to však nastává smíření a H. neostýchá se k Apollónovi v dobách nešťastných se utkat, by ho očistil od krve prolité; Apollón pak, ukládaje mu otroctví a práce, rovněž přispívá tím k pozdější jeho apotheóse, při níž sám mezi prvými na Olymp jeví; vždýť H. též platně přispěl k rozšíření jeho kultu na zemi, hubě nepřátele jeho (Kykna, Dryopy, Lapithy), čímž se jeví pravým bohatýrem delfské amfikyonie. Mnoho podobného jeví též H. s Dionysem. Na Krétě, v Erythrách v Jónii a jinde v Malé Asii konečně nabyt kult H-leův, splynuv s kultem Velké matky Idské, jakéhoisi rázu pověrečného a magického; tento idský H., prý jeden z pěti idských Daktylů, dostal se zejména vlivem Onomakrita a Epimenida krétského do Řecka a v Olympii pokládán za zakladatele her. Zejména pak pověřivé ženy na magické pomoci tohoto Idského H-lea si zakládaly, věřice v různá zaříkání a amulety. Konečně dle názoru filosofů H. vlastní vůli, ne snad donucen jsa osudem, vybral si svůj strastiplný los, aby, kráčeje cestou ctnosti, dospěl k vyššinám nebeským; tento H. na rozcestí, jež dle Xen. Memor. II., 1, 21, nejprv Prodikos z Kea vyhlídl, kterak, ač lákán jsa rozkoší k životu pohodlnému a rozmafilému, dal se uvésti od Ctnosti na cestu sice trnitou, avšak slávyplnou, byl tedy pravým éthickým vzorem mužské ctnosti, tak že Antisthenés, zakladatel školy kynické, neostýchal se z ochránce gymnasia v Kynosargu učiniti zároveň ideál svých názorů. *klk.*

V umění starověkém býval H. neobyčejně často zobrazován. Na nejstarších monumentech jest úplně nahý, bez kůže lví; zbraní jeho jsou luk a kyj. Nahý, s palicí vysoko pozdvíženou bojuje H. proti lvu na bronzovém reliefu argivském nebo korinthském (»Mittheil. d. athen. Inst.« XII., 124), rovněž nahý, s kyjem v pravici, lukem a toulcem na zádech bojuje H. proti allegorické nějaké figuře (Géras nebo Kér?) na argivském reliefu bronzovém, objeveném v Olympii (Curtius a Adler, »Olympia«, textový díl IV., str. 102, tab. 39). Na staroattickém štítu z poru, představujícím H-lea v boji s hydrou, zobrazen jest bohatýr oděný brněním a ozbrojený kyjem (Overbeck, Gesch. d. griech. Plastik, 4. vyd. I., 180. Zcela nahý, s kyjem v ruce, lukem a toulcem na zádech, zobrazen jest H. na jedné váse kyrenajské (»Archäol. Ztg.« 1881, tab. 11, 1; 12, 1). Tento typus H-lea zachoval se pak ve scénách představujících zápas H-leův s Apollónem o trojnož delfskou. Ještě častěji zobrazen bývá H. na nejstarších monumentech bez kyje; zbraní jeho bývá luk, toulce a meč. Tak na př. na bronzovém reliefu olympijském (»Olympia«, IV., tab. 39) v boji s mořským daemonelem (*ἄλιος γέρον*); zbraní jeho jest luk

a toulec, kyj H. odložil. Pouze s lukem zobrazen jest H. na vlysu asské (viz Assos) a některých vásách. Na bronzovém reliéfu olympijském (»Olympia« IV., tab. 38, text. díl, str. 100) zobrazen jest H. oděný krátkým chitónem, ozbrojený mečem a toulecm, jak kleče stfílil z luku po Kentaurovi na útěku se obracejícím a již dvěma stfílami zasaženém. Tento způsob zobrazování H-lea, bez kůže lví, jen v krátkém chitónu, jest charakteristický pro staré peloponnéské umění. Nejstarší doklad pro H-lea s kůží lví podává bronzový reliéf olympijský (»Olympia« IV., tab. 40), kde H. nese přes chitón kůži lví, dolní čelist kůže ze hlavy lví maje staženou přes hlavu (proti výkladu Furtwänglerovy srv. Reichel, »Über Homerische Waffen«, str. 68, pozn.). H. zde nemá meče, nýbrž skythický toulec, jenž objevuje se též na vásách s černými figurami, náležejících ku stylu staršímu. Mezi statuárními typy H-lea v umění archaiském zvlášť oblíben jest způsob zobrazování H-lea silně vykrčujícího, v pravici pozdvíženém držícího kyj namířený k ráně, v levici luk. Sem náleží archaiská bronzová soška fecká v Cabinet des médailles v Paříži, pocházející ze VI. stol. př. Kr. (Babelon-Blanchet, Catalogue des bronzes, č. 518) a některé archaiské mince. Nejvíce památek tohoto typu (z konce VI. a z V. stol. př. Kr.) představuje již H-lea s kůží lví. Tak na staroattických vásách, na starofeckých památkách uměleckých z Kypru a na památkách umění maloasijsko-iónského a staroetruského. Ke kyji, luku a kůži lví přistupuje v dalším rozvoji krátký vlas. H. zobrazován častěji ne již nahý, nýbrž oděný krátkým chitónem, často též pancířem; zbrani jeho jest meč. Na attických vásách s černými figurami a na vásách s červenými figurami náležejících k přesnému stylu zobrazen jest H. pravidelně oděný krátkým chitónem, přes nějž nese kůži lví. Kůži lví má staženou přes hlavu a pasem připjatou k tělu. Po straně má meč, na zádech toulec, v rukou luk a kyj. Konečně vytknouti jest, že H. zobrazován bývá v archaiském stylu nejčastěji s krátkým vousem, vedle toho však poměrně záhy i bezvousý (na př. na metopě selinuntské, na níž nese H. Kerkópy); na vých. štítu aiginském (sv. I., str. 528) zobrazen jest, jak právem soudí Furtwängler, Körte a Hauser, lučičník vůbec (srv. Hauser v »Berl. phil. Woch.« 1895, sl. 1425). V přechodním a starším volném stylu nastupuje vedle staršího ústroje H-leova ústroj lehčí: H. pozbývá poněmáhu meče, kůži lví pak nese přehozenou přes levé ramě. Na attických vásách zobrazován bývá ne s toulecm na zádech, nýbrž se skythským górytem po straně těla; na dvou vásách Brygových zobrazen docela v typu skythského lukostřelce. Také v této periodě zobrazován mocně vykrčující, s kyjem k ráně vysoko pozdvíženým, s lukem v levici ku předu vztažen; zejména ve střední Itálii těšil se tento typus veliké oblíbenosti, jak dosvědčují četné bronzové sošky tam nalezené. Velmi často zobrazován za této doby, jak napíná luk nebo stfílil z luku — na vásách a

mincích — nebo zpřímá stojící tak, že veškerá tíže těla na jedné noze spočívá a druhá noha jest uvolněna, v pravici drže kyj položený na rameni, na levém rameni maje kůži lví. Podobně asi představovala H-lea socha Hagelaidova v Aigiu; o H-leovi Alexikaku téžou umělce nemáme žádných zpráv. Od Myróna máme dle mínění Furtwänglerova dva typy H-lea: starší zobrazující H-lea voustatého (hlava Brit. musea z villy Hadrianovy v Tivoli, Furtwängler, »Meisterwerke«, 354) a mladší z pozdější periody tvoření Myróna, jež dle Furtwänglera a Kalkmanna repraesentuje kolosální socha sedícího, mladistvého, bezvousého H-lea v palazzo Altemps v Římě (»Meisterwerke«, 391). Ve volném stylu V. stol. představován H. hrdě a klidně stojící, obyčejně s hlavou ověncenou, mladistvý, jemných forem těla, opíraje se nejčastěji kyjem o zemi a na levém rameni maje kůži lví (na vásách, mincích a attických reliéfech). Feidiiovi nebo jeho vlivu přičítá Furtwängler (»Meisterw.«, 517) typus H-lea, jenž postavěním a držením těla jeví značnou podobnost s Diadumenem Farneským (sem náleží socha v pal. Borghese a museo lapidario ve Vatikáně). Typus Polykleitova H-lea shledává Furtwängler (»Meisterw.«, 428) v celé řadě hlav, jevících značnou podobnost s doryforem Polykleitovým (na př. ve hlavě herkulánské u Comparettio-de Petra, Villa Ercol. 21, 3, v hermovce sbírky Broadlandovy v Anglii a j.) a charakterisovaných zejména mohutnou, točenou stůžkou ve vlasech. Do V. stol. náleží též typus, jenž představoval H-lea s rohem hojnosti jako boha požehnaní: tento typus repraesentuje zejména hermovka v museo Boncompagni-Ludovisi v Římě (Helbig, »Führer durch d. Samml. in Rom« II., č. 854), dále mince, terrakoty a j. Živ v V. stol. př. Kr. shledáváme se s typem (později velmi oblíbeným) H-lea unaveného, odpočívajícího, v trudných myšlénkách pohříženého; v tomto století objevuje se pouze na scarabeích, mincích a vase berlínskému antiquaria č. 2534. Konečně podotknouti jest, že H. charakterisován bývá v V. stol. velmi často okem neobyčejně velikým, vysoko vyklenutým, formy kruhovité. V témž stol. shledáváme dále zastoupeny oba typy H-lea, z nichž jeden zobrazoval bohatýra voustatého (na př. na metopách chrámu Ževova v Olympii, na jedné mramorové hlavě britského musea, na mincích a j.), druhý bezvousého (na metopě selinuntské, Benndorf, »Metopen von Selinunt«, tab. 7, na metopě olympijské představující zápas H-leova se lvem nemeiským, na vlysu figaleiském, na mincích, attických reliéfech, vásách, gemmách, na jedné mramorové hlavě berl. musea atd.). Ve stol. IV. zobrazován H. nejčastěji nahý, s kůží lví přehozenou přes levé ramě neb ovínutou okolo levého ramene; zbrani jeho bývá nejčastěji kyj, zřídka luk. V obličejí bohatýrově zračí se na některých monumentech vzdorná síla, energie, divokost, na jiných trpělivá oddanost v krutý osud, odhodlanost, všeliké útrapy mužně nésti a jiným pomoci svou přispívati. Uši jeho mají známou formu uší

pankratistiů. H. zobrazován daleko častěji jako bohatýr mladistvý. Z řeckých umělců IV. stol. př. Kr. jsou pro vývoj typu H-leova zvláště důležití Skopas a Lysippos. H. Skopův zachován jest ve značném množství hlav a hermovek. Zobrazen zde mladistvý, s obličejem ideálně krásným, hluboké, krásné oko obráceno vzhůru, ústa jsou pootevřena, na hlavě má věnec z listů topolových, břechtanových

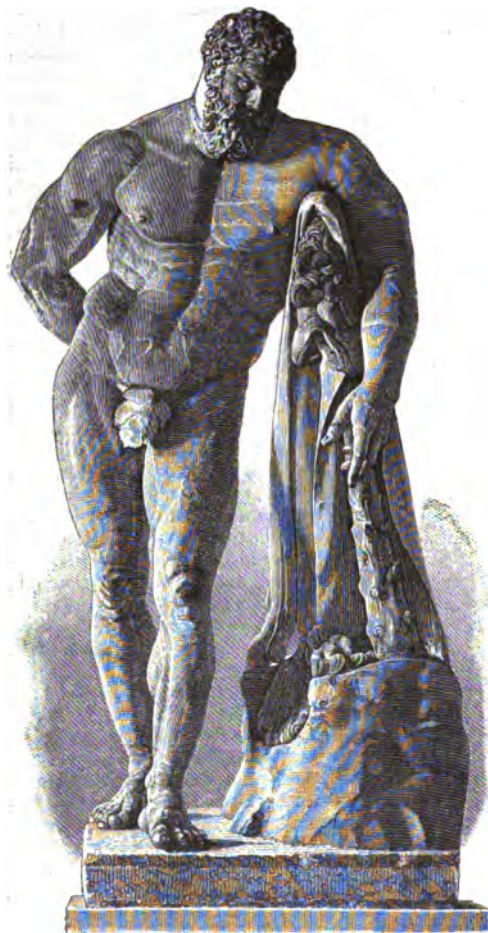

C. 1695. Hérakles Farnese (Neapol, Národní museum).

koši pokrytém kůží lvi, zarmouceného nad pracemi Eurystheem mu uloženými. Jiná socha představovala H-lea, jemuž Erós zbraně odňal, tedy zamilovaného. H. epitrapezius Lysippův zobrazen byl klidně sedící na balvanu pokrytém kůží lvi, v pravici má pohár, v levici kyj, tedy jako veselý hodovník (srv. »Jahrb. des Instituts« 1889, str. 105, 112). Zvláštní oblíbené těšil se však typus H-lea Lysippem vytvořený, jež repraesentuje kolossální socha H-lea Farnese v Národ. museu neapolském (vyobr. č. 1695.) a veliké množství replik po všech museích roztroušených. H. zobrazen zde odpočívající po krutých zápasech, hlavu máje v trudných myšlénkách skloněnu, opírá se pod levým pažďím o kyj, přes nějž přehozena jest kůže lvi, pravá ruka položena na zádech. Formy těla H-leova jsou obrovské, hlava nápadně malá, vlasy a vousy podle staršího způsobu krátké a kadeřavé. Tvůrcem sochy jmenuje se na nápise uměleckém Glykón, jméno to však označuje zajisté kopistu. Replika této sochy, chovaná v palazzo Pitti ve Florencii, má antický nápis Ἡρακλῆς Ἰσχυροῦ a na základě jeho, jakož i stilistických zvláštností musíme souditi, že tvůrcem originálu byl Lysippos. Poměrně nejlepší představu o originálu Lysippově můžeme si učiniti na základě sochy v Uffiziích ve Florencii, jež není provedena v kolossálních rozměrech a jest dobře pracována; formy těla H-leova nejsou zde tak přepjaté mohutny jako u kolossálních soch v Neapoli a v palazzo Pitti (Arndt-Amelung, »Einzelverkauf«, serie 2. č. 346). O torsu belvederském viz t. díl II., str. 525; k výkladu tam podanému dodati jest, že Sauer shledává v torsu onom ne H-lea, nýbrž Polyféma (»Der Torso des Belvedere«, Giessen, 1893). Činy H-leovy zobrazeny jsou na nesmírném množství monumentů, na př. cyklus 12 prací H-leových nebo jednotlivě z nich, H. škrtilcí hady, H. a Kynos, H. a Antaios, H. a Nessos, H. vraždící dítky, H. nesoucí Kerkópy, H. na výpravě Argonautů, zápas H-ův s Achelóem, Tritónem, Kentaury, H. a Augé, H. a Téfos, H. vlekoucí Kerbera, zápas H-ův s Apollónem o trojnož delfskou, apoteósa H-ova; také v komických scénách: H. zpitý, Hercules mingsen a j. Srv. Furtwängler v Roscherově »Ausf. Lexikon der griech. und röm. Mythol.«, 1. sl., 2135—2252; Baumeister, Denkm. d. klass. Altertums, 651 až 672; Wilamowitz, Euripides H., I. díl (2. vydání, Berlín, 1895); Hartwig, H. mit dem Füllhorn (Lipsko, 1883); Stephani, Der ausruhende H. (Petrohrad, 1854); J. Schneider, Die zwölf Kämpfe des H. in der älteren griech. Kunst (Míšeň, 1888); Escher, Triton und seine Bekämpfung durch H. (Lipsko, 1890); K. Kurniotis, H. mit Halios geron und Triton auf Werken der älteren griech. Kunst (Mnichov, 1893).

nebo vinných nebo točenou stužku. Graef uvádí tyto hlavy v souvislost se Skopovou sochou H-lea, jež nalézala se v Sikyoně (»Mittheil. d. röm. Inst.« 1889, 189). Furtwängler (»Meisterw.« str. 515, 519) soudí, že také H. Lansdowneský jest dílem Skopovým, arci dílem starším než socha, jejíž repliky dokázal Graef. Typus této sochy byl pouze pathetickým stupňováním typu repraesentovaného H-leem Lansdowneským. Více soch H-lea vytvořil Lysippos: kolossální socha chovaná v Tarentu představovala H-lea sedícího na

koši pokrytém kůží lvi, zarmouceného nad pracemi Eurystheem mu uloženými. Jiná socha představovala H-lea, jemuž Erós zbraně odňal, tedy zamilovaného. H. epitrapezius Lysippův zobrazen byl klidně sedící na balvanu pokrytém kůží lvi, v pravici má pohár, v levici kyj, tedy jako veselý hodovník (srv. »Jahrb. des Instituts« 1889, str. 105, 112). Zvláštní oblíbené těšil se však typus H-lea Lysippem vytvořený, jež repraesentuje kolossální socha H-lea Farnese v Národ. museu neapolském (vyobr. č. 1695.) a veliké množství replik po všech museích roztroušených. H. zobrazen zde odpočívající po krutých zápasech, hlavu máje v trudných myšlénkách skloněnu, opírá se pod levým pažďím o kyj, přes nějž přehozena jest kůže lvi, pravá ruka položena na zádech. Formy těla H-leova jsou obrovské, hlava nápadně malá, vlasy a vousy podle staršího způsobu krátké a kadeřavé. Tvůrcem sochy jmenuje se na nápise uměleckém Glykón, jméno to však označuje zajisté kopistu. Replika této sochy, chovaná v palazzo Pitti ve Florencii, má antický nápis Ἡρακλῆς Ἰσχυροῦ a na základě jeho, jakož i stilistických zvláštností musíme souditi, že tvůrcem originálu byl Lysippos. Poměrně nejlepší představu o originálu Lysippově můžeme si učiniti na základě sochy v Uffiziích ve Florencii, jež není provedena v kolossálních rozměrech a jest dobře pracována; formy těla H-leova nejsou zde tak přepjaté mohutny jako u kolossálních soch v Neapoli a v palazzo Pitti (Arndt-Amelung, »Einzelverkauf«, serie 2. č. 346). O torsu belvederském viz t. díl II., str. 525; k výkladu tam podanému dodati jest, že Sauer shledává v torsu onom ne H-lea, nýbrž Polyféma (»Der Torso des Belvedere«, Giessen, 1893). Činy H-leovy zobrazeny jsou na nesmírném množství monumentů, na př. cyklus 12 prací H-leových nebo jednotlivě z nich, H. škrtilcí hady, H. a Kynos, H. a Antaios, H. a Nessos, H. vraždící dítky, H. nesoucí Kerkópy, H. na výpravě Argonautů, zápas H-ův s Achelóem, Tritónem, Kentaury, H. a Augé, H. a Téfos, H. vlekoucí Kerbera, zápas H-ův s Apollónem o trojnož delfskou, apoteósa H-ova; také v komických scénách: H. zpitý, Hercules mingsen a j. Srv. Furtwängler v Roscherově »Ausf. Lexikon der

griech. und röm. Mythol.«, 1. sl., 2135—2252; Baumeister, Denkm. d. klass. Altertums, 651 až 672; Wilamowitz, Euripides H., I. díl (2. vydání, Berlín, 1895); Hartwig, H. mit dem Füllhorn (Lipsko, 1883); Stephani, Der ausruhende H. (Petrohrad, 1854); J. Schneider, Die zwölf Kämpfe des H. in der älteren griech. Kunst (Míšeň, 1888); Escher, Triton und seine Bekämpfung durch H. (Lipsko, 1890); K. Kurniotis, H. mit Halios geron und Triton auf Werken der älteren griech. Kunst (Mnichov, 1893).

Herakl viz Eregli.

Heraklin, $C_3H_{12}O_{11}$, obsažen jest v kořenech rostliny *Heracleum giganteum*. Krystally při 185° tající, ve vodě nerozpustné. OŠ.

Heraklios, císař byzantský (610—641), syn exarchy afrického téhož jména (* 575). Povolán byv od nespokojenců, připlul (610) k Cařihradu, zmocnil se vlády a dal předchůdce svého Foku popraviti. Král perský Chosru Parviz, zdvihnuv již proti Fokovi válku, opanoval Syrii a dobyl (614) i Jerusalema. Tehdy sv. dřevo kříže s ohromnou kofistí odvezeno do Persie a 90.000 křesťanů prý pobito. Vkrátce potom obsadili Peršané Egypt a zaplavili Malou Asii. H. chtěl utéci a sídlo přeložiti do Karthaginy; neboť touže dobou Avarové a Slované pustožili země poloostrova Balkánského. Avšak k zapfisahání patriarchovu setrval a nepřátele odbyv penězi, přípravy konal k svaté válce proti Chosruovi. R. 622 vyplul k Iasu a vybaviv M. Asii, vpadl do Medie, kde kazii svatyně Magův a rozbořil Ormii, domnělé rodiště Zoroastrovo v odvetu za zpusťování svatých křesťanských od Peršanů. R. 626 Chosru vypravil na něj troji vojsko a zároveň spojenci jeho Avari oblehli Cařihrad. Avšak Cařihrad se ubránil, obzvláště když Slované, s Avary se rozstřívěše, odtáhli domů. Peršané pak od H. lia poražení v rozhodné bitvě u Ninive (627). Po té nádherné sídlo Chosruovo Dastadžird dobyto a zdrancováno, Chosru zajat na útěku od syna svého Siroa i vydán na smrt, načež vrah učinil mír a vše vrátil. Jeho Peršané se byli zmocnili. R. 629 H. zajel do Jerusalema, kde židy pronásledoval a slavil slavnost pozdvížení sv. kříže od Peršanů vráceného, ale došla ho tam zpráva, že jakési město na hranicích přepadeno bylo od Arabů, bojovníků to Muhammedových. Za nedlouho potom, za chalífy Omara, připraven o Syrii (bitvu nad Jarmúkem r. 635) a též o Egypt (640). H. vměšoval se i do věcí církevních. Uminiv si převést monofysity v lůno církve, dal ve srozumění s patriarchou Sergiem napsati »Ekthesis«, v níž se tvrdilo, že v Kristu po vtělení byla jedna toliko vůle a jedna moc účinkující. Stoupenci učení tohoto sluli monotheleti. Za doby H. liovy podvrácena moc Avarův Samem, pak Chorvaty a Srby, kteřížto, zbavivše se jha avarského, zaujali sídla, v nichž dosud je spatřujeme. Sra.

Heraklit viz Hérakleitos.

Heraldická či **erbovní znamení** (figury) viz Heraldika.

Heraldické barvy viz Barvy heraldické.

Heraldika jest věda a umění erbů. Erby (v. t.) a vše, co s nimi souviselo, měli na starosti heroltové (hlasatelé, kteří u dvorů a o turnajích, později v kancelářích, pravost erbů zkoušeli a nové dle pravidel určitých zhotovovali. U všech erbů hleděti můžeme 1. k původu a stáří jejich po stránce historické, 2. k právu jejich a platnosti nynější, 3. k heraldické stránce dle vnějších a vnitřních kategorií. Původem svým jsou erby buď prastaré, které s h-kou samou povstaly,

anebo listovní, které z erbovních listů svůj počátek vzaly. Právník rozeznávati bude erby 1. fyzických a 2. právnických osob. K prvním náležejí 1. erby celých rodin: a) erby vlastní, b) erby přidané, 2. erby jednotlivých osob. Čeněk z Vartenberka má kromě štítu svého polovičního ještě po každé straně pohár jako nejvyšší číšník království Českého, nebo na kříž rozdělený štít a v r. a 4. poli růži pětistou jako nejvyšší poručník pánů z Rosenberka vedle rodného erbu svého v 2. a 3. poli a také má štít ovinutý drakem (odznakem dračího řádu), kterého potomci jeho až do vyměnění rodu užívali. Městanské erby zůstaly dědičnými, když jako dědičné propůjčeny byly (viz Erbovník). Erby právnických osob dělíme 1. na erby korporací světských, 2. na erby korporací duchovních. Ku světským náležejí erby států, zemí a měst (nejstarší v Čechách pečeť má Ném. Brod od r. 1269, na Moravě Jihlava od roku 1268), cechů (soukenický v Lounech od roku 1473), kverků (v kostele sv. Barbory na Horách Kutných), uhliřů z r. 1327 a jiných společností v horských městech a erby nadání rozmanitých (university pražské, české akademie císař. Frant. Josefa). Také erby spolků a gild sem sluší, jako turnajské spolky šlechtické v Německu z konce XV. věku, kterých jsem v jednom erbovníku 12 nalezl. Řády světské, jako levláři bavorské měli lva na štítě a spolek kružítká v Lubeku kružítko od r. 1379. Ze zábavných spolků jmenujeme spolek stělců ku ptáku ve Vitemberce s erbem z r. 1412. Erby korporací duchovních obsahují erby arcibiskupství a biskupství, erby kolegiálních kostelů a erby proboštství, dále klášterů, opatů a konventů a řádů mnišských, na nichž kromě budovy kostelní a často také bez ní erb zkladatelů se spatřuje, jako klobouk Lva z Klobouk nad kostelní budovou kláštera zábrdovského na Moravě (1359). Někteří řádové mají jen erby svých řeholí, jako augustiniáni srdce hořící šípem prostřelené. Také bratrstvům erby nescházely, jako bratrstvu při kapli Božího těla na Karlově náměstí v Praze, jež mělo r. 1382 za erb obruč s kladivem uprostřed. Zvláštní byly erby rytířských řádů duchovních, k nimž v Čechách náležejí ještě řád křižovníků s červenou hvězdou v Praze, maltézský a v Opavě řád německý, dále zašlé již řády křižovníků zákona božího hrobu na Zde- raze a templářů.

Po heraldické stránce posuzovati se dají erby 1. co do zevnějšku, 2. co do vnitřní podstaty své. Co do zevnějšku mají erby a) jen jedno znamení erbovní, b) mají jich více, c) jsou úplné, d) neúplné, e) správné, f) nesprávné. Erb pánů ze Šternberka, zlatá osmihlá hvězda na modrém štítě, jest zrovna tak jedním erbovním znamením jako tři páry háků na přič přeložených pánů ze Železnice. Erby o více znameních erb. dají se v jednotlivě rozložiti, jako erb Švihovských z Risenberka složen jest z orlice Žerotinské a původního erbu Švihovských: na zděl rozděleného štítu červeného v pravé polovici a v levé pětkráje děleného stří-

brnou a červenou barvou. Uplyný štít charakterisují erbovní znamení na štítě a na helmě a mimo štít, helm a barvy ostatní části náležejí k ozdobě. Neúplným nazýváme erb, který buď jen štít, buď jen helm má nebo žádné barvy nemá. Správným jest erb, když 1. místo, poloha a úprava, 2. tvar, 3. velikost a poměr, 4. spojení jednotlivých částí erbu se úplně srovnává s teorií heraldickou. Nesprávným jest erb, když helm jiný má směr než štít nebo když anachronismy v úpravě jednotlivých částí se shledají. Co do vnitřních vlastností erbů zastavíme se nejvíce u erbů se jmény příslušných rodin shodných, které franc. *armes parlantes* (mluvícími erby) se nazývají. Buben na štítě rytířů, svobodných pánů a hrabat z Bubna shoduje se úplně se jménem těchto rodin. Někdy ovšem úplně nevystihují znamení erbovní jmén rodin svých, jako erby našich předních rodin staropanských se jmény německými, které ve XIII. věku před vpádem Tatarův za příkladem Němců hrady na vysokých skalách zakládajíce od vzorův svých také jména hradů si vzali a svým rodům tato německá jména hradů dali. Po většině pocházejí tato jména od erbů zakladatelů, jako Rosenberg od růže, jen že »berg« erbovním znamením vystižen není. Mluvící erby neujaly se tak u nás, jako zvyk čistě slovanský, přijmí bráti si osobní a někdy také rodinné od znamení erbovního, nepřihlížeje ku jménu rodiny. Tak přijali Sekérkové ze Sedčic, nynější hrabata Vršovcové-Sekérkové ze S., jméno Sekérka od erbu svého, na přič přeložených dvou sekérek. V Polsku celá klasifikace šlechty na tom spočívá, že jen po jménu erbu rozeznávají se třebas stejnojmenné rodiny, jako Komorowski erbu Ciolek, Komorowski erbu Korczak atd. Erbovní znamení konečně obrazem svým vystihovalo buď příjmi nebo praedikat, ba někdy i klénot jen byl obrazem toho neb onoho.

Definice h-ky probrali jsme první část propaedeutiky nebo propravy k h-ice. Druhá část propaedeutiky je proprava historická, obsahující 1. dějiny erbů, 2. dějiny erbovního práva, 3. dějiny h-ky. Dějiny erbů. První erby náležejí šlechtě a objevují se stejnou dobou u všech záp. národů kulturních na konci posl. čtvrtletí XII. věku u vyšší a na začátku XIII. věku u nižší šlechty. Z toho plyne, že původem svým souvislé jsou, dále že nejstarší erby byly rodinné a u rozličných národů najednou se objevivše poukazují na sociální změny, které křížácké války v zápětí měly. Čechové nejen válek křížáckých se účastnili, nýbrž oslavili jméno své také v Evropě výpravou proti Milánu (1158), jejíž činy staly se pramenem mnoha pověstí o původu šlechtických erbů českých. Připomínáme, že erby mezi Slovany v Čechách, na Moravě, ve Slezsku a v Polsku nejvíce rozšířené, jako zavínutou stfelu, lekno atd., především ve východních Čechách nalzáme a že v záp. Čechách záhy německé vzory erbů byly oblíbeny. Kromě zvláštních některých erbů polských nelze upříti velikou podobnost většiny erbo-

vních znamení a jen rozličnosti co do větší a menší nádhery, co do vkusu a uspořádání znamení můžeme, jakož i národní oblibu některých tvarů slohových štítu nebo helmu, některých znamení erbovních, tinktur a kombinací. — Heraldický rozvoj erbu přestává na štítě v první století h-ky, poněvadž jinde erbovní znamení se nenalzálo. V Čechách kromě orlice v plamenném štítě znali lva jako znak zemský ve XII. stol. (první lev spatřuje se na pečetí Vladislava III. Jindřicha, markr. Mor., v l. 1192—1222) a již erb Děpolticů, půl lva a půl orlice, z r. 1213 svědčí složením různých částí o pokroku v h-ice české. Po něm hned následuje štít Olbrama ze Schenkenberka, Moravana z doby před r. 1230, jenž má ve vrchní polovici orlici a ve spodní šachovnici. K erbům těm druží se první štít na 4 pole rozdělený Cuzkrajce, cúdaře znojemského, z r. 1278. Z jiné serie erbů vzal celý erb štít i helm obsahující vznik svůj. Je to vyobrazení pánů se štíty, jako Vítků z Prčic na pečetí z r. 1220 v kožich oděného s helmem hrncovitým, jenž trojhranný štít s pětistlou rúží v levici drží a v pravici panskou korouhev s pětistlou rúží. Ve stejné úpravě s rohy o 6 parůžcích na hrncovitém helmě jest na pečetí z r. 1278 Smil z Lichtenburka, jen že místo korouhve meč vytasený v pravici má, levici drže trojhranný štít se z ostrvemi o 6 suchích na přič přeloženými. Jizdeckých pečetí, na kterých všech jezdec hlavu helmem pokrytou má, kromě králů svých mezi panstvem českým nalzáme jen u pánů z Rosenberka, Bavorů z Bavorova a v pozdějších dobách u zemského hejtmanův moravských. První helm s klénotem jeřábem bez vyobrazení majitele spatřujeme na pečetí Beneše z Doupova z r. 1281. První pán český, jenž dva helmy na štítě svém měl, byl Kašpar Slik r. 1436. — Umělecký rozvoj erbů bral se stejným krokem s rozvojem církevního umění, ale v konservativním rázu svém zůstával vždy za stavitelství o několik desetiletí. Na kulatém štítě románského slohu jest lvice Markvarticů v kostele levinském. V gotickém slohu vynikají krásou svou vzorné pečetí Václava II., Přemysla Otakara, Václava III. a dle franc. vzorů zhotovené pečetí králů a císařů Jana I., Karla IV., Václava IV. a Sigmunda. Rozmanité periody gotiky na úpravě pečetí poznají se podle erbovního ornamentu trojlistu (Radoslav z Heroltic 1272 a erb pánů z Dražic na tvrzi ltvovské, v. t.), podle pětistlu (Zbyněk z Hasenburka z r. 1350) a podle čtyřlistu (Prokop markrabě moravský z r. 1401). Obrácený trojlist oblíben byl ve 2. pol. XV. věku (Mikuláš z Lípy 1450) a osmilst má na pečetí své veliká obec Tábořská. Z náhrobků jmenujeme úpravou erbů svých se vyznamenávající nejstarší náhrobek čes. pána Hirza z Klingenberka z r. 1275, Hrona z Pacova a Jistislava z Chlumu z konce století XIII., Keruhka z Lomu z r. 1356, Jindřicha z Velešína z r. 1355 a Půty z Risenberka z r. 1504. Doba stavitelského umění za krále Vladislava IV. vynikla ornamentikou prutův rostlinných o malých suchích všelijak se pro-

Heraldika.



Štit štípený Sobka z Jezera.

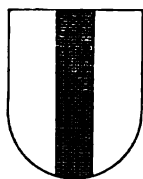

Křtí Skrbenského z Hříště.

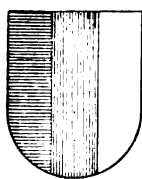

Dvakrát štípený štít.



Dělený štít p. z Planě.

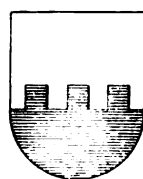

Stěnou dělený štít Ungnada ze Suneka.

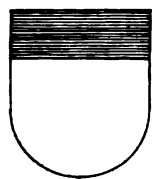

Hlava (svršek) štítu.

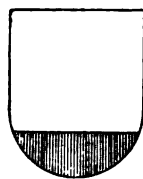

Noha (zpoděk) štítu.



Břevno pánů z Mokrovous.



Tříkrát lomené břevno pánů z Čechova.



Tři břevna Koloděje ze Skalice.

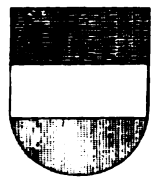

Dvakrát dělený štít Trčků z Lipy.



Čtvrcený štít Neukovského z Medonos.



Štípený a od půl dělený štít pánů z Harasova.

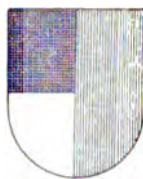

Do půl dělený, pak štípený štít.



Šachovnice pánů z Pařížku.

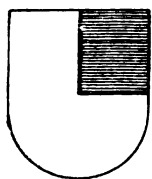

Horní levá čtvrt z Lukavce.

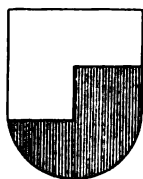

Stupeň Sluzkých z Chlumu.

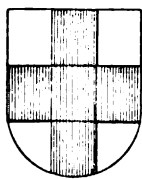

Kříž obyčejný.

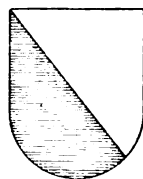

Pokosem dělený štít ze Semenec.

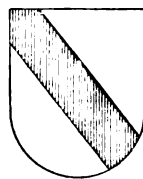

Pás (kosmý) Chřta z Ertína.

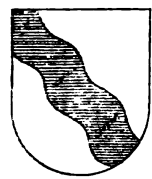

Řeka Pětipeských z Chyšce.

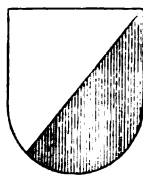

Pošíkem dělený štít pánů z Jablonic.

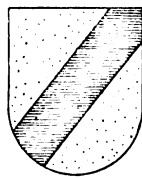

Šikmý pruh Votického z Votic.

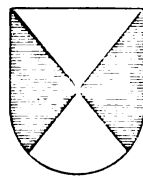

Kosmé čtvrcení na štítě Bořkovského z Košemberka.



Ondřejský kříž pánů z Chřínova.

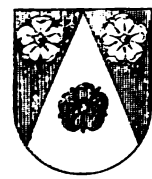

Spíce Kbelského z Kapli Hory.

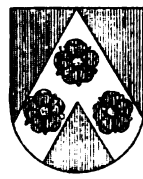

Krokev Sataněje z Drahovic.

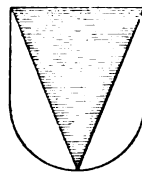

Klín.

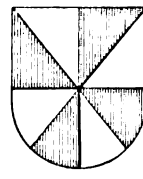

Štěníř Hrzka ze Zvikova.

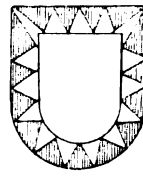

Zubovitý okraj pánu z Deblína.

Heraldika.



Znak Děpolticů
z r. 1213.



Starý český znak z votiv.
tabule chrámu sv. Víta.



Znak král. Českého
ve slohu XIII. století.



Lvice pánů z Velešína
z r. 1312.



Levhart pánů z Hohenlohe.



Orlice Bělčického z Tišnova.



Orel Hše Německé.



Labut pánů ze Švamberka.



Kohout Straků z Nedabylic.



Chrt Humpoleckého z Nelečova.



Kozel Kozlika z Pedačiny.



Noh (gryf) Diblíčka z Přivor.



Jednorozec Běskovce z Běskovic.



Lekno Kouniců.

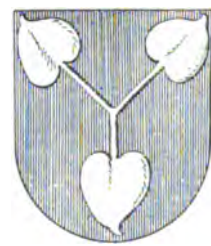

Trojlist pánů z Řičan.



Ovinutá strela Benešovců.

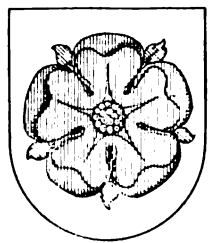

Růže Vítkovců.

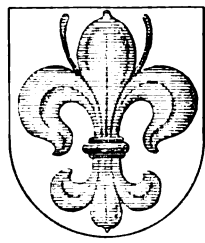

Lilie Ledeckého z Pohnáně.

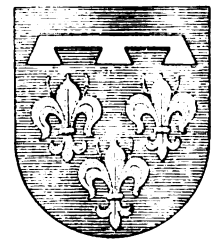

Obojek heroltský ve znaku
vévod z Orleansu.

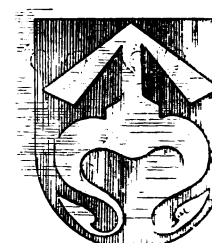

Značka nelegitimnosti, ve znaku
vévod de Penthièvre a d'Eu.

pietajících nebo v rámci obrazů erbovních rovně vzhůru se nesoucích. Připomínáme v té příčině Vladislavský kůr v domě Svatovítském a náhrobek Magdaleny hr. z Gleichen z r. 1492 v Jindř. Hradci. Bohatosti krásného článkování vynikají přikryvadla na erbu království Českého nade branou křivoklátskou, v té době zhotovená. Z bronzových náhrobků pro ozdobnou práci jmenuvati sluší náhrobní desku Jana Dřaska ze Vchynic z r. 1512 v domě Svatovítském a Jana Hrušky ze Března z r. 1568 v Lounském děkanském kostele. Charakteristickou renaissance jsou kartouchovité tvary štítů na mincích Slikovských již z r. 1537.

Dějiny práva erbovního. Erb bývá udělen nebo potvrzen a kdo erb má, má s ním i jistá práva. Z toho plyne, že se erbu může užívati i zneužívati a také může erb polepšen, rozhojněn, zlehčen a ztracen býti. Že má kdo právo k erbu, prokazuje se a) erbovním listem, b) majetkem neb užíváním nad paměť lidskou. Pokud se týče nabytí erbu, brali si je s počátku majitelové sami; odtud veliká libovůle v prvních erbech. V Čechách průměrnivost erbů panských přestala koncem století XIV., u zemanů v husitských válkách. Již Karel IV. zvláštními listy erby udílel a od té doby panovníci za svou praerogativu mají erby udíleti. Všechny císařské listy takové až do doby Maximiliána I. pokládají se za listy na šlechtictví, třeba slovo šlechtictví výslovně tam se nepodotýká. U nás Čechů od krále Ferdinanda I. r. 1527 počínají erbovní listy v užším toho slova smyslu, kterými jen erb udělen byl, nikoliv šlechtictví. Než kdo stal se urozeným vladykou, musil dříve od sněmu k zemi přijat býti. Panovník vyznamenával často jisté osoby a rody někdy dědičným, někdy osobním právem erby propůjčovati a na šlechtice povyšovati. Úřad takový měli na sobě falckrabí (*comites palatini*) a rozeznávala se: buď větší buď menší komitiva (v. t.), za interregna též říšští vikáři. Potvrzuje se erb mlčky, když nikdo majiteli práva k němu nepopírá; výslovně tak činí panovníci, nastupující vládou, nebo zvláštními diplomy tak se od nich děje. Změnili se erby, bývají polepšeny, rozmnoženy neb obojí zároveň. Polepšen býval erb, když se místo točenice helmu dostala zlatá koruna, nebo když erbovní znamení bylo korunováno, pak když místo helmu kličního propůjčen helm turnýrský, nebo když se barva nějaká změnila. Erb se rozmnožuje, když se přidá cizí erb, buď celý neb díl jeho v dolní a svrchní části erbu nebo jen v jedné části.

Právo užívati erbů. Každý šlechtic rozený nebo na šlechtice povýšený, také každá osoba fysická nebo právnická propůjčením a potvrzením erbu nabude práva ho užívati. V erbovním listu z r. 1561 se praví, že propůjčeného erbu užívati se má a moci bude při všech rytířských činech buď přisných (vážných) nebo kratochvilných, totiž v bitvách, žonbách, kulbách, na korouhviích, pečetech, sekrétích a hrobových kamenech i na všech jiných náležitých a poctivých místech. Právo

užívati erbů zvláště jest výlučné s jistým omezením. Výlučné užívání erbů zakládá se na tom, že erbu toho způsobu, v jakém A ho užívá, nesmí ani B ani C ani kdo jiný užívati. Nestalo a nestane se snadno, aby při udělení erbů některý erb se opakoval, leda náhodou a nedovedností kresličovou. Již za Václava IV. nařízena byla opatrnost v nobilitacích. Omezení výlučného užívání erbů nastává a) dobrovolným erbovním spolkem, b) nedobrovolným spolkem, γ) povolností k nemanželským potomkům. α) Aby se udržely erb a jméno rodiny, doprálo se jí ve spolek vejíti s jinou rodinou, a kterou erb a jméno sloučila, ba když byla druhá rodina občanského stavu, zároveň do stavu šlechtického s jménem a erbem spolené rodiny povýšena byla. Sloučení erbu stalo se i na štítě i na klénotě nebo jen na štítě nebo jen na klénotě. V Polsku je dávný zvyk, že na šlechtictví povýšená rodina obdrží erb některé šlechtické rodiny domáčí, ovšem s jejím svolením. Erbovním listem mohly i osoby sobě cizí jeden erb a jeden přídomek dostati. β) K dobrovolným spolkům náleželi u nás v Čechách potomci rodů staropanských, třeba někdy vedlejším znamením rodiny některé od sebe se lišily, jako Zajícové z Hasenburka a Lvové z Rožmitála po sta létech dobře věděli o stejném původu s vymřelými r. 1597 pány ze Šellenberka a k dědictví se hlásili. O rytířských rodinách můžeme tak jen říci, když zvláštním erbem, jako Malovcové z Malovic půikonem, se vyznamenávali a dle erbu toho s pány z Pardubic a všemi rodinami toho erbu jednoho byli původu. Aby však Strakové z Nedabylic a Harantové z Polžic, které rodiny obě bílého khousta na štítě měly, jednoho původu byly, nikdo tvrditi nebude. Povolnost k nemanželským potomkům šlechtických rodin uvažovala se tak, že erb otcovský se jim sice nechal, ale štychem pokosným neb šikmým přetažený.— Právní účinky užívání erbů. Užívá-li kdo právem erbu prokázaného, dokazuje se užíváním tím původ, jméno a stav uživatele a užívají-li dvě nebo více osob téhož erbu, dokazuje se tím jednota rodu nebo sourodnost. Prokázati se erbem bylo třeba, aby komu k turnajům přístup zjednan býti mohl. Umenšený erb svědčí o nemanželském původu jeho zakladatele, ale nikoliv jeho potomků. Zeměpanský erb na nějakém místě připevněný svědčí o pravomocnosti a vrchním panství zeměpána v tom místě, a jiný erb na věci nějaké umístěný jest znamením práva vlastnického k této věci. Přiloží-li kdo k nějakému listu svůj erb na pečeti, stvrzuje list a pověřuje podpis. — Dědění erbů. Každý erb vymřelé rodiny, neučinil-li poslední rodu svého nějakého pořízení o něm, stane se svobodným a spadne na zeměpána, jenž s ním jako s novým může naložiti. Děti z Pordic obdržel od Karla IV. erb vymřelých hrabat z Leuchtenberka, páva s rozčepejřeným ocasem v bílém poli. Nalezne-li se ve kšaftu takovém pořízení o erbu, s dovolením panovníkovým sloučí se s erbem jiné rodiny, která potom povinna jest jej no

siti. Vilém Slavata z Chlumu a z Košberka pojal za manželku dědičku Hradeckých pánů Lucii Otílii z Hradce a král Matiaš dovolil mu, aby erb Hradecký sloučil s erbem svého rodu. — Ztratiti erb se může, když kdo sprostého zločinu nējáckého nebo zločinu s infamií se dopustil.

Dějiny h-ky. První doba h-ky sahá od začátků heraldicko-literární činnosti do XVII. st., druhá do středu našeho stol., třetí do našich dnů. Nejstarší blasonování erbů známe v Anglii od r. 1240 počínajíc v Rolls of arms, ve Francii popis turnaje Chauvenského z r. 1285. Nejstarší sbírkou erbů jest curijská z poč. XIV. věku a největší Gelreuev erbovník z let 1334—72 od Vikta Boutona uveřejněný r. 1883. Z prací slovanských jmenujeme Aula Caroli IV., seznam erbů rodin, ze kterých hodnostáři dvora Karla IV. pocházeli, který ještě Balbin v XVII. stol. viděl a popsal. Hrabě Mieroszowský odkryl ve františkánském klášteře fojnickým v Bosně erbovník šlechtý srbské a bosenské z r. 1340, heraldické unicum jižních končin slovanských. První erbovník polský je Długoszův z XV. stol., v l. 1863—1887 s ostatními jeho spisy vydány. Z Polska také k nám na Moravu a do Čech přišel první spisovatel erbovníků našich, moravského »Zrcadla« (1593), českého »Diadochu« (1602) a slezského »Stambuchu« (1609), Bartoloměj Paprocký z Gógol a Paprocké Věle, jenž v Polsku již jako spisovatel v tomto oboru se osvědčil zvláště spisem »Herby rycerstwa Polskiego na pięćoro ksiąg rozdzielone« (1584). Kritickou genealogií a posuzováním erbů nad něho vyniká archivář rožmberský Václav Břežan na zač. století XVII. (Fr. Mareš, ČCM., 1878). První návod k nauce heraldické podal Clément Prinsault v »Traité de blason« r. 1416, jemu podobno jest obsahem pojednání o tinkturách a nepravých erbech k erbovníku augšpurských měšťanů r. 1460 přidané. Spangenberg ve Schmalkaldech r. 1594 první rozřídil h-ku dle disciplin (Adelspiegel, II. díl, 26. hl. XII. kn.), Spelman v Anglii r. 1580 podobně rozvrhl h-ku na 19 dílů. Ve Francii novou cestu razil P. Claude Ménestrier (»Abrégé methodique des principes héraldiques atd.«, 1661 v 17 kapitolách). Za ním kráčel v Německu Spener r. 1690 svou h-kou; kromě 6 oddílů prolegomen věnoval 9 kapitol vlastní h-ice. Ménestrier jest otcem francouzské, Spener německé h-ky. Sto let po Spenerovi Gatterer vynikl praktickou h-kou posud neznámou r. 1791. Ve slovanských zemích ve druhé periodě kromě erbovníků se nepracovalo. U Poláků zůstal v rukopise Voj. Kojaloviče »Nomenclator familiarum et stemmatum magni ducatus Lithuaniae« (z r. 1658); Niesiecki vydal »Korona polska przy złotej wolności (Lvov, 1728—43, 4 d.), obsahující erby vojevodství a zemí dávného Polska, seznam panovníků a hodnostářů pol. a litevských a erby a rody rytířské, a Petr Malachowski »Zbiór nazwisk szlachty z opisem herbów własnych familiom zostającym w król. pol. i wiel. ks. litewskiem (Lublin, 1805). V Rusku vydán k rozkazu cara

Pavla »Obščij gerbovník dvorjanskich rodov vserrossijskoj imperiji« (Petrohrad, 1789—99, 4 d.) a kn. Petra Dolgorukova »Rossijskaja rodoslovnaja kniga (t., 1854—57, 4 d.). V Čechách zůstaly z těch dob Balbinovy genealogické práce a sbírky heraldicko-genealogické Renzovy, Vunšvicovy a Frankovy; Schönfeldské museum heraldickogenealogické ve Vídni se rozprodalo jako Bienenbergovy sbírky v Praze, který erbům věnoval kritickou pozornost ve svých spisech. Z něm. erbovníků jmenuji Siebmacherovo dílo (Norimberk, 1601), pak Tyrofův »Wappenbuch«. Franc. erbovníky vydali v té době L. P. d'Hozier »L'armorial général de la France« (Paříž, 1736—68, 10 d.) a Franc. de la Chesnay des Bois »Dictionnaire générale et particulière héraldique des maisons de France« (t. 1770—86, 15 sv., 2. vyd.). V třetí době jeví se pokrok utěšený zvláště monografiemi o částech jednotlivých této vědy, heraldickými spolky a časopisy (»Adler« od r. 1871 ve Vídni a »Monatsblatt« od r. 1881, »Der deutsche Herald« od r. 1870 v Berlíně) a j. Nemálo prospěly i výstavy heraldických předmětů ve Vídni (1878) a Gentu (1889). Mnoho vydáno také starých erbovníků, jako Grüenbergův z r. 1483 nákladem hrab. Stillfrieda z Ratěnic, potomka české rodiny v Prusku, erbovník Jošta Amana, erby z Minnesängerů a Bartschův erbovník Štýrska. Seznam pruské šlechty alfabetycky podal Ledebur s krátkými popisy erbů, Bagemihl vydal »Pommersches Wappenbuch« (Stětin, 1843—55, 5 d.). Různé časem pečeti jednotlivých rodin jsou zde přehledně sestaveny až do našich dnů. Z monografií jmenujeme »Sphragistische Aforismen« kn. Karla z Hohenlohe-Waldenburku, výběr vzácných pečeti německých, K. Savy »Die oesterr. Fürstensiegel«, hr. Pöttichka z Pettenegga »Die Epitaphik in Tirol«, v. Freye »Salzburger Epitaphik«, Klemmeovy a Hartmanna z Franzenshuldu články v »Adleru« atd. Dějiny h-ky něm. napsal Seyler v úvodní části nového Siebmachera a Ralf z Retberku v »Gesch. der deutschen Wappenschilder« (1887). Poláci mohou jmenovati »Monographie historyczno-genealogiczne niektórych rodzin polskich« (Varšava, 1859—62, 3 d.) od Stan. Kossakowského, něm. h-ku polskou od hr. Stan. Mieroszowského (Berlín, 1883), »Herbarz Polski« od hrab. Lodzia-Czarnieckiego (Hnězdno, 1875—1881), Piekosińskiego spis »O dynastycznym szlachty polskiej pochodzeniu (1888) a Maleckého Studie heraldické. V Čechách Palacký začátky svého rodopisu českého rozšířil lásku k heraldickým a genealog. studiím, která Mikovec v »Lumíru« pěstoval a jimžto současně v »Památkách archaeologických« pevná půda se získala. Několik let dříve Heber spisem »Böhmen Burgen und Vesten« začal raziti cestu těmto studiím. Také Sedláčkovy »Hrady a zámky české« k erbům šlechty starým i novým slušný zřetel obracejí. Nejstarší pečeti slezské až do r. 1250 podal Alvin Schulz. M. Kolář napsal mimo jiné »Nejstarší pečeti české až do r. 1300«. Vojtěch Král ryt. z Dobré Vody popisuje starší pečeti a erby našich kní-

zat a pánů v »Časopise společnosti přátel starožitností českých«, hr. Josef Meraviglia-Crivelli napsal pro Siebmacherův nový erbovník »Der Adel in Böhmen«, Kadich »Der Adel in Mähren«, Blažek »Der Adel in Oester. Schlesien«. V četných monografiích našich měst také slušně erbů se dbá. Největší zásluhy o vypsání českých erbů městských a nových erbovníků má však Rybička.

O užítku h-ky. Bez h-ky neobejde se historik rodů z doby heraldické. Zkoumá-li pravost listu nějakého, kromě diplomatiky pečef s erbem rozhodují svým charakteristickým rázem, do které doby list náleží. Genealogie a »fragistika jsou takofa mladší sestry h-ky, s nážto dohromady vědu šlechtickou činí. Dějiny práva a praxe právnická potřebují h-ky, která v lenním, soukromém a státním právě i v jiných odvětvích právníkovi dosti často úlohy k řešení poskytuje. Rovněž musí k h-ice sáhnouti, kdo do jistých řádů a ústavů šlechtických přijat býti chce. I pro rozvoj umění má h. velký význam.

O pramenech a pomůckách h-ky. Pramenů heraldických můžeme jen málo postřehnouti a proto pilný pozor k tomu míti jest, aby kopie jejich byly řádné. K pramenům náležejí: 1. pečeti, které nejdůležitější jsou, protože páni jejich sami před soudem za pravost jejich odpověditi byli. 2. Erbovní listy; které byly do Čech vydány, nalézáme ve Vídni ve šlechtickém archivu, přiděleném c. k. ministerstvu vnitra. 3. Památníky, jako hrobové kameny, malby na skle, mezníky, obrazy ročníné, erby na svornících kostelních, na sochách erby a světic atd. 4. Mince a medaile. 5. Sbírký erbů malovaných nebo v reliefech vypodobněných na stěnách budov našich; nejstarší máme ve hradě jindřichohradeckém z 1. pol. XIV. stol., nade branou hradu Točnicka z poč. a ve hradech píseckém a blatenském z konce XV. stol. Také známe obrazy zasedajících v rozličných soudech pánů českých, kde každý má příslušný erb svůj nad hlavou, rodokmeny malované na stropech kostelů a v tabulnicích hradů a j. Měšťané předních měst podobně si vedli, jakož na Staroměstské radnici podnes erby jejich vidíme. Sbírký erbů na pergameně a na papíře jsou erbovníky (český erbovník z dob krále Maximiliána v c. k. dvorské knihovně ve Vídni) a památníky jinak štambuchy, které šlechticů i nešlechticů jména, erby a hesla obsahují, na př. na památku studentských let na některé vysoké škole pospolu strávených. Kniha znaků rodu dnešních knížat z Lobkovic z r. 1504 kromě spisu »Napomenuti«, jež dává Jan z Lobkovic synu svému Jaroslavovi, obsahuje erby rodin, odkud si tehdejší pánové z Lobkovic brali manželky. 6. Listy rozmanité, na př. v deskách zemských, a rodokmeny. 7. Náčini, zbraně a nástroje erby opatřené. — Pomůcky. Z bibliografie heraldické jmenujeme: dr. Bernd, Allg. Schriftenkunde der gesam. Wappenwissenschaft (Bonn, 1830—35, 3 d.); Gundlach, Bibliotheca familiarum nobilium — Repertorium gedruckter Familien-

geschichten u. Familien-Nachrichten (Nová Štěllice, 1883); Franckenau, Bibl. hispanica hist. geneal. heraldica (Lipsko, 1724); Guigard, Bibliothèque héraldique (Paříž, 1861); Moule, Bibl. heraldica Magnae Britanniae (Londýn, 1822). Katalogy k h-ice se nesoucí jsou na př. Katalog der nieder-oesterr. Landes-Bibliothek zu Wien (1874); Catal. cod. manuscritorum bibl. regiae monacensis, V. (Mnichov, 1864).

O h-ice české jsou jen monografie. O erbech panovníků českých z rodu Přemyslovců viz Beneš, O kultu Svatováclavském v »Pam. archaeol.«, VII. O Habsburském erbu mnohá pojednání v časopise »Adler« obsažena jsou. O ostatních erbech panujících rodin v Čechách nemáme pojednání; vyobrazeny jsou v Sedláčkových Hradech a ve Studničkově sbírce otisků jejich v červeném vosku. O zemském erbu Dobner napsal článek roku 1779 v »Pojednáních Král. čes. spol. nauk«. Genealogické zprávy o šlechtě české vůbec obsahují kromě Balbina spisy: Pilat, Materialien zur diplomat. Genealogie des Adels des Königr. Böhmen (Praha, 1812); Nedopil, Deutsche Adelsproben aus dem D. O. Archiv (Videň, 1868); diplomatáře klášterů Vyšebrodského a Zlatokorunského od Pangerla (Videň, 1865 a 1872); Libri confirmationum a erectionum od Tingla, Emlera a Borového; Archiv čes., 13 d.; Regesta Bohemiae et Moraviae od Erbena a Emlera; Reliquiae tabularum terrae regni Bohemiae od Emlera a Die Landtafeln des M. Mähren (z let 1348—1480); Codex diplomaticus et epistolaris Moraviae od Bočka a Brandla; Libri citationum et sententiarum od Brandla; Tomáš Bílek, Konfiskace v Čechách po r. 1618; Patriciát městský v Praze poznáváme z Tomkových Dějin Prahy, chrudimský a kralohradecký z pojednání Rybičkových. O Čáslavských erbovních rodinách psali K. Čermák a A. Sedláček. V Chebu a v Plzni víme o pěkných erbovních malovaných tamějšího měšťanstva a v »Památ. archaeol.« jsou články o šlechtických a patricijských majitelích domů v městech. O jednotlivých rodinách psali: Šembera o pánech z Boskovic; Kodoušek o hrabatech z Bubna (ve spise »Doudleby«); Březan o pánech z Rožmberka (velký spis jeho o témž rodě až na 2 díly se ztratil); Falke o Liechtensteinech, Folkman o Kinských, Ramhofsý o Kořenských z Terešova, Kolář o Švihovských atd. O městech a městysech v Čechách a na Moravě je mnoho monografií. Tomek napsal Dějepis Prahy, monografii o Polici a dějiny Hradce Králové, kteréžto kromě 15dílného spisu Švendova ještě Bienenbergem a Solafem vypsány byly, Vys. Mýto má dějepisce Šemberu a H. Jirečka, Prachatic Slámu a Šofferle, Chocel Kršku a Barvíře, po Jelínkovi zůstaly nám dějiny Lito-myšle (1838), Sedláček napsal dějiny Čáslavě, Rychnova a Mladé Vožice, Slavík Domašina a Vlašimě, Hraše dějiny Náchoda, Vávra Kolína atd. Zdařilé kulturní obrázky ze života našich měst podal Winter v Rakovnických obrázcích. Pro h-ku důležité jsou veršované popisy erbů městských v dějinách Slaného od

Laciny a Velvar od Vacka. O pečetech kněžských napsal Rybička důkladně pojednání, k němuž se druží vyobrazení erbů klášterních v posledním ročníku spolku »Adler«, o erbech řemesel a cechův máme pojednání v »Pam. arch.« od Zoubka (díl VII.). O řádech viz: Beschreibung aller heutigen Tages in Europa florirenden geistl. u. weltl. Ritterorden nebst Bildnissen der Ordenszeichen (Frankfurt n. O., 1743); Fr. Heyer v. Rosenfeld, Die Orden u. Ehrenzeichen der k. u. k. oesterr.-ungar. Monarchie (Videň, 1888); Rangliste u. Personalstatus des hohen souver. Malteser Ritter-Ordens im Grosspriorate von Böhmen und Oesterreich (vydává se rok co rok); »Pražské noviny« na r. 1857; Villeneuve-Bargemont, Monuments historiques des Grand-maîtres de l'ordre de St. Jean de Jérusalem (Pař., 1829); Horký, Die Tempelherren in Mähren (Znojmo, 1845); Pelzel, Beiträge zur Gesch. der Tempelherren in Böhmen u. Mähren (v »Pojedn. Kr. čes. spol. nauk«, 1798); Max. Millauer, Der deutsche Ritterorden in Böhmen (Praha, 1832); Ernst Gr. von Mirbach-Harř, Beiträge zur Personalgeschichte des Deutschen Ordens; Ballei Böhmen-Mähren. Jahrbuch der k. k. her. Ges. Adler (Videň, 1894, IV. sv.); K. J. von Bienenberg, Analekten zur Gesch. d. Militärkreuzherrenordens mit d. rothen Sterne (Praha a Videň, 1786); Hartmann v. Franzenshuld, Die Potence des Toison d'or und ein Wappenbuch des Ordens vom gold. Vlies.

V methodě h-ky rozeznáváme stránku historickou a methodiku. Vědomosti heraldické pěstovali a jich bedlivě střežili ve dřívějších dobách heroltové (v. t.). Methodikou samou ukládá se učitel h-ky, aby uměl dobře kreslit a malovat, aby znal důkladně jazyky národů, kde h. kvetla, aby sečetn byl v oboru heraldickém, aby měl copiam armorum, aby na cestách nabyt zkušenosti ve svém oboru. Při vyučování h-ice budeme zvláště dbáti u právníků práva erbovního, u šlechticů historisování a spojení erbů, u umělců stránky umělecké atd. Kdo se h-ice učí, přede vším ať stále sobě kreslí erby dle náhrobků a pečeti, 2. ať erby vypisovati se snaží a složené blasonovati, 3. ať sebrané erby v pořádek systematický uvede a 4. ať se učí historisovati erby.

Druhý hlavní oddíl h-ky určen jest theorii, jejížto všeobecná část zahrnuje v sobě substratologii, tinkturologii a terminologii. Substratologie. Erby jsou obrazy a proto potřebují ohraničeného podkladu (substratu). Pravidelným podkladem erbu jest štít (v. t.) a helm (v. t.).—Tinkturologie jest nauka o náteru štítu a erbovních znamení. Viz o tom Barvy heraldické. Srv. i Kožeři na heraldická. Výrazy jen v h-ice obvyklé nazývají se terminologii heraldickou. Sem náležejí všeobecná určení místa předmětů na štítě a relativná poloha jejich. Jiného druhu jsou výrazy heraldické každému národu vlastní, jako když Čechové rozdíl mezi lvem a lvicí, orlem a orlicí na štítech činí a jen hlavu svini a osličí znají. Bechyňští dostali l. 1511 na štít

na kříž rozdělený dvě lvice a dva lvy. Ptačí zobák nazýval se v h-ice české nosem (u noha, kosa, papouška, kohouta), pyskem (u noha a papouška), pysky (u krkavce, čápa a labuť), ústy (u jestřába, krkavce a orla) a j.

Druhá část theorie h-ky věnována podrobnému rozboru částí erbu, které jsou buď podstatné neb nahodilé. K podstatným částem počítáme znamení erbovní a ozdoby helmu, k nahodilým částem kusy ozdobné a znamení vedlejší.

Erbovní znamení. Rozdělíme-li štít rozmanitými barvami, které omezíme čarami pravidelnými, dostaneme erb řečený heroltský kus nebo také čestný kus. Čáry tyto táhnou se až na kraj štítu, rozděluje celý štít. Obecnými figurami zovou se v h-ice erby, které aspoň tři volné strany na štítě mají. Heroltské kusy dle směru čar svých buď rovného buď nerovného dělíme ve dva druhy. K prvnímu náležejí štíty rozdělené v polovici nazděl a na příč, dále popruhy neb avislými pruhy a příčnými pruhy. Počítati, kolikrát štít rozdělen jest, má se dle dělicích čar, dle jejichž počtu štít dvakrát, třikrát, čtyřikrát atd. rozdělen jest, ačkoliv tři, čtyři, pět atd. míst se napočítá. Dějíme-li štít lichým počtem čar, na př. pěti, obdržíme šest míst dvěma barvami stejně podělených, dělíme-li sudým počtem čar, na př. šesti, vzniká sedm míst a mezi nimi tři pruhy stejnobarevné a čtyři místa jiné barvy, tak že sudým počtem dělené štíty vždy polovici pruhů mají. Kromě štítu na zděl a na příč rozděleného náleží sem štít na kříž rozdělený, šachovnice, mříže, vršek, zpoděk štítu, štitěk střední, obojek heroltský, obruba štítu a j. Ke druhému způsobu heroltských kusů patří pruhy pokosné, z pravého vrchního rohu štítu do dolejšího levého tažené, a pruhy šikmé z levého hořejšího rohu do pravého dolejšího, jako krokev, klín, špice, kuželka a štenif, stupeň, stín, routy, poříčí a pod. Na jednom štítě může býti také několik různých a mezi sebou spojených heroltských kusů, na jednom kuse může býti položen jiný a jednotlivé kusy mohou býti zvýšeny, sníženy, zdvojnásobeny atd. Obecná erbovní znamení propůjčila středověku nejen příroda ze všech tří říší, tělesa nebeská a úkazy přirozené na nebi i na zemi, nýbrž i předměty obrazotvornosti z fyziologů starokřesťanských vzaté a předměty umění, femesel a lidského zaměstnání vůbec. Zvířata na štítech vynikají zvláštním slohem a zvláštním rázem, kterým heraldický typus jejich se označuje. Zevnějšek zvířat prozrazuje sílu, divokost a boječtivost, postavou těla k boji hotovou, málokdy klidnou. Kulaté a hrubé kontury románského slohu přecházejí ve XIII. a XIV. věku vlivem slohu gotického v úzké, ostré a hranaté, aby v XV. rozviliny (kudrlinky) z nich se staly; současně předměty erbů více přírodě se blíží. Spatřují se i části, na př. hlava a krk, trup, ruce a nohy člověka, hlava a krk, přední polovice a tlapy lva, rovněž hlava a krk, hořejší polovice a křídlo orla, dub, dubové větve, dubové oklestky, dubový

list atd. Z báječných zvířat připomínáme gryfa (noha), jehož hofejší polovice těla i přední nchy orlí jsou, ostatní část jest ode lva vzata, a ze spojení člověka a zvířete harpyji nebo panenskou orlici, totiž orlici s korunovaným trupem panny. Předměty umění, femesel a zaměstnání lidského dělí se: 1. na stavby, 2. na nástroje a nářadí, 3. na šaty a 4. na zbraně. Ze staveb jsou věže a hrady městské obyčejnými erby měst. Je-li více figur ve štítě, zachovává se zvláštní pořádek co do polohy jejich na štítě. Nejen různá obecná znamení erbovní mohou mezi sebou spojena býti, ale též obecná znamení a heroltské kusy.

Ozdoby helmu viz Klénoty a pokrývadla. V Anglii nade štít helmu nekladou, nýbrž zvláštní točence »crest« řečené užívajíce nade štít ji dávají a na ní klénoty umísť.

Ozdobné kusy. Koruny, klobouky, čepice. Hodnost šlechtice označuje se na erbu korunou, kloboukem nebo čepicí, které místo helmu nade štít se dají, nebo zvláštními odznaky hodností za štítem neb kolem štítu (bliže viz koruny a klobouky). Proti korunám, jako výzdobě helmu, máme zde koruny, které, jsouce znakem svrchovanosti, jen panovníkům a jejich potomkům náležejí a jako koruny císařské a královské od nich se nosily a nosí. V novější době šlechta oblíbila si také koruny nade štíty svými a rozeznáváme koruny hrabčíc o 9 perlách (celkem 16), koruny svobodných pánů o 7 perlách (celkem 12) a rytířů i šlechticů o 5 perlách (celkem 8). Hrabata, kterým přísluší titul Osvícenost, mají korunu hrabčíc s vynikající červenou čepicí, na níž jest bermelinový ocásek, jako viscountové angličtí. Popis koruny české podal Beneš v VII. díle »Pam. arch.« (str. 196). Kromě ní připomenouti sluší císařskou korunu německou, chovanou v cis. pokladě vídeňském, korunu uherskou z X. nebo XI. stol. a lombardskou nebo železnou korunu z VIII. stol. Klobouky a čepice rozeznáváme světské a duchovní; světských užívají kurfiřtové, vévodové a knížata (kromě korun); duchovních kardinálové, arcibiskupové, biskupové a papežští protonotáři. Z čepic připomínáme čepici nebo tiaru papežskou a čepici biskupskou, kterou nosí arcibiskupové, biskupové a infulovaní opatové a proboštové. Zvláštní čepicí vynikal dože benátský. — Odznaky úřadů nebo důstojnosti bývaly za štítem. K nim náležely: 1. Dva na přič přeložené klíče (zlatý závazný a stříbrný rozvazný klíč) za rodinným štítem papežovým. 2. Berla, hůl nahoře zakřivená, kterou mívají arcibiskupové, biskupové a opatové za štítem přímou nebo s křížem na přič ležící; převorům náleží prostá hůl poutnická za štítem. 3. Žezlo nahoře s rukou přísahající měli franc. králové za štítem. Hodnostáři franc. nosívali odznaky svých úřadů za svými štíty, Němci na štítě jako Češi. Vírtemberský král jako bývalý nejvyšší korouhevník pseud má válečnou korouhev císařství Německého na svém štítě; tak měl i Vítek z Hradce r. 1255 dva poháry jako nejvyšší číšník. — Výzdoby vedlejší. Erby ozdobují neb okrašlují se

beze všech zvláštních práv štítonoši, stany a pláště erbovními, devisami nebo hesly. Lidé nebo zvířata, kteří štít nesou nebo drží nebo jako strážcové před ním a za ním stojíce, klečící a sedící je hlídají, nazývají se štítonoši. U nich přihlížeti se má vždy k starobylému rázu erbu, ať představují heraldická zvířata nebo odence. Na pečeti Vítků z Krumlova nalezi jsme uvnitř štítu v hofením pravém koutě pětistlou růži a za ní lva jako štítonoše r. 1259, ale r. 1277 týž pán má na své pečeti lva držícího v předních tlapách štít s pětistlou růží. Roku 1284 užíval Vilém z Miličína pečeti, na níž z pravé strany štítu ptáček na ratolisce sedě hlavíčkou obrácenou má do erbu, jakoby jej zobákem držel. Štítonoši v pozdější době trojím způsobem se užívalo: 1. jeden štítonoš drží štít, jako v rábském kostele z konce XV. věku; andělíček má před sebou štít šternberský; 2. dva štítonoši drží štít, jsouce oba jednoho druhu nebo každý rozdílný (v Litoměřicích na náhrobu Řehoře Kamýka z Pokratic z roku 1561 dva měšťané v kroji svého věku drží erb Řehořův). 3. Jeden štítonoš drží dva erby, jako v kostele rábském páže mezi štítem Jana z Risenberka a ze Skály a Anny z Hradce. Allianční erby stěhli štítonoši také tím způsobem, že oba erby k sobě nakloněny byly a každý erb po straně téhož štítonoše dostal, jako na zámku v Nové Bystřici dva lvové stěhoú erbů Radoslava ze Vchynic a Estery ze Vřesovic (1600—1615). — Stany erbovní nebo pavillonny jsou draperie na způsob pláště nebo záslon, které celý štít jako stan obkličují, jsouce erbu na pouhou okrasu. Plášť takový bývá nahoře, uprostřed a s obou stran vyduťatý a šňůrami svázaný, takže nahoře na něm tři kulaté výduťky se vyskytají; prostřední nosívá obyčejně korunu. Vyniká-li draperie z koruny hodností, nazývá se vhodněji pláštěm erbovním, ale náležá-li se celý erb pod ozdobným přikryvadlem, které jako baldachýn nade vším se rozprostírá, jest to opravdový stan erbovní. Někdy bývají také přikryvadla helmu na způsob pláště rozšířena a po stranách vyduťatá, jako na erbu Viléma Konecchlumského z Konecchlumí r. 1608 vypsáném fefliky nebo pažmy dolů visí a na každé straně nahoře jako v uzel svázaný jsou. — Hesla (devisy) viz Devisa. Sbirku českých devis (169) uveřejnil Mikovec v Čas. č. musea 1855 a 1856.

Vedlejší znamení. Aby se rozeznávaly haluze a větve nějakého rozrodu, ba i mladší osoby jedné rodiny od starších, volívala se zvláštní znamení, kterými se lišily jednotlivé štíty od hlavního štítu, jenž hlavě rodiny příslušel: 1. Změni se klénot v jednotlivých rodinách velikých rozrodů jako u Ronovců. 2. Změni jednotlivé rodiny barvy štítů svých, jako učinili Vítkovci. 3. Změni se obrazy štítů, jakož původního svého lva proměnili Markvartici. 4. Zkomolí se obrazy štítu, jako máme na Plzeňskou rodinu jednoho původu s kolem o čtyřech, třech a dvou špicích na štítě. 5. Vynechá se obraz nějaký ze štítu, jako

Zajícové z Hasenburka často přestávají na zajíci, lva vynechávajíce. 6. Přidá se obraz do štítu. Jaroslav z Poffčí k erbů Drslaviců (třem pruhům příčným v pravé polovici štítu) přijal kosa v levé r. 1320—1334. 7. Erbovní znamení se opakují dvakrát až čtyřikrát, jako lvice hrabat z Valdšteina. 8. Poloha erbovních znamení na štítě se změní. Místo svíslého pruhu Hrzka z Ejstebna (1467) má jeho potomek Zvěst z Ejstebna (1564) příčný pruh. 9. Zmenší se počet erbovních znamení na štítě. Céc z Budějovic nesl roku 1263 na své pečeti tři páry háků zády na sobě položených a roku 1266 jen jeden pár háků. 10. Přidá se k rodnému klénotu cizí. 11. Přidá se ke štítu rodinnému cizí štít na rozečtvrceném nebo na polovičním štítě. 12. Přidá se cizí erb se štítem a klénotem vlastním ke štítu a klénotu jinému. Ve Francii a Anglii oblíbili si zvláště šestý druh vedlejších znamení, kladouce níže jmenované obrazy na znamení erbovní: 1. Turnýřský límeč, jenž se podobá pruhu příčnému o třech i pěti stinech dolů obrácených, bývá ve vrchu štítu a liší se barvou svou od erbovního znamení. 2. Strych neboli úzký buď pokosný buď šikmý pruh. Pokosný pruh znamená mladší větev, šikmý pruh nemanželského potomka a čím dále tím kratšími tyto pruhy se stávaly, až jenom skrovné jich označení na prsech štítu zůstalo. Nemanželská potomci mívali v Čechách zvláštní erby: vévodové Opavští, kteří od Otakarova nemanželského syna Mikuláše pocházeli, měli polovičný štít, který se střídal se štítem na kříž rozděleným, na němž polovičný štít (1. a 4. poli) a lev český (v 2. a 3. p.) byli. — Spojení erbů. Viz Alianční znaky. Sem náleží i svázání dvou erbů dohromady. Blasonování erbů viz Blasonovati. Nejstarší příklad blasonování máme v Čechách v jazyku latinském z r. 1326, kdy se popisuje pečť Vítka ze Švabenc z r. 1311, německý erbovní list od krále Václava IV. r. 1411 Rappovi z Rosenhartu vydaný a nejstarší české vypsání erbů od císaře a krále Sigmunda r. 1437 městu Táboru propůjčeného. Počínajíc od r. 1527 máme české erbovní listy ve vzorném pořádku v archivu šlechticů při c. k. ministerstvu vnitra ve Vídni zachované. — Rýsování erbů znamená dle pravidel heraldických nový erb načrtnouti nebo dva, tři a více předložených erbů v jeden spojití. Na novém erbů žádáme, aby byl ladným obrazem jedné myšlénky a proto přihlížeti jest hlavně k těmto věcem: 1. Účel nového erbů budíž jasný a podle něho voltež se znamení a úprava erbů. 2. Rýsovatel vyhni se lvům, orlům a jiným obyčejným obrazům na štítě a čerpej raději ze studnice rozmanitého spojení heroltských a obecných erbovních znamení. 3. Barvami má erbovní znamení vždy nad štít vynikati a z téže příčiny také nemá na něm býti příliš mnoho oddílů štítu a obrazů. 4. Má-li se erb nějaký polepsiti a rozmnožiti, postačí spojití jej s erbem milosti neb erbem nějaké državy a snad chyby jeho opravití. — Kritisoání. Chyby, které kritika erbům

vytýká, mohou býti buď proti pravidlům h-ky, nebo proti dobrému vkusu. 1. Chybuje se nejvíce proti tvaru štítu, když bývají na příklad boky jeho příliš vykrojeny. 2. Nebývá rozdělení štítu správné, když pole na kříž rozdělená nejsou všechna stejně veliká. 3. Poloha a barva erbovních znamení často tomu vadí, že se erb dobře poznati nemůže. 4. Nebývají ve složeném erbů jednotlivé erby dobře rozděleny, když na př. hlavní erb do zpodku štítu se dostane. 5. Nedbá se vždy původní souvislosti erbů. 6. Helmy a klénoty nebývají dle štítů svých náležitě uspořádány. 7. Nesarovnávají se někdy znamení hodností neb ozdobné kusy s hodností erbovního pána. 8. Přihlížeti jest k tomu, má-li erbovní pán také právo erbů z příčin historických, diplomatických a heraldických. — Historisoání jest vypravování o tom, jak erb vznikl, jak ho postupem času přibývalo a jiné erby s ním se sloučily, jak rozhojně a změněn byl až do dnešní chvíle. U prostého erbů stačí poznamenati, kdy poprvé se vyskytá nebo kdy udělen byl; u složitých erbů neobejdeme se bez genealogie rodiny a důkladné historie města, abychom měli jisté doklady pro změnu erbů. Kdo erb historisouje, určí jméno, druh a domov erbů, zkoumá původ erbů, u složeného hlavně původ erbů rodného, a konečně chronologicky naznačí změny erbů a přídavky jeho. Kdo erb historisouje, nezabíhej daleko od věci, na př. do vedlejších větví rodiny. — Diagnosta, poznání erbů ustanovuje, do kterého času erb patří a které zemi náleží. Kdo zná rozmanité tvary štítu, jak za sebou postupem času následovaly, a jaké na štítě kdy ornamenty se vystřídaly, kdy různé trojlístá oblíbená byla, kdy čtyrlístá, kdy pětílístá, šestílístá, osmilístá atd., kdy se na nich zvláštních písmen užívalo v pečetním poli a kdo také písmeny circumferenci zná v jednotlivých staletích: brzo čas uhoďne, do něhož štít náleží. Strany svrchního štítu též nebude v rozpacích, z které doby pochází, když se rozpomeně, kdy se užívalo helmu hrcovitého, kbelcovitého, helmu se šálifem, burgundského, zavřeného kolčího a otevřeného helmu turnýřského, kdy příkryvadla vzala svůj počátek a kdy rozmanité změny jejich jedna po druhé následovaly, kdy točnice zavedeny byly a jak koruny na helmech posuzovati se mají. Klénoty jsou též důležité při poznání času, poněvadž s počátku byly takofka typickými tvary křídél, ochranných desk, rohů atd. a teprve později rozmanitějšími se staly, když obrazy štítu na klénotní místo se braly a v jeden celek s pokrývadly splyvaly. Erbovními listy nastalo často přeplnění klénotů. — Návod k systematice nebo nauce o tom, jak by sbírky erbů systematicky se spořádati měly, podal Detlev sv. pán z Biedermannů svým spisem »Neues heral. System für Wappen-Sammlungen nebst einer Anleitung zur Anlage von Sammlungen« (Drážďany, 1870). Užívání erbů jest velmi rozmanité a připomínáme jen erby na obrazích a hrobových kamenech, kterými vývody posloupnosti roz

manitě ukázati se mají, pohřby posledního svého rodu atd. Srv. Otto Titan von Hefner Albayerische Heraldik (Mnichov, 1869); týž, Handbuch der theoretischen und prakt. Her. (t., 1861); Eduard Fr. v. Sacken, Katechismus der Her. (Lip., 1885); publikace c. k. heraldicko-genealogického spolku »Adler« ve Vídni a jiné. *Klf.*

Heraldus viz Herault Didier.

Heralec: 1) H., Heranec, Erharec, starobylé městečko v Čechách, v hejt. něm-brodském, okr. humpoleckém; 119 d., 967 ob. č., 10 n. (1890), far. kostel sv. Bartoloměje opata, 4tř. šk., chudobinec, poš., telegraf, škrobárna, mlýn a žulové lomy. Alod. panství H. s Humpolcem ve výměře 1841,44 ha, k němuž náleží v H-lci zámek s kaplí sv. Michala archanděla s obrazy od Brandla a Škrety, park, dvůr, majetek B. Millnera. Stranou mlýn Nohavice. V nejstarší době byl H. zbožím kláštera želivského; později tu vystavěna tvrz, na níž seděl Oldřich z Říčan, který zemřel bezdětek a H. spadl na krále jako odumřel. Václav II. daroval H. Rejnerovi z Florencie, jenž jej zástavně prodal klášteru Sedleckému. Do r. 1307 náležel H. Jindřichovi z Rožmberka, jenž jej směnou postoupil biskupu pražskému Janovi III. R. 1421 dán H. v zástavu, později v majetek Trčkům z Lípy, od nichž jej kol r. 1561 koupil Jan Říčanský z Říčan. Za války 30leté seděl na H-i Křištof z Roupova, jemuž pro zpouru odňat a r. 1623 prodán Filipovi st. hr. ze Salmu. Po r. 1710 uvádějí se jako majetníci H-lce a Úsobí Mich. Acház sv. p. z Kirchneru, r. 1750 Fr. V. hr. Schellard z Oppendorfu, r. 1760 Fr. Ant. hr. z Deblína, Konrad sv. p. z Neřzern (ještě r. 1787), r. 1804 hrabata Wolkenstein-Trostburkové, r. 1817 Terezie hr. z Trauttmansdorffu, pak hrabčiči rodina Hohenlohe-Langenburk, dr. Gust. Gross, B. Millner.

2) H., H. Český, ves t., při lev. bř. Svarcavy, hejt. Chrudim, okr. Hlinsko, fara Heralec Mor., pošta Svatka; 130 d., 970 ob. č., 5 n. (1890), 3tř. šk., mlýn, výroba zboží dřevěného, lubů, dřevěného drátu na sirky, síťáctví, dobrý len. Záp. od H-lce osada Sklenné Huti s továrnou na tabulové a duté sklo. Mezi H-lcem, Krejcarem, Kameničkami a Dědovou nalézá se rašelina, ale zůstává dosud nepovšimnuta. Směrem k Chlumětínu je studánka, ze které mají počátek Mor. Svarcava a Čes. Chrudimka. Osada »na Familích« povstala emfyteutisováním popl. dvora. H. jest osada velmi stará, již r. 1368 připomenuta. V okolí dosud jsou patry stopy po dolování na rudu stříbrnou, které tu měl klášter žďárský. Sklo vyrábělo se zde již v XVII. stol. H. jest pokračováním vesnice Mor. H-lce.

3) H. Moravský, far. ves na Moravě na Svarcavě, hejt. a okr. Nové Město, pošta Svatka (v Čechách); 80 d., 569 ob. č. (1890), kostel P. M. a sv. Kateřiny (z r. 1765), 2tř. škola.

Heraltice: 1) H., farní ves na Moravě, hejt. a okr. Třebíč; 77 d., 481 ob. č. (1890), kostel sv. Jiljí opata, 2tř. šk., pošta. Sem náleží osada Podheraltice č. Chaloupky. H. tvo-

rivaly zvláštní statek, na němž seděla rodina ryt. z Heraltic, z nichž první r. 1210 se připomíná. Potomci jejich udrželi se zde do XVI. stol. Do r. 1790 stával tu starý zámek, na jehož místě stojí nynější popl. dvůr. Kol r. 1505 připomínají se H. jako městečko, ale již po r. 1535 jen jako ves. — 2) H., Heraltice (Herault), far. ves t. při čes. hranicích, hejt. Záhřeb, okr. Šilperk, poš. Mlynice; 159 d., 942 ob. n. (1890), kostel sv. Jana Křt., 3tř. šk., sýrařství, pěstování lnu a dobytkařství.

3) H., vsi ve Slezsku, viz Heraltovice.

Heraltovice: 1) H. Malé, Heraltice M. (Klein-Herrlitz), ves v rak. Slezsku, hejt. Bruntál, okr. Benešov, fara H. Velké; 78 d., 368 ob. n. (1890), fil. kostel sv. Bartoloměje ap., 1tř. šk., pošta, mlýn. — 2) H. Velké, Heraltice V. (Gross-H.), far. ves; 209 d., 4 ob. č., 1202 n. (1890), kostel Neposkv. Poč. P. Marie, 2tř. šk., poš., telegr., 5 mlýnů. Alod. panství ve vým. 1795 ha se zámkem, dvorem, pivovarem, lihovarem a pilou, majetek Frant. hraběte Bellegarda. Samota Lerchenfeld. H. připomínají se již na listě krále Přemysla Otakara daném v Opavě, kde podepsán Radoslav de Heraltic. Jeden z potomků, Alšík z Heraltic, přidělen byl komořím cúdy Krnovské (1379). R. 1525 Hýnek Birka z Násile prodal H. Bernartovi Bruntálskému z Vrba, za jehož potomků staly se H. protestantskými a pro potěbu panství raženy i peníze. K víře katol. vrátily se H. za Václava z Oppersdorfu sv. p. z Dubu. Od r. 1694 náležely H. nějaký čas klášteru velehradskému, pak hrab. Eugenu z Vrba, pánu na Hořovicích v Čechách, od r. 1840 hrab. Mitrovskému z Nemyšle a po 9 letech Vilemíně kn. Kinské ze Vchynic, po níž na krátko ujal se panství Ferdinand kn. Kinský, ale r. 1854 pustil je Frant. hr. Bellegardovi. R. 1862 přikoupen k panství statek Sosnová. Viz V. Prasek, Vlastivěda Slezská, díl II., str. 170 (Opava, 1889).

Heraneo v Čechách viz Heralec 1).

Herapatit slove sloučenina síranu chininu s iódem dle Hauera o vzorci

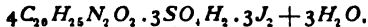

kteřá vzniká, působí-li v sebe v určitých poměrech síran chininu rozpuštěný v kyselině octové a nasycený lihový roztok iódu. Krystalluje v jemných lupenech neb v jehličích křížem složených, které se jeví v prostupujícím světle olivově zelené, v odraženém však mají kovově zelenou barvu krovek mušek španělských. Významu nabývají krystally tyto tím, že polarisují světlo pětkráté výhodněji než přirozený minerál turmalin. OŠc.

Herát, provincie Afghánstánu, severozápad. cíp země, hraničící na záp. s perskou prov. Chorásánem, na východě a jihových. s afgánskou prov. Kandahárou, na jihu se Seistánem, má na 160.000 km² 754.000 ob., z nichž 434.000 obývá v okresích H-u, Gurjánu, Kerúchu, Obe, Sabzoru, Fefe a Bakui a 320.000 v 11 distriktech od H-u odvislých. Území H-u jest dílem pusté a nevzdělané, dílem bujně úrodné a dříve kultivované, a to hlavně v údolích tek; jmenovitě slyne bohatstvím svých

plodin údolí hl. teky Herirúdu. Zemí prostupují záp. výběžky Hindukuše ve dvou souběžných pásmech, a sice Sefid-Kúh na severu a Sijáh-Kúh na jihu. Mezi oběma protéká směrem od vých. k záp. Heri-rúd, odtékající na sever do stepí Turkmenské; na sev. svazích Sefid-Kúhu sbírá vody své Murgáb, na již. svahu Sijáh-Kúhu pramení Cháš-rúd a Fararúd. Podnebí jest z jara a na podzim mírné; v létě jsou značná parna, zmírněná však záp. větry, přísnější zima, teplota klesá až na -19°C , trvá jen krátkou dobu, sníh leží nejvýše 14 dní. Z plodin vyváží se obilí, koně, hedvábí, Asa foetida, šafrán, pistacie, pryskyřice a manna. Jádrem obyvatelstva jsou Tádžikové, silně pomíšení mongolskou krví; panující třídou jsou Afgáni a vedle nich Turkmeni; na severu obývají turečtí Kizilbašové mluvící persky a turanští Hazárové, oba vyznání šiitského, pak sunnitsí Aimakové, větev to Tádžiků; konečně nacházíme v H-u též židy. — Hl. město H. leží na $34^{\circ}22'$ s. š. a $62^{\circ}3'$ v. d., ve výšce 792 m n. m., 640 km záp. od Kábulu v údolí Herirúdu, 6 km na sev. od této teky, přes kterouž zde vede most o 26 obloucích. Pro svou polohu v úrodném údolí nazývána jest od Peršanů »perlou světa« a »požehnaným místem« neb i městem se 100.000 zahradami. H. tvoří obdélník s úzkými, tmavými a špinavými ulicemi; v hlavní třídě jsou bázary a četné karavanseráje; dále má H. palác knížecí a měšitu z XIII. stol. Někdy byl opevněn hliněnou zdí 15 m vys. se 6 věžemi z cihel; nyní jest H. přičiněním angl. důstojníků značně pevným místem; na sev.-záp. jest cihlová citadella Chakbar Bág. Voda přivádí se z Herirúdu několika vodovody. V H-u vyrábějí se výtečné vlněné a hedvábné koberce, zboží kožené, meče, růžový olej, roucha a čepice z ovčí kože. Ve městě samém i v okolí na několik hodin daleko jest množství zřícenin starých skvostných staveb, pamětníků to bývalé slávy H-u, z nichž vynikají zvláště Bág-i-šáhí, t. j. zahrada královská, někdy za div světa pokládaná, a Mosallá, t. j. místo zbožnosti, hrobka to jakéhos střeadoasijského panovníka. Údolí Herirúdu zavlažováno jest 9 průplavy a obsahuje množství zahrad, vinic, pclí, ovocných stromů a vesnic. H. leží na obchodní cestě mezi Indií, Perskem a Kaspickým mořem; tudy ubírají se veškeré obchodní karavany. H. jest též strategicky důležitým místem a sloužil ode dávna všem dobyvatelům Indie za podpůrný bod pro jejich operace. Počet obyvatel pácil Polak r. 1865 na 100.000, r. 1878 plukovník Grodekov na 50.000. Obyv. skládá se z Afgánů, Tádžiků, Peršanů, Balúďů, Tatarů, Hindů a židů. — H. jest Harai va starých Peršanů a Alexandria Arion klassických geographů. Pádem staroperské říše připadl v VII. stol. s Chorásánem chalífům; na těch dobyli ho r. 1036 Seldžukové. V prostřed XII. stol. stal se H. sídlem afgánské dynastie Gúrovců, pod nimiž počal rozkvět města. Ještě ve stol. XII. dobyl byl H. šáhem chorázmským a r. 1220 Džengizchánem, jenž město kázal zbořiti. Po té bylo město brzo opět vy-

stavěno, avšak již r. 1291 opět Mongoly zničeno. R. 1381 dobyl H-u Timur, načež stalo se město sídlem jedné dynastie Timurovců, z nichž zvláště vynikal Husein (1470—1506), za něhož H. byl sídlem perské vědy a literární činnosti. R. 1507 dobyli H-u Uzbekové a r. 1510 přišel do moci Ismaela Sofisa. Od té doby patřil k Persii až do r. 1749, kdy dobyt byl Afgány. R. 1823 Kamran odtrhl se od Afgánistánu a prohlásil se za samostatného sultána H-u. Za války anglo-afgánské (1838 až 1842) snažili se Peršané zmocniti se opět H-u, avšak bezvýsledně. Když r. 1852 zemřel Jár-Muhammed-chán, jenž r. 1842 zavražděním knížete stal se z ministra panovníkem H-u, upíral emir afgánský Dóst Muhammed synu jeho práva na trůn a vytáhnul proti němu se silným vojskem. Prostřednictvím Anglie byl však způsoben mír. R. 1856 Peršané podnikli válku proti H-u, Anglie však vysadila vojsko své na březích Perského zálivu a přiměla tím Persii ku přerušení války. Počátkem r. 1861 nastaly opět různé nepokoje v Afgánistánu, poněvadž panovník H-u popouzel knížata górská k loupežným výpravám do Farry, které skončily r. 1862 vypuzením herátského Ahmeda-chána, jenž poražen byl Dóst Muhammedem u Giriška na Hilmenu, načež H. opět spojen s Afgánistánem, ale podržel vlastní správu. Opětne vnitřní nepokoje v H-u měly za následek, že r. 1875 provincie podrobena opět přímé správě emíra afgánského. Další dějiny viz Afgánistán. Srv. Barbier de Meynard, *Chronique persane du H.* (1860); C. E. Yate, *Notes on the City of H. v Journal asiat. of Bengal* (1887); Malleon, *H. the Granary and Garden of Central Asia* (Londýn, 1880).

Herát-rúd viz Heri-rúd.

Heraud [heród] John Abraham, spisovatel angl. (* 1799 v Londýně — † 1887 t.), vydal popisnou báseň *Tottenham* (1820), básnickou povídku *The legend of St. Loy* (1821) a bizarní eposy *The descent in to hell* (1830) a *The judgement of the flood* (1834). Pozdější poetická díla jeho jsou: *Salvator* (1845); *The Wreck of the London* (1866); *The In-gathering* (1870); *The war of Ideas* (1871). Vedle toho napsal řadu dramát, jako: *Videna; Wife or no wife; Agnolo Diora; The Roman brother a románů*, jako: *Uxinal, an antique love story* (1877); *Macée de Leodepart, an historical romance* (1877); *The Sybil among the tombs* (1886). V letech padesátých vedl dramatickou kritiku s velikou vahou v »Athenaeu« a »Ill. London News«. Pracoval kromě toho i ve filosofii, aesthetice a kulturních dějinách, jak ukazuje práce: *A philosoph. estimate of the controversy respecting the divine Humanity* (1831); *The life and times of Savonarola* (1843); *Shakespeare* (1865) a j.

Hérault [éró]: 1) H., starověký *Arauris*, pobřežní řeka v jižní Francii, vyvěrá v dep. Gard při úpatí vrchů Aigoualských v Čevenách, protéká středním a spodním tokem dep. H. a ústí se 5 km pod Agde do Středozemního moře. Jest 107 km dl. a splavna od Bessanu; nad Agde kříží se H. s Canalem du Midi.

2) H., département franc. utvořený z diécí Montpellier, Lodève, Béziers, Narbonne, Agde a St.-Pons bývalého Languedocu; hraničí severových. s dep. Gard, na sev. s dep. Aveyron, na záp. s dep. Tarn a na jihu s dep. Aude a Stfedoz. mofem. Povrch 6223 km², obyv. 461.651 (r. 1891), přírůstek obyv. proti r. 1886 obnáší 5·15%. Povrch dep. na severu a záp. jest hornatý, asi 1/3 celé rozlohy zaujímají holé výběžky Cevenn: Monts de l'Espinoise (1122 m), výběžky Montagne Noire a Monts Garrigues (943 m); na severozáp. zasáhá do dep. též plateau Larzacké. Celkový sklon dep. má směr jihových. K jihu přechází povrch znenáhla v rozsáhlé písčinaté a bažinaté roviny, oddělené od moře řadou lagun zv. Etangs (největší Etang de Thau 80 km²). Řeky náležejí veškrze úvodí Stfedoz. moře; nejdůležitější jsou: H., Lez, Vidourle (100 km), Orb (145 km), Aude. Splavných vodních cest jest 159 km, z čehož připadá 120 km na průplavy, z nichž nejdůležitější jsou Canal du Midi a Canal des Etangs, vedoucí lagunami des Aigues Mortes do Cette. Podnebí jest mírné a, vyjímajíc bahňaté okolí lagun, zdravé; střední roční teplota 14·2°C. Depart. vyniká značnou úrodností; pěstují se pšenice (1891 182.318 hl), ječmen, žito (33.600 hl), oves, pohanka, zemáky, rostliny pící, mořana, ovoce, jmenovitě jedlé kaštiny, mandle, fily, moruše a j. Obilí rodí dep. nad vlastní spotřebu. Nejdůležitějšími odvětvími hospodářskými jsou však pěstování vinné révy a hedvábníků. Pokud produkce vína se týče, byl H. dříve prvním depart. Francie a poskytoval ročně na 195.000 ha kolem 15 mill. hl vína. Následkem řádění phylloxery pěstování révy velmi pokleslo, tak že r. 1891 155.690 ha pouze 5·2 mill. hl vína poskytl. Proslulé jsou druhy vína Muscat de Lunel a Frontignan. Pěstování hedvábníků r. 1892 vyneslo 191.109 kg hedvábí. Sady olivové r. 1892 poskytl 100.000 hl plodů, z nichž vyrobeno 950.000 kg oleje. Lesů má dep. 85.000 ha. Chov dobytka obmezuje se hlavně na ovce (1887 344.561). Z užitečných nerostů dobývá se železo, kamenné uhlí (1893 205.400 tun), mramor, lignit a v přímofských lagunách mořská sůl (56.000 t.); též má dep. 4 minerální prameny. Průmyslové závody vyrábějí sukno (4000 dělníků), bavlněné a hedvábné látky, sklo, audy, mýdlo, svíčky, lhotiny a j. Obchod jest dosti čilý; hlavním přístavem jest Cette. Důležitý jest lov tresek a ústřic. Dopravě slouží mimo vodní dráhy jižní a Pařížsko-Středomořská železná dráha v délce 349 km a 358 km silnic. Vyučovací ústavy: lyceum, 8 kommun. kolleji a 20 svobodných škol sekundárních. H. tvoří diécísi biskupa montpellierského a náleží do obvodu 16. armádního sboru. Dep. rozděluje se na 4 arron. (Montpellier, Béziers, Lodève a St. Pons), 36 kantonů a čítá 338 obcí. Hlavní město jest Montpellier. — Srv. Brieu, Histoire du départ. de l'H. (1861); Thomas, Dictionnaire topogr. du départ. d'H. (Paříž, 1865); Fabre, L'H. (1877—78); Joanne, Géographie de l'H. (1881).

Outv. Slovník Naučný, sv. XI. 9/5 1896.

Hérault [éró] Didier, obyč. lat. Heraldus, právník a filolog. franc. (* ok. 1579 — † 1649 v Paříži). R. 1598 stal se prof. řečtiny na akademii v Sedanu, avšak místa toho musil se brzy zřici za přičinou ostré polemiky s Tilenem. R. 1611 usadil se v Paříži jako advokát, nepřestal však ani nyní obráti se horlivě klass. filologii. Z filolog. publikací jeho uvádíme: *Adversariorum lib. II.* (Paříž, 1599); *Animadversiones ad libros epigrammatum Martialis* (t., 1600); vydání *Arnobiova* spisu »Disputatio adversus gentes« (t., 1605); *Minucia Felixe* dialogu Octaviana a *Tertullianova* Apologetiku (t., 1613); *Observationum et emendationum lib. I.* (t., 1644). Z právnických spisů jeho uvéstí jest: *De rerum iudicatarum auctoritate* (t., 1640) a znamenitý spisek: *Observationes ad ius alicum et romanum in quibus Cl. Salmasii miscellae defensionis eiusque specimen expendantur* (t., 1650).

Hérault de Séchelles [éró de sčéll], Marie Jean, revolucionář franc. (* 1760 v Paříži — † 1794 t.). Byl advokátem při parlamentě pařížském a měl horlivou účast při počátcích revoluce. Zvolen byv do sněmu zákonodárného, provedl tu, že policie byla odevzdána obci pařížské; v konventě přidal se ke straně protigirondistské i byl dne 2. čna, kdy Henriot obléhal místnost, předsedou konventu. Na to byl členem výboru pro obecné blaho, ale že klonil se na stranu Dantonovu, byl na rozkaz Robespierřův zatčen a dne 17. bř. 1794 popraven. Spis jeho *Théorie de l'ambition* vydal Salgues (Paříž, 1802).

Herb., akratek botanický, jímž označen William Herbert (* 1778 — † 1847 v Londýně), duchovní v Manchesteru, jenž zabýval se soustavnou botanikou, hlavně botanickovitými, a sepsal: *An appendix to the Botanical Register* (Lond., 1821) a *Amaryllidaceae* (t., 1837).

Herba (lat.), rostlina, zvláště rostlina v lékárnictví se vyskytující.

Herbář (z lat. *herbarium*): 1) H., též *erbarius* a *herbolarius*, znamená původně seznam zejména lékařských rostlin neb i jiných léčivých ingredienci, s počátku rukopisy a hojnými jejich kopiemi šířeny a poměrně s dobou doplňované, posléze i tiskem vydávané a zdokonalované nejen stručnými popisy, ale objašňované i dřevoryty uvedených rostlin. V tom smyslu sluje h. též bylinář nebo zelinář. Mezi nejstarší české h-e prvního druhu zajisté náleží herbář nebo slovat bylinářský, t. j. seznam 71 českolatinských jmen rostlinných vedle 11 jiných léků, jehož původ se klade do let 1260—1320 a jenž náleží knihovně kapitoly olomoucké (viz Musejník r. 1877). O jiném českém h-i psaném r. 1416 Matějem ze Zlína zmiňuje se hr. Kašpar ze Šternberků ve zprávách Král. spol. nauk. Do téže asi doby (1419) klade se sepsání h-e Křišťana z Prachatic (druhdy rektora vys. učení pražského, † 1439), uvádějícího asi 219 českolatinských názvů rostlin. V *Calendariu c. k. univ. knih. pražské* z r. 1440 jsou h-e s lat. popisy rostlin, k nimž však připo-

jeny jsou názvy české. Kromě toho obsahují »rukopisy lékařů domácích« z r. 1498 velmi obšírný bylinář, tak jako roudnická knihovna latinskočeský herbolarius ze století XIV.—XV. Z r. 1485 pochází též překlad mohučského h-e s českou nomenklaturou. Na základě a podkladech českých h-ů sepisovány byly h-e o mocech rozličných kofení, různé recepty, jádra, regimenty zdraví, rozličná ranná lékařství, lékařské traktáty a pod., rukopisem i tiskem u nás někdy hojně rozšířované lékařské pomůcky. Mezi objemnější spisy takové náleží kniha lékařská, která slove h. anebo zelinář, sepsaná lékařem Janem Černým (Niger), rodákem litomyšlským († po r. 1520) a vydaná r. 1517 péčí Mik. Klaudivána v Norimberce. Táž obsahuje již asi 380 rostlin vedle jiných léků, jako »paučin«, smůly, octa, perel a j., nedošla však při nejmenším takového ocenění aniž rozšíření jako h-e Petra Ondřeje Mathioliho (do r. 1565 životního lékaře cis. Maximiliána II. v Praze), z nichž první z latiny na český jazyk uvedl a s nadpisem: »h. jinak bylinář velmi užitečný a figurami pěknými atd. ozdobený« u Melantricha v Praze r. 1562 vydal doktor Thadeáš Hájek z Hájků — a druhý: »Petra Ondř. Mathioly h. neb bylinář atd.« z něm. přeložili a r. 1596 u Jách. Kameraria vydali Adam Huber z Riesenbachu a Daniel Adam z Veleslavína. Obě vydání Mathiolova h-e obsahují nejen popisy a dřevořity rostlin, ale i záznamy o jejich léčivých vlastnostech, čímž staly se základem domácího léčení a také významnou ozdobou knihoven věků potomních. Z nynějšího století známo jest vůbec dílo: O přirozenosti rostlin anebo Rostlinář v l. 1823 a 1825 vydaný v Praze hrabětem z Berchtolda a J. Sv. Preslem a v době nejnovější (r. 1889) h. z péra Vlad. Šira. Z jinojazyčných h-ů vyniká značnou cenou *Herbarium Fuchsii* z roku 1542, G. E. Rumphia *Herbarium amboinense* z r. 1750, El. Blakwella *Herb. Blakwellianum* z l. 1750—75, Bulliardův *Herbier de la France* z r. 1780 a Launayův *Herbier general* z let 1811—25.

2) H. (lat.), herbarium vivum nebo siccum, též hortus siccus, jest sbírka liso-
vaných sušených rostlin nebo jejich nejhlavnějších ústrojů, uložených do archů papíru, soustavně uspořádaných a etiketami, t. j. udáním vědeckého (latinského) jména rostliny (po případě i řádu nebo čeledi, do nichž náleží), naleziště, doby květní a nálezece opatřených. Menší vědecké ceny, avšak pro vyučování v botanice účelnější jsou h-e obsahující rostliny na papíru lepenkou připevněné. K založení h-e třeba jest botanisování nebo sbírání rostlin vlastní rukou na jejich přirozeném stanovišti, kde jedině možno vybrati si kusy nejzachovalejší a nejdokonaleji pokud možno i s plody vyvinuté. K botanisování při menších vycházkách třeba jest několika pomůcek: lupy, pincety, nože, příručního rýče, štábní mapy, mapy se zásobou papíru a plechové torby, ne-li též láhvičky pro některé vodní

rostliny. K botanisování při vědeckých výpravách do ciziny třeba mít s sebou mimo uvedené floru dotyčné krajiny s dobrými mapami, kreslicí papír s barvami a štětcí, barometr, teploměr, drobnohled, po případě i kameru lucidu a obskuru, železný lis, kladívko, dlátko a arabské gummi. Gummi slouží k zachování dužnatých plodů. Kromě toho třeba vésti na cestách zvláštní seznam, do něhož se poznamenávají čísla rostlin nejlépe do staniolu s nimi spojeného vepsaná zároveň s tuzemským jménem rostliny a s udáním jakosti půdy, nadmořské výšky a pod. Při zakládání h-e záleží nejvíce na lisoování a sušení rostlin, s nimiž dle různé jejich povahy jest nakládati: křehké rostliny nutno jest před vložením do lisu nechat zavadnouti, žláznaté a lepivé třeba klásti mezi voskové, háčky a ostny opatřené mezi pergamenový papír, příliš dužnaté a sliznaté nutno praeparovati buď cihličkou nebo vařící vodou a pod. Mírným tlakem zlisované rostliny zbaví se zvlhlého papíru, jenž nahradí se jiným, suchým. Dokonale sušená rostlina nesmí se, držena-li zpřima, v žádné své části ohýbati. Jen taková založí se do herbáře čili do svazku (fasciculu) nebo do schránky lepenkové knize podobné s víčkem či hrbetem, ku připsání jmén způsobným. Příliš složité květy (orchidei, passiflor a pod.) radno chovati v líhu nebo jiných tekutinách a větší plody v láhvích, skřínkách a pod. Křovitým lišejníkům sluší též spíše lepenková škatulka než lisoovaný stav. Místo lisoování rostlin doporučuje se též sušení jich v pásku, mají-li zachovati tvářnost nezměněnou. K tomu cíli postaví se bylina do skřínky a zasejpa se znenáhla velmi jemným suchým pískem tak, aby veškeré lupeny podržely původní polohu. Na to se vystaví na den, ne-li na delší dobu, zvýšené teplotě kamen. Způsob ten však pro zdlouhavou manipulaci a pro jiné nevýhody sotva by našel hojněho účastenství. Každá sbírka rostlin vyžaduje občasně revise, aby neutrpěla různými škůdci z rodiny brouků (rušníci, červotoči, ano i pilousy), kteří zejména úborovité a okoličnaté rostliny h-ů vyhledávají a rozežirají. Proti jejich násadě osvědčuje se ostatně neškodný terpentín a naftalín, zvláště však sublimát rtuťnatý nebo chlór, jichž obou však velmi opatrně a při úplně uzavřených kabinetech jest užívati. *Herbarium praestat omni iconē* (herbář jest lepší každého vyobrazení) pravil Linné, a proto s pokračující vědou botanicou dostoupilo i umění pořizování h-ů čili chortonomie (dle Desvauxa) značné výše a pro vědu samu nenahraditelné ceny. Této požívají zejména h-e authentické, t. j. ty, dle nichž některý botanik (autor) jednotlivé druhy rostlin popsal a stanovil a jež také sám sbíral. Opatřiti si jich s nemalým nákladem jest účelem i snahou každého musea a každé vysoké školy, v jichž obou síních mají h-e své nejučelnější stanoviště. H-e některých proslavených autorů nalézají se touto dobou: Bauhinův v Basileji, Tournefortův, Vaillantův a Michauxův v Jardin

des plantes v Paříži, Dilleniov v Oxfordu, Linneov, Clifffortov, Jacquinov a Aubletov v Londýně, Willdenovov v Berlíně, Ruizov a Pavonov v Madridě, De Candollov v Genevě a h. Henkeho v Praze (v museu). Tutěž jsou i h. domácích botaniků: Opizov, Knaffov a Veselského, jakož i rostliny v Texasu a Mexiku Cordou (v. t.) nasbírané. Bohatý h. Búbelov (z Moravy) jest majetkem Klubu přírodovědeckého v Praze. K vlastnímu účelu má h. každá střední škola, jež tak, jako v rozsáhlejší míře při vysokých školách a museích se děje, doplňuje botanickými zahradami. Nejstarší Český nám známý h. o 117 listech po čtyřech rostlinách se zvláštním seznamem a upotřebením jich zanechal Fr. Jan Beckovský, člen řádu křižovníckého v Praze († 1725). O něm bližší zprávu podal Lad. Čelakovský ve Zprávách král. spol. nauk r. 1883. — Slovcem h. vyrozumívá se v populárním smyslu též sbírka různého koření. *Děd.*

3) H. (Herbarz) polský, t. j. kniha herbů (= erbů), v níž vedle popisů jsou i vyobrazení (erbů, někdy kolorovaná. Literatura polská ode dávna má hojnost spisů podobných. Nejstarší spis o erbech zanechal Długosz: *Insignia seu clenodia regni Poloniae* (sepsal kol. 1440). V XVI. stol. o heraldiku polskou (a zároveň i českou) veliké zásluhy sobě zjednal Bart. Paprocký (v. t.). Hlavní spis jeho jest *Herby rycerstwa polskiego* (Krakov, 1584, 2. vyd. Turowského v »Bibl. pol.« 1858—59). St. Giermański vydal r. 1621 *Summariusz klejnotów albo herbów ze skryptów Jagodyńskiego* (2. vyd. Krakov, 1881). Okolski Simon sepsal ve stol. XVII. trojdielný *Orbis polonus* (1641—45), dílo panegyrické, jež v ceně daleko zůstává za Paprockým. V téže asi době pracoval Kojalowicz o heraldice litevské, ale díla jeho vydána jen fragmentárně (*Herbarz*, Vilno, 1630 a *H. szlachty litewskiej*, t., 1656, ostatek zůstal v rukopise. Velmi obšírný jest dílo Kašp. Niesieckého *Korona polska* (Lvov, 1728 a 1743, 4 d.) a *Herbarz polski* vydaný s dodatky od J. N. Bobrowicze (Lipsko, 1830 aodatek 1844). O vydání tom viz »Bibl. Warsz.« 1842 I. Dílo Niesieckého jest veliká, ale málo kritická kompilace z děl heraldiků předešlých a zejména z rukopisných děl Kojalowiczových. J. A. Jablonowski vydal r. 1742, 1748 a 1752 spis *Heraldica* a mimo to h. své vlastní rodiny: *Tabulae Jablowianae* (Amster., 1743; Norimberk, 1748). Dańczewski r. 1757 vydal »H.« Rovněž Wielądko ve Varšavě r. 1792 až 1798 v 5 dílech. Známý politik z posledních dob říše Polské Małachowski sepsal a vydal v Lublině r. 1790 a 1805 *Zbiór nazwisk szlachty*. V novější době heroldie král. Polského vydala stručný H. *rodzin szlacheckich król. Polskiego ze źródeł autentycznych* (Varš., 1859—62, 3 sv.). Dobrý jest spis S. K. Kossakowského *Monografie hist. geneal. rodzin polskich* (t., 1859, 1860, 1872, 3 sv. s dodatky Bleszczyńskiego), jakož i téhož spisovatele *Notice sur les principales familles* (Drážď., 1862). A. A. Kosiński vydal: *Przewodnik heral-*

dyczny (příručka) ve 3 dílech (Krakov, 1877, I.; Varš., 1880—81, II., III.), T. Zychliński *Złota księga szlachty polskiej* (Poznaň, 1879 až 1889, 11 d.), J. D. Borkowski *Spis nazwisk szlachty polskiej* (Lvov, 1888). Nejdležitější h. šlechty litevské napsal A. Boniecki: *Poczet rodów w W. X. Litewskiem w XV. i XVI. wieku* (Varš., 1887). O počátcích a původě šlechty a erbů polských pojednává Maciejowski *Kilko słów o herbach w Polsce aż do XIII. w.* (»Panorama«, 1836), Szajnocha, *Nastanie szlachty i herbów w Polsce* (»Bibl. Warsz.« 1857 a »Dziela«, sv. 3.), Elsner, *Betrachtungen über polnische Wappen und Adelsgeschlechter in Schlesiens Vorzeit* (1886), Mieroszowski, *O heraldyce polskiej* (Krakov, 1887) a nejnověji F. Pickosiński, *O dynastycznym szlachty polskiej pochodzeniu* (Krakov, 1888), jež pokládá šlechtu polskou za potomstvo starých dynastií kmenových a erby odvozuje z jakýchsi pohanských run. *Bl.*

Herbart Johann Friedrich, jeden ze slavných filosofů německých v XIX. století (* 4. květ. 1776 v Oldenburce — † 14. srp. 1841 v Gotinkách). Vstoupil r. 1794 na universitu v Jeně, kdež právě Fichte vzkvétal. Roku 1797 přijal vychovatelské místo v Berně v domě patricia Steigera, kde počal svou skutečnou činnost paedagogickou a s myšlenkami Pestalozziho se seznámil. Léta 1800 až 1802 trávil v otčině své a habilitoval se konečně na universitě v Gotinkách jako docent filosofie a paedagogiky (1802). R. 1805 stal se mimořádným professorem, čtyři léta později řádným v Královci na stolici Kantově. Tam založil též seminář pro paedagogiku, jakožto pokus, jež ovšem rozličné útvary na se bral. Z Královce povolán byl zase do Gotink, kde setrval až do své smrti. Co do vývoje ducha i soustavě své náležel H. k mužům, kteří jednak časné docházejí zralosti, jednak stanice postupu svého spíše zatajiti hledí. Všestranné nadání jeho počalo se jeviti láskou k přírodním vědám (k fysice i matematice) a zálibou v hudbě, v níž theoreticky i prakticky se vycvičil. Přísnou prací filosofickou již velmi záhy se obíral; jedenáctiletý chlapec učil se logice, o rok později počal studie metafysické, tak že již, nežli vstoupil na vysoké učení, byl do hlubšího přemítání zasvěcen. V Jeně stal se nejen posluchačem, nýbrž i stoupencem Fichteho; idealismus vědovedy stal se kvasem jeho vlastní filosofie. Zimmermann (viz rozpravu »Perioden in H.'s philosoph. Geistesgang«) stanoví v jeho vývoji tři doby, které jsou: První čili doba fichteovská, počínající příchodem do Jeny a trvající až k jeho kritice spisů Schellingových (1794—96). Druhá odtud až k roku 1802, kdy uveřejnil »thesy« k dosažení doktorátu a docentství v Gotinkách, doba to přechodu a průpravy k vlastní soustavě. Třetí doba konečně, kdy, v hlavních věcech hotov jsa, počíná uveřejňovati původní své myšlenky a samostatné spisy o soustavě. Byl-li v první době »učněm«, v druhé »tovaryšem«, zjevuje se v třetí, tedy

ještě před třicátým rokem věku svého, jako hotový »mistr«.

Filosofie H-ova spočívá zcela na zkušenosti, jakž on sám často výslovně dokládá (»moje podstava jest tak široká jako veškerá zkušenost«), ale nemůže přestávati na ní, nýbrž přeměšlil o pojmech nám naší zkušenosti daných, obdělává je, zdokonaluje, tříbí. I povstává známý krátký výměr, že filosofie je spracování pojmů (*Bearbeitung der Begriffe*), kterýžto vlastní filosofování posunuje znamenitě dále nad obvyklé hranice, zejména do všech stávajících speciálních věd. Spracování pojmů týká se buď formy jich neb látky (materie); v prvním případě povstává nauka, obracíjící se pouze formami našich pojmů, zkoumající totiž, jak možno spojovati je, pokud toho samy připouštějí bez ohledu k zvláštním látkám svým, a stanovíci zákony správného myšlení, totiž logika. Spojitelnost pojmů (nebo opak její) vynikne ihned sama sebou, jakmile pojmy náležitě se objasní. Co do látky své pak pojmy, které se nesou ke skutečnosti a dávají nám poznání o tom, co jest, obsahují mnohe nedokonalosti, mezery, spory. I jest potřeba, abychom je opravili, totiž proměnili v něčem, očistili nebo docelili a tím způsobem spory z nich odklidili; pak je můžeme bez rozporu mysliti a svou vlastní zkušenost myslitelnou učiniti. Část filosofie, která tuto úlohu koná, jest metafysika. Jako logika pojmy co do formální stránky jich objasňuje, tak metafysika je co do látky jich opravuje a doceluje. Ale jsou konečně i pojmy, ku kterým se nezdočně hlásí dodatek citový; vyslovujeme při nich zálibu neb ošklivost, chválu nebo hanu, schvalujeme nebo odmítáme, určujíce, co býti má. Nauku o nich H. sám zove *aesthetikou* v širším smysle slova, při čemž rozumíme *aesthetiku* v užším smysle jakožto nauku o kráse (krasovědu) a mravovědu (éthiku), pokud se týká lidského jednání, čili filosofii praktickou. Vymezení i rozdělení filosofie jest vykonáno; v hlavní věci jest obdobno s rozdělením antičným v logiku (dialektiku), fysiku a éthiku, jak H. sám výslovně podotýká. Co se týče jednoty, po níž nevyhnutelně bažíme i ve svém vědění, nechtěl ji H. násilně věcem vnucovati. Obory pojmů vzdělatelných jsou právě rozdílné, ano někdy nastává potřeba, je lišit a odlučovati jedny ode druhých, místo předčasně sjednocovat a mísiti; ale výsledky práce vědecké mohou v duchu přemítajícím sestoupati se k jakémusi celku, jenž jeví jednotu v rozmanitosti. Směle úlohy hlášané znova současnou filosofii idealistickou, vyvoditi totiž celý obsah světa a vědění našeho z jediného principu neomylnou methodou, H. předkem dobrovolně se vzdává, ač dává pomyslu o jednotě, což jeho jest (jen že jednota dle něho není totožnost).

Co se týče logiky, v celku drží se H. staré osvědčené, historicky vyvinuté nauky od Aristotela až po Kanta; nicméně má zvláštnosti, které jeho logiku i v elementární části vyznačují, tak na příklad jeho způsob, jak pojímá soud (*judicium*, A jest B), a založen

na tom objasnění t. zv. výroků bezpodmětých (mrzne, přší). Tím více kořisti se nalézá ve vyšších částech logiky, když do ní klademe i poznatkovství čili noetiku, totiž vývody o methodách, o postupu v myšlení, o povaze našeho vědění a jiné pokusy umístěné v jeho *Metafysice*, v Úvodu k filosofii, v *Psychologii* i v paedagogických spisech (viz k tomu spis od dra Fr. Čády: *Noetická záhada u H-a a Stuarta Mila*; Praha, 1894).

Metafysika obdělává pojmy, které nám zkušeností jsou dány, ale obsahují spory, tak že se stávají záhadami. I svádí H. záhady tyto ve čtyři hlavní příhrady: I. Záhada o věci, kterouž si představujeme jakožto jednotnou (jednu), ale přece s četnými vlastnostmi (podstata a příměty). II. Záhada proměny a skutečného dění (příčinnost). III. Hmota, čas a prostor. IV. Sebevědomí a představa o vlastním Já. Ke všeobecné části metafysiky druží se (jako zvláštní čili užitě větve) předně filosofie přírody, pak psychologie i konečně filosofie náboženství, pokud má zření k metafysice vedle vodítek éthických. Všechny pokusy řešiti tyto otázky vedou k poznání, že to, co světem zoveme, skládá se z mnoha bytostí; H-ova nauka jest pluralismus, stojící proti monismu i dualismu. Bez tohoto podkladu nebylo by lze pochopiti mnohost zjevů a proměnu, které se nám empirií samou neodbytně vtírají. S Kantem se snaší nauka H-ova, že věci o sobě (*res*) jsou, čelí však proti theoretickému idealismu, kterýž, je popíraje, učí, že jen Já jsem, věci pak že jsou moje představy (idee), i proti pesimismu Schopenhauerovu, jenž věc o sobě vystihnouti a vyjádřiti mívá hlásaje, že to je vůle. My sice zkušeností donuceni byli, domysliti se věci o sobě, ale vlastní jejich kvalitu popsat nemůžeme; k tomu bychom musili užívati výrazů, které znamenají něco relativního, vzatého ze světa zjevů, vznikajícího z poměrův věcí mezi sebou, ale nevystihly by samu věc o sobě. To však tvrdíme v souhlase s přírodovědeckými výtěžky, že kvalita jsoucího (věci o sobě) jest zcela kladná čili afirmativní, naprosto jednoduchá, a že jsoucích jest více (*plures*). Upomínáť nauka tato na atomismus a na monadismus, i dostává se jí stále dokladů z přírodních věd; jen že H. k naznačení jedné jednoduché bytosti volí též jiný název, říkáje *real* (*das Reale*, bytek, věcnina). V této souvislosti s atomismem vězí nejlepší ospravedlnění metafysiky i vůči těm, kteří žádné metafysiky ani připouštěti nechtějí. Kdyby se jim i podařilo ji odstraniti, ona vynikne znova z lůna přírodovědy, nehledíc ani k jiným potřebám. Zvláště novověká chemie, tato nejmmodernější a nejpraktičnější věda, jež bez atomistické podstavy se neobejde, metafysice H-ově pomáhá; studovati zevrubněji kvalitativní atomistiku jest nejlepším úvodem do této. Všechno dění vzniká teprve, když bytosti bytují pohromadě, když spolu jsou (*im Zusammensein*). Pokud jednotlivý *real*, ja sám, zůstal by stále týmž, dění pak jakožto sebezachovávaní bytosti teprve ve styku, ve

spolubytí s jinými jednotlivci se vyrozuje, je H-ova metafysika per excellentiam spolko- vědou (v povšechném významu slova) a principem spolubytu jednotlivců objasňuje si podstatu krystalu, organismu i státu. Na základech takových vyrůstá H-ovi filosofie přírody; jednatě tam o záhadě hmoty, o teple a tvarech hmoty jím určených, o elektřině a magnetismu, o světle, dodává poznámky k lučbě i k fyziologii. O věcech těchto přírodověda měla své různé domněnky, které se pokrokem vědy měnily, zdokonalovaly, a tudíž nebudeme se diviti, jestliže v knize H-ově shledáme o elektřině náhledy, které nedosahují nynějších. Tu filosofie pracovati může jen v nejužším styku s přírodními odbory, své pomysly opravovati novými jejich výtky, tak že o jakési zásadní napjatosti, o jakémsi nepřátelství mezi spekulací a oněmi odbory není řeči. Takt v duchu nauky H-ovy ovšem cum grano salis můžeme říci, že filosofie přírody jest přírodověda.

Psychologie jest věda o vnitřním dění vůbec. Čítí (*Empfindung*) jest podle H-a daný prvotný stav duševní (element či prvek), na jehož podkladě představování vůbec i výslední stavy, t. čítění a snažení, se vyvíjejí. Zákonost v duševním dění vládne. Ze vzájemnosti představ psychologie hledí vysvětliti všechny jevy psychické, od nejjednoduššího až k sebevědomí a mravnímu charakteru. Ona čelí proti staré pohodlné domněnce o mohutnostech duševních (*Seelenvermögen*) a pojímá je jen jako souhrnné názvy pro množství zjevů sobě podobných, které však právě vyžadují příslušného vysvětlení. Představy považuje H. jako síly, které se podporují neb utlumují, patrně podle vzoru přírodních nauk, mechaniky, fysiky. Odtud také část i způsob terminologie jeho (statika, mechanika představ, prah vědomí, klesání i stoupání, pohyb představ atd.), hojně obdoby s přírodními odbory i užívání matematiky v psychologii. Vedle jiných směrů v psychologii, starších i nejnovějších, trvá psychologie H-ova stále v popředí a žádný z nich nepopírá zásluh, kterých si H. dobyl o psychologii jakožto vědu. Pokud na našich školách středních (gymnasiích a paedagogiích) psychologie jako povinný předmět zavedena jest a v učebnicích hlavně tento směr se pěstuje, jest právě psychologie H-ova i co do povahy své i co do podrobnosti naukou neznámější. Však z jednotlivé bytosti ještě H. sám rozšířil svou nauku o vzájemnosti a součinnosti představ na více bytostí, na celý spolek, rod, stát a položil základ k nauce, jež později několik názvův obdržela, více méně případných. Předpokládal, že mezi lidmi spolu žijícími (jejich četná vědomí mají něco společného) tytéž poměry nastanou jako mezi představami v jednotlivém vědomí, a provedl podrobnou, však také přesno různivou obdobu mezi představami v duchu s jedné a člena spolku (občany ve státě) s druhé strany. Hluboké a dalekosáhlé myšlenky jeho o této látce najdeš obzvláště v II. díle velké Psychologie (hned s počátku). Nauce té říkali duše-

věda společností nebo rodu (rodovědověda = *Völkerpsychologie*); pak přibíraly se jiné úlohy v obor její, na př. vypsání celé vzdělanosti národa, jeho pojmů mravnostních, jeho přirozenosti, náboženstev, bájí a moudrosti lidové, zvykův a obyčejův, čehož částka zahrnuje se nyní též jménem »folklore«, až konečně duševěda společností zasáhla k úplné spolkovědě (*Gesellschaftslehre*, *Socialwissenschaft*, societika, sociologie).

Co se konečně týče nauky o náboženství, znamenajme, že ona předmětem svým vybočuje z oboru čistě theoretického, hledíc k říši obrazův aesthetických i vzorův ethických, tak že obě větve filosofie zde se setkávají. Náboženství jest skutek neodmluvný. Člověk má potřebu jeho v těžkostech života a hříchu, ono skládá docelek především k naukám o státcích, o ctnostech i povinnostech. Ježto vědění naše jakékoli, speciální i povšechné, jest kusé a zejména exaktní filosofie samu sebe za takovou uznává, jest náboženství docelkem i vědění theoretického a tedy všech duševních snah, všeho vnitřního života, a dokonává teprve názor světa. Z důkazův o jsoucnosti Boží H. klade důraz na argument fysiko-theologický čili teleologický (účeloslavný), který z účelnosti světa o Bohu soudí, s účtu jej vyslovuje jakožto nejpoučlivější a vděčen je za vysoký stupeň jistoty osobní, jež podává. Ovšem způsobem tím vědecká soustava t. zv. přirozené theologie nemůže k místu přijíti. Ale osobivé nároky soustav takových, které o Bohu jako o známém, ostrými pojmy pojmatelném předmětu promlouvají, nejsou per se, jimiž bychom se mohli povznésti k vědění, pro kteréž nám přece jen data scházejí a snad přemoudře odepřena jsou. Předmět sám jest pro náš pojem tuze veliký. To dokládá H. dalšími svity o důležitosti náboženské víry, jež ostatně prý mnohem starší jest a mnohem hlubší kořeny má v lidské mysli nežli všechna filosofie. »Náboženství klade věčnost proti pomíjelnosti času; tak utíná starosti a vzbuzuje city zcela jiné nežli city o pozemském utrpení. Ono umenšuje váhu jednotlivých činů člověka, ano ukazuje vyšší řád věcí: řád prozřetelnosti, který uprostřed poklesků lidských přece to dobré zjednává« (II, 57). Tímto rozbohem H. jako Kant otázku náboženskou zcela jinam pošinul, kdež místo má víra v transcendentní: před prozřetelností mizí naše empirické poznání, založené na smyslém názoru a přičinnosti, proti tak velikému předmětu vědecké zkoumání nevystačí. »Hlubavá zvědavost — dodává H. — která se nejvyššího předmětu theoreticky zmocniti chce, místo co by jej měla podle praktických ideí určovati, byla spisovatelkou od prvopočátku tak cizí, že v též okamžiku, kdy se pokouší svou vlastní metafysiku takovému zneužití podrobiti, tato se jemu bezděčně odcizuje« (IV, 616). Toto upřímné vyznání vyneslo H-ovi mnoho křivých výkladů, jakoby jeho nauka byla bezbohá — ne-li bezbožná — a pozitivnímu náboženství nepřátelská.

Druhá větev filosofie, totiž odhadovací, nezávisí na metafysice a vůbec na žádném jinorodém vědění theoretickém. Úkol její jest ne zpytovat, co jest, nýbrž určití hodnotu daného případu a podle toho určití předpisovati, co býti má. Zvána jest aesthetickou a rozvíjí se v několik nauk podle předmětů, které odhaduje. Jedna z nich jest aesthetika vůle lidské čili éthika, vlastní to filosofie praktická (dobrověda, mravověda), a právě tuto ze všech nauk sem spadajících H. soustavně vzdělával. Zde ovšem připojuje k základům Kantovým; ten silou své abstrakce hlavní otázky o mravnosti zjednodušil, tak že je rozřešiti mohl a mravovědu založil. Nejdříve obmezen pojem dobra na vůli samu, jež jediná může býti dobrá, nikoli předmětem, ku kterému tíhne, nýbrž poměrem svým k vůli jiné. Tu rozlišeno dobro od pouhého příjemna i požitku (odmítnut eudaimonismu) a přivedeno v určitý vztah ku krásnu (krásno na vůli = dobro, kalokagathia). Spolu odmítnut každý podklad světoslovný a mystický, odhaduje se jen vůle v poměru k jiné vůli a tak povstávají odhadovací čili hodnotné soudy (*Werthurtheile*). Poměry ony jsou ovšem mnohonásobné i velice složité; při zakládání vědy jde však především o poměry nejjednodušší, poněvadž tyto lze nejspíše pojmuti a odhadnouti, tedy záhadý jimi dané rozřešiti, na nich pak stavěti dále. Pronesením soudu připojuje se k podmětu znak, zde dodatek citový, hodnota, i představujeme si jej pak spolu s tímto znakem. Pojem o jakémsi poměru vůle s dodatkem chvály (hodnoty) jest pojem éthický, jež s sebou přináší vzornost pro jednání naše, obtěžkaným slovem řečeno i dea praktická. Methodickým postupem (dichotomicky) prokazuje H. pět jednoduchých základních ideí; jsou to: 1. Volnost — 2. Dokonalost — 3. Láska — 4. Právo — 5. Odplata.

Ony dohromady dávají ideu dobra, docelují se navzájem i obmezují, avšak každá jest zvláštní svoje, samostatná, a nižádná nestojí v genitivu některé druhé. Provedeme-li aplikaci jich na větší množství členů, povstanou ideje odvozené čili společenské, v pořadí poněkud zjinačeném, jakožto I. Soustava právní, II. odplacovací, III. soustava veřejné správy, IV. kultury a V. společnosti oduševněné. Tak podkládá H. éthiku naukou o prvotných ideách praktických; pak stanoví pojmy ctnosti, povinnosti, statku, státu, zákona a j. a konečně na základě vyčtených právě ideí odvozených buduje mravouku společenskou (sociální éthiku), státovědu, ku kterýmžto naukám nejen v éthických spisech svých, nýbrž i v psychologických vzácné příspěvky podává. O aesthetice v užším smyslu čili o krasovědě H. neobjetně se vyslovil a provedení aspoň naznačil rovněž na četných místech v dotčených právě spisech svých. (Viz sebrání příslušných míst v O. Hostinský »H-s Aesthetik«, Hamburk, 1891.) Princip krasovědy jest prohloubený pojem formy. Forma pak s příhanou ode dána na ní lpějící za vadu této aesthetiky se vytýká, ač to jest právě přednost její

a vědeckou nauku o kráse možnou činí — onať si právě formu a jen formu obrala (něco, na čem jiným odborům nesejde) —, jestiť to zjednodušením látky a tudíž prospěchem nauky.

Na psychologii a éthice závisí paedagogika. Psychologie učí znáti látku, kterou vypočítati jest, ukazujíc učiteli, že i v duši všechno děje se přičinně a jak na chovance působiti možno, kdežto éthika podává mu vzorné pojmy a cíle, kterých dosíci má. Základní paedagogické pojmy dle H-a jsou: výuka (*Unterricht*), cud (*Zucht*, šlechtění) a vláda (*Regierung*, vedení, kázeň). Poslední dva pojmy lze také zahrnouti slovem výchovy v užším smysle (*Erziehung*) a ve skutečném výkonu nemají býti od výuky odličovány, čili výuka všechna má býti výkou výchovací (*erziehender Unterricht*), totiž všechno přibíratí z výchovy, co podporuje vlastní účely činnosti paedagogické; má nejen učiti, nýbrž i vzdělávati, ovládati chovance a jej vésti. Ježto snažení lidské jest mnohonásobné, i účely výchovy budou mnohonásobné; jaké účely chovanec jako dospělý člověk sám si uloží, takové musí vychovatel jeho snahám nyní ukládati, musí jeho duševní zručnost k tomu připravovati. Tyto budoucí účely různí se samy, předně v takové, kterých se chovanec jednou snad sám chopí, tedy účely možné, a v účely nutné, kterých sám nikdy pominouti nemůže. Co se týče prvních, do těch ovšem nemůže vychovatel jakožto do neznámých podrobně se pouštěti, ale úlohou mu přece zbývá, aby probouzel a udržoval v chovanci živé účastenství s věcmi, duševní čilost a činnost, chuť i vnitřní energii, na nižto i zdar účelů nutných záviseti bude; zkrátka mnohostranný zájem (*Vielseitigkeit des Interesse*), jež ke všem svým stranám co možná stejnou silou se obrací, stejně kolem nich jakožto cílů svých se vznáší. Nutnými účely paedagogickými jsou však ony, které chovanec přistě jako člověk dospělý bude musiti uznávati, tak že, kdyby byl mohl, je sobě jakožto chovanec by byl uložil. Tím však nemohou býti než předpisy mravnosti, ku kterým vůle chovancova psychologickým působením připravena, vytvářena a vycvičena budiž, a proto praví H., že pojem mramvní povahy jest právě středisko, s něhož celou paedagogiku přehlédnouti lze. Všechny tyto jednotlivé požadavky jsou od H-a zevrubně vypracovány a postaveny na půdu nauk filosofických, theoretických i praktických. V jistém smysle paedagogika představuje nám spojovací pásku těchto nauk, ač je H. s druhé strany tak přísně liší. Paedagogika svou důtklivou povahou jest půda, kde filosofické přemítání tak rozpolcené vyprostí se může z hádek časových a klidu dojíti. Ba lze dále říci, že, kdyby filosofie úplně byla ze světa vyobcována, paedagogika zase její nutnost ukáže a jí k restituci povede. A jako podle vlastních slov H-ových lichá soustava filosofie, kdyby se jí dostalo právě paedagogiky, odtud celá přeroditi se může, tak zajisté veřejné mínění

o jeho filosofii, kdyby ani o etice ještě dlouho nechtělo věděti, paedagogikou se pře-
radí. Neboť paedagogika podle známého slova
jest průbou filosofické soustavy.

K vyznačení směru H-ova třeba jest míti
zřetel k době, kdy filosofování jeho se konalo,
ovšem k první pol. XIX. stol., že totiž H., an
žádal především přesné zkoumání, octnul se
v opozici s tehdejšími proslulejšími soustavami,
na nichžto ostatně uznával, co měly pro sebe,
lesk jejich, obsáhlost i hotovost; ale čelí proti
modní filosofii své doby (theoretický idealis-
mus po Kantovi: Fichte, Schelling, Hegel).
Filosofie tato — praví sám — není nijakž dí-
lem zlé vůle nebo hlav bezduchých, ale právě
tou měrou ani dílem ryzí spekulace, nýbrž
jest dítkem enthusiasmu, jenž opomenul při-
pnouti sobě uzdu kritickou. « Proti enthusiasmu
a rozmachům fantazie H. klade důraz na stří-
zlivé myšlení, na trpělivé zpytování přírody
i společnosti. Proto nauka jeho vynikla tím
více, počínala na se poutati pozornost hoj-
nějších kruhů a ujímala se tím zdárněji, když
nádhernější soustavy filosofické nemohouce
splniti slibů svých jedna po druhé upadaly.
Za druhé H. přivedl filosofii zase ve bližší
styk s vědami speciálními; matematika a
přírodní vědy byly mu vzorem a podle toho
příkladu snažil se zavést i ve filosofii zkou-
mání postupné, zjednati svorné spolupra-
cování mezi filosofy, aby se filosofie nemu-
sila tříštití podle jmen (na př. logika toho
či onoho myslitele). Horlil proti ukvapenému
sjednocování a ostavil nám soustavu ne tak
hotovou, aby se dále pracovati nemusilo, ale
zdokonalitelnou, pokroku schopnou. Exaktního
věděni, po němž bažil, v mnohých částech
filosofii se dodělal, pročť také jeho směr po-
zději oním slovem naznačen: filosofie exaktní
(původce názvu matematik Drobisch). Ve
smyslu Kantově hledí udržeti požadavky vyšší;
a zejména co se týče rozlichy mezi tím, co
jest, a oním, co býti má, jest nejvěrnějším
stoupencem Kantovým, vzděláváje dále samo-
statnou etiku, nezávislou na některém theo-
retickém metafysickém poznání. Skoro bychom
řekli, že etika, odlišení její totiž od meta-
fysiky a provedená nauka o ní, jest nejmo-
dernějším rysem v obraze soustavy H-ovy.
Jestliže této přísluší název realismu, čímž
vedle metafysického významu (věci o sobě
jsou) také se má naznačiti empirismus, vě-
decká přesnost a střízlivost: s druhé strany,
když názvem proti onomu postaveným vy-
tknouti chceme úděl ideální, jež nauka ta
v sebe pojala, hledíc ku krasovědě, k etice
(praktické filosofii), k paedagogice a ku poji-
mání otázek náboženských, přísluší nauce
H-ově název praktického idealismu.

Ze spisů H-ových uvedeny buďtež nejčel-
nější; vedle pojednání na počátku vydaných
o filosofii Fichteho a Schellinga, o paedagogice
Pestalozziho přicházejí: *Allgemeine Paedagogik*
(1806); *Allg. praktische Philosophie* (1808);
Hauptpunkte der Logik u. Metaphysik (1808);
Lehrbuch zur Einleitung in die Philosophie
(1813); *Lehrbuch zur Psychologie* (1816);

Psychologie als Wissenschaft (1824—1825, 2
díly); *Allg. Metaphysik* (1828—1829, 2 díly);
*Encyklopaedie der Philosophie aus prakt. Ge-
sichtspunkten* (1831); *Umriss paedagogischer
Vorlesungen* (1835); *Zur Lehre von der Frei-
heit des menschlichen Willens* (1836); *Analyti-
sche Beleuchtung des Naturrechts u. d. Moral*
(1836). Vedle těchto jest řada menších spisů,
objasňujících jednotlivé stránky soustavy, po-
známek, rozvrhů a dodatků, zejména též dů-
kladných posudků a úvah o spisech tehdy
vyšlých (na př. o Schopenhauerově díle).
Drobnější z nich vydal Hartenstein (1842),
jenž později (1850—52) pořídil vydání veške-
rých děl H-ových (12 sv.). Jiné vydání Kehrbachem
chronologicky spořádané a kriticky
revidované vychází od r. 1882.

Přímým působením jakožto učitel a spisy
svými H. nauku svou uvodil do světa, pře-
evším jen do malého kruhu žákův a čtenářův
nakloněných ku přesnějšímu přemýšlení o vě-
cech filosofických. To vše se dalo tiše a ne-
okázale, v době, kdy jiné zjevy poutaly pozor-
nost obecnostva, tak že škola H-ova nemohla
se honositi ani vítězným proniknutím ani čen-
ným množstvím přívržencův. Teprve později
a nenáhle šířila se, zejména v kruzích paed-
agogů. První a hlavní štěpnice její byly uni-
versity v Královci, v Göttingách, v Lipsku, ve
Vídni a v Praze, mimo to učitelské ústavy.
Vyčteme-li nyní zpřivrženců H-ových výslovně
ony, kteří o prospěch a další vzdělání filosofie
jeho nejvíce zásluh si získali, dodáme spolu,
že o nich zevrubněji zde pojednáno býti ne-
může, ale k některým z nich jakožto k heslům
Naučného slovníka budiž poukázáno. Jsou to
zejména: Drobisch, Exner (Frant.), Flü-
gel (Otto), Geyer (Aug.), Griepenkerl,
Hartenstein, Lazarus, Nahlovský (Jos.),
Steinthal, Stoy, Strümpell, Taute,
Tepe, Thilo, Thomas, Volkman von
Volkmar, Waitz (Theodor), Willmann,
Ziller, Zimmermann (Robert). — Jako
vlastní orgán školy H-ovy vycházel časopis
»Zeitschrift für exakte Philosophie im Sinne
des neueren philosophischen Realismus« od
1861—75, pak znova od r. 1883 vydáván od
Allihna († 1884) a Flügela. Konečně změnil
titul svůj, přibrav hojnější zřetel k vychova-
telství, a vychází od r. 1894 jako »Zeitschrift
für Philosophie u. Paedagogik« (vydávají O.
Flügel a W. Rein). Velikou zásluhu o filosofii
H-ovu mají někteří mluvozpytci, kteří k svým
účelům zvláště vzdělávali psychologii; v tom
směru Herbartovci Lazarus a Steinthal vydá-
vají od r. 1859 cenný list periodický »Zeit-
schrift für Völkerpsychologie u. Sprachwissen-
schaft«. Konečně dlužno podotknouti, že, ježto
knihám právovědným potřeba jest jakéhosi
podkladu filosofického a tento se dříve brával
ze soustav proslulejších, nyní za tím účelem
příslušní spisovatelé obracejí se k praktické
filosofii, jak ji pojímá H., jenž v ní zahrnul
filosofii práva; tak zejména Holtzendorffova
Encyklopaedie právní (4. vyd.) zaměřila filo-
sofický úvod Ahrensův (dle Krauseho) s roz-
pravami psanými od Aug. Gejera (»Philo-

sophische Einleitung in die Rechtswissenschaften« a »Das Strafrecht«. V české literatuře psali směrem H-ovým Čupr, Dastich, Hostinský, Lindner, Kramář a j. Mimo to o H-ovi speciálně obšírnější zprávu podal J. Durdik ve člancích »O významu nauky H-ovy, hledíc obzvláště ku poměrům českým« (ČCM., 1876 a zvláštní otisk), »Über die Verbreitung der H-ischen Philosophie in Böhmen« (»Zeitschrift für exakte Philosophie« (1883, sv. XII.) a v knize »Dějiny filosofie nejnovější« (1887). Do jiných literatur evropských znalost nauky H-ovy zavítala obyčejně ze zájmů paedagogických; podobně se děje nyní i v Severní Americe dle zpráv dotčeného svrchu časopisu.

Herbe [erb], franc., tráva, zelenina; a fines h. [ó finzerb], s jemnou zeleninou, o různé, kofeněné, jemné zelenině jako přísadě k masu nebo moučným krmím.

Herbeck Johann, hud. skladatel a dirigent (* 1831 — † 1877 ve Vídni). Byl klášterním vokalistou v Heiligenkreuzu a až na krátké studium u L. Rottera v hudbě samoukem. R. 1847 dokončil studia gymn., oddal se právnictví, využívuje se při tom hudebním vyučováním, až r. 1852 stal se ředitelem kóru ve chrámě piaristickém, r. 1856 sbormistrem mužského pěveckého spolku vídeňského a r. 1858 nastoupil po J. Hellmesbergerovi jako artistický ředitel »Společnosti přátel hudebních«, jejíž koncerty povznesl sestavením smíšeného sboru a prováděním nejnepodnějších chorických děl klassického i moderního repertoaru. R. 1866 jmenován dvor. kapelníkem, r. 1869 prvním kapelníkem a mimo to byl v l. 1870—75 i ředitelem dvor. opery, která za jeho působení vypravila řadu nejskvělejších současných novinek zpěvoherních. Dvě léta před smrtí opustil tento úřad a přijal opět dirigentství produkci »Spol. přátel hud.«. Z H-ových skladeb došly velikého rozšíření mužská vokální kvarteta, smíšené sbory a některé skladby kostelní. Tiskem vydány *Tanzomente* pro orchestr, klav. výťah IV. symfonie s varhanami a II. smyčcový kvartet. Podrobný seznam děl uvádí syn jeho Ludwig H. ve spise »Joh. H., ein Lebensbild« (1885).

Herbek Emanuel, profes a jazykozpytec slov. (* 1809 v Terezině — † 1859 v Brně). Vystudovav v Litoměřicích a v Praze, byl vychovatelem u hr. Wallise, načež supploval v humanitních třídách v Praze a v Chebu. R. 1844 stal se professorem v Jindř. Hradci, r. 1854 v Brně, pak ředitelem gymnasia v Mariboru a r. 1857 v Brně. H. proslul své doby stejně svou úspěšnou učitelskou činností i péčí o český jazyk, jež horlivě šířil mezi svými něm. žáky, jako svou učeností, zvláště v lingvistice slovanské. O tom svědčí také *Pokus slovoskladu českého jazyka z hlediště genetického* (1848, pouze tři archy) a *Das slavische Verb an sich, die syntaktisch-identische Geltung der böhmischen, polnischen, südslavischen und galizischen Verbformen* etc. (Praha, 1852), pokus to o srovnávací skladbu slovan. jazyků raskouských, věnovaný P. J. Šafářkovi. V mládí

pokusil se H. také ve verších *Pisní s dějepisným důvodem k oslavě sv. Prokopa* (Praha, 1836).

d'Herbelot de Molainville [derbló de moľenvil] Barthélémy, orientalista francouzský (* 1625 v Paříži — † 1695 t.), od r. 1692 profesor syrštiny na Collège de France. Před tím byl v soukromých službách, hlavně u velkovévody toskánského Františka II. (od r. 1666). Hlavní prací H-ovou, založenou většinou na Hádži Chalífovi (v. t.), z části na rukopisech, jež sebral za pobytu svého v Itálii, jest *Bibliothèque orientale* (dokončená Gallandem, Paříž, 1697, 4. vyd. Haag, 1777—79, 4 sv.) s doplňky Schultensovými a Reiskeovými a se Supplément od P. Visdelou a A. Gallanda, německý překlad Schulzův (Halle, 1785—90), dosud jediná svého druhu encyklopaedie orientu v nejširším slova smyslu, již bylo by jen třeba spracovatí s ohledem na výsledky badání, hlavně kritiky moderní. Ostatní práce H-ovy, mezi nimi hlavně jeho anthologie z arab., perských a tur. autorů, z nichž čerpal pro svoji »Bibl. or.«, dále slovník arabsko-persko-turecko-latinický, zůstaly v rukopise. Jeho velký katalog orientálních rukopisů palatinské knihovny, jež sestavil ve Florencii (asi pro ¼ rukopisů), přeložil Renaudot do latiny (otisk v Schellhornových »Amoenitates literariae«, 3 sv.). *Dk.*

Herben Jan, spisovatel a žurnalista český (* 1857 v Brumovicích na Moravě), studoval na českém gymnasiu v Brně a pak na universitě pražské věnoval se dějepisu a českému jazyku. Po absolvování oddal se spisovatelství a novinářství. Byl čas v »Nár. Listech«, o vácnicích r. 1886 založil si však malý čtrnáctidenník »Čas«, jež r. 1889 proměnil se v týdeník a jež posud rediguje i vydává. R. 1886 stal se drem filosofie. Před založením »Času« obíral se spisovatelstvím a to v oboru belletrie a historie. Drobné belletristické práce z časopisů sebrané vyšly později ve sbírkách *Moravské obrázky* (Praha, 1889); *Slovácké děti* (1890 v »Kabinetní knih.«); *Na dědině* (1893 v »Lac. knih.«). R. 1892 vydal v Telči větší románovou práci *Do třetího i čtvrtého pokolení*. Jako historik vydal pseudonymě v letech studentských knížku o Husovi (*Pravdivé vyličení života atd. M. J. z Husince*, 1883); *Mistr Jeronym Pražský* (Praha, 1883); *Cyril a Metoděj* (1885 v »Příteli domov.«); *Karel ze Žerotína* (1886); *Jan Nepomucký* (1893). Umělecká činnost H-ova věnována je hlavně prostému lidu rodné vesnice. H. tu proniká bedlivým studiem a pozorováním hluboko do jeho nitra a ve svých pracích podává je věrně s celou životní výrazností, s jeho dobrým základem i stinnými stránkami. V selském lidu vidí základ, z něhož se obrozují ostatní vrstvy: od tud vážná intence a hlubší vzdělání jeho. Předvádí pouze individua, ale ze souboru jejich roste před ním typ celého kraje slováckého. Odborné studium historické zanechalo i zde zřejmé stopy. V největším svém díle *Do třetího i čtvrtého pokolení* provedl celý vývoj jedné rodiny a s ní společenského útvaru veselského v jeho poměru k celku národnímu asi

za dobu sta let; ukazuje tu, jaký vliv na tento lid měly nejvýznamnější otázky našeho národního života a osvětových proudů ideových, jako vymanění z roboty, konstituce a j. Slohem svým H. patří k nejrázovitějším a nejčestějším spisovatelům. Jkc.

de **Herberay des Essarts** [erbré dezesar] Nicolas, dělostřelecký důstojník Františka I. francouzského, na jehož rozkaz přeložil oblíbený román »Amadis de Gaula« (v. t.) na jazyk francouz. (Paříž, 1540—48 v 8 knihách). Z dalších jeho prací jsou: *Le premier livre de la chronique de Dom Flores de Grèce, chevalier des Cignes* (t., 1555) a *L'horloge des Princes de Guevara* (t., 1855).

Herberger Valerius, evangel. kazatel a spis. něm. (* 1562 — † 1627), studoval ve Frankfurtě a v Lipsku a byl od r. 1590 farářem ve Fraustadtu v Poznaňsku. Psal: *Evang. Herzenspostille* (nově vyd. 1853); *Epistolische Herpostille* (nově 1852); *Geistliche Trauerbinden* (nově 1854). Mimo to jest znám jako skladatel písní duchovních (»Valet will ich dir geben« a j.).

z **Herbersdorfa** Adam, hrabě (* 1585 v Karlsdorfu štýrském — † 1629 v Ortu). Pěstoupiv ke katolictví, najal r. 1620 pluk jízdy, se kterým pronikl do Horních Rakous, načež jmenován byl od Ferdinanda II. a Maximiliána bavorského místodržitelem v této zemi a členem protireformační kommisie. Svým krutým počínáním vzbudil povstání sedláků, které po smrti Fadingerové bylo tvrdě potrestáno. Při provádění konfiskací nezapomněl svého prospěchu a získal statky v Hor. i Dol. Rakousích, v Čechách pak koupil statek Selmici, Bitozevs, Toužetín a Tatinnou.

z **Herbersteina** nazývá se hraběcí rod rakouský původem ze Štýrska, kde rodinný hrad jeho Herberstein vých. od Štýr. Hradce na ř. Bystřici se nalézá. Původní jeho erb, krokev stříbrná na červeném štítě, jest nyní štítkem erbu v šest polí rozhojného (vyobr. č. 1696).



Č. 1696. Erb hrab. rodu z Herbersteina.

Posloupnost nepetržitá počíná Otou z H. † někdy r. 1260), jehož synové Jiří a Ondřej byli praotcové dvou větví: starší, která posud se udržela, a mladší (vymřela r. 1839). H-nové byli do stavu svobodných pánů povýšeni r. 1537 a v XVII. století stali se hrabaty. Ota z H. (1300—41) bojoval udatně po boku Bedřicha Rakouského v bitvě mülhldorfské proti če-

skému králi Janovi r. 1322, Günther († 1421) byl polním hejtnanem štýrským, istriánským a krajinským a Jiří (1469—1528) dobyl jako císařský vojevůdce Furlanska na Benátčanech. Slavného jména došel nad jiné Sigmund (1486—1566), jenž jako dvorský rada ve službách císařských vyslancem byl do Dánska r. 1516, do Polska a do Ruska r. 1517 a 1526, do Nizozemska, do Čech, Uher a Německa. Co pamětihodného shledal na cestách do Ruska a za svého pobytu v Moskvě, uveřejnil ve spise *Rerum moscoviticarum commentarii*, kteréžto dílo v Evropě nemalé vzrušení způsobilo a nejen mnohokrát vydáno, nýbrž i do mnoha jazyků přeloženo bylo. Po česku spolu s Hosiovým spísem »Vypsání země ruské« třikrát bylo vydáno. Sigmund z H. vydal též svou autobiografii, kterou uveřejnil posledně Karajan ve »Fontes rerum austriacarum«, Scriptorum I. r. 1855. Dbal též paměti rodu svého a zvláštní spis jim věnoval, který r. 1868 ve Vídni od Zahna vydán byl: *Das Familienbuch des Siegmund von Herberstein*. Jan Maximilián z H. (1601 až 1680) byl místodržícím všech vnitrorakouských zemí r. 1662; Jan Josef byl členem řádu maltezskeho, jehož loďstvu velel, a několikrát nad barbarsky zvítězil r. 1686. Ferdinand Arnošt († 1720) byl předsedou appellačního soudu v Praze a mimo svůj úřad oddán byl studii matematiky. O pokrok v matematice velikou zásluhu si získal, že ukázal v článku uveřejněném v Lipských »Act. Eruditorum« r. 1711, jak lze algebru použiti v trigonometrii. Vydal šest spisů matematických, ze kterých připomínáme spis *Cyclo-diatomia, qua pro rei tormentariae incremento motum ac tempus proectorum mensurat et demonstrat*, kterýžto spis byl druhý známý o fortifikaci, provedený pouze matematicky. Leopold z H. (1655—1728) bojoval pod princem Eugenem proti Turkům a stal se předsedou dvorské vojenské rady. Chválila se jeho poctivost a dobročinnost k chudým. Jan Josef (1715—1760) bojoval ve Slezsku, stal se podmaršálkem a umřel na rány po bitvě u Torgavy. Jan Karel (1719—87) stal se biskupem v Lublani a byl horlivým přívržencem reform cis. Josefa II. Jan František (1723—66) byl jezuitou a sepsal *Animadversiones historico-chronologicae in vitam S. Aurelii Augustini Hipponense episcopi a Posidonio Calamensi conscriptam eiusdemque S. doctoris opera omnia*, kterýžto spis v Olomúci r. 1759 vydal. Josef Frant. Stanislav (1756—1816) postoupil ve státní službě až za předsedu c. k. dvorské komory a měl vzácné vědomosti v tovarnictví a finanční vědě. V Čechách obdrželi r. 1680 Ferdinand Arnošt a Jan Weikard z H. inkolát a r. 1716 Jan Antonín hr. z H. Jan Weikard zdědil po nebožce první manželce své Zuzaně, roz. Štosovně z Kounic, Skřivany r. 1680 a odkázal je r. 1690 nebo 1691 druhé manželce své Kateřině Alžbětě z Zinzendorfu a dceři své s ní zplozené Marii Anně. Karel Leopold hr. z H. byl r. 1721 velkopřevorem řádu maltezskeho v Čechách. Na Landštejně vládli H-nové mladší větve přes sto let. To-

máš Zacheus hr. Černín z Chuděnic prodal Landštejn r. 1685 Ferdinandu Arnoštovi hr. z H., jehož potomek Karel Josef r. 1753 bez mužských dědiců zemřel. Statky jeho dostaly se strýci jeho Josefu Janovi, za něhož Landštejn shofel r. 1771. Po smrti Josefově († 1809) dědil druhorozený syn jeho Josef, jenž se jménem hraběte z Moltke po otci matky své přejal též erb a statky jeho. Když Josef r. 1816 zemřel, jediného syna Otů zůstavil, kterým H-nové mladší větve r. 1839 vymřeli. Za našich dnů kvetou dvě haluze starší větve hrabat z H. Po Janu Jeronymovi hraběti z H. a svob. pánu z Neuberku a Gutenhagu († 1847), majorát. pánu na Herbersteině, Neuberku a Eggenberku ve Štýrsku a Grafenortu v Kladsku, nejv. dědičném zemsk. komorníku a truksasu v Korutanech, zůstali dva synové, Jan Jindřich a Jan Bedřich, kteří jsou v čele dvou uvedených haluzí. Jan Jindřich († 1881) zdědil po otci fideikommissa a hodnosti svého rodu, byl dědičným členem panské sněmovny říšské rady rak. a měl s manželkou Adelheidou lantkr. z Fürstenberka († 1874) 3 syny: Jana Sigmunda, Jana Jindřicha a Jana Ludvíka. Janu Sigmundovi jako nejstaršímu dostaly se hodnosti a panství světská, ku kterýmž drží statky Štílký a Četechovice na Moravě, jest majorem m. sl. a zplodil s manželkou Julií hraběnkou Festeticovou z Tolny tři syny a dceru. Jan Maximilián (* 1862) jest attaché c. k. vyslanec v Římě, res. nadporučík drag. pl. č. 6; Jan Heribert (* 1863) jest jako nadporučík drag. pl. č. 6 přidělen k gener. štábu a Jan Albert (* 1864) okr. kommissar a res. poručíkem drag. pl. č. 2; r. 1894 oženil se s Eleonorou starohr. ze Salmu-Reifferscheidu a Rájce. Jediná dcera Jana Sigmunda Marie provdala se r. 1888 za Rudolfa hraběte Szechenyiho. Z bratří majorátního pána jest Jan Jindřich (* 1832) komturem Něm. řádu ryt., skut. taj. radou a generálem kavalerie a Jan Ludvík (* 1842) pánem na Opatovicích na Moravě. R. 1873 oženil se s Julií ovdovělou hrab. Szirmayovou, roz. hrab. Krasickou, s níž má syny Jana Jindřicha (* 1874), poručíka hul. pl. č. 1., a Jana Bedřicha (* 1877), chovance akad. Tereziánské. Bratr Jana Jindřicha, zakladatele první haluze hr. z H., Jan Bedřich († 1861), pojal za manželku Terezií hrab. z Dietrichsteina, dceru knížete Josefa z Dietrichsteina, jednoho z posledních dvou potomků rodu Dietrichsteinského. Skrze Terezií přišla věnem do rodu Herbersteinského panství fideikommissu od Gundakara knížete z Dietrichsteina založeného: Nepomyšl, Libochovice, Budyň, Pátek, Žerotín, Podbradec a Vlachovobříž, k nimžto za její vlády přibýly Panenská Týnice, Vrbičany v Čechách a Herberstein, Ptuj ve Štýrsku; z druhého světenství, od kardinála z Dietrichsteina založeného, dostaly se hraběnce Terezií Kounice na Moravě. Po smrti manžela svého spravovala sama statky své rozsáhlé a zemřela na konci r. 1895, zůstavivši syna a 4 dcery. Františka (* 1850) provdala se r. 1875 za Lad. hr. Hoyose, taj. radu a vyslanec rak. ve Francii; Gabriela

(* 1851) pojala za manžela Mikuláše prince Vrede, taj. radu a mimoř. vyslanec v Mnichově; Marie Anna (* 1851 spolu s Gabrielou) byla od r. 1872 manželkou Sigm. hrab. Khevenhüllera-Metsche († 1879) a od r. 1890 provdána za Maxim. hrab. z Orsini a Rosenberku, plukovníka zem. obrany. Čtvrtá dcera Marie (* 1857) provdala se r. 1892 za Hugona hrab. Kalnokyho, plukovníka a velitele drag. pluku hr. Paara č. 2. Jediný syn Jan Josef (* 1854), rytíř bavorského řádu sv. Jiří, jenž se r. 1893 oženil s Marií hrab. z Galenu, vládne jako první Herberstein fideikommissem Dietrichsteinským a alodny matky své. (O H-nech psal Kumar a mn. j.) *Kř.*

Herbert: 1) H. Petr, vynikající čes. bratr a spisovatel (* v 1. pol. XVI. stol. ve Fuldě — † 1571 v Evančicích). Zřítěn v létech padesátých na jáhenství v Boleslavi, studoval s jinými bratřimi ve Vitemberce. Vrátil se vypraven r. 1560 s br. Rokytou vyjednávat a theology švýcarskými, kteří o Jednotě nepřiznivě se vyslovili. Smluviv se na cestě s falckrabětem rýnským Wolfgangem a vévodou viremberským Kristofem o ochranu bratří, dorazil přes Štrasburk a Basilej do Curichu, Bernu a Genevy a vyřídív svůj úkol, vrátil se s četnými listy přes Tubinky domů. Zdar jeho cesty přiměl starší Jednoty, že roku násl. H-a opět vypravili k vévodě Kristofovi, jenž přislíbil chovati některé mládence bratrské na tubinské universitě. Vrátil se z této cesty, byl H. r. 1562 v Boleslavi zřítěn na kněze i počal býti literárně činným. R. 1564 upravil nové vydání bratrské konfesse, jež přeložil také do němčiny a ve zvláštním poselství podal Maximiliánovi II. R. 1566 upravil něm. text bratrského kancionálu podle šamotulského (*Kirchengesang kardinien die Heubartikel des christlichen Glaubens kurz gefasset und ausgelegt sind, itzt von newem durchsehen, gemehrt etc.* (Kralice, 1566), jenž opět odevzdán Maximiliánovi. Na přímělu Blahoslavovu začal H. posléze překládati konfessi také do latiny, ale práce té nedokončil pro mnohá jiná zaměstnání, ježto r. 1567 vyvolen do úzké rady, veda zároveň správu sboru fulneckého. Viz Jirečkovu Rukověť I.

2) H. Edward, lord of Cherbury [čerb-ber], filosof, diplomat a válečník angl. (* 1583, † 1648 v Londýně), vedl nejprve ve Francii život dobrodružného válečníka, potom v hodnosti vyslanec dvakrát byl pověřen u pafížského dvora (1618 a 1622). Jakubem I. povýšen na lorda. Při vypuknutí angl. revoluce stál na straně parlamentu. Hlavní filosofické jeho dílo jest *De veritate prout distinguitur a revelatione a verisimili a possibili et falso* (Paříž, 1624), v němž se stejně obrací proti círému empirismu jako proti náboženské orthodoxnosti a nesnášlivosti, a proto také z obojí strany byl jeho rationalismus vysazen útokům. H. chtěl založiti pfirozené náboženství rozumové tím, že by se z jednotlivých stávajících náboženství vytlykly společné rysy a v jednotu scelily. Tak dospívá se náboženství čistě rozumového, při čemž náboženství pozitivní

se stávají zbytečnými. Opírá se totiž H. o domněnku, že všem lidem jsou jisté náboženské poznatky vrozeny. Ty třeba jen probuditi, aby se staly věděním původním a bezprostředním. A sice shledává takových pravd pět: 1. všichni lidé v tom se shodují, že jest nejvyšší jakás bytost, 2. že jest povinností tuto ctíti, 3. tak nejlépe že děje se zbožným a ctnostným životem, 4. že litovati máme svých provinění, nečiníme-li tak, 5. Bůh že odměňuje a tresce po míře své spravedlnosti. Tytéž myšlenky rozvádí dále ve spisech: *De causa errorum una cum tractatu de religione laici et appendice ad sacerdotem a De religione gentilium errorumque apud eos causis* (Lond., 1645). Mimo to psal historii Jindřicha VIII. a svůj vlastní životopis *The life of Edward Lord H. of Cherbury* (vyd. 1770, poslední 1892). Srv. Ch. de Rémusat, *Lord H. Cherbury* (Paříž, 1874).

3) **H. Ferdinand**, malíř moravský XVIII. st. V Nov. Jičíně, jeho rodišti, zachovány od něho posud tři oltářní obrazy, také ve Křetině olt. obraz. — Jeho soujmenovec a vrstevník **H. Gottfried** provedl oltářní obrazy v Ostravici a v Mosticích na Moravě. Srv. Dudík, *Kunstschatze aus dem Gebiete der Malerei in Mähren*. J.-k.

4) **H. Henry William**, spis. amer., známý pod pseud. **Frank Forester** (* 1807 v Londýně — † 1858 v New-Yorku), odešel r. 1831 do Ameriky, kde v New-Yorku učil latině a řečtině, založil *American Monthly Magazine* a napsal několik hist. románů velkého úspěchu: *The brothers, a tale of the Fronde* (1834); *Cromwell* (1837); *Mama duke Wyvil* (1843); *The Roman Traitor* (1848); *Protestant refugees* (1854), pak řadu knih sportovních a odborných. Opuštěn druhou ženou i všemi přáteli, zastřelil se.

5) **John Rogers**, malíř anglický (* 1810 v Maldonu v Essexu). Vystoupil pro nedostatek z akademie londýnské, maloval podobizny a romantické genry ve směru praeraffaelistů: *Dostaveničko* (1835); *Hedy* (1834); *Modlitba* (1835); *Výkup zajatců* (1836); *Desdemona prosí za Cassia* (1837). V Benátkách, kamž se odebral, přestoupil pod vlivem architekta **W. Payne**a ke katolicismu a maloval vedle genu také obrazy náboženské: *Stálost; Únos benátských nevěst námořními loupežníky z Istrie* (1841); *Zavedení křesťanství v Bretonsku* (1842); *Kristus a Samaritánka* (1843); *Sir Thomas Moore a jeho dcera při popravě 4 mnichů* (1844, Nár. gal. v Londýně); *Sv. Jiří vyučuje hochy ve zřevu* (1845); *Jan Křt. před Héródem*. Obrazy těmito zjednal si tak zvucné jméno, že světeba mu byla malířská výzdoba parlamentu, kdež v síni básníků provedl několik scén ze Shakespeara a v domě lordů fresky ze Starého zákona. Později maloval většinou náboženské obrazy, hlavně ze života Marie Magdalény. R. 1846 stal se členem akademie londýnské. J.-k.

6) **H. Sidney**, lord, státník angl. (* 1810 v Richmondu — † 1861 na zámku Wiltonu). Zvolen byl r. 1832 do dolní sněmovny, přidal se ke straně Peelově a zastával úřad sekretáře ministerstva války a za Aberdeena fídlil

r. 1852 přípravy k východní válce. R. 1857 hlasoval proti výpravě do Číny a pro rozšíření svobody voličské.

7) **H. Lucian** viz Gundling Julius.

8) **H. Heinrich**, historik sedmihr. (* 1838 v Hamerudenu v Sedmihr.). Zanechal povolání úředního při soudnictví, oddal se hist. studiím v Heidelbergu, Berlíně a Jeně, i jest od r. 1863 profes. při ev. lut. gymnasiu v Sibirii. Vedle řady pojednání, uveřejněných ve výr. zprávách tohoto ústavu a ve *Verhandl. des Siebenb. Vereins für Naturwissenschaften*, napsal samostatná díla: *Repertorium über die Siebenbürgen betreffende Literatur* (Sib., 1878); *Der innere und äussere Rath Hermannstadts* (t., 1883); *Die Reformation in Herm.* (t., 1883); společně s V. Capesiem, Štěp. Kastem a Fr. Teutschem spracoval I. svazek velkého díla *Quellen zur Geschichte Siebenb. aus sächs. Archiven* (t.); kromě toho připravuje k tisku díla *Die Rechtspflege in Herm. zur Zeit Karls VI.* a *Die Gegenreformation in Hermannstadt*.

Herbert z Rathkealu Petr, diplomat cis. (* 1735 v Cañhradě — † 1802 t.). Působil platně při účetní komoře belgické až do r. 1779, kterého roku provázal hraběte Cobenzla k vyjednávání o mír Těšínský; r. 1780 poslán byl jako vyslanec do Cañhradu a zavřel r. 1791 mír ve Svištově, kterým postoupeno jest od Porty malé území při Uně.

Herbst Benedykt, bohoslovec polský, horlivý zastanec církve fimsko-katolické (* 1531 v Novém Městě pod Przemyslem — † 1593 v Jaroslavi), slul vlastně Ziele nie wicz nebo Zieliński. V akademii krakovské dosáhl hodnosti magistra, načež r. 1550 stal se ředitelem gymnasia ve Lvově a později arcibiskupské školy v Skierniewicích. Povolán byv r. 1561 do akademie, dosáhl doktorátu a přednášel řečnictví, ale pro tuhé a hlučné polemiky s J. Górským vystěhoval se do Poznane a stal se zde ředitelem školy Lubraňského a kanovníkem, načež odecestoval r. 1576 do Říma a vstoupil zde do řádu jesuitského. V l. 1574—77 byl ve Švédsku jako zповědník královny Kateřiny Jagelonské a ke konci života trávil na Červené Rusi, Volyni a Podoli, obraceje horlivě jinověrce na katolictví. Z jeho spisů pro nás nejzajímavější jest *Chrześcijańska porządna odpowiedź* atd. (Krakov, 1567), namířený proti učení českých bratří, s dějinami »kacířství« Husova. Náleží mu též jeden z prvních katechismů polských *Nauka prawego chrześcijanina* (t., 1566). Z ostatních uvádíme: *Arithmetica linearis* (1560); *Ciceronis epistolarum libri IV.* s komentářem (t., 1561); *Wiary kościoła rzymskiego wywody i greckiego niewolstwa historyja dla jedności* (t., 1586 a častěji). — Mladší bratr jeho **H. Jan** († 1601 ve Lvově) znám jest též několika lat. a pol. spisy církevními.

Herbette [erbèt] Jules Gabriel, dipl. franc. (* 1839 v Paříži). Vystudovav práva, vstoupil do služeb diplomacie a působil do r. 1870 jako konsul ve Štětíně. R. 1870—71 byl sekretářem J. Favrea, r. 1876 členem duňajské komise a r. 1878 provázal Wadding-

tona ke kongressu berlínskému. Získav si přízeň Freycinetovu, stal se chefem kabinetu jeho, r. 1885 státním radou a ředitelem úřadu v zahraničním ministerstvė a r. 1886 vyslancem v Berlíně, kde dosud působí. Vydal *Les conditions du travail en Allemagne* (Paříž, 1890).

Herbig Wilhelm, malíř něm. (* 1787 v Postupimi — † 1861 v Berlíně). Z jeho děl uvádíme: *Bitva u Chlumu*; *Přádlena*; *Matka zachraňuje sebe a své děti před povodní*; *Gracie*; (zámek Bellevue); *Výlet po vodě*; Polní maršálek *Kleist* a *Nollendorfu*; *Blücher na koni*; *Král Bedřich Vilém III.* a j. J-k.

Herbipolis lat. název Vircpurku.

Herbitz viz Hrbovice.

Herbivora (od lat. *herba*, *vorare*), živočichové, kteří se na rozdíl od hmyzožravců (*Insectivora*) anebo šelem a masožravců vůbec (*Carnivora*) žijí stravou rostlinnou, hlavně travou a j. bylin; náležejí k nim tedy také býložravci (*Frugivora* v. t.). Jen h. jsou na př. všichni naši přezívači a lichoprstci (koně). Br.

Herborn, město v kraji dillském, prus. vl. obv. wiesbadenském, na ř. Dille a na žel. tr. dillenburg-wetzlarské, má gotický kostel z XIII. stol., reálku, seminář, ústav učitelský, okr. soud, nemocnici, dvě slevárny železa, koželužství, barvení koží, výrobu želez. nábytku, chemikálií, piva, trhy na dobytek a 3125 ob. (1890).

Herbortice, ves v Čechách, hejt., okr. a pš. Lanškroun, fara Cotkytle; 67 d., 344 ob. č., 15 n. (1890), itř. šk., mlýn.

Herbert von Fritzlar, středohornoněm. básník, složil v prvním desetiletí XIII. století, pobídnut příznicem svým hrab. Heřmanem Durynským, rýmovanou historií o válce trojské *Liet von Troie* podle francouzského vzoru Benvita de Sainte More. Srč. Dunger, Die Sage vom Trojanischen Krieg in den Bearbeitungen des Mittelalters (1869).

Herbovice, ves česká, viz Hrbovice.

Herbat: 1) H. Johann Fried. Wilhelm, zoolog něm. (* 1743 v Petershagen u Mindenu — † 1807 v Berlíně). Vedle úřadu kněžského zabýval se soustavnými studiemi členovců (hlavně hmyzů, koryšů, pavoukovitých) a červů. Vydal hlavně: *Kurze Einleitung zur Kenntnis der Insekten* (Berl., 1784—86, 3 sv.); *Versuch einer Naturgeschichte der Krabben und Krebse* (t., 1782—1804, 3 sv.); *Einleitung zur Kenntniss der Würmer* (t., 1787—1788, 2 sv.); *Natursystem der ungefügeiten Insekten* (t., 1797—1800); *Natursystem aller bekannten in- u. ausländischen Insekten*, s Jablonským, obsahuje přírodopis brouků a motýlů (t., 1785—1806, 21 sv.).

2) H. Eduard, německo-liberální pol. rak. (* 9. pros. 1820 ve Vidni — † 25. čna 1892 t.). Stal se r. 1843 ve Vidni doktorem práv a později po několikaleté službě u finanční prokuratury a supplentuře na universitě ve Vidni řád. professorem trestního práva ve Lvově (1847) a roku 1859 povolán na universitu pražskou. R. 1861 zvolen ve volebním okrese šluknovském a hanspašském do sněmu zemského, kde

záhy vynikl jako urputný a nebezpečný odpůrce snah národa českého. Jsa znamenitým řečníkem a zručným debatteurem, postoupil záhy v přední řady poslanců německých, jejichž vůdcem se napotom stal. Národu českému zasadil mnohou těžkou ránu. Tak hlavně jeho přičiněním padl r. 1863 na sněmu českém návrh Palackého na změnu nespravedlivého volebního řádu pro sněm tento a v l. 1865 až 1867 vzešel se za ministerstva Belcrediho s největší rozhodností a s úspěchem snahám federalisačním tohoto státníka. Na radě říšské, jejíž členem byl od r. 1861, měl rovněž vůdčí postavení a účastnil se u vynikající míře všech akcí parlamentních a 30. prosince 1867 vstoupil do ministerstva občanského jako ministr spravedlnosti. Zde proslavil se smutně přeplněním žalářů v Čechách »provinilci« politickými, hlavně redaktory. Z kabinetu vystoupil 12. dubna r. 1870 a věnoval se pak zcela činnosti parlamentární, v kteréž byl nebezpečným odpůrcem ministerstev vlastní své strany. Proti českému vyrovnání, o kteréž za ministerstva Potockého se jednalo, vystoupil velkou řečí dne 24. listopadu 1870. Když r. 1879 nastoupilo ministerstvo Taaffovo a zdálo se, že nastanou Čechům doby příznivější, rozvinul H. v parlamentech i mimo ně horlivou činnost agitační směřující k pobouření lidu německého v Čechách. On byl původcem myšlenky administračního rozdělení Čech a vynálezcem »uzavřeného území německého«. První návrh v tom směru učinil na sněmu českém 16. září r. 1884; byl na pohled zcela nevinný a měl za účel, aby okresy soudní v Čechách, které až dosud se skládají z obcí rozličných národností, v takové okresy přetvořeny byly, které by se skládaly toliko z jedné národnosti. V odůvodňování návrhu toho dne 22. září přiznal se H. sám, že má na mysli roztržení Čech, a žádal zřejmě, by v tak zvaném uzavřeném území německém se úřadovalo pouze německy, v krajinách českých pak aby jazyk německý s českým byl stejně oprávněným. Návrh ten přikázán kommissi, která jej většinou hlasů zamítla. Na radě říšské odporoval s největší rozhodností tomu, aby národu českému v otázce jazykové nějaké ústupky se činily, a vystoupil hlavně proti nařzení ministeria ze dne 19. dub. 1880 o užívání zemských jazyků v úřadech soudních a politických. Přes veškeré Čechům nepřátelské vystupování jeho začala však jeho sláva v letech osmdesátých valně blednouti. Z vůdcovství Němců v Čechách vytiskl jej dr. Schmeykal, z vůdcovství Němců v celém Rakousku, repraesentovaných stranou německo-liberální, dr. Plener. Při volbách do rady říšské r. 1885 vytlačen byl z okresu, který od r. 1861 zastupoval, německými nacionály. Kandidoval na Prachaticku, kde podlehl kníž. Schwarzenberkovi, načež mu nabídnut mandát ve vnitřním městě vídeňském. Ze spisů jeho buďtež uvedeny: *Handbuch des allgemeinen österreichischen Strafrechts* (Viedeň, 1855, 2 sv., 7. vyd. 1882 n.); *Die grundsätzlichen Entscheidungen*

des k. k. obersten Gerichtshofs über Fragen des allg. öster. Strafrechtes (t., 1853, dodatky 1857 a 60, 3. vyd. 1858); *Einleitung in das öster. Strafprocessrecht* (t., 1860). —rb.

3) H. Wilhelm, historik něm. (* 1825 ve Wetzlaru — † 1882 v Halle), byl ředitelem v Schulpfortě a od r. 1880 professorem paedagogiky v Halle. Vydal mnoho biografii, jako *Mathias Claudius* (4. vyd. Gotha, 1878); *Joh. Voss* (Lip., 1872—76, 2 sv.) a *Goethe in Wetzlar* (Gotha, 1881); z histor. prací jsou: *Zur Gesch. der auswärtigen Politik Spartas im Zeitalter des Pelopon. Krieges* (Lip., 1853); *Histor. Hilfsbuch* (11. vyd., Wiesbaden, 1884) a *Encyclopaedie der neueren Geschichte* (Gotha, 1880—90, 5 sv.).

4) H-ová Anna, herečka při někdejších stavovském divadle v Praze, přibuzná Eduarda Herbsta (* 1817 ve Vídni); přesídlivši se s rodiči do Prahy, věnovala se umění dramatickému a hrála od r. 1836 v německých představeních na pražském divadle. Vynikala zvláště ve veseloře a v kusech konverzačních vůbec. Pfiučivši se jazyku českému, získána byla Štěpánkem pro odpolední hry české a vystupovala zvláště častěji ve Stögerově divadle v Růžové ulici v l. 1842—44. V ten čas účastnila se také jako deklamátorka českých besed, které bývaly tehdy mocnou vzpruhou národního postupu v občanstvu pražském. Půvabný zjev, lahodný orgán a elegantní vystupování zjednaly H-ové nevádnou oblibu. R. 1846 při ukončení ředitelstva Stögerova uchýlila se do soukromí.

Herbsthoffer Karl, genista a malíř hist. (* 1822 v Prešpurku — † 1876 v Paříži). Studoval ve Vídni u Amerlinga a usadil se v Paříži. Maloval genry na způsob franc. rokoká: *Zvolení Arpada za vévodu uherského*; *Tasso předčítá vévodkyni z Ferrari svou hrádkou básně*; *Vyplenění kostela* (1846); *Vyrvání*; *Posouboji*; *Kavalíři u zbrojíře*; *Scéna z franc. revoluce* a j. J-k.

Herbut z Fulšteina, jméno starožitné rodiny moravsko-slezské, jejíž erb byl červený štít a na něm tři meče jilci do rohů obrácené a ostřím do zlatého jablka uprostřed štítu zabodané. Předeek jich Herbort přišel na Moravu s Brunem ze Šaumburka, biskupem olomúckým, ze země Vestfálské; od téhož biskupa obdržel v léno truksaství a k tomu náležitou polovici hradu Fulšteina (Fullensteina), který před r. 1255 u Osoblahy postaven. Král Přemysl daroval mu také (1265) Křenovice, po nichž se ve XIV. století část potomstva nazývala. Zdá se, že zemřel teprve po r. 1288, zůstaviv syny Jana, Herborta, Jetřicha (kanov. olom.), Ekrika, Heníka a Kunráta, kteří žili na konci XIII. a poč. XIV. století. Polovici Fulšteina držel Ekrik (1275—1302), jenž r. 1300 stavbu hradu Fulšteina dokončil, a po něm syn Herbort. Od XIV. stol. jest neznádo sestavití vývod této rodiny pro její rozvětvení. Okolo r. 1359 žil Alšík z Fulšteina, po jehož smrti se dostalo jmění jeho Jindřichovi, jenž, drže Fulštejn, byl hejtmanem všeho biskupství (t. j. statků)

a před r. 1393 zemřel. Kromě toho byl strýc Herbort na Ketti a jiný Herbort na Slavkově. R. 1437 přijal Jindřich Sup léno na hrad Fulštejn, na němž r. 1446 Anežce z Measenpeku, první manželce, a r. 1460 Kateřině ze Zvole, druhé manželce, věnoval. R. 1479 držel Fulštejn Jiří Sup († 1496) a Jan starší z pošlosti Slavkovské držel Vladějn (1495). Od té doby dělil se rod ten na větve Supův a H-ův z F., kteří se rozeznávali klénoty svých erbů (onino měli 8 per pštrosích a tito paví ocas). Z rodu oněch žili Jindřich, biskup Leikopolský († 1538), a bratr jeho Jan († 1548). Ekrik S. z Fulšteina († 1562) byl podivín prazvláštního způsobu. Pil jen ze sklenice, kterou s sebou vozil, a nejedl jinou lžící než svou. V šatech jedněch tak dlouho chodil, až se na něm rozpadaly, a seděl pak 2—3 dni ve vaně, až mu nové ušili. Celý den spal a celou noc pil, kožichy na libry kupoval atd. Kromě těchto seděli členové rodu toho na Lenhartových. Za doby Paprockého žili z toho rodu Bedřich na Betovci, synové jeho Jan, Jáchym a Karel H. z F., soudce zemský v Opavsku († 1592). Kromě nich žila větev rodu tohoto v Polsku, která se také psala H-y. Podle staré pověsti přivedl kníže opolský Vladislav bratř Bedřicha, Václava a Mikuláše s rotami (1378) do Haliče a postoupil jim na vychování Lvov, Přemysl a Sanok; ti prý si tu založili nové městečko Fulštejn (v okolí Přemysle). Jedni seděli na Dobromili (v sanockém okolí), která jich příčiněm povýšena na městečko, jiní psali se z Bruchnálu a jiní z Mizence. Z rodu polských H-ův proslul Valentin H., jenž se stal biskupem přemyslským a pro svou učnost a bedlivost velké vážnosti došel u papeže a koncilia tridentského (1562). R. 1572, vracaje se z Říma, zemřel. Bratr jeho Jan H. byl kastelánem sanockým, starostou přemyslským a kr. radou. Vydal r. 1557 v Zámosti latinským jazykem sbírku polských zákonů (v pořádku systematickém), kterou pak přeložil do polštiny a vydal pod názvem *Statuta i przywileje koronne z łacińskiego języka na polski przelożone* (Krakov, 1570). Dle vůle Sigmunda Augusta měla sbírka tato nabyti moci officiální, nebyla však sněmem schválena; přes to požívala velké vážnosti, jako by byla sbírkou úřední. H. spracoval ji kromě toho ještě jednou latinsky, a to v pořádku abecedním. Vyšla takto ponejprv v Krakově r. 1563, pak tamtéž r. 1567, 1570 a 1600, dále v Zámosti r. 1597, r. 1620 ve Gdanskú a Frankfurtě a r. 1756 v Lublíně pod tit. *Statuta regni Poloniae in ordinem alphabeti digesta*. Sepsal i příruční knihu dějin polských *Chronica polonica, sive Regni pol. descriptio*. (Basilej, 1571, 1572, 1584, Königsberg ve Frankách, 1658). Jest to jen zkrácená kronika Kromerova (v. Kromer Mart.) do r. 1506, od r. 1506—1548 čerpal H. z jeho pohřební řeči na počest krále Sigmunda I. již v XVI. stol. byl spis ten přeložen do franciny od Balduina (»Histoire des Roys«, Paříž, 1573) a od Ulgenera de Blaise (»Description de Pologne«, t., 1573). Kromě toho srv. E.

Schirmer, Üb. J. H., Castel. v Sanok u. seine Chronik (Jahrb. des Gymn. in Lemberg, 1889); P. Burzyński, Prawo polskie pryw. (Krakov, 1867). Syn jeho Štastný, oženiv se s dcerou bohatého Reka, zřídil v l. 1641 tiskárnu v Dobromili, v níž tiskl vzácné spisy. Tiskárna ta zašla l. 1646 a v půlstoletí potom také rod H-ův.

Sčla Blo. -dlc.

Hercegovac Ljubomir viz Martić Grga.

Hercegovina. Zeměpisnou a národopisnou část viz Bosna, k níž připojena i mapa H-ny.

Dějiny. H. sdílela mnohé osudy sousedních zemí (viz Bosna, Černá Hora, Dalmacie, Dubrovnik). Za starého věku obydlena byla od kmenů illyrských, z nichž vynikali pokročilí Daversové na dolní Neretvě a na Popově poli (razili i mince s obrazem lodi a nápisem *Λαόραω*) a divocí Ardiaiové (lat. *Vardaei*), pověstní svou piraterií, mezi Neretvou a Cetinou. Prastaré obchodní středisko náležalo se na ústí řeky Neretvy (*Nárow*, lat. *Naro*). Římané zvolna se usadili na pobřeží a za Augusta celou zemi podmanili, načež organizována jako »provincia Dalmatia«, jejíž meze zasahovaly až do dnešního Srbska a do Albanie. Střediskem krajiny nynější H-ny bylo město Narona na ústí Neretvy. Jiné osady náležaly se dle silnic, vyběhajících ze Salony, Narony a Epidauru (u Dubrovníka) do vnitrozemí; jedna silnice vedla od sev. na jih v jisté vzdálenosti od pobřeží. Zbytky silnic s milníky od Augusta do IV. stol. objeveny nedávno na mnohých místech; u vnitru našly se stopy větší římské osady u Stolce. Obyvatelstvo zvolna romanisováno, ale osobní jména jsou na nápisech dlouho ještě stará illyrská. Po pádu římského panství následovala (po r. 480) okupace gotská, za Justiniana byzantinská. Ok. r. 600 přestávají zprávy o starých městech, mezi jinými o Naroně. Slované v VI. stol. země ty častými nájezdy pustošili a poč. VII. věku je trvale osadili. Staré románské obyvatelstvo (slov. Vlasi) zůstalo při pastýřském svém životě mezi Slovany (Maurovlachi Byzantincův) anebo se uchýlilo do pevných měst přímořských, hájených od císařství Čafihradského. Od IX. věku počínajíc známe nové slovanské rozdělení země, pod knížaty a župany. Vedle Konavli (lat. *Canale*) u moře náležala se krajina Tribunium, Travunia, slov. Trebinja (později -nje). V oblasti řeky Neretvy prostírala se země Chlm (lat. *Chulmo*, *Chelmo*, *Chelmania*), také Záchlumí řečená, s hlavním hradem Blagajem u nyn. Mostaru a se Stonem (ital. Stagno) na pomoří. Dubrovnik byl na pomezí Chlmu a Trebinje. Na sever od Neretvy začínala se sídla Neretvanův (Narentani), mořských loupežníkův, dlouho trvajících při pohanství. U vnitrozemí, na ř. Limu a odtud na východ, byla sídla vlastních Srbů. Hlěvno (nyn. Livno) náleželo Chorvatům. Za váleku Byzantinců s Bulhary poč. X. stol. vynikli zde dva panovníci: Michael, kníže Záchlumanů, také rod svůj odvozoval od Slovanů přistěhovaných od

řeky Visly a jehož lidé r. 926 vyplenili Sipontum v Apulii, stoupenec brzo Bulharů, brzo Řeků, a srbský kníže Česlav; oba byli ještě živi ok. r. 950. Trebinjsko náležalo se pod vlivem Srbů sňatky mezi knížaty. V XI. stol. na tomto pomoří vládli srbsí panovníci: kníže Štěpán Vojslav, pán Dioklitie (Zety), Trebinjska a Stonu, který Řekům v horách dnešní Černé Hory připravil citelné porážky, syn jeho Michael, jenž užíval názvu královského, a vnuk jeho král Bodin, jehož provençalští křižáci na svém průchodu z Itálie do Čafihradu skrze tyto krajiny našli r. 1096 ve Skadru. Císařové z rodu Komnenů v XII. stol. upevnili opět nadvládu řeckou. Od X—XI. stol. vzpomínají se biskupové katolictví ve Stonu a v Trebinji, ale později první z nich se uchýlil na ostrov Korčulu, druhý, podřízený arcibiskupu v Baru (Antibarum), potom v Dubrovniku, na ostrov Mrkan u Dubrovníka. Koncem XII. věku za úpadku říše Byzantské domohli se Srbové samostatnosti. V čele jejich byl veliký župan Štěpán Nemanja; bratr jeho kněz Miroslav, manžel sestry bosenského bána Kulina, vládl v Chlmu. Při průchodu křižáků třetí výpravy jednalo se v Niši r. 1189 s císařem Fridrichem I. o sňatek Miroslavova syna Toljena s dcerou vévody Berchtolda z Andechsu (K. Jireček, Toljen, sin kněza Miroslava humskog, »Glas srb. akad.« sv. 35, 1892). Vpád Uhrů pod pozdějším králem Ondřejem II. r. 1198 do Chlmu byl jen dočasný. Syn Nemanjův arcibiskup Sáva (ok. 1220) organizoval v zemi pravosl. biskupství, jedno v Stonu, druhé v krajině řečené Dabar, v klášteře sv. Nikoly na Limu mezi Prepoljem a Pribojem. Jako »veliká knížata« chlmská vzpomínají se Petr († 1239), nepřítel Spljetu, a Andrija (do r. 1250), prý syn Miroslavův. Syn Andrijův Radoslav, který se r. 1254 spojil s Bulhary a Dubrovčany proti Srbům, měl název toliko župana a uznával nad sebou vrchnost uher-skou. Brzo však Chlm docela připojen k zemím srbským. Král Štěpán Uroš I. potvrdil klášteře sv. Petra na Limu darování někdy knížete Miroslava, totiž statky u Stonu, na dolní Neretvě a v Živogošti »v mořském kraji« severně od ústí Neretvy. U vnitrozemí drželi Srbové Trebinjsko, Popovo polje, Gacko, Nevesinje a Bročno; na moři vedle poloostrova Stonského pod vrchností jejich byl i benediktský klášter na ostrově Mljetu. R. 1276 Štěpán Uroš I. na Gacku poražen od syna svého Štěpána Dragutina, načež se stal mnichem a zemřel v Chlmu. Za krále Štěpána Uroše II. Milutina biskupem chlmským byl pozdější arcibiskup srbský, spisovatel Daniel. Za Štěpána Uroše III. (1321—1331) velel v přímoří okolo Dubrovníka mladý syn jeho Štěpán Dušan a vojvodové Mladen a Vojno; šlechtici Branivojevići byli pány Stonu a přímoří u Slana. Za tehdejších válek o posloupnost mezi Nemanjići vrazili do Chlmu Bosňané a trvale se v něm usadili, opanovavše r. 1326 Blagaj a ústí Neretvy. Bosenský bán Štěpán II. jal se psáti také knížetem chlmským a zabal na se-veru i Livno, Glamoč a Duvno. Dubrovčané,

octnuvše se na samém pomezí Srbů a Bosňanů, koupí od obou sobě získali Ston i poloostrov Stonski Rat (1333). Marné byly všechny pokusy krále, později cíře Štěpána Dušana o vypuzení Bosňanů z Chlmu. Nevesinje, Popovo a Chlm držel pak bán bosenský, Trebinje, Konavle, Gacko atd. cáf srbský. Synovec Štěpánův bán Tvrdko I. (1353—1391) r. 1357 přinucen postoupiti králi uherskému Ludvíku I. severní část Chlmu od Cetiny až k Neretvě. Za Dušanova syna cíře Uroše vládli v srbské části H. mocní velmoži, zprvu knez Vojslav Vojnović, od r. 1367 župan Nikola Aitomanović, jenž válčil proti Dubrovniku a Bosňanům, málo dbaje o svého panovníka. Po smrti Urošově spojili se na župana Nikolu bán Tvrdko i srbský knez Lazar a moc jeho zničili (1374), rozdělivše si země jeho; západní země Nikolovu připadly Tvrdkovi, kromě Trebinje a Konavil, kde v l. 1373 až 1378 panovali Balšići. Tvrdko dal se v r. 1377 korunovati za krále srbského a r. 1378 po smrti Jiřího Balšiće obsadil i Trebinje, Konavle a Dračevici. Jižní pomezí Bosny od té chvíle obsahovalo sev. stranu zálivu Kotorského, Onogošt (Nikšić) s územím Drobnjaků, Plevlje a klášter Mileševo. R. 1386 Turci poprvé vrazili do těchto zemí, ale r. 1388 u Bilece poraženi. Tvrdkův hlavní zástupce v tomto pomohli byl župan Sanko. Za rozbrojů po smrti Tvrdkově synové jeho, Sankovići župan Běljak a vojvoda Radič, r. 1391 vypuzeni od rodin Pavla Radenoviće a Sandalja Hranice; Radič sice r. 1398 ze zajetí puštěn, ale od Sandalja r. 1404 o své země znovu oloupen a sám nepochybně oslepen. V nejbližší době úpadku královské moci v Bosně H. zmitána dlouhým bojem mezi rodinami vojvod Pavla a Sandalja, mezi Pavlovići a rodem Kosača. Sandalj († 1435) je zakladatel území, které dnes slove H.; držel země od Kotoru až k horní Drině a odtud až k Spljetu; v jeho držení byla Mileševo, hrad Sokol na stoku Pivy a Tary, hrad Samobor u Goraždy, Onogošt, hrad Ključ jižně od Gacka, Nevesinje, Konjic, Blagaj, jakož i Novi (založený od krále Tvrdka, ital. *Castelnuovo*) a Risan v přímohí. Konavle, patřící z polovice oběma skupěm, koupili od nich Dubrovčané (1419 sd.) Pavlovići, jichž vlastní území bylo ve vých. Bosně okolo Olova a Prače, drželi Trebinje, Klobuk a Bilece s územím Banjanův. Menší rodiny byly Nikolići v Popově poli, Radivojevići, později Vlatkovići řečení, na ústí Neretvy a na sever odtud atd. Dědic Sandaljův byl synovec jeho Stipan Vukčić (1435—1466), jenž se od r. 1448 psal herceg (dux) sv. Sávy, dle kláštera Mileševo, v němž odpočívaly ostatky zakladatele církve srbské. Obsadil i Omiš, jenž mu (1444) odňat od Beučanů, a válčil s Pavlovići, se Srby a s Dubrovčany, kteří v těchto bojích marně se snažili dostati do svých rukou Trebinje a jiné sousední krajiny. Herceg Stipan jako vasal turecký se uhlíjil i po pádu Bosny r. 1463. Ještě na jaře r. 1465 byly v jeho rukou Plevlje, Goražda i Foča. Ale téhož roku, za moru, vrazili do jeho

zemí turečtí vojevůdci Esebeg Isaković, Ismail a Ahmed a dobyli celé země až k pomezí Dubrovníka; hlavně bojováno o hrady Blagaj a Ključ. Stipan uhlíjil jen skrovně území u Boky Kotorské, ale zemřel již v květnu 1466 v Novém. Synové jeho, Hercegovici Vlatko, Vladislav a Štěpán, drželi se u zálivu Kotorského a na dolní Neretvě hlavně podporou uherského krále Matiaše, za stálých sporů mezi sebou; Štěpán (ok. 1474) se poturčil a stal se co Ahmed Hercegović i velkým vezírem. Pád Nového koncem ledna roku 1482 je konec dějin staré H-ny. Vlatko († 1489) i Vladislav († 1490) zemřeli jako emigranté v cizině. Potomci Vladislavovi žili ještě v XVI. stol. v Multanech, potomci Vlatkovi do XVII. věku v Benátkách a ve španělských zemích Itálie.

Pro novou provincii tureckou vyskytuje se jméno H. (tur. *Hersek*) od konce XV. stol. Sandžakbeg hercegovský, podřízený beglerbegovi bosenskému, sídlil zprvu dlouho ve Foči, nežli sídlo jeho přeneseno do Mostaru; podřízení jemu turečtí vojvodové veleli v Nevesinji a v Mostaru, který se teprve od r. 1474 připomíná vedle pustnouceho hradu Blagaje; v Novém sídlil »džidar«, v menších místech subašové. Horská plemena na jihu H-ny podržela značnou svobodu se svými náčelníky. Objem země je zřetelně naznačen v mírových smlouvách Turků s Uhry z r. 1503 a 1519: *terra ducis* sáhala od Proložce (u Imošského) a Vrgorce k Boce Kotorské u Nového a Risna a odtud k Samoboru a Mileševě, což potvrzují i jiné zprávy. Pravoslavní náleželi až do r. 1766 k srbskému patriarchátu v Peči, načež podřízení pod řecký patriarchát cařihradský. Metropolitá stonský (dle Dučiće) přenesl se již za středního věku do kláštera sv. Petra na Limu, načež biskupství jeho se rozdělilo ve dvě, jedno ve vých. H-ně, druhé v Trebinjsku, kteréžto pak v XVIII. stol. přeneseno do Mostaru. Z klášterů vynikali Tvrdoš a Duži u Trebinje. Žitomišljici u Neretvy, Piva u vnitrozemí. V Goraždě na Drině nalézala se ok. r. 1530 tiskárna pro pravoslavné církevní knihy. Katolíci, kteří za středního věku byli četnější jen v pomohí a na severu, v území biskupů sídlících v Makarsce a v Duvně, jakož i na ústí Neretvy, za dob tureckých nabyli pevné půdy i na jih od Neretvy, v Popově a okolí, podřízení jsouce biskupovi mrkanskému v republice Dubrovnické. Patarini, v XIV.—XV. stol. mocní, za Turků vymizeli. Za to se šířil islam, koloniemi tureckými iziskáním místních Slovanů; poturčený Hercegovce, původně prý pravoslavný diakon v Mileševě, byl slavný veliký vezír Mehmed Sokolović v XVI. stol. Války mezi Benátkami a Turky často zasáhly i do H-ny. Ve válce r. 1684—1699 Benátčané s pomocí tuzemců dobyli Nového (1687), načež obsadili (1694) i Trebinje s Klobukem, Popovo a dolní Neretvu. Dubrovčané, nechtějice býti obklíčeni územím benátským, způsobili v Popově a Trebinjsku hnutí pod prapory císařskými a dovedli toho, že v míru hranice v okolí jejich

zůstaly nezměněny (v. Dubrovník). V nové válce 1716 generál Emo obsadil z Boky zase Trebinje a Popovo na čas. Za války rakousko-turecké roku 1738 Hercegovci od Trebinjska zvláštním poselstvím vyslovili hotovost poddati se Rakousku, vtrhnu-li vojska jeho až sem. V XVIII. stol. H. na jihu bývala bojištěm mezi Turky a Černohorci. Za odboje Bosny a Albánie proti reformám cařihradským r. 1831 Ali Rizvanbegović, kapetán v Stolci, spolu s mocnými begy Čengići (v. t.), věrně se přidržel sultána a byl za to jmenován pašou hercegovským. Panoval pak v zemi jako vládce polosamostatný, zaváděl pěstování bouřčův, oliv a rýže, podporoval katolíky (za něho založeno kat. biskupství v Mostaru), ale horské kmeny pravoslavné na jihu krutě pronásledoval. Za nových rozbrojů v Bosně r. 1850 stal se podezřelým. Vojsko jeho náměstka (kavváš-baše) od Omerapaše poraženo, on sám ve svém letohrádku na fece Buně zatčen a r. 1851 v táboře u Banjaluky »náhodou« zastřelen. Statky Aliho konfiskovány. Porta, zlomivši moc muhammedánské šlechty, zprvu ponechala horským kmenům jejich autonomii, s placenými náčelníky, kteří měli tituly bimašů (majorů) a juzbašů (setníků) a domácí policii pandurův, ale brzo práva tato rušila, chtějíc odebrati zbraně a zaváděti tužší daně. Po menších srážkách povstali r. 1857 Zubci, Banjané, Pivané, Drobnjaci a Gačko pod vedením puškaře Luky Vukaloviće ze Zubců (životopis od Nakićenoviće v Srb. Letopise sv. 116), s vědomím černohorského knížete Danila, porazili Turky a podnikli pochod až ke Stolci. Turci se tím zapletli i do boje s Černou Horou, v němž utrpěli strašnou porážku na Grahově roku 1858. Na to práva plemen znovu potvrzena. Ale r. 1860 vypukly boje znova; Vukalović porazil Dervišpašu v Zubcích, vrazil i do Popova; ale když Černá Hora uzavěla mír, došlo k míru i v H-ně úmluvami, vedenými v Dubrovníku a v Mostaru. Vukalović stal se bimašou v Zubcích, avšak brzo Turci získali jiné pohlaváry proti němu a přinutili ho k odchodu na Rus, kde zemřel v Berdjansku r. 1873. Přechmaty Turků při sbírání daní vedly k novému hnutí r. 1875, za správy Dervišpaše, hlavně u Nevesinje. V čvci r. 1875 vypukla veliká revoluce hercegovská, která přivedla celou východní otázku do běhu. Boje se strhly u Nevesinje, u Ljubinje, podle hranic černohorských i rakouských, a koncem měsíce zasahovaly již i na sever od Neretvy. Vůdci byli Peko Pavlović, Lazar Sočica z Pivy, pop Bogdan Zimonić z Gacka, Mijo Ljubibratić, bývalý sekretář Vukalovićův, a katol. farář Don Ivan Musić. Hlavní bitvy sváděny u prosmyku Dugy, okolo tvrzi Driena a Cariny a podél hranic rakouských. Povstalci vítězili všude kromě tureckých pevností a tvrzi. Účastenství Evropy bylo zejména u Slovanů a v Anglii daleko větší nežli za odboje Vukalovićova. Tisíce rodin uprchlíků hercegovských uchýlilo se na půdu rakouskou a černohorskou. Když Srbsko a Černá Hora r. 1876 vypověděly Turecku válku, kníže černo-

horský vtrhl jednou až k Nevesinji, ale později bojiště zůstalo v místech jižnějších. V míru Svatoštěpánském Černé Hofe přičteno i Gacko, Foča a Plevlje, ale smlouva Berlínská (1878) ponechala jí jen větší část horských plemen na jihu H-ny. V srpnu a říjnu r. 1878 H-nu okkupovalo rakouské vojsko pod generálem Jovanovićem, který sám přes Imoški obsadil (6. srp.) Mostar; domácí muhammedáni kladli odpor jen u Limu, Stolce a Klobuku. Zbytky tureckých posádek odeslány přes Dalmacii domů a křesťanští povstalci odzbrojeni. Povstání v jižní H-ně, souvislé s novým hnutím v Krivošijích v Boce Kotorské, vypuklo proti rakouské okupaci v zimě r. 1881—82 hlavně pod vedením Stojana Kovačeviće s účastenstvím i některých muhammedánů, ale brzo potlačeno. R. 1885 otevřena dráha Metković-Mostar, načež do r. 1891 po částech dohotoveno pokračování její do Sarajeva. *KJk.*

Hercen: 1) H. Aleksandr Ivanovič, slavný publicista ruský (* 1812 v Moskvě — † 1870 v Paříži), nemanželský syn velkostatkáře Jakovleva a Němkyně Haagové. Prvého vychování dostalo se mu v otcovském domě. Francouzští a němečtí vychovatelé naučili neobyčejně nadaného hochu cizím jazykům a vzdělávali jej plody cizích literatur. Záhy nasákl bystrý hoch svobodomyšlnými ideami, hlásanými Schillerem, Puškinem, Rylějevem a j. básníky. Roku 1829 vstoupil na fysicko-mathematickou fakultu moskevské university, kde se vzdělával dále ve směru svobodomyšlném. Zde zapřel také známost s mladíky stejného smýšlení. Hlouček mladých nadšenců uvítal s radostí červencovou revoluci a zabýval se studiem francouzské socialistické literatury, zejména Saint-Simona. Roku 1834 byl však H. s přáteli svými prozrazen, zatčen a internován nejprve do Permi a pak do Vjatky, kde byl umístěn v kanceláři gubernátorově. Vyznamenal se, přeložen byl r. 1838 do Vladimíře. Tam se oženil, uvez tajně z Moskvy svou nevěstu. R. 1840 bylo mu dovoleno navrátiti se do Moskvy. Zde nový život počal pro H-a. Uveden byl do kroužku Hegelovců a seznámil se tak s učentím Hegelovým, jež však studoval samostatněji než jeho přátelé, spojuje je mimo to se socialistickými ideami Proudhona, Cabeta, Fouriera a j. Kroužek známých se později rozštěpil; jedna část — a k ní náležel H. a zejména též Ogarev — utvořila tábor Západníků, druhá tábor Slavjanofilů s Chomjakovem a Kirějevským v čele. Strávil ještě jeden rok v Novgorodě, kamž byl přeložen, vystoupil H. r. 1842 ze státní služby a odebral se do Moskvy po třetí, aby se tam zabýval znova filosofickými studii. Po smrti svého otce odejel r. 1847 navždy za hranice a odebral se nejdříve do Německa, pak do Italie a Francie. Roku 1848 seznámil se osobně s Proudhonem a jinými činiteli franc. revoluce. Nucen jsa policejně opustiti Francii, vystěhoval se do Švýcarska, kde se naturalisoval, pak byl nějaký čas v Nizze a od r. 1851 žil v Londýně, kde

r. 1854 pomocí polského sazeče Świętoslawského založil ruskou tiskárnu a vydával v ní knihy v Rusku zapověděné, udržuje při tom cíle spojení se svobodomyšlnými duchy různých národů, s Košutem, Louis Blancem, Mazzinim a j. R. 1863 se odstěhoval do Genevy a r. 1869 do Paříže, kde v lednu r. 1870 zachvácen byv zápalem plic zemřel. Literární činnost H-ovu možno rozdělit na 2 období. Do r. 1847, dokud byl v Rusku, měl zcela jiné názory o západě, k němuž tolik lnul, než od této doby. Z ruské dálky zdál se H-ovi evropský západ mnohem krásnějším, než jak se později na vlastní oči přesvědčil. Jeví se proto ve spisech H-ových po r. 1847 vydaných velké zklamání v západě. Původně psal pod pseudonymem Iskander. Z doby ruské činnosti H-ovy uvéstí sluší zvláště jeho *Dněvnik* (1842), dále povídky: *Zapiski odnogo moložogo čelovėka* a *Ješe iz zapiskov molodogo čelovėka* (»Otěč. Zapiski«, 1840—41); *Iz zapiskov doktora Krupova*; *Kto vinovat*; *Soroka voroska* (»Straka zlodějka«); *Preravnnyje razgovory* a j., pak filosofické práce uveřejněné dletem v »Otěč. Zap.«: *Diletantizm v nauke* (1843); *Buddizm v nauke* (1843, pokračování *Diletantizmu*); *Pisjma ob izučeniji prirody* (celkem 8 listů, 1845 a 1846), dletem v »Sovremenniku«: *Novyj variacii na staryj tmy* (1847) a *Něskolko zaměčanij ob istoričeskom razvitiji česti* (1848) a j. Pravou senzací vzbudily první dva H-ovy spisy, napsané v cizině a vydané nejprve anonymně německy: *Vom andern Ufer* (Hamburk u F. Kappa 1850, rusky *S togo berega* v Londýně 1855, franc. v Genevě 1870) a *Briefe aus Italien u. Frankreich* (t., 1850, rusky tištěno několik těchto listů v »Sovrem.«, všech 14 vyd. rusky 1855, 2. vyd. 1858 v Lond. *Pisjma iz Franciji a Italiji*). Oba spisy byly ostrou kritikou nezdravých západoevropských poměrů. H. sblížil se tu se Slavjanofily. Západ není schopen svět obroditi. Poslání to má pouze mladý nadějný stát ruský. Velikou činnost vynul H. v Londýně. Opatřiv si ruské typy, počal vydávati časopis *Poljarnaja zvězda* (ročně jeden velký díl, upomínající svým titulem a nejpojmenný časopis, vydávaný Rylějevem a Bestuževem, a brzo na to i publikaci *Golosy z Rossiji*. Nejvíce však H. proslul, když začal r. 1857 vydávati časopis *Kolokol* (Zvon), v němž bojoval za osvobození ruských seleků a za úplné vyvazení půdy, za zrušení cenzury, za odstranění tajného soudnictví a za zrušení trestů. List ten došel na Rusi přes všechny zákazy neobyčejného rozšíření a H. tuž ovládal veřejné mínění ruské. Zdálo se, že jest vševědoucí a že má spolupracovníky za blízku samého trónu. Ukázalo se to zvláště r. 1859, když vyšly *Zapiski imperatricy Ekateriny II.* (též franc. *Mémoires de l'impér. Catherine II.*, něm. v Hannoveru 1859, švéd. 1859 v Upsale, angl. 1860). Z jiných spisů H-ových uvéstí sluší zvláště poslání k Micheletovi *Le peuple Russe et le socialisme* (rus. Londýn 1858 *Russkij narod i socializm*), kde H. všele hájí ruský národ proti předsudkům,

jež v jedné své stati projevil Michelet, dále *Staryj mir i Rossija* (t., 1858), *Koncy i načala, Kreščennaja sobstvennost* (t., 1858), něm. vydání jeho zápisek (v Hamburku) *Aus den Memoiren eines Russen: Im Staatsgefängnis und in Sibirien, Petersburg und Novgorod, Jugenderinnerungen* (rusky vyšly pod tit. *Byloje i dumy Iskandera* (část I. 1812—38, č. II. 1839—47), pak *Turjma i slytka* (3. vyd., Lond., 1862). Velkou zásluhu získal si H. též tím, že vydával ruské spisovatele Puškina, Lermontova, Marlinského a j. necensurované. Rusy rozhněval si H., když v době polské revoluce pozdvihl v »Kolokole« hlas ve prospěch polského národa. Od té doby počalo »Kolokolu« také ubývati čtenářstva. Přestěhovav se roku 1863 do Genevy, vydal tam v l. 1865—68 poslední čísla svého časopisu. — H. byl duch neobyčejně hluboký. Nechápal fanatické nesnášlivosti a nenáležel nikdy k žádné ani veřejné ani tajné straně. Veškerá jeho činnost charakterisována a provázena byla náruživou touhou po pravdě. Stejně se Slavjanofily věřil po uvedeném obratu ve svém životě, že doba západoevropských národů zaměněna bude periodou slovanskou. Jako stoupenc Saint Simona a Fouriera věřil však zároveň, že nastane doba panství pracovní třídy a že pomine panství buržoazie. Co se týče poměru Rusů k ostatním národům slovanským, stál H. na stanovisku spojení federacího. Souborné vydání spisů jeho vyšlo v 10 sv. v Genevě 1875—80. K životopisu jeho srv. Strachov, Borjba s zapadom v našej litěr. (Petr., 1882); V. Anněnkov, Iděalisty tridcatych godov (»Věst. Jevr.«, 1883); Eckardt, Jungrossisch u. Altlivländisch (2. vyd., Lipsko, 1871); O. v. Sperber, Die socialpolit. Ideen A. Herzens (t., 1894). Do češtiny přel. od A. Kotika »Z memoírův« (»Zl. Praha«, 1864), a od Ant. Hansgirga »Kdo viněn?« (1882). V Lit. přil. k »Nár. listům«, 1865, č. 1. a 2. vyšly H-ovy úvahy o literatuře ruské. — dle.

2) H. Aleksandr, fyziolog ruský, syn před. (* 1839 ve Vladimiri). Odešel s otcem do vyhnanství, studoval v Londýně a v Bernu lékařství, provázal vědeckou výpravu Vogtova na sever Evropy a usadil se pak ve Florencii; od r. 1881 působí v Lausanně jako profesor fyziologie. Z jeho prací buďtež uvedeny: *Sravnitělnaja anatomia nižšich životnych* (Londýn, 1862); *Les centres modérateurs de l'action réflexe* (Turin, 1864); *Studio fisiologico sulla volontà* (1868); *Sulla parentela tra l'uomo e le scimie* (2. vyd., Florencie, 1869); *Gli animali martiri, i loro protettori e la fisiologia* (t., 1874); *Analisi fisiologica del libero arbitrio umano* (3. vyd., t., 1879); *Lezioni sulla digestione* (t., 1877); *Il moto psichico e la coscienza* (t., 1879); *Obščaja fiziologija duši* (Petrohr., 1890).

Heroik: 1) H. Dominik Alexander, virtuos na housle (* 1815 v Bystré — † 1871 v Opočně), byl velmi oblíbeným koncertistou a živil se výhradně z produkci, pořádaných po městech českých. Na sklonku života žil v poměrech tak krušných, že jen milodary byl zachráněn před nejkrutší budou.

2) H. Emanuel, spisovatel, malíř a kalliograf český (* 1840 v Samšíně u Sobotky — † 1882 v Tejně u Prahy). Studoval na reálce v Jičíně a Boleslavi, na paedagogiu v Litoměřicích, načež se stal podučitelem v Bakově. Po roce odebral se do Prahy na učitelský ústav, kdež poslouchal také ruské a polské přednášky Hankovy. Skončil studie, učil na různých místech, až přišel r. 1873 na školu hradčanskou. V Praze chodil v l. 1865—68 do malířské akademie a v l. 1871—78 psal s Leopoldinou kněžnou ze Salm-Reifferscheidu v Ráji u Blanska drahocennou rodinnou kroniku rodu Salského, kdež také provedl en miniature mnoho maleb ve zlatě a stříbře. Tiskem vydal: *Zeměpisný atlas pro školy nár.* (Praha); *Mapka Evropského Ruska* (ke knize Maškově); *Kreslení ornamentální křivočárny* (Praha, 1871, s E. Jindřichem); dva *Zeměpisné diagrammy Čech, Moravy a Slezska* a plán *Okolí pražského*. Vedle toho přispíval vyobrazeními do Wankelova »Die mährische Schweiz« (1881) a psával do »Bes. učit.« a j. Viz Čes. Škola, 1879, č. 18.

Herculaneum [herkulá-], nesprávně Herculanium, starověké město italské na pobřeží kampánském mezi Neapolí a Pompeji na úpatí Vesuvu. Bylo založeno Osky, později však bylo obydleno ponejvíce Řeky z jižní Itálie přistěhovalými, k nimž připojil se živel etruský a samnitský. R. 307 př. Kr. stalo se H. městem římským. Ve válce spojenecké (90 až 88 př. Kr.) bylo dobyto prokonsulem T. Didiem, jenž při tom, jak se zdá, zahynul (Mommsen, Röm. Gesch., 6. vyd., II, 242). Později stalo se municipiem. R. 63 po Kr. bylo H. zemětřesením z polovice zboveno, 24. srp. 79 bylo pak spolu s Pompeji a Stabii výbuchem Vesuvu zničeno. Mohutné proudy lávy, jež H. zaplavily, stuhly ve skalopevnou kůru a tak stalo se, že na místě, kde někdy stávalo H., zbudovány ponenáhlu ve výši 12—30 m nové osady Portici a Resina. H. zůstalo úplně zapomenuto až do r. 1713, kdy dělníci, kopající studni, našli tři překrásné mramorové sochy, jež přešly v majetek prince Eugena Savojského, po jeho smrti pak zakoupeny byly r. 1736 od dědiců jeho králem saským Augustem III. (čís. 500—502 v mus. drážd.). Jedna socha (500) představuje matronu, druhé dvě sochy představují dívky. Jsou to ideální typy doby Praxitelovy, jichž za dob římských s oblibou používalo za votivní nebo náhrobní sochy vznešených žen (Amelung, Die Basis des Praxiteles, str. 28 a 31). Přes zajímavost tohoto objevu nebylo však na místě dále kopáno. Teprve r. 1738, když král Karel III. stavěl si letohrádek u Portici, přišli dělníci ve hloubce 80 stop na divadlo a forum herkulánské, což dalo podnět k dalším výkopům r. 1750, které však pohřichu nebyly konány systematicky. R. 1755 kopáno nákladem akademie herkulánské, 1806—1815 nákladem Josefa Bonaparta a Murata. Posledně kopáno tam v l. 1869—76. Výkopy v H-eu jsou daleko nesnadnější než v Pompejích, poněvadž nad H-eem nalézá se moderní mě-

sta; z té příčiny dály se výkopy pomocí štol a šachet, z nichž některé později zase byly zasypány. Tak na př. do divadla herkulánského, jehož orchestra leží 26-60 m pod nivoú města Resiny, sestupje se po 112 stupních a lze si divadlo prohlédnouti pouze při světle svíček. Divadlo to mohlo pojmuti až 10,000 diváků (Piranesi, Teatro d'Ercolano, Řím, 1783 = Opere, XIX; Mazoisova rekonstrukce scény divadla herkulánského u Overbecka, Pompeji, 4. vyd., str. 170). Ulice herkulánské byly rovny, dlážděny lávou a měly po stranách trottoiry. Mimo divadlo objeveny čásť fora, zbytky dvou chrámů, basilika, několik domů soukromých, z nichž zajímavý jest na př. nádherně vyzdobený dům jakéhosi Arga. Jiný dům zajímavý jest tím, že nalezeny v něm ještě zbytky potravin. V domě jednoho ranhojiče nalezeny zajímavé chirurgické nástroje, dále objevena dílna holičská a j. Zvláště zajímavá jest villa, v níž nalezeno množství zuhelnatělých svítků, obsahujících, pokud byly rozvinuty, spisy Filodémovy (v. t.) a lat. epos, z něhož zachován popis bitvy u Actia, pocházející dle mínění Mommsenova od Rabiria, vrstevníka Vergiliova (»Archäol. Ztg«, 1880, str. 32, pozn. 3). Comparetti soudí asi předčasně, že villa tato byla letohrádkem Pisonů (srv. Mommsen, tam., str. 32 nn.; Bernoulli, Röm. Ikonographie, I, 236). Koster lidských a klenotů objeveno bylo v H-eu velmi málo, poněvadž obyvatelstvo mělo dosti času zachrániti se útekem. Z památek uměleckých v H-neu objevených uvéstí jest bronzová poprsí Dionysa (Comparetti-de Petra, La villa Ercolanese, VII, 2), doryfora (VIII, 3), t. zv. »Seneku« (V) a t. zv. »Bereniku« (VI), bronzové sochy Satyra spitého (XIII, 1), Herma (XIII, 2), t. zv. »tanečnické herkulánské« (XIV), Satyra spícího (XV, 1), dvou diskobolů (XV, 2, 3), Amazonky bojující na koni, z mramorových soch uvéstí jest Aischina (XVIII, 2), sochu archaistické Athény (XIX, 1), jíздеcké sochy Balbů, otce a syna, poprsí Kéfisidotovy Athény (XX, 1), Hestii (XX, 2) a j. Z nástěnných maleb herkulánských uvéstí jest Thésea a Minótaura (Helbig, Wandgemälde 1214), Héraklea a Téléia (t., 1143) a j. Památky tyto chovají se nyní všechny v Nár. museu neapolském. — Srv. Gori, Admiranda antiquitatum Herculana. (Řím, 1752); Le antichità di Ercolano (Neapol, 1757—92); David, Les antiquités d'Herculanium (Paříž, 1780 až 1803, 12 d.); Pirola a Piranesi, Antichità di Ercolano (Řím, 1789—1807, franc. vyd. Paříž, 1804—1806); Herculanium et Pompei. Recueil général des peintures, bronzes atd. s textem od Barréa (Řím, 1837—40, 8 d., něm. vyd. od Kaisera, Hamburk, 1838—41); Trollope, Illustrations of ancient art, selected from objects discovered at Pompei and H. (Londýn, 1854; Accademia Ercolanese: Memorie, 1822—62, Rendiconti, 1852; d'Ancora, Prospetto storico-fisico degli scavi d'Ercol. e di Pompei (Neapol, 1803; Jorio, Notizie sugli scavi di Ercol. (t., 1827); Comparetti-de Petra, La villa Ercolanese dei Pisoni (Turin, 1883); M. Ruggiero,

Storia degli scavi di Ercolano (Neapol, 1885); F. Furchheim, Bibliografia di Pompei, Ercolano e Stabia (2. vyd. Neapol, 1891); J. F. Horne, The buried cities of Vesuvius: H. and Pompei (Londýn, 1895). Viz Pompeji. Vyf.

Herculano de Carvalho e Araujo [erkulanu de karvalju i araušu] Alexandre, básník a dějepisec portug. (* 1810 v Lisaboně, † 1878 ve Val de Lobos), četl v mládí horlivě Klopstocka a Schillera, již nezůstali na něho bez vlivu, studoval a ruláž de commercio a de diplomacia a r. 1831 prchl z důvodů politických do Anglie a Francie, odkud se vrátil, aby bojoval v řadách liberálův ve válce občanské. V l. 1833—36 byl knihovníkem v Portě, 1837—42 redigoval »Panorama«, 1839 jmenován knihovníkem doma Fernanda a 1844 zvolen členem akademie věd. Žil pak v ústraní, z něhož vystoupil v 50 letech jako zakladatel střední strany »regeneração« a denníku »Paiz«; ale brzy, zklamán veřejným životem, utekl se úplně z něho na statek svůj ve Val de Lobos. H. je vedle Almeidy-Garretta zakladatelem romantismu v portug. literatuře a sice představuje druhé období jeho, období náboženské. První díla jeho byla zachmuřená, hloubavá, politicko-náboženská lyrika: *Voç do propheta* (1836), inspirovaná z části Lamennaisem, a *Harpa do crente* (1838). Po té oddal se H. próse a sice historickým romancím po způsobě Waltera Scotta nebo Manzoniho, v nichž obrátil se k národnímu středověku, který na základě dějinného studia syté a barvitě maloval. Sem náleží román *Enrico o presbytero* (1843), jenž maluje vpád Arabů v VIII. věku a je přeložen do několika evropských jazyků; román *Monge de Cister* (1840) z doby Joãa I.; novella *Parocho da aldeia*; histor. legenda *Dama pé de cabra*; román *O Bobo*, novella *Morte do Lidador* a jiné menší povídky shrnuté v *Lendas e narrativas* (1851, 2 sv.). Od románu dějepisného přešel posléze H. k dějepisu vlastnímu i jest nejlepším dějepiscem portug. tohoto století. V dějepise počíná si kriticky po vzorech svých Thierrym a Guizotovi, ač jinak odívá výsledky svého badání nádhernou formou slovesnou. Tento kritický směr pobouřil velice svou nešetřností k legendám, když vyšel roku 1846 1. sv. jeho *Historia de Portugal*, po němž následovaly 2.—4. (1853), sahající do r. 1279. Potom vydal ještě *Da origem e estabelecimento da inquisição em Portugal* (1854—59, 3 sv.), druhé veliké své dílo dějepisecké; *Estudos historicos* (1876); *Questões publicas* (1873); *Estudo sobre o casamento civil* (1866), hájící občanský sňatek; 6 svazků *Opusculos* (1873 až 1884), většinou polemických statí, hlavně proti kleru a j. *Poesias* jeho vyšly souborně v Lisaboně r. 1850, 5. vyd. 1886. Srv. de Serpa Pimentel, H. e o seu tempo (Lisabon, 1881); Th. Braga, Historia do romantismo (1880); Döllinger, Gedächtnissrede auf H. (Nördlinky, 1878). *Štd.*

Hercules [-rku-], hérós italský, jenž převzal sice jméno (Héraklēs — Heracles — Heracles — Hercoles. — H.) a hlavní mythy od ře-

ckého Héraklea, jest vlastně italský Genius (v. t.), princip plodivosti mužské a tudíž ochránce pokolení mužského, jako Juno byla ochránkyní žen. Verrius Flaccus v báji o zápase s Cacem místo H-la jmenuje jakéhosi Garana, jenž dle Prellera jest vlastně italský Keres-Genius; Reifferscheid pak z některých ital. památek výtvarných dovodil, že Juno, ač zprvu se zpěčující, po tuhých zápasech stala se chotí onoho H-la-Genia, načež oba ctěni jako di coniugales (podobně Mars i Nerio stali se manžely po tuhých zápasech); jako ochráncům manželství prostřán H-lovi po narození dítěte stůl a Junoně upraveno lože. Sem hledí také nodus Herculaneus, uzel, jímž při svatbě spínán pás nevěstin. Tento H. Genius zastává vlastně funkce otce svého Jova, odtud Iovius (jako Genius Jovis). Jiná báje vypráví o poměru H-lově k Acce Larentii (viz Acca Larentia). H. proto pokládán též za praotce některých rodů italských; tak prý byl otcem krále Latina (s Faunou), caecinského krále Acrona, krále Aventina. Celá pak gens Fabia ctíla ho jako praotce; Fabius Maximus dal přivést roku 209 z Tarentu ohromnou sochu H-lovu a na Kapitoliu vedle své sochy postaviti (socha ta za císa. Konstantina dostala se do hippodromu v Byzantiu a tam r. 1204 po Kr. s jinými slita). Jinou funkci Jovovu H. převzal jako ochránce věrnosti v přísahách a smlouvách a podobá se v té věci Geniovi a Diovi Fidiovi, který jakož i sabinský Semo Sancus, s nímž sdílí H. epitheton Sanctus, již od Aelia Stilona stotožňován s H-lem. Odtud přísahali i při něm mužové, zpravidla pod širým nebem (ženy při Junoně), odtud rčení *me hercle*, *me hercu*; *les* = *me Dius Fidius*. Smlouvy uzavírány u oltáře H-lova na dobytčím trhu (*forum boarium*). H. jest i ochráncem domácnosti (H. Domesticus, Tutor, Custos, Defensor, Conservator, Anteportanus) a podobá se tudíž nejen Geniovi, nýbrž i Penátům, mezi nimiž býval ctěn, jak vysvitá z toho, že v larářích pompejských často nalezena jeho soška. Chrání pak pozemky majitelovy, dle nichž bývá zván, podobaje se geniovi loci; než chrání také movitý majetek, přispívaje k jeho zvětšení. Zejména panovalo u Římanů mínění, obětoval-li kdo H-lovi $\frac{1}{16}$ jmění, že mu tento pomáhal k jeho rozmnožení. Odtud H. jest i dárce bohatství a darů štěstěny, jako pokladů, jež sám ostřihá jako Incubo, Incubus, Cubans, u nichž svým ctitelům dává ve snu vědění (odtud Somnialis). V tom stýká se H. i v kultě s Merkuriem, s nímž vzájemně bď nad obchodem (H. ponderum, jenž bď nad vahami, Olivarius); proto H-lovu hlavu má peníz quadrans ($\frac{1}{4}$ assu) jako Merkuriovu sextans ($\frac{1}{6}$ assu). Spolu s Merkuriem jest bohem cest a cestování, jemu před nastoupením cesty obětovány v ohni zbytky jídel. Na venkově H. ctěn jako bůh širé přírody, podobaje se velice Silvanovi, vedle Terry, Cerery, Diany a Nymf. Odtud vyobrazován s ovocem v zástěře jako Silvanus s rohem hojnosti; obětním pak zvířetem jeho, jako i Silvana, jest svině. Odtud

také H. stal se bohem pramenů, zejm. teplých, a ctěn v lázních jako léčivý bůh do pozdních dob, tak v H-lových lázních u Mehadie v Uhřích (H. Salutaris, Salutifer). Sem náleží legenda o vzniku jezera ciminského zaražením železné páky do země H-lem.

Nejvýznačnější pak funkce H-lova jest funkce boha vítězného a vítězství udílejícího (H. Victor, později též Invictus), jenž již od starých (Varrona) stotožňován s Martem. Kolem původně italského jádra báje o zápase H-lově s Cacem (viz Cacus) počaly se záhy seskupovati báje a legendy, dílem čerpané z řeckých mytů o Hérakleovi, dílem podávající lidový výklad o vzniku kultu H-lova v Itálii. H., zabiv Caca, zřídil Jovovi, přijímám Inventor, oltář a obětoval mladého býka za to, že opět nalezl své stádo; na to od Euandra a jeho druhů, vavřinem slavnostně ověncených, uvítán jako spasitel, jemuž sebe a svou zemi za to světili; Euander mu pak zřídil oltář a obětoval jako bohu; tím jsa rozradostněn, H. lid pohostil dobytčaty ze svého stáda a obdaroval je desátým dílem kořisti z jeskyně Cacovy a dobytým územím; na to zavedl sám svou bohoslužbu, již světil rodům Potitiů a Pinariů, z nichž oni vykonávali při tom úkol hlavně, tito, že se při první oběti opozdili, jen podřizený. Dále prý H. založil oltář Saturnovi na úpatí Capitolia a poučil tamní obyvatele, aby místo obětí lidských, jichž dotud požívali Dispatr a Saturnus, obětovány byly onomu oscilla podoby lidské, tomuto hořící svičky. Rovněž H-ovi připisuje se zavedení oběti Argeiů (v. Argei) místo shazování starců do Tiberu.

Oltář, na němž H-ovi se dostalo ponejprve v Itálii božské pocty, byla proslulá ara maxima na jv. konci dobytčího trhu blízko záp. strany cirku velikého (*maximus*). Euander sám prý dal přistavěti svatyni, v níž byla starobylá kovová socha H-la triumfujícího (*triumphalis*), jež při triumfech v obleku triumfatora nošena, znázorňujíc H-la *operto capite*, t. j. se lví tlamou na hlavě; mimo to se tam nalézal kyj, který tam od H-la zanechán byv, svým zápachem psy odtamtud odháněl, pak prostý, dřevěný, smolou oblitý pohár. Vedle tohoto chrámu založen později jiný okrouhlý, zasvěcený snad od Aemilia Paula před bitvou u Pydny r. 168 př. Kr. Když oba ty chrámy požárem za Nerona zničeny, chrám Aemiliův obnoven a trval prý až do dob Sixta IV., jenž jej dal strhnouti. Potitiové a Pinariové vykonávali bohoslužbu H-lovu v těch místech až do dob censora Appia Claudia r. 312, jenž za cenu 50.000 assů přiměl Potitie k tomu, že postoupili svůj úřad otrokům státním; rod Potitiů prý vymřel potom do roka a původce Appius raněn slepotou. Od těch dob praetor urbanus, vavřinem jsa ověncen, za pomoci státních otroků vykonával v den 12. srp. výroční obět, při níž bohu obětován mladý býk; praetor při tom ukrápl vína z onoho dřevěného poháru a měl hlavu, prý graeco ritu, nepokrytu, jako při oběti Saturnovi konané. Propuštění, otroci a ženy nesměli se oběti účast-

niti; vyloučení žen vykládáno různě legendami. Maso obětovaného zvířete se za drahý peníz prodávalo, za obnos ten pak pořízeno nové obětní dobytče. Lectisternium po způsobě řeckém dle vzoru thexenium pořízeno nejprve teprv r. 399 př. Kr. na rozkaz knih Sibylliných, a tak později častěji. Dle nápisů doložiti lze obět praetorskou do pozdní doby císařské (po Theodosia). Záhy zavedena i obět soukromá (*decima*), při níž vojevůdcové po vzoru H-lově obětovali bohu desátý díl kořisti, soukromníci pak, zejména obchodníci, desátý díl zisku nebo jmění. Obětující při tom měli hlavu ověncenou vavřinem z Aventinu; z oběti část spálená slula *polluctum*, část při hořu snědená *profanatum*; obětní hody tyto prosluly nákladností a býval při nich hostěn veškeren lid římský. Desátý díl jmění H-ovi prý obětovali Sulla, Lucullus a Crassus; při hodech Sullových bylo prý pro lid tolik jídel upraveno, že se házela do řeky, od Crassa pak dostal každý Říman výživu na tři měsíce. Z vojevůdců obětovali H-ovi desátek L. Mummius Achaicus při svém triumfě v Reate r. 145, jenž mimo to bohu zřídil v Římě svatyni se sochou, pocházející patrně z kořisti korinthske, dále bezpochyby též Marius při svém triumfě r. 104; Cn. Pompeius pak po svém triumfě r. 61 zřídil H-ovi Victorovi u cirku velikého chrám se sochou Myronovou. Pocta vojevůdců soustředila se kol cirku velikého, obchodníků snad v chrámu H-la Vítěze (Victor) poblíž Trojité brány (*porta trigemina*) a u oltáře Jova Inventora; k němu vztahuje se asi legenda o pištcí, pak obchodníku Samnitovi M. Octaviovi Herenniovi, který, zachráněn H-lem z rukou pirátů, zřídil H-ovi Vítězi chrám se sochou; snad přistavěl k starobylému oltáři novou svatyni. Hlavní slavnost u toho chrámu konala se dne 13. srp. Forum boarium soustředovalo kult italského H-la-Genia, cirkus Flaminiův kultu řeckého Héraklea. Jest to H. Musarum, kterému M. Fulvius Nobilior zasvětil r. 187 př. Kr. chrám na jižní straně cirku onoho vedle sloupení Octaviina; patrně dle návodu přítele Fulviova Ennia vedle sochy Héraklea Musageta, z Ambrakie ukofistěné, postaveny též sochy Mus z téže kořisti; H. Musarum tam znázorněn jako jinoch s kyjem o nohu openým, an hraje na lyru. Dále jest to H. Magnus Custos, ochránce to her zvaných lidí plebei, jemuž Sulla dne 4. čna na radu knih Sibylliných zasvětil chrám blíže cirku Flaminiova, kde se ony hry 4.—17. list. konaly. — Z kultů ital. mimo Řím proslaven byl kult H-lův v Tiburu, sídle kultu Junonina, kde ctěn jako Victor nebo Invictus sborem kněží Saliů. Vůbec v Itálii nebylo místa, kde by nebyl H. ctěn; nejryzejí pak italský jeho kult zachoval se v Samniu, kdež na nápisě agnonském zván *kerriiús = genialis*.

Již na konci republiky velicí mužové, jako Pompeius a Antonius, rádi sebe a své skutky přirovnávali a dávali přirovnávati k H-ovi a skutkům jeho. Za Augusta H. jako Augustus přibrán mezi bohy dům císař. chránící. Nero pak pokoušel se skutky jeho v cirku napodobovat.

vati. Domitián v chrámě, jež H-ovi u cesty Appiovy založil, postavil sochu H-ovu své doby, Traján a Hadrián pěstovali hlavně kult H-la Gaditanského. Commodus konečně sám se vydával za H-la pod názvem H.-Romanus, vystupuje rovněž jako zápasník se šelmami. Septimius Severus po porážce Parthů (202 po Kr.) vystavěl veliký chrám H-ovi a Bacchovi. Diocletian a Maximián konečně vydávali se za Jova a H-la pod názvy Jovius a Herculus. H. se udržel na mincích císařských až do dob křesťanských po Gratiána. Často název H. dáván od spisovatelů božstvům cizím, jež k H-ovi přirovnávána: H. germanský, jenž asi totožný s Donarem, H. Saxonus, ctěný od dělníků v kamenných lomech na pldě germanské, H. Deuonienensis, Magusanus (dle míst nyní neznámých), konečně H. keltský, od Keltův Ogmios zvaný. Slavnější sochy H-ovy byly většinou původu řeckého. Vedle tarentské sochy, jež od Fabia jsouc přivezena do Říma, představovala H-la znaveně sedícího, an hlavu v ruku opírá, sem náleží Pliniem zmíněný H. tunicatus, blíže řečnické od L. Luculla r. 63 postavený (jinoch v tunice s výrazem urputného vzdoru ve tváři, s okem vysoce klenutým), dále Myronův H. převezenny ze Sama Antoniem, jenž svůj původ odvozoval od Antona, syna H-ova, dále Fulviův H. Musarum a Polykleův H. u Cicerona podotčený. Ostatně viz Héraklés.

Hercules [-rku-], rozsáhlé souhvězdí rozkládající se asi mezi 15 h 10 m až 19 h v rektascenci a $+3^{\circ}$ — $+50^{\circ}$ deklinace. Z hvězd prostým okem viditelných jest jedna velikosti 2. a 10 vel. 3., z nichž hvězdy η , ξ , β , γ , α , δ , ϵ a π vytvořují velmi znatelnou konfiguraci. Blíže hvězdy ϵ nalézá se bod, kam celá soustava sluneční v prostoru směřuje. Hvězda α Herculis jest podvojná, hlavní hvězda jest velikosti 3.—4., zlatožlutá a měnlivá, průvodce velikosti 6. jest modravý. V rektascenci 16 h 38 m a deklinaci $+36^{\circ} 41'$ nalézá se skvozná, kulovitá hvězdokupa, objevená roku 1714 Halleyem. Souhvězdí jest bohato na dvojhvězdy. Gs.

Herocyn v geologii jest jméno, jež dáno bylo několika vrstvám palaeozoickým na jižním úpatí Harckého pohorí v Německu, jež původně Roemerem a Gieblem považovány byly za silur, později však po pracích Beyricha a Kaysara přičteny byly ku zpodnímu útvaru devonskému. Týmiž geology bylo i nejvyšším třem souvrstvím palaeozoické páneve české (dle Barranda pásmům F, G a H) a pak i zpodnímu stupni helderberskému v sev. Americe přičteno stejné stáří. H. chová v sobě jedná břidlice, jednak i vápence, které se zvláště v Čechách střídají, v Německu vůbec jen v útržcích a bez spojení se vyskytují. Tak na př. u Greifensteinu poblíže Wetzlaru nalézá se malý osamocený útržek vápence, který velmi se podobá našemu vápenci koněpruskému f_2 . Zvířena souvrství těch jest rázu samostatného a přechodní mezi silurem a devonem. Na zpodu v naší vrstvě f_1 chová ještě graptolity, hofejí pak vyskytuje se bohatá

zvířena goniatitová. Zvířena vzpomenutých souvrství českých jest sice zvířené harcké podobná, nikoli však s ní totožná. Jsou to hlavně zase goniatité v rodech *Anarcestes*, *Aphyllites*, *Mimoceras*, *Pinacites* a j., kteří podobnost tu činí. Z trilobitů významnými jsou: *Odontochile* (*Dalmanites*) *rugosa*, *Phacops fecundus*, *Thysanopeltis* (*Bronteus*) *speciosus*, četné druhy rodu *Proetus*, *Cheirurus*, *Bronteus* a *Harpes*. Z břichonožců četné *Capulidy* a pak množství ramenonožců. Z hojného rodu *Stringocephalus*, který pro devon jest vůdčí zkamenělinou, nalezen u nás ve vrstvě h_1 jeden druh ve 2 jedincích. Jiná vůdčí zkamenělina, korál *Calceola*, u nás dosud vůbec nalezena nebyla. Dále jsou pro naše souvrství význačny i první zbytky ryb z oddělení Placoderm. Jisto je, že v těchto našich souvrstvích zvířena silurska znenáhla se mění v devonskou a to postupem, který jest obdobný postupu v některých vrstvách devonu německého, ale nikoli s ním totožný. Proto, pokud se týče stáří těchto našich uloženin, není dosud mezi německými geology shody; někteří kladou celý náš h. do zpodního devonského útvaru a vysvětlují značné rozdíly ve zvířené tím, že náš h. povstal z moře mělkého, porýnský pak z hlubokého. Jiní staví však vrstvy f_1 až g_2 do zpodního, g_2 do středního a souvrství h_1 docela až do svrchního devonu. Zvláště pro pásmo h není v Německu nikde obdoby a zdají se tyto břidlice se svou velezejímavou květenou souhlasiti s podobnými uloženinami, jež poslední dobou popsal Dawson v Kanadě.

Herocynit jest podstatně $Fe(Al^2)O^4$, tudíž spinel, ve kterém skoro veškerý Mg nahrazen jest Fe; jest jemnozrnný nebo celistvý, štípatelnost není patrná, lom lasturnatý. $T=75$ až 8; $H=39-395$; barva jest černá, v vrypu jest tmavě šedězelenavá, slabě se leskne. Před dmuchavkou se neroztápí, prudce žlhaný prášek červená. H. byl od Zippa nalezen u Načetína nedaleko Ronšperka. Vr.

Herocynský les (lat. *Hercynia silva*). Jméno tímto míněny původně hornaté kraje na severu Italie, později hornatiny severně od Dunaje ležící. Hérodot nevěděl nic o krajích středoevropských, ale již u Aristotela setkáváme se s horami Arkynskými (*Ἀρκύνια ὄρη*), kterými rozuměl horstvo na sev. Istru. Že znám byl Eratosthenovi a jiným Řekům, patrně ze slov Apollonia Rhodského a Caesarových. Tento první zevrubněji polohu a rozlohu H-ch l-ů ustanovil. Počíná pak Caesarův H. l. asi dnešním Černým lesem a táhne se podél Dunaje až ke hranicím Dákův a Anartů, více než 60 dní cesty zdělí a 9 zšíří. Dle Agrippy omezena Germanie, Rhaetie a ager Noricus na východě Vislou a H-m l-em. Livius pouze jména se dotýká, klada do H-ského l-a sídla vystěhovalých Keltů. Strabonovy zprávy nejsou dosti jasny, ale dle nich zdá se H. l. zaujímatí menší prostranství. Plinius asi tuž rozlohu dává H-skému l-u jako Caesar. Vellejus Paterculus klade jej asi do Čech a Moravy, ač jinde i kraje při pra-

vém běhu Rýna počítá k němu. Podobně tomu i u Tacita, kdežto Florus (málo spolehlivý) rozumí jím spíše kraje porynské. Pohledně-li konečně na mapu Ptolemaiovu, shledáme, že na místě Caesarovy Hercyniae silvae objevuje se několik pásem horských (*Ἀβροβα ὄρη* = Černý les, *Ἀλπία ὄρη* = Švábská Jura, *Γα[μ]βρητα ὄρη* = Šumava, Javor?, *Σουδρητα ὄρη* = Rudohoří?, *Ἀσπιβούγγιον* = Lužické hory, Ještěd?, *Σαρρατικὰ ὄρη* = Karpaty Bílé a Malé?), kdežto *Ὀρνύμιος ὄρη* hodí se pouze asi na slezské Bezkydy. Někteří novější zeměpisci a geologové rozumějí slovem Hercynské horstvo, Hercynská soustava horská, všechna pohoří, počnouc Černým lesem a končíc Oderskými horami. — Původ jména, přes celou takofka již o tom literaturu, není dodnes náležitě vysvětlen. Grimm ukázal na něm. kořen skand. *harka* (durare), *harkja* (duritas), *herkinn* (durans), čehož Sařafík při své váze nechal (Sebr. Sp. I., p. 530); jiní našli ve slově keltský kořen, dle nich Hercynské hory = alti montes. Pp.

Herčík: 1) H. Jan, český spis. theolog. (* 1835 v Sánech u Kolína — † 1869 t.). Studoval v Jičíně a v Praze a r. 1860 vysvěcen na kněžství, načež byl kaplanem ve Starém Kolíně. R. 1863 ochuravěl chrlením krve a marně hledav úlevy cestou do Italie a Uher, žil na odpočinku v rodišti. Spisy H-ovy jsou dosti četné. Přeložil z Augustina *Vyznání o životě a učení Páně* (Svatojanské dědictví, 1866); pak *Katechismus z nařízení sněmu Tridentského* (Dědictví sv. Prokopa, 1867); Hauberovu *Úpinnou modlitební knihu* (Praha, 1866, 5. vyd., z něm.); Albacha *Posvátné zvuky* (tam., 1866, 4. vyd.); *První sv. přijímání a sv. biřmování* (t., 1869) a j. Kromě toho také přispíval do »Čas. katol. duch.«, »Blahověsta« (*Učení m. Jana Husí dle jeho čes. spisů*) a »Školníka«. Viz »Blahověst« 1869, č. 5.

2) H. Ferdinand, malíř český (* 1861 v Třeboni), studoval na vyšší reálce v Kutné Hoře a na technice v Praze u prof. Schulze. Na to zaměstnán byl po 5 let na stavbě muzea král. Českého a r. 1889 vstoupil na malířskou akademii jako žák Pirnerův, později Brožíkův. Z prací jeho známy jsou četné portraity, mezi nimi zejména podobizna dram. umělkyně Laudové (1895) a dámská podobizna v životní velikosti (1894). Mimo to uvádíme veliký *Pohled na Prahu* (1896) a allegorii *Vanitas*. J.-k.

Herdivald (*Herzogwald*), farní ves na Moravě, hejt. Sternberk, okr. a pš. Dvorce; 105 d., 674 ob. n. (1890). kostel Věch Svatých, zřf. šk., tkalcovství, břidlicové lomy, samota Rosagarten, nedaleko mlýn.

Herda, ves v Čechách, hejt. a okr. Třeboň, fara Sv. Majdalena, pš. Chlumec; 17 d., 202 ob. č. (1890), stranou samoty Sv. Barbora, Pilař a Rybák.

Herda, Jaroslav (vlastně František), básník český (* 1859 v Třeboni — † 1881 ve Mšeci u Slaného), gymnasiu navštěvoval ve Slaném a v Praze, kde jal se studovati i lékař-

ství, ale r. 1880 zachvácen byl souchotinami ve hrob. H. přispíval belletristickými pracemi prosaickými i básnickými do různých časopisů (»Světozor«, »Ruch«, »Zábavné listy«, »Humoristické listy«, »Paleček« a j.). Pozůstalé básně jeho vydal J. V. Krecar nákladem F. Popelky v Jaroměři pod názvem *Ze srdce a Básně Jar. Herdy*. Pohrobni vzpomínka »Za Jar. H-dou« v »Máji«, 1892. Kcr.

Herdoke [-eke], město v pruském vlád. okr. arnsberském a v kraji hagenském nad ř. Ruhrou, zde splavnou, se 4214 ob. (1890), většinou katol. Jsou tu veliké pískovcové lomy, pomník císa. Viléma, spopitelna, plynárna. Naproti H. leží obec Vorhalle s tov. na zboží železné a mosazné.

Herder: 1) H. Johann Gottfried, básník a spisovatel něm. (* 1744 Moragu [Mohrunge] ve Vých. Prusku — † 1803 ve Výmaru), syn učitele a kostelníka, někdejšího tkalce, muže vážného, a zbožné, rozumné matky. Vyrostil v chudobě, ale nikoli v muzotě, v ovdušit pietistickém, při zbožných zpěvech rodinných. Ve škole zkoušel velmi pedantstvím rektora a vzdělával se četbou. R. 1762 napsal ódu na cara ruského, jež ihned v Královci byla vytištěna. Téhož roku vzal ho ranhojič ruského pluku, přezimovavšího v Moragu, s sebou do Královce, aby se učil ranlékařství; ale H., seznav slabost svých čivů, dal se z nenadání zapsati na fakultu theologickou. Byv pak přijat do Collegium Fridericianum a zaměstnán na škole ústavu, okázal brzy své paedagogické nadání. Z učitelů nejvíce naň působil Kant, jehož viiv jeví četné filosofické články H-ovy; na jeho tehdejší filosofickém stanovisku H. i utkvěl, nepokročiv ke kritice čistého rozumu. Zde seznal zajímavého J. G. Hamanna (v. t.), »maga severu«. Již r. 1764 odebral se H. do Rigy, kamž ho Hamann doporučil za kollaboratora na škole kathedrální, a tam zažil nejšťastnější dobu svého života, jsa oblíben jako učitel i jako kazatel, tak že obec zřídila pro něho nové místo předměstského kazatele, když měl býti povolán do Petrohradu. Tehdáž napsal k zasvěcení nové radnice slavnostní spis *Haben wir noch jetzt das Publicum und Vaterland der Alten* (1765), kde na první otázku odpovídá záporně, na druhou kladně, projevuje vlastenectví ruské (pro pruské se nikdy nenadchnul). Petr Veliký byl a zůstal mu ideálem knížete a Kateřina důstojnou jeho následovnicí. Zde vůbec čerpal H. vědomosti své o Slovanech doufaje, že z pozhnaných krajín maloruských bude někdy nová Jónie. Také kruté postavení lotyšských nevolníků zde poznal vlastním názorem. Napsav řadu příležitostných a náboženských básní, vystoupil anonymně svými důležitými zlomký. Na základě kritického časopisu »Literaturbriefe«, Lessingem založené, napsal *Über die neuere deutsche Literatur. Erste* (2. 3.) *Sammlung von Fragmenten* (1767). Oproti kritice tohoto listu, vycházející častě od pojmu absolutní dokonalosti díla a pojmající básníka jen jako vědomě tvořícího rozumem, H. je zakladatelem kritiky nové, která

hledí k nevědomým silám tu působícím a k historické a psychologické podmíněnosti, ba jemu tanou na myšlích již dějiny lidstva na základě poesie. Poprvé zde na posuzování umění obrácena věta Hamannova, že poesie není hříčkou vzdělanců, nýbrž mateřským jazykem lidstva, že je starší prósy. Zlomky měly veliký úspěch; učinily H-a, ač nebyl jmenován, slavným spisovatelem; Nicolai získal ho za recenzenta pro svou »Bibliothek«, kterýžto úřad zapletl ho však záhy v polemiku s pověstným Klotzem a jeho kličkou. H., jenž rovněž anonymně vydal »torso« pomníku Abbtova (1768) a *Kritische Wälder* (1769), rozepisující se o Lessingově »Laokoonu« a o spisech Klotzových, potlačil úplně 2. vydání »Fragmentů«, které Klotz předčasně kritisoval, zároveň však nemoudře a nemužně zapel veřejně autorství »Lestů«. Tato polemika znechutila H-ovi pobyt v Rize, tak že v květnu 1769 náhle složil své úřady a vydal se na cestu do Kodaně a Německa. Místo toho zajel z Kodaně s přítelem Berensem až do Francie, kde strávil půl roku studiem franc. literatury, chtěl se pořádně seznáti s Lykurgem Livonska, seznámil se s Diderotem a d'Alembertem v Paříži a přijal z touhy po delší cestě návrh knížete-biskupa lubeckého, aby syna jeho provázel jako cestovní kazatel. Seznámiv se v Hamburku s Lessingem a Claudieusem, nastoupil r. 1770 cestu; v Darmstadtu zasnoubil se s Karolinou Flachslandovou, ale již ve Štrasburku rozešel se s princem a přijal místo kazatele v Bückeburku. Než je nastoupil, podrobil se marné bolestné operaci, aby se zbavil slzení; při tom seznámil se s Goethem, na jehož celý život a hlavně na mladistvou poesii měla tato známost vliv nezměrný. Zde na rychlo sepsal *Über den Ursprung der Sprache*, dokazuje tu lidský původ jazyka, a získal tím cenu berlínské akademie (vyd. 1772). Další plod styků s Goethem byla knížka *Von deutscher Art u. Kunst* (1773), společně vydaná, v níž jednal o lidové poesii, o Shakespearovi a Ossianovi. S Goethem také uvázal se v úřad referenta ve »Frankfurter Gelehrte Anzeigen« roku 1772. V Bückeburku, kam ho povolal hrabě Lippe-Schaumburský, znamenitý vojen. organisator, cítil se H. jako ve vyhnanství a teprve když r. 1775 po dlouhém váhání pojal Karolinu za ženu a nalezl štěstí v domácnosti, zahájil dobu velmi plodnou řadou děl charakterisovaných geniálním slohem, opovrhujícími všemi pravidly škol. Byla to předně *Älteste Urkunde des Menschengeschlechtes* (1774—1776, 2 sv.), vyrostlá ze starších začátků, výklad »písňe biblické« o stvoření světa, kterou zároveň hájí jako skutečnou listinu, doloženou i jinými orientálními prameny. Toto úplně odvrácení od racionalismu bylo také způsobeno přátelstvím s Lavaterem, k jehož fysiognomie H. přispíval. Téhož ducha je *Auch eine Philosophie der Geschichte zur Bildung der Menschheit* (1774), hájící i kaceřovaný středověk proti nové době, a hlavně *An Prediger. Fünfzehn Provinzialblätter* (1774), útočící ostře na osvětářskou theologii, hlavně na Spaldinga. Také

r. 1773 obdržel H. cenu berlín. akademie za *Ursachen des gesunkenen Geschmacks bei den versch. Völkern, da er geblühet* (1775). Zde vznikly i práce později vydané o Huttenovi, o podobnosti starší anglické (balladové) poesie s německou, *Lieder der Liebe* (1778), překlady z básní východních, a *Plastik* (1778), definující sochařství jako umění hmatu a doplňující rozdělení Lessingovo. Při těchto pracích měl H. stále také na zřeteli, aby se zbavil bückeburského vyhnanství, a namáhal se velmi do síci professury v Gotinkách; ale fakulta netroufala si rozhodnouti, je-li skutečně pravověrný. Za to Goethe, dostav se do Výmaru, vymohl mu, že byl r. 1776 povolán za vrchního faráře, konsistoriálního radu a školdozorce do Výmaru. Zde cítil se H. nějaký čas šťastným, s chutí ujal se škol, měl řadu pěkných řečí školních, napsal slabikář a katechismus; ale tíže prací administracyjnych záhy se mu zprotivila a nejasnosti ve smlouvě na dlouho zkalil se poměr jeho ku Goethovi. Přese všechny práce vydal H. epochální sbírku *Volkslieder* (1778), od pořadatele pohrobního 2. vydání *Stimmen der Völker in Liedern* nazvanou a obsahující nejen skutečně lidové, nýbrž národně charakteristické písně vůbec. Svě překlady H. uspořádal zeměpisně, ne etnograficky; proto i české rhapsodie o Libušině soudy a Horymíru (tato s mnohými jinými příspěvky je psána pro rukopisný týdeník výmarské společnosti »Journal von Tiefurt«, 1781), volně básněné die Hájkovy kroniky, položil mezi písně německé, podobně jako v listech humanitních nazývá Komenského mužem svého národa. Opět dosáhl cen akademických: bavorské prací *Ueber die Wirkung der Dichtkunst auf die Sitten der Völker* (1781) a třetí berl. prací *Vom Einfluss der Regierung auf die Wissenschaften u. d. Wissenschaften auf die Regierung* (1786). K svým theolog. pracím vrátil se H., opustiv příkré stanovisko protirationalistické, paedagogickými *Briefe, das Studium der Theologie betreffend* (1780 až 1781), v nichž smír mezi kritikou bible a vírou není uzavřen bez osudných kompromisů. Tento spis je památkou přátelství H-ova s mladým J. G. Müllerem, které život přetrvalo, přetřhl však na dobro svazky poutavší H-a k Lavaterovi. Smrt Lessingova zavdala H-ovi přčinu vysloviti se o něm krásným způsobem a navázati styky s Mendelssohmem, ale s třetím ve spolků, s Nicolaielem, utkal se ne zcela šťastně polemikou o templářích. Roku 1782—83 vydal H. první (jediné) dva svazky dlouho připravované epochální práce *Vom Geist d. Ebräisch. Poesie*. R. 1783 udal se obrát v jeho poměru ku Goethovi a vřelě, šlechtně přátelství pojilo oba odtud na dlouhou dobu, která znamená pro H-a vrchol činnosti. Domácnost H-ova stala se domovem Goethovi, jehož přírodovědecké studie oplodily zase myšlenkový svět H-ův. Výsledkem této doby jest H-ovo nejproduktivější a nejdůležitější dílo *Ideen zur Philosophie der Geschichte der Menschheit* (1784—87 a 1791, 4 díly). V nich vrcholí jeho snaha po jednotném vodítku v proudu rozmanitých událostí

dějin politických a duševních. Vycházejí od kosmických a geologických teorií, provádí nás dvaceti knihami říší přírody a společnosti. Z přímé postavy člověka vyvozuje základní větu, že člověk je zrozen k lidskosti, k humanitě. V páté knize odbočuje k rozhledům do života budoucího (o tomto tematě, naznačeném v poslední práci Lessingově, přemýšlel tenkrát H. mnoho, jak ukazují jeho dialogy o stěhování duší). Ihned se však vrací k základům mesologie, mluví o tom, která podmínka a jiné podmínky přírodní pozměňují lidi stejného původu. Speciálním prostředkem ku vzdělání lidstva jest jazyk, kterého dostalo se lidstvu zasáhnutím božstva, jak H. nyní tvrdí. Rozebrav tradice o prvních dějinách lidstva, stopuje H. pozdější dějiny dle kmenů od Mongolů a Indů k Semitům a Egyptanům, k Řekům a Římanům a vykládá opět, že humanita jest účelem lidstva. V posledních knihách charakterisuje národy severní (s nebyvalou láskou a nepředpojatostí kreslí tu Slované), vykládá vznik křesťanství s malou jen dávkou zázračnosti a běh dějin u národů germanických. Stručně charakterisuje přechod k době nové, době vynálezů. První sbírky ideí vedly k polemice s Kantem, která na sbírky pozdější měla vliv příznivý. Své drobné články sebral H. v *Zerstreute Blätter* (6 sbírek, 1785—97) s četnými básnickými překlady z řecké anthologie a literatur orientálních. Sem pojaty i *Persepolis* (1787) a *Tithon und Aurora* (1792), se smělými myšlenkami o stárnutí a obrození všeho lidského. Polemika o spinozism mezi Jacobim a Mendelssohnem dala vznik úvaze *Gott. Einige Gespräche* (1787), v nichž Spinozovy názory přeměněny v herderovské. R. 1788 překvapil kanovník Dalberg H-a návrhem, aby ho doprovázel na cestě do Itálie. Radostně přijal H.; avšak k Dalbergovi přidala se paní von Seckendorf, jež znepríjemnila H-ovi celou cestu, tak že konečně s kanovníkem se rozešel. V Itálii nezažil obrození jako Goethe, jemuž se od cesty té začínal odcizovati; přece však získal mnoho pohledem na díla sochařská, v nichž shledal jeden z výrazů humanity. Poměr ku Goethovi ochladl docela, když tento přiměl H-a, aby nepřijal povolání do Gotink; ale nemohl toho dosíci, aby sliby s tím souvisící byly tak vyplněny, jak H. doufal. Přistoupil k tomu i Schillerův spolek s Goethem, spolek, s jehož čistě aesthetickými zásadami H. nemohl již dávno souhlasiti. S počátku ovšem přispíval i on do Schillerových »Horen«, mezi jiným článkem *Homer, ein Günstling der Zeit*, kterým vyvolal prudkou repliku Wolffovu. Francouzská revoluce dala podnět k *Briefe zur Beförderung der Humanität* (1793—97), v jejichž deseti sbírkách volnější formou vloženy zásady »Ideí«. V původním znění první sbírky čelily proti koalici válce, hájily právo Francouzů, v tisku byly ovšem velmi mírněny z ohledů na zeměpána a hlavně následkem pozdější hrůzovlády. Zde čteme i pozoruhodný hovor po smrti cis. Josefa II., v němž důrazně poukázáno na křivdu učiněnou potlačováním národních jazyků. Seznámiv se

s lat.-něm. básníkem, jezovitou Jak. Baldem, přeložil H. mnoho z jeho básní a uveřejnil ve sbírce *Terpsichore* (1795—1796) s překlady jiných lat. básníků, mezi nimi i Sarbievského. Řadu theologických spisů uzavřel H. polokritickými *Vom Erlöser der Menschen. Nach unserm drei ersten Evangelien* (1796) a *Von Gottes Sohn, der Welt Heiland. Nach Johannes Evangelium* (1797), pojatými též ve sbírku *Christliche Schriften* (1794—1799, 5 sv.). Polemika s Kantem, začatá »Ideami« a vedená i v »Listech«, vedla po dlouhém váhání k *Metakritice* velmi osobní a prudké ve 2 dílech: *Verstand und Erfahrung* a *Vernunft und Sprache* (1797). Ale ani tímto dílem nebyl boj proti bývalému učíteli ukončen; také proti »Kritice soudnosti« vystoupil H. svou *Kalligone* (1800, 3 d.). Zde uložil všechn hněv, který vzbudil v něm směr a úspěchy dioskurů výmarských. K vůli synu svému Adelbertu, jenž byl hospodářským správcem v Bavorsku a koupil tu velkostatek, ucházel se H. o šlechtictví nejdříve ve Vídni, pak v Bavorsku i dosáhl posledního. Vévoda však povýšení toho neuznal a vymohl Schillerovi okazale šlechtictví říšské. H. vydával r. 1801—03 kritický časopis »*Adrastea*« v 6 sv. a chystal nové vydání svých lidových písní; při tom dle franc. překladu a dle chatrných textů původních přeložil španělské romance *Der Cid*, nejoblíbenější to báseň svou. Na poslední své cestě do českých lázní básnil drama *Admetus Haus*, památník manželského štěstí svého. Navrátil se do Ymaru, zemřel za krátko. — H-ův význam pro německý duševní život jest ohromný; on uvedl do poesie, kritiky, historie, theologie, do jazykozpytu důrazné idee, které nejen dobu jeho, nýbrž i romantiku ovládaly a touto působily daleko i na ostatní národy. Zvláště co se poesie týče, dal H. svým působením zejména na Goetha vznik oné školy mladých revolučních básníků, kterou nazývají »Sturm und Drang«. Vycházejí hlavně od Rousseaua, obměnil myšlenky značně pod vlivem četných jiných myslitelů a hlavně smyslu dějinného, kterým oproti uniformujícímu osvětářství uznával oprávněnost každého jevu na svém místě a ve své době. Poukázal na nevědomé působení básníka a umělce a na poklady písně lidové. Na základě pak poesie lidové vnikal i v ostatní život různých národů a naučil se spravedlnosti k jejich snahám a tužbám. Několika stránkami v 16. knize svých »Ideí«, kde nakreslil idealisovaný obraz původních Slovanů, dal H. historický a filosofický základ k názoru o dějinách, povaze, úloze Slovanů u těchto samých. Na H-ových ideách, nahrazuje pojem člověka pojmem Slovan, což mu bylo totožné, zbudoval Kollár svou slovanskou vzájemnost, pod vlivem H-ovým Čelakovský sbíral národní písně, H-ovy idee přejímali Dobrovský, Šafařík, Jungmann, Čelakovský, Palacký a ještě Štúr; u Poláků je vliv H-ův patrný na Surowieckém a obzvláště na Budzinském, polském hlasateli idey čisté lidskosti. Na Rusi dobře znali H-a Karamzin, Naděždin a slavjanofilský Sevryev ve svých literárně-historických pracích má mnoho od něho. Sbě-

ratelé lidových písní Maksimovič a Metlinskij taktéž učili se od H-a a neméně Vuk Stefanovič Karadžić, který v H-ových sbírkách našel již mnoho písní srbských. Bylť tedy H. hlavním slovanským učitelem v době obrození (Masaryk, Naše doba, I, 822). Sebraná díla jeho vydala vdova s podporou synů svých Wilhelma Gottfrieda a Emila Gottfrieda, pak hlavně J. G. Müllera v 45 sv. r. 1805—1820; nejrozšířenější je vydání kapesní z r. 1852 až 1854 o 40 sv. Nové kritické vydání, v mnohých spisech první, jest neskončené posud Suphanovo o 31 sv. U Hempla vyšly pouze vybrané spisy, což na titulu naznačeno není; pěkně jest vydání výboru v Kürschnerově sbírce, které pořádá hlavně Hans Lambel. Základem biografie H-ovy jsou vzpomínky Karolíniny (1820) a J. G. v. Herders Lebensbild od syna Emila Gottfr. (výťisky jeho korespondence atd. do r. 1771, vyd. 1846). Obšírná a úplná jest biografie R. Haymova H. nach seinem Leben u. s. Werken dargestellt (1880—85), stručná biografie Kühnemannova z r. 1895. Literatura o jednotlivostech je dosti značná (viz Gödecke). Srv. Soběstianskij, Učenijsa o nacionalnych osobnostech charakteru a juridického bita drevnich Slavjan, 1892; Masaryk, Slovanské studie, II; Jana Kollára Slovanská vzájemnost. Ks.

2) H. Bartholomäus, knihkupec něm. (* 1774 — † 1839), založil r. 1801 knihkupectví v Meersburku na Bodamském jezeře, jež roku 1810 do Freiburgu jako univerzitní přeloženo bylo. Ve válkách napoleonských tiskl *Teutsche Blätter* s oficiálními zprávami z bojiště a r. 1815 provázal Metternicha jako c. k. polní knihtiskař do Paříže. Po návratu rozšířil svůj závod uměleckými prostředky reprodukčními. Ráz výhradně katolického knihkupectví dán závodu teprve syny jeho Karlem († 1865) a Benjaminem († 1888). Závod má několik filiálék, tak ve Vídni, Strasburku a St. Louisu v Americe a j. Z publikací odtud vyšlých uvádíme: *Wetzer a Welte, »Kirchenlexicon«* (1847 až 1856, 2 sv., 2. vyd. 1882); *»Collectio Lacensis conciliorum recent.«* (1870—92, 7 sv.); *Janssenovu »Geschichte des deutschen Volks seit dem Ausgange des Mittelalters; Ascetische Bibliothek«* (sv. 40); *Staatslexicon, herausgegeben im Auftrag der Görres-Gesellschaft«* (1890); časopisy *»Stimmen aus Maria Laach«* (1864 a n.); *»Katholische Missionen«* (1873 a n.) a j. Srv. Weiss, Benjamin Herder, Fünfzig Jahre eines geistigen Befreiungskampfes (1890, 2 vyd.).

Héré viz Héra.

Hérou (éró) 1) H. Edm. Joachim, spis. franc. (* 1791 v Paříži — † 1836), zabýval se hlavně věcmi ruskými, jichž znalostí nabyl jako tajemník šlechtické rodiny v Petrohradě a pak v Sibíři, kamž r. 1812 byl vypovězen. Propuštěn dlel nejprve jako tajemník ruského vyslanec v Berlíně, potom v Paříži. Sepsal: *Analyse des fables russes imitées de Krylov en vers français et italiens* (1825); *Examen de l'Anthologie russe de Dupré de St. Maur, précédé d'un coup d'oeil général sur la littérature*

russe (1827), přispíval do *»Revue encyclop.«* a redigoval v l. 1832—35 *»Dictionnaire de la Conversation et de la Lecture«*.

2) H. Jules, malíř zvířat a krajinář franc. (* 1831 — † 1879). Mezi jeho nečetnými obrazy uvádějí se zejména: *Koně ve stáji; Krávy na rovině v Normandii; Pobřeží u Honfleuru. J.-k.*

Herectví. Aesthetickou theorii h. viz v čl. Dramatické umění.

Dějiny. H., jež s počátku bylo zajiště pouhou improvisací více méně náhodnou, ustavuje se v umění, jak roste a vyvíjí se slovesný podklad jeho, drama, jež má interpretovati. V Řecku běže původ z dionyských chórů dithyrambických; první řecký herec, jehož jméno na nás přešlo, je básník Thespiis, jenž opustil posavadní postavení své jako vůdce chóru a postavil se proti němu jako herec, jemuž celý chór byl protějškem. Zpěv chóru později stále více ustupuje mluvenému dialogu. Prvními řeckými herci byli básníci sami; teprve později odstěpil se herec od básníka. Ráz herectví řeckého byl zásadně jiný než našeho. Divadlo řecké, neobyčejně prostranné, neuzavřené, vedlo přirozeně k tomu, že herec musil stupňovati a zveličovati své efekty, že musil pracovati hrubými liniemi. Vystupoval na kothurnu a na soccu, aby zveličil svou postavu, s tuhou škraboškou a užíval k sesílení hlasu různých přístrojů. H. řecké je tedy přirozeně plastické, symbolické; našemu názoru zdálo by se odtazitém a neživotným. Řecké drama zná v celku jen tři herce (protagonistu, deuteragonistu, tritagonistu); ovšem jeden a týž herec vystupoval obyčejně v několika úlohách v témže kuse. V některých dramatech vystupovalo i více herců, ale jen první tři byli státem odměněni. Ženy byly z řeckého jeviště úplně vyloučeny; úlohy ženské, jež Frynichos zavedl, hráli mladí muži. Veřejné postavení herce v Řecku bylo čestné a honorářové poměry neobyčejně skvělé, zvláště v době prvního rozpuku dramatického. Později po válce peloponéské stoupl neobyčejně počet herců; herci tvořili zvláštní družstva a vystupovali pohostinskou v různých městech. Honoráře ovšem značně klesly; průměrný plat podružných členů takového sdružení nepřesahoval sedm drachem za představení; přední herci honorováni byli ovšem nepoměrně lépe. Z nejvýtečnějších herců řeckých jmenujeme: Polluka, Theodóra, Hylasa, Aristodéma jako herce tragické, Kallistrata, Filoméda, Megara jako herce komické.

Řím přijal h. z Řecku, vzdělal je však samostatně; poněvadž hráno bylo z části bez mask, došla zejména mimika pečlivého vzdělání. Od doby císařské připuštěny jsou i ženy na jeviště. Dyonisia uvádí se jako zvláště výborná herečka komická. Z herců nejvýše ceněni byli Aesopus a Laberius v tragédii, Roscius v komédii, Bathyllus a Pylades v pantomimě. Honoráře herecké v Římě byly neobyčejně veliké, veřejné postavení herce však bídné. H. pokládáno za živnost zneužívající; jako posud v Číně (v. t.), herec ztrácel

občanská práva a byl zbaven práva hlasovati ve veřejných hromadách. Příčinu zjevu toho hledati jest v tom, že prvními herci v Římě byli lidé nejnižšího stavu, kejkliři z Etrurie a sedláci z Ately.

Křesťanství bylo úhlavním nepřitelem h. římského, poněvadž v něm právem vidělo pramen nejhrušší mravní náказы, v jakou h. římské v pozdější době císařské upadlo. Přes to však stalo se samo východiskem nového umění dramatického, produktivního i reproduktivního. Liturgie jeho (mše předem, jež na Východě trvala s počátku mnoho hodin) obsahovala v sobě zárodky dramatické i herecké, jež později v duchovních hrách, mysteriích, miraklech a moralitách se rozvinuly. Prvními herci byli i v křesťanském h. přirozené kněží a mniši; teprve později, kdy umění dramatické počalo se vymykati umravňující tendenci, jakou v ně skládala církev, stali se herci i laikové, kteří již ve XIII. a XIV. stol. organizují se v různá bratrstva, společnosti, družstva, cechy (franc. *Confrérie de la Passion, Basoche, Enfants sans souci*, ital. společnosti *del Gonfalone a Batuti* a j.). Byla to doba h. městanského. Sdružení tato byla sdružení ochotníků a ne herců odborných a stejně tomu bylo i v t. zv. komediích školských, žákovských, jež z původních jazykových cvičení latinských vyvinuly se v Německu v XVI. stol. v době reformace v zajímavější polemicko-dramatický genre a národním jazykem.

Vedle těchto herců-ochotníků potkáváme se ve středověku s herci odbornými, kteří však po celou dobu tu žijí v nejhlušším úpadku a ponížení. Již s počátku středověku máme zprávy o tlupách kejkliřů, tanečníků, pantomimů, hudeců (*histriones, jocolatores = jongleurs*), v nichž jest nám viděti jednak trosky pohanského herectva římského, jednak herce lidové a prostonárodní, zárodky h. vlastně národního a moderního. Herci ti zvláště o masopustním veselí improvisovali na ulicích a v hostincích scény hrubě komické, z nichž později vznikají farce, entremeses a hry masopustní, jež pěstují hlavně německé cechy řemeslnické (meistersingři) a básnický vzdělává Hans Sachs; zde v tomto opravdu lidovém dramatu poprvé i h. proniká k významu svému a stává se charakterovým a realistickým, k čemuž neaskytlá příležitosti ani hry duchovní ani morality a pastorele, jak je pěstovali menestrelové na dvorech knížecích a na hradech vysoké šlechty. Tento učený a dvorní genre dramatický právě jako církevní nemohl vychovati a stvořiti h. právě proto, že byl ryze allegorický a abstraktní, prost každého skutečného života, všeho reálného obsahu, jenž jediný může býti plodným podkladem rozvoje hereckého.

Až do renaissance, jež pohrbila allegorické pseudodrama středověké a stvořila v západní Evropě skutečnou poesií dramatickou v moderním smysle, ať národní (v Anglii Shakespeare, ve Španělsku Lope de Vega), ať klassicistickou (ve Francii, Italii), o něž se pak

opřel rozvoj skutečného h. po našem moderním názoru, zachycují se všechna semena budoucího umění hereckého na hubené půdě lidových frašek a žertů, jež přejijí i mysteria i morality a pastorele. S allegorickým středověkým dramatem hyne zároveň také cechový dilettantismus herecký, poněvadž nijak nestačí na bohatou životní plnost a ménnot charakterisačních dramt moderních. Jesuité snaží se sice vzkřísiti mysteria a oživit je ohromným a přeplněným apparátem dekoracním, kvetou i dále hry studentské a sem tam i městanské, ale všechno to je přežitek, jenž dříve nebo později hyne a nemá významu pro pokrok umění hereckého.

V XVI. stol., kdy vznikají první stálá divadla, objevují se již herci odborní a o ně opírá se pak i rozvoj dram. literatury, jako na př. ve Francii, kde pašijové bratrstvo pronajímá kolem r. 1570 hercům hôtel Bourgogne, jenž pak po celé století požívá nejslavnější pověsti a je kolébku nového klassicistického dramatu francouz. (Jodelle, Garnier, Hardy, Rotrou, Corneille a j.).

Současně odlišuje se a vytváří h. v určitých zemích a národech v určitý národně zbarvený charakter a ráz, který také úzce souvisí se stavem a směrem soudobé literatury dramatické. Vážný dramatický genre u Italů a Francouzů podlehl tlaku akademickému, strnul ve formách namnoze učených, pedantických a školáckých. Odtud také vysvětluje se, že tragické h. těchto národů nese ve značné části své ráz formální dokonalosti a hladkosti na ujmu obsahové plnosti a životnosti — právě proto však s druhé strany byli herci nuceni vypomáhati básníkovi a udržovati kus bravurnosti své hry i tam, kde obsahem působí planě a nudně. Běžné tvrzení, že nudná, suchá, neživotná klassicistická tragédie působila zlobně v rozvoj h., že je splotřovala a tlačovala v mechanickou deklamaci, není úplně správné; trpěli jí snad menší herci, ale větší vyplňovali právě svojí krví a svým masem suchá abstraktní schemata básnická, napínali se k nejvyšším cílům umění hereckého, hledíce svým užším uměním zachrániti a vyvážití nudnost a prázdnotu obsahu básnického. Jen tak lze pochopiti, jak na př. Talma udržoval na repertoiru poslední nejbídnější odnože klassicistického dramatu, kdy obecenstvo samo již klassicismus překonalo a dokonale si ho zhnusilo. A tak vidíme, že v h. románském i v dobách, kdy ovládá jeviště šablonovitá a neživotná směs básnický, žije velmi mnoho svěží tvorivosti skutečně individuální. Veselohra franc. zůstala daleko bližší životu a národnímu rázu ducha než genre tragický. Starý galský duch projevuje se v Moliérovi, který je i v h. průkopníkem plnější a šťastnější životnosti.

Italie v komice našla také svému h. výraz nejbarvitější a nejnárodnější. Ve staré komedii maskové, v improvizované *commedia dell'arte*, došlo h. po nejedné stránce nevyššího vrcholu, jakého kdy dosáhlo. Odloučeno od pevného slova, sloužilo jen samo sobě a svým

cílům odborným; bylo to období h. pro h., virtuosity charakterističtí, kabinetních kousků a bravur až groteskních. Třeba nelze ve všem tuto etapu ospravedlniti, třeba směr ten národy méně temperamentní než italský (na př. německé h. v XVII. stol.) svedl na bezcestí, je nicméně jisto, že pro vývoj hereckého umění má význam veliký. Italské komické typy, jak byly ryze národní a životné a hnaly charakteristiku až v grotesknost, byly výbornou školou vlastní tvořivosti a vynalézavosti herecké. M. bylo nutno připamatovati, že sleduje cíle své, zvláštní, jiné než pouhou deklamaci básnickova slova — musil poznati vlastní své pole a vlastní svůj obor. A cílům tím vyhověla znamenitě tato metoda italská, která rozšířila se po celé stf. Evropě a svou intenzivně komickou silou, svou naturalistickou přesností, sytostí a hotovostí byla znamenitou školou herecké charakterisace, reakcí proti neplastickému, abstraktnímu, střízlivému odzpěvování veršů.

Anglické renaissanční h. je neúplněji naturalistické, ryze lidové, brutální a nehorázné. Tomuto nespoutanému umění ryze národnímu připravuje puritánská revoluce záhubu, které nijak neodčínuje restaurace přející importovanému franc. vkusu klasicistickému. Národním realistickému směru pomáhá ke vzrůstu i tu zase komédie a melodram, až ve z. pol. XVIII. stol. Garrick, jenž první ocenil Shakespeara jako nepřekonatelnou školu h. a důsledně od kostýmů reformuje divadlo v smyslu životnosti a pravdivosti, staví anglické h. na přední místo v Evropě, z něhož již nesejde. Vášnivá elementárnost, životná plnost a bezohlednost je vyznačuje odtud neustále. Již ve z. pol. XVIII. stol. působí reformně na pevninu, zejména na h. francouzské a něm., a připravuje cesty, jimiž běže se v podstatě celé moderní h. XIX. stol.: naturalistickou vášnivost, individualnost za každou cenu, svéráznost méně se ohlížející po harmonické souhře a jednotném stylisovaném rámci, silné efekty nervové a předem nejostřejší charakteristiku vyňanou až k pantomimické určitosti a tvrdosti.

Anglicko-nizozemská manýra, která spojila surovost s falešnou sentimentálností, naturalistickou pustotou s umělou dělaností, je v XVII. stol. první školou německého h., jež dosud zůstávalo daleko za h-m národů románských. Proti této nekázní, jež přivodila nejhlubší úpadek h. německého, projevila se na poč. XVIII. stol. reforma Gottschedova a ředitelky Neubertové, která až vlastně jen importací francouzského klasicismu a formalismu na jeviště německé. Odtud lze pozorovati v Německu dvojitý proud stále spolu zápasící: proud idealistické abstraktnosti a pravdivosti a proud realistické plnosti, jenž se stupňuje často až v naturalistickou volnost a individualnou hereckou samóúčelnost a virtuositu. Proudů tyto v h. něm. daleko těsněji než jinde jsou odvisly od změn proudů literárních a teorií kritických; jeť i h. německé nejdoktrinářtější a nejtheoretičtější, nejvíce

podrobené kontrole rozumující kritičnosti. Tak ve z. pol. XVIII. stol. stojí Lessing v čele proudu národně realistického a hájí jej theoreticky proti francouzskému formalismu a F. L. Schröder názorně realizuje jeho myšlenky v Hamburce. A naopak zase proti výstřednostem nehorázného naturalismu a individualní virtuosity vystupuje Goethe ve Výmaru, krotí jej tuhou formální kázní a hledí sládití v klasicistický idealismus a antickou eurhythmií, v níž jedinec je podřizen celku a nevystupuje z něho rušivě.

V XIX. stol. hlavně romantismus dopomáhá hereckému individualismu k plnému vítězství; drama romantické, jež, zatlačivši pravidelnou formálnou tragédii klasicistickou, staví na jeviště individuum výstřední a vášnivé, musí nutně i v h. vésti k prolomení stylisované harmonie: herec emancipuje se znamenitě od básníka, h. stává se samoúčelnějším, směr virtuosi převládne. Ke an, Ludwig Devrient, Rossi, E. Booth, Frédéric Lemaitre, Mme Georges a j. mohutní a ponuří vášnivci jsou předem romantičtí individualisté herečtí.

Důraznějši reakci proti tomuto směru přináší teprve realismus, jenž svým smyslem pro jednotný vliv ústředí, určité zabarvení náladové, pravdivou střízlivost a intimnost pokouší se vytvořiti jistý nový moderní stíl proti starému pathosu deklamačnímu, ale dochází slabého pochopení u obecenstva i herectva a je nad to skoro nemožný ve starých divadlech, jež počítají na široké obecenstvo a nutí tak přímo k přepínání a hrubému nanášení barev. Experimenty, hledání nových cest vyznačuje dobu poslední; z velikých divadel, jež stávají se skoro veskrze obchodními domy, utíkají se ovšem do malých uměleckých divadel intimních nebo zkušebních.

Ze starších herců a hereček (stol. XVII. a XVIII.), kteří založili si siavnou paměť, jmenujeme tyto: Beaumavillea, Thévenarda, Choqueta, Barona, Brécourta, La Grange, Du Croissy, Dancourta, Sarrazina, Legranda, Le kaina, Fleuryho, Dazincourta, Clairvala, Chénarda, Poissony, herce francouzské; Le Rochoisovou, Journetovou, Antierovou, Lemauveovou, Durancyovou, Zofii Arnouldovou, de Bric, Duparc, Champsmeslé, Quinaultové, Lecouvreovou, Prévilleovou, Claironovou, Beauvaisovou, Dumesnilovou, Dancourtové, Desmaresovou, Gaussinovou, Duclosovou, Favartovou, Laruettovou, Trialovou, Dugazonovou, Beaupréovou, Adeline, Renaudové, herečky franc.; Garricka, Macklina, Quina, Cibbera, Woodworda, Kinga, Powela, Footea, Bootha, Bettertona, Keany, Macreadyho, Kemblea, Webstra, Bennetta, Powers, Younga, Stensve, herce anglické; Oldfieldovou, Brangildeovou, Cliveovou, Cibberovou, Bellarnyovou, Siddonsovou, Footeovou, O'Neilovou, Macklinovou, Woffingtonovou, Fanny Kembleovou, Grimaniovou, herečky anglické; Goldoniho, Visetih, Gherardiho, Riccoboniho, Biancolliho, Romagnesih, Vestriho, Torellih, Pezzanu, Tofana, Tessariho, Montiho, Righettiho, Mor-

rocchesiho, Perticu, Modenu, Moncalva, Carraru, Boccominioho, Terriho, Gattinelliho, Marchionniho, Lombardiho, herce italské; Marchionniovou, Zuanettiovou, Bazzi, Bonovou, Taddei, Vidariovou, Teresu Fini, Internariovou, Pelzetovou, Robottiovou, Polvarovou, Goldoniovou, Gaet. Rosu a Giovaninu Rosu, Perottiovou, herečky italské. Z moderní doby (XIX. stol.) jmenujeme: Talmu, Lafonda, Naudeta, Saint-Pruxe, Castignyho, Firmina, Menjauda, Samsona, Provosta, Monrosea, Régniera, Bressanta, Bruneta, Vernetta, Tiercelina, Lepintry, Lemaitrea, Bocage, Potiera, Perleta, Martina, Poncharda, Gavaudana, Soliéa, Rogera, Layse, Laineza, Chérona, Rousseaua, Levasseura, Antoinéa, Lugné-Poëa, herce franc.; Talmovou, Vestrisovou, Contatovou, Duchesnoisovou, Georgesovou, Paradolovou, Jolyovou, Raucourtovou, Devienneovou, Langeovou, Thénardovou, Marsovou, Bourgoinovou, Rachel, Leverdovou, Aubertovou, Dozeovou, Duretovou, Lemonnierovou, Jenny Vertpré, Volnysovou, Chériovou, Déjazetovou, Albertovou, Cinti-Damoreau, Boulangerovou, Faléonovou, Thillonovou, Descléovou, Cabelovou, Bernhardtovou, herečky franc.; Bancrofta, Windhama, Barrymorea, Holla, Mathewse, Wilson-Barretta, Irvinga, herce angl.; Bancroftovou, Langtry, Andersonovou, Stirlingovou, Ellen Terry, herečky angl.; Rossiho, Salviniho, Pietroboniho, Bellotti-Bona, herce italské; Adelaidu Ristoriovou, Duseovou, herečky italské. Z dějin něm. h. vybíráme důležitá jména: Brandesa, Ifflanda, Eckhofa, Schroedera, Brockmanna, Beila, Becka, Kocka, Devrienty, Haisingerovou, Henselovou, Backovou, Seylerovou, Kar. Beckovou, Witthoefovou, Betty Kockovou a Charl. Wolterovou.

Srv. Chamfort et l'abbé de la Porte, Dictionnaire dramatique (1776); Lemazurier, Galerie hist. des acteurs du Théâtre-Français (1810); Ed. Devrient, Gesch. d. deutschen Schauspielkunst (1848—74, 5 sv.); Genée, Lehr- und Wanderjahre d. deutschen Schauspiels (1882); D. Cook, On the stage, studies of theatrical history and the actor's art (1883, 2 sv.); Pougin, Dict. hist. et pittoresque du théâtre (1884); Gettke, Theaterlexikon (1886—88). *Slđ.*

Ruské památky církevní brojí proti divadelním představením již od r. 1282, ačkoliv v těch dobách nebylo na Rusi nic, co by se poněkud podobalo divadlu. Teprve v XVI. a XVII. stol. počíná dramatické umění vystupovati poněkud do popředí, nejprve v církevních mystériích, později ve školním dramati. Ale tam, kde úlohu herců zastávali patriarcha a kněží, nelze vlastně mluvit o hereckém umění. Toto nalezalo jakési pole jen v intermedcích s hrubými typy židů, cikánů a j. postav ze všedního života, vsunutých pro obveselení do celkového děje dramatu. Teprve car Alexej Michajlovič, chtěje seznati »zámořskou zábavu«, vybral 26 podjačích a měšťanských dětí, jež dal učiti hereckému umění. To byli první herci ruští, jejichž jména dochovala se potomstvu. Ředitelem jejich byl moskevský pastor Gregori. Pozdější dvorní divadelní spo-

lečnosti Kunsta a Firsta byly povolány z Německa, kde vedly kočovný život. Za takových okolností herecké umění v Rusku bylo ke konci XVII. a na poč. XVIII. stol. jen odnožem umění německého. Ale proto přece pokusy tyto přispěly k oblibě divadla mezi lidem, ačkoliv »komedijnaja chramina« na Červeném náměstí byla později zavřena. Co zatím ruský dvůr za carevny Anny a Alžběty bavil se italským zpěvem a hudbou, něm. komédiemi a pak divadlem franc., vznikalo na Rusi z podnětu soukromého divadlo nové, národní. Od té doby, co r. 1749 sehráli žáci na kadetním divadle první tragédii Sumarokova a co rok potom bývalý žák zaikonospasské akademie, mladý kupecký syn F. G. Volkov, jal se pořádati divadelní představení ve skladišti koží kupce Poluškina na břehu Volhy, od té doby ruské dramatické umění pod ochranou carevny Alžběty počalo vyvíjeti se nepřetržitě. Vývoj jeho bral se touž cestou, jako jiná odvětví ruského umění. Význačným rysem jeho jest snaha, vymaniti se z napodobujícího stavu, v jakém bylo na počátku, a stanouti na půdě samostatného, národního umění, čehož bylo docleeno Ščepkinem, zvaným ruským Talmou. Podle tohoto vnitřního rozvoje hereckého umění ruského dělíme dějiny jeho na tři období, nikoliv dle vnějších příznaků, nýbrž podle fází neboli stupňů, jimiž se bralo k řešení umění. Období ta jsou: pseudoklassické s převládající formou tragédie, romantické s převládající formou dramatu a konečně realistické s převládající formou komédie, jež nejvíce se srovnává s ruským duchem národním. Každé období má svůj určitý kruh rozvoje, při čemž počátek jednoho zasahuje ovšem do konce druhého. Období pseudoklassicismu počíná od r. 1750 a trvá do r. 1825, kdy po nezdařeném kompromissu se sentimentalismem na scéně úplně odumírá. Zárodky období romantického lze pozorovati od 70tých let před. stol. S počátku vystupuje s přibarvením sentimentálním, dostupuje největšího rozvoje v l. 1820 až 1845 a končí se melodramatem v létech 50tých. Realismus vyskytuje se od 2. pol. let 20tých a dovršuje všechen rozvoj ruského hereckého umění. Třeba zvláště vytknouti, že v tomto rozvoji Moskva hrála hlavní úlohu. Z Moskvy vyšli Ablesimov a Krutickij, kteří vnesli umělecký živel do ruské komédie satirické, zde vznikla první dramata, odtud vyšel zástupce ruských sentimentalistů Sušerin. Moskevské divadlo odchovalo nejlepšího tlumočníka ruského romantismu Močalova a zde poprvé vznikly vzory právého realismu ve hře Ščepkinově. Hlavní zástupci jednotlivých období byli mimo herce již uvedené: pseudoklassického J. A. Dmitrevskij a J. Šumskij; romantického A. M. Kolosova-Karatygina, M. D. Lvova-Siněckaja, V. A. Karatygina a hlavně P. S. Močalov; zástupci smíšeného směru pseudoklassického se sentimentalním A. S. Jakovlev, J. S. Semenova, J. G. Brjanskij (Gorjorjev) a j.; z nového směru mimo zakladatele jeho Ščepkina zasluhují především zmínky

Samojlov, Strepetova, Savina, Fedotova, Andrejev-Burlak, Tolčenov, Nikulina, Davydov, Varlamov a Južin (Sumbatov) a Lenskij. *Šnk.*

Stopy divadelních představení v Polsku sahají až ku XII. stol. Zvláštní zmínky zasluhuje zpráva Kadlubkova, že páni polští, chtějíc rozveseliti se po smrti Kazimira Vel., schráli dialog, k účelu tomu schválně sestavený. Papež Innocenc III. v listě k arcibiskupu hnězdenskému Henrykovi stěžuje si, že Poláci často pořádají divadelní představení v kostelích a že sami duchovní mívají v nich účastenství. Proti tomuto obyčejí vystupuje též ustanovení synodální z r. 1420. Ale přes to obliba mysterií v Polsku stále vzrůstala; tak na př. když r. 1746 dominikáni nechťeli propůjčiti ku představení kostela, sám maršálek tribunálu piotrkovského Sapieha učinil opatření, aby představení se uskutečnilo. Dějiny světského a hlavně dvorního divadla počínají v Polsku r. 1516. Ale i zde herci byli hlavně žáci z bursy, kteří, zejména v dobách pozdějších, svým uměním dodávali lesku všem slavnostem dvorním. Od Sigmunda III. počala se rozvíjeti v Polsku již divadla soukromá a za Vladislava IV. zřízeno zvláštní divadlo v zámku varšavském. Hlavní materiál hercům poskytovaly tehdy hlavně postavy z prostého lidu, jako pouťníci, čaroději, studenti, cikáni, žoldnéři a pod. Pravidelnému rozvoji divadla překážely však v Polsku časté války a vliv je-sovitů. Za Augusta III. bylo sice ve Varšavě divadlo, ale nehrálo se v něm polsky. Základ vlastnímu národnímu divadlu v Polsku a zároveň i hereckému umění položil W. Boguslawski, jenž působil ve Varšavě, ve Lvově, Poznani a j. menších městech polských. Jím vlastně počíná nová epocha pro rozvoj dramatického umění polského. Boguslawski, jsa sám vynikajícím hercem, vypěstoval i mnoho talentů hereckých. Jeho spolupracovníky hlavně byli L. Osiański, M. Szymanowski, B. Kudlicz, L. A. Dmuszewski, A. Zieliński, Jastrębski, později velenadaný Piasecki, Ledóchowská, Naciewiczówna, E. Werowska, v komédii hlavně miláček obecenstva Zólkowski a velmi nadaný Zdanowicz, dále Nowakowski, T. Palczewska, později Kostecká, a záhy zesnulý nadaný komik Górecki. Ostatně srv. W. Boguslawski, *Dzieje teatru narodowego a K. Wł. Wójcicki, Teatr starożytny w Polsce* (Varšava, 1841). Herecké umění v Polsku šlo odtud rychle ku svému netušenému rozvoji. Jména jako Chomiński, J. Komorowski, J. Królikowski, J. Richter, J. Jasiński, Ryger, Frenkel, Zawadzki a vedle jiných hlavně mnohostranný komik Zólkowski (syn) proslula nejen v Polsku, ale mnohá pronikla i za hranice. V nejnovější době razili mu zde úspěšně cestu Żelazowski, Deryngová a hlavně slavná tragédka Modrzejewska. *Šnk.*

Herectví české viz Dramatické umění výkonně str. 926.

U ostatních slovanských národů novodobé divadlo a s ním i herecké umění vyvíjí se v těsné souvislosti s národním uvědoměním. U Srbů připomíná se první divadelní společnost r. 1787. Sestavil ji bečkerecký učitel

Marko Jelisejić ze svých žáků. Po něm teprve r. 1813 spisovatel Ačim Vujić uspořádal řadu představení s dospělými herci a sice v Pešti, v Báji, Segedině (1815), v Zemuni (1823), v Temešváru (1824), v Aradu (1832), ano i v Kragujevci v Srbsku (1835). Teprve od r. 1839 vyskytují se v srbských krajích divadelní společnosti z povolání. Hlavními organizátory jejich byli otec dramatické literatury srbské Jovan Sterija Popović, dále M. Brožovski a vynikající herec N. Trifković, jenž pořádá divadelní představení v Novém Sadě. Rok 1848 učinil však těmto počátkům konec. Teprve r. 1861 vznikly nové společnosti a založeno národní divadlo v Novém Sadu, kam povolána společnost Stevana Protiče a jeho nástupce Jovana Kněževiće. Z Nového Sadu šířilo se div. umění srbské nejen v Banátě, ale i v Srbsku. Zde založeno národní divadlo v Bělehradě r. 1867 za podpory knížete Mičhajla a v něm srbské dramatické umění našlo pevný stánek přes katastrofu r. 1873, kdy společnost na rok rozpuštěna, a přes války v l. 1876—78. Z populárních herců srbských zasluhují zmínky Laza Telečki, Sava Rajković, P. Marinković, D. Ružić, A. Lukić, S. Vujićeva, Babić, Toša Jovanović, Nigrinova, Cvetić, Gavrilović a j. — U Chorvatů první pokusy provozovati národní hry v záhřebském něm. divadle vyskytují se r. 1839. Mnoho v té příčině získal si zásluh spisovatel D. Demeter. Pravidelný rozvoj hereckého umění chorv. počíná však teprve od založení stálého národního divadla v Záhřebě r. 1848. Výchova prvních herců připadla tehdy hlavně Mandrovići a Čechu Antonovi. Z pozdějších předních sil chorv. divadla budtež uvedeni Sobieská, velmi nadaná, ale záhy zesnulá Freudenreichová, Stojković, Freudenreich, Sajejićová a zejména tragédka českého původu Růžičková-Stroziová. — U Slovinců zachovaly se zprávy, že první slovinské představení uspořádáno bylo r. 1670. Dále jest známo, že sedláci a měšťané z Loky provozovali pašijovou hru slovinskou r. 1721. Počátky ochotnického divadla slov. vztahují se ještě k působení Žigy Zoise, jehož péčí uspořádáno několik představení; ale hlavní rozvoj slovinského dram. umění počíná rovněž teprve r. 1848 a léty šedesátými, ačkoliv neustále bylo mu zápasiti s vlivem německým o větší volnost a půdu. Z herců slovinských zasluhuje zmínky první komik slov. Kajzel, dále Grasseli, Gécelj, Jeločnik, Borštnik a Zvonarjeva. Srv. A. Trstenjak, *Slovensko gledališče* (Lubl., 1892). — První představení maloruské uspořádáno bylo v Kolomyji r. 1848. Ale hlavní rozvoj dram. umění maloruského počíná r. 1864, kdy založeno ve Lvově národní divadlo. Zásluhy o jeho vedení získali si především herci Bačiňskij, Molenskij, Biberovič a Griněveckij. (Srv. F. Rehoř, *Vznik a rozvoj rusínského divadla*, »Slov. Sborník«, 1886.) V letech 80tých těšila se maloruská představení neobyčejnému úspěchu i v Rusku, kde vynikli hlavně herci Kropivnickij, Staričkij, Saksaganskij a především »hvězda maloruského divadla« Zaňkovecká. — U Bulharů

divadlo a herecké umění jest teprve v počátcích. První ochotnická představení pořádána byla v letech 80tých a národní divadlo v Sofii trvá teprve od r. 1888. *Šnk.*

Héré de Corny [éré de korní] Emmanuel, architekt franc. (* 1705 v Nancy — † 1763 v Lunéville). Práce jeho, z velké části v Nancy, vynikají nevhední pílí a zdařilým provedením. Z přetčetného počtu jeho staveb uvádíme: *Chrám P. Marie pomocné, pak brány sv. Stanislava a sv. Kateřiny; Botanická zahrada*. Mimo to navrhl plán na zvýšení chrámu St. Rémy, provedl vnitřní okrasné stavby v zámeckém parku lunévillském, pavillon královský v Chanteheux, stavbu mostu d'Essay přes Meurthu a mostu sv. Vincence přes Moselu. R. 1750 jmenován architektem krále Stanislava; z téže doby pochází též plán na výzdobu kr. náměstí v Nancy. Uveřejnil: *Recueil des plans et élévations des châteaux, jardins et dépendances que le roi de Pologne occupe en Lorraine*; k tomu: *Plans et élév. de la place Royal de Nancy* (Paříž, 1753); *Recueil des fondations et établissements faits par le roi de Pologne* (Lunéville, 1762). *Ubn.*

Heredia [ere-], hl. město depart. v středověké republice Costarice, 10 km sz od hl. města S. José, na jižní patě vyhaslé sopky Barby a při železnici ze S. José do Punta Arenas, se 6047 ob. (1891), jimž výživu skýtají kávové plantáže a chov dobytka.

de **Heredia** [ere-]: 1) José Maria de H., básník špan.-americký (* 1803 v Santiagu na Kubě — † 1839 v Toluca v Mexiku), stal se advokátem v Puerto Principe (1823), záhy však vypovězen pro podezření, že sčastnil se v spiknutí, načež žil ve Spoj. Státech a v Mexiku (od r. 1825). Záhy proslavil se svým širokým hymnickým vzletem a heroickým inspiací opravdu vlasteneckou; mezi americko-španěl. básníky stojí na prvním místě. Jeho *Poesias* často byly tištěny v Americe i v Evropě; tak r. 1825 (New York), roku 1852 (Madrid), r. 1853 a 58 (2 sv., New York) a j. Překládal také zvláště tragédie z franc., italštiny a j. Srv. Torres Carcedo, *Ensayos biogr. y de critica lit.* (Paříž, 1863, I.).

2) José Maria de H., básník francouzský (* 1842 ve Fortuné Cafeyfe na Kubě), po matce původu normanského, po otci španělského, a to ze starého conquistadorského rodu, jehož předek, don Pedro de Her., založil r. 1532 Cartagenu de Indias. V osmém roce přišel do Francie a studia humanitní horlivě konal v Senlisu; šestnáctý rok strávil na Kubě na universitě havanské; vrátil se do Francie, vstoupil na «*école des chartes*». Přidružil se k Parnassu, jehož je nejlepším představitelem, v mnohém směru i typičtějším než sám mistr Leconte de Lisle. Byl slavným dřive, než vydal první a jedinou dosud knihu svou básnickou *Les Trophées* (1893), která obsahuje 118 sonetů, básně o třech episdách o *legendě Cidově* podle Romancera a epický zlomek *Les Conquerants de l'or*. Sonety H-ovy, rozdělené v 5 skupin: *La Grèce et la Sicile; Rome et les Barbares; Le Moyen Age et la Renaissance;*

L'Orient et les Tropiques; La Nature et le Réve, objímají v čase i prostoru největší část lidstva a jsou bez odporu nejdokonalejší popisné a barevné básně moderní. Jsou z největších pomníků umění i řeči francouzské v XIX. věku. Básník zachycuje ve 14 řádcích neobyčejně plasticky a žárně celé kulturní nebo krajinné naladění slovy vybranými a zářícími jako zlato a hlazené kameny. »Každý sonet jeho předpokládá dlouhou přípravu, aby básník žil celé měsíce v krajinách, dobách, ve zvláštním ovzduší, jež ta dvě čtyřverší a ta dvě třiverší křísí. Každý z nich zahrnuje i mnoho vědy i mnoho snu. Takový jeden sonet zavírá celou krásu určitého mythu, celého ducha určité doby, celou malebnost určité civilizace« (Lemaître). V únoru r. 1894 zvolen byl H. do franc. Akademie. Do češtiny překládal H-iu Vrchlický (Mod. básn. franc. 1895). Srv. Jules Lemaître, *Contemporains*. *Šld.*

Heredita (z lat.), dědičnost, dědictví **Hereditas** jest v římském právu především název dědictví (dle civilního práva) čili pozůstalosti, totiž souboru všech aktiv a passiv, vyskytujících se při smrti zůstavitelově; kromě toho nazývá se tak posoupnost dědiců, bezprostřední nastoupení dědicovo v majetkové poměry zůstavitelovy. Dědictví nabývá se dle římského práva zpravidla teprve projevem vůle pozvolané osoby, že chce býti dědicem. V době od smrti zůstavitelovy až do nabytí dědicem nazývá se dědictví h. *jacens*. Jaký jest rozdíl mezi h. a *bonorum possessio* viz *Bonorum possessio*; srv. též *Dědické právo* str. 136. — V lat. památkách starého slovanského práva znamená h. (*haereditas*) tolik jako nyní vlastnictví, též nemovité statky, dědiny.

Hereford [herfrd], hl. město stejnojm. hrabství v záp. Anglii, na levém bř. ř. Wye, při průplavu Gloucesterském, uzel 5 želez. drah, s 20.267 ob. (1891), od r. 673 sídlo biskupa a bývalá pohraniční pevnost proti Walesu, má katedrálu nejruznějších slohů z roku 1079 až 1530, restaurovanou r. 1856—63, pěknou hrabskou budovu od Smirkea (1817), veř. knihovnu, katol. seminář, divadlo, 7 nemocnic (největší Coningsby-Hospital na místě býv. komturství templářů), čilý obchod s rybami, zvláště lososy, chmelem, obilím, dřívím, tříslem a dobytkem. Na místě starého zámku stojí od r. 1809 sloup Nelsonův. Město povstalo prý na zříceninách starého Acriconia a jest rodištěm slavného herce Garricka. — Herefordské hrabství (Herefordshire), hraničící na sev. s hrab. salopským, na vých. s worcesterským, na jihu s gloucesterským a monmouthským a na záp. s waleskými hrabstvími Brecknokem a Radnorem, má na 215656 km² 115.949 ob. (1891); r. 1881 mělo 121.062 ob., což značí úbytek o 43%. Jihozápad vyplňují přívětivé Hatteral-Hills, dostupující v Cradle 810 m n. m., při vých. hranici jsou Malvern-Hills 426 m vys. S pahorky střídají se široká, úrodná údolí řek a krásné lesy. Půda skládá se skoro veskrze ze starého červeného písokovce, tu a tam vystupuje na povrch silur,

provalený syenitem. Hlavní fekou jest Wye, vtékající do Severnu, s přítoký Frome, Lug, Arwe a Monnow. Z užitečných nerostů vyskytují se železo a mramor. Z půdy připadá 31·2% na pole a zahrady, 52·3% na pastviny a 7·3% na lesy. Půda hrabství jest neúrodnější v celé Anglii; mimo různé polní plodiny rodí se mnoho ovoce (sadrů ovoc. 10.520 ha), jmenovitě jablek a hrušek, z nichž připravuje se jablečné víno cider a hruškové perry a vyváží se do Londýna, Bristolu, sev. Ameriky a záp. Indie; chmel r. 1890 pěstoval se na 2638 ha. Počet dobytka byl r. 1890: koní 22.203, hovězího doh. 87.917, ovcí 326.357 a vepřů 30.040. Ovce zdejší poskytují jeden z nejlepších druhů angl. vlny. Důležito jest též sbírání dubové kory. Průmysl jest nevalně důležitý a zabývá se skoro výhradně jen tkaním hrubých vlněných látek. Hrabství vysílá do parlamentu 2 poslance.

Heremans Jacob Frans Johan, přední filolog nizozemský a vlámský (* 1825 v Antverpách — † 1884 v Gentě, učil od r. 1845 feči nizozemské na Athenaeu v Gentě, od r. 1854 vlámské literatuře na tamější universitě, kdež r. 1864 jmenován řád. professorem. R. 1871 zvolen členem belgické akademie věd a umění, r. 1846 založil se Snellaertem a j. společnost »Vlaemsch Genootschap« a r. 1864 zpsobil, že vlámsk. pravopis upraven ve smyslu hollandském. Z prací jeho stáje zde: *Nederlandsche spraakleer* (1846 a čast.); životopisy Ledegancka (1847), Theod. van Rijswijk (1850) a dějepisce Davida (1868); *Nederlandsche dichterkalle* (1858—64, 2 sv.); *Nederlandsche metrieck* (1862 a čast.); *Fransch-nederlandsch en Nederlandsch-fransch woordenboek* (1865 až 1869); *Over den invloed van Noord-Nederland op de letterkunde in de zuidelijke provincien gedurende het tijdperk 1815—30* (1874); *Hoffmann van Fallersleben en de nederlandsche letterkunde* (1874) a j. Vydal dvě básně Jacoba van Maerlant »Van den lande von Oversee« a »Ker-gen claghe« (1871) a j. Seznam prací jeho v Koninckově Bibliografii (II., 238).

Herenola [erëndzia], město ve španělské prov. Ciudad Real, nad ř. Giguelou, s 5924 ob. (1887). Pěstování révy a oliv, mydlářství, soukennictví.

Herennius č. Erennius, novoplatonik III. stol. po Kr. — Jiný H., téže škoie náležející, jest komentator Aristotelovy metafysiky a spadá životem svým do V. stol. po Kr.

Val d'Hérons (val déran), něm. Eringerthal, údolí horaké 57 km dl. ve švýc. kantonu Walliském, levostranné pobočné údolí Walliského Rhônu, protékané říčkou Berge, kteráž u místa Hérérence přijímá potok Dixence, přítékající z Val d' Hérérence. Nad Evolenou rozvětňuje se údolí opět, a sice ve Val Arolla a Val Ferpècle. Údolímí těmito stékají potoky sbírající vodu firnových polí, obklopujících Mont Colon, Dent d' H. a Matterhorn. Z vrcholů z údolí vystupujících má Dent d' H výši 4180 m, Dent Blanche 4363 m. Údolí tvoří samostatný okres, má v 9 obcích 6467 ob. katol., národnosti franc.

Hérenthals, velmi staré město v belg. prov. Antwerpen, arr. Turnhout, na ř. Nèthe a průplavu Campinském, v uzlu několika železnic, se 6007 ob. (1890). Soukr. kolej, semíná učitelek, krajkářství a zpracování vlny.

Hererové viz Damové.

Heres (haeres, ze st.-lat. *erus*, hospodář, pán domu), latinský název dědice. Byl-li dědic k dědictví povolán na základě posledního pořízení, nazýval se h. institutus; nezanechal-li zůstavitel závěti, nazýval se dědic h. ab intestato. Jediný dědic celé pozůstatosti zval se h. ex asse. V římsk. právu bylo možno ustanoviti dědice též jen vzhledem k určitému předmětu majetkovému nebo vzhledem k určité sumě (h. ex re certa). Dědic, kterému byl zůstavitelem uložen universální odkaz (odkaz dědictví), zval se fiduciarius h. (fiduciár) a odkazník, v jehož prospěch univ. odkaz se stal, h. fideicommissarius (universální fideikommissar). Sui heredes jsou v římsk. právu osoby, které až do smrti zůstavitelovy nalézaly se v jeho moci, jako i děti potom zrozené (pohrobci), které by téže moci otcovské byly podrobeny, kdyby se byly dříve narodily. Dědicové tito nabývají dědictví bez vůle a vědomí svého a nazývají se proto též heredes necessarii. Všichni ostatní povolání dědicové (heredes extranei) nabývají dědictví, jen když projeví v tom směru svou vůli, a zvou se proto heredes voluntarii. — Ve starém slovanském právu znamená h. tolik jako vlastník (spoluuvlastník), pán.

Herford, kraj. město v prus. vl. obv. mindenském, na soutoku ř. Aa a Werre a na žel. tr. mindensko-bielefeldské, má 5 ev. a 1 kat. kostel, král. gymnasium, vyšší dívčí, hospodářskou a pokračovací školu, krajský soud, cejchovní a pozemkový úřad, poštu 1. třídy, 2 sirotčince, krajskou nemocnici, věznici, divadlo, filiálku říšské banky, z spojitelný, diskontní banku, značné plátenictví, výrobu prádla a šatstva, koberců, škrubu, čokolády, doutníků a 19.255 ob. (1890), z nich 1743 kat. a 321 Židů. Město povstalo v VIII. st. kolem kláštera ženského, jenž r. 1802 byl zrušen; v l. 1631—47 bylo říšským městem, jež r. 1647 stalo se braniborským, r. 1807 vestfálským a r. 1813 pruským.

Herford Charles Harold, angl. dějepisec literární, (* 1853 v Manchestru), je od r. 1887 professorem anglické feči i literatury na University College of Wales v Aberystwithu. Vedle studií z renaissanční doby angl. a srovnávacích studií literatury německé a anglické (*Literary relations of England and Germany in the XVI. century*, 1886 a j.) má i práce z posledního období dějin literárních (*Essay on the romantic and classical styles*, 1880). Několik essayí věnováno je i moderním básníkům, zejména Grillparzerovi a Ibsenovi, jež uvedl do Anglie i překlady.

Hergenröther Joseph, církevní historik (* 1824 ve Vircpurku — † 1890 v klášteře Mehrerau u Bregenze). Studoval ve svém rodišti a v Římě, kde r. 1848 byl vysvěcen na

kněžství. Dosáhnuv r. 1850 hodnosti doktora bohosloví, stal se r. 1852 professorem církv. práva i dějin církevních. Proslaviv se horlivou obranou dogmatu o neomylnosti hl. proti Döllingrovi, jmenován byl r. 1877 domácím praelátem papežským a r. 1879 kardinálem. Sidle v Římě, důvěrou osviceného papeže Lva XIII. povolán byl v čelo papežského archivu vatikánského, kterýžto úřad podržel až do smrti své, spravuje jej se stejnou obezřetností i liberálností a horlivě podporuje badatele všech národností v pracích jejich konaných v archivu tom, i potom, když povážlivá choroba téměř ochromila tělo jeho. Vynikl jako plodný spisovatel. Ze spisů jeho buďtež uvedeny: *Die Lehre des Gregor von Nazianz von der göttl. Dreieinigkeit* (Rejno, 1850); *Der Kirchenstaat seit der franz. Revolution* (Freiburg v Br., 1860); *Photius, Patriarch von Konstantinopel* (Rejno, 1867—1869, 3 sv.); *Anti-Janus* (Freib., 1870); *Kritik der von Döllingerischen Erklärung vom 28. März 1871* (t., 1871); *Kathol. Kirche und christl. Staat in ihrer geschichtl. Entwicklung u. in Beziehung auf die Fragen der Gegenwart* (t., 1872 a 74); *Handbuch der allgem. Kirchengeschichte* (t., 1876—80, 3 sv.); *Kardinal Maury* (Virpurk, 1878); *Abriss der Papstgeschichte* (t., 1879); *Leonis X. pontificis maximi regesta* (Freib., 1884 až 1888, 6 sv.). Mimo to pokračoval po Hefelovi v díle *Konkiliengeschichte* (8. a 9. sv., Freiburg, 1887 a 1890) a měl účast v redakci z vydání Wetzera a Weltesova »Kirchenlexikon«. Srv. Stamminger, Zum Gedächtnisse Kard. H-s (Freiburg v Br., 1892). Koll.

Hergesel: 1) H. František, sochař čes. (* 1824 v Praze — † 1866 t.), žák Jos. Maxa a Pischelta. Z jeho děl uvádíme: *Kristus* (na hřbitově v Plzni); *Sv. Václav* (pro dra Riegra do Semil); sloup *P. Marie* (v Plzni); mimo to účastnil se při četných pracích Maxových (zejména pracoval na *Studentu* v Klementině) a provedl značnou řadu zdařilých pomníků na hřbitově olšanském v Praze. J-k.

2) H. František, syn před., sochař čes. (* 1858 v Praze). Navštěvoval vzornou školu budečskou, reálné gymn. a průmysl. školu a od r. 1876 byl na pražské akademii uměl. Žákem Rohma a Lhoty. S první větší prací vystoupil na veřejnost r. 1882 při konkursu na pomník bratří Veverků v Pardubicích, kdy zároveň s Procházkou dostal II. cenu. Na to provedl pro chudobinec pražský *Žitnívé napájetí a lačné sytiti* a pracoval na dekorativních gotických chrlicích pro chrám svatovítský, pro chrám sv. Barbory v Kutné Hoře a pro kostel kolínský. Na to účastnil se konkursu na fontánu před Rudolfinem v Praze, kdy zároveň se Schnirchem dostal rovněž II. cenu, která platila spolu za první. Pro jubilejní výstavu r. 1891 provedl skupinu *Naděsní, Genia* (s Procházkou), *Hutnictví a Hornictví* (pro montanní společnost). Na to restauroval vynikající barokní statui P. Marie od Jiřika Pacáka v Poličce (1891—92) a účastnil se konkursu na pomník Husův, kdy společně s Procházkou dostal II. cenu. Další jeho práce

jsou: skupina *Děn* (pro Grandhôtel v Praze); figurální výzdoba pro radnici v Lounech; *Nu-mismatika*; *Heraldika* (obě na čes. museu); poprsí slavných mužů českých na jubilejní výstavě; pomník Václava Beneše Třebízského v Třebízi (I. cena, s Procházkou); konkurenční modely na výzdobu pražských jatek (III. cena, s Procházkou); *Giganti* (dům »na Valdeku« na Král. Vinohradech); *Anděl míru* (1894); *Opatrnost* (pro pražskou spofitelnu); *Věda* (1895); *Panem nostrum quotidianum da nobis hodie* (ethnografická studie z Rudohofi, která mu na vídeňské výstavě zjedнала zvučné jméno); *Žatec* (allegorická socha pro palác zemské banky, 1896); *Cheb* (t.); *Chod* (kraj plzeňský, t.). Mimo to provedl četné sochy svatých a podobizny. H. jest umělec temperamentní a moderní, jenž nenávidí epigonství a jest nepřítelem každé stilsace, pokud nevyplývá nutně z požadavků plastického tvoření samého. Chce pravdu, přirozenost a život, jak vidí je v prostředí, v němž žije, jež studuje a jež svým vlastním, individuálním způsobem podává. J-k.

Hergot František Ant. Leonard, inženýr (* 1741 v Andělské Hoře — † 1800 v Praze), zanechav bohosloví, věnoval se matematice a fysice, r. 1766 jmenován amanuensem profesora Sohora, zároveň korreptorem a supplemtem inženýrství a po smrti Sohorové r. 1767 stal se professorem inženýrství na stavovském inžen. ústavě v Praze, kde odchoval řadu slavných inženýrů různých oborů. Později stal se doktorem filosofie, čestným měšťanem pražským a řádným členem národohospodářské společnosti a r. 1788 vrchním stavebním ředitelem pro Čechy. Z prací H-ových došlo pozornosti několik staveb budov vládních a oprava mostu Karlova. *Ubn.*

Hergott Marquard, vlastně Franz Jakob, historiograf habsburský (* 1694 ve Freiburce — † 1762). Byl od kláštera Sv. Blažeje, jehož členem byl, poslán k benediktinům St.-Germainským, aby se tu cvičil ve směru Mabilionové. Navrátil se pracoval o historii svého kláštera, ale práce jeho *Über die ältere Regel des Benediktinerordens* (1726) z obavy před veřejností nebyla vydána. R. 1728 byl ve věcech klášterních poslán ke dvoru ve Vídni; i nabyt tu takové obliby, že ho stavové breisgavští jmenovali svým stálým zástupcem při dvoře. Maje přístup k úředním dokladům, vydal *Genealogia diplomatica augustae gentis Habsburgicae* (Viedeň, 1737, 3 sv.), pro které dílo zapletl se ve spor s učenci kláštera Muri ve Svýcařích. Na to, povzbuzen byv pochvalou, počal pracovati o *Monumenta augustae domus Austriae* (t., díl I. 1750, II. a III. 1752—1762), jejichž IV. díl vydal opat Gerbert pod názvem *Taphographia* r. 1772. Dílo to s nádhernými přílohami a vyobrazeními pečeti, znaků, mincí a památek stavitelských a uměleckých jest jedním z nejdůležitějších pramenů k historii rodu Habsburského.

Hergsell Gustav, král. zemský mistr šermský v Praze a spisovatel o šermu (* 1847 v Olomúci), setník I. tř. zemské obrany, rytíř

řádu Frant. Josefa. Napsal: *Die Fechtkunst* (Videň. 1881 a 1882); *Unterricht im Säbelfechten* (t., 1885; česky od dra. Lad. Pinkasa, 1888); *Duell-Codex* (t., 1891 a 1896); *Talhoffers Fechtbuch* z r. 1467 (Praha, 1887); *Talhoffers Fechtbuch* z r. 1459 (t., 1889, 2 sv.); tyto knihy Talhofferovy vydal i francouzsky; *Die Fechtkunst im XV. u. XVI. Jahrh.* (t., 1896). H. získal si značných zásluh o pěstování šermu v Čechách. Jako výtečný znalec theorie šermu platí za autoritu; jest přívržencem školy francouzské. LP.

Herchenhahn Johann Christian, historik rak. (* 1754 v Koburce — † 1795 ve Vidni). Přišel do Vidně jako vychovatel a stal se redaktorem časopisu »Wiener Realzeitung«, jenž vydáván byl ve směru ideí josefinských, a vydal spisy dosud ještě potřebné: *Geschichte Kaiser Josephs I.* (Videň, 1786—1789, 2 sv.); *Gesch. Albrechts von Wallenstein* (Altenburg, 1790—91); *Gesch. der Entstehung, Bildung u. gegenwärt. Verfassung des kaisl. Reichshofrathes, nebst der Behandlungsart der bei demselben vorkommenden Geschäfte* (Mannheim, 1792—03, 3 sv.).

Hercher Rudolf, filolog něm. (* 1821 v Rudolfsstättě — † 1878 jako gymn. professor v Berlíně). R. 1873 zvolen řád. členem berl. akademie věd. Byl výborným graecistou, jenž získal si veliké zásluhy o textovou úpravu některých pozdějších fec. prosaiků. Z publikací jeho uvádíme: Vydání *Pseudo-Plutarchova spisu De fluviis* (Lip., 1851) menších spisů *Arriano-vých* (t., 1854, 2. vydání opatřil Eberhard, t., 1885); *Erotici scriptores graeci* (t., 1858—59, 2 d.); souborné vydání všech spisů *Arriano-vých* s některými pozdějšími fec. spisy ve sbírce Didotově (Paříž, 1858) a v textové sbírce Teubnerské (Lip., 1864—66; Arrianovu *Varia historia* vydal mimo to zvlášť, t., 1870), *Astram-fychi oraculorum decadae CIII* (Berl., 1863), ed. princeps tohoto spisu, vydání *Artemidó-rova Snáře* (Lip., 1864), větší a menší vydání taktika *Aineia* (Berl., 1870), *Plutarchova Aristida a Catona staršího* (t., 1870), *Plutarchových Moralií* (Lip., 1872, pouze I. díl); básně *Theodóra Prodróma Katomyomachie* (t., 1873); *Epistolographi Graeci* (Paříž, 1873); vydání *Apolodórový Bibliothéky* (Berl., 1874). Duchaplná pojednání H. ova týkající se topografie roviny trojské, Ithaky atd. otištěna jsou ve sbírce *Homerische Aufsätze*, vydané Robertem (Berl. 1881). Vč.

Heribannus viz Bannus.

Heribert, též Aribert, v l. 1018—1045 arcibiskup milánský, horlivý přívržencem Konráda II., kterého pozval do země a korunoval ho r. 1026 v Miláně za krále lombardského. Konrád odměnil se mu mnohými milostmi, uděliv mu též vrchní moc nad biskupstvím v Lodi. H. byl povahy pyšné a pánovité a když Konrád na eněmě v Pavii mu vytýkal, že povstání, které proti Konrádovi za jeho pobytu v Miláně bylo zaozováno, jest on duší a příčinou, odpověděl tak vzpurně, že ho dal Konrád uvězniti. Uniknul z vazby do Milána, byl uvítán od lidu s jásotem a uděliv mu na

znamení svobody carrocio (v. t.), řídil šťastně obranu Milána proti Němcům. Jindřich III. se s ním smířil, ale r. 1042 v nových bojích milánských musil H. opustiti Milán, do kterého byl jen vojenskou mocí Jindřichovou zpět uveden.

Hériloart (érikár) vicomte de Thury, inženýr a agronom franc. (* 1776 v Paříži — † 1854 v Římě), řídil od r. 1809—1830 práce v lomech pařížských a od r. 1823—30 v katakombách, jejichž sesutí zamezil, dav prověsti různé podzemní stavby. Z lomů založil bohatou sbírku geologickou, z katakomb vytěžil zajímavou pathologicko-anatomickou sbírku kostí. V zemědělství obíral se hlavně otázkou hnojení a vzlažování půdy; horlil pro rozšíření studní artéských. V l. 1815—1827 byv poslancem, r. 1834 stal se gener. inspektorem dolův a od r. 1824 byl členem pařížské akademie věd. Mimo pojednání v listech odborných (»Annales des mines«, »Journal de physique«, »Ann. de la Société d'horticulture a j.) vydal *Mineralogie synoptique* (Paříž, 1805); *Description des catacombes de Paris* (s předmlouvou historickou, t., 1815); *Considérations géologiques et physiques sur les puits forés* (2. vyd., t., 1820); *Du Dessèchement des terres cultivables* (t., 1831) a j.

Herilcourt [erikúr], kant. město ve franc. depart. Haute-Saône. arr. Lure, na l. bř. Lisainy, při žel. trati Belfort-Dijon, se 4236 ob. (1891). Průmysl bavlněný a jirchářství. Svýcaři porazili zde 14. list. 1471 Burgundské; za bitvy nad Lisainou 15. až 17. ledna 1871 (Werder proti Bourbakimu) bylo středem něm. posic, Francouzi však při chrabrém boji nemohli dobytí úspěchu.

Herillus z Karthaginy, filosof stoický kol. r. 250 př. Kr., uchýlil se v mnohých věcech od svého učitele a zakladatele stoicismu Zenóna. Tak na př. stanovil lidskému konání účel dvojitý, absolutní a relativní. Mudrc zná jen jediný cíl, totiž vědění. Co lidu obecnému cílem jest, nelze definovati; cíl jest relativní nebo se mění podle nahodilých okolností; jednomu sláva, jinému bohatství a pod. jest vším. Stoupenci jeho Herillovci se zovou. Ze spisů jeho nic nás nedošlo. Srv. Krug, H-li de summo bono Sententia explosa non explosenda (Lip., 1822).

Heriman, jeden z pěti vévod, kteří pod vrchním vedením knížete Bořivoje, spojence Svatoplukova, r. 872 na Vltavě poraženi byli od vojska německého vedeného Liutbrechtem, arcibiskupem mohučským.

Herimannus či arimannus značí v právech germanských, obzvláště v Langobardů (Ed. Roth. c. 373; Ratch. c. 10), svobodného muže nižšího urození, jemuž přisuzováno sice právo nositi zbraň, který však pouze v komonstvu jiného svobodného nebo šlechtického zároveň s poddanými jeho služby vojenské konal a od něho též výzbroj i výživu po dobu výpravy válečné dostával. Později označován výrazem tím též lenník nižšího řádu, jemuž náleželo v případě potřeby dostaviti se ve tvrz k její obraně nebo k občasnému konání hlásky a pod. — 4.

Hering: 1) H. Johann Georg, malíř XVI. st., z Eschwegenu, žák Müllera v Kaselu. Od r. 1587 vzdělával se v Itálii a r. 1620 stal se dvor. malířem v Praze, kde provedl zejména některé práce pro Strahov. *J.-k.*

2) H. Eduard, lékař něm. (* 1799 ve Štuttgartě — † 1881 t.). Odborně se vzdělával v Tübinkách, ve Vídni a Mnichově, později stal se professorem a řed. ústavu zvěrolékařského ve Štuttgartě. Mimo to zastával ještě různé úřady, r. 1872 však se vzdal veškery veřejné činnosti. Jako fyziolog stanovil poprvé přesně poměr mezi tepem a pohybem krve v cévách; vedle toho se zabýval se zdarem studiem cizopasníků. Z jeho prací uvéstí sluší: *Versuche über das Verhältniss zwischen der Zahl der Pulse u. d. Schnelligkeit des Blutumlaufs* (1828, 1833); *Physiologie für Thierärzte* (Štut., 1832); *Ueber die Kuhpocken an Kühen* (t., 1839); *Spec. Pathologie und Therapie für Thierärzte* (t., 1842, 3. vydání 1858); *Die thierärztlichen Arzneimittel* (t., 1846, 3. vyd. 1870); *Handbuch der thierärztlichen Operationslehre* (t., 1857, 5. vyd. 1891); *Biographisch-literarisches Lexicon für Thierärzte* (t., 1871) a j.

3) H. George Edwards, krajinář angl., (* 1805 v Londýně — † 1879 t.). Zanechal původního zaměstnání v bankovním obchodě, věnoval se od r. 1829 malířství v Mnichově, načež cestoval po Itálii, Malé Asii, Uhrách a Sedmíhradech, kreslil ilustrace k Pagetovu cestopisu, vydal dílo o švýcarských, tirolských a italských horách a maloval některé pohledy z Itálie a Řecka. *J.-k.*

4) H. Ewald, lékař něm. (* 1834 v Altgersdorfu v Sasku). Působil nejprve jako praktický lékař v Lipsku, r. 1862 se tu habilitoval pro fyziologii, r. 1865 byl povolán za profesora fyziologie na Josefínou do Vídně, r. 1870 do Prahy a r. 1895 do Lipska. Vyniká hlavně v psychofysice, jmenovitě pokud se tkne vidění, stavě se proti názorům Fechnerovým a Helmholtzovým. Z četných jeho prací buďtež uvedeny: *Zur Lehre vom Lichtsinne* (Viedeň, 1872); *Über Farbenblindheit* (t.); *Grundzüge einer Theorie des Temperatursinnes* (t. 1870); *Das Gedächtniss als eine allem. Function der organisirten Materie* (t., 1870, 2. vyd. 1876), psáno se stanoviska theorie descendenční; *Beiträge zur Physiologie* (seš. 1.—5., Lipsko, 1861—64) a j.

5) H. Theodor, lékař polský (* 1847 ve Varšavě). Lékařství vystudoval ve své domovině, načež se tu usadil jako prakt. lékař; od r. 1881 řídí oddělení pro nemoci hrтанové v nemocnici sv. Rocha. Z jeho prací uvádíme: *O operacyi polipów krtani* (Varš., 1865); *O nowszych sposobach badania i leczenia chorób jam nosowych* (t., 1879); *O stosunku gruźlicy i suchot plicnych do zapalenia atd.* (t., 1873).

6) H. František Adolf, strojní inženýr čes. (* 1850 na Karlově u Křivoklátu), studoval na niž. gymnasiu a realce v Praze, praktikoval v dílnách hutí kladenských, pak studoval odbor strojnický na české technice v Praze a vstoupil do služeb továrny bar. F. Ringhofferů na Smíchově, kde v létech osmdesátých

zastával místo vrchního inženýra ve vozárně, od r. 1891 působí tam jako ředitel a prokurista firmy. H. byl po sedm let zástupcem této firmy na Rusi, v jejích službách procestoval Evropu a na její podnět navštívil Ameriku. Jest předsedou závodní nemocenské pokladny a výboru ku správě všech ku blahu dělnictva směřujících zařízení; za jeho vedení provedla firma mnohé velikolepé a vnitřní úpravou vynikající práce v oboru dopravních prostředků železničních. Za tyto významné práce jmenován H. rytířem řádu Františka Josefa a řádů Rumunské koruny. *Fka.*

Heringsdorf, Häringsdorf, ves a lázeňské místo na ostrově Usedomu v kraji usedomsko-volyňském, vlád. okresu štětinském v Pomoránsku, 8 km sev.-záp. od Swinemünde, 35 m n. m., v lesnaté krajině. Má pěkný kostel, četné villy a 800 ob. (1890). Mofské lázně hské náležejí akciové společnosti, v icse jest velký lázeňský dům, na pobřeží promenáda a do moře vybíhá 418 m dlouhá lávka císaře Viléma. R. 1892 lázeňských hostů bylo 8700. Ves i lázně založil spisovatel Wilh. Häring (Wilib. Alexis). Srv. Schmige u. Wallenstedt, Ostseebad H. (Berlín, 1879); Leonhardt, Das Ostseebad H. (Štětín, 1887).

Herinky, ves česká, viz Herynky.

Heri-rúd, též Herát-rúd, řeka v sever. Afgánistánu vznikající stokem říček Džangalu a Tingalu na Kúhi-Babě u výšce 2900 m n. m., teče směrem záp. mezi Sefid-Kúhem a Sijáh-Kúhem okolo Herátu, zahybá pak na hranici Chorásánu oště na sever, tvoří hranici mezi Afgánistánem a Persií, od Sulfikaru až k Serachsu hranici mezi Persií a územím ruským. Přijav na této trati Kešef-rúd přicházející od perského Mešedu, vstupuje u Serachsu zcela na území Ruska a rozvětňuje se v železnice mervské na několik ramen, jež zanikají v pisku oáasy Tedženské na 38° s. š. Vývoj H-u páčí se na 800 km. V dolním svém toku zove se nyní Tedžen. Ve starověku H. slul Arius. Tehdáž řeka ta dotékala Amu-Darje a údojí její bylo velikou spojovací drahou mezi Transoxianou a Iránem.

Herisau, městys a hlavní obec okresu Hinterland švýc. kantonu Appenzell-Ausser-rhoden, 723—778 m n. m., 9 km jz. od Sv. Havla, na žel. trati Winkeln-Appenzell, sídlo kantonální rady a kanceláře, má starý kostel evang. a nový katolický, zvonicí ze VII. stol., reální školu, pěknou radnici, z banky, okr. nemocnici, kasárny pro 7. divisi švýc. armády, velké továrny na výrobu baviněného zboží, výrobu zboží vyšívaného a barevných papírů, barvírny a 12.972 ob. (1888). Jest střediskem obchodu a průmyslu celého kantonu. Na sev. od města jest zřícenina Rosenberg (874 m n. m.), na západě Rosenberg (920 m), na jihu Waldstätterberg (892 m) a na východě Lutzenland (918 m). Poblíž Heinrichsbad se železitým pramenem a léčebním ústavem syrovátkovým. V listinách připomíná se H. poprvé r. 837. ve středověku náleželo k panství opatství Sv.-Havelského, od něhož se zároveň s Appenzelskem (v. t.) osvobodilo.

Hérison [érisôn], franc., ježek, taktický tvar středověké pěchoty ozbrojené kopími, seřaděn v hustý šik čtverhranný, jenž těmito bodnými zbraněmi napraženými na všechny strany odporoval útokům nepřátelským, zejména jezdeckva. FM.

Hérison [érisôn]: 1) H. Anne Charles, státník franc. (* 1831 v Surgy — † 1893 t.). Byl advokátem ve svém rodišti a zapleten byl ve process politický (zv. process třinácti), odsouzen. V l. 1870—71 byl mairem 6. arrondissementu pařížského a později členem sněmovny poslanecké, ve které podporoval Gambettu, jehož vlivem stal se r. 1882 ministrem veřejných prací v kabinetě Duclercově. R. 1884 odstoupil a r. 1885 stal se členem kassačního dvoru.

2) H. Maurice, hrabě z Irisonu (* 1840 v Paříži), účastnil se jako ordonanční důstojník válek v Číně (1860 a r. 1870—71) a byl dne 19. září 1870 přítomem schůzi J. Favrea s Bismarckem ve Ferrièrech. R. 1891 jmenován byl velitelem franc. posádek na Kongu. Vydal: *Études sur la Chine contemporaine* (Pař., 1864); *Journal d'un officier d'ordonnance* (t., 1865); *Journal d'un interprète en Chine* (t., 1885); *Le cabinet noir, Louis XVII., Napoléon, Marie Louise* (t., 1887); *Journal de la campagne d'Italie* (t., 1889); *Un drame royal* (t., 1890); *Les girouettes politiques* (t., 1891).

Heristall viz Herstal.

Herit., skratek botanický, jímž označen jest Charles Louis L'Héritier (1746—1800).

Herites Frant., belletrista český (* 1851 ve Vodňanech). Studoval v Písku gymnasium, načež obrátil se k oblibenému v rodině lékárnictví. Pobýval potom na universitě pražské a štýrskohradecké, kde stal se magistrem farmacie, usadil se ve svém rodišti, kde r. 1883 stal se samostatným lékárníkem a časem i starostou města. Z venkovského toho zátiší, v němž nejmilejšími jeho druhy byli Otakar Mokřý a později Jul. Zeyer, vzdaloval se H. zřídka a jen na krátko. Tak r. 1873 pobýval s Mokřým a Jos. Holečkem v Tatrách, r. 1875 v Itálii, r. 1883 ve Slezsku a vých. Moravě, r. 1885 (opět s Mokřým) v Istrii, Dalmacii a Itálii a j. R. 1893 vypravil se s rodinou do Ameriky na výstavu chicagskou. R. 1896 usadil se v Praze jako člen redakce »Nár. Politiky«. Literární dráhu svou začal H. básněmi, z nichž první tištěna již r. 1869. Prvotiny novellistických prací vyšly teprve později, totiž *Před prvníím plesem a Rhododendron* v »Lumiru« r. 1874, který na několik let potom zůstal výhradním uveřejňovatelem jeho povídek. R. 1879 k »Lumiru« přibýly »Květy«, r. 1880 »Nár. Listy« (*Feuilletony z mého herbáře*), na počátku let devadesátých býval tu H. také stálým dopisovatelem do Nedešné přílohy, a »Světotozor«, r. 1882 »Osvěta« (*Za dědictvím*), r. 1883 »Domáci Krb«, »Zlatá Praha«, později »Kucha«, »Švanda Dudák« a j. Časem vyrůstaly z těchto porůznu rozptýlených povídek a črt obsáhlejší sbírky a knihy, jichž čítá se na 18: *Arabesky a kresby* (díl I. Praha, 1880, 2. vyd. 1891, díl II 1883); *Z mého herbáře*

(t., 1882, s ilustr. Jos. Maudra); *Za dědictvím* (»Osvěta« 1882 a »Maticе Lidu« 1883); *Tajemství strýce Josefa* (»Lumir« 1882 a »Libuše« 1885); *Psáno pod čáru* 1875—85, 2 díly (Praha, 1885); *Maloměstské humoresky*, 2 díly (»Kabin. knihovna« 1885 a 1886); *Dvě povídky* (»Libuše« 1887); *Jan Příbyl*, román (»Laciná knih.« 1887); *Ze starých časů* (»Kabin. knih.« 1888); *Povídky* (»Libuše« 1890); *Tři cesty* (»Květy« 1890 a Praha, 1890); *Bez chleba* (»Ži. Praha« a »Lac. knih.« 1892); *Drobná prosa* (Praha, 1892); *Dvě povídky* (»Libuše« 1894); *Všední zjevy* (»Lac. knih.« 1894). Největší část těchto prací věnována jest malému městu českému z let sedmdesátých a osmdesátých. Jeho přirozená prostota, svěžest, sousedská nenucečnost, kontrastující tolik s velkoměstskou škrobeností, na druhé straně však také šosácké předsudky, malý obzor, nedůvěřivost, trochu kastovnictví, to vše nalézá v H-ovi bystrého pozorovatele, vážného nebo humoristického soudce a duchaplného umělce. Rodí-li se z prvních motivů vábné idylly, zrcadlící lásku spisovatelovu k okolí, v němž prožil celý svůj život a s nímž poutají jej i dávné tradice rodné (srv. *Tajemství strýce Josefa*; *Ze starých časů*), nutkají druhé k vážným úvahám, jež ústí tu v jímavý humor nebo v neodolatelnou komiku, tu v břitkou satiru a ironii. Kolik cenných příspěvků podáno v obou směrech k charakteristice maloměstské naší společnosti, svědčí *Arabesky a kresby*, *Z mého herbáře* (kde typ lidský kryje se pod význačnou bylinou), *Maloměstské humoresky* a j., i přes trochu romantismu, jenž tyto drobné, ale zároveň nejlepší kresby H-ovy tu více tu méně zabarvuje na úkor pravdy a reality, ale zároveň činí je tak oblibeným a tak důležitým činitelem v národním životě našem. K této oblíbě přispěla ovšem i druhá charakteristická vlastnost H-ových prací, jejich českost, vlastnečnost v nejlepším slova smyslu. Ona v různých odstínech vážného pathosu, komiky, satiry i ironie proniká všemi pracemi H-ovými a zvláště mocně vyrazí ve feuilletonech *Psáno pod čáru*, bičujících odrodilství, národní lhostejnost, poněmčovací školství, národní poddajnost, ohlédavost, zálibu v německých knihách a nevšímavost k českým, laciné velikášství, prohlilé spolkářství a jiné choroby národního života našeho. Jak silná jest tato tendence, tak že až proráží hráz umění, ukazuje *Jan Příbyl*, pokus o český román společenský. Avšak starším povídkám a črtám z maloměstského života zůstane na vždycky čestné místo v dějinách naší literatury a života, v němž vynikl svého času valný kus národní práce. Vedle románu pokusil se H. také v dramatu (*Těžké stíny*), jež před několika roky provozováno na Národním divadle. Mnohých drobných prací H-ovy přeloženy také do němčiny a polštiny. Hš.

Heritiera Ait, listobranák, po botaniku Charl. L. Hériteru de Brutelle pojmenovaný rostlinný rod z čeledi lejnicovitých (*Sterculiaceae*) s květy mnohomanželnými, z nichž prašné mají po 5zubém kalichu a 5

až lo tyčinkách, jichž nitky srůstají v trubku na konci volnými prašniky obroubenou. Květy obojaké mají po 10 sedavých prašníkůch, ležících po 2 mezi 5 vorečky o 1 čnělce, dorůstajícími v nepukavé, pometáním ísemenné kýlatokřídlaté měchýřky. Semena mají místo bílku velmi tlustý kel. Na ostrovech Moluckých, Filipových a sousedních roste *H. littoralis* Ait, l. pomořský, jako úhledný strom s velkými vaječnými směstnanými, na líci zelenými, na rubu od šupin do běla lesklými lupeny a s neúhlednými květy v úžlabíkových ryšavých latách. Plody jeho jako korek lehké jsou dobrou pastvou koloňů a ptáků, dřeva pak užívá se k děláni vesel, stěžňů a paráték. **H.** jest též synonymem některých druhů iděložných rodů *Alpinia* a *Lachnanthes*. *Děd.*

Herjeådalen [-jeod-], Herjedalen, švédský kraj hraničící s Norskem a švéd. kraji Jemtlandem, Medelpadem, Helsinglandem a Dalarnou, má na 13.651 km² 11.000 ob. Půda jest skalnatá, podněbí drsné, tudíž rolnictví nevalné. Hlavní obživu poskytuje chov dobytka a zužitkování bohatých lesů. Z hojných rud nelze dobře těžiti pro nedostatek dopravních prostředků. Řeky, Ljusne s přítokem Herje-å, Ljungan a j., mají prudký tok.

Herka Kazimierz Stanisław, professor lékařství a bohoslovectví v akademii krakovské, žil kol r. 1615. Sestavil dílo nyní velmi vzácné: *Bankiet narodowi ludzkiemu od Monarchy niebieskiego z różnych ziół, ziół, owoców, bydląt, zwierzyń, ptactwa, ryb i t. d. zgotowany* (Krakov, 1660).

Herkel Jan (* v Horní Oravě v Slovensku), v letech třicátých a čtyřicátých advokát v Pešti. Byl z horlivých členův skupiny Hamuljácov, spoluzakladatel peštského »Spolku milovníkův řeči a literatury slovenské« a účastník almanachu »Zory«, do jejíhož 2. ročníku přispěl vzpomínkou *Préměna*. Stilista nebyl; jazyk jeho je neladná směšenina z rodného nářečí a řeči spisovné. Pověst *H-ova* rozšířila se knihou *Elementa universalis linguae slavicae e vivis dialectis eruta et sanis logicae principiiis suffulta* (Budín, 1826). Je to pokus o umělou řeč všeslovanskou, ale nezdařilý, pro fantastické snahy počátkem naěého století významný. Šafařík znal dílo ještě v rukopise a v listě ke Kollárovi ze dne 1. bř. 1826 varuje, aby bylo tištěno, tak jak bylo napsáno, t. j. vymyšlenými novými literami a jako diktát Slovanům, ne jako pouhý pokus, radě k srovnávací mluvnici »všech desatero slovanských nářečí podle jednoho soustavu«, kdežto »tato nás ze všeho, což nám buď jak buď drahé jest, teprv vyzouti a pak nahých spojití chce«. Ale kniha vyšla bez proměny a dle Šafařky zůstala »hypermetafysickou motlaninou«, místo užitku přinášejíc škodu. Podobně o ní soudí i nejbližší krajan Herklův Hattala, latinu knihy nazýváje kuchyňskou a husarskou a pokus sám nepřirozeným, nelogickým a podivným. Srv. »ČČM.« 1874, 64 a »Osvětu« 1871, 714.

Herkner: 1) **H.** Józef, lithograf polský (* 1802 v Poznani), vzdělal se na uměleckém

oddělení při universitě varšavské a pracoval v tamější mincovně. R. 1837 založil si ve Varšavě závod lithografický, jenž nabyl zvučného jména četnými publikacemi map a j. prací z tohoto oboru.

2) **H.** Heinrich, polit. oekonom a publicista něm. (* 1863 v Liberci), professor vysoké školy technické v Karlsruhe. Napsal: *Oberelsäss. Baumwollindustrie u. ihre Arbeiter* (1887); *Zukunft der Deutsch-Oesterr. die deutsche Gewerbeordnung* (1887); *Sociale Reform als Gebot der wirtschafft. Fortschrittes* (1891); *Zukunft der Deutsch-Oesterr.* (1893); *Die Arbeiterfrage* (1894). **H.** všímá si i politických poměrů v Čechách, o nichž opětovně podal svůj úsudek. Posledně vystoupil v »Zeit« (r. 1896) s návrhem administracího rozdělení Čech za účelem smíru česko-něm., jenž i v českých kruzích označen jako taký, o němž je možna diskusse.

Herkomer Hubert, malíř, aquarellista a ryjec, jakož i básník a komponista něm. (* 1849 ve Waalu v Bavorsku). S otcem svým, vesnickým řezbářem, odešel r. 1851 do Ameriky, odkudž se však brzo vrátili a usadili se v Southamptonu v Anglii, kde **H.** navštěvoval školu uměleckou; dalšího uměleckého vzdělání nabyi na malířské akademii v Mnichově (1865), načež byl po nějaký čas professorem krásných umění na oxfordské universitě a od r. 1890 bavorským professorem. **H.** jest členem akademii berlínské a mnichovské. Prvotně zabýval se **H.** ilustrováním a hrou na citeru. V »Graphicu« předstoupil poprvé před širší veřejnost a brzo na to vystavil první obraz *Po denní námaze* (1873) v Royal Academy. Byla to vesnická scéna z bavorského života, jež i na dále za předmět svých obrazů si vyvolil. Na to provedl hlavní své dílo *Poslední přehlídka*, za níž na pařížské svět. výstavě r. 1878 dostalo se mu zlaté medaille, a řadu genrů, při nichž bral se ve šlepiých Fred. Walkera: *K večeru*; *Boží skříň* (sedláci modlí se před skříňí křížovou); *Prosební cesta*; *Kontrast* (anglické dámy s bavorskými dětmi). Vynikl také jako portraitista a otec jeho, Wagner, Tenyson, Archibald Forbes, John Ruskin, Stanley, Hans Richter byly jeho první vynikající podobizny. Světového jména nabyi však teprve r. 1886 podobiznou *Miss Grant (Dáma v bílém úboru)*, o níž mluvílo a psalo se po celé Evropě. Od té doby stal se slaveným portraitistou, ale podobizny jeho neospravedlnují docela slávu jeho. *Miss Kate* působila ještě umělecky a rovněž i *Dáma v černém úboru*, ale úlohy podobné, zejména problém podobizny v běli, provedl již před tím Whistler mnohem lépe a rovněž Bastien-Lepage při podobizně Sary Bernhardtové. Ostatní **H-ovy** dámské podobizny, *Dáma v žlutí*, *Lady Helen Fergusson* a j., jsou již mnohem slabší. **H.** kreslil sice vždy správně, ale pod rozředěnou modellací barvy ztrácí se mu individuální život modellu a nedá se zdaleka přirovnati svéžím delikátním tónům Gainsborougha, proti němuž jest **H.** temperament krotký, salonné uhlazený. Za to jeho jistota a vedení štětky u podobizen

mužských jest obdivu hodna. Podobizna jeho otce patří k nejlepším angl. podobiznám. Také jeho poslední skupinové obrazy, *Šromáždění kuratorů v Charterhousu* a pod., byly velkolepě realisticky a zdravě koncipovány. Z ostatních olejových obrazů jeho uvádíme ještě: *Smrt pytláková*; *Otec pytlákův* a j. Jako aquarellista, najmě krajínář, patří H. rovněž k nejlepším mistrům a vyznačuje ho v oboru tomto náklonnost k červenému základnímu tónu. H. jest i velmi zručným mistrem v radirování. O zásadách svých v tomto umění napsal dílo: *Etching and Mezzo-tint Engraving*. Podobizny a krajiny, jaké tímto způsobem provedl, jsou velmi účinné a plastické. Tyto leptané rytiny provedeny jsou vlastním, patentovaným způsobem, jež H. vynalezl a při němž kresba, provedená barvou tiskařskou, cestou galvanoplastickou přenáší se na měděnou plotnu, tak že není třeba učiti se zvláštní technice ryjecké. Od nějakého času řídí H. soukromý umělecký ústav v Bushey u Hampton Courtu blíže Londýna a maluje ponejvíce podobizny (kus 3—4000 lib.). Na výstavách pražských vystavuje H. častěji serie radirovaných listů, jako: r. 1895: *Tichá trpitelka*; *Léto*; *Můj otec*; *Brodem přes potok*; *Studie ze soudní síně*; *Po práci* a j.; r. 1896: *Umírající král* (starý dub); *Východ slunce*; *Na klestí*; *Paprslek z mraků* (Kristus a lotrové na křivě) a j. Srv. Helen, Zimmern, H. H. (»Kunst für alle« 1891, I.); J. Dafforne, The works of H. H. (»Art Journal« 1880, str. 109); W. L. Courtney, Prof. H. H. (»Art Annual« 1892). J.-k.

Herkotechnika, též herkoteckonika (z řec.), umění koly ohrazovati, zákopnictví.

Herkules: 1) H. v mythologii římské a řecké viz Hercules a Héraklés. — 2) H., člověk obrovský, neobyčejně silný. — 3) H., brouk, viz Dynastidae.

Herkulovy lázně viz Mehadia.

Herles František, technický lučebník český (* 1861 v Cisté). Absolvoval vyšší reálné školy v Rakovníku, pak vyšší reálné gymn. v Plzni a jako posluchač technické chemie českou techniku v Praze, vstoupil do praxe cukrovárnické v Cerhenicích u Kolína a r. 1883 do cukrovaru císařských soukromých statků ve Zvoleněvsi (do r. 1893). V době té navštívil k seznání práce četné cukrovary rakouské i některé cukrovary a semenářské stanice v Německu. R. 1894 založil v Praze vlastní technickou a chemicko-analytickou laboratoř jako zkušební stanici pro průmysl a hospodářství. R. 1894 zvolen do feditelstva »Společnosti pro průmysl chemický v král. Českém« a r. 1895 jednatelem cukrovárnického oddělení při Českoslov. národop. výstavě v Praze. V českých odbor. časopisech uveřejnil více než 50 pojednání o samostatných pracích a vlastních methodách z oboru chemie cukrovárnické, z nichž většina přešla i do časopisů jinojazyčných. Vedle toho psal i kritiky spisů odborných, referáty a pod. Z prací důležitějších jmenujeme: *O řepách výběhlicích* (»Listy cukr.« 1886); *Stanovení cukrnatosti řep* (t.,

1887); *O stanovení cukru v melasách methodou invertní dle Clergeta* (t., 1888); *K odtáčení vřníku rafinosy* (t., 1889); *O stanovení cukru invertní methodou* (t., 1889); *O stanovení cukrnatosti řep i vyslažených řízků a o důležitosti tohoto určování pro praxi cukrovárnickou* (t., 1890); *O zásaditě dusičnanu olovnatém, novém čerňadle roztoků určených k polarisaci* (t., 1890); *Formule ku současnému stanovení saccharosy a rafinosy pomocí invertní polarisace* (t., 1891); *O kvocientu čistoty hmot cukerních* (»Čas. pro průmysl chem.« 1891); *Konservování šťav cukerních k účelům analytickým* (t., 1891); *Stanovení vody v cukrovínách* (t., 1892); *O chemické kontrole manipulace v továrnách na cukr surový* (t., 1892); *Nový způsob k rychlému zkošování a výběru řep na semeno* (»Cukr. Listy«, 1893); *Návod k stanovení t. řv. neurčitých ztrát při svařování, vzniklých rozkladem cukru* (t., 1893) a j. Z vynálezů jeho došly největšího rozšíření, zvláště v cukrovarech rakouských, přístroje k rychlému zkoušení řep semenáček, které přispěly i značnou měrou k zavedení racionálního domácího pěstění semene tepového.

Herlikovice, Hertlikovice (*Hackelsdorf*), ves v Čechách, hejt., okr. a fara Vrchlabi, pošta Vrchlabi Horní; 96 d, 700 ob. n. (1890), 1tř. šk., mlýn, tkalcovství.

Herlin Friedrich, něm. malíř a řezbář XV. stol. († kol 1499 v Nördlinkách), činným byl v Ulmu, pak v Rothenburku a od r. 1497 v Nördlinkách. V dílech svých ukazuje rozhodnou příbuznost se způsobem Rogiera v d. Weydena, jenž snad byl jeho učitelem a jehož techniku H., ve formách ovšem hrubších, z Brabantu do Hornoněmecka přenesl. Jeho díla jsou: Oltář v kostele sv. Jiří v Nördlinkách s křídlovými obrazy *Dětství Kristovo*, *Poslední soud*, *Utrpení a Zmrtvých vstání* (1462), křídla oltáře v kostele sv. Jakuba v Rothenburku (úplně pověšeno, z r. 1461), křídla oltářů u sv. Jiří v Dinkelsbühlu a v městském kostele v Nördlinkách (zde důležitě triptychon s letopoč. 1488). Od H-a pocházejí konečně i řezby oltáře v kostele sv. Blažeje v Bopfingerách. J.-k.

Herloš (něm. Herloszsohn) Jiří Karel Reginald, spisovatel česko-něm. (* 1. září 1804 v Praze — † 10. pros. 1849 v Lipsku). Pocházel z rodiny české, avšak německé školy a poměry odcizily jej naší národnosti aspoň na venek. Ač v srdci vždy choval sympatie k národu českému, psal jenom německy. Již r. 1820, studuje filosofii v Praze, vydal svou první novellu *Treue bis in den Tod* (v Milleřových »Feierstunden«). Tehdy jeden z jeho druhů, Alois Jelen, upozornil jej na bohatství české historie a přiměl jej ke čtení Hájkovy kroniky, odkud pak H. tolik čerpal pro svá díla. Smutné domácí poměry přinutily H-e opustiti r. 1820 Prahu a hledati ve Vídni lepšího opatření u staré příbuzně. Po brzké její smrti dolehl však naň nedostatek tím více, že spisovatelské pokusy jeho, zvláště četné básně a tragédie *Bastard*, nemohly se dodělati ani úspěchu ani honoráře a také praktické pisař-

ství pramálo mu vynášelo. Ve svrchované nouzi chtěl H. vstoupiti ke kapucínům, potom na přímluvy mystika Zach. Wernera k ligurianům; ale zanechav posléze toho úmyslu, prožil bídně zimu ve Vídni, zahřívaje se ve knihovně, a v lednu r. 1823 vrátil se opět do Prahy. Novella *Eine Nacht in den Apenninen* (»Kranz« 1823) a několik básní ohlásily záhy jeho příchod, ale nezlepšily jeho stavu. Teprve v listopadu t. r. podařilo se mu najíti učitelské místo u direktora Procházky v Dejvicích u Prahy. Studuje soukromě práva, nezapomíná H. ani tu na literaturu, čteť zvláště W. Scotta a Byrona, psal hojně básně a pokusil se i v dramate. Po dvou létech opustil však tento útulek a odešel tajně do Lipska, sveden skvělými zprávami přítele Suchého o volném liter. životě tamním. Doraziv po mnoha nesnázích přes Drážďany do Lipska s několika groši hotovosti, musil prodělávati smutné zkušenosti vídeňské znova. Marně nabízel své rukopisy, stále se množící, knihkupcům, a teprve seznámení se srbským básníkem Simou Milutinovičem Sarajlijou, jenž tiskl tu svou báseň Serbjanku na oslavu Milošovu a jeho náklad, vytrhlo jej z nouze jednak tím, že překládal za dobrý honorář báseň do němčiny a jednak že slychával od Milutinoviče písně, pohádky a pověsti srbské, jež dodával různým listům (*Povstání Dahijů* v »Morgenblattu«). Téže doby získal si H. známost také v žurnalistice článkem o Zach. Wernerovi (»Gesellschafter«), následkem čehož přijat do Brockhausova literár. konversačního listu, a brzo na to vyzván ke spoluúčastenství na »Gallerii původních románů od nejvýtečnejších spisovatelů německých«, pro niž napsal prvý svůj román *Die Fünfhundert von Blanik*. Ještě známějším stal se H. r. 1826 parodiemi na oblíbené tehdy Claudrenovy povídky, jež zapletly jej i do processu (*Emmy*, Lips., 1827, 2 d.; *Vielliebchen*, t., 1827 a j.). Téže doby těžce onemocněl. Uzdřaviv se, žil dále tvrdý život svobodného literáta, psal polit. satiry, romány, povídky atd. *Löschpapiere aus dem Tagebuche eines reisenden Teufels* (Lipsko a Hamburk, 1827—28, 2 d.); *Stephan Maly, der Montenegriener-Hauptling*, histor. romant. povídka (Lipsko, 1828, 2 d.); *Vier Farben* (t., 1828); *Der Venetianer*, hist. romant. obraz (t., 1829, 3 d.); *Hahn und Henne* (t., 1830) jsou nejznámější. R. 1827 cestoval také po Rýně, r. 1828 do Berlína a r. 1830 pod dojmem revolučních převratů ve Francii a Polsku založil si svéžl belletristický list »Der Komet«, který s malou přestávkou vedl až do r. 1848 »pod červeným praporem mládeže«. Vedle toho psal romány (*Der Ungar*, 1831—32; *Anatomische Leiden*), politicko-satirický almanach *Mephistopheles* (Lips., 1832) a prodělavaje v lázních drážďanských, složil první díl *Posledního Tabority* (*Der letzte Taborit oder Böhmen im XV. Jhr.*, Lips., 1834, 2 sv.) a část *Siléné* (*Die Wahnsinnige*, 2 d., t., 1836). Při tom vydával *Damen-Conversations-Lexikon* (t., 1834—38, 10 sv.), jež z větší části sám psal, r. 1836 *Das Allgemeine Theater-Lexikon* (s Rob. Blu-

mem a H. Marggrafem, Altenburg, 1839—42, 7 sv.). R. 1838 vydal sbírku básní *Scherben* (Lips.), o rok později cestoval po Slezsku a Krkonoších a zastavil se i v Praze, odkud odnesl si nepěkné dojmy. Cestu svou vylíčil v zajímavém spise *Das Riesengebirge und die Grafschaft Glatz. Nebst einem Ausfluge nach Prag und dem Karlssteine* (t., 1839), kde položeny dojmavé vlastenecké úvahy nad prameny Labe a pěkný popis Prahy. Léta následující byla opět dobou pilné práce. Vydal 6 svazků novell, humoresek a pod. pod názvem *Zeit- und Lebensbilder* (Lips., 1839—43); *Conversations-Abende im Salon der Gräfin v. S.* (t., 1841, 2 d.); hist. román *Böhmen von 1414 bis 1424* (t., 1841, 2 díly: *Johannes Huss* a *Der blinde Held* po 2 sv.); ve 2. vyd. z r. 1843 má celek název *Die Hussiten*); *Buch der Liebe*, básně (t., 1842, 3. vyd. 1856 pod názv. *Buch der Lieder*); *Arabella oder die Geheimnisse eines Hoftheaters*, román (t., 1842, 2 svazky); *Mein Wanderbuch* (t., 1842, 2 d.); *Fahrten u. Abenteuer des M. Gaudelius Enzian*, komický román (t., 1843, 2 d.); *Wallensteins erste Liebe*, hist. román (Hannover, 1844, 3 d.); *Camera obscura*, novelly (Altenburg, 1845); *Phantasiegemälde*, povídky (Lips., 1845); *Waldblumen*, povídky a humoresky (Altenburg, 1847); *Die Tochter des Piccolomini*, hist. román (t., 1846, 3 d.); *Weihnachtsbilder* (t., 1847); *Die Mörder Wallensteins*, poslední hist. román H-ův (Lips., 1847, 3 d.). Roku 1848 přešel také redakci Spindlerova almanachu »Vergiss mein nicht«, jal se pracovati na novém románě »Král Václav IV. a jeho doba« a zamýšlel zároveň napsati dědičný process Smiřických pro »Album« L. L. Kobra, chystaje se zároveň k návratu do Prahy. Avšak těžká choroba zmařila tento plán a posléze i život H-ův v lipské nemocnici po 18nedělním utrpení. Z pozůstalosti jeho vydal A. Böttger *Reliquien in Liedern* (Lipsko, 1851) a Ph. Galen román *Der Inselkönig* (»Europ. Bibliothek«). Sebrané spisy H-ovy počaly vycházeti roku 1836 v Lipsku (12 sv.), r. 1863—65 v Praze (hist. romány) a r. 1865—68 t. (12 sv.). H-ovy romány (asi 66 sv.) byly své doby v Německu velmi oblíbeny a H. nazýván něm. W. Scottem, ale neprávem. Scházelyť mu nejen hluboké a podrobné studie velikého zakladatele histor. románu, ale také vysoké jeho umění. To patrně zvláště ve větších románech, vykazujících jinak důmyslnou kompozici, svěží líčení i smělou kresbu povah, ale přece nedosahujících umělecké výše jeho drobných humor. novell. Děle udržely se romány v oblíbě v Čechách, k čemuž přispěly vedle národních látek zvláště vřelé spisovatelovy sympathie k české vlasti, projevované při každé příležitosti v životě i spisích. Jmenovitě jeho *Mefstofeles*, jedna z nejkrásnějších apotheos na čes. minulost a nejzanícenější elegie nad českou pokleslostí, vybízející vřelými slovy k novému životu svobody, hlubokým dojmem působila na mladší generaci. O této oblíbě svědčí ostatně také hojně překlady románů H-ových do češtiny od J. B. Pichla (»Veškeré spisy« v Praze, 1863

až 1866), Fr. Prokopa, J. V. Jahna, Primusa Sobotky (*Svět a lidé*, 6 sv., 2. vyd. 1873) a j., z nichž mnohé dočkaly se 3. vydání (ještě r. 1891 vyšly »Vybrané spisy«) a pamětní slavnost českoslovan. spolku »Václava« v Lipsku, pořádaná r. 1895. Viz K. H. od K. Sabiny v posl. díle »Vybr. spisů« a »Nár. Listy« 1895 (od I. Hofice). Hs.

Herlsdorf, ves na Moravě, viz Herolice 2).

Herlitovice, ves na Moravě, viz Herolice 2).

Herlufsholm viz Nästved.

Herm., skratek přírodovědecký, jimž označení Jan Hermann a syn jeho Jan F Hermann.

Hermafroditismus (též bisexualismus), obojetnictví (obožnáctví, obojůdnost, cvikéřství), vyskytování se obojích žláz pohlavních, samčích i samičích, u téhož jedince. U mnohých živočichů bezobratlých jest h. zjevem normálním, vyskytující se u skupin nejnižších až k nejvyšším. Již u hub nalézáme vedle trau s odděleným pohlavím i trsy obojaké. Mezi láčkovci vynazují se pravidelným obojetnictvím žebertnatky, mezi slimyši jsou obojnatci slimyši sladkovodní (Hydra), ze slimyšovitých medus namnoze skupina *Narcomedusae*, výjmkou jsou obojnatci u pravých medus (rod *Chrysaora*), u polypů korálových (rod *sasane* k mofských *Cerianthus*). Mezi červy jest h. zjevem častým; pravidelně objevuje se u ploštěnek (výjmkou u čeledi *Microstomidae*), tasemnic, motolic (výjmkou činí rod *Gynacophorus*), pijavek (výjmkou jest rod *Histriobdella*), sladkovodních červů štětinatých a u skupin *Chaetognatha* a *Myzostomida*. Výjmkou nalézáme obojnatce u červů oblych (u rodu *Rhabditis*, kde charakterisuje zajímavý případ heterogonie) a nemertinů (rod *Geonemertes*). Mezi ostnokožci bývají obojetníci pravidelně toliko u sumyšů, totiž u sumyšů usedlých (čel. *Molpadiidae* a *Synaptidae*), výjmkou u ostatních skupin, na př. mezi hadicemi u *Amphiura squamata*. Časté jest též obojetnictví u měkkýšů. Pravidelně jsou obojetníky u třídy *Amphineura* rod *Neomenia* a příbuzní, mezi plži jsou jimi plži plicnatí, zadožabří a ploutvonozí, výjmkou vyskytá se h. mezi přidožabřími u čeledi *Marseniadae* a rodu *Valvata*, mezi mlži jsou obojetníky skupiny *Anatinacea* a *Septibranchia*, rody *Cyclas*, *Pisidium*, *Entovalva*, jednotlivé druhy rodů *Ostrea*, *Pecten*, *Cardium* a nahodile rod *Anodonta*. U ramenonožců též jsou obojetníci, ale dle všeho převládají tvary s pohlavím odděleným, u mechovek zdá se, že jednak vyskytují se nepravidelně jedinci obojetní, jednak s pohlavím odděleným; pláštěnci jsou veskrze obojetníky. U členovců jest obojetnictví zjevem řídkým. Pravidelně bývá vyvinuto u většiny koryšů svijonohých a některých cizopasných koryšů stejnonohých (*Cymothoidae*). Vyskytuje-li se u členovců, pravidelně různopohlavě, jest zjevem abnormálním. Tak tomu bývá na př. u některých koryšů, zejména pak u hmyzů (motýlů, brouků),

kde bývá vyvinut hlavně tak zv. h. laterální, totiž objevují se jedinci mající na jedné straně těla žlázy samčí, na druhé samičí a příslušné k nim zevnější znaky pohlavní. H. u obratlovců pozorovaný (převládá h. laterální) jest zjevem abnormálním, toliko u některých ryb (druhy rodu *Serranus*) pokládán bývá za pravidelný. Tvarozpytně jeví se h. tím, že u jedince vyvinuty jsou oboje žlázy pohlavní odděleně, i se svými vývody a ústrojím předávným. Od tohoto obecného pravidla liší se až na jisté výjimky obojetní měkkýši, u nichž vyvíjí se jednotná žláza obojetná, vytvářející chámy i vajíčka. Normální obojetnictví zavírá v sobě možnost úplného vývoje obou produktů pohlavních i dosažení jich funkce, čehož u abnormálního obojetnictví není, nebo aspoň přesným výzkumem doloženo není. Vysvětlení h-mu nevymyká se dosud ze stadia domněnky. Obojetnictví bylo by nutno k zachování druhu u jedince, jemuž by izolaci zabráněn byl styk s jinými, čehož možnost dána jest zejména u tvorů usedlých nebo cizopasných. Případ, že v jisté skupině živočišné různopohlavě vyskytují se rody a druhy obojetné (mezi různopohlavými mlži obojetný řád *Septibranchia*, podřád *Anatinae*, rody *Cyclas*, *Pisidium*, *Entovalva*, jednotlivé druhy rodů *Ostrea*, *Pecten*, *Cardium*), nebo naopak ve skupině obojetné tvary různopohlavě (mezi obojnatými svijonožci některé různopohlavé druhy rodu *Scalpellum*, různopohlavé rody *Cryptophialus* a *Alcippe*) dávají podnět k domněnce, že žlázy pohlavní v základě obojetné jsou založeny a že tato obojetnost jistými přičinami může býti udržena až do úplného dozrání, jinak že může býti potlačena a na konec nabyti převahy buď charakter samčí, buď samičí. Samoplození obojnatců není zjevem tak obecným, jak by se mohlo za to míti, a namnoze není ani přesným výzkumem doloženo. Jeví se spíše snaha jedince obojetného křížiti se s jiným, při čemž oba současně konají činnost obojího pohlaví neb jen jednoho. Samoplození konečně zamezeno u obojnatců mnohých tím, že žlázy pohlavní nedozrávají současně, tak že v určitý čas mohou vykonávati činnost jen jednoho pohlaví. Tak dozrávají napřed buď vajíčka a pak chámy (h. proterogynický, na př. u pláštěnců) nebo napřed chámy a pak vajíčka (h. proterandrický), jak tomu jest u mnohých měkkýšů a zvláště význačné u cizopasných stejnonohých koryšů čel. *Cymothoidae*, kteří v mládí jsou samečky, v stáří pak samečkami. Sc.

U vyšších obratlovců a zvláště u člověka nevyskytuje se vůbec nikdy h. tak dokonale, aby jediný člověk v sobě slučoval i plodidla i rodidla tak vyvinutá, že by obojí ústrojí bylo funkce schopné. Možnost taková byla všeobecně připouštěna do XVII. stol.; avšak od té doby, když přesnější metody pozorovací počaly býti zaváděny do přírodních věd a do lékařství, nevyskytl se tu ni jediný případ podobného dokonalého nebo úplného h-mu. Názuvo toho užívá se však přece pro označení některých celkem vzácnějších zrůdností, kdy

se u téhož individua vyskytují vedle plodidel nebo rodidel též orgány pohlaví druhého, větší nebo menší měrou vyvinuté. Úchytky tyto se zakládají na embryonálním vývoji genitalií. V původním zárodečném stavu se totiž vyskytují základy genitalií vůbec ve tvaru indifferenčním, nerozlišeném, a teprve po třetím měsíci života nitroděložního s dospívajícím plodem se rozhodne tvar samčí nebo samičí tím, že zárodeční žláza vytvořuje se dále buď jako varle nebo vaječník a ústroje vývodné se k nim přiměřeným způsobem přetvořují a vyvíjejí. I může se státi, že v případech výjimečných vytvoří se obojí žlázy pohlavní, někdy též obojí vývody, ovšem v nestejném stupni rozvoje, jindy pak se tyto vývody neshodují větší nebo menší měrou s pohlavní žlázou (varletem, vaječníkem). I rozeznává se dle různého stupně rozvoje žláz pohlavních a orgánů vývodných t. zv. pravý h. (h. verus) od lichého (pseudoh). Za pravý se považuje takový stav, kdy u téhož člověka jsou vyvinuty veškeré podstatné částky ústrojí rozplodzovacího, totiž plodidel i rodidel, byť i ve tvaru zakrnlém, rudimentárním. Lichý h. vyznačuje se tím, že jsou správně vyvinuty pohlavní žlázy buď rázu samčího nebo samičího, kdežto vývodné, zejména vnější orgány se s nimi částečně nebo zdánlivě neshodují. Případy t. zv. pravého h mu jsou vzácné, a tu vyskytá se poměrně nejčastěji t. zv. h verus lateralis, když nalézá se na jedné straně varle, na druhé pak vaječník s příslušnými částmi vývodnými. Hojnější a prakticky významnější jsou případy lichého h-mu, kterýž se zakládá jmenovitě na nedostatečném a úchylném rozvoji zevních genitalií, stýkaje se s různými anomáliemi, jako jsou cryptorchismus, hypospadie, fissura scroti a j. Pohlaví se tu určuje vždy dle povahy vyvinutých žláz pohlavních (varle, vaječník) a proto se rozeznává pseudoh. mužský čili androgynie a pseudoh. ženský čili gynandrie, každý s příslušným rozlišením dle různých znaků a stupňů rozvoje. V takovýchto případech h mu nabývá i celé tělo mužského cvikéfe vzhledu (habitu) zženilého, kdežto ženský cvikéfe mívá celkový tvar mužský; tomuto vzhledu připodobuje se i hlas (hrtan), vzrůst vousů a někdy i kostra, jmenovitě pánevní, kdežto vývoj žlázy prsní nebývá stejný; rovněž i náklonnosti k pracím druhého pohlaví bývají silně patrné. — Srv. Reinsberg, Nauka o soudním lékařství (2. vyd., Praha, 1896). Srž.

Hermafroditos slul u Řeků bůh původu orientálního z družiny Afrodity a Dionýsa, jenž vyznačen ústrojím z obojího pohlaví smíšeným. Na Kypru ctěn pod názvem Afroditos (v. t.) bůh s vousem a mužským ústrojím, oděný však v šaty ženské, vedle Afrodity; také o slavnosti jeho mužové měli šaty ženské a ženy mužské. Podobná slavnost byla nejen v Malé Asii (v Pamfýlii, snad též v Karii a Lydii), nýbrž i v Řecku, a sice v Argu pod názvem Hybristika, na Kóu a v Athénách, kdež také asi vznikl název H. Zde totiž nazývány tak původně hermovky, jež místo

Herma měly hlavu onoho Afrodita. V souvislosti s tím pak bájeno, že H. jest krásným synem Herma a Afrodity, do něhož zamilovala se nymfa Salmakis v Karii, avšak byvši oslyšána od něho, vlákala jej ve svůj pramen, kde objímajíc horoucně tělo jeho, modlíla se vroucně k bohům, aby těla obou nerozlučně v jednu bytost spojili, což se i stalo. H. pak vyzádal si na svých rodičích, aby přiště, kdykoli by do toho pramene vstoupil, stížen byl podobným osudem. Původně H. jest zajiště bohem bujně plodnosti přírodní. V umění bytost tato jest velmi oblíbená. Stopovaty se dá teprve od III. stol. př. Kr. Ani hermovky zachované nejsou starší. Celkem liší se dva typy: H. stojící a odpočívající. Onen vykazuje tvary tělesné mužské, pouze mírně klenutá prsa a vlasy s úpravou přibírány z těla ženského. Postava jest buď úplně nebo většinou (pod tříslo) nahá. Sem náleží pergamská socha, nyní v Cañhradě (sádrový odlitek v Berlíně Inv. č. 2056.). Někdy jeví tvář jakousi sentimentálností (berlínské museum č. 193.). H. odpočívající jeví tvary tělesné až na tříslo více rázu ženského, měkkého, na př. na gemmě dle Cades, Impr. gem. 15c. č. 10., kde H., na skále rozložen, opírá hlavu o levou ruku; za ním stojící Erós listem ho ovívá, jiný po levici hraje na lyru, třetí po pravici na syringu. Díla tato, postrádající veškeré vdejší přichuti, jsou též esteticky dokonala. Záhy však oblíben směr, jenž H-ta zobrazoval s motivy smyslnějšími (na gemmách, na př. na karneolu berlín. musea, Tölken 3. 459). Zejména sem náleží H. spící, zachovaný v několika exemplářích, nejlépe na soše nalezené r. 1879 v Římě ve via Firenze (Mon. dell' Inst. 11, tab. 43). Snad vzorem těchto památek bylo dílo Polykleita mladšího. Ve skupinách H. vyskytá se zejména v okolí bakchičkém (na př. na jedné malbě pompejanské). I zde zavládl brzy směr pikantnější; tak často zobrazován H. (zejména spící) s Panem (pompejská malba u Helbiga č. 1370.) nebo se satyrem, jemuž se obyčejně brání (Becker, Augusteum 2, 95 a 96), fídceji jej k sobě láká (tak na berlín. skupině v sez. ant. skulptur č. 195). *klk.*

Hermagor viz Mohor Sv.

Hermagoras z Lemna, slavný učitel řečnictví za posledních dob republiky římské a za Augusta. Žil za války Mithridatovské na Rhodu jako ředitel školy, pak vyučoval v Římě rhetorice a psal několik knih v tom oboru: *περί ἔξερρασίας, περί πρέποντος, περί φράσεως, περί σχημάτων* a hlavní, důkladné a zvláště pro orientaci začátečníků znamenité *τέχνη ῥητορικῆ* v 6 knihách, kde nejvíce zabýval se invencí. Cicero v »Brutu« jej chválí, že učení jeho podává správná a přesná pravidla řečnictví. Přednosti jeho děl, jakož zvláště i bystrost a vtipná vynalézavost učinila z H-ry u pozdějších Římanů velikou autoritu, tak že existovala zvláštní sekta ctitelů jeho zvaná Hermagorei. *Hčk.*

Hermachos, filosof řecký kol 270 př. Kr., jež Epikur zavětí jmenoval nástupcem školy

své i všeho jmění. Psal mnoho a polemicky proti Platónovi a Aristotelovi. Z děl jeho nic na nás se nedochovalo.

Hermaia viz Hermés.

Hermaion viz Hermés.

Herman u luž. Srbů viz Drěmotka.

Heřman, něm. *Hermann*, jméno mužské, pod nímž vynikli:

1) **H. Ochromělý**, také Rychnovský, lat. *Hermannus Augiensis Contractus*, kronikář a hudebník něm. (* 1013 — † 1054), z hraběcího rodu pánů z Vehringu, vychovanec a člen kláštera Rychnovského při jezefě Hodamském; zabýval se básnictvím a hudbou, jak báseň *De octo vitiis principalibus* a písně *Salve regina* a *Alma redemptoris mater* dokazují. Nejvíce píše věnoval však badání dějepiscnému a napsal *Chronicon ab urbe condita usque ad ann. 1054*, důležité pro dobu 1040 až 1054 a tím, že stalo se hlavním pramenem všech pozdějších kronik. Vydal ji i s pokračováním mnicha Bertholda Pertz v *Monumenta germ. hist.* (Hannover, 1834). — Viz Hansjacob, Herimann d. Lahme (Mohuč, 1875); Wattenbach, Deutschlands Geschichtsquellen (Berlin, 1893).

2) **H.**, hrabě lucemburský, byl r. 1081 v Ochsenfurtě od strany papežské v říši zvolen za krále proti Jindřichu IV. a v Goslaru korunován, ale přes vítězství své v Bleichfeldu r. 1086 pro rozervanost vlastní strany nemohl se udržeti i ustoupil r. 1088 do svého hrabství, kde při obléhání Kochemu byl zabit.

3) **H.**, g. biskup pražský († 17. září 1122). Byl původem Němec, pocházel z Utrechtu; dle zprávy kroniky Marignolovy byl Lotrinčan. Sám hlásil se k rodu, z něhož pocházel sv. Lambert. Přišel do Čech již za vlády krále Vratislava II., jehož byl kaplanem, načež stal se kanovníkem kostela Pražského a proboštem staroboleslavským. Po smrti biskupa Kosmy († 1098) zvolen byl jeho nástupcem na biskupském stolci pražském (1099); svěcení došel teprve r. 1100 v Mohuči od kardinála Ruprechta, legáta papežského. V domácích bouřích, vypuklých po smrti knížete Břetislava II., biskup **H.** stál při Bořivoji II., který zmocnil se koruny knížecí, porušiv zákon nástupnický knížete Břetislava I. Věrnost osvědčil mu jmenovitě r. 1105 statečnou obranou Prahy proti olomúckému knížeti Svatoplukovi. Ale když tento r. 1007 zradou domohl se vlády v Čechách, **H.**, nechťeje straniti v dalším boji žád-nému ze sokův, uchýlil se do Bamberku. Po návratu do země bylo mu nejen přihlížeti k tomu, kterak kníže Svatopluk, maje zaplatiti císaři Jindřichovi V. 10.000 hřiven stříbra, sáhal na poklady kostelní, nýbrž i dáti z vlastních klenotů vše, co měl. V boji vypuklém po smrti Svatoplukově (1109) **H.** stranil Vladislavovi I. i podařilo se mu r. 1117 smířiti s ním staršího bratra jeho Bořivoje II., ale smír nebyl trvalý: r. 1120 válka o trůn roz-poutala se znova. V takovém stavu věci biskup **H.** arci neměl na různých ustláno: kostely byly olupovány o zlato i stříbro, mravnost poklesla v lidu i mezi kněžstvem, zavládla

zdivočilost, a není divu, že umíraje biskup trpké činil si výčitky. Osobně byl **H.** muž velmi dobrosrdečný a života ryziho, ale byl na svou dobu příliš slab.

4) **H. durynský**, od r. 1181 falckrabí saský a r. 1191 lantkrabě durynský, sestřenec císaře Bedřicha I., kterého v boji proti Jindřichu Lvovi podporoval. Za sporů mezi králem Filipem a Ottou IV. přecházel s jedné strany na druhou k veliké škodě země, která vždy od zrazené strany byla přepadávána a pustošena. R. 1211 svolal do Norimberka sjezd knížat, kterým navrhl, aby proti Ottovi IV. zvolen byl Bedřich II. Byl sám horlivým básníkem a podporoval vědu a básnictví; za něho r. 1207 uspořádán byl na Vartburce známý zápas pěvců.

5) **H.** ze Salzy, velmistř řádu něm. rytířů (* 1170 na hradě Salze — † 1239 v Barlettě v Apulii). Vstoupiv do řádu něm. rytířů, stal se r. 1210 velmistrem a v boji mezi císařstvím a papežstvím od let zotých (XIII. st.) až do své smrti prostředkoval neustále mezi oběma stranami. R. 1230 skutečně podařilo se mu zjednati dočasně jejich smíření (mír v St. Germano). **H.** byl vůbec šťastnou hvězdou císaře Bedřicha II., po smrti jeho císař klesal hloub a hloub. Svého vynikajícího postavení užíval **H.** především k zvelebení a povznesení své rytířské fehole. Nejprve zjednal jí větší vážnost a mnoho nových statků a pracoval o tom zjednati jí světské nezávislé panství. Pokus jeho usaditi ji v Sedmihradech (země Burcu) se nezdařil (1225). Přijal tedy vyzvání Konráda Mazovského, aby převzal obranu země jeho proti Prusům. **H.** vyjednal r. 1226 za tou příčinou u císaře Bedřicha listinu, již tento potvrdil darování Konráda Mazovského a zemi, již řád si vybojuje, udělil mu napřed v léno říšské s rozsáhlými právy knížat říšských. Rovněž dal **H.** potvrditi řádu listiny darovací od papeže; ale již tyto listiny papeži předložené byly k jeho podnětu padělané ve smyslu tendencí řádu něm. i **H.** a samého (1230—34). Ku prospěchu řádu jeho bylo i sloučení jeho s řádem bratří Mečových (v Livonsku), jež provedl r. 1237. **H.** položil základ k pozdější moci řádu rytířů něm. Byl člověk výmluvný, přívětivý, chytrý, obezřelý, rázný — vůbec pravý diplomat. — Pobočné větve rodu jeho žijí dosud v Brunšvicku, Hor. Lužici, Slezsku, Čechách, Estonsku a Švédsku. — Viz Koch, Hermann v. Salza, Meister d. deutschen Ordens (Lipsko, 1885); Voigt, Gesch. Preussens (2. sv.); Ewald, Eroberung Preussens durch die Deutschen (1. sv. 1872); Daese, Hermann v. S. als Sachverwalter und Rathgeber Friedrich's II. (Göttinger-Dissert., 1847). Blo.

6) **H.** z Balku, zakladatel panství řádu Německého v Prusích, viz von Balk.

7) **H. VI.**, markrabí badenský, pojal, vy-bídnut byv dvorem papežským, r. 1248 odvo-velou kněžnu babenberskou Gertrudu za man-želku a bullou papeže Innocence IV. ze 14. září 1248 obdržel vévodství Rakouské, ale nemohl zavésti pořádek a mír a ubrániti se Uhrům,

kteří r. 1250 podnikli zhoubný vpád do Rakous. Zemřel 4. října 1250, zanechal syna Bedřicha, soudruha Konradinova, a dceru Anežku, provdanou později za posledního hraběte Spohnheimského.

8) H. z Altaichu, kronikář bav. a v l. 1242 až 1275 opat kláštera v Dolním Altaichu, napsal *Annalen von Nieder-Altaich* od r. 1137 až 1273, obsahující zvláště od r. 1250 důležité zprávy pro dějiny říše Německé; vydány jsou od Jaffea v Pertzových Monumenta germ. hist., sv. 17 a 24. — Viz Kehr, H. und seine Fortsetzer (Gotinky, 1883).

9) H. z Fritzlaru, jeden z lepších prosaiků německých, sepsal v l. 1343—49 *Buch von der Heiligen Leben* (otištěno v Pfeifferově »Deutsche Mystiker d. XIV. Jhdtes«, Lipsko, 1845).

10) H. z Wartberku, kronikář něm. ve XIV. stol., kaplan landmistra livonského, napsal pro dějiny řádu Německých rytířů důležitou kroniku do r. 1378, vydanou v 2. sv. »Scriptores rerum Prus.«, 1864.

11) H. I. a II., hrabata celská, viz Celská hrabata.

12) H., biskup nikolský, suffragán pražský a generální vikář, byl od pana Čechka z Vartenberka domluvami a nucením k tomu přiveden, že přes velikou svou nenávisť k husitům dne 6. bř. 1417 na hradě Lipnici vysvětlil několik žádů husitských na kněžství. Za to byl od arcibiskupa Konráda výnosem ze dne 15. března z Roudnice daným zbaven svého úřadu. Stal se potom farářem v Miličíně, upadl 13. list. 1420 na Přibenicích do rukou husitů, kteří ho utopili v Lužnici.

13) H. hrabě z Wiedu (* 1477 ve Wiedu, † 1552 t.), od r. 1515 arcibiskup a kurfiřt kolínský, byl horlivým protivníkem reformace německé, až r. 1540 získán byl Bucerem a Melancthonem, kteří, povolání byvše od něho do Kolína, vypracovali tu r. 1543 nový návrh reformační, jenž od části kněžstva byl přijat. Na protest strany katolické sesadil r. 1546 papež Pavel III. H-a se stolce arcibiskupského a reformace potlačena.

14) H. IV., lantkrabě heský (* 1607 — † 1658), ochromělý, ale na svou dobu velmi učený. Vydal: *Observationes historico-mathematicae de annis 1618—35* (Kassel, 1635); *Historia meteorologica* (t., 1651); *Hexaëmeron* (t., 1652) a *Deutsche Astrologie* (1637).

15) H., markrabí badenský, generál cis. (* 1618 v Badenu — † 1691 v Řezně). Nechtěje býti knězem, vstoupil do vojska císařského a velel již r. 1663 sboru burgundskému proti Turkům, na to zaměstnán byl v diplomatických posláncích v Berlíně a Štokholmě, od r. 1673 bojoval na Rýně a vyznamenal se při obléhání Phillipsburku, r. 1682 jmenován byl předsedou dvorské vojenské rady a velel záloze v boji před Vídní r. 1683.

Heřman: 1) H. (Herman) Augustin, českoamer. vystěhovalec a zakladatel Českého Manství ve státě Marylandu (* kol 1600 v Praze — † kol 1686 v Bohemia Manor v Americe). Opustiv za 30leté války vlast, usadil se

v Holandsku. Odtud několikrát přelavil se do Ameriky v záležitostech obchodních, až se tam také trvale usadil v New-Amsterdamu (dnešním New-Yorku). Zastával tu záhy důležité úřady poradní a vyslanecké, na př. roku 1660 byl v Marylandu při sporu o hranice, o kteréžto cestě zachován jeho zajímavé zápisky, vydané v Col. Doc. Hist. of N. York, sv. II. Brzo potom odstěhoval se H. do Marylandu trvale, aby vyhotovil první řádnou mapu státu toho a Virginie. Vyšla kol 1670 a H. odměnou za ni dostal od lorda Baltimora, držitele Marylandu, patent na 24.000 akrův nejlepší půdy. Na paměť vlasti své nazval H. území toto Bohemian Manor, St. Augustine Manor a Three Bohemian Sisters (Česká usedlost, Sv.-Augustinská usedlost a Tři české sestry) a také řeky a j. nazval jmény zřejmě připomínajícími jeho český původ, k němuž hrdě vždy se hlásil. Dostav k panství také hodnost lorda se všemi feudálními výsadami (v erbu měl dvě stěly skřížené pod srdcem, v němž byly tři jetelové trojlístky; chochol tvořily rovněž tři trojlístky jetelové), žil H. v nádherném domě při řece Bohemii, pečuje o povznesení své osady rozumným hospodářstvím (zavedl tam pěstování indychu) i obchodem (jest zakladatelem virginského obchodu tabákového). Panství jeho, mající již velikou cenu a proslulé záhy po celém Marylandu, zdědili jeho synové a dcery; z oněch připomíná se Ephraim, druhý lord Čes. Manství, záhy zemřelý, a Kašpar, třetí lord Čes. Manství († kol 1697). Synem tohoto, plukovníkem Ephraimem Augustinem Hermanem, vymřelo r. 1735 mužské potomstvo H-ovo. Za to potomci dcer H-ových žijí posud v nejprednějších rodech marylandských (Jekyllů v Bostonu, Randolphů ve Virginii a j.). Viz »Zl. Praha« 1889 str. 111, kdež je také podobizna H-ova a otisk jeho obrazu N.-Yorku z r. 1650—56.

2) H. Jan, malíř a restaurátor čes. (* 1844 v Praze). R. 1860 vstoupil na pražskou akademii malíř. jako žák Engertha a z části i Trenkwalda. Poprvé vystoupil veřejně r. 1863 obrazem *Ecce homo* a obral si nadále obor malby církevní. Z děl jeho uvádíme: *Sv. Jan Kř.* (olt. obraz v Pozdní u Slaného); *Kristus a Marie*; *Salvator mundi* (obě v Mukařovicích); *Sv. Norbert* (hl. olt. obraz ve Střešovicích, 1891); *Blat. Heřman*; *Madonna Lukášova* (obě v též kostele); *Narození P. Marie* (v Michli); *Sv. Prokop* (děkan. kaple na Vyšehradě); *Sv. Martin* (v Měchnově, 1883); *Madonna immaculata* (v Řeznici); *Madonna immaculata* (ve Skalsku, 1887); *Sv. Ludmila* (v Budějovicích, 1882); *Sv. Michal* (v Soběšíně); *Sv. Oldřich* (v Zatici, 1880); *Sv. Anna*; *Sv. Václav* (obě v některé obci u Čes. Brodu, 1893); *Sv. Alois* (v Brně); *Světce* (1893, reprod. ve »Zl. Praze« jako *Sv. Josef*); *Sv. Trojice* (v Dubici u Lito-měřic); *Sv. Máří Magdaléna*; *Sv. Jan Kř.* (1895); *Madonna s dítětem*; *Sv. Jan* (v Soběšíně); *Bl. Anežka* (ve Votrybech, 1881); *Sv. Josef*; *Sv. Jan Nep.*; *Sv. Alžběta* (v Šopce); *Sv. Šimon a Juda* (v Štěkně); *Sv. Petr a Pavel* (v Krtni); *Madonna* (v Mal. Pálči); *Sv. Kateřina* (ve

Klinghartu); *Sv. Jiří* (ve Vel. Pálči); *Sv. Josef a Madonna* (v semin. kapli v Litoměřicích); *Sv. Trojice*; *Sv. Josef* (v Hartenberku); *Ukřižování Krista* (v Lanžu); *Sv. Ignác* (ve Středoklukách); *Sv. František Xav.* (tam.); *Blah. Campian* (u sv. Ignáce v Praze); *Blah. Rodrigez* (tam.); *Petr Claver* (tam.); *Madonna Filipsovdorská* (v Mor. Ostravě); *Úmrtí sv. Josefa* (tam.); *Narození P. Marie* (v Libochovanech); *Sv. Josef* (tam.); *Srdce Ježíše* (tam., 1894); *Sv. Jan udílí almužnu* (v Noutonicích, 1895); *Madonna immaculata* (ve Fleissenu); *Sv. Havel* (ve Vrbicích); *Narození Krista* (u Milosrd. sester v Budějovicích); *Nanebevzetí P. Marie* (v Drahově); *Sv. Mikuláš* (v Humpolci); *Sv. Florián*; *Sv. Linhard*; *Sv. Petr v žaláři*; *Ukřižování Krista*; *Marnotratný syn* (vše tam.); *Všichni svatí* (v Knovlízi, 1894); *Sv. Trojice*; *Sv. Teresie*; *Sv. Kateřina* (ve hřbitovním kostele v Mělníku); *Blah. Aněška* (ve Spál. Poříčí); *Blah. Sarkander* (tam.); *Sv. Jan Nep.* (v Počáplech); *Sv. Isidor* (tam.); *Sv. Václav* (v Lovosicích); *Sv. Václav* (v kapli reál. gymn. na Novém městě v Praze). Restaurace provádí H. s pravým porozuměním pro původní sloh a umí živě vyvolávat původní tón barvy, aniž přemalováním obraz porušuje. Z restaurací těch jmenujeme fresky v Dinzenhoferově letohrádku »Americe« v Praze, ve Slaném, Vraném, Sepekově a Doksanech. Nejnověji restauroval fresky v Průhonicích, oltářní obrazy do Středokluk a zabývá se přípravou k restauraci fresek u sv. Jiří v Praze, jež všechny za tím účelem v aquarellu kopiroval (1888). Dále zdařilé jsou restaurace klenbové fresky ve Slaném a dva obrazy na prkně z r. 1539 ze Šopky (Sv. Trojice a Kristus se smrtí zjevuje se donatorovi), Škrétova obrazu Nanebevzetí P. Marie v chrámě Týnském v Praze, renaissancečních maleb na prkně (Sv. Barbora a sv. Kateřina), které jako majetek pražského záduší chovají se v Rudolfině, a j. Z jeho vlastních maleb freskových jmenujeme: *Sv. Rodina* (1885, v pražském sirotčinci); fresky v kapli sv. Martina na Vyšehradě; *Zvěst. P. Marie* (na domě v Bělského třídě v Praze); *Pochválen buď pán Ježíš Kristus* (v Hloupětíně); *Madonna s anděly* (v Karlíku) a 16 obrazů z historie poutního místa Chlumu (*Mariakulm*, t.). Mimo to provedl četné podobizny (světlicího biskupa Průchy, soukromníka Lustiga a j.) i krajiny. J.-k.

Heřmaň: 1) H., farní osada v Čechách na lev. břehu Doubravky u Lhoty Vestecské, hejt. a okr. Chotěboř, pš. Maleč; 12 d., 79 ob. č. (1890), kostel sv. Václava (již r. 1350 farní), 3tř. šk., četnická st., mlýn s pilou. — 2) H., popl. dvůr t. u Drachova, hejt. Pelhřimov, okr. a pš. Kamenice n. L., fara Temnice, alod. dvůr Rud. sv. p. z Geymüllera, pila, šindelna a myslivna. — 3) H., farní ves t., hejt. Písek, okr. Vodňany, pš. Ražice; 66 d., 542 ob. č. (1890), kostel sv. Jiljí, žel. zastávka rakovnicko-protivínské dr. (Protivín-Písek), z mlýny. Ves H., kde byl již r. 1254 far. kostel, věnoval král Jan i s jejími užitky r. 1330 na zřízení pračedny kapituly vyšehradské, ač část její

až do r. 1341 náležela ke království Českému. R. 1437 zapsáno městečko cis. Sigmundem H. Smilovi z Kfemže, od něhož přешlo nejprve v zástavu a potom v majetek Oldřicha z Rožmberka, jenž je držel ke hradu Zvíkovu. Roku 1508 jmenuje se majetníkem Lev Malovec z Libějovic, jenž H. r. 1530 prodal Kryšt. ze Švamberka, od jehož potomka Jana Viléma r. 1588 prodáno městu Písku. Po bitvě na Bílé Hře dostala se H. v zástavu cis. gen. Donu Mart. Huertovi, potom r. 1639 královskou komorou prodáno Janu Bedř. hr. z Merode, jenž ji po roce prodal Mikuláši Radkovi z Mirovic, který ji připojil ke statku drahonickému; s ním později dostala se k panství protivínskému. R. 1640 město zpuštěno tak od Svědů, že potom kleslo na ves; teprve r. 1853 zřízena tu opět samostatná fara. — 4) H. v hejt. budějov. viz Heřmaně.

Hermanarich nebo Ermanarich, král Ostrogotů (350—375) z rodu Amalův, vládl v nynějším již. Rusku od Donu až po Tisu a rozšířil panství své nad Visigoty a Gepidy. Když Hunové napadli jeho říši a dvakrát ho porazili, sám v zoufalství mečem se probodl, jsa stár 110 let.

Santa **Hermadad** (svatě sdružení, bratrstvo) nazývaly se ve Španělsku branné spolky, které od XIII. stol. uzavřány byly mezi městy kastilskými a aragonskými proti loupeživé šlechtě. Nabyly záhy veliké moci, zvláště když jednotliví panovníci s nimi se spojovali; tak r. 1474 na sněmě madrigalském, kdy všechna města kastilská zavřela s korunou spolek, který, obdařen byv neomezenou mocí, stíhal rušitele míru zemského a zločince a neúprosně trestal je smrtí, tak že i kostely ztratily své právo ochrany. Vždy sto sousedů musilo vydržovati jednoho jezdcе, koruna pak dávala důstojnstky. Když moc šlechty byla zlomena, stala se H. vládě nepohodlnou, i odňato jí právo soudní a výkonné a H. stala se pouze obyčejnou stráží, která dohlížela ku bezpečnosti na silnicích. Později nazýváni tak pochopově inquisice. Odtud i přeneseně v obecném užívání sv. Hermadada ve smyslu strážců spravedlnosti, policie.

Hernandez Don German, současný malíř špan., žák akademie San Fernando a profesor na malířské škole v Madridě. Provedl: *Cesta Marie a Jana do Efesu*; *Mladá Řekyně maluje vásu*; *Kladení Krista do hrobu* a j. J.-k.

Heřmaně, Heřmaň, osada v Čechách u Plav, hejt. a okr. Budějovice, fara Doudleby, pš. Újezd Kamenný, 34 d., 273 ob. č. (1890), povstala v XVIII. stol. na pozemcích popluž. dvora Lhotky.

Heřmaněš, Heřmanec: 1) H., ves v Čechách, hejt. Pelhřimov, okr., fara a pš. Počátky; 19 d., 138 ob. č. (1890).

2) H., ves na Moravě, hejt. a okr. Dačice, fara Olšany, pš. Velká Lhota; 39 d., 238 ob. č. (1890), pěstování lnu a dobytčáctví.

Heřmánek viz *Matricaria L.*; h. římský viz *Anthemis nobilis L.*

Hermanfrid, též Irmenfrid, poslední král Durynska, syn Basinův. Vládl s počátku

a bratry Bertharem a Baderichem; později návodem ctižádostivé své manželky Amalbergu prvního zabil a druhého pomocí Theodoricha, krále franckého (jemuž polovici území Baderichova slíbil), z údělu jeho vyhnal, v boji porazil a zabil. Poněvadž však nechtěl Theodorichovi, spojenci svému, ve slově státi, vznikla válka mezi oběma. H. přemožen při řece Unstrutě od Theodoricha spojeného s Chlotarem I. a Sasy a r. 531 i sám zabit. Durynsko z větší části připojeno k Francku. Pouze sev. kraje obdrželi Sasové. Vdova po H-ovi odešla s dětmi do Itálie. Pp.

z **Heřmani** viz Olivetský Jan.

Heřmanice: 1) H., Heřmaničky, ves v Čechách, hejt. Čáslav, okr. Habry, fara a pš. Vilimov; 23 d., 143 ob. č. (1890), fil. kostel (v době předhusitské farní), fid. dvůr Eckmühla bar. Rejského z Dubnic. Ves tato připomíná se r. 1281 jako majetek kláštera vilimovského a na poč. XIV. stol. seděli zde zemané (Křápa r. 1318 a potom Modliboh). — 2) H., také H. nad Labem (*Heřmanitz*), far. ves t., hejt. Dvůr Král. n. L., okr. Jaroměř, pš. Kuks; 33 d., 18 ob. č., 200 n. (1890), poutní kostel P. Marie z r. 1834 (pův. ze století XIV.) s hrobkou hr. rodiny Valdšteinské, ztř. šk., mlýn. R. 1583 narodil se na zdejší tvrzi Albrecht z Valdšteina, na jehož pamět zasazena deska na far. domě. Nejstarší známý majetník tvrze H. byl r. 1356 Ruprecht purkrabě Hradecký, po němž následoval rod pánův z Heřmanic, jejichž potomci na poč. XV. st. psali se Plesové Heřmanští ze Sloupna a až do konce XV. st. se zde udrželi. R. 1502 seděl zde Zdeněk Salava z Lípy, pak Jindř. Berka z Dubé (1512—1515), Jiřík Gerštorf z Gerštorfu, jenž celé zboží heřmanické prodal Jaroměři, po bouři r. 1547 konfiskováno, načež H. koupil Jan z Pernštejna, který je po roce prodal Janu Hostinskému z Valdšteina. Jeden z potomků, Hanibal z Vald., prodal H. r. 1615 Mik. Gerštorfovi z Gerštorfu a z Malšic. Na to po několika změnách majitelů koupil r. 1623 H. Albrecht z Valdšteina. Tento za nedlouho prodal je Máří Magd. Trčkové z Lobkovic a od těch dob náležely H. k panství hradištskému. Viz »Arch. Pam.« III. díl, str. 30; J. Duška v »Ratiboru«, roč. III. (1886); Aug. Sedláček, Hradý, zámký a tvrze, díl V., str. 84. — 3) H. (*Hermsdorf*), ves t., hejt., okr., fara a pš. Jablonné; 268 d., 1450 ob. n. (1890), 4tř. šk., 4 mlýny, tkalcovství. Samota Heřmanické Polní Domky. — 4) H., osada t., hejt. Jičín, okr., fara a pš. Nová Paka; 55 d., 312 ob. č. (1890). Na zdejší tvrzi seděli Petr z Kamenice (1395), Václav Mašovec z H. (1414), pak Heřmanští z Doubravice, z nichž Zdislav prodal H. Mik. Kulovi z Chotče a ten (1549), ovšem pustě, Vilémovi Trčkovi z Lípy, jenž je připojil k panství rumburskému. — 5) H. (*Hermsdorf*), ves t., hejt. Litoměřice, okr. Ústěk, fara a pš. Kravaře (Radoušov); 117 d., 622 ob. n. (1890), ztř. šk., chmelařství, sadařství a něco včelařství. H. založeny asi v letech 1226—73 na pozemcích kláštera doksanického. — 6) H. (*Hermsdorf*), ves t. na lev.

bř. Ploučnice, hejt. a okr. Čes. Lípa, fara Brenná, pš. Zákupy; 36 d., 160 ob. n. (1890). — 7) H., také H. Česká, far. ves t., hejt., okr. a pš. Litomyšl; 77 d., 540 ob. č. (1890), kostel sv. Jakuba Vět. (ve XIV. stol. far.), ztř. šk., popl. dvůr Alberta kn. Thurn-Taxisa. Stávala zde tvrz na Pichově kopci, na níž se připomíná na poč. XIV. st. Vítek ze Svábenic, r. 1451 Mik. z Libaně a od r. 1460 Bohuněk z Adršpachu, roku 1506 držel H. Jan Kostka z Postupic k panství litomyšlskému, jemuž však konfiskováno r. 1547 a přivtěleny k panství brandýšskému. R. 1652 držený H. opět k Litomyšli. Ves H. povýšena r. 1502 na městečko, které však v XVII. stol. kleslo na ves; kostel stal se filiálním k Brandýsu a teprve r. 1740 zřízena tu samostatná fara. R. 1310 H. úplně vytopeny. — 8) H., fid. popl. dvůr Vil. kn. Schaumburka, t. u Vestce, hejt. Nové Město n. M., okr., fara a pš. Česká Skalice; 1 d., 72 ob. č. (1890). — 9) H. (*Hermsdorf*), ves t., hejt. Žamberk, okr., fara a pš. Králíky; 98 d., 451 ob. n. (1890), fil. kostel na hřbitově Nej. Trojice, 1tř. šk. — 10) H. Česká v hejt. litomyšlském viz Heřmanice 7). — 11) H. Dolní, ves t., hejt., okr. a pš. Lanškroun, fara H. Horní; 83 d., 503 ob. č. (1890), 3 mlýny. — 12) H. Horní, také H. Německé, far. ves t., hejt. a okr. Lanškroun, pš. Výprachtice; 155 d., 1039 ob. č., 21 n. (1890), kostel sv. Jiří, 4tř. šk., 3 mlýny. Souvisí s Dol. H-mi. Samoty: Lány a Záhruba. H. Dol. a Hor. připomínají se mezi statky, které král Václav potvrdil klášteru zbraslavskému. Ves byla původně německá, ale časem se počestila. — 13) H. Malé v hejt. sedlčanském viz Heřmanické. — 14) H. Německé viz Heřmanice 12). — 15) H. nebo H. Velké, ves t., hejt. Sedlčany, okr. Votice, fara Arnoštovice, pš. Smilkov; 26 d., 196 ob. č. (1890). 16) H., předměstí města Budějovic na Moravě, hejt. Znojmo; 41 d., 242 ob. n. (1890). — 17) H. (*Hermitz*), ves t., hejt. a okr. Hranice, fara Špičky, pš. Polom (nádr.); 43 d., 90 ob. č., 153 n. (1890), 1tř. šk. — 18) H. (*Hermsdorf*), osada t. u Boškova, hejt. a okr. Hranice, fara a pš. Podstát; 20 d., 253 ob. n. (1890), 1tř. šk., mlýn. — 19) H., ves t., hejt. Mor. Krumlov, okr. Hrotovice, fara a pš. Rouchovany; 37 d., 192 ob. č. (1890). — 20) H., špatně Heřmanov, far. ves t., hejt. Val. Meziříčí, okr. Byteš Vel., pš. Křížanov; 44 d., 338 ob. č., 4 n. (1890), kostel sv. Mikuláše bisk., ztř. šk. — 21) H., špatně Heřmanov (*Hermanndorf*), ves t., hejt. a okr. Znojmo, fara Olexovice, pš. Fryšava (na st. dr.); 48 d., 251 ob. n. (1890). — 22) H. Dolní, ves t., na Oslavě, hejt. a okr. Vel. Meziříčí, fara a pš. Tasov; 63 d., 413 ob. č., 8 n. (1890), 1tř. šk., na Oslavě mlýny Hamža a Pirochta. — 23) H. Horní, ves t., fara Budíkov, pš. Uhřínov; 43 d., 264 ob. č. (1890), 1tř. šk. 24) H., Hermanice (*Hermanitz*), ves ve Slezsku, hejt. Bílsko, okr. Skočov, fara a pš. Ustroň; 72 d., 770 ob. pol., 9 č., 66 n. (1890), 1tř. šk., lihovar, mlýn, továrna na lepenku a papír, výroba ozdobného zboží pro kniháře.

Korunní statek komory těšínské. Sem náleží osada Hermannstadt. — **25) H.**, také **H. Svobodné** (*Freihermersdorf*), far. ves t., hejt. Bruntál, okr. Benešov; 190 d., 20 ob. č., 1065 n. (1890), kostel N. Trojice, zřf. šk., záložna, pš., pivovar, lihovar, 5 mlýnů, značné lomy (asi 10) na břidlici. **H.** připomínají se r. 1250 v listině pap. Innocence IV., potvrzující klášteru velehradskému jeho statky. Roku 1691 náležely **H.** jako samostatný statek Janu Václ. Sedmohradskému z Sedmohradu; po něm ujal **H. Frant. Maria** sv. p. Cerboni, pán na Městci. — **26) H.**, špatně Herzmanice, ves t., hejt. Fryšták, okr. Bohumín, fara Polská Ostrava, pš. Hrušová; 124 d., 1166 ob. č., 143 pol., 7 n. (1890), fil. kaple sv. Marka, zřf. šk., fid. statek s popl. dvorem Jana hraběte Wilczka. — **27) H.** (*Erbersdorf*), ves t., viz Hervinovy. — **28) H.**, Heřmanovice (*Herrmannstadt, Hermannstadt*), far. ves t., hejt. Frývaldov, okr. Cukmantl; 457 d., 2385 ob. n. (1890), kostel sv. Ondřeje, zřf. šk., pš., 2 mlýny, pila, žel. doly. Směrem k Cukmantlu poutnické místo Mariahilf. Samoty Drachenburk, Hammervogt a Vogelgang. — **29) H.**, špatně Heřmáňky Velké (*Gross-Hermsdorf*), ves t., hejt. Opava, okr. a pš. Odry, fara Veska; 68 d., 439 ob. n. (1890), kaple sv. Jana, zřf. šk. — **30) H.** Horní (*Ober-Hermsdorf*), ves t., hejt. Frývaldov, okr. Javorník, fara a pš. Bernartice; 57 d., 342 ob. n. (1890), 1řf. šk. a slezská hospodář. zem. střední šk.; alod. statek (233/54 ha) se zámekem jest majetkem Jana Gerblicha. — **31) H. Malé**, ves t. v hejt. opavském, viz Heřmaničky 3.

Heřmaničky: 1) H. ves v Čechách, v hejt. česlavském, viz Heřmanice 1. — **H.**, Heřmanice Malé, hejt. Sedlčany, okr. Votice, fara Arnoštovice, pš. Smilkov; 19 d., 188 ob. č. (1890), telegraf a žel. st. **H.**-Sedlec dr. císař. Frant. Jos. (Praha-Cmunt-Videň), na Jřlovském potoce mlýn, popl. dvůr a stranou myslivna. Z býv. záměčku zřizen špýchar.

3) H., špatně Heřmanice Malé, Heřmáňky Malé (*Hermsdorf*), ves ve Slezsku, hejt. Opava, okr. a pš. Odry, fara Veska; 30 d., 25 ob. č., 3 pol. 222 n. (1890), fil. kostel sv. Anny, 1řf. šk., mlýn, pila.

Hermanitz, ves slez., v Heřmanice 24).

Heřmánkovice (*Hermsdorf*), far. ves v Čechách na úpatí Kohlíberku (546 m), hejt. a okr. Brocmov, pš. Olivětín; 266 d., 7 ob. č., 1665 n., (1890), kostel Vř. Svatých, 4řf. šk., telegraf a žel. st. **H.**-Olivětín rak. st. dr. (Choceň-Broumov-Mittelsteine), pojiřtovna proti škodám z ohně, vápenice, značné pískovcové a vápen. lomy, cihelna, 5 mlýnů, tkalcovství. Ves ta hned od svého založení byla majetkem kláštera broumovského, jehož opat Ot. Zinke r. 1724 vystavěl nynější kostel.

Heřmáňky: 1) H., také **H. Dolní** a **Horní** (*Hirschmantel, Ober- u. Unter-H.*), ves v Čechách, hejt. a okr. Dubá, fara Pavlovice (**H. Horní** farou do Holan), pš. Nové Zámky; 29 d., 120 ob. n. (1890). — **2) H.**, viska t., hejt., okr., fara a pš. Dubá; 4 d., 18 ob. n. (1890), myslivna.

3) H. Malé, ves slezská v hejt. opav. viz Heřmaničky 3. — **4) H. Velké**, ves t. v hejt. opavském viz Heřmanice 28.

Hermann, staroněm. *Heriman* (= bojovník), mužské jméno německé. Viz Heřman. **H.**, germanský vůdce z kmene Cherusků, viz Arminius 1).

2) H. Niklas, skladatel chrámových písní (* v Rochlicích v Sasku — † 1561 v Jáchymově), básnil a nápěvy opatřil množstvím písní protestantských, z nichž nejvíce zobecněla *Lobt Gott, ihr Christen, allzugleich*. Souborné vydání jich vyšlo ve Vitemberce r. 1560, Lipsku r. 1562, Norimberce r. 1576 a Lipsku r. 1581.

3) H. Jean, přírododpytec elsaský (* 1738 v Barru — † 1800 ve Štrasburku, kde byl univ. prof. věd přírodních). Pokus jeho v třídění živočichů, v němž obrací se proti jednofadě soustavě a běte zřetel již k vzájemným vztahům částí těla živočišného, značí pokrok. Též zabýval se anatomickými pracemi, pečlivým pozorováním neznámých nebo málo známých tvarů živočišných a soustavnými studii botanickými. Z prací jeho jmenujeme: *Anatomiae comparatae specimen osteologicum de dentibus* (Štrasburk, 1770); *Tabula affinitatum animalium* (t., 1783); *Observationes zoologicae* (t. 1804); *De Rosa* (t., 1762). Syn jeho **Jean Frédéric H.** (* 1768 — † 1793), pokračující v duchu otcově, napsal pozoruhodné dílo o hmyzech bezkřídlych: *Mémoire aptérologique* (t. 1804).

4) H. Benedikt Fr. Johann (rus. German Ivan Filippovič), technolog a prof. vídeňské university (* 1755 — † 1815), povolán byv r. 1782 do Ruska, stal se správcem jekatěrínuburských závodů železářských a členem petrohradské akademie. Z jeho četných spisů jsou důležitější: *Sočiněníja o sibirskich rudnikach i zavodach* (Petrohrad, 1797—98); *Istoričeskoje načertanije gornago proizvođstva v Rossijskoj imperiji* (Jekatěrínburk, 1810); *Ueber Russlands Bevölkerung* (1811) a pod. Mimo to podal důkladný popis závodů železářských v kraji petrozavodském a jekatěrínuburském (Petr. a Jekat., 1803).

5) H. (German) Karl Feodorovič, zakladatel statistiky v Rusku (* 1767 v Gdansk — † 1838). Vystudovav v Gotinkách, přibyl r. 1795 do Petrohradu a byl vychovatelem dětí pozdějšího ministra financí hr. Gurjeva. Od r. 1806—1821 byl professorem statistiky v paedag. ústavě, resp. na universitě, když totiž jmenovaný ústav r. 1819 proměněn byl v universitu. Odtud vypuzen byl stejně jako tři jeho kollegové následkem obvinění, že v přednáškách šířil nauky nebezpečné církvi i státu. Od r. 1805 byl adjunktem akademie nauk, od r. 1836 řádným akademikem. Dlouhý čas byl též náčelníkem statist. oddělení v ministerstvu vnitra a mnoho přispěl k rozvoji statistiky na Rusi. **H.**-ovi náležejí prvě ruské theoretické pokusy ve statistice, napsané pod vlivem Schlözerovým: *Rukovodstvo k vseobščej istoriji statistiki* (Petrohrad, 1808); *Vseobščaja teorija statistiki* (t., 1809); *Statističeskij žurnal*

(t., 1806—08, 4 d.); *Stat. opisanije Jarosl. guberniji* (t., 1808); *Geogr. i stat. opisanije Gruziji i Kavkaza, iz putěsestvij Giljdenštedta* (t., 1809, přel. z něm.); *Istor. obozřěnije literatury statistiki* (t., 1817); *Stat. izslědovanija otnositěljno Ross. imperiji* (t., 1819). Uveřejnil též statistické články ve Storchově »Russland unter Alexander I.«.

6) H. Gottfried, filolog něm. (* 28. list. 1772 v Lipsku — † 31. pros. 1848 tamže). Důkladně jsa připraven K. D. Ilgenem, nastoupil již r. 1786 studium práva, záhy však oddal se úplně jazykům klassickým za vedení Reizova. Vedle toho obíral se pilně filosofií Kantovou u Reinholda v Jeně. R. 1794 habilitoval se v Lipsku pojednáním *De poeseos generibus* (Opuscula I, 20), r. 1797 stal se tamže mimořádným prof. filosofie, r. 1803 řád. prof. výmluvnosti, r. 1801 též řád. prof. poesie. H. patřil k nejslavnějším filologům všech věků a národů. Hlavní jeho význam spočívá v t. zv. formální filologii, v níž H. naproti Boeckhovi spatřoval vlastní a nejpřednější pole klassické filologie. V oboru grammatiky jazyků klassických, zejména řečtiny, metricky, kritiky a exegeze klassiků starověkých, zejména řeč. básníků, měla činnost H-ova význam epochální. Jako akademický učitel byl H. nedostizný, poutaje k sobě kouzlem ušlechtilé své osobnosti, hlubokými svými vědomostmi, neobyčejným ostrovtipem, nadšenou láskou ku starověké klassickému a úchvatným přednesem. Zejména v řecké své společnosti (societas graeca) a v semináři filologickém H. rozvinul blahodárnou činnost. Zvláště vytknouti jest konečně mistrovský latinský styl H-ův. Méně váhy mají práce jeho z oboru řecké mythologie, kde přilíš velikou váhu kladl na etymologii, shledávaje v ní hlavní klíč k výkladu mythů. Za to však právem tvrdí H. vždy, že řecká mythologie musí se sama ze sebe vykládati. V obor antické metricky, k jejímuž vědeckému spracování H. první základy položil, chybuje pouze tím, že ignoroval staré metricky a sestavil vlastní teorii, oprávcí se přilíš o filosofii Kantovu, spadají díla: *De metris poetarum Graecorum et Romanorum* (Lipsko, 1796); *Handbuch der Metrik* (t., 1799); *Elementa doctrinae metricae* (t., 1816); *Epitome doctrinae metricae* (t., 1818, 4. vyd. 1869); vydání byzantského metrika *Drakonta* (Draconis Stratonicensis liber de metris poeticis, I. Tzetzae exegesis in Homeri Iliadem, t. 1812 a 1814). V obor grammatiky spadají *De emendanda ratione grammaticae pars I.* (t., 1801), spis sdělaný na základě kategorií Kantových; dodatky k Vigerovu spisu *De praecipuis graecae dictionis idiotismis liber* (t., 1802, 4. vyd. 1834); *De ellipsi et pleonasmu in graeca lingua* (Opusc. I, 148); *De particula äv libri IV* (Opusc. IV, 1 až 204) a j. Z vydání H-em pořízených a všude o skvělém jeho nadání divinačným svědčících uvádíme: vydání *Aischylových Eumenid* (t., 1799); vydání sedmi tragédií *Sofokleových*, Erfurdtem započaté, se stručnými poznámkami a předmluvami (t., 1811—25); vyd. *Euripidových* tragédií *Héraklea* (tam., 1810), *Hiketid*

(1811); *Bakch* (1823); *Ióna* (1827) a *Alkéstidy* (1824) s úvodý a stručnými kritickými poznámkami. Později jal se H. vydávati nové souborné vydání *Euripida* s úvodý a kritickými komentáry, jehož vyšlo bohužel pouze osm dílů (*Hekabé* 1831, *Ifigeneia v Aulidě* 1831, *Ifigeneia v Tauridě* 1833, *Helena* 1837, *Andromaché* 1838, *Kyklóps* 1838, *Foiničanky* 1840, *Orestés* 1841). Dále uvěsti jest vyd. *Aristofanových Oblaků* (t., 1799, 2. vyd. 1830), *Homérských hymnů* (t., 1806); *Orfik* (t., 1805); *Aristotelovy Poetiky* s lat. překladem a komentářem (t., 1802), *Fótiova slovníka* (t., 1808), *Plautova Trinumma* (t., 1800, 2. vyd. 1853) a *Bacchid* (t., 1845). Hlavní dílo H-ovo, vydání tragédií a zlomků *Aischylových*, dokončil teprve zeť H-ův, M. Haupt (t., 1852, 2 d., 2. vydání Berlín, 1859). Rovněž po smrti H-ově vyšlo jeho vydání *Bióna* a *Moscha* (Lipsko, 1849). Z pojednání vztahujících se k řecké mythologii uvěsti jest: *Briefe über Homer u. Hesiodus von G. H. u. Fr. Creuzer* (Heidelberg, 1818); *De mythologia Graecorum antiquissima* (Lipsko, 1817, Opusc. II, 167); *De historiae Graecae primordiis* (t., 1818, Opusc. II, 195); *Ueber das Wesen u. die Behandlung der Mythologie* (t., 1819); *De Atlante* (Opusc. VII, 241); *De graeca Minerva* (t., 260); *De Apolline et Diana* (t., 285) a j. Konečně uvěsti jest obšírná recenze K. O. Müllerova vydání *Aischylových Eumenid* (»Wiener Jahrbücher«, díl 64., Opusc. VI, část 2., dodatek: Opusc. VII, 1—64) a Goettlingova vydání *Hésioda* (»Wien. Jahrb.«, díl 59., Opusc. VI, 1, 142). Množství pojednání a recensí H-ových jest otištěno v programmech university lipské, v odborných časopisech a publikacích učené společnosti saské. Souborné vydání jich podávají Opuscula, 8 dílů, Lipsko, 1827—77. — Srv. O. Jahn, G. H., eine Gedächtnissrede (Lipsko, 1849); Ameis, G. Hermann's pädagogischer Einfluss (Jena, 1850); H. Köchly, G. H. (Heidelberg, 1874); Bursian, Gesch. der class. Philologie, str. 666; Allgem. deutsche Biographie, XII, 174.

7) H. Heinrich, historik korut. (* 1793 v Celovci — † 1865 v Krce). Jako kanovník měl přístup ke všem kronikám farním, ze kterých pilně čerpal a sestavil hlavní své dílo *Handbuch der Geschichte Kärnthens in seiner Vereinigung mit Österreichs Fürstenthümern von 1335—1859* (Celovec, 1843—60, 3 sv.), v němž jest množství cenných biografii a statistických i kulturních statí. Kromě toho napsal text k Wagnerovu »Album von Kärnthens« a mnoho článků v časopisech.

8) H. Johann, malíř a rytec rak. (* kol 1790 ve Vídni?). Věnoval se malířství, ale poměry nucen, ryl pro výdělek i nabyt v technice té brzo takové zručnosti, že svěřovány mu poškozené cenné rytiny k restauraci. V letech dvacátých usadil se v Mnichově, kde založil svůj známý obchod umělecký. — Srv. Spath, Biogr. Notizen über J. M. v. H. v časop. »Kunstblatt« (Stuttgart, 1821).

9) von H. Friedrich Bened. Wilhelm, polit. oekonom a statistik německý (* 1795

v Dinkelsbühlu v Bavorsku — † 1868 v Mnichově). R. 1827 stal se prof. státního hospodářství na univ. mnichovské, r. 1845 ministerským radou v min. vnitra. R. 1848 účastnil se jako poslanec Mnichova národního shromáždění frankfurtského, kde organizoval s Heckscherem velkoněmeckou stranu a byl od ní v březnu 1849 společně se jmenovanými muži vyslán do Vídně. Ve Frankfurtě i v bavorské sněmovně mluvil pro německorak. celní jednotu. R. 1850 stal se přednostou statistické kanceláře, jejíž práce uveřejnil v »Beiträge zur Statistik des Königr. Bayern« (Mnichov, 1850 až 1867, 17 seš.). Trvalé jméno pojal si H. spisem »*Staatswirthschaftliche Untersuchungen*« (t. 1832, 2. vyd. 1870). Kromě toho napsal četná pojednání v časopisech a různé spisy národohospodářské a mathematické.

10) H. von Herrmannsthal Franz, spis. něm. (* 1799 ve Vídni, poslední sekční rada v ministeriu financí, psal básně *Gedichte* (1830); *Mein Lebenslauf in der Fremde* (1837) a drama *Die Blutrache* (1831); *Ziani und seine Braut* a podle Waltera Scottova románu »Nevěsta Lamermoorů« pětiaktovou truchlohru *Der letzte Ravenswood* (1860).

11) H. Karl Heinrich, malíř něm. (* 1802 v Drážďanech — † 1880 v Berlíně). Byl žákem Corneliusa v Mnichově (1822) a následoval ho i do Düsseldorfu (1823), kdež dostalo se mu úlohy, aby s E. Försterem a Götzenbergerem vyzdobil freskami aulu university v Bonnu; provedl zde velikou skupinu *Theologie*. Roku 1825 odešel s Cornelieusem opět do Mnichova, kde v glyptotéce a arkádách dvorské zahrady maloval *Vítězství Ludvíka Bavora u Ampfingenu* a v protestantském kostele *Nanebevstoupení Kristovo*. Rovněž účastnil se při výzdobě kostela sv. Ludvíka, kdež provedl *Evangelisty Lukáše a Jana, Z mrtvých vstání, Zvěstování P. Marie a Oice církevní*. Po příchodu Corneliusově do Berlína (1841) dostalo se H-ovi vrchního vedení při provádění fresek v přednímu muzeu dle Schinkelových návrhů, ale vzdal se ho již násl. roku. Z ostatních jeho děl uvádíme ještě: 14 velikých fresek v got. klášterním kostele v Berlíně (*Proroci, Evangelisté, Apoštolové Petr a Pavel*), část stereo-chromické výzdoby berl. zámecké kaple a *Kázání na hoře* (v kostele v Ožici). V letech 40ých provedl 15 kreseb k dějinám něm. národa, které r. 1851—1853 od Thaetra, Merze, Langera, Gonzenbacha a j. rytí byly. Ku konci svého života prováděl H. cyklus z dějin anglických. J-k.

12) H. Karl Friedrich, filolog německý (* 1804 ve Frankfurtě n. M. — † 1855 v Gotinkách). Studoval klass. filologii v Heidelbergu pod Creuzerem a v Lipsku pod G. Hermannem a Spohnem, načež podnikl vědeckou cestu po Italii, r. 1826 habilitoval se v Heidelbergu, r. 1832 stal se řádným prof. klass. filologie v Marburku, r. 1842 v Gotinkách. Pracoval skoro ve všech oborech klass. filologie s výsledkem skvělým. Spisy jeho mají dosud velkou cenu, zejména pro veliké množství materiálu vědeckého, smravenčí píli v nich

anesené. Z publikací jeho uvéstí jest především: *Lehrbuch der griech. Antiquitäten*, díl 1. *Staatsalterthümer* (Heidelberg, 1831, 5. vyd. opatřili Bähr a Stark, 1875), díl 2. *Gottesdienstliche Alterthümer* (t., 1846, 2. vyd. opatřil Stark, 1858), díl 3. *Privatalterthümer* (t., 1852). Nové spracování celého díla H-ova vychází nyní péčí Blümnerovou a Dittenbergerovou a vyšlo z něho dosud nové vydání starožitností soukromých od Blümnera, státních od Thumsera, nově přidány fec. star. právní od Thalheima, vojenské od Droysena a scénické od A. Müllera. Dále uvádíme textová vydání *Lukianova* spisu de conscribenda historia (Frankfurt n. M., 1828); *Persia* (Lipsko, 1854); *Juvenala* (t., 1854) a všech spisů *Platónových* spolu se starými scholiemi (t., 1851—56, 6 d., nové vyd. obstarává M. Wohlrab); *Geschichte u. System der Platonischen Philosophie* (pouze 1. díl, Heidelberg, 1839); *Culturgeschichte der Griechen u. Römer*, vydal z pozůstalosti H-ovy K. G. Schmidt (Gotinky, 1857—58, 2 d.). H. opatřil též 2. vydání Beckerova Charikleia (Lip., 1854, 3 d.) a napsal mnoho programmů universitních, pojednání a recenzi v časopisech odborných. Někteří pojednání jeho uveřejněna byla ve sbírce *Gesammelte Abhandlungen und Beiträge zur class. Literatur u. Alterthumskunde* (Gotinky, 1849). Srv. M. Lechner, *Zur Erinnerung an K. F. H. u. a.* (Berlín, 1864); *Bursian, Gesch. d. class. Phil.*, 1161; *Allgem. deut. Biographie*, XII, 182. Vž.

13) H. Ludwig, malíř marin a architektura (* 1812 v Greifswaldě — † 1881 v Berlíně), maloval: *Město na břehu řeky Skaldy* (1846, v gal. v Hamburku); *Hollandský přístav* (1851, Rudolfinum v Praze). J-k.

14) H. Konrad, filosof něm. (* 1819 v Angeru u Lipska), prof. filosofie v Lipsku, sepsal: *Grundriss einer allg. Aesthetik* (1857); *Philosophische Grammatik* (1858); *Geschichte der Philosophie in pragm. Behandlung* (1867); *Philosophie d. Geschichte* (1870); *Die Aesthetik in ihrer Geschichte u. als wissenschaftl. System* (1875); *Die Sprachwissenschaft nach ihrem Zusammenhang mit Logik, menschlicher Geistesbildung u. Philosophie* (1875); *Aesthet. Farbenlehre* (1876); *Der Gegensatz des Klassischen und Romantischen in d. neueren Philosophie* (1877); *Hegel u. die logische Frage* (1878).

15) H. Friedrich, virtuos na housle (* 1828 ve Frankfurtě n. M.), odchovanec lipské konservatoře, jež ho rok po absolvování přijala v učitelský svazek. Vedle toho v letech 1846—78 působil jako koncertní mistr Gewandhausu a divadelního orchestru. H. je jedním z nejznamenitějších houslových paedagogů německých; jeho revise klassických skladeb, ponejvíce edicí Petersovou vydaných, rozšířeny jsou v celém hudebním světě. Z vlastních skladeb H-ových vynikají pětábná terceta pro troje housle. P

16) H. Ludwig, lékař něm. (* 1838 v Berlíně). Lékařství vystudoval v Berlíně, r. 1865 se habilitoval pro fyziologii, r. 1868 povolán byl za řád. prof. téhož oboru do Curichu, r. 1884 do Královce. Nejznámějším stal se

jako vydavatel velké učebnice fyziologie *Handbuch der Physiologie* (Lipsko, 1879—83, 6 sv.), do které sám napsal fyziologii soustavy svalové a nervové. Mimo to sepsal ještě: *Untersuchungen zur Physiologie der Muskeln und Nerven* (Berlín, 1867—68, 3 seš.); *Ueber schiefen Durchgang von Strahlenbündeln durch Linsen* (Curich, 1874); *Grundriss der Physiologie* (Berlín, 1863, 10. vyd. t., 1892 pod názvem »Lehrbuch«); *Lehrbuch der experimentellen Toxicologie* (t., 1874); *Die Vivisektionsfrage* (t., 1877) a j.

17) H. Fedorovič, lékař ruský († 1892), znám jest hlavně svými spisy z oboru praktického lékařství a důležitou monografií *Istoričeskij očerk Obuchovskoj boljnicy za 100 lét* (Petrohrad, 1884) s bohatým materiálem statistickým, sebraným na základě vlastního pozorování za dobu téměř 30leté činnosti v obchovské nemocnici.

Hermannia L., kašlice, rostlinný rod z čeledi lejnicovitých (*Sterculiaceae*), tribu kašlicovitých (*Hermanniceae*), vyznačený květy obojakými s kalichem 5klaným, s korunou jako kalich stálou, v pupenu zkroucenou, s plátečnou, plátků kápovitých, proti nimž stojí 5 u zpodiny jednobratrých tyčinek s nitkami někdy až přes polovinu prašníku široce křídlatými. Čnělek jest 5 v jedinou srostlých. Plod jest tobolka 5pouzdrá, 5chlupní, pouzder mnohosemenných a semen s masitým bílkem, v jehož ose leží kel s plochými dělohami. H. jest keř kaspký, asi 50 druhů známý a pro ozdobu letní dobou i venku pěstovaný. Má listy různého tvaru od čárkovitých až po znásob polozpeřené, celokrajné až pilovité, chlupaté, písňaté nebo aksamitové, opatřené palisty více méně dlouze zakončenými nebo tupými. Květy jsou v hroznech nebo latách, nejčastěji žluté, zřídka vonné a jejich kalich jest buď do kulata nadmutý, nebo polokulatě zvonkovitý, nebo skoro kolovitý. Dle tvaru listů obdržely jméno druhy: *alnifolia*, *althaeifolia*, *lavandulaefolia*, *hyssoptifolia*, *cuneifolia* a j.; dle jejich povrchů *argentea*, *hirsuta*, *micans*, *denudata* a j. a dle květů *flammea*, *fragrans*, *multiflora*, *odorata* a j. Pěstují se v listovce promíšené pískem a v létě, kdy se ven vysazují, hojně zavlažované. Rozmnožují se řízků. *Děd.*

Hermannsburg: 1) H., ves v kraji cellském, prus. vlád. okresu lüneburského, na řece Oertze, má evangel. misijnářský ústav (viz Harms 2), misijní školu a sirotčinec, 3 kostely, nejstarší vystavěný Heřmanem Billungem († 973) se zvony z r. 1496 a 1681, parní pilu, vinopalnu, obchod se dřívím, v okolí značná ložiska rozsivkové země a 1578 obyv. (1890). Ves založena byla r. 825 mnichem Landolfem.

2) H., misijnářská stanice v britské kolonii Natalu v Jižní Africe, mezi Kafry, 74 km od mofe, na menším přítoku řeky Umvoti, s několika stanicemi vedlejšími, zal. r. 1854.

3) H., misijnářská stanice v Již. Australii, na řece Finke, jižně od hřbetu Macdonnellova, záp. od středozemského telegrafu. Dříve na-

cházel se na Cooperově Creeku; od vlády jihoaustřalské obdržela rozsáhlé pozemky.

Hermannsdorf: 1) H., ves v Čechách v hejt. kadaňském viz Hermersdorf. — 2) H. t. v hejt. tepelském viz Herrmannsdorf 2).

3) H., ves na Moravě v hejt. znojemském, viz Heřmanice 21). — 4) H., ves t., viz Hartinkov.

Hermannseifen viz Sejfy Heřmanovy.

Hermannsgrün, Hermesgrün, ves v Čechách, hejt. Kraslice, okr. Nýdek, fara a pš. Jindřichovice; 33 d., 202 ob. n. (1890), řtř. šk., krajkářství.

Hermannshütte viz Huť Heřmanova.

Hermannsreith, Abgut, osada v Čechách, hejt. a okr. Tachov, fara a pš. Paulusbrunn; 21 d., 120 ob. n. (1890), řtř. šk.

Hermanstadt: 1) H., osada ve Slezsku u Heřmanic, hejt. Bílsko, okr. Skočov, fara a pš. Ustroň; 17 d., 347 ob. pol. (1890). — 2) H., ves t. v hejt. frývaldovském, viz Heřmanice 27).

3) H. v Sedmíhradech viz Sibiň.

Hermannus Augiensis Contractus viz Heřman Ochromělý.

Heřmanov, vsi na Moravě: 1) H. v hejt. val-meziříčském viz Heřmanice 20). — 2) H. v hejt. znojemském viz Heřmanice 21).

Heřmanovice, také Kolaje, ves v Čechách, hejt. a okr. Poděbrady, fara Vrbice, pš. Žehuň; 57 d., 282 ob. č. (1890).

Heřmanřich viz Hermanarich.

Hermanské pohorí viz Baroťské hory.

Heřmanský ze Sloupna (začasté Ples

H. ze S.), název staročeské rodiny vladýcké, vlastně jen pošlosti vladků ze S. a erbu plechovnice. K předkům jejich náleželi bratři Herynkové Pašek (1357—1389) a Ješek (1357 až 1379) jako i bratři Jan (1391—1417), Pašek (1391—1402), Petr (1391) a Věnek (1391—1404), kteří seděli na Semonicích, Bělidle a Plesu, jako i bratři Petr (1371—1416) a Věnek (1371 až 1409), kteří drželi Heřmanice u Jaroměře, a Hynek (1415), snad syn Věnkův. K plesské pošlosti patřili Petr z Plesu (1437) a synové Václav a Věnek (1453 atd.); z heřmanské pošel Václav (1452—73). Souvislý vývod začíná teprve koncem XV. stol. Tehda držel Jan H. ze S. Bukovinu a jiné statky. Synové jeho Jan († 1562), Petr (1540—78), Pavel († 1562) a Věnek († 1561) byli ještě r. 1545 nedílní, avšak potom rozdělili se tak, že první obdržel peníze, druhý Bukovinku, třetí Střežiměřice a čtvrtý Bukovinu. Jan měl dva syny, Kryštofa a Václava; onen držel Ples († 1597, manž. Aiéna z Vesce), ten seděl na Stolanech, byl purkrabím karlíšteinským († 1603) a zůstavil z manželky Elišky Andělky z Ronovice syna Zikmunda Jana, jenž r. 1606 bez dědiců zemřel. Pavel neměl dětí a Věnek jen tři dcery. Petřův syn byl Jan (1578 — † 1597), jenž zplodil s manželkou svou tři syny, Petra (1598—1623, na Bukovince a Střežiměřicích, manž. Veronika z Maxen), Pavla (na Střežiměřicích) a Václava. Tento držel Mezilesice a Vlčnov a zemřel roku 1620, zůstaviv syna

Vratislava. Konfiskací byl přiveden rod ten na mizinu. Kryštof Václav, prodáv Popovice, propadl zbytek sumy trhové a sloužil za vojáka. Petr ztratil Střezoměřice a Václav majetek svůj při Chrudimi, z nichž něco na penězích vydáno dvěma jeho dcerám. *Sčk.*

Hermant [ermán]: 1) H. Pierre Ant. Achille, architekt franc. (* 1823 v Paříži), od r. 1860 architekt města Paříže, od r. 1862 professor dějin architektury na École des Beaux-Arts, od r. 1870 architekt města Ville. R. 1878 obdržel na světové výstavě pařížské medailli 1. tř. za vynikající práce z oboru architektury, na výstavě r. 1889 zlatou medailli; t. r. dekorován řádem čestné legie. Z prací, jež hlavně v »Salonu architektů« vystavoval, pozoruhodny jsou plány ústředního tržiště na dobytek mezi Charonem a Ménilmontantem (1857); nová trestnice v Nanterre, projekt, jenž v konkursu z r. 1874 obdržel první cenu a byl též proveden; r. 1881 kaple tamtéž; skupina škol v ulici de Puebla (1876); radnice v Neuilly (1880); kasárny republikánské gardy (1887) a j. Tiskem uveřejnil: *Abel Blouet, étude (1857)* a *De l'influence des arts de dessin sur l'industrie (1857)*. *Ubn.*

2) H. Abel, spis. franc. (* 1862 v Paříži), vydal r. 1883 sbírku veršů baudelairovského rázu *Les mépris* a řadu románů, v nichž často velmi určité kreslil skutečné poměry a osoby, což způsobilo mu potyčky s nimi; stejně bylo tomu při komedii *La meute* (1896), umělecky odvážné a cenné práci. Romány jeho jsou: *M. Rabosson* (1884); *La mission de Cruchod (Jean-Baptiste, 1885)*; *Le cavalier Misery* (1887); *Nathalie Madoré* (1888); *Surmenage sentimental* (1888); *La surintendante* (1889); *Coeurs à part* (1890); *Amour de tête* (1890); *Claire* (1890); *L'amant exotique* (1891); *Serge* (1891); *Ermeline* (1892); *Les confidences d'une aïeule* (1893); *La Carrière* (1894); *Eddy et Paddy* (1894); *Le disciple aimé* (1895); *Le frisson de Paris* (1895); *Le sceptre* (1896). V románě byl nejprve stoupencem naturalismu Zolova, později oddal se analýse citů složitých a výjimečných, nyní satíře společenské. Zola, Goncourtové, Bourget, Gyp, Lavedan působili v něj. — Sr. Georges Pellissier, *Nouveaux essais de litt. contemp.* (1895). *Sld.*

Hermanův Městec viz Městec Heřm.

Hermaš, osoba uváděná obyčejně s otci apoštolskými. Někteří jej stotožňují s Hermem, pozdraveným od sv. Pavla (Řím. 16, 14), jiní mají jej za bratra sv. Pia I., papeže, který sepsal po r. 140 po Kr. spis nadepsaný *Hermaš Pastor*, ve kterém jedná o církvi a její budoucím osudu, o víře a o ctnostech. »Pastýřem« slove spis jeho, protože ve 2. a 3. knize jeho anděl v podobě pastýře H-a poučuje a jemu, co by měl psátí, navrhuje. Dlouho byl znám pouze v překladě lat. (rekonstruoval Hilgenfeld, Lipsko, 1873) a aethiopském (vyd. Abbadie, Lipsko, 1860 s lat. překladem); teprve v nejnovější době nalezen i fecký originál ve dvou recensích, lipské (vyd. Anger a Dindorf, Lipsko, 1856) a sinajské (vyd. Tischendorf, t.,

1863). Nejlepší vydání od Gebhardta Harnacka (t., 1877). *Ehr.*

Hermbstädt Sigmund Friedrich, chemik a technolog něm. (* 1760 v Erfurtu — † 1833 v Berlíně, kde byl od r. 1819 univ. professorem chemie a technologie). Vedle Acharda položil základ k výrobě cukru z cukrovky. Napsal: *Systematischer Grundriss der allgem. Experimentalchemie* (Berlín, 1791 až 1793); *Grundriss der Färbekunst* (t., 1802); *Allg. Grundsätze der Bleikunst* (t., 1804); *Compendium der Technologie* (t., 1814); *Chemische Grundsätze der Kunst Branntwein zu brennen* (t., 1817); *Elemente der theor. und prakt. Chemie für Militärpersonen* (t., 1822). Vydával i několik časopisů, jakož i Scheelova a Lavoisierova díla a Chaptalovu *Chemii*. *Ubn.*

Hermelin viz Hranostaj.

Hermelin Olof, krajinář švédský (* 1820 na Gripenbergu v Smålandě). Vystoupil od vojska a dal se zapsati na akademii ve Štokholmě (1851) jako žák Billingtv. R. 1870 a 1873 cestoval do Kodaně, Düsseldorfu, Paříže, Belgie a Londýna. Maloval: *Podzimní večer*; *Náhlá jarní*; *Konec zimy*; *Rybí trh v Houfleuru* a j. Psal též novelly a pojednání archaeologická pro švédské časopisy a složil také několik dramát. *J-k.*

Hermelinový damašek, jinak růžový nebo turecký, viz Damašek.

Hermenegild, syn visigótského krále Leovigilda, spojil se kol r. 580 s Byzantinci proti svému otci, byl však r. 584 poražen, zajat a r. 585 v Tarragoně popraven. Dle legendového podání pěstoupil vlivem své manželky jménem Ingundis k církvi katolické a byl, když zdráhal se přijati znova arianismus, odpraven. Na žádost Filipa II. prohlášen za svatého a výroční památka jeho ustanovena na 13. dubna.

Hermenegilda sv. řád založen byl r. 1814 od špan. krále Ferdinanda VII. pro důstojníky pozemního i námoř. vojska o 3 třídách, velkokříže, se kterým jest spojen titul excellence, a kříže důstojnického a rytířského. Znak jest bíle emailovaný, osmihranný kříž s modrým štítkem, v němž obraz sv. Hermenegilda a nápis: *Premio à la constancia militar*; stuha jest bílá s dvěma karmazínovými proužky. Za deset let po udělení řádu dostává majitel roční pensi.

Hermenegildsohacht, hornická osada ve Slezsku u Polské Ostravy, hejt. Frýšták, okr. Bohumín, fara a pošta Pol. Ostrava; 57 d., 842 ob. (1890) živičích se prací v kamenouheln. dolech polsko-ostravských.

Hermeneutika (z řec. ἐρμηνεύω, vykládati, tlumočiti) jako theorie umění vykladačského viz Exegese.

H. biblická jest vědecká soustava pravidel, podle nichž jest hledati (heuristika) a vykládati (exegese, proforistika) smysl knih bibliických (Pisma sv.). Potřeba této zvláštní h-ky plyne ze zvláštního obsahu Pisma sv. Písmo sv. obsahuje totiž z vnuknutí Božího napsané zjevení Boží se svými tajemstvími a prorocstvími, která rozum

lidský přesahují, tak že hermeneutická pravidla, stanovená pro výklad knih původu pouze lidského, jichžto obsah chápavosti lidského rozumu nepřevyšuje, nestačí a je třeba jiného pravidla, podle něhož bychom poznali pravý smysl Písma sv.

Některé části Písma sv. mají mimo smysl slovný (ὡς ἔστιν, κατὰ ἑρμηνείαν, *sensus literalis*, *verbalis*, *grammaticus*, *historicus*), jaký sama slova ve všech knihách čtenáři skýtají, ještě smysl duchovní (ὡς ἔστιν, *πνευματικός*, *s. realis*,

symbolicus, *mysticus*, *typicus*, sr. I. Kor. 10, 11; Řím. 5, 14; Žid. 10, 1), který skýtá teprve věc slovy Písma sv. naznačená, tak že se prostředním (*mediatus*) nazývá na rozdíl od smyslu slovního, který bezprostřední (*immediatus*) slove. Smysl typický pak je smysl duchovní znamenající osoby nebo věci neb události budoucí, týkající se zvláště Krista a jeho církve.

Pravý smysl slovný lze ovšem skoro všude v Písmě sv. podle pravidel h-ky obecně najíti a vykládati. O smyslu duchovním však jest především pevně stanoviti, které části Písma sv. mají smysl duchovní: a to lze zvěděti jediné z Písma sv. samého neb od nemožné učitelky pravd božských, církve sv., které jediné Bůh světil poklad svého zjevení, aby ho chránila a podle potřeby vykládala: a potom teprve jest ho vykládati podle víry a učení církve sv. anebo sv. Otců církevních. Odtud mimo pravidla obecné h-ky o slovech, jejich souvislosti ve větě a o místech paralelních zvláštní pravidla h-ky biblické: Vykládej Písmo sv. podle smyslu obecného v církvi (*secundum sensum communem*), podle víry církevní a její obdoby (*sec. regulam et analogiam fidei*), podle jednotného souhlasu sv. Otců círk. (*sec. consensum unanimum patrum*). Sr. Conc. Trid. Sess. IV. decret. de Can. Script. a Conc. Vatic. Sess. III. cap. 2. de Revel. — Literatura: Nejvíce dosud vyniká Patritius, De interpretatione S. Script. (Řím, 1876) a téhož díla Compendium (Rezno, 1860). Mimo to zasluhují zvláštní zmínky: Güntner, Herm. bibl. gen. (Praha, 1863); Wilke, Bibl. Herm. (Virpurk, 1853); Dankó, Hermen. sacra, ve 3. díle jeho Commen. de S. Script. (Viedeň, 1867); Friedlieb, Prolegomena zur bibl. Hermen. (Vratislav, 1868); Setwin, Herm. bibl. institutiones (Viedeň, 1872); Cornely, Systema hermen. in dissert. III. jeho Introductio in ll. ss. I. (Paříž, 1885); Schneedorfer, Synopsis Herm. bibl. (Praha, 1885). *Ehr.*

Hermersdorf: 1) H., ves v Čechách, hejt. Děčín, okr., fara a pošt. Benešov u P.; 130 d., 785 ob. n. (1890), ztř. šk., mlýn, tkalcovství. — 2) H., Hermansdorf, ves t., hejt. Kadaň, okr. a pošta Doupov, fara Tocava (Tocov); 37 d., 171 ob. n. (1890), ztř. šk.

3) H., ves na Moravě, hejt. Mor. Třebová, viz Horka Kamenná. — 4) H., ves t., hejt. Šumperk, viz Temenice.

Hermés (Ἑρμῆς, hom. *Equias*) jest, jak dokázal Roscher (Hermes, der Windgott, Lip-

sko, 1878), řeckým bohem větru. Jelikož dle mínění starých větrové sjiždějí z ovzduší, zejména z mračén nebo s návraší hor, a přebývají v jeskyních (*Βορέας ἀδρηγενής, ἐπαίσειν ἐκ Διὸς νεφέλων, Βορέας σπέος*), vznikla odtud báje, že H. jest synem Zeva, jenž vládne vzduchem a mračny, a bohyně deštivých mračén Maje, jedné z Pleiad, jejichž západ na podzim většil deštivé boufe; Maja porodila H-ma na pohoří Kylléné (od *κυλλός*, sklepený, ~ *κοίλος*), jež, vlastně znamenajíc horu vyhloubenou vůbec, jest obrazem mračna a později teprve lokalizováno v Arkadii, v osamělé slují, za noci, kdy všichni bohové a lidé spali, čtvrtého dne měsíce; proto H-movi v Athénách toho dne v měsíci obětováno, jako též věčeno, že 4. den v měsíci má rozhodující vliv na ostatní dni co do počasí. Ježto pak vítr pokládán za pomocníka a nástroj bohů, zejména Zeva (odtud *Διὸς οὖρος, Ζεὸς εὐάνεμος*), též H. stal se sluhou a poslem bohů, zvláště Zeva, *Διὸς (θεῶν) κήρυξ, ἄγγελος*, jenž povinen byl k veškerým výkonům řeckých hlasatelů. H. tedy nejen vyřizuje vzkazy a rozkazy bohů, nýbrž jest též průvodcem bohů a hērůů (odtud *πομπός, πομπάιος*), jako Kory, tří bohůů k Paridovi, Persea, Héraklea; zejména pak jemu svěťován úkol, přenášeti a uchvacovati mladé bohy na jiná místa, tak Dionysa, Dioskury, Aristaisia, Asklepia. Jako hlasatel bohům přisluhuje při obětech a hodech jako dovedný obětník a číšník; proto pokládán za původce obětování a obětního ohně (vítr roznécuje oheň), mladí obětníci v Lebadeji sluli po něm *Ἐρμαί* a od něho odvozoval svůj původ rod eleusinských kněží Kéryků. Jako hlasatel bohů pokládán též za dárce silného hlasu a dobré paměti; odtud pověst o jeho synu Aithalidovi, hlasateli Argonautů, jenž i v Hádu ničeho nezapomenul, a o Stentorovi, který, pustiv se s H-mem v zápas o sílu hlasů, při tom zemřel. Ano řeč lidská vůbec a výmluvnost řečnická zvláště byly prý dary H-movými; řečí obdaril Pandóra a jako ideál řečníků ctěn přijímám *λόγιος*. Proto obětovány mu ze žertvy jazyky. Jako vítr vyniká rychlostí (*ταχύπτεροι πνοαί*) a silou (*ἔς ἀνέμου*), tak i H.; odtud slove *θοός, ὠκός, τράχις-κρατός*, jest okřídlen. Jakožto ideál jinocha hbitého a silného stal se bohem gymnastiky a agónistiky, ctěn všude v gymnasiích a palaistrách od efebů, za jejichž nedostizný vzor pokládán, pod názvem *ἀγώνιος, ἐναγώνιος* a *χαριδότης*, slavnost pak *Ἐρμαία* v Athénách, Feneu, Pelléné, Syrakusách, na Teu konaná záležela hlavně v zápasech jinochů. Povahy byl listivě, úskočné a podvodně i zván *δολίος, ἡπεροπεντής, κλεψίφρων, ληιστήρ*, a ctěn jako ochránce zlodějí (*φιλητέων ὄρχαμος, φαρῶν ἑταίρος, νύχιος, εὐσκοπος*), v jejichž umění prý se již od nejútlejšího mládí vyznal. Ještě večer dne, kdy se narodil, nepozorovaně prý odebral se do Pierie, kdež na úpatí Olympu pásl se skot Apollónův, a odehnal 50 bílých býků se zlatými rohy, stopy jejich zahladil a skot (= mračna) ukryl v jeskyni blíže Pylu, kamž za svítání dospěl; na to prý odebral se zpět na Kyllénu, skrčiv se klíčnicí děrou vplížil se

do sluje, podoben jsa jarnímu vánku, jako mlha, a zahaliv se v plenu, ulehl do kolébky. Na Samu H-movi konána slavnost, o níž dovoleno libovolně krásti a loupiti; úskočnost Pandóry a Autolyka, syna H-mova, děda Odysseova, pocházela od H-ma, a Arabové, prosulí svojí prolhaností, sluli jeho syny. — Homérský hymnus opěvá však H-ma zároveň jako vynálezce lyry a syringy. Krátce po svém zrození, ještě v týž den, H., opustiv sluj, našel na hoře Chelydorea želvu; chytiv ji a vyčistiv skořápku, upravil si z ní sedmistrunnou lyru, jejíž zvučnou hru ihned se zdarem zkusil. Když pak den na to Apollón, upozorněn byv od starce Batta, jenž, upravuje v noci vinici, spozoroval krádež H-movu, pohnal ho před soud Zevův, tu Zeus sice rozhodl, že H. stádo uloupené vrátiti musí, H. však hrou na lyru mysl Apollónovu tak zaujal, že oba uzavřeli nejtužší přátelství: H. postoupil Apollónovi lyru, tento zase H-movi pastvu veškerého dobytka, k čemuž H. si nový nástroj vynalezl, totiž syringu. I tato hudební stránka shoduje se s vyluzováním zvuků větrem. Také prý vynalezl bajku, kterou pak světil Aisópopi na jeho prosbu, když jini H-ma žádali o bohatství. Pozdější názory filosofické postoupily ještě dále, nazývajíce H-ma *έρμηθεύς, νοός* (pramen veškerého poznání), *λόγος προφορικός*, konečně i matematika, astronomie i přinálež písmu přítání H-movi. — Vitr, přiháněje a odháněje mračna, působí déšť a sucho; proto také H. podporuje úrodu rostlin, jest otcem Priapovým; odtud jeho náklonnost k nymfám, a vypravuje-li se o tom, kterak H. milkuje se o Dryadami, jest to patrná nářka na vitr, jenž láskuje s větvemi stromů. Než také úrodnost zvířat závisela prý na větru, jenž dokonce pokládán za schopna zúrodniti jisté druhy zvířat (koně, supy, křepelky, želvy); H. jako bůh úrody znázorňován symbolicky fallem, o jehož starobylosti svědčí Hérodot, nazývaje i thyfalkické obrazy H-ma pelagickými. H. dle hom. hymnu chrání skot, brav, koně, mezky, psy, avšak též lvy a kance; zejména však skot a brav těší se jeho ochraně, a H. proto se stal bohem pastýřů, od nichž ctěn jako *ἀγοστής, πάσις, επιμήλιος*. Proto též pokládán za otce Pánova, a odtud bájě o jeho lásce ke Rhéně, jež mu porodila Saóna, a Polyméle, matce Eudorové, jichž jména mají zřejmý vztah ku chovu bravu. — Ježto pak vitr čistí vzduch od nákaz, též H. podporuje zdraví, jako *ἀκάρητα* (od *ἀκαίσθηται*); v Tanagře prý kdysi odstranil mor, nose berana kol města, pročež o slavnosti nejkrásnější jinoch s beranem na zádech město obchází. — Vitr však podporuje i plavbu na moři; od něho a počasí závisí i cestování na souši. Odtud H. jest bohem veškerých východů, jenž chrání dvě přibytků lidských a brány měst, jako *στροφάεις* (snad od průvanu, který dvěma pohybuje) a *προπύλαιος*, a cest (*ὄδιος, ἐνόδιος, ἡγεμόνος*); odtud také bohem obchodu, ku kteréž funkci jej zvláště způsobilým činila jeho vychytralost, nelekející se ani podvodu. Tento H. *μυρολάιος, ἀγοραίος, κερδῶος* došel zvláště

přenesením kultu svého do Říma, kdež ctěn od r. 465 jako Mercurius, rozšíření po celém okršku světovém. — Úroda polní a obchod závisejí velice na náhodě a štěstí, a tak i H. stal se bohem štěstí. Odtud H. slove *εἰσιούσιος* (od koř. *ἔν-*) a *δαίμων ἑσίων*. První los nejlepší nazýván *Ἐρμῆς*, každý nahodilý nález šťastný *έρμαιον* (= *εὐρημα*); učiněn-li takový nález společně, slove *κοινός Ἐρμῆς*. Proto snad též H. ctěn od ptáčníkův a rybářů. Zvláštní způsob věštění pomocí thrii zaveden prý H-mem, jenž se tomu naučil od Apollóna; a jak tyto thrie podobají se losům (*sortes*) Fortuny v Praenestě, tak H. též vyobrazován s atributy Fortuny: kormidlem, koulí a rohem hojnosti. H. slouží i smrtelníkům a jako průvodce i duším zemřelých do podsvětí (*ψυχαγωγός, ψυχοπομπός*). Již v Od. XXIV. 1 n. H. vede duše pobitých ženichů do podsvětí. Odtud H. *χθόνιος* ctěn o athénské slavnosti *Χόες a Χύτροι*, o níž zpomínáno mrtvých a H-movi konána oběť z různých zelenin. V Argu H-movi obětováno 30 dní po úmrtí. Filosofie Pythagorejců z něho učinila jakéhosi vládce duší (*ταμίης τῶν ψυχῶν*). Ježto pak smrt a spánek jsou si velice příbuzny a sny a duše zemřelých stejně představovány jako vidiny (*εἰδῶλα, simulacra*) a stíny (*σκιαί, umbrae*), stal se H. též bohem snu a spánku (*ἵνεροπομπός, ὑπνοδότης*), jemuž před spaním konána poslední litba za dobrý sen, *Ἐρμῆς* zvaná, a jehož obrazy věšeny v ložnici. Proto H. též podobně znázorňován jako Hypnos (v. t.). — V souhlase s výkladem podaným název H. souvisí asi s kořenem *sar-* (srv. *δουρή*), jenž znamená spěch (v sanskrtě *saraju*, vitr), a epitheton *διάκτορος ἀργεφόντης* sluší odvozovati od *διάγω* (nebo *δαίω*), *ἀργος* (jasný), *φαν-* (*φαίνω*) a překládati asi »mračnoplašný Jasnodáre«, velice vhodný název boha větru. Staří (kromě Aristarcha) *ἀργεφόντης* vykládali ve spojení s bájí o Ióe (v. t.), jejíž strážce stookého Argu H. na rozkaz Zeva uspal a usmrtil; podání toto má asi svůj základ v lidové etymologii. Z božstev jiných národův nejvíce H-movi se podobají Vaju a Marutové ve Vedách a keltský Mercurius. O starobylosti kultu H-mova nejlépe svědčí básně Homérovy, v nichž H. vyskytá se již vyvinut téměř ve všech svých funkcích. Rozsáhlému významu jeho odpovídá též rozšířenost kultu po celé oblasti řecké a vzdělaného světa ve starověku vůbec. Zejména prolula lesnatá Arkadie kultem H-movým v Kylléně, Feneu, Tegei, Megalopoli, ale i ostatní Peloponnés v Elidě, Olympii, Messénii, Lakónii, Argu, Troizéně, Korinthě, v Achaji (v Pelléně, ve Farách), ve středním Řecku pak Attika a Boiótie (v Thébách, v Tanagře). Na Samothráce, Imbru a Lesbu ctěn H. pod názvem Kasmilos nebo Kadmilos ve spojení s Kabeiry (v. t.), jimž tam konány mystérie. Na Krétě konána H-movi slavnost, o níž páni své sluby hostili.

V umění řeckém býval H. způsobem rozmanitým zobrazován: jako posel bohů, jindy jako ochránce stád, jako průvodce do podsvětí, jako ochránce kupců, jako bůh výmluv-

nosti atd. Attributey jeho jsou: petasos, kérykeion, měšec, strigilis, lyra, kozel, křídla na sandálech nebo petasu. V umění archaiském zobrazován jako vousatý muž, později těšil se větší oblíbenosti bujarého mladíka, jenž poněkud starší typus úplně zatlačil. V umění iónském objevuje se H. bezvousý. Jakožto ochránce stád zobrazován byl H. slavnou sochou Onatovou, již Fencatští věnovali do Olympie: H. nesl pod pažďím berana, na hlavě

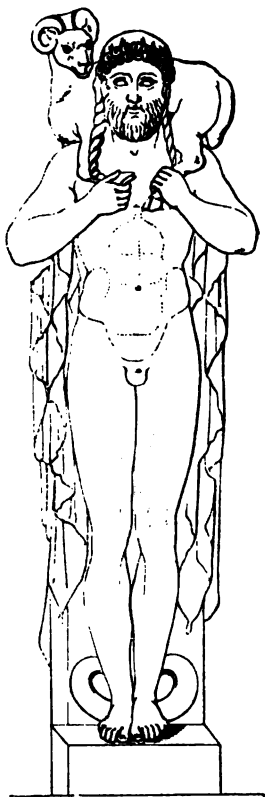

Č. 1697. Hermes krioferos (Wiltonhouse).

chenschr. 1893, str. 694—695), malou hermovku v »Archäologischer Anzeiger« 1894, str. 30 a dráždanskou sochu tamže, 1895, str. 221. Typus ten přešel posléze i v křesťanské umění, kde zobrazován tak Ježíš jakožto dobrý pastýř. Socha H-ma nalezená v Troizéné představuje boha, jak vede berana za roh (»Bullet. de corresp. hellén.« 1892, tab. 2 a 17, Kavvadias, Γλυπτά, I., č. 243, Furtwängler, »Meisterwerke«, 424, jenž sochu tu přičítá kruhu Polykleitovu). Jinde opět stojí beran vedle H-ma (Pausanias II., 3, 4; srv. relief u Boissieua, Inscript. d. Lyon, str. 13) nebo H. sedí na beranu nebo jede na voze taženém berany (Artemidóros II., 12, Müller-Wieseler, Denkm. d. alten Kunst, II., č. 322 a 323; srv. též Veyries, Les figures criophores dans l'art

grec, grécorom. et chrét., Paříž, 1884). H. επιρμηλιος ostřihající berana vyskytuje se na náhrobcích (Benndorf-Schöne, Bildwerke des lateran. Museums, č. 298). Na mincích z Ainu a pozdních římských monumentech zobrazován jest vedle H-ma kozel (Dütschke, Antike Bildwerke in Oberitalien, IV., č. 307).

Také nejslavnější sochaři řečtí: Feidias, Polykleitos, Naukydés, Skopas, Praxitelés a Lysippos vytvořili slavné sochy H-ma. H-ma Feidiova shledává B. Graef (Aus der Anomia, str. 69) v H-mu Ludovisi; originál této sochy máme ve třech replikách: v H-mu Ludovisi (Helbig, Führer, II., č. 865, Arndt, Einzelverkauf, I., č. 270 a 271), v t. zv. Germaniku v Louvru a v soše chované v palazzo Colonna v Římě (Matz-Duhn, Ant. Bildwerke in Rom, č. 157). Repliky hlavy chovají se ve sbírce Broadlandové v Anglii a v Úřzích ve Florencii (Arndt, I., č. 83 a 84; Furtwängler, Meisterwerke, str. 86 a 742 přičítá bezpřesvědčivých důvodů originál Téléfanovi fókai-skému). Tak zv. H-ma Ingenzi musea vatikánského přičítá Furtwängler pro velikou podobnost hlavy jeho s diskobolem v palazzo Lancelotti a pro jiné stilistické zvláštnosti Myrónovi (Furtwängler, Meisterw., 360 nn.). Stil Polykleitův vykazuje socha H-mova ve sbírce Lansdownské, jejíž jedna replika nalézá se v museu berlínském (Beschreibung d. Skulpturen, č. 196), druhá v palazzo Pitti ve Florencii (Dütschke, II., č. 16), dále náleží sem některé hlavy (Furtwängler, Meisterw., str. 504 přičítá originál Naukydovi). Typus tento byl později dle vkusu hellénisticko-římského pozměněn a sice ve směru Lysippově, tak že H. zobrazován s plnými, realistickými svaly: sem náleží socha Antifanova v Berlíně (Beschreibung d. Skulpt., 200) a H. Richelieu v Louvru (Fröhner, Notice de la sculpture ant., 177; Furtw., Meisterw., str. 505. O typu H-ma, jenž za dob římských byl vytvořen s použitím doryfóra Polykleitova: Furtw., t., str. 425—428). Skopova H-ma shledává Furtwängler (t., str. 520—521) v H-mu palatinském; kruhu Skopovu přičítá H-ma na efesijské columnae caelata (t., 521—522). Nejkrásnější socha H-mova jest H. Praxitelův objevený v Héraiu olympijském, kde zobrazován jest H. nesoucí malého Dionysa (viz Praxitelés). Praxitelovi přičítá Furtwängler též krásnou sochu H-movu v Úřzích ve Florencii (Dütschke, Ant. Bildwerke in Oberitalien, č. 98), kde zobrazován jest H. jako mladistvý, rychlý posel bohů, jako prostředník mezi nebem a zemí, s pohledem obráceným k nebi; pravé ramě jest vysoko zdviženo, levá ruka držela kérykeion, chlamys spadající s levého ramene ovinuta jest okolo levé ruky způsobem poněkud podobným tomu, jaký nalézáme u H-ma olympijského a na attických reliefech náhrobních IV. stol. př. Kr. (Furtw., Meisterw., 572 nn.). H-movi Praxitelovu v Olympii objevenému nejbliže stojí H. z Andra v národním museu athénském (Kavvadias, Γλυπτά, č. 218) a t. zv. Antinoos belvederský v museu vatikánském (Helbig, Führer, I., č. 146). H. z Andra; jímž zobrazován dle jed-

něch **H.** *ἡρόδιος*, dle jiných mrtvý v podobě **H-ma**, předpokládá **H-ma** Praxitelova a jest jistě buď dílem Praxitelovým nebo dílem jeho školy. Antinoos belvederský stojí cenou uměleckou daleko za **H-mem** z Andra, jsa hladkou, prázdnoú kopii doby Hadrianovy (Amelung, Florentiner Antiken, str. 37). **H.** zobrazen zde jako ochránce palaestry a cvičení gymnastických, jako **H.** *ἑρμῶνιος* (O replikách **H-ma** z Andra: Amelung, Florent. Antiken, 37—38; Athenische Mittheilungen, III., str. 100 nn.). Směru Lysippovu náležejí **H.** *Atalanti* (Kavvadias, *Γλυπτὰ*, č. 240) a **H.** *Aigia* (Kavvadias, č. 241, Ath. Mitth., III., str. 95—103). Obě tyto sochy byly asi sochy náhrobní jako **H.** z Andra; **H.** z Atalanti pochází z pozdější doby než **H.** z Andra, asi z konce doby alexandrijské, a zase z doby starší než **H.** z Aigia, jenž jest dílem doby římské. **H.** z Atalanti i **H.** z Aigia jsou repliky téhož typu, jež vytvořil nebo přepracoval Lysippos. (O **H-movi** z Aigia jinak soudí Furtw., Meisterw., str. 505.) Dalším rozvoji typu Lysippova náleží t. zv. Iason mnichovské glyptothéky (Friederichs-Wolters, č. 1533), jehož malá hlava, pružnost a elasticnost forem upomíná na Apoxyomena. Zobrazen jest zde **H.** jakožto posel bohů (*διάκτορος*): rychlost jeho nejlépe tím jest charakterisována, že rozkaz ještě **H-movi** nebyl úplně sdělen — neboť bůh upírá zrak svůj vzhůru a naslouchá pozorně, aby mu ani slůvka neušlo — a již **H.** připíná si sandály k nohám, aby poselství své v nejbližším okamžiku vykonal. Replika této sochy je v Louvru (Brunn-Bruckmann, Denkd. gr. u. röm. Sculptur, seš. 14). Stillem i motivem podobá se nápadně této soše překrásná bronzová socha musea neapolského, pocházející z Herculeana (Comparetti- de Petra, La villa Ercolanesa, tab. 13, 2). **H.** zobrazen jest zde rovněž jako posel bohů, s tím pouze rozdílem, že odpočívá zde na skále, pravou rukou o ni se podpíraje, kdežto levá ruka položena jest na levé noze. Na nohou má sandály. Celek činí dojem, že **H.** každým okamžikem připraven jest povstati a poselství své konati.

K funkci **H-ma** jakožto boha cest, jenž poutníku pravou cestu ukazuje (**H.** *εὐόδιος*), vztahovaly se t. zv. hermovky, umístěné na cestách: byly to pilife opatřené obrazem boha, často též vztyčeným fallem (Gerhard, Hyperboreisch-röm. Studien, II., 197 nn., Akad. Abhandl., II., 126 nn.).

V upomínku na zabití Arga má **H.** na vásích přesného stylu meč. Jako bůh kupců nese **H.** v ruce měšec, avšak měšec jakožto atribut **H-ma** pochází dle pravděpodobného mínění Purtwänglerova teprve z doby římské (Berl. phil. Woch. 1895, str. 816). Za dob pozdějších často zobrazován v umění **H.** *λόφος*. Právce jeho jest ku klidné řeči pozvednuta, jindy opět značí tento gestus přemítání. Sem náleží svrchu zmíněná socha **H-ma** v muzeu Boncompagni-Ludovisi, t. zv. Germanicus v Louvru a j. **H.** maličký, jako zloděj býkú Apollónových, často zobrazován; srv. E. Braun,

Antike Marmorwerke zum 1male bekannt gemacht, dekada, II., č. 1; Clarac, Musée de sculpture, 655, 1505 a, 1506 a, 1507 a j. **H.** s mohutnými křídly na zádech: Lenormant-de Witte, Élite des monuments céramographiques, II., tab. 36 D. **H.** Kadmilos: Conze, Archäol. Zeitung, 1880, str. 1—10. — Srv. A. Scheffler, De Mercurio puero (Královec, 1884); Preller-Robert, Griech. Mythologie, I., 420; Baumeister, Denkmäler des klass. Altertums, 673; Roscher, Ausführl. Lex. d. griech. u. röm. Mythol., I., 2390—2432; Sittl, Klass. Kunstarchäologie, 818.

Hermes: 1) **H.** Joh. Timoth, protest. theolog a spis. něm. (* 1738 — † 1821), posledně prof. theologie ve Vratislavi, byl svého času romanopisec velmi oblíbený. Směr jeho jest moralisující, vypravování rozvěklé, komposice chatrná. Hlav. dílem jeho jest román vzatý z občanského života něm. *Sophiens Reise von Memel nach Sachsen* (1769—1773, 5 sv.). Podle vzoru Fieldingova a Richardsonova jest psán román *Geschichte der Miss Fanny Wilkes* (3. vyd., 1781), načež následovaly románo-pisecké práce *Für Töchter edler Herkunft* (1787, 3 sv.), *Für Eltern u. Ehelustige* (1789, 5 sv.) a jiné.

2) **H.** Georg, katolický theolog německý (* 1775 v Dreyerwaide ve Vestfálsku — † 1831 v Bonnu), prof. dogmatiky v Münsteru, od r. 1819 v Bonnu. Proslul svou snahou upevniti kriticky katolický dogmatismus. Trváje totiž při noetické zásadě, že, co nemožno jest rozumu lidskému neuznati, nutným jest a nutnost právě poznatku že jest kriteriem pravdy, chtěl přisvědčení k článkům víry vysvětlovati jako důsledek takovéhoho nutného poznání. Nauka jeho (*hermesianismus*), podporována jsouc arcibiskupem kolínským Spieglem, šířila se hlavně ve Vestfálsku a Porýní, po smrti tohoto však prohlášena papežským breve ze dne 16. září 1835 za kacířskou. Ospravedlnován v Římě bylo nemožno. Organem směru toho a přivrženců (*hermesianů*) byla *Zeitschrift für Philos. u. kath. Theologie* (Bonn, 1832—52). Z přivrženců se jmenují Braun, Esser, Elvenich, Hilgers, Rosenbaum a j. Spisy **H-ovy** jsou: *Untersuchungen über die innere Wahrheit der Christentums* (Münster, 1804); *Philos. Einleitung in die christkath. Theologie* (t., 1819); *Christkath. Dogmatik* (t., 1834—36); Viz Esser, *Denkschrift auf Georg H.* (Kolín, 1832); Elvenich, *Acta Hermesiana* (Gotinky, 1836); Nieder, *Philosophiae H-ii explicatio* (Lip., 1839).

Hermesgrün, ves česká, viz *Hermannsgrün*.

Hermesianax z Kolofóna, elegický básník z doby Alexandra Vel., složil elegickou báseň *Leontion* ve 3 zpěvech na počest své milenky Leontie. Obsahem jest celá řada milostných příběhů básníků a mudrců starověkých, ovšem bez určitého podkladu historického, bez umělecké dispozice chaoticky nakupených, formou hésiódovskou někdy velmi volně připojených, při čemž sneseno jest neobyčejné množství mythologických a historických podrobností,

ale i nesprávností dle manýřů tehdejší alexandrijské školy; na př. manželka Orfeova z podsvětí zpět přivedená nazývá se Agriope, z titulu Hésiodovy básně Eoiai udělána milénka jeho Eoia. Přes četné věcné a formální obtíže celého toho učeného aparátu nelze přece dílu tomu upřít jistou lehkost poetické invence a stilistickou obratnost. Zachován jest ze 3. zpěvu velký zlomek u Athenaia, kde v ladných verších vypočítává básníky, kteří svou Musu věnovali svým ženám nebo milenkám.

Hřk.

Hermesiáné, *Hermesianismus* v. *Hermes Georg.*

Hermés Trismegistos. Za císařské doby římské, kdy rozmohlo se splyvání či synkretismus nauky náboženské a filosofické u Řeků, již záhy počali se seznamovati s kulturou a hlavně náboženstvím egyptským, provedeno stotožnění egyptského Theuta, jehož již Platón zná jako vynálezce písma, s řeckým Hermem. Při tom přidáno mu příjímí *Τριμύριστος* (= nejspíše asi jen »Nejvyšší«). O něm bájilo se, že žil (dle našeho letopočtu) 2000 let př. Kr., že vynášel písmo, řeč, náboženství, matematické a přírodní vědy, lékařství, všechna umění a především »tajné« nauky, uložené v knihách jen zasvěcencům přístupných a srozumitelných (hermetické knihy). Knih těchto čítáno mezi novoplatonci až 20.000, kdežto Clemens Alex. zná 42. Z apokryfní této literatury máme leccos zachováno, jednak v originálu řeckém (souvislé kusy a příležitostné části zejména u Stobaia), jednak v latinském a arabském překladě. Z řeckého důležitý jsou některé medicínské traktáty (vydány v Idelerových »Physici et medici graeci I., 430) a zvláště pak filosofická úvaha nadepsaná *Ποιμάνδρης* (knihla o dobrém pastýři), sbírka to 14 filosof. dialogů, v nichž H. poučuje duši lidskou, Asklépia a Thota o theosofických záhadách duchovního života. Díle tohoto spisu jest bůh nekonečný, nepochopitelný, bezejmenný, nade všechno jsoucno povýšený základ všeho jsoucna a rozumu, duši pak lidské jest třeba, aby, pamětlivá jsouc svého prapůvodu, jenž ji z ničeho vyvolal v žití, nelpěla na ničem pomíjejícím, nýbrž jediné snažila se o spojení s Bohem. V nauce této jeví se pestrá směsice platónských a orientálních názorů s naukami židovsko-křesťanskými, spojených v theologicko-filosofický synkretismus. Podobného rázu jest i lat. překlad dialogu Apuleiovi chybně přičítaného: *Asclepius sive dialogus Hermetis Trism.* (o němž viz Bernays v *Ges. W. I., 327*, Bergk, *Griech. Litteraturgesch. IV., 569*). — Hermetické knihy měly vliv i na pozdější doby. Novoplatónskou filosofii dostaly se totiž jednak dále na východ, k Arabům, jako na př. spis »o zkrúšení duše« (viz H. T. an die menschliche Seele, arabisch u. deutsch hrsg. v. H. L. Fleischer, *Lip., 1870*), o které soudí O. Bardenhever (*H etis T-ti qui apud Arabes fertur de castigatione libellus*, Berlín, 1873), že sepsána od muslima před r. 1270, jednak i na západ, kdež staly se evangeliem alchymistů (alchymie = hermetické umění),

fantastických lékařů (srv. překlad pojednání medicínského, jež vydal Boderius v Paříži 1555) a rozmanitých okkultistů. Umění přecházelo s počátku jen s učitelů na žáky (t. zv. hermetický fetěz). H-etovi připisována na př. moc uzamykati poklady čarovnou pečeti, neodstranitelnou, odkudž původ výrazu: »hermeticky uzavřítí«. Vydání Poimandera první pořídil Turnebus (Paříž, 1554, s překl. Ficinovým z r. 1471); nejlepší dosud vydání jest kritické vyd. s poznámkami a lat. překl., jež upravil Gust. Parthey (Berlín, 1854); překlady jsou v němčině Tiedemannův (1781) a ve sbírce Štutgartské (1855), ve francčině Ménardův (Pař., 1868), v angl. J. D. Chambersův (Edinburk, 1882). Z monografií, poměrně řídkých, uvádíme: Baumgarten-Crusius, *De librorum Hermeticorum origine ac indole* (Jena, 1827) a R. Pietschmann, *H. T. nach ägyptischen, griech. und orient. Überlieferungen* (Lip., 1875), jakož i úvodý k uvedeným překladům. Ča.

Hermetická filosofie viz *Hermés Trismegistos*.

Hermetické knihy viz *Hermés Trism.*

Hermetické umění viz *Hermés Trism.*

Hermetický, t. j. neprodušně uzavřený, viz *Hermés Trismegistos*.

Hermetický fetěz viz *Hermés Trism.*

Hermias, filosofický apologet křesťanský z konce II. st., psal proti filosofii pohanské. Spis jeho pod titulem *Διασυνμὸς τῶν ἕξω φιλοσόφων* (*Irrisio philosophorum gentilium*, poprvé vyd. r. 1553 v Basileji, posledně v Ottově sbírce »Corpus apologetarum« v Jeně, 1872). Se svého stanoviska křesťanského ukazuje zde H., v jaké spory filosofové se zaplétají, mluvíce o duši, o prapřičině světa a podobných otázkách týkajících se nadsmyslnosti.

Hermigsdorf, Klein H. viz Helvíkov.

Herminiera, *H. elaphroxylon* Guill. et Perr. (*Aedone mirabilis Kotschy*), menší strom z řádu *Leguminosae*, jehož lehkého dřeva v domovním (Senegambii) užívá se k rozličným účelům technickým. Vskv.

Herminium L., tofíček či hrboluška, rod rostlin z řádu vstavačovitých (*Orchideae* Juss.) s okvětními lístky vzpřímenými nebo zvonkovitě skloněnými, vyskem krátce ostruhatým anebo dole vakovitě vydutým, skoro neděleným, až trojlaločným, pylovými brylkami nezřetelně stopkatými s držadélky nahými. Ze 4 druhů v Evropě a mírnější Asii domácích vyskytuje se také u nás na horních lukách u Krumlova a Vyššího Brodu t. jednohlizný (*H. monorchis* R. Br.), druh na 2 dm vysoký, mající za květu jednu hlizku kulatou; druhá vyrůstá později na konci podzemního výběžku. Lístý má z podlouhle kopinaté, přišpičatěné a někdy ještě 1—2 hoření listenovitě. Četné malé, vonné a zelenavě žluté kvítky v hustý klas sestavené mají okvětní lístky zvonkovitě skloněné. Vnitřní lístky okvětní jsou zláločné, pysk hluboce 3klaný, jeho cípy čárkovitě, postranní skoro šípovitě odstávají, prostřední jest jich dvakrát delší. Kvete v červnu a červenci. Vs.

Herminoni viz Hermioni.

Hefminovy ve Slezsku viz Herwinovy.

Hermioné, dcera spartského krále Menelaa a Heleny, byla od otce, když ještě před Trójou dlel, zaslíbena Neoptolemovi, synu Achilleovu; sňatek právě chystán, když Télémachos navštívil Menelaa. H. zůstala bezdětnou, kdežto Andromaché porodila Neoptolemovi syna Molossa. H. proto ukládala o život její a jejího syna, zatím co Neoptolemos v Deltech se dotazoval ve příčině bezdětnosti H-niny. Tam jej však Orestés, který již před válkou byl s H-nou zasnouben a od ní po válce tudíž odmrštěn, zavraždil, pokusiv se již před tím unésti H-nu z domu Pélea, děda Neoptolemova. Ježto pak Péleus bránil Andromachy proti H-ně, Orestés snadno si získal náklonnost H-ny, jež se pak stala jeho chotí a porodila jemu syna Tisamena. Pod jejím jménem Sofoklés napsal tragédii. *klk.*

Hermioné, ve starověku město na jižním břehu poluostrova Argoliského, původu dryopského, v l. 464—431 př. Kr. od Arga podmaněné, mělo pěkný přístav a chrám Démétrin s právem asyly. Zbytky jeho jsou u nynějšího Kastri.

Hermioné, asteroida objevená Watsonem 12. kv. 1872; střední jasnost v opozici 11², průměr v km 115, označení $\textcircled{11}$. *Gs.*

Hermioni (lat. *Hermiones* též *Herminones*), jeden z hlavních kmenů Germanie u Tacita a Plinia, jichž prvý tré, druhý patero počítá. Obývali uvnitř Germanie. Větve jejich nelze určitě stanovit. Jistě patřili k nim Caesarovi Suevové. *Pp.*

Hermítage [ermitáž], franc. (jinak ermitage), jiho franc. víno žulových pahorků na lev. bř. Rhônu v Dauphiné (dép. Drôme) nedaleko Valence. Červený h jest ohnivý, velmi těžký, příjemně vůně, poněkud malinové. Jest ve Francii velmi oblíben a řadí se ku »grands vins«; bílý druh podobá se bílému vínu burgundskému a vyváží se hlavně do Německa jako víno stolní. O vzniku vinohradů těch vypravuje se, že německý rytíř ze Sterimberka vystavěl r. 1225 na oněch místech hrad, jenž ve XIV. stol. přešel v klášter bernardinský, jehož mnichové počali pěstovati víno. *Ubn.*

Hermite [ermít] Charles, matematik franc. (* 24. pros. 1822 v Dieuze). Již jako žák na Lycée Louis-le-Grand podal cenné poznámky ku větě Descartesově o rovnících; na polytechnice pak upoutal na sebe pozornost Jacobiho, s nímž dopisoval si o funkcích elliptických. R. 1848 stal se examinateur d'admission na polytechnice a již r. 1856 zvolen za člena akademie věd. Roku 1862 jmenován maitre de conférence na škole normální, později byl professorem na polytechnice a konečně professorem vyšší algebry na fakultě věd, kteréž místo dosud zaujímá. H. jest jedním z nejčelnějších současných matematiků, který znamenitými výzkumy obohatil arithmetiku, algebru i vyšší analýsu. Přečetná jsou jeho pojednání o theorii funkcí vůbec, zvláště pak elliptických a Abelových, jež uveřejnil

v »Comptes rendus«, v žurnálu Lionvilleově, Crelleově a jinde. H-ovi prvnímú podařilo se řešiti rovníci 5. stupně funkcemi elliptickými (*Sur la théorie des équations modulaires et la résolution de l'équation du 5. degré*. Paříž, 1859). Zobecněním zlomků tetězových dokázal transcendentnost čísla e (*Sur la fonction exponentielle*, t., 1874), na kterémž základě podal Lindemann (1882) důkaz o transcendentnosti čísla π a o nemožnosti úlohy o kvadratuře kruhu. V geometrii slove H-ovou křivkou obálka přímek, ve které se rozpadají kuželosečky sítě, a geometrické místo bodů, ve které se rozpadají kuželosečky osnovy (Crelle, Journal sv. 57). Samostatných spisů vydal H. nemnoho, totiž: *Théorie des fonctions elliptiques et ses applications à l'arithmétique* (Paříž, 1862, něm. překlad Nataniho v Berlíně 1863); *Cours d'Analyse de l'Ecole polytechnique* (t., 1873, sv. 1.); *Cours de la Faculté des Sciences sur les intégrales définies, la théorie des fonctions d'une variable imaginaire et les fonctions elliptiques* (t., 1882, lithografováno, 4. vyd. 1891). H. jest čestným členem Jednoty českých matematiků (od r. 1892) a přespolním členem Čes. Akademie (od r. 1893). Čestné výňatky z dopisů jeho k prof. Ed. Weyrovi a doc. Lerchovi uveřejněny v »Čas. pro pěstování matematiky«, ve »Zprávách král. Čes. spol. nauk« a v »Rozpravách České akademie. K oslavě 70. narozenin jeho utvořilo se mezinárodní komité matematiků, kteří podali mu velkou zlatou medaili s podobiznou jeho od Chaplaina. Viz Jubilé de M. H. (Paříž, 1893). *Sd.*

Hermiteova křivka viz Hermite.

Hermiteovy ostrovy v. Ohňová země.

Hermitz, ves na Moravě, viz Hefmanice 17.

Hermodactylus, h-li (*Hermodacteln*, *Hermodacteln*), kořen růže narcisové, popova varlata, jest název farmakologický pro hlízy nebo kořeny široce smačknuté, skoro srdčité, hlízovité nebo hranaté, zvlčí kaštanů, znatelné dle barvy na povrchu načervenalé bílé nebo nažloutlé, uvnitř pak bělavé, bez vůně, ale chuti nasládlé a sliznaté. Zboží toto dopravovalo se z Egypta, Arabie, Syrie a Anatolie přes Smyrnu a j. do Terstu a Benátek, odkud do ostatních míst Evropy, kdež užívalo se ho druhdy jako počišťujícího prostředku. Někteří měli je za oddenky kosatce hlíznatého (*Iris tuberosa*) nebo za hlízy očunu illyrského (*Colchicum illyricum*); nyní uvádějí se ve farmakopoeích za hlízu od *Colchicum variegatum* L. synonymy: *radix colchici albi*, *r. hermodactyli*, *r. iridis bulbosae* nebo *tuberosae* a *r. pseudohermodactyli* (*Fremde* neb *Weisse Zeitlosenwurzel*; *Herzwurzel*). *Děd.*

Hermoder (Hermóder), v nordické mythologii posel bohův, rychlý jako vítr. Jezdí na oří svého otce, oděn v přílbu a pancíř.

Hermodhr viz Hermoder.

Hermogen, patriarcha ruský viz Germogen.

Hermogenés: 1) H., řec. stavitel, žil asi v čase Alexandra Vel. Pocházel, jak se zdá,

z Malé Asie. Dle Vitruvia (III., 3, 8) byl vynálezcem eustylu a hexastylu pseudodiptera, čemuž rozuměti jest asi tak, že H. starší formy architektury chrámové zdokonalil, vytříbil. Jako stavitel dával prý přednost slohu iónskému před dórským (Vitruvius IV., 3, 1). H. vystavěl chrám Dionysův v Teu a chrám Artemidy Leukofryéné v Magnésii nad Maiandrem, o němž praví Strabón (XIV., 647), že velikostí nedostihuje chrámu Artemidy efeské a Apollóna milétského, že však je předstihuje eurhythmií a umělým provedením. Zbytky chrámu Artemidy v Magnésii objevil 1893 Humann. H. zůstavil též spisy o chrámech jím zbudovaných. Srv. Braun, *Gesch. d. griech. Künstler* (2. vyd., II., 223 a 241).

2) H. z Tarsu, přijímám *ὁ ξυστήης* (škrabadlo), rhétor doby císa. Marka Aurelia, vzbudil podiv, když jako 15letý mladík jal se veřejně vystupovati, že sám císař přišel poslechnout jeho přednášky. V mužném věku (Suidas praví ve 24. roce) však pozbyl duševních sil a odtud šel v ústraní až do kmetského věku. Nicméně zjednal mu spisy jeho z mladé doby takové slávy, že v Byzanci pokládán za neomylnou autoritu a jeho výklady za kanon řečnického umění, jenž hromadně byl opisován a studován. Ve skutečnosti nebyl H. geniem a nepřivedl do rhétoriky nových ideí; slávu jeho založila jen neobyčejná praktičnost, jakou dovedl složitou a nudnou vědu sestaviti v přehledná a pohodlná příruční kompendia, zbavující žáka všeho namáhání. Složil nauku o technice řečnické (*τέχνη ῥητορικὴ*) skládající se z 5 samostatných spisků 1. *περὶ στάσεων* (*status causae*), v 18. roce věku svého, o vyšetření předmětů, jež při civilních sporech zvlášť v úvahu přicházejí; 2. *περὶ εὑρέσεων* (*de inventione*), návod ke koncipování řečí; 3. *περὶ ἰδεῶν*, o formách slohu a doklady vzatými z básníků, řečníků a filosofů, o jejichž praktickém a vhodném používání, čili o velké důležitosti správné metody jedná; 4. *περὶ μεθόδου διανοητικῆς*, kteréžto dva odstavce mají cenu i pro přítomnost; 5. *προγυμνάσματα*, předběžná řečnická cvičení pro začátečníky, spis nejoblíbenější, jež vydal poprvé Heeren v »Bibl. der alten Kunst und Litt.« (Got., 1791). Ostatní zlomky vydány v »Rhetores graeci« od Watze (Stutg., 1832 až 1836).

Hermogenianus, říms. právník asi z poč. IV. stol., napsal v šesti knihách *Juris epitome*, kteréž bylo použito v Justinianových Pandektách. Zdá se, že jest též autorem sbírky císařských konstitucí z první pol. IV. stol., nazv. *Codex Hermogenianus* a jen ve zlomcích nás došlo.

Hermokopidés (*Ἑρμοκοπίδαι*), neznámí původové náboženského zločinu, v noci ze dne 10. na 11. květen r. 415 př. Kr. v Athénách spáchaného, jenž ve svých následcích přivodil zkázu říše athénské. Nastrojen byl pravděpodobně z tábora demokratického proti mocnému postavení, jež Alkibiadés od uzavření míru Nikiou zaujímal. Oně noci byly totiž hermovky, na křižovatkách ulic po-

stavené, zuráženy a zpřevrhány. Lid athénský pojat byl předtuchou, že zločin spáchaný jest předzvěstí odvážných pokusů proti ústavě, načež s horečnou horlivostí pátráno po původcích. Pozornost obrácena ihned k Alkibiadovi, načež nepřátelé jeho, aby podvrátili mocné jeho postavení a zmařili chystanou výpravu sicilskou, na veřejnost pňínášeí veškerý rouhavé činy Alkibiadovy. Na základě tohoto šetření oznámili Pythonikos a Agaristé, že Alkibiadés v domě Pulytionové napodobil rouhavé eleusínské mystérie, demokrat Androkles podal pak žalobu k heliaii. Alkibiadés žádal za okamžité vyšetřování, ale nepřátelé jeho způsobili, že bylo šetření příslušné odročeno. Jakmile však Alkibiadés s výpravou do Sicílie odplul, roztrušovali jeho protivníci, že touží po tyrannidě, načež Thessalos pohnal jej k soudu, že napodobil mystérie ve svém domě. Alkibiadés se nedostavil, načež byl odsouzen k smrti a paměť jeho prokleta. Kdo byli praví H., nikdy vyšetřeno nebylo. Droysen, *Rh. Mus.* 1835, 1836. Oberzihler, *Alcibiade e la mutilazione delle Erme* (Janov 1891).

Hermokratés, náčelník aristokrat. strany v Syrakusách, pohnul r. 424 př. Kr. všechna města sicilská, že zavřela v Gele mír, kterým Athénanům vzata byla příležitost zakročiti v Sicílii. R. 412 byl vrchním vůdcem a velitelem v Syrakusách, opevnil město na straně záp. silnou zdí a řídil šťastně obranu města proti Athénanům. Po jejich porážce přimlouval se marně za to, aby se zajatci mírně bylo naloženo, a pomáhal Spartanům s loďstvem syrakuským proti Athénanům až do r. 410, kdy od Alkibiada byl poražen. Této porážky jeho užila strana protivná s Dioklem v čele a provedla, že byl z města vypověděn. R. 408, když se pokusil zmocniti se Syrakus, byl v populárním boji zabit.

Hermon: 1) H. zvala se ode dávna nejjihnější část Antilibanonu (v. t.) v Syrii, vých. od pramenů Jordánu, vápencové pohoří asi 25 km dl., na některých místech čedičem prostoupené, vrcholící v Kasr-Antaru (2860 m). Ve starověku byly na vrcholu i na svazích pohoří chrámy. V roklich udržuje se sníh a led i v létě. Nyní sluje Džebel el Šejch.— 2) Malý H., 515 m vys. vrch v Palestině, jihozáp. od Taboru, nyní Džebel el Dahy.

Hermon (Hermann), zvaný též Němec Urban, čes. bratr a spisovatel (* na poč. XVI. stol. — † 1563 v Zábřehu). Po smrti své choti zanechal krejčovství v Landškrouně a šel na studia do Litomyšle a r. 1543 došel v Boleslavi kněžství. R. 1548 pobyl s bratřími v Královci a nasáknul lutheránstvím, oženil se k velikému pohoršení Jednoty. Pro bratrský kancionál z r. 1541 přeložil několik něm. písní. Jireček »Rukověť«.

Hermos, antické jméno maloasijské řeky, nyní Gediz-čáj nebo Sarabat zvané, jež vzniká ssz. města Gedize ve vilájetu chadávendikjárském, teče nejprve k jv. v hlubokých roklich, protéká pak ve směru záp. vilájet aidinský a vlevá se po toku 300 km do

zálivu Smyrenského. Po dlouhý čas ohrožovalo rostoucí jeho delta záliv a přístav Smyrenský a teprve r. 1836 upravením dolního toku bylo zanášení zálivu zastaveno. Za sucha H. téměř vysychá, po velkých deštích však stoupá o několik m. Za starověku byl prý zlatonosný.

Hermosillo [ermosiljo], hl. město mexického státu Sonory, na pr. bř. Ria Sonora, nedaleko jeho stoku se San Ignaciem a při jižní železnici Pacifické, jež spojuje H. s přístavem Guaymasem. Město leží uprostřed oranžových a citronových sadů, má sněmovnu, radnici, mincovnu, divadlo, krásný park, dosti značný průmysl a čilý obchod, zvl. se pšenicí, kofukicí, bavlnou a bílým vínem, jež se tu dobře daří. Okolí jest neúrodnější ve státu. Podnebí jest horké, avšak zdravé. H. založeno r. 1807 na místě staršího Peticu neb Piticu. R. 1889 mělo 7071 ob.

Hermovka (fec.), u Řeků čtyřhranný, nahoře širší, dole užší pilíř, v němž utvářán Hermés (viz Hermés v umění). Pilíře takové byly opatřovány pravidelně vztyčeným fallem (Pausanias VIII, 31, 4; 39, 4), někdy též výběžkem (zeigis = ruce), na nějž věšeny věnce. Pak označuje se výrazem h. vůbec čtyřhranný sloup, ozdobený nahoře poprsím nebo celou horní částí těla nějakého boha, héraa nebo člověka (zejm. často hlavou státníků, filosofů, básníků atd.). H-ky byly zvláště oblíbeny v Arkadii (Pausanias VIII, 48, 4), ale také v Athénách byly od dávných dob v obyčejí (Thukydides VI, 27), kdež byly hojně zhotovovány a do jiných měst a zemí rozesílány (Pausanias I, 24, 3; IV, 33, 4). H-ky postavovány na veřejných místech, před domy atd.; tak na př. Krésilova h. s hlavou Perikleovou stála na akropoli athénské (Furtwängler, Meisterwerke, 270 nn.). Rada h-vek (ol' Epouai) táhla se v Athénách od stoa poikilé a stoa basileios. Peisistratovci zavedli po celé Attice h-ky, jež užívány tehdy za pomezí sloupy a milníky a opatřovány mravními průpovídkami (Röckh v pozn. ke Corp. inscr. Graec. I, č. 12). Že však h-ky ani tehdy nepozbyly náboženského významu, nasvědčuje známý process s Hermokopidy (Thukyd. VI, 27). Kdy h-ky vznikly, nelze určit. Nejstarší doklady známe teprve z konce doby archaiské, kdy pilíře ozdobovány horní částí těla až po kyčle sahající. Obyčej tento podrželi někdy i umělci z dob rozkvětu fec. umění. Šest vynikajících h-vek toho druhu nalézá se v museu Boncompagni-Ludovisi v Římě: h. diskobola, Héraklea, Athény, Dionysa, Herma, «Thésea» (Mon. dell' Inst. X, tav. 56 a 57; Helbig, Führer II, č. 854—858, 861; Arndt, Einzelverkauf, serie I, č. 243 až 244, 245 a 246, 252—253, text serie I, odd. 2, str. 12—13). Později ozdobován pilíř obyčejně pouze hlavou. Vedle Herma vyskytuje se na h-kách hlava Dionysova, Athénina (Hermathéna, Cic. ad Attic. I, 1, 4), Erótova (Herméras, Plinius Nat. hist. XXXVI, 33, Brunn, Gesch. d. griech. Künstler, I, 471), Hérakleova (Hermhérakléa, Cic. ad Attic. I, 10, 3), Panova (Hermopan), Anubiova (Hermanubis, Anthol.

Palat. XI, 360). Na křížovatkách stavěny h-ky opatřené třemi, někdy i čtyřmi hlavami. Často spojována poprsí dvou mužů, kteří ve stejném oboru literárním vynikli, v dvojhermovku; srv. dvojhermovku Hérodota a Thukydida v Neapoli, Sofoklea (dle Furtwänglera Aischyla) a Euripida v Bonnu atd. Forma h-ky udržela se v době renaissanční a užívá se jí dodnes při popsích slavných mužů. Srv. A. Meyer, Zur Geschichte der Renaissance-Herme (Festschrift für J. Overbeck, Lipsko, 1893, str. 125); Baummeister, Denkm. d. klass. Altertums, 604, 673, 714.

Hermisdorf: 1) H., ves v Čechách, hejt. a okr. Fridland, fara a pš. Dittersbach; 109 d., 510 ob. n. (1890), itř. šk., cel. úřad I. tř., 3 mlýny, pila, plátenictví a panská obora s čer. zvěří. — 2) H., hejt. Lípa Česká, viz Heřmanice 6). — 3) H., hejt. Broumov, viz Heřmanovice. — 4) H., hejt. Jablonné, viz Heřmanice 4). — 5) H., hejt. Litoměřice, viz Heřmanice 5). — 6) Böhmisches H. viz Horka Kamenná.

7) H., ves na Moravě, hejt. Hranice, viz Heřmanice 18).

8) H., ves slezská, hejt. Opava, viz Heřmaničky 3). — 9) Gross-H., ves t., hejt. Opava, viz Heřmanice 28). — 10) Ober-H., ves t., viz Heřmanice 29).

11) Nieder-H., ves okr. waldenburského v prus. vl. obv. vratislavském, záp. od Waldenburku, má bohaté doly kamenouhelné s roční těžbou na 1,200,000 tun, výrobu koksu a dehtu a 7614 ob. (1890), z nichž 2658 kat.

Hermundur, kmen Germanie, usedlý západně od Čech, na jih až asi k Dunaji, na sever k Harcu. Náleželi ku Suevům. S Římany žili po dlouhou dobu v dobrém přátelství (Tacitus Germ. c. 41). R. 20 po Kr. vyhnali, vedeni Vibiliem, markomanského krále Katvaldu a r. 51 ve spojení s Lugu porazili nástupce Katvaldova Vannia. R. 58 dobyli slavného vítězství nad Chaty (Hessy) u Chyšic (Kissingen). Ve 2. stol. po boku jiných Suevů válčili s Římany. Posledně jmenuje H-ry Dio Cassius. V stol. V. uvádějí prameny v kraji H-rů Durynyky, patrně též národ, jen jména pozměněného. Viz Durynsko. Pp.

Hermupolis: 1) H. Magna, město staroegyptské, viz Ašmúnein.

2) H. Minor, město staroegyptské, viz Damanhúr.

3) H., hl. město na ostrově Syfe v řeckém archipelagu, s 22,104 ob. (1889), sídlo řeckého arcibiskupa, fim.-kat. biskupa, rak.-uher. konsula, má 6 kostelů (1 katol. a 1 evang.), 2 gymn., nemocnici, arsenal, celní a přístavní úřad, divadlo, osvětlení plynové, stavbu lodí a výborný přístav. Živý obchod zdejší jest podporován příznivou polohou místa (střed moře Aegejského). R. 1893 připlulo 2766 lodí (532 parníků) o 501,085 t a vyplulo 2540 lodí o 500,937 t. Přívoz t. r. obnášel 23,585,738 ok v ceně 9,630,696 drachem, vývoz (šmirgl, spracované kůže, víno, olej, tabák) 4,645,082 ok v ceně 3,692,112 drachem. Dolejší novou část města založili obyvatelé ostrovů Chia, Psary

a města Aivaly (v M. Asii), když za osvobozovací války řecké před Turky sem utekli; před tím bylo jen t. zv. hofejší město na příkrém vrchu asi 1/2 hodiny od moře. Zde sídlí též nomarch ostrovů Kykladských.

Hermy (*Equai*) viz Hermovka.

Herna viz Hasardní hry.

Hernad, pr. přítok Tisy v Uhrách, vzniká na sev. svahu Královny Hole, teče úzkým údolím stolicí spížskou na východ, přechází po přijetí Hnilce do stolice saryšské, ze které do něho přítoká Torisa, načež obrací se v stolici abauvárské na jih, tvoří mnoho ostrovů, přijímá u Onodu Sájó a vlevá se po toku 186 km dl. do Tisy; jen v dolním toku svém jest splavný.

Hernala, někdy předměstí vídeňské, tvoří od r. 1890 s Dornbachem a Neuwaldeggen 17. okres vídeňský (v. Vídeň). Do roku 1890 byl H. sídlem okr. soudu a hejtmanství a měl tehdy 70.941 ob.

Hernand., skratek přírodopisný, jímž značí se Hernandez Francisco.

Hernandez: 1) H. Francisco, přírodopisec španělský (* v Toledě), byl lékařem Filipa II., jenž vyslal jej s velikou peněžitou podporou do Mexika. Zde asi v i. 1593—1600 zabýval se výzkumem poměrů přírodních, hlavně květeny a zvířeny, i nashromáždil bohaté sbírky. Rukopisy jeho i vyobrazení uloženy byly v bibliotéce Escorialu, kde však požárem většinou na zmar přišly. Výťah jich učinil Francisco Ximenez v knize *Fr. Hernandez de la naturaleza y virtudes de las arboles, plantas y animales de la nueva Espanna* (Mexiko, 1615). Později zbylou část rukopisů spracoval Nardo Ant. Recchi nákladem presidenta akademie de' Lincei Franc. Cesiho v knize *Nova plantarum, animalium et mineralium regni mexicani historia* (Řím, 1651).

2) H. Don German, špan. malíř souvěký, žák akademie San Fernando, professor na malířské škole v Madridě. Proslavil se obrazy: *Cesta Marie a Jana do Ejesu*; *Benátská gondoliera*; *Mladá Řekyně maluje vásu*; *Kladení Krista do hrobu*; *Eva trhající jablka*; *Apollo* (obě v akademii San Fernando, mal. v Římě 1853); *Súsana v lázni* (1867) a j. J-k.

Herne, obec v kr. bochumském prus. vl. obv. arnsberského, na žel. tr. dortmund-essen-bochumské, má kat. a evang. kostel, okresní soud, dvě nemocnice, chudobinec, továrny na stroje, parní kotly a drát, bohaté doly kamenouhelné a 13.920 ob. (1890), z nichž 6381 kat. a 113 židů.

Herne Bay [hernbél], mořské lázně na sev. pobřeží angl. hrabství Kentu, 12 km téměř sev. od Canterbury, s 3829 ob. (1891). Londýňané podnikají sem časté výlety. Na blízkou zbytky římského *Regulbium*.

Hernia (lat.) viz Kýla. — **Herniopunktura** viz Kýla. — **Herniotomie** viz Kýla (operace).

Herniaria L., průtržník, rod rostlin z řádu ptačincovitých (*Alsineae* DC.) a čeledi nehtovcovitých (*Paronychieae*) s 5 trochu vydutými a bylínnými listky kališními, malinkými, šidlovitými, nitkám tyčinek podob-

nými, někdy zcela zakrnělými plátky korunnicami a 5 tyčinkami s nimi se střídajícími a na krátké číšce s nimi vetknutými. Semenník s 1 čnělkou a 2 bliznami uzrává v nažku kulatou, tenkoblanou, nepukavou a trvalým kalichem uzavřenou. Z nemnohých sem počítaných druhů nejrozšířenější jest u nás průtržník lysý (*H. glabra* L.), vytrvalá, asi 1 m dlouhá, položená, od června do podzímku kvetoucí bylina s lodyhami jemně pyřitými, listy podlouhlými až eliptičnými, lysými neb dole trochu brvitými. Květní klubička klasovitě splývají. Zvonkovitý kalich je kratší než zralý plod a jeho úšty nejsou osinaté. Průtržník lysý byl někdy pod jménem *Herba Herniariae* užíván v lékařství, zvláště při průtržích dětských. Jiný druh, p. chlupatý (*H. hirsuta* L.), hlavně na písčinách rostoucí (v Polabí), má lodyhy odstále srstnaté chlupaté, listy srstnatě sedochlupaté a brvitě, kalichy válcovité, srstnaté a plodu delší; úšty kališní jsou delší štětinou osinaté. Oba tyto druhy požirají rády ovce pro chuť poněkud slanou. Na kofenech obou druhů žije v Polsku a Uhrách červec polský (*Coccus polonicus*), často tak hojně, že jej druhy sbírali. Vs.

Herniol, staroitalský kmen původu sabinského v Latii při fece Treru, mezi územím Volsků, Marsů a Aequů. Rozdělení byli v několik žup (*populi*) a tvořili jakési spříšezenstvo (*nomen Hernicum*), jehož hlavní město bylo Anagnia. R. 486 př. Kr. přistoupili ke spolku latinskému, ale později od svazku s Římem se odtrhli, až r. 306 od Fabia byli se Samnity u Allifae poraženi a učiněni poplatnými; r. 241 př. Kr. obdrželi právo římské.

Hernlesbrunn, Hernlesbauer, Heiligenbrunn, malé lázně s kaplí P. Marie Bolestné v Čechách u Přivoře, hejt. Kaplice, okr. Vyšší Brod, fara a pš. Rožmberk.

Hernösand, město ve švéd. kraji Ängermanlandu, lánu Wester-Norrlandu, na ostr. Hernö, vzdáleném 3 km od ústí Ängermanelfu do Botnického zálivu, skoro celé ze dřeva, sídlo kraj. hejtmana a biskupství, má 7361 ob. (1892), gymnasium pro chlapce i dívky, námof. školu, ústav pro hluchoněmé, učitel. ústav, 2 banky a továrny na spracování dřeva. Vyvážejí se prkna, latě, dříví k palivu, železo surové a tyčové, dovážejí se hlavně potraviny.

Héró byla dle staré pověsti řecké kněžkou Afroditinou v Sestu na thráckém pobřeží Helléspontu. Slavnost Adónií, k níž docházeli obyvatelé z protilehlého Abydu, svedla ji s Leandrem; oba zahofeli k sobě prudkou láskou a scházeli se, tak že Leandros každé noci přepřelav Helléspont, maje vodítkem pochodeň na věži, kde H. bydlela. Kdysi zastížen byv bouří, utonul a vlnami zanesen k věži, u níž H. čekala. Spatřivši milence mrtvého, sklesla s výšiny na jeho tělo a zemřela, v náručí jej držíc. Romantická láska jejich došla i v klassické a i moderní literatuře spracování. Ji týkáji se dvě héroidy Ovidiovy a epos Musaiovo z VI. stol. τὰ κατ' Ἡρώ και Αἰσά-

žov. V literatuře něm. Schiller o nich napsal balladu, Grillparzer drama.

k/k.

Héródas viz Héródas.

Héródés: 1) H. Veliký (* 62 — † 4 př. Kr.), panovník židovský, syn Antipatra, prokuratora palestinského, krásné tváře a postavy, myslí smělé, hrdé, ale lstivé, podezřívavé a ukrutné. R. 44. př. Kr. obdržel vládu nad Galileí, i očistil ji za krátko od loupežníků a vládl mocně a přísně, neohlížeje se na synedrium; po smrti Caesarové získal si důvěru Cassiovu, potlačil povstání Makkabeovce Antígona, vešel vítězně do Jerusalema a pojal sličnou a duchaplnou Makkabeovnu Mariamne za manželku. Po bitvě u Philippi přešel k M. Antoniovi a ten, když r. 41 musil H. prchatí před Antigonem, vymohl mu od senátu dekret, kterým byl r. 40 př. Kr. jmenován králem júdským a uveden vojskem římským na trůn. H. jako král vládl ve směru politiky římské a přešel k Octavianovi, získal od něho území Auranitis, Bataneu a Trachonitis; snažil se, by Židy sblížil se vzdělaností řeckou a s duchem římským, zřizoval v městech gymnasia, zbudoval v Jerusalemě divadlo a cirkus, zavedl jakýsi druh olympických her, obnovil Samaří a nazval je Segeste, ano v l. 20—12 př. Kr. provedl velkolepou stavbu chrámu jerusalemského z bílého mramoru; — než přízně a lásky Židů nezískal ani křesťmy a hojnými podporami v čas neúrody a hladu. Proto H. mstil se způsobem krutým a nešetřil ani vlastní své rodiny; Hyrkanos II. byl popraven, velekněz Makkabeovec Aristobulos, kterého lid uctíval s jásosem, byl proto r. 35 utopen; r. 25 dal popraviti Mariamnu a r. 6 oba své syny, Alexandra a Aristobula. Ukrutnost jeho nejlépe charakterisuje výrok Octaviana Augusta, že by byl raději vepřem, nežli slouiti synem H-dovým. H. zemřel nemocí bolestnou a zlou, nikým neoplakávan; těše jeho rozdělena byla mezi 3 jeho syny, z nichž Archelaos obdržel Judeu, Samaří a Idumeu a vládl v duchu otcově, Antipas Galileu a Pereu a Philippos Bataneu, Trachonitis a Auranitis, nad nimiž vládl mírně až do smrti své r. 33 po Kr., načež země jeho byla od Tiberia připojena k Syrii.

2) H. Antipas, syn před., tetrarcha v Galilei a Perei. Zapudil od sebe svou zákonitou manželku, dceru arabského krále Arety, pojal za ženu Héródiadu, choť svého polorodého bratra Héroda Filippa. Kárán proto od sv. Jana Křtitele, kázal jej nejprve do žaláře uvrci a později ku prosbě Héródiady stříti. Týž chtěl od Krista P. v době jeho utrpení viděti zázrak (Luk. 23, 7—11) a potupena ho poslal Pilátovi zpět. Aretas (v. t.) vytyhl proti H-dovi a na hlavu jej porazil. Přispěním Římanů byl H. dalších následků této porážky uchráněn a za panování císaře Caliguly odešel s Héródiadou do Říma, doufaje tu dosíci hodnosti královské; avšak u císaře od Héroda Agrippy osočen a poslán do vyhnanství, nejprve do Lyonu v Gallii a později do Španělska, kde i zemřel. (Jos. Flav. Antiq. XVII. 1. 3; 8, 1; 11, 4; XVIII. 5. 1. 4; 7, 1. 2. Bell. jud. I. 28. 4. II. 9. 6.) Jrk.

3) H. Agrippa I., král júdský (41—44 po Kr.), syn popraveného Aristobula a Bereniky, vnuk H-da Vel., vychováván v mládí v Římě; císař Tiberius ustanovil ho dozorcem nad svým vnukem Tiberiem Gamellem, ale za krátko pojal proti němu podezření, protože se stýkal důvěrně s Caligulou, a dal ho uvrhnouti do vězení, ze kterého Caligula, stav se císařem, ho propustil a učinil svým všemocným důvěrníkem, ano r. 37 jmenoval ho králem nad zeměmi Předjordánskými, r. 39 tetrarchou nad údělem H-da Antipy a r. 41 králem nad židovskými zeměmi. Panoval mírně a snažil se, aby naklonil si Židy, a proto z povolenosti k nim dal popraviti sv. apoštola Jakuba a sv. Petra uvězniti.

4) H. Agrippa II., syn před., nestal se nástupcem otcovým, ale spojiti se musil knížectvím Chalkidským a dozorem nad chrámem. R. 53 jmenován byl králem nad zeměmi východně od Jordánu a r. 41 králem nad židovskými zeměmi. Jeho zničení byl přítomen. Jako přítel Římanů nepožíval vážnosti a zemřel r. 90 v Římě.

5) H. Attikos Klaudios Tiberios, státník, řečník a zvelebitel Athén za doby císařské (* nepochybně r. 101 po Kr. — † 177). Pošel z děmu Marathónského a z rodu, jenž rodokmenem připojoval se k Aiakovcům, Filaiovcům a Erechtheovcům, čítaje mimo jiné i Miltiada a Kimona ku předkům svým. Otec H-dův Attikos, objeviv v domě svém blížě divadla Dionysova v Athénách veliký poklad, jež s přivolením císaře Nervy podržeti směl, zůstavil synu veliké bohatství, než při tom i závazek, aby při slavnostech spoluobčany i cizince podělil jednou minou. H. později, maje o závazek ten s Athénany spor, vyplatil jednomu každému po 5 minách a tím zbyl se obtížné povinnosti. Nadán jsa vzácnými dary ducha, osvojil si H. v mládí všestranné vzdělání ve škole Polemonově, grammatika Favorina a j. a oddával se horlivě studii starších spisovatelů, zejména Sókratova žáka Kritia. Císař Hadrián propůjčil mu důležité úřady v provincii Asii, kdež H. ve Smyrně a Troadě zůstavil hojně stopy v pravdě maecenatské činnosti své. Když se po letech do Athén navrátil, dodělal se H. hodnosti agoranoma a r. 127—128 po Kr. byl již archontem epónymem, načež r. 143 dostalo se mu i hodnosti konsulské. Odtud počíná se velikolepá činnost H-dova v Athénách, která ve spolku s přízní císaře Hadriána učinila z nich jedno z nejskvělejších měst říše Římské. Když císař Hadrián zbudoval v Nov. Athénách nádherný chrám Dia Olympského, stal se H. při něm knězem císařovým. Řídě Veliké Panathénaie, způsobil H. krajanům svým nemalé překvapení podzemními stroji, které loď Athéninu neviditelně v průvodu dopravovaly. O následujících Panathénaích uvítal H. účastníky ve stadii Lykurgově za Ilisem, jež svým nákladem nádherně obnovil a ozdobil sedadly z pravého mramoru pentelského, nad stadiem pak zbudoval chrám bohyni Tyche a ozdobil sochou z kosti slonové. H. pěstoval hojně rhé-

toriku, a když císař Hadrián v Athénách založil universitu, nadal H. při ní veřejnou stolicí umění řečnického. Prvá známá choť jeho byla Římanka Appia Annia Regilla, již však H. z neznámé příčiny, těhotnou jsoucí, tělesně ztrestati kázal, až zemřela. Bratr zemřelého pohnal H-da, jenž mezitím stal se senátorem římským, z vraždy před senát, kdež nevinným uznán. Z vědeckosti a snad, aby pomluvám konec učinil, zvččnil H. jméno Regillino novým Odeiem, jež zbudoval na jihozáp. svahu Akropole (Odeion Regillino nebo H-dovo). Regilla zůstavila mu dvě dítky, z nichž Attika císař Antoninus Pius jmenoval senátorem, ježto však záhy oddal se opilství, vydědil jej H. ještě za živa. Druhá choť H-dova byla Římanka Vibullia Alcia, která, porodivši syna Héródiana, záhy zemřela. Ku konci svého života oddal se H. s horlivostí dílům maece-natským. Štědře podporoval města cubojská, boiotská i peloponnéská, nehodami postižená, zbudoval znova épeirský Orikos, zemětřesením zrušeno, založil vodovod v apulském městě Canusii, pomýšlel na překopání Isthmu korinthskeho, vystavěl kryté divadlo na způsob Odeia v Korinthu, ozdobil vědecké stadion mramorem pentelským, jehož lomy tím téměř pře-brány, založil vodovod v Olympii pro účast-níky slavných her a sirlné lázně v Thermo-pylách. Z propuštěnců svých vzdělati dal ve vědách zejména Achillea, Polydeuka a Memnona a choval k nim lásku jako k vlast-ním synům. Když zemřeli, oslavoval památku jejich v rouše loveckém v Marathoně i v let-ním svém sídle Kéfissii, začal obžalován byl Athénany a římskými prokonsuly u císaře z panovačnosti a z hrdého chování propu-štěnců svých. V Sirmii pannonském r. 171 stál H. před soudnou stolicí císaře Marka Aurelia, který jej obžaloby sprostil, propu-štěnce jeho však pokutoval. Odtud H. na Athénany zanevřel a žil v dobrovolném vyhnanství v Marathoně a v Kéfissii, vážen jsa císařem M. Aureliem až do své smrti. Přes ustanovení závětu vystrojili H-dovi Athénané slavný pohřeb ve stadii panathénajském. Ži-vot jeho vypsál Kl. Filostratos v životech so-fistů. *Přk.*

Héródiani, kteří připomínají se v evan-gelích sv. Marka (III., 6. XII, 13) a sv. Ma-touše, nazývala se za časů Krista Pána strana židovská sekty saducejské, která smířila se s poměry od Římanů zavedenými a uznávala práva rodiny Héródovy, neodpirajíc panovní-kům daní a poslušnosti. Za to zastávali přední úřady v zemi.

Héródianos: 1) H. Ailios (Aelius), spi-sovatel grammatický, zvaný ó *τεχνικός*; naro-zený v Alexandrii jako syn slavného Apo-lónia Dyskola, přišel snad za Marka Aurelia do Říma a na jeho přý vybidnutí složil hlavní své dílo *καθολική προσφωδία* (21 kn.). 1.—19. kniha pojednávala o hlavních pravidlech pros-ódie a akcentů, 20. podávala nauku o kvan-titě (*χρόνοι*), příděchu (*πνεύμα*), v 21. vyklá-dána enklitika, diastolé, synaloifé a j. Vedle toho vydal celou řadu pojednání o prosódii,

pravopisu, poznámky a výklady k některým těžším místům, zvláště u Homéra (*περι ὀρθο-γραφίας, περι παθῶν, περι ὀνομάτων, περι συ-ζυγιῶν, περι βαρβαρισμῶν, περι μονήρους λέξεως* atd.). V originále zachoval se nám jen malý spisek, nejméně cenný, *περι μονήρους λέξεως*, o některých mimo analogii stojících ojedine-lých tvarech. Ostatní známy jsou jen z vý-tahův a poznámek pozdějších učenců Theo-dosia, Arkadia, Stefana Byzantského, ve scho-liích atd. a pak z několika zlomků, jež pro etymologii a grammatická badání o jazyce řeckém jsou velmi cenné. H-na lze zvátí tvůr-cem řecké prosódiky, třeba práce jeho spo-čívají na základech Aristarchem a Tryfónem položených, ježto rozrozušené výsledky badání jejich scelil ve vědecký všeobáhlý systém. Vyd. Lentz »H ni technici reliquiae« (Lipsko, 1867—1870, 2 sv.); k tomu doplněk: Uhlig, »Corpus grammaticorum graecorum«. *Hčk.*

2) H., řecký historik III. stol. po Kr., pů-vodem ze Syrie. Psal, jak sám pravi, o udá-lostech, jež jsou ještě v čerstvé paměti čte-nářům. Spis jeho *Τῆς μετὰ Μάρκον βασιλείας Ἰστροῖαυ* (8 kn.) sahá od smrti císaře Marka Aurelia až k nastoupení Gordiana III., t. j. od r. 180 do 238 po Kr. Dílo to psáno jest dosti rozvláčně, protkáno hojnými řečmi, jakož i re-flexem o smutné oně době palácových revo-lucí a převratů, v nichž rozhodovala především přízeň vojska. Ačkoli, jak se zdá, H. nezastával vyšších úřadů, přece mohl dosti z vlastního působení v úřadech prohlédnouti dějiny své doby, a tím dílo jeho bylo by přece jaks taks cenným. Ale na úkor ceny jeho jest, že H. si hledí jen vnějších dějin politických, ne-všimá si téměř naprosto událostí týkajících se vnitřního života sociálního, takže ani nám nepodává zpráv na př. o šíření se křesťanství v této době a pod. Přes tyto nedostatky přece bylo dílo jeho hojně čítáno a používáno. Z něho čerpali na př. Scriptoroes histo-riae Augustae, z něho vypsál celé kusy Joannes Antiochenus. Dílo H-novo vyšlo nejprve v latinském překladu, jež pořídil A. Politianus (Bologna, 1493); editio princeps od Alda Manutia (Benatky, 1503). V novější době častěji vydáno na př. F. A. Wolffem (Halle, 1792), Irmischem (Lipsko, 1789—1805, 5 sv.), Bekkerem (1826 a 1855); nejlepší vy-dání jest kritické, které uspořádal Lud. Men-delssohn (Lip., 1883). Novější něm. překlad jest od A. Stahra (2. vyd., Berlín, 1893 n.). O slohu jeho psali Ph. Schmidt (Gütersloh, 1891) a K. Krause (Vratislav, 1893), o rukopisech G. Vi-telli (ve »Studi Italiani di filologia classica vol. II.« r. 1894). Vice viz: Kreutzer, De H-no rerum Romanarum scriptore (Diss. Bonn. 1831) a článeček Fr. Ritschela: Zu H's Kaisergesch. (Opuscula philol. I., str. 541). *Ča.*

Héródias, vnučka Héróda Vel. a manželka Héróda Antipy, přiměla dceru svou Salome, která tancem svým zalíbila se otci, aby za odměnu vyžádala si hlavu uvězněného Jana Křtitele. Fantasie středověká vytvořila z ní tanečnici, která bez ustání musí tančiti. Ital-ské přjímí její jest Befana (v. t.).

Herodius Boie, *H. egretta* Boie (*Egretta alba* Bp.), volavka bílá; **H. garzetta** Boie (*Egretta garzetta* Bp.), volavka stříbřitá, viz Volavky.

Hérodotos (*Ἡρόδοτος*), nejstarší historik řec. 1² v Halikarnassu kol r. 490 př. Kr., u Gellia de Pamfily r. 484 př. Kr.), pocházel z rodiny vážené a zámožné. Otec jeho slul *Lyxés* (též *Lixos*), matka *Dryó* nebo *Rhoió*, strýcem byl *H-tovi* slavný básník *Panyasis*. Ze sourozenců *H-tových* jmenuje se toliko bratr *Theodóros*. Ježto *Panyasis* se zálibou pěstoval poesii epickou a zvláště kruh pověstí *Hérakleovských*, jest na snadě, že *H.* obcováním se strýcem přiveden byl k myšlénce, vyličití války asijskoevropské, zejména pak *feckoperské*. V rodišti jeho byl tehdy pod ochranou perskou tyranem *Lygdamis*, vnuk královny *Artemisie*, jejíž slavného účastenství v bitvě *salaminské* *H.* čestně vzpomíná. Mezi *Lygdamiem* a občanskou stranou, k níž počítali se *Panyasis* i *H.*, vznikl spor; *Panyasis* i *H.* prchli na *Samos*, a když učinili pokus o návrat a násilnou změnu správy městské, byl *Panyasis* jat a odpraven. *H.* zdržoval se na *Samu* po delší dobu a vykonal z ostrova tohoto i své své cesty mezi r. 448—445 př. Kr., a sice do *Théb* *boiótských* a *Delf*, do *Sparty*, do *Thrakie* a *Makedonie*, do krajin *helléspontských* a *severopontských* a do *Libye*. Zatím nastala důležitá změna v politických poměrech. Koncem válek *feckoperských* r. 449 př. Kr. dostalo se *feckým* městům v *Malé Asii* nezávislosti na *Peršanech*, čehož chtěli uprchlíci *Halikarnasští* užiti k novému útoku na *Lygdamia*. Literární historikové starověcí, z nichž čerpal *Suidas*, tvrdili, že byl *Lygdamis* vedením *H-tovým* vypuzen a autonomie obnovená. Novější badání zprávy tyto podstatně vysvětluje tvrdíc, že vedením a zásluhou *H-tovou* vymohli si sice uprchlíci svolení k návratu do vlasti, že však toliko *Lygdamia* donutili, aby se o svrchovanost s lidem sdílel. Nevyrhl se tudíž *Halikarnassos* zcela ze styků s *Persii*, kteráž okolnost byla pro další vývoj historické činnosti *H-tovy* svrchované důležité. Patrně tento trvalý mír s *Lygdamiem* zjednal *H-tovi* možnost přátelských styků s vynikajícími činiteli *perskými*, úředníky i znateli minulosti (*λόγιος*). Tak do doby po návratu ze *Sama* sluší klásti styky s *lykijskými* *Harpagovci*, návštěvu *Sard* a tamních archivův, cesty po městech *maloasijských*, po *Lydii* a částečně i po *Frygii*. Pokud lze vyšetřovati z vnitřních indicií, ve spisu *H-tově* obsažených, pronikl tento až na východní hranice *lydské*, seznav při tom i *Karii* a částečně *Frygii* i *Mysii*. Na všech těchto cestách informoval se bedlivě z pramenův monumentálních i knihových; tak zejména v *Sardech* dostalo se mu popisu *Dareiových* satrapií, *Xerzova* vojenského katalogu a neznámé již *lydské* chroniky, lišící se poněkud se *Xanthem* *Lydským*; v *Prokonněsu* seznámil se s obsahem *Aristeových* *Arimaspeí*, z nichž rýčejal vlečené zprávy o *skythském* severu a krajích *záoxánských*, v *Olpii* zvěděl hojně

zprávy o národech na nížině *sarmatské* bytujících, zvláště o *slovanských* *Budinech* a *Neurech*. *Isa* velikým ctitelém státnické činnosti *Perikleovy*, po jehož návrhu město *Thurioi* založeno, přesídlil *H.* do nového města, anobrž jmenuje se i mezi jeho zakladateli, odkudž i pojmenování jeho *ó Θούριος* vedle staršího *ó Μαιναρανασός*. Zde osvojil si *H.* zevrubnou znalost *italskosicilských* poměrův, která na severu asi okolím *kymským* byla hraničena, ježto *Latinův* a *Ríma* nejmenuje. Za to život v západním *Středomoří* a závodění mezi *Etrusky*, *Karthaginci* a *Massalióty* podrobně jemu bylo známo. V *feckých* městech *italských* slyšel i od kupců některé zprávy o západní a jihozápadní *Evropě*, jako o horním *Dunaji* a o *hispanském* *Tartéssu*, ač o tomto i na *Samu* mnohých vědomostí nabyt. Mezi l. 440—432 př. Kr. pobýval *H.* za delší čas v *Athénách*, kde osvojil si zevrubnou místní znalost hradu i města, studoval u pamětníků a snad i ze zpráv psaných tradicí výprav *Datioty* a *Xerzovy* a zahrubal se i do *athénských* minulosti, ovšem v míře té, jakož tehdy byla vzdělaným *Athénanům* známa. *Isa* obdivovatelem poměrů, které tehdy v *Athénách* zavládly, sdílel se i o *sympathie* i o *antipathie* časové a proto nepřiznivě posuzoval *Themistoklea* a dosti strannicky referoval o činnosti *Alkmaioncův*. Z *Athén* patrně vydal se na veliké cesty do *Asie* a do *Egypta*, kteréž teď převážně kladou se mezi l. 440—430 př. Kr. Pravděpodobnější z důvodů vnitřních jest, že vykonal nejprve cestu *asijskou*, a sice vystoupiv z lodí v *Poseideii* blíž ústí *Orontského*, dal se po suchu k *Eufrátu* a odtud po řece plavil se do *Babylóna*. V *Babylóně* pobyl zajisté déle a informoval se o dějinách *assyrských*, *babylónských* i *perských*. Zevrubně zprávy jeho o *babylónském* vnitrozemí dosvědčují, že prošel i širším okolím města. Z některých neurčitých zpráv, zvláště o chrámovém paláci *Isagile* a *královském* paláci *pravobřehém*, snažili se někteří novější badatelé, jako *Breddin*, *G. Rawlinson*, *Sayce*, *Winckler*, dovoditi, že *H.* v *Babylóně* nebyl. Dávody jejich vyvráceny *Delattrem*, *Croisetem*, *Lehmannem* i j. (v. *Babylon*). Naproti tomu sluší odpřáti starším náhledům, že *H.* navštívil i *Susianu*, proniknuv až do *kissijských* *Arderikk* a do *médských* *Agbatan*. Za pobytu v *Babylóně* zjednal si *H.* zprávy některé o říších *assyrské* a *babylónské*, které však mají na sobě zřejmý ráz plně vyvinujícího se lidového podání. Zprávy své o *médských* a *perských* dějinách čerpal v *Malé Asii*, buď u *perských* znatelů dějin v *Sardech*, buď na *lykijském* dvoře *Harpagovců*. Z *Babylóna* vrátil se *H.* nepochybně touž cestou, načež plavil se do *Tyra*; z *Foinikie* zná toliko *Bérytos* a okolí jeho, najmě starobylé skalní památky na ústí *fecky* *Nahr-el-Kelb*. Z *Tyra* ubíral se do *Egypta* starou *královskou* cestou po *Palestinském* pomohí. Odtud jeho zevrubně zprávy o směru a způsobu výpravy *Kambysovy*, o zřátcích padlých u *Pélusia* a o *Deltě* i *hrdlech* *nílských*. V *Egyptě* pronikl zajisté

až do Théb a oásy fajjúmské, ba snad i do Elefantiny; než zprávy jeho, pokud neopírají se o prostou autopsii, jsou méně cenné zpráv babylónských a perských. Patrně, z Persie přicházejí a snad i podporou perských úřadů se těše, nevzbudil dosti důvěry u kněží egyptských a odkázán byl na tlumočníky minulosti neznalé a ve všelikých smyšlenkách si libují. Ze zpráv historických spolehlivější jsou toliko udaje o XXV. a XXVI. dynastii, o nichž mezi řeckým obyvatelstvem v Deltě udržovala se ustálená již tradice. Zprávy o starších faraonech jsou pouhé smyšlenky, zprávy o dobytí Egypta skrze Kambyasa zakládají se na tendenčně přibarveném egyptskofeckém románu a udaje o pramenech a o přičinách zátopy nilských prýtlí z tehdejších lidových názorů, v Egyptě běžných. Že čerpal mnohé zprávy své H. z Hekataia Milétského, prokázal již ve starověku Porfyrios. Při zpáteční cestě nepochybně zavítal H. na Kypros, možno však, že z Rhoda přicházejí, navštívil Kypros před cestou maloasijskou. K cestám přidružil se i studium tehdejší řecké literatury, zejména poesie dějepisné. Zprávy starověké o recitacích v Athénách a Olympii nezakládají se na pravdě. Pohřben byl prý v Thurii, kde snad poslední svá léta strávil. R. 424 př. Kr. ještě žil. Dle obsahu svého díla zemřel za posledních let války Archidamské.

Slavnou pamět získal si H. svými *Ἱστορίαι*, jimiž uvedeny soustavou a umělecké koncepcí do dějepisectví řeckého. Pro tuto zásluhu byl H. již Ciceronem nazván »pater historiae«. Dílo jeho je dokonalý umělecký celek, jehož osnovou jsou války asijskoevropské od mytických dob až po vzetí města Sésta (477 př. Kr.), episodicky pak vloženy jsou speciálně dějiny jednotlivých súčasťných zemí, namnoze dle časového pořadí a dle míry účastenství. Celkem jest směr H-tovy historiografie prostě registrující, a tu jest přirozeno, že záhy byl zastíněn politisující historií Thukydidovou a rétorickým směrem Isokratovým. Nad to potkal se H-tův spis a jízlivým protivenstvím lékaře Ktésia Knidského, při čemž patrně rozhodovala i dávná řevnivost rodišť obou soupeřů, Halikarnassa a Knida. Proto spis H-tův málo byl znám a později udajům Ktésiovým dávána přednost. Asi sto roků po cestách H-tových vydal již Theopompós výťah z historie jeho, z něhož zachovaly se toliko chudičké zlomky. Když za císařských dob učené dějepisectví počalo si H-ta bedlivěji všimati a za panování Hadriána hojně opisy historii jeho pořádný, vydal Plutarch proti němu anonymní spis *περὶ τῆς Ἡροδότου κακότητος* nadepsaný, v němž všechny starší invektivy proti H-tovi shrnul a historiím jeho pravdivosti upřítí se snažil. Přes to historie H-tova docházela zaslouženého uznání a přední historikové i chronografové III. a IV. stol. po Kr., sestor Julius Africanus i Eusebios, udají jeho se řídili, ovšem srovnávajíc je a nemístně kontrolující dáty Ktésiovými. Teprve nejnovější doba zjednala H-tovi zadostučině. Novověká kritika, zkoumajíc udaje H-tovy ve shodě s ná-

pisovými prameny, třídí je takto: 1. zprávy plynoucí z H-tovy autopsie, vesměs spolehlivé v té míře, pokud autopsie jednotlivcov může proniknouti; 2. zprávy z doslechu, spolehlivé dle individuality jednotlivých H-tových zpravodajů, H-tem však věrně referované; 3. úvahy H-tovy, proniknuté osobním jeho přesvědčením a světovým názorem; 4. vložky listinné a výňatky ze spisů předchůdců. Mnohé z těchto udajů H-tových do nedávna byly zavrhovány; pokračujícím studiem monumentálním osvědčená hodnověrnost H-tova. H. psal nářečím novoionóským, v Halikarnasse obvyklým. Vodícími zásadami jsou jemu přesvědčení, že bozi pokutují každé lidské provinění a že svrhují s nezasloužené výše lidi ctižádostivé, kteří se přes skutečné zásluhy své vypínají (*φθόρος τῶν θεῶν*). Při svém dosti již rationalisujícím směru uvádí sice H. paradoxa, než nezřídka pochybnosti své do nich zřejmě pronáší. Kde o události jediné kolikeré kolovalo podání, tam H. z pravidla řídí se podáním jedním, ale i druhých vzpomíná. Chronologie jeho je celkem schématická, májíc základem průměrnou délku lidského pokolení o 33 1/2 let; toliko při perských dějinách a při posledních dynastiích egyptských zůstavil čísla určitá a správná. Spis svůj psal nepochybně až ku konci svého života v Thurii, při čemž ovšem jest s A. Baurem předpokládati, že nejprve monograficky dějiny jednotlivých národů (*λόγος*) sepsal a později je spojil v celek umělecký. Jedna z monografií, *Ἀσσυριακά*, nedochovala se nás, jakkoli H. jí I, 106 a 184 vzpomíná a Aristotelés Hist. an. VIII, 18 cituje. Kirchoff (*Über die Entstehungszeit des Herodotischen Geschichtswerkes*, Berlín, 1878) dovozuje, že pořizoval si H. zápisky již na cestách, načež prý sepsal I, II a část III knihy (po kap. 119) mezi r. 449—442 př. Kr. a sice v Athénách; druhá část dle něho jde po V, 77 a psána byla v Thurii, konec pak činí část třetí, opět v Athénách, nepochybně nedokončená. Nynější rozdělení v devatero knih se jmény jednotlivých Mus jest pozdní, Pausanias (II. stol. po Kr.) ho ještě nezná. Sloh H-tův jest prostý, nehledaný, místy i naivní. Rukopisů zachovala se řada starší původu byzantského a mladší, zastoupená kodíky vatikánským, vídeňským a pařížským. Nejpřednější vydání Wesselingovo (Amsterdam, 1763), Gaisfordovo (Oxford, 1849), Bährovo (Lip., 1856) a Steinovo (Berlín, 1869). Jednotlivé knihy s komentářem vydali Sayce (I—III, Londýn, 1883) a Wiedemann (II, Lipsko, 1890). Přeložen byl téměř do všech evropských jazyků. Nejznamenitější překlady jsou anglický G. Rawlinsona (Londýn, 1879), německý Langeův, francouzský Larcherův, český Kvícalův, ruský Miščenkův. Slovník k H-tovi vydal Wesseling (Štrasburk, 1824). Nejpřednější badání o H-tovi podávají Dahlmann, Herodots Leben aus seinem Buche dargestellt (Lipsko, 1827), Bähr, De vita et scriptis Herodoti ve IV. díle svého vydání, Hachez, de Herodoti itineribus et scriptis (Paříž, 1878), Bauer v zased. zprávách vid. akad. tř. hist.-filol. LXXXIX, Hau-

vette, Hérodote, l'historien des guerres médiques (Paříž, 1894); Korec v brněn. progr. r. 1891. O pramenech H-tových; Gutschmid, Kl. Schr. IV a E. Mayer, Forschungen zur Alten Geschichte. Pšk.

Hérofilos, vedle Erasistrata nejslavnější lékař školy alexandrijské. Nar. se kol r. 300 př. Kr. v Chalkédónu a většinu svého života strávil v Alexandrii. Vynikl hlavně jako anatom a zakladatel zvl. lékařské školy Hérofilovců. Jeho jméno zachovává dodnes soutok žilných splavů dutiny lebečné (*torcular H-li*) a z názvů jím zavedených užívají se stále *duodenum* a *calamus scriptorius*. Spisy jeho, jež dle svědectví Celsa, Galéna, Rufa a j. týkaly se anatomie, chirurgie, gynaekologie a vnitřního lékařství, zachovaly se jenom ve zlomcích. Dle nich se H. domníval, že život ovládají čtyři sly nebo mohutnosti: vyživující (sídlo játra), zahřívající (sídlo srdce), myšlicí (sídlo mozek) a citící (sídlo srdce). Z částí tělesných, které popsal, sluší uvést hlavně mozek, na němž rozeznává čtyři komory, do čtvrté pak klade zejména sídlo duševního života, dále blány mozkové a splavy žilné, podrobný rozbor oka a téměř všech utrob hrudních i břišních. Podrobně stanovil i rozdíl mezi žilami, ve kterých proudí krev, a tepnami, ve kterých proudí pneuma; rhythmickým stahováním a uvolňováním tepen vzniká puls, který není stejný v různém věku nebo v různých nemocech. Dýchání zakládá se na systole a diastole plic. Jako praktik přihlížel méně k základním (filosofickým) příčinám nemoci, dbaje hlavně na jich příznaky, jmenovitě na tep. Zkušenost považoval vůbec za nejlepší učitelku v každém případě. U něho počínají se již objevovati hojnější léky umělé.

Héroloká báje viz Hrdinská báje.

Héroloká krajina, termín malířský pro označení stilisované a komponované krajiny vysokého slohu. Proti intimnosti všedních, nebledaných nálad krajinných vyhledává h. k. klassické linie, skupiny imponující kresbou a velkolepou koncepcí; jako stafáž nalézáme zhusta mythologické a biblické osoby s pozadím antických architektur. V periodách uměleckého realismu a naturalismu nenajdeme h-ké k-ny, nýbrž teprve v rozvojové fazi eklektického idealismu. Příkladem z 2. polovice XVI. stol. jest škola Caracciů, ze XVII. stol. Poussin a Claude Lorrain. V XIX. stol. opakoval se tento vývojový proces, v němž intimní krajina zvítězila nad h-kou k-nou. V Anglii Richard Wilson znamená konec her. krajinářství a Gainsborough počátek intimního. Na fennině z poč. XIX. stol. Poussin a Lorrain byli vzory krajinářům a dle nich opravovala se příroda, která se stala tak pouze nositelkou antických zřícenin a kulisovým pozadím pro fecké tragédie. V Německu nejznámějším z moderních klassicistů krajinářských byl J. Koch, jenž obrazy své komponoval z majestátních linií skalních útesů Sabinského pobohí, dále Karl Rottmann, jenž komponoval fecké a italské kraje, a konečně Fried. Preller, proslulý cyklem krajin k Odysseji, jež jsou

důstojným bydlištěm heroů a bohů. Slohovaná krajina tohoto způsobu, ač podnes má své ojedinělé zástupce, jako jsou Preller ml., Albert Hertel, Edmund Kanoldt, jest v pravdě již úplně překonána. J-k.

Héroloky (z fec.), hrdinský.

Hérolda (z fec.), elegické posláné básnické (epištola) obsahu erotického, nazvané odtud, že jednájícími osobami jsou obyčejně héroové a héroině. Ve starověku prosluly h-dy Ovidiovy, jež ve středověku a novověku hojně napodobeny od t. zv. klassicistů, zejména v Anglii (Pope), Francii, Itálii, Německu a j.

Hérolna (fec.-lat.), hrdinka, zejména hercečka, jež na divadle představuje hrdinné role ženské.

Hérolsmus (z fec.), hrdinství.

Hérolsovati, učiniti nebo prohlásiti héroem. Viz Hérós.

Héroklés Konstantin Basiadés, novofecký učenec (* 1821 v Delbinaki). Studoval v Cařihradě, Athénách a Paříži, r. 1858 povýšen za doktora lékařství v Berlíně a za doktora filosofie v Lipsku. Působí nyní jako praktický lékař v Cařihradě. Sepsal novofec. jazykem: *O původu řeči* (1863); *Hektór a Andromaché* (1863); *O staré Thrakii* (1872); *O Apologii Sókratové* (1877); *Úvod do studia vzdělanosti řecké* (1883).

Herold: 1) H. Balthasar, kovolijec něm. (* 1625 v Norimberce — † 1683). Usadil se ve Vídni, kdež lil zejména sloup *Neposkvrněného početi P. Marie* a kovový náhrobek *císařovny Claudie Felicitas*. Bratr jeho H. Wolf Hieronymus byl rovněž kovolijec (* 1627 v Praze — † 1693 v Norimberce) a provedl figury známé studny v Norimberce (1660), Sochu *sv. Jana Nep.* pro Karlův most v Praze (1683) a kříž v kostele koblenckém. J-k.

2) H. Johann Mor. Dav., zoolog něm. (* 1790 v lmenavě — † 1862 v Marburce), od r. 1822 prof. zoologie v Marburce, zabýval se s úspěchem vývojem hlavně nižších živočichů a vydal: *Entwicklungsgeschichte der Schmetterlinge* (1815); *Physiologische Untersuchungen über das Rückengefäß der Insecten* (Marb., 1823); *Exercitationes de formatione animalium vertebris carentium in ovo* (t., 1824).

3) H. Eduard, malíř a spisovatel český (* 1820 v Praze — † 5. srp. 1895 t.). Byl synem divadelního herce a prožil smutné mládí, plné chudoby a bídy. Živen nutně matkou krajčářkou, chodil do norm. školy piaristické, načež dán k rukavičkáři na učení. Ježto však čtení, zvl. cestopisů, a kreslení více jej bavilo než femeslo, přešel k malíři pokojů, pak k marionettáři. Posléze dán do malířské akademie, odkudž dostal se ke krajináři A. Manesovi. Zde teprve dostalo se H-ovi pevných základů pro malířství, v němž dodělal se také záhy slušných výsledků. Se svými spolužáky Havránkem, Liehmem, Brechlerem a Kautským sdílel formový, plastický názor krajinový a stejně reprodukoval jen linie, tvary, nemaje dostatek smyslu pro intimitu nálady, barvy a vzduchu. Z prací jeho uvádíme: *Zříceniny Liebesteinu*

(1846); *Zříceniny kláštera sv. Michala v Dol. Rakousích* (1846); *Zámek Clamm na Dunaji* (1846); *Vidím v Čechách* (1855); *Mlýn v Clammském údolí na Dunaji* (1855); *Hrad Eltz* (1855, maj. hr. Chotka ve Vidni); *Vodopád Vltavy u Vyš. Brodu* (1857); *Partie u Rotachu v Bavorsku* (1857); *Zámek Heideberský* (1857); *Pohled na Malou Stranu a Hradčany* (maj. dra Aufednička v Praze); *Prachatice*; *Zříceniny kláštera v Benešově*; *Krajina na Vltavě*; *Chrám sv. Barbory v Horách Kutných*; *Lesní partie u Hyskova* (1893); *Mlýn u Hyskova* (1893); a j. Množství kreseb vyšlo v podobě ilustrací také v různých spisech (»Der Böhmerwald« od Wenziga a Krejčího; Hölzlovo »Malerisch-historisches Album des Königr. Böhmene«; Ottův »Český jih« a »Čechy«) a v časopisech (»Zlatá Praha« a j.). Vedle malířství zabýval se H. horlivě studiem historie české a četl pilně W. Scotta, Herloše a j. Ovocem toho bylo několik silně romantických obrazů z českých dějin, jež H. psal původně německy a do češtiny dával překládati, nejsa dosti obratným stilistou českým. Nemají sice valné ceny umělecké, ale své doby hojně jsouc čtány, vykonaly přece kus vlastenecké a kulturní práce. Vycházely ponejvíce v »Lumíru« (*Petr Brandl*, 1852; *Stavitel Karlova*, 1853 a v »Mat. i lidu« 1881; *Panská jednota*, 1854; *Markart z Vartenberka*, 1857 a v »Mat. i.« 1885; *Zavržená*, 1855; *Kutná Hora v XVI. století*; *Jan Olbramovič*; *Harant z Polčic*; *Obrazy z války husitské*, 1862; *Večer sv. Mikuláše*, 1852; *Lidmila*, 1853; *Zavrženec*, 1855 a v »Mat. i.« 1882 a j.). O sobě vydal *Malebné cesty po Čechách* (Praha, čes. 1861 a něm. 1870, původně jako pfil. k »Lumíru« a v pfil. »Nár. i.« 1865), jež právě vycházejí v novém ilustr. vydání; *Malebné cesty po Praze* (t., 1885 a 2. vyd. od roku 1893 s ill. E. H-a a V. Olivy); *Průvodce po čes. západní dráze*; *Povídky u verpánku*; *Alchymista*; *Čertova kréma* a j. Vedle toho pokusil se H. také v dramate hist. veselo-hrou *Petr Vok, poslední z Rožmberka*, a jeho *veselý dvůr v Třeboni*, jež provozována v Praze r. 1866. V poslední době byl H. učitelem kreslení v Ženském výrobn. spolku. *Hš. J-k.*

4) H. Antonín, sochař český (* 1833 v Praze — † 1867 t.). Byl žákem Emanuela Maxa a mnichovské akademie. Studoval také ve Vidni a v Paříži. Hlavní dílo jeho jest *Lorelei* (1858, I. cena na mnichov. výstavě). Mimo to provedl *Madonnu* (1858) a podobiznu Václ. Hanky. *J-k.*

5) H. Josef, právník a pol. čes. (* 22. říj. 1850 ve Vršovcích). Chodil do školy obecné ve Vršovcích a u Piaristů v Praze, kde roku 1869 absolvoval i německé gymnasium novoměstské. Již zde soustředil kolem sebe české studentstvo, kteréž vydávalo české literární sborníky. Oddal se potom studiu práv, při čemž čile se účastnil národního i politického ruchu. Již r. 1869 a 1870 založil ve Vršovcích »Besedu« a »Sokol«. Stejně účastnil se i života studentského, jsa výborem »Všehrdu«, pokladníkem »Akademického čten. spolku« a jedním ze zakladatelů »Spolku pro vystavení

akademického domu«. Byv r. 1874 promován za doktora práv, působil jako koncipient v Žatci, kde pro zásluhy o český živel jmenován čestným členem »Besedy«, a od r. 1875 v Praze. Téhož roku zvolen byl do zastupitelstva vršovického, v němž stal se záhy náměstkem starostovým a hned na to starostou. Za jeho starostenství a jeho úsilím povýšeny Vršovice na město. V téže době byl H. jednatelem klubu národní strany svobodomyšlné, o jejížto udržení v těžké době i zmohutnění získal si veliké zásluhy. R. 1876 zvolen byl do okr. zastupitelstva vinohradského, rok na to do okr. školní rady, za tři léta na to do výboru okresního a od r. 1890 jest starostou okresu vinohradského. R. 1880 otevřel advokátní kancelář na Král. Vinohradech, kdež byl r. 1881 zvolen do městského zastupitelstva a kde jest od r. 1888 členem městské rady. Při všeobecných volbách r. 1883 a 1889 opět zvolen byl H. za okresy jilovský a říčanský poslancem do sněmu a r. 1888 a 1891 volební skupinou čáslavskou do rady říšské. R. 1892, 1893 a 1895 byl H. členem rakouské delegace a v ní členem rozpočtového výboru. R. 1895 vyslán byl zemským výborem král. Českého do zemské školní rady a r. 1896 zvolen přísedícím zemského výboru. H. byl na 6 let i ředitelem »Zemské banky král. Českého« a jest ředitelem banky »Slavie«. Zvolen byv r. 1896 do výboru zemského, stal se intendantem král. českého divadla a členem ředitelstva konservatoře Pražské. — Na sněmu král. Českého získal si H. veliké zásluhy jako člen vyrovnávací kommisce, tamže jest členem kommisce školské (zákon o úpravě piatů učitelských), kommisce pro volební řád, pro jazykovou rovnoprávnost; na radě říšské jest členem výboru rozpočtového, pro domovské právo, pro výměnečný stav atd. H. vyniká nejen jako obratný řečník, ale i jako odborník hlavně ve věcech autonomie a školství. V oboru tom osvědčil se co nejlépe v uvedeném vyrovnávací kommissi jako referent menšiny, v níž někdy denně až 5krát řečnil. H-ovu nadání řečnickému a organizatorskému děkuje strana svobodomyšlná svůj rychlý a netušený vzrůst a mohutný rozmach; od prvo počátku, kde třeba bylo, stál pohotově a více než na 100 schůzích v království i markrabství excelloval s naprostým výsledkem ve prospěch své strany. Proto jemu světuje strana svobodomyšlná nejdůležitější funkce; H. jest členem jejího výboru výkonného a parlamentárních kommissi na sněmu i radě říšské a zpravidla mluvčím strany. Známa »nymburská resoluce« z r. 1894, na níž spočívá nynější polit. postavení strany svobodomyšlné, jest jeho dílem. H. jest prozřavý a střízlivý politik, vždy a všude pohotový, statečný obránce práv národa českého. Požívá i nejlepší pověsti jako bystrý právník a věhlasný obhájce (připomínáme jeho faenomenální řeč obhajovací ve známém processu Valdšteinském, o níž s chválou psaly i zahraničné časopisy). Z nesčetných řečí jeho uvéstí sluší: řeč proti Gautschovým ordonnancím (na radě říšské

30. dub. 1888), při jednání o novém branném zákoně ohledně zkoušek (říš. rada 14. pros. 1888), při debatě o vyrovnání (na sněmě 3. čna. 1890), v obžalobě ministra Schönborna ve Vídni, kde poprvé i lóže českému řečníku tleskaly, rozpočtové na radě říšské (22. čna. 1891, 2. a 17. pros. 1892, 9. a 18. ún. 1893), v affaie Špinčičové (5. čce. 1892), při vyvažování fondu haličském, rozpočtové na sněmu (7. dub. 1892), o výmínečném stavu na radě říšské (17. října, 12. a 14. pros. 1893), r. 1895 v delegacích o politice zahraniční a na sněmu odpověď hr. Thunovi, v říjnu 1895 řeč na říšské radě, v níž objasnil poměr národa českého naproti programu vlády Badenovy, v lednu 1896 na sněmu zemském řeč proti Thunovi, následkem kteréž tento podal svoji demissi jako ministodržitel, a v květnu 1896 na radě říšské v debatě o berní opravě řeč o zemských financích. BČk.

6) H. Franz, básník německočeský (* 1854 v České Lípě), professor gymn. dříve na Smíchově, nyní ve Vídni. Napsal: *J. E. Hilscher* (1888); *Wachsen und Werden*, básně (1892); *Sparen*, vybrané básně (1893); *Fremde und Vaterland* (1895). H. je přední opravdový básník českoněmecký, lyrik pokrokový a moderní. Slď.

Hérolď [eról] Louis Joseph Ferdinand, operní skladatel franc. (* 1791 v Paříži — † 1833 t.), vzdělal se zprvu u svého otce, učitele hudby a žáka Ph. Em. Bachova, později zároveň s Fétisem v pensionátu Hixové, kdež nade všemi spolužáky vynikl. R. 1806 vstoupil do klavírního oddělení pařížské konservatoře a po čtyřletém studiu u A. Adama vyznamenán tu první cenou. Mezitím i v theoretických cvičeních návodem Catelovým dospěl k hotovosti, která mu vymohla přijetí do kompoziční školy Méhulovy r. 1811. Po roce vyznamenán byv římskou cenou, odebral se k tříletému pobytu do Italie, v Neapoli ne bez úspěchu debutoval dvouaktovou operní prvotinou *La gioventù di Enrico Quinto* (1815), již nikdy poznati nedal svým krajanům. Po návratu svém do Paříže účastnil se komposice opery *Charles de France* s Boieldieuem, který mladému umělci snažil se usnadnit obtížný první krok k francouzskému jevišti, samostatně složil pak operu *Les rosieres*, v Komické opeře pronikavým úspěchem provedenou (1816). Ač pak nejbližší svou zpěvohrou *La clochette* prokázal dokonalou znalost techniky divadelní, pfece další jeho práce dramatické, *Le premier venu* (1818), *Les troqueurs* (1819), před provedením nazpět vzatá *L'amour platonique* a *L'acteur mort et vivant* (1820), vzbudily malý zájem, hlavně pro chatrný slovní základ. Z nedostatku dobrého libretta H. zabýval se pouze skladbou klavírní a přijal u italské opery pařížské místo doprovázeče, ve kteréž funkci byl vyslán r. 1821 do Italie shledat doplňky personálu. Italská cesta dodala mu chuti k práci, avšak ani přiležitostné hry *Vendôme en Espagne* (s Auberem) a *Le roi René*, ani komická díla *Le mulétier* (1823), *Le lapin blanc* a pro Velkou operu psaná *L'asthénie* nevedly

ho k štěstí. Teprve *Marie* (1826), kterou skládal jako sbormistr Italské opery, ježto vymánil ze z italských vlivů ku větší samostatnosti, znamenala pro H-a plný úspěch. R. 1827 přestoupil k Velké opeře jako korrespondent a napsal pro ni ballety *Astolphe et Joconde*, *La Somnambule*, *Lydie*, *La belle au bois dormant*, a pro divadlo Odéon hudbu k činohře *Missolonghi*. R. 1828 jmenován byl H. rytmem čestné legie. Pak následovaly *L'illusion* (1824), *Emeline* (1830), *Auberge d'Aurey* (1830 s Carafou). Nejvíce však prorazil operou *Zampa* (1831), která proběhla všemi jevišti evropskými. Ve Francii však za nejlepší dílo pokládá se *Le pré aux clercs* (1832, v překladě pod titulem »Souboj« známá), jež dočkala se r. 1871 v Komické opeře 1000 provedení. Mimo monstrum operní *Marquise de Brinvilliers*, na němž vedle H-a pracovali Auber, Batton, Berton, Blangini, Boieldiu, Carafa, Cherubini a Paer, napsal jednoaktovku *La médecine sans médecine* a nedokončenou operu *Ludovic*, doplněnou Halévyem a r. 1834 provedenou. H-ův stil je uhlazený, melodika lahodná, má trochu italského pfečechu, avšak co do charakteristiky nevyrovnaí se opery jeho Auberovým, jichž dosáhnouti snažil se H., aniž měl k tomu přirozený bohatý fond, jákého by byla vyžadovala jeho veliká číselná produktivnost. — Srv. B. Jauvin, H., sa vie et ses oeuvres (Paříž, 1868). P

Herold ze Stodu, jméno patricijské rodiny v Litoměřicích v XVII. a XVIII. stol. osedlé, pocházející od Jiřího Viléma H-a, který, u jesuitů vystudovav, nabytí titule a erbů ze Stodu a kommissi reformační v Čechách v l. 1626—28 platné služby činil. R. 1629 přišel do Litoměřic, kde JMC. rychtářem jmenován jest a v tom úřadě až do r. 1638 setrval. Přečiňoval se o to, aby obyvatelstvo litoměřické získal církvi katolické, a pečoval o zvelebení chrámů tamních, hlavně děkanského, kde také r. 1676 pochován jest pod náhrobním kamenem posud zachovalým. Syn jeho Karel Jiří (* 1629 — † 1680) přešedil se r. 1655 do Rakovníka, kde pro své vysoké vzdělání v městské radě nemalého vlivu používal a i mezi šlechtou oblíben byl. Potomci jeho usedlí jsou dosud v Rakovníce, pfidomku však neužívají. V Litoměřicích, kde po druhém synu Jiřího Viléma, rovněž Jiřím Vilémovi (* 1632 — † při r. 1700), až do pol. min. století potomci žili, vymizela rodina ta úplně, avšak členové její jsou po celém téměř Rak. mocnářství rozptýleni, pfidomku užívajíce. Tak zejména ve vsi Mauern u Vidné, kde na starém hřbitově odpočívají Eleonora H-ova ze S. (* 1857 — † 1866) a Johanka H-ova ze S. (bez letopočtu). Klř. Lř.

Heroltice: 1) H., Heroutice, popl. dvůr v Čechách u Tloskova, hejt. Benešov, okr., fara a pošta Neveklov. Stávala zde tvrz, na níž r. 1378 seděl Děttich panoš z H., okolo r. 1404 panoš Čejchan z H. V 1. pol. XV. st. usadili se zde rytíři z Vozerovic, kteří pak odtud se psali Heroltičtí z Vozerovic. Po bitvě na Bílé Hoře připojeni H. k Tloskovu.

2) H., Herltovice (Herlsdorf), ves na Moravě, hejt. Šternberk, okr., fara a poš. Libová (město); 40 d., 267 ob. n. (1890), 11f. šk., kaple sv. Isidora.

Heroltové (u starých Čechů také heraltové) byli ve středověku hlasatelé míru a války, které panovníkové nejen vysílali do cizích zemí, nýbrž kteří také vůli jejich svým krajanům ohlašovali. Jak zachovalé obrazy a obleky jejich (v čís. a král. pokladě ve Vídni) svědčí, mívali na sobě kabát na způsob kněžské dalmatiky, jenž na prsou i na zádech, někdy také na ramenou, erbem panovníkovým opatřen byl, a v ruce hůl hlasatelskou. Obyčejně jel h. na koni a před ním trubači zjednali ticho v zástupech lidu nebo jeli sluhové heroltští také za ním jako na obrázku z r. 1524. O hlasatelích českých zmínka se činí r. 1587, jak ohlašovali v Praze, že nikdo nesmí nositi večer zbraně beze světla, a když r. 1594 císař Rudolf jel na říšský sněm, byli Ehren-h. oblečeni v zlatohlav a v stříbrohlav, jeden měl na sobě lva vytkaného, druhý orla vzadu. Druhým úřadem h-tů bylo důkladné znáti erby šlechtické země své v celku i jednotlivostech a zároveň veškerý běh a řád rytířského života. Náležel jim zkoušení erby, vznikla-li nějaká rozepře o ně nebo v rodopisu. O turnajích prohlíželi erby účastníků turnaje, aby všichni turnejníci řádného rodu šlechtického byli. Za tou příčinou ustanovena byla před turnajem prohlídka helmů s klénoty. Po theoretické stránce úřadu svého měli znáti všechna pravidla, dle kterých erby se vyhotovují a nosí, jakož i prameny, ze kterých známost erbů a pravidel erbovních čerpati možná. Po praktické stránce měli h. věděti, jak se užívá pravidel heraldických vzhledem k erbovníctví a k jednomu každému erbů, aby erby dovedli blasonovati, historisovati, kritisovati a rejsovati. H. dřívějších dob prakticky vykonávali své umění dle podání, které dlouhý čas v tajnosti zachovávali. Během let tato pravidla, v jeden celek spojena byvše, stala se základem vědy heraldické. Viz Heraldika. Pro velikou důležitost h-tů byly ve středověku u dvorů panovníkových zvláštní úřady heroltské, heroltské komory (*heraldrie*). V čele jich bývali vrchní h. nebo králové h-tů, jimž byli podřízeni h., a těm zase persevanti (*poursuivants*). Sám panovník jmenoval krále h-tů, jakož víme o králich francouzských a českém králi Václavovi IV., a vliv vno na jeho hlavu, nejen zvláštní jméno mu dal, nýbrž také výsady jisté mu propůjčil, k nimž náležela mezi jinými ta, že král h-tů mohl dary, které o turnajích dostal, roucha drahá mužská i ženská, koně a pod., beze všech poplatků prodávati. Ve Francii nazývali se tito králové heroltští Mont-Joye, v Anglii Garterking nebo Garter a v Německu Teutschland i také Romreich. Též jednotliví h. měli svá jména: Orléans, Bretagne (ve Francii), Rouge-Croix, Sommerset (v Anglii). Vyobrazení herolt krále řádu zlatého rouna viz v »Alderu« (XIII. roč. str. 4). H. udrželi se posud u dvorů

některých panovníků, jako v Anglii, a u řádu zlatého rouna. *Kř.*

Heroltský kus viz Heraldika.

Herolt z Oupy Vlk, mincmistr kutnohorský, věnoval se již v mladých letech horní službě, r. 1592 po smrti mincmistra Jiříka Šatného z Olivetu jmenován substitutem kutnohorského mincmistra, r. 1594 převzal úřad ten definitivně (do roku 1597). Jako mincmistrského znamenka používal pravého spáru orličního. *Faa.*

Hérón: 1) H. Alexandrijský, řecký matematik a mechanik, žák Ktésibiův. Ze života jeho nic bližšího není známo, ani doba, ve které žil (170 až 100 př. Kr.?). Vynálezy jeho známe jednak z pozůstalých jeho spisů, jednak ze zpráv jiných spisovatelů. Byl spisovatel plodný a všestranný, dila jeho však dochovala se jen z části, některá jen v lat. neb arab. překladech. Jeho geometrie tvořila asi velké geodaetické dílo, jehož jednotlivých částí po staletí jako učebnice se užívalo, jež proto přepisovány a různé předělávány. Ve výkladě dioptry, geodaetického nástroje k odmětování úhlu, nachází se též známý jeho vzorec pro plochu trojúhelníka z 3 jeho stran. Dle Thevenota (»Mathematici veteres«, Pař., 1693) psal H. o různých odvětvích mechaniky, zejména se uvádějí: *Cheiroballist* (prak?); *O strojích házečích* (belopoiica, βελονοικία); *O strojích pneumatických a samohybných (automatech)*; *O strojích zrcadlových* došlo nás jen v lat. překl. V oboru fysiky vynalezl: H-ovo zřídlo (v. t.), aeolipylu, héliostat, zrcadlový stroj a j.; známá H-ova báň není prý jeho vynález. Nejlepší krit. vydání jeho spisů obstaral Hultsch r. 1864 (geometrie) a r. 1877 (mechanika).

2) H. mladší, též Byzantský, libovolně utvořený název anonymního pozdějšího matematika ze VII.—VIII. stol. po Kr., jemuž se omylem připisovaly spisy H-a Alexandrijského, kdežto jeho práce byly jen jejich napodobením. Jeho měření týká se jen délky dráhy v závoďisti byzantském. Máme od něho dva spisky: *De machinis bellicis* a *De geodaesia*, které svým rázem pocházejí pravděpodobně z X. stol. Dle některých astronomických údajů (odlehlosti hvězd) se soudí, že psány jsou kol r. 938 po Kr.

Hérondas (dle jiných Héródas), řecký básník alexandrijský III. stol. př. Kr., nejspíše z ostr. Kóu (dle Crusia pocházel snad z Efesu). Do r. 1891 známo bylo z něho pouze 10 zlomků obsahujících 24 verše (Bergk. Poetae lyrici graeci, 4. vyd., II, 509—512), avšak toho roku uveřejnil Kenyon ve 2. sv. publikace »Classical texts from papyri in the British Museum« sedm více méně úplně zachovaných básní H-dových na základě svitku papýrového pocházejícího z Egypta (nyní v Britském mus.). Svitok ten nalezen prý byl v krajině u Deyroutu v Egyptě u mumie jakéhosi Sarapa, jenž zemřel r. 13 př. Kr. Písmo svitku jest však mnohem starší, Meister klade je do století II. př. Kr. Později podařilo se rozluštití ještě část S. a několik veršů g. básně H-dovy.

Jméno **H-dovo** nikde se na svitku nenalézá; že však básně ty od něho pocházejí, dokázáno tím, že několik veršů z nich bylo již dříve známo z citátů u fec. grammatiků, kde výslovně uvádějí se jako verše **H-dovy**. Básně **H-dovy** slují mimiamby, t. j. mimy v iambech, a jsou rozkošné, realistické obrázky ze života tehdejší společnosti, zejména tříd nižších. Složeny jsou formou dialogickou, dialekt jest iónský, metrum tak zv. trimeter skazón. Mimiamby **H-dovy** byly asi nejspíše určeny ku scénickému provozování v kruhu domácím, při bujných pitkách. V mimiambu 1., zvaném »Kuplířka«, svádí stará kuplířka Gyllis bez výsledek Métrichu, jejíž chof dlí právě v Egyptě, k nevěře, v čís. 2. obviňuje kuplíř Battaros před soudem Thaléta, že mu násilně odvedl betaera. v čís. 3. stěžuje si Métró učíteli syna svého Kottala, Lampriskovi, na nezbednost chlapcovu, načez Lampriskos chlapce metlou trestá, v čís. 4. podána jest rozmluva dvou žen, Kokkaly a Kynnó, jež, procházejíce se v peribolu chrámu Asklépiova na Kóu, čekají na výsledek své oběti, krátice si dlouhou chvíli prohlížením soch a obrazů v peribolu umístěných — mimiambus tento zvláště jest důležitý pro archaeologii, poněvadž jest zde obšírnější zmínka o obrazu Apellově dotud neznámém —, čís. 5. líčí žárlivou Bitinnu, jež nevěrnému otroku svému Gastrónovi krutá muka usuzuje, konečně však dá se chůvou svou Kydillou přiměti k odpuštění, čís. 6. obsahuje rozmluvu mezi dvěma přítelkyněmi, Korittó a Métró, jež má za předmět kožený fallos zhotovený ševcem Kerdónem, čís. 7. uvádí v dílnu Kerdónovu, kde kupují ženy sandály, v čís. 8. vypráví nějaká selka své služce sen, čís. 9. obsahuje rozmluvu žen, jež sejdou se v domě své družky, jak se zdá, den po Thesmofořiích. Vedle vysoké ceny umělecké obsahují mimiamby **H-dovy** neocenitelný materiál ku poznání kulturních poměrů doby, v níž vznikly, zejména ku poznání soukromého života feckého za doby alexandrijské. Také pro archaeologii, fec. lexikografii, grammatiku a metriku podávají básně **H-dovy** množství vzácného materiálu. Ed. princeps jest vydání Kenyonovo s faksimilem svitku papyrového (Londýn, 1891, k tomu: Addendum, t., 1892); vyd. Büchelerovo s lat. překl. (2. vyd., Bonn, 1892); Rutherfordovo (Londýn, 1891, 2. v. 1892); Herwerdenovo (Mnemosyne, 1892); O. Crusiovo (Lip., 1892, 2. v. 1894); Meisterovo (t., 1893). Něm. překlad podali A. Bauer, S. Mekler (progr. gymn., Vídeň, 1892, samostatně s úvodem a poznámkami t., 1894), O. Crusius s úvodem a komentářem (Gotinky, 1893), Meister ve svém vydání; franc. překlad s úvodem podali G. Dalmeyda (Paříž, 1892), P. Ristelhuber (t., 1893) a Boisacq (t., 1893); italský překlad jest od G. Settioho (Modena, 1892); mimiambus 3. do novořečtiny přeložil Politis (Εσσία, 1892, str. 89—94). Srv. O. Crusius, Untersuchungen zu den Mimiamben des H. (Lip., 1892); Susemihl, Gesch. d. griech. Lit. in der Alexandrinerzeit, I., 229, 236; II., 701, 741 pozn. 1j.

Héron de Villefosse [éron de vilfòs] Antoine Marie, baron, inženýr franc. (* 1774 v Paříži — † 1852 v Caenu), vystudovav na škole polytechnické a hornické, stal se horním inženýrem, od r. 1803—1805 byl státním dohlížitelem dolů na Harcu, studoval pak hornictví v Sasku a Čechách, r. 1807 jmenován generálním horním inspektorem zemí mezi Vislou a Rýnem, pak od Ludvíka XVIII. r. 1820 sekretářem král. kabinetu a za Karla X. stal se baronem a státním radou; od r. 1816 byl členem pařížské akademie. Napsal obsáhlé dílo *De la Richesse minérale* (Paříž, 1810—19, 3 díly s atlasem; něm. překlad, Výmar, 1822—40) a řadu odborných pojednání v »Journal des mines« (1801—1812) a v »Annales des mines« (1820—28).

Hérónova báh jest uzavřená nádoba (vyobr. č. 1698.), jejímž hrdlem prochází neprodyšně roura skorem až na dno; jest částečně naplněna vodou, nad kterou je uzavřen vzduch. Je-li expanse vzduchu uvnitř rovna tlaku vzduchu vnějšího, stojí voda v rource tak vysoko jako v nádobě, je-li uvnitř tlak větší, stoupá v rource, je-li uvnitř menší, klesá v rource. Zvětší-li se uvnitř expanse vzduchu valně zhustováním (foukáním, hustilkou) nebo ohříváním, stfíká voda trubkou do výšky, která závisí na rozdile tlaku vzduchu uvnitř nádoby a vně. Stfíkání se též docílí, jestliže se vnější vzduch na př. pod recipientem vývěvy zředuje. **H-vy b-né** užívá se jako větrného kotlu při stfíkačkách, při pivních tlakostrojích, při chemických vymyvačkách. *Plca.*

Hérónovo zřídlo jest Hérónova báh, ve které se vzduch stlačuje tlakem hydrostatickým. **A** jest vlastní Hérónova báh (vyobr. č. 1698.), která se nejprve do jisté výše naplní



C. 1698. Hérónova báh.



C. 1699. Hérónovo zřídlo.

vodou; do mísky *M* nalije se voda, která rourou *r* stéká do dolejší nádoby *B*, čímž se vzduch v *B* i v *A* prostřednictvím rourky *r'* stlačuje na menší objem a nabývá dle zákona Mariotteova větší expanse, až vytlačuje rourkou *R* vystupující z *A* vodu, která vytryskuje do výšky tím větší, čím se vzduch více stlačuje. Voda rourkou *R* vytryskující padá zpět do mísky *M*, čím se činnost přístroje delší dobu v chodu udržuje. Nádobu bývají z plechu nebo ze skla. H. z. slouží ku zřícení malých vodotrysků, na př. v aquariích.

Héróon (lat. *heroum*), u Řeků hrob héroa nebo hrobka člověka héroisovaného. Takováto h-óa měla podobu kaplic, chrámečků a j. a zbytky jich nalézají se v Řecku, v Malé Asii, na Sicílii a v Africe. Srv. h. v Olympii — v Gjölbaši-Tryse a j. O formě h-óí viz Benndorf-Niemann, *Das Heroon von Gjölbaschi-Trysa* (Viedeň, 1889); Roscherův Lexik. d. griech. u. röm. Myth., I., 2493. Viz i Hérós.

Héróopolis neb Héróonpolis, město ve starém Dolním Egyptě na průplavě Trajánově vedoucím z Rudého moře (*sinus Heroopolitanus*) Hořkým jezerem do východního ramene nilského.

Hérós (*ἥρως, ἥρωος*, bezpochyby od koř. *svar-*, jenž znamená jas, lesk), ve starém Řecku bohatýr — polobůh. U Homéra v Iliadě všichni udatní válečníci slují héroové; v Odysseji h. jest čestným titulem králů, knížat a jejich potomků. Dle Hésioda h-óové tvořili čtvrtý věk lidský mezi kovovým a železným, lepší a spravedlivější to plémě polobohů, kteří se účastnili výprav před Thébami a Trójou; po vzdejšího životě Zeus jim dopřál pobytu na ostrovech blažených pod vládou Kronovou. Konečně název h., jako leckterá jiná slova epická, znamená bytost, jež, původně jscuc smrtelná, přece představuje dokonalejší a velebnější, ježto bohům bližší, stupeň lidstva; h-óové měli nejen původ od bohů, nýbrž byli s nimi v přímém styku a docházeli od nich přímé podpory. Mythy o h-óích mohly vzniknouti cestou dvojí; buď bůh poklesl v h-óa, nebo člověk povýšen na h-óa. Živá fantasie lidu řeckého, představující si přírodní úkazy jako výkony božstev a lokalisujíc je na určitém místě, přiblížila své bohy značně člověčenstvu, tak že snadno se z nich vyvinuli h-óové, jednak když původní význam fysický záhy zatemněl, zvláště vyvinul-li se jasněji na paralelní bytosti jiné, jednak protože lid znamenitými skutky takých bohů-h-óů i pravek svých dějin a sebe oslaviti chtěl. Než vedle toho i skutečné osobnosti historické, o jejichž činech lid ode dávna vyprávěl a pěl, zastřeny jsouce mytickým polosérem, povýšeny v polobohy, čímž lid jejich dobu a konání proti přitomné všednosti náležitě vytknouti chtěl. Při tom ovšem někdy takový h. původu historického úplně stotožněn s některým bohem významu fysického. Mnohdy jedna a táž bytost docházela zde pocty božské, onde hérojské (Héraklés, Asklépios). Někdy vyloučil se h. z boha pod nějakým epithetem tohoto (Poseidón-Erechtheus, Athéna-

Pandrosos, Artemis-Kallistó, Hádés-Eubuleus). Zejména stýkají se h-óové v kultě hojně s bohy chthonickými, z čehož na snadě domněnka, že kult h-óů vznikl z kultu zemfělých; ježto pak tento lze si mysliti jen u národa trvaleji usazeného, patrně, že kult h-óů, o němž Homér ještě zmínky nečiní, vznikl asi v VIII. stol. př. Kr., a sice nejdříve asi u Aiolů v Boiótii a Thessalii, pak u Dóřů, nejpozději u Jónů. Dle víry lidu řeckého všichni h-óové kdysi na zemi žili jako lidé; ukazována jejich obydlí, zbraně a jiné relikvie, zejména pak hroby, jež se staly středem jejich kultu. Byli to vůdcové národů a kmenů, zakladatelé obcí, předkové slavných rodů a rodin; mnohdy h.-předek stal se tu i ochráncem zaměstnání, jež sám kdysi na světě provozoval. Obdobně pak i celá družstva a cechy ctily své h-óy (Keramos h. hrnčičů; Keraón h. kuchařů, Mattón pekařů). Celkem h-óové k lidem jsou blahovolní, odvracující od nich zlo (*ἀλεξίκακοι, ἀποτρόπαιοι*), pomáhající jim mnohdy svou mocí hojivou a věsteckou, ano přispívající druhy svými epifaniemi i k vítězství (zejména Dioskurové, h. Echetos a Thésesus v bitvě u Marathónu). Lidstvu škody působí h. uražený nebo zanedbávaný (Talhythios ve Spartě). Ale v lidu samém pověra záhy zveličila škodnou povahu h-óů, tak že úcta v lidu prostém zakládala se na deisidaimonii ne právě chvalné. Ostatně i v mythu samém mnohdy zlopočestní zjevové, zřejmí škůdcové lidstva, nazývání h-óy (Taraxippos v Olympii); jinde pak obava před zločinci mohla z těchto vytvořiti bytosti polo-božské, jakož lid zhoubné živly poctou hleděl usmířiti. Jinde dostalo se i nepříteli padlému pocty h-ójské, aby po smrti neškodil (Kimón v Kitiu na Kypru). — Kult h-óů se v lecčems lišil od kultu bohů. Středem jeho býval hrob h-óův (po případě *κενοτάφιον*) na veřejném místě, na agóře, v prytaneju, nebo ve chrámě některého boha (hrob Erechtheův ve chrámě Athény a Poseidóna, hrob Neoptolemův pod prahem Apollónova chrámu v Delfech), anebo ve vlastním jeho temenu s hájem (obyčejně olivovým) a svatyní héróon (*ἥρωον*) zvanou, jejíž oltář *εσχαρα* býval nižší než ve chrámech bohů. Obřady blížily se ve mnohém obřadům na poctu božstev chthonických. Tak při modlitbě prosebníků nejen stojí s rukou povznesenou, nýbrž i klečí nebo klepe na zemi. Při obětech krvavých obětována zvířata srsti černé, a sice tak, že krev stékala do jámy blíže hrobu, aby se jí h. mohl nasytiti (odtud *αίμακουργία, έντομα, εναγίσματα*); z masa obětího zvířete často se ničeho nepojídalo. Hojnější byly oběti nekrvavé (koláče, ovoce a p.) anebo litby, zejména vína. Oběti takové sluly též *δαίτες, δειπνα, ξένια*, a věřilo se, že k nim h. dostává se jako host. Při každé hostině z druhého kratéru ukrápěno na počest h-óů. Mimo to věnovaly se h-óům květiny, věnce, kafeje a pod. Pocta h-óům se vzdávala obyčejně na večer nebo v noci. Slavnosti h-óů sloučeny s některou slavností božskou, nebo byly vlastní, zvané po h-óovi (*Ἡράκλεια, Ἐλένια*). Kult jejich obstaráván buď

od kněze některého boha, nebo od nejstaršího člena rodiny, představeného družstva, cechu a pod. — Z osob historických, jež došly pocty herojské, jmenují se zvláště tyto: Miltiades st. na Cherronnésu, bojovníci padlí u Marathónu, u Plataj, Harmódios a Aristogeitón, Aristomenés Messénský, Sofoklés pod názvem Dexión, Brasidas v Amfipoli, Héfaistión, Démostenés (na Kalaurii), Hippokratés, Aratos Sikyonský, Filopoiómen v Megalopoli. Od dob Alexandra Velikého bylo povýšeno za h-óa (ἀγαθὸν) obvyklejším, tak že později, zejména za doby římské, někde většina zemědělců dosáhla této pocty. — Z uměleckých památek velika část (zvláště z Boiótie a sever. Řecká) představuje h-óa na koni, symbolu rytířské povahy. Jindy přijímá h. poctu stoje v plné zbroji; nejčastěji však h. sedí nebo leží (více než 300 památek). Než i v tom případě sloužívá hlava koně nebo zbraně nad hlavou h-óa zavěšené k jeho charakteristice. Častým symbolem h-óa jest had, chthonické zvíře, v jehož podobě h. se prý též zjevuje. V rukou h-óa nalezají se nádoby, jako kantharos nebo rhyton. Ve tváři častěji dáván h-óum habitus božstev, zejména Herma, Dionysa, Asklépia. *klk.*

Hérostratos slul Efesan, který, chtěje nadobytým činem své jméno na věky zachovat, zapálil v noci na 21. čce r. 365 př. Kr. chrám Artemidin v Efesu. Bylo sice ustanoveno, že jeho jméno nesmí býti jmenováno a zachováno, ale Theopompos je přece zaznamenal; nyní užívá se jména toho pro člověka, který památkám vlastenským se rouhá a je ničič.

Heroltice: 1) H., ves na Moravě, hejt. Brno, okr. a pš. Tišnov, fara Deblín; 37 d., 270 ob. čes. (1890. — **2)** H., ves t., hejt., okr. a pš. Vyskov, fara Topolany; 60 d., 306 obyv. č. (1890), samota u Silnice. — **3)** H., t. v hejt. zábržeském, viz Heroltice.

Heroum (lat.) viz Héroón.

Herovit viz Jarovit.

Herpel Fr. K., ruský malíř marin (* 1850 ve Voroněži), žák Rosenbergov v Královci, kdež se i usadil. Maloval: *Poždrav vlajky na moři; Válečné loai; Fregatty; Rybářská loď na rozbourěném moři* a j. *J-k.*

Herpes (řec.), opar, dermatósa (onemocnění kožní), která se vyznačuje vývojem puchýřků skupinatě sestavených, které ve většině případů jsou uspořádány podél průběhu čívu kožního nebo jsou umístěny při jeho zakončení v kůži. Puchýřky ty usychají a pokrývají se stroupkem, jenž za několik dnů odpadá. Zásluha důkazu, že výkvětky oparové úzko jsou spojeny s nervstvem, přisluší berlinskému dermatologu Bärensprungovi. Na základech jím daných byla pak spojitost tato v novější době ještě hlouběji poznána. Rozeznáváme různé druhy oparu: H. zóstér či opar opasový jest jedním z nejzajímavějších, a to proto, že nervový jeho původ jest nejjasněji dokázán. Jde tu o affekci oparovou, v ohromné většině případů polostrannou, ve které vidíme umístění oparu dle průběhu ob-

vodního čívtva. Takovéo opary objevují se v obličejí, pak ve krajině oční, kde se může k nim přidružit závažná komplikace, totiž zánětlivé processy oka (zenice), pak hlavně ve krajině žeberní, kde výkvětky počínají obyčejně na zádech a táhnou se s průběhem čívu mezižebních do předu. Vývoj těchto puchýřků jest spojen se značnými bolestmi nervovými, které někdy přetrvávají i průběh takovéhoto oparu. Dle Bärensprungových badání bývá příčinou tohoto oparu zachvácení mezižebního ganglia, ovšem nikoli ve všech případech, ježto badání novější dokázala, že též onemocnění nebo poranění čívu obvodných může vésti k vývoji oparu opasového; ano zdá se, že někdy i onemocnění ústředního čívtva mozku nebo míchy má vliv na vývoj oparu opasového. Jakožto zajímavý moment dosud nevysvětlený sluší uvést, že někdy vyskytuje se opar opasový hromadně a že zachvacuje člověka většinou jen jednou za života. Po oparu opasovém obličejovém bylo i pozorováno závažnější porušení, jako ochrnutí a různé zjevy trofické.

H. labialis. Opar ten objevuje se na pysku, obyčejně na pysku horním, a bývá sdružen s různými nemocemi povšechnými; vyskytuje se hlavně v zánětu plic, kde jemu neprávě jakýsi kritický význam byl připisován. Průběh tohoto oparu mívá někdy ještě tu zvláštnost, že za příznaků horečnatých vyskytují se puchýřky nejenom na pysku, nýbrž i na oku na rohovce (*keratitis herpetica* čili *lycteaenulosa*), nebo na sliznicích, hlavně na měkkém a tvrdém patce, kdež vyskytnutí se tohoto oparu vede k t. zv. angině herpetické. Někdy tento opar běže na sebe ráz náhlých onemocnění osutinových (*h. febrilis multiplex*) a vyskytuje se za horečky počáteční, jež označuje předzvěstnou dobu akutních exanthemů.

H. progenerialis vyskytuje se na částech pohlavních, a sice na žaludu a předkožce u muže, na velkých a malých pyskách u ženy. Zde může tvořiti také onemocnění oparové příznaky velice neptijemné tím, že se opar opakuje v častých recidivách a že zároveň může býti příčinou nákazy venerické nebo syfilitické, a to tím způsobem, že se nákaza vředu měkkého nebo syfilitické sklerosy přenáší na místa epithelu nebo pokožky zbavená. Zvláštní odrůdu tohoto oparu na částech pohlavních tvoří t. zv. bolestný opar, na který upozornili nejdříve autorové francouzští (Mauriac); zde sdružuje se opar se značnými bolestmi, které neomezují se na místa zachvácená, nýbrž které se rozprostírají někdy daleko přes končinu zachvácenou do končiny tělesné ano i do bederní. Bolesti tímto oparem vzniklé můžeme si vysvětliti pouze irradiační nervovou. Že by opar vznikal na základě předcházející syfilidy, jak Doyon a Diday tvrdili, neukázalo se zkušenostmi správným.

H. iris a **h. circinatus** není vlastně žádným samostatným oparem, jest to pouze jistý tvar červeně kožní (*erythema iris*), který vzniká zvláštním seskupením, urovňáním puchýřků na základě předchozí červeně. V novější době

na základě hlavně tvrzení Pfeifferových vznikl náhled, že opar spočívá na základě cizopasném a že jsou zejména zóoparasiti z řady nejnižších zvířat — amoeby — příčinou oparu. Náhled ten však nedošel potvrzení. — Léčení h-etu mimo užívání chininu neb arsenu jest velmi jednoduché, spočívající v zasypávání indifferentním pudrem. Jy.

Herpestes viz Promyky.

Herpešice, správně Heršpice (v. t.).

Herpetický viz Herpes.

Herpetologie (z řec.), nauka o plazech (*Reptilia*), pak i o obojživelnících, s plazy jindy v jedinou třidu (*Amphibia*, Linné) spojovaných. Jest to věda popisná, přihlížející spíše jen ku systematické těchto dvou tříd obratlovců, podávající tedy přesně a zevrubně znaky jednotlivých skupin soustavných (tříd, řádů, čeledí) i charakteristiku rodův a jednotlivých jejich druhů. V některých knihách herpetologických najde také údaje, kterak jednotliví obojživelníci nebo plazi žijí v zajetí, jak je sbíráti a pro sbírky konservovati. Stránky anatomické, histologické a embryologické si spisovatelé systematických h-í kromě řídkých výjimek posud málo všimali. Nejlepším takovým spísem o plazech a obojživelnících evropských jest Schreiberova *Herpetologia europaea* (Brunšvik, 1875, výborná pomůcka k určování, ač na př. k anatomii také nepřihlíží a spisovatel se některých arcí drobnějších omylů neubaroval. V ní také uvedena všechna literatura až do r. 1875. Nejstarší herpetologické spisy jsou Gesnerovy (1558) a Aldrovandioho (1640 a 1663); k nejdůležitějším, ač tu a tam již zastaralým, náležejí systematické práce těchto autorů: Daudina (1802), Merrema (1820), Fitzingera (1826 a pozd.), Sturma (1828), Dugesá (1829 a pozd.), Waglera (1830), Bonaparta (1846), Straucha (1862 a pozd.) a fundamentální *Erpétologie générale* od Dumérila a Bibrona (1834—54). K anatomii slušný zřetel měli Hoffmann (v Bronnových »Klassen und Ordnungen des Thierreichs«, dílo převahou anatomické) a ve všech svých herpetologických spisech Leydig (*Ueber die Molche der würt. Fauna*, 1867; *Die in Deutschland lebenden Arten der Saurier*, 1872; *Die anuren Batrachier der deutschen Fauna*, 1877; *Ueber die einheimischen Schlangen*, 1883). Z novějších zoologů četné práce h-gické mají Steindachner, Rathke, Günther (viz zvláště jeho katalogy herpetologických sbírek britského musea), Boettger, Boulenger, Woltersdorff a j. O českých plazech a obojživelnících psal nejprve Lindacker (*System. Verzeichniss der böhm. Amphibien*, v pojednáních Král. české spol. nauk r. 1790), po něm pak Glückselig, Prach, Bayer a j. Br.

Herpin [erpēn]: 1) H. Luce, pseudonym Lucien Perey, spisovatelka franc. (* 1825 v Carouge u Genevy), dcera lékaře Théodora H-a, jenž pracoval o nemocech nervových, přestěhovala se do Paříže r. 1853. Napsala: *Correspondance de l'abbé Galliani* s Gast. Maugrasem (1881, 2 sv.); *La jeunesse de Mme d'Epinay* s týmž (1882); *Dernières années de Mme d'Epinay*, s týmž (1883); dále: *La vie*

intime de Voltaire aux Délices et à Ferney (1885); *Histoire d'une grande dame au XVIIIe siècle* (1887—88, 2 sv.); *La princesse de Ligne, La comtesse Potocka*; *Le duc de Nivernais* 1890—91, 2 sv.; *Un Petit Neveu de Mažarin, La fin de XVIIIe siècle*; *Le Président Hénault et Mme du Deffand* (1893), většinou zdařilé obrazy literární a kulturní z XVIII. věku, a 2 sv. vilích povídek *La forêt enchantée* (1889) a *Zerbelin et Zerbeline* (1890).

2) H. Léon, krajinář franc. (* 1841 v Granville Norm. — † 1880 v Paříži). Pracoval v Paříži v atelierech Jul. Andréa, Daubignyho st. a Bussona. Maloval intimní krajiny náladové, jako: *Břehy Seiny u Sèvresu*; *Z lesa ve Fontaineblau*; *Okolí Dinanu*; *dva pohledy z Bas-Meudonu*; *Marne u Chennevièresu* a j. J-k.

Herptolice, ves v Čechách, Herstošice.

Herrad von Landsberg, básníka a malířka (* mezi 1125—30 — † 1195). Vstoupila do kláštera Hohenberku (1141) a stala se abatyší (1167). Psala lat. básně; hlavní dílo, jež zanechala, byl *Hortus deliciarum*, kompendium vědění pro jeptišky, jež, obsahující 616 miniatur, do XVI. stol. chováno bylo v klášteře a pak dostalo se do bibliotéky štrasburské, kde při obléhání města r. 1870 shořelo. J-k.

Herrenburg Johann Andreas, malíř krajin a architekt (* 1824 v Berlíně), žák Ed. Biermanna, cestoval po Německu, Itálii, Francii a r. 1845 přišel do Řecka, kde zabýval se studiem antických památek na Peloponněsu. Po té provázal tureckou výpravu vědeckou do Malé Asie, Palestiny a Persie a žil pak nějaký čas na Cypru, kdež provedl první úplnou mapu tohoto ostrova. Navštívil ještě Egypt, Numidii a Habeš, vrátil se r. 1848 do Berlína a r. 1855 usadil se v Drážďanech, kde dle přinesených skiz provedl velikou řadu krajin. Z hlavních jeho obrazů jsou: *Obersee v Bavorsku* (mus. v Gdansku); *Pobřeží Nilu u Dendery*; *Ulice v Káhiře*; *Thébská rovina*; *Ulice v Bagdáde*; *Motiv u bílého Nilu*; *Pobřeží na Cypru*; *Canal grande v Benátkách*; *Pyramidy u Gize*; *Kolos Memnonův*; *Chrám Isidy na ostrově Filai* a j. J-k.

Herrenburgová-Tušková Leopoldina viz Tušek.

Herregrund viz Spanná Dolina.

Herrenhausen, sev.-záp. čtvrt města Hannoveru (v. t.), býv. ves s Welfským zámekem a panstvím, které dle smlouvy z 29. září 1869 mělo zůstatí Jiřimu V. a jeho dědicům, ale spravováno jest zvláštní komisí pruskou. Dne 3. září 1725 zavřena tu byla aliance mezi Jiřim I. a pruským Bedřichem Vilémem I.

Herrenwörth viz Chiemské jezero.

Herrer Joaquin Maria, současný malíř špan. Studoval na akademii San Fernando a na École des beaux-arts v Paříži. Později pracoval u Gleyra a prodléval v Římě. Maloval: *Karel V. setkává se s Františkem de Borgia v klášteře sv. Justa*; *Poslední okamžiky Karla V.*; *Svěcení vody*; *Dámy na návštěvě v atelieru malířově*. Mimo to provedl řadu genrů ze života špan. Srv. Ossorio y Bernard, Galeria biogr. de artistas esp. del siglo (Madrid, 1868). J-k.

Herrera: 1) Fernando de H., básník špan. (* 1534 v Seville — † 1597 t.), nazvaný vrstevníky el Divino, žil jako kněz o malém obročí fary S. Andrés v ústraní, oddán pouze studiu, hlavně latinské a ital. literatury, a stýká se s málo přáteli, předem Cervantesem a malířem Franc. Pachecem. Napsal řadu děl prosou: *Anotaciones sobre Garcilaso* (Sevilla, 1580), učený, ale těžkopádný komentář k dílům Garcilasa de La Vega; dějepisnou práci *Relacion de la guerra de Chypre y sucesos de la batalla naval de Lepanto* (t., 1572); *Vida y muerte de Tomas Moro* (tam., 1592), překlad z latiny, a mn. j. Význam H-rův pro písemnictví špan. je však v jeho verších; H. je z největších lyriků špan., předák školy sevillské. Psal elegie poněkud manýřované po způsobě Petrarkově, v nichž zpíval platónickou lásku svou k vysoké dámě jakési, sonety, canciones, ódy heroické i morální a j., veskrze veliké dokonalosti formové, silného lyrického vzletu, látek velikolepých a abstraktních. Nejvýše cení se óda na vítězství křesťanské u Lepanta, neobyčejně mohutného dechu, plná biblických obrazů, a canción na smrt krále Sebastiáná portug. (1578), pak sonety Marcu Brutovi, *A la batalla de Lepanto*, óda donu Juanu de Austria. Jazyk H-rův je nasmírně bohatý, vybořený, hledaný, plný nových obrazů, i vytykáno proto často H-roví, že je původcem gongorismu (v. t.), výčitka to v celku neoprávněná, poněvadž za výstřednost záků jeho nelze činiti H-ru zodpovědným. Výběr veršů svých *Algunas obras en verso* uveřejnil H. v Seville r. 1582; první souborné vydání opatřil Pacheco (t., 1619); jiná vydání jsou Fernandezovo v »Poesias castellanas« (1608) a v Rivadeneyrově knihovně (1854, 32. sv.); výběr viz v Quintanově »Parnasso español« (1861). *Slđ.*

2) H. Antonio, historik špan. (* 1549 v Cuellaru -- † 1625 v Madridě), vlastním jménem Tordesillas, získal si přízeň vévody Vespasiana Gonzagy a stal se za Filipa II. státním sekretářem a historiografem obou Indií. Maje jako sekretář přístup do státního archivu, čerpal ze zpráv a podání, která nesměla býti uveřejněna, zvláště ze zpráv Las Casasa, a sestavil dějiny Indie: *Historia general de los echos de los Castellanos en las islas y tierra firme del mar océano, 1492-1554* (Madrid, 1601—1615, 4 sv.). Jako úvod k dílu tomu vydal: *Description de las Indias occidentales* (t., 1601 a 1615). Z ostatních prací zmínky zasluhuje *Historia general del mundo del tiempo del S. D. Felipe II. 1584-1598* (t., 1601, 3 sv.).

3) Juan de H., architekt špan. (* kol 1550), žák architekta Juana de Toledo, jehož roku 1563 započatou stavbu Escorialu po jeho smrti (1567) dokončil. Sleduje pak též směr, jaký do velikoleposti i rozsáhlosti jeví se v Escorialu, sám provedl: katedrálu ve Valladolidu (v. t.), s přesně slohovou vnitřní úpravou, po vzoru a v duchu staveb Palladiových, v níž vícetí snahu, řešiti celek ve tvarech jednoduchých: dorických neb toskánských; Alcazar

v Toledo, bursu v Seville, král. palác a palác Casa de Oficios v Aranjuezu. Současníci i nástupci H-roví přidrželi se jeho zásad a tím vzniklo i více budov v tomto ušlechtilém slohu provedených. Srv. Cean Bermudez, *Vida de Juan de H. (Madrid, 1812)*. *Fka.*

4) Francisco de H. el Viejo (starší), malíř špan. školy sevillské (* 1576 v Seville, † 1656 v Madridě), žák Luisa Fernandez a Pacheca. Byl první, jenž vymanol se z neobratné manýry starších mistrů své školy a vytvořil realistický směr španělské malby. Díla jeho jsou hlavně v kostelích v Seville a v soukromých sbírkách. Uvádíme z nich: *Poslední soud* (San Bernardo u Seville); *Sv. Basilius, diktující pravidla svého řádu* (Louvre); *Triumf sv. Hermenegildy* (mistrovské dílo z r. 1624, v mus. sevillském); *Sbírání manny*; *Isráelité žízňící na poušti*; *Svatba v Kani*; *Zázračné nasyčení* (vesměs z r. 1647, v arcibisk. paláci v Seville). *J-k.*

5) H. Barnuevo Sebastian, malíř, sochař, architekt a ryjec špan. (* 1619 v Madridě — † 1671 t.). Učitelem v malířství byl mu Alonso Cano. Hlavní jeho díla jsou obrazy: *Barnabáš* (Escorial); *Sv. Jeroným na poušti*; *Sv. Jan na Patmu*; *Sv. Jan Kř. na poušti*; *Socha Krista ku sloupu uvázaného* (ve vosku); v architektuře dokončení Escorialu. *J-k.*

6) Francisco de H. el Mozo (mladší), malíř a architekt špan. (* 1622 v Seville — † 1685 v Madridě), syn a žák H-ry 4). Maloval květiny a ryby, od čehož dostalo se mu ital. jména *lo Spagnuolo degli pisci*. Hlavní jeho díla jsou: *Oslava sv. Františka* (v katedrále v Seville); *Nanebevzětí P. Marie* (v kapli P. Marie de Atocha v Madridě); *Oslava sv. Hermenegildy* a některé jiné obrazy v domě sevillském. Ze staveb jeho jmenuje se kostel Virgen del Pilar v Zaragoze. H. byl dvorním malířem Filipa IV. *J-k.*

7) José Joaquín de H. († 1851), prezident mexické republiky, viz Mexiko (dějiny).

Herrfurth Ernst Ludwig, státník pruský (* 1830), studoval v Jeně a v Berlíně, stal se r. 1882 státním podsekretářem, předsedou říšské kommise, na základě nového zákona proti socialistům zřízené, a po odstoupení Puttkamerově dne 2. čce 1888 ministrem vnitra. Když byl provedl důležité opravy, zejm. nový obecní řád, odstoupil 9. srp. 1892, poněvadž nesouhlasil s Miquelovou berní politikou. Od r. 1888 jest poslancem na sněmu pruském. Ze spisů jeho uvádíme: *Das Gesetz betreffend die Befähigung für den höhern Verwaltungsdienst, vom 11. März 1879* (3. vydání Berlín, 1888); *Kommunalabgabengesetz* s F. Nöllem (2. vyd. t., 1888).

Herrgott Marquard viz Hergott.

Herrick Robert, básník angl. (* 1591 v Londýně — † 1674 v Dean-Prioru), studoval v Cambridgei, načež dostal tam faru Dean-Prior, a níž však pro royalismus svůj byl sehnán r. 1647; žil pak v Londýně jako literát do r. 1662, kdy za restaurace obročí jeho mu vráceno. Verše jeho, neobyčejně jemného kouzla a hudby, většinou milostná čísla a

anacreontické idylly a krajiny, velmi byly ceněny za jeho života a mnohé v hudbu uvedeny. Sám uspořádal dvě sbírky z nich: *Noble numbers* (1647) a *Hesperides* (1648). Později upadl v zapomnutí, až na sklonku min. stol. upozornili na něho Nichols a Nathan Drake. R. 1823 spisy jeho vydal Maitland, 1825 Pickering, 1859 Walford, 1869 Hazlitt, 1878 Grosart (kritické vyd., Londýn, 3 sv.). Dnes stažen je i básníky jako Swinburne mezi nejlepší lyriky anglické. Srv. E. Hale, *Chronologie d. Dichtungen H-s* (1892).

Herrig Hans, básník a spis. něm. (* 1845, † 1892 ve Výmaru). Vzdal se právnické kariéry úřední, oddal se zcela literatuře. Napsal řadu dějepisných dramát v neseném tónu fečnickém, jež však na jevišti se neudržela: *Alexander d. Gr.* (2. vyd. 1879); *Kaiser Friedrich der Rothbart* (1873); *Jerusalem* (1874); *Der Kurprinz* (1876); *Konradin* (3. vyd. 1885); *Drei Operndichtungen* (1881); *Nero* (1883); *Columbus* (1887); *Christnacht* (1887). Největší úspěch měl slavnostní hrou *Festspiel zum Lutherjubiläum 1883* (10. vyd. 1888). Mimo to napsal humoristické básně *Die Schweine* (1876); *Der dicke König* (1885); *dále Mären u. Geschichten* (2. vyd. 1879); a pojednání *Die Meininger, ihre Gastspiele und deren Bedeutung für das deutsche Theater* (1879); *Luxustheater und Volksbühne* (1886); *Gesammelte Aufsätze über Schopenhauer* (1894) a j. Jeho *Gesammelte Schriften* vyšly v 7 sv. (Berlín, 1888).

Herrich-Schaeffer Gottlieb August, zoolog něm. (* 1799 v Rezně — † 1874 jako soudní lékař t.). Zabýval se soustavnými studii hmyzu, zvláště motýlů evropských a cizích. Vydal obšírná díla: *Fauna insectorum Germaniae* (po Panzerovi, Režno, 1830—44); *Nomenclator entomologicus* (t., 1835—40, 2 díly); *Die wanzenartigen Insekten* (po Hahnovi, Norim., 1831—52, 9 sv.); *Systematische Bearbeitung der Schmetterlinge von Europa* (Režno, 1843—56, 6 sv.); *Lepidopterorum exoticorum species novae* (t., 1850—56); *Neue Schmetterlinge aus Europa* (t., 1856—61).

Herring John Frederick, angl. malíř zvířat (* 1795 v Surreyi — † 1865 v Tunbridge-Wellsu). Počal malbou vývěsních štítů, ale u A. Coopera vzdělal se na předního malíře zvířat. Od něho jsou díla: *Návrat ze závodů v Epsomu*; *Den trhu*; *Trh na koně*; *Pošta za doby Jiřího IV.*; *Selská stáj*; *Mazzeppa* (originální kompozice). J.-k.

Herrlein Joh. Andreas, genrista něm. (* 1720 ve Virpurku — † 1796 ve Fuldě). Svě obrazy prováděl velmi čistě a přesnou kresbou, vybíraje si lovy, krajiny, taneční zábavy v přírodě, sedláky, lékařské operace, nymfy a pod. Byl dvorním malířem biskupa fuldského. Díla jeho nalézají se ve veřejných sbírkách ve Frankfurtě, v Darmstadě, v Praze (Rudolfinum) a v germ. museu v Norimberce. J.-k.

Herrlich, ves v Čechách, viz Hrdlovka.
Herrlitz, Gross, a Klein-H. viz Heraldovice Velké a Malé.

Herrmann: 1) H. Georg Mich. Gottlob von, politik a spis. sedmíř. (* 1737 v Bra-

šově — † 1807 t.), od roku 1764 archivář, od r. 1768 alodiální perceptor, pak vrchní notář a senátor, od r. 1784 městský hejtman v Brašově, v l. 1786—1790 rada při soudní tabuli sibišské a od roku 1795 městský a krajský vrchní sudí v Brašově. Často byv vysílán na zem. sněm a k zasedáním sasické národní university, zaujal mezi poslanci záhy vynikající postavení, jehož ve prospěch svého národa využitkovati se snažil. Z řady děl jeho politických a histor. trvalé jsou ceny: *Die Grundverfassungen der Sachsen in Siebenbürgen u. ihre Schicksale* (Offenbach, 1792, 2. vydání Sibiň, 1839), zejména spis o dějinách sasického národa a Sedmíhradska *Das alte und neue Kronstadt*, jež Os. Meltzl v 2. vydání upravil (Sib., 1883 a 1887, 2 sv.). Srv. Jul. Gross, »G. M. G. v. H. u. seine Familie« (t., 1889). Dkl.

2) Johann H. v. Herrmannsdorf, spis. rak. (* 1748 ve Vidni — † 1816 t.), byl r. 1777 za služby, které vláde při nepokojích selských v Čechách prokázal, povýšen do stavu šlechtického a jmenován r. 1780 guberniálním radou v Praze a r. 1790 ve Vidni. Zabýval se rád předměty sahajícími do dějin českých, ale z prací jeho málo se zachovalo. Vydány byly: *Versuch einer Biographie K. E. Fürsten v. Fürstenberg* (Drážďany, 1798) a *Geschichte der Israeliten in Böhmen von den ältesten Zeiten bis 1813* (Videň, 1819). V rukopise zůstala statistika Čech z r. 1788, dějepisný nárys nejpatrnějších epoch české vzdělanosti, materiál k české bibliografii a biografii a množství politických a pod. článků. Kulturně historické rukopisy H-ovy získal hrabě Šternberg a daroval je Museu. R. 1785 byl H. zvolen za řád. člena král. České společnosti nauk. Viz Jirečkovu »Rukověť«. — Syn jeho H. Jan (* 1781 v Praze — † 1809 na Predělu) byl setníkem ve vojsku rakouském a proslavil se hrdinnou smrtí svou při hájení pevnosti Predělské proti přesile francouzské 18. kv. 1809.

3) H. Ernst Adolf, historik něm. (* 1812 v Kämmerwalde — † 1884 v Marburce), působil od r. 1857 jako profesor historie v Marburce a získal si značné jméno, že pokračoval ve Strehlově *Geschichte des russ. Staats* (Gotha, 1846—66). Vydal: *Beiträge zur Gesch. des russ. Reichs* (Lipsko, 1843); *Die österr.-preuss. Allianz von 7. Feb. 1792* (Gotha, 1861); *Peter d. Gr. und der Zarévitch Alexej* (Lip., 1874) a j.

4) H. Emil, církv. a trestní právník něm. (* 1812 v Drážďanech — † 1885 v Gothě), od r. 1836 professor v Kielu, od r. 1847 v Gotinkách, od r. 1868 v Heidelbergu a od r. 1873 až do roku 1878 praesident evang. vrchní círk. rady v Berlíně. Získal si velké zásluhy o provedení evang. círk. reformy v Prusku a o vydání gener. synodálního řádu z r. 1876. Byv pro svou liberálnost nucen vzdáti se r. 1878 svého úředního postavení, odstěhoval se do Heidelbergu a pak do Gothy. Ze spisů jeho uvésti sluší zvláště: *Zur Beurteilung d. Entwurfs eines Kriminalgesetzbuches für das Königreich Sachsen* (Lip., 1836); *Über die Stellung d. Religionsgemeinschaften in Staat* (Go-

tinky, 1849); *Die notwendigen Grundlagen einer die konsistoriale und synodale Ordnung vereinigenden Kirchenverfassung* (Berlín, 1862); *D. staatliche Veto bei Bischofswahlen nach dem Rechte d. oberrhein. Kirchenprovinz* (Heidelberg, 1869); *Grundriss zu Vorlesungen über d. deutsche Strafrecht* (t., 1871).

5) H. Gustav Vratislav, spis. český (* 1839 v Hradci Králové — † 1873 t.). Gymn. studia jeho byla přerušena, když r. 1851 otec jeho s rodinou se vystěhoval do Ameriky. Ale z příčin zdravotních rodina již za půl roku se vrátila do vlasti a H. s počátků věnoval se kupectví v Chotěboři, r. 1857 v Praze obchodu knihkupeckému (do r. 1859), načež vstoupil k vojsku. Jako poručík (1864) účastnil se roku 1866 několika bitek s Garibaldiisty v horách tyrolských. Po válce přeložen byl do Lince, kde pokračoval ve spisování historie svého pluku (11) od r. 1859; zde také byl přidělen ku gener. štábu a r. 1872 jmenován nadporučíkem. Ale již násl. roku, stížen plícní chorobou, zemřel. H. započal činnost literární již v 17. roce; psal původní povídky, studie, obrázky (Körber) z přírody a jiné, překládal z francitiny (Féval, Sue, Mery), angličtiny (Maryat) a němčiny a práce své uveřejňoval nejvíce v »Poutníku od Otavy« (Sokolovský vír, Boj na moři, Dvojí oběť, *Ve prase texanském, Mrtvá tůně, Živý nebožtík, úryvek Texanská noc, Černé jezero*), v »Lumíru« (mimo jiné *Desdemona*, 1859) a v »Hum.Lištěch« (1860, *Dvě nové dopis vyňaté ze zápisní knihy V. Matyášečka*). Srv. Koleda, 1879, str. 342 a n. a 358 a n. (Ze života zapomenutého spisovatele od prof. Hory.) Kromě toho vydal histor. román *Bojanov* (Praha, 1860), novellu *Unghvárská slečna* (1863), pak několik spisů pro mládež, jako: *Bitva u Lepantu* (1864), *Skotský zámek* (1867), *Pohorský lovec* (1869), *Osada u červené řeky* (1865) a jiné. Psal i básně a podal studii »O vlaských pímpřatech«.

6) H. Emanuel, JUDr. (* 1839 v Celovci), od r. 1874 minist. rada v ministerstvu orby. V poštovníctví zjednal si popularitu návrhem (v »Neue Fr. Presse« 1869) poštovních lístků, které pak r. Hájna 1866 jako korrespondenční listky v Rakousku, později v Německu a jinde zavedeny. *Hda.*

7) H. Emil, právník český (* 1841 v Králové Hradci — † 1892 v Praze). Byl od r. 1876 v Praze advokátem a získal si pověst výtečného právníka. Populární spis jeho *O směnkách* dočkal se několika vydání. H. byl velice činným v českém národním a hospodářském životě, zasedaje v různých společnostech a korporacích.

8) H. Wilhelm, protest. theolog německý (* 1846), od r. 1879 prof. bohosloví v Marburku, stoupenec směru Ritschlova; psal: *Die Metaphysik in d. Theologie* (1876); *Die Religion im Verhältnis zum Welterkennen u. zur Sittlichkeit* (1879); *Die Bedeutung der Inspirationslehre für d. evang. Kirche* (1882); *Der Begriff der Offenbarung* (1887); *Warum bedarf unser Glaube der geschichtl. Thatsachen* (2. vyd. 1891); *Der evang. Glaube u. d. Theologie Ritschls* (1890) a j.

9) H. Ignát, vynikající humorista český, bratr H-a 5) a 7) (* 12. srpna 1854 v Chotěboři). Děťství strávil v Král. Hradci, kde vychodil také 4 třídy normální a 1. třídu reálky. Ve 14. roce odešel do Prahy i učil se tři léta kupectví, načež zaměstnan byl v různých závodech galanterních, kde stal se posléze cestujícím. Odtud přestoupil do Ottovy tiskárny a závodu nakladatelského, byl redaktorem »Palečka«, advokátním písařem a účetním, na to úředníkem v administraci »Nár. Listů«, pak pokladníkem a od r. 1885 členem redakce téhož listu, i obstarával několik let (do 1892) soudní referát, jenž za něho stal se velmi oblíbeným pro vtipný humor a humanní směr. Tyto vlastnosti charakterisují také hojnou literární činnost H-ovu. R. 1875 přinesl »Lumír« prvou jeho povídku *Červená růže*, malou to fantasií v duchu Andersenových báchovek. H. pokusil se ještě několikrát v tomto pohádkovém, vzdušném genu, ale nenacházejе ohlasu, zabočil na jinou, realističtější stezku. Mosaikový výbor malých povídek *Z chudého kalamáře* (vlastním nákladem 1879) byl toho rozhodným svědkem. Ples to, že obsahovala leckterý projev silné, svérázné individuality, kniha nepronikla, ale ovšem upozornila na zajímavého autora, jenž záhy potom (1882) ohlásil se již novým literár. činem, *Svandou dudákem*, jenž získal si záhy značné popularity. H. vedl náklad, administraci, expedici, a namnoze sám vyplňoval malé stránky svého sborníku nejrozmanitějšími drobnostmi humoristickými (povídky, nepolitické satiry, travestie, drobný šprým) a to pod různými šiframi a pseudonymy (Švanda, Vojta Machatý, a j.). Zde také vytvořil H. podle vzoru amer. humoristy Artema Warda pověstnou svou figuru divadelního kritika Vavřince Lebedy. Ze »Švandy dudáka« vyrostly také časem větší sbírky H-ovy: *Pražské figurky* a *Pan Melichar* jakož i nejobemnější a nejoblíbenější práce jeho *U snědeného krámu* (Pr., 1890), vážný pokus o pražský román. Řídčejí ukládal H. nové své práce do jiných časopisů českých, na př. do »Květů«, »Světozora«, zvláště od té doby, kdy stal se povídkářem »Nedělní příl. Národních Listů«, kterým je podnes. Výbořem z těchto prací povstaly knihy *Drobní lidé*, črty ze všedního života (»Ottova Laciná Knihovna národní« 1888, 2 díly, 2. vydání 1894); *Bodří Pražané*, postavičky z pražských zdí a ulic (»Naše knihovna«, 1892); *Domáci štěstí* (Praha, 1893); *Páté přes deváté*, třicet nedělních povídek Ypsilonových (t., 1895). Již jména těchto prací ukazují s dostatek, odkud H. nejraději čerpá své zajímavé figurky. Vedle vzpomínek z mládí, jež ovanuty často tklivou, elegickou náladou, jsou to hlavně sféry, s nimiž tuhý život svedl spisovatele v úzký styk. Drobné kupectvo, femeslnictvo, menší úředník, typy ze soudní síně, kruh pražských literátů zastoupeni tu četně a k nim, snad také trochu návodem mistra Nerudy, druží se malá Praha se svými zajímavými typy, zvláště z Podskalí. Spisovatel mnoho

prožil s těmito svými známými, zná je do podrobná, bývali mu blízkými; proto také umělecký názor H-ův není z pravidla satirický, nýbrž humoristický; obrázky kypí neodolatelnou komikou, srší vtípem, ale neironisují, přecházejíce spíše často ve vážné, realistické kresby, plné života a pravdivosti a lásky k lidem i humanosti. Z ostatních událostí života H-ova zaznamenati musíme jeho cesty do Paříže (1878 a 1889), do Německa (1885) a na Slovensko (1892), z prací pak jeho čes. zpracování *Historie o doktoru Faustovi* (Pr., 1884), anthology *Humor parnassu českého* (t., 1880), záslužné vydání »Sebraných spisů J. Nerudy«, *Čítárnu Svaný Duddka* (od r. 1895) a jednoaktovku *Maňelova přítelkyně* (v »Div. bibl.« 1891), jediný to dram. pokus jeho. Od r. 1888 je H. také předsedou spolku »Májec«, o nějž získal si značných zásluh. Srv. »Světozor«, 1895. Hš.

10) H. Hans, krajinář a genrista (* 1858 v Berlíně), v l. 1874—79 žák berl. akademie za Knilla, Gussowa a Wilberga, v l. 1880 až 1883 žák Dückera v Düsseldorfu. Cestoval v Holandsku, v Itálii (1888) a usadil se v Berlíně. Maluje scény z holandských měst a z pobřežních rybářských vesnic způsobem hrubě jednoduchým, ale pravdivým. Jmenujeme z děl jeho: *Břeh u Helsingöře*; *Starý přístav v Rotterdamu*; *Krajina na holandské řece*; *Rybí trh v Amsterdamě* (1886, mus. ve Vratislavi); *Silnice v Chioggii* (1888); *Rybářská vesnice* (vyst. v Praze 1893); *Opička* (rovněž); *Antverpy* (rovněž); *Ulice v Amsterdamu* (rovněž); *Holandská krajina* (vyst. v Praze 1895); *Isola San Pietro* (rovněž); *Přístav Dortrechtův* (rovněž); *Rybářské bárky v Benátkách* (vyst. v Praze 1896); *Pouliční výjev z Benátek* (rovněž). J-k.

11) H. Karel, právník čes. (* 1866 v Kotelci n. Černými Lesy). Studoval ve Slaném, v Písku a v Praze, kde absolvoval roku 1888 práva, načež vstoupil do soudní služby. R. 1889 promovován sub Auspiciis Imperatoris. R. 1890 až 1891 studoval v Berlíně zejména obor práva obchodního a směnečného, načež r. 1892 habilitován za soukromého docenta nauk těchto na české universitě. Vedle příspěvků časopiseckých uveřejnil spis *O právní povaze rektářapírů* (Praha, 1892), od r. 1895 jest spoluredaktorem »Právnicka«.

Herrmannsdorf, osady v Čechách: **1) H.** hejt. Podbořany viz Heršov. — **2) H.**, Herrmannsdorf, u Dřevohryz, hejt. a okr. Teplá (město), fara a pošta Teplá (klášter); 20 d., 132 ob. n. (1890), myslivna.

Herrmannstadt, ves slezská, viz Heřmanice 27).

Herrnberg, viska v Čechách u Dürrmaulu, hejt. a okr. Planá, fara Nová Ves, pš. Marianské Lázně; 6 d., 37 ob. n. (1890).

Herrndorf: 1) H. osada u Nedamova v Čechách, hejt., okr. a fara Dubá; 26 d., 141 ob. n. (1890), 2tř. šk., mlýn. U H-u stávaly samostatně vsi Březinka Velká a Malá. — **2) H. t.**, hejt. Rakovník, viz Kněžves. — **3) Gross-H. t. v. Kněžnice.** — **4) Klein-H.** viz Kněžničky.

Herrnfeld, ves v Čechách, viz Pole Panské.

Herrnhut v. Ochranov. — Herrnhutští viz Ochranovští.

Herrlesbauer viz Hernlesbrunn.

Herrnsdorf viz Heřmanice 9).

Herrnskretschon viz Heřnsko.

Herrnwalde, Herrenwalde, ves v Čechách, hejt. a okr. Šluknov, fara Zeidler, pš. Ehrenberk; 28 d., 164 ob. n. (1890), myslivna.

Herrstein, zříc. hradu, viz Heřstein.

Herbruek, okr. město v bavor. Stř. Francích, na f. Pegnici a na žel. tr. brodsko-norimberské, má 3 kostely, zámek, lat. školu, okr. soud, průmysl keramický a pivovarnický, výborné chmelnice a 3761 ob. (1890).

Hersé, v řecké báji dcera Kekropova a Aglaufina, bohyně rosy a úrodnosti rosou působení, jako sestry její Aglauros a Pandrosos. Kult jejich v Athénách úzce souvisel s kultem Athény, z jejíž bytosti se patrně vyloučily. Jim Athéně prý světila právě narozeného Erichthonia v uzavřené skříni; Agrauros a H. ze zvědavosti ji otevřely, načež, šilenstvím byvše jaty, s akropole se vrhly. S jejím kultem ve spojení se uvádějí errhéforie nebo arrhéforie (v. t.). Někteří uvádějí též její lásku k Hermovi, jemuž porodila Kefala; Ov. Met. 2. 708 n. zakládá na tom báji o žárliivosti Aglaufině. klk.

Hersok, turecké jméno Hercegovany.

Hersent [ersān] Louis, malíř franc. (* 1777 v Paříži — † 1860), žák Regnaultův. Původně maloval scény z řeckých mytů a přešel pak k historickému genu z doby Ludvíka XVI. a k malbě idyll, jež podával s koketní smyslností. Jmenujeme od něho: *Achilles vydává Agamemnonovi Briseovnu*; *Atala otravuje se v náručí Chacta*; *Daphnis a Chloe*. Maloval i podobizny Casimira Périera, Spontiniho a j. J-k.

Hersfeld, krajské město v prus. vl. obv. kasselském na f. Fulde a na žel. trati frankfurtsko-gotinské, 199 m n. m., má gotický kostel z XV. stol., zříceniny klášterního chrámu ze XII. stol., starobytlou radnici, gymnasium, proreální gymnasium, vojenskou a femesnickou školu, okr. soud, vrchní lesní úřad, poštu 1. tř., sirotčinec, nemocnici, značný průmysl soukenický a 6758 ob. (1890), z nichž 224 kat. a 200 židů. Město vzniklo kolem benediktinského kláštera, založeného r. 769 mohučským arcibiskupem Lullem, a stalo se později říšským knížectvím (450 km²), jež roku 1648 dostalo se Hessen-Kasselsku a r. 1866 Prusku.

Hersch Hermann, spis. něm. (* 1821 — † 1870 v Berlíně), uveřejnil mimo několik sbírek básní dramata *Alfonso Guzman der Getreue* (1854); *Sophonisba* (1859); *Maria v. Burgund* (1860) a veselohru, s níž došel největšího úspěchu, *Die Anna Liese* (1859, 3. vyd. 1876).

Herscheditz viz Herstošice.

Herschel, okres (division) ve vých. Kapsku v hornatině jižně f. Oraně. Na 1709 km² žije tu 25.057 ob. (1891), až na 200 bělochů veskrze Bantů. V hl. městě st. jm. missionářská stanice.

Herschel: 1) H. Friedrich Wilhelm, sir, hvězdář (* 1738 v Hannoveru — † 1822 ve Sloughu. Přišel r. 1757 jako hoboista hannoverského sboru do Londýna, stal se učitelem hudby v Leedsu, r. 1765 varhaníkem v Halifaxu, r. 1766 pak ředitelem hudby v Bathu v Bristolu. Ve prázdných chvílích počal se tu zabývat matematikou a hvězdářstvím a koupil si dvoustopý zrcadlový dalekohled Gregoryho. Pozorování nebe tak jej nadchlo, že zatoužil po dalekohledu větším. Poněvadž se mu peněz nedostávalo, umínil si, zhotoviti sám takový reflektor; po mnohých marných pokusech dokončil r. 1774 reflektor 7stopý soustavy Newtonovy. Tím však se neuspokojil, nýbrž sestrojil r. 1783 zrcadlo pro dalekohled zstopý. Pokračoval pak horlivě v lití, broušení a leštění zrcadel, jsa při tom podporován bratrem svým Alexandrem. Za 15 let zhotovil dle vlastního udání 200 zrcadel pro dalekohledy 7stopé, 150 pro 10stopé a asi 80 pro zstopé. Když pak se mu dostalo roční podpory krále Jiřího III., zhotovil od r. 1785 až 1789 obrovský teleskop 39' angl. dlouhý se zrcadlem 4' širokým, při němž zanechal zrcadla pomocného, osu zrcadla naklonil k ose roury a tak obraz přímo pozorovati mohl, t. j. přešel tu ke tvaru řečenému »front-view« (viz Front-view-teleskop). Roku 1779 začal zkoumati nebe soustavně dobrým dalekohledem; předložil roku 1780 Král. spol. v Londýně práci o vrších na měsíci a objevil 13. března 1781 Urana. Maje za to, že objevil novou vlasatici, podal o tom zprávu Král. spol. v Londýně *Account of a Comet* 26. dub. 1781. Teprve později byl omyl hvězdáři poznán a H. sám oznámil Král. spol. 7. listop. 1782, že objevil oběžnici za Saturnem. Tímto objevem stal se pojednou slavným mužem. Universita oxfordská udělila mu titul doktora, král Jiří III. jmenoval jej svým hvězdářem, vykázal mu roční plat 200 lib. št. a byt v Datchetu, pak u Clay Hallu, posléze ve Sloughu u Windsoru. H. byl členem Král. spol. londýnské, která mu za objevy jeho přifkla cenu (medaili) Copleyovu. Podpora krále a pak i jmění ženy Marie roz. Baldwynové, ovdovělé Pittové, s níž se asi r. 1788 oženil, způsobily, že se mohl věnovati práci vědecké. Dne 11. ledna 1787 objevil H. dvě družice Uranovu (Titanii a Oberonu) a určil pozorováním doby oběhů jejich, 28. srp. 1789 objevil první (nejbližší) a 17. září 1789 druhou družici Saturnovu (Mimasa a Encelada), dále přes 2500 mlhovin (katalogy ve Phil. Tr., 1786, 1789, 1802), jež rozdělil na 8 tříd, více než 846 hvězd podvojných (*Catalogue of double stars*, 1782, 1785—1822) a dokázal, že existují podvojně soustavy hvězd (*Account of the changes . . . in the relat. situation of double stars*, t., 1803). Podarilo se mu určití dobu rotace Saturna a prstenců jeho (1790), oč se i při ostatních planetách pokoušel (*On the rotation of the planets round their axes*, t., 1781). Zkoumal fyzické vlastnosti planet, dokázal na základě pozorování v l. 1777—83, že bílé skvrny na pólech planety Marta mění se s ročními časy, že na Martu je voda, vzduch

a poměry asi jako na zemi (*On the remarkable appearances of the polar regions of the planet Mars . . .*, t., 1784). Rozšířil názory naše svými odhady počtu a uspořádání hvězd a poučil nás o původu světa, organisaci vesmíru a významu mléčné dráhy (*On the construction of the Heavens*, t., 1784). Zabýval se sluncem a jeho fyzickou konstitucí, jakož i dokázal na základě vlastního pohybu hvězd, jež vyšetřil Tob. Mayer, že celá soustava sluneční spěje v prostoru světovém směrem ke hvězdě λ Herculis (*On the proper motion of the Sun and Solar System*, t., 1783). Velmi četné práce jeho obsaženy jsou vesměs ve Phil. Trans., počínajíc roku 1780. Objevy jeho v soustavě Saturnové a Uranové, badání o soustavách hvězdných, o hvězdách podvojných, mlhovinách, shlucích atd. pojistily mu čestné místo mezi hvězdáři všech časů. Obrovským dalekohledem a duchem svým pronikl prostorem světovým co nehlouběji, »Coelorum perrupit claustra« praví o něm náhrobní nápis v Uptoně. Rozbor života a prací podal Arago v »Annuaire« na r. 1852 a Holden (New-York, 1881). VRy.

2) H-ová Karolina Lukrétia, sestra před. (* 1750 v Hannoveru — † 1848 t.), přišla za H-em r. 1772 do Bathu a podporovala jej horlivě při všech jeho hvězdářských pracích a výpočtech. Po smrti jeho vrátila se do Hannoveru, kde žila z podpory krále Jiřího III. Objevila 8 vlasatic a 9 mlhovin. Vydala *Catalogue of Stars taken from Flamsteed's observations* (Londýn, 1798), dále všeobecný seznam všech pozorování ke všem hvězdám Britického katalogu *A general Index* atd. (t., 1798), přepočítala posice mlhovin, které bratr její pozoroval, pro epochu 1800 a odevzdala seznam ten v rukopise bratrovci Johnu H-ovi; konečně vydala *Zone Catalogue of all the nebulae and clusters of stars observed by her brother . . .* Viz: *Memoirs and correspondance of Car. H.* (Londýn, 1876, 2. vyd. 1879, něm. od Scheibea, Berlín, 1877). VRy.

3) H. John (I) Frederick William, sir, hvězdář, syn H-a 1. (* 1792 ve Sloughu u Windsoru — † 1871 v Londýně). Studoval v Cambridgei, kde s Peacockem přepracoval spis o počtu differentialním od Lacroixe. Žil jako bohatý soukromník-učenec v Londýně. Po otci zdědil nádání pozorovací a pokračoval od r. 1816 v pracích jeho o hvězdách podvojných, shlucích a mlhovinách. R. 1823 počínaje podal Král. spol. Lond. 6 seznamů nově objevených hvězd podvojných a důležitých měření, jež vykonal svým zstopým reflektorem (Mem. Astr. Soc. II.—IX.) a udal několik method, jak lze určití dráhy hvězd podvojných (t., V., VIII.). Od února r. 1834 do kv. r. 1838 dlel v jižní Africe na mysu Dobré Naděje, kde svým zstopým dalekohledem prozkoumal jižní nebe. Výsledky svých pozorování uveřejnil v *Results of astr. observations made at the Cape of Good Hope*, jež obsahují první přirozené zobrazení mlhoviny v Orionu (Lond., 1847). Objevil tam asi 2100 nových hvězd podvojných, nových mlhovin 1619.

Vydal učebnici *Treatise on Astronomy* (t., 1833), později pod názvem *Outlines of Astr.* (12. vyd. 1875, něm. od Nicolaie v Heilbronně 1838, franc. od Vergnauda v Paříži 1853); přehled všech měření hvězd podvojných otce svého *A synopsis of all Sir Will. H. micrometrical measurements... of Double Stars...* (Mem. Astr. Soc. XXXV., 1867); seznam zkušebních předmětů (hlavně podvojných hvězd) pro dalekohledy *List of test objects, principally double stars* (t., VIII. 1834); pak *Catalogue of Nebulae and Clusters of Stars* (Ph. Tr. 1864), obrovská to práce udávající místa a krátký popis 5079 předmětů, jež po vždy bude důležitá. Po smrti jeho vyšel *A catalogue of 10500 multiple and double stars...* (t., XL. 1874), asi poslední jeho práce. Zabýval se i fyzikálními studii; důležitá je zvláště theorie světla *On the theory of light* (Londýn, 1828, francouzsky s dodatky od Verhulsta a Queteleta v Bruselu 1829, něm. od Schmidta E. ve Stuttgartě 1831), o zvuku *Treatise on Sound* (t., 1830). Od něho pochází též myšlenka konati současná pozorování meteorologická na různých místech. Ostatní četná pojednání jeho fyzikální, geologická, mathem. a astron. viz v Pogendorffově Biogr. Liter. Handwörterbuch (Lipsko, 1863); uveřejněna jsou ve Phil. Tr., Edinb. Tr., Mem. Astr. Soc. a jinde. Po návratu svém z mysu Dobré Naděje stal se H. baronetem (1838) a fediilem král. mincovny (1850—55), jako kdysi Newton. Viz o něm též *Proceedings* Vol. 20. — Syn jeho prof. Alexander sir H. vynikl svým pojednáním o letavicích a mladší syn kapitán John (II.) H. pracemi spektroskopickými. VRÝ.

Herschelův dalekohled v. Dalekohled.

Herschelův ostrov v Arktickém moři, těsně při pobřeží britské sev. Ameriky mezi ústím F. Mackenzie a Demarcations Pointem, objeven J. Franklinem na jeho druhé cestě v čci 1826. V posledním čase kotvily a přezimovaly tu velrybářské lodi.

Her-Schff., zoologický skratek, jímž označen G. A. Herrich-Schäffer.

Hersilia: 1) H., jedna ze Sabinek od Římanů unesených, připadla za choť Hostiliovi, jemuž porodila syna Hosta Hostilia, jenž pak se stal otcem potomního krále Tulla Hostilia. Když choť její v bitvě se Sabiny padl, H. zvláště se zasadila o uzavření míru, vzývajíc ve své řeči k Titovi Tatiovi choť Martovu Nerienu. Dle jiné verze však H. stala se choťi Romulovou. Dle Ov. Met. XIV. 829 n. H. truchlila velice nad smrtí choť svého; proto Juno ji pozvala na Quirinál do háje na mohyly Romula-Quirina. Tam prý hvězda s nebes spadla na její těm a H. uvedená Quirinem v jeho chrám jako Hora Quirini. H., etymologicky souvisíc s bohyněmi Here Martea, Herie Junonis, Herentas (= voluptas, oskická Venus), rovná se asi choťi Martově Nerieně, sabinské to bohyni manželství. Spojení H-ie s Romulem nastalo asi, když Romulus stotožněn se sabinským Quirinem, který se rovná latinskému Martovi. klk.

2) H., asteroida objevená Petersem 13. říj. 1879; střední jasnost v opozici 12^o, průměr v km 46, označení 604 . Gs.

Herstal, dříve Heristall, lat. *Heristallum*, průmyslové místo v belg. prov. Lutichu a takřka předměstí Lutichu, na l. bř. Mosy, stan. želez., s 13.877 ob. (1890), hlavně dělníky. Dobývání uhlí a značný průmysl železářský, zvl. výroba zbraní. Zde stával rodný hrad francského majordoma Pipina Heristallského. R. 1235 stal se H. sídlem mladší linie hrabat brabantských. Po různých osudech zdědil ho r. 1714 dům Pruský, avšak již r. 1740 prodal jej Bedřich II. za 150.000 dol. biskupu lutišskému. Tento H. býval jmenován francským na rozdíl od H-lu saského, jenž se nalézal u dnešní vsi Herstelle v prus. vl. obvodu mindském nad Vesperou, kde Karel Vel. r. 797 zřídil pevný tábor.

Herstošice, Herptošice (*Herscheditz*), ves v Čechách, hejt. Žlutice, fara Údrč, poš. Bochoj; 31 d., 176 ob. n. (1890). Stávala tu tvrz, původní sídlo ryt. Zumrů z Herstošic, z nichž se tu r. 1455 Jetřich jmenuje. R. 1537 koupil polovici H. Melichar Tyzl z Taltic, r. 1571 seděl na H-cích Adam Prolhofer z Purkerstorfu, jehož nástupce prodal opět H. Zumrovi z H.

Heršlák, H. Český (pův. *Herrnschlag*, *Hörschlag*, *Böhmisch-H.*), ves v Čechách, hejt. Kaplice, okr. Vyšší Brod, fara a pošta Dvořístě Horní; 48 d., 242 ob. n. (1890), telegraf a stanice rak. st. dr. (Veselí-Čes. Budějovice-Wartenberg), mlýn. Alod. statek ve výměře 119⁴/₁ ha, k němuž náleží v H-u zámeček s parkem a dvůr, majetek Marie Bittingerové v Linci. Stávala tu tvrz, na níž od konce 1. pol. XV. stol. až na malé přestávky do r. 1560 seděli Cinišpánové z H-u. S Eliškou Cinišpánovou přešel H. na jejího manžela Jana Vamberského z Rohatec a potomky. R. 1646 jmenuje se tu Matěj z Mukenberka, jehož potomci tu seděli do r. 1677, od r. 1694 pánové z Kaiseršteina a skoro po celé XVIII. stol. připomínají se opět pánové z Mukenberka.

Heršov (*Herrmannsdorf*), osada v Čechách, hejt. Podbořany, okr. Jesenice, fara a pošta Kolešovice; 37 d., 239 ob. n. (1890), řid. popl. dvůr a cihelna Karla hr. Vallisa.

Heršpice, vsi na Morávě: 1) H., hejt. Vyškov, okr., fara a pošta Slavkov; 146 d., 722 ob. č. (1890), kaple sv. Matěje, 2tř. šk., evang. fara, popl. dvůr zvaný Jalový, hájovny Zlatý jelen a Mušenica, myslivny Bílý Vlk a Vrchava. V blízkém údolí Kepkové na skále stál ve stol. XV. hrad Kepkov (Kunovský Zámek), ale již r. 1497 byl zříceninou. Nedaleko hradu stávala též ves s farou t. jm. Po bitvě u Slavkova (1805) přenocovali zde cis. František II. a car Alexandr. — 2) H. Dolní, také Heršpice (Unter Gerspitz), na pr. bř. Švarcavy, hejt. a okr. Brno, fara Komárov, pošta Heršpice Horní; 65 d., 13 ob. č., 388 n. (1890), kaple sv. Kateřiny, 1tř. šk. R. 1645 byla ves vypálena od Švédů. — 3) H. Horní (*Ober-G.*), t.; 148 d., 65 ob. č., 822 n. (1890), kaple P. Marie, pošta, telegraf a stan. sev. dr. císaře

Ferdinanda (Břeclava-Brno), továrna na dehtové výrobky. Část obce jmenuje se H. Nové.

Herštejn, jméno dvou zbořených hradů v Čechách: 1) Starý H. (pův. Hersenstein, Hirsenstein, Hirstein), hrad za Ronšperkem nad Pivoňkou, snad založený od Protivce z H-a (1272). Po téměř hradě měli přímění Protivec (1324—35), Vítek (1324) se synem Jindřichem, Prkoš (1302—17) a syn jeho Chotěbor (1324—35), Sezima (1321), Vilém (1312—53) a Zdeněk (1359—73), z nichž některý je snad ve spojení s Novým H-em. Na St. H-ě seděl napřed nějaký Habart, pak nějaký Bruk, pak jej koupil Oldřich lantkrabě Leuchtenberský. Od tohoto převzal jej r. 1328 Jindřich kníže Bavorský. Později H. se dostal králi Janovi, jenž jej prodal r. 1331) Janovi, biskupu pražskému. V držení arcibiskupství zůstal H. necelé století. Arcib. Kunrát zapsal jej Petrovi Ebrzvinovi z Hradiště (před r. 1420). R. 1421 jej pry Domažličtí opanovali. R. 1427 byl v držení Bedřicha a Hanuše bratří z Kolovrat a r. 1437 patřil Ctiborovi z Volfšteina. Tento odevzdal jej t. r. Zdenkovi z Drátky a strýci jeho Zdenkovi Kolvinovi z Ronšperka. Od té doby patřil H. k panství Týna Horšovského. Po r. 1506 dostal jej za díl Zdeněk Dobrohost z Ronšperka, jenž odtud r. 1510 lotrovství tropil. Tedy H. dobyt a králi k ruce osazen. Od té doby byl pustým a ponechán při Ronšperském panství. R. 1545 obeslal Jan mladší z Lobkovic, jemuž Týn a H. dědičně prodány, pány Ronšperské (Švamberky) z výplaty a položiv jim peníze, připojil H. po třetí k panství Týnskému (Hrady, IX., 103).

2) Nový H., bývalý hrad v okrese kdynském, založen byl v XV. stol. a nazván Novým na rozdíl od předešlého. Byl v držení pánů Herštejnských z Vilhartic (v. t.) až do r. 1496, kdy jej koupil Půta Švihovský z Ryžemberka († 1506). Syn jeho Břetislav prodal H. (1524) obci města Domažlic, kterážto starý hrad přenechala spoustě. Pustý hrad zabrán jí r. 1547 a prodán r. 1549 Šebest. Markvartovi z Hrádku. Od té doby držen jest ke statku Uňovskému. S ním dostal se napřed k Bystřici a později k Chocomyšli a tak k panství zámku Chuděnic (Hrady, IX., 35).

Herštejnští z Heršteina nazývala se dle Nového Heršteina větev pánů z Velhartic, užívající stejného s nimi erbů: červené koruny pokosené na stříbrném štítě. Praotec H-nských byl Ješek z Velhartic, nejvyšší maršálek dvorský († 1369), po němž vláda na Herštejně vdova jeho Ofka z Újezdce. Syn jejich Jan z H., také Ješek řečený, vložil Herštejn ještě před r. 1385 Oldřichovi z Rosenberka do desk pro 30 kop, které mu zaplatiti měl. Návodem vladky Vikošovských vpádl Jan z Vetry po smrti maršálkově mocně ve zboží H-nské a platy z něho dlouho vybíral, pro kteroužto škodu Jan z H. pohnal Vikošovské na soud, ale konce rozepře se již nedočkal. Obdálil mnohými platy klášter nepomucký (1410—12), kostel

loučimský a koupiv Zamlekov, také tamní kostel obdaroval. Naposled připomíná se Jan r. 1435; zůstavil po sobě 5 synů s manželkou Vratkou z Pušperka zlozených: Závíše (1423 na Herštejně), Arnošta, Půtu a Viléma, o kterých třech ještě r. 1465 zmínka se činí, a Jana (1446 na Zamlekově). Arnošt prováděl právo stanné na dědinách bratří Vikošovských a měl r. 1465 při s Jitkem z Řičan, bráně mu lesu Kouřimě. Vilém z H. měl za manželku Anežku z Dubé, která držela Proseč za Tábořem, a s ní dceru Vracku, provdanou za Sezemu Štěpánovce z Vrtby na Hořovicích (1480). Jeden z pěti řečených bratří H-nských měl syny Jana a druhého, jména již neznámého. Jan dal se strhnouti do pútky, kterou měl Jindřich Výrek z Risenberka s Albrechtem vévodou Bavorským, a tu r. 1474 Bavoři dobyvše Heršteina, samého pána jali. V lednu 1475 byl Jan z vézení na závazek propuštěn, ale začal novou válku do Bavor, načež Bavoři, přitřhli opět před Herštejn a zmocnivše se hradu, pána i s rodinou do zajetí odvedli a hrad Herštejn zkazili. Až skoro po roce byl Jan z H. z vézení propuštěn, učiniv na sebe dlužní zápis na 1000 zl. Když však summy té zaplatiti nemohl, vzplanula nová pútká, o které r. 1481 se vypravuje, a Jan připravil se o celé jmění své, tak že v l. 1509—15 držel jen stateček Lomec u Klatov, na kterémž Burián H-nský r. 1523 po něm následoval. Kdo byl pan H-nský, který r. 1520 za Daliborkou na Hradčanech pro loupeže stat byl, zdali Jan nebo některý z jeho synů, nevíme. Rod H-nských zchudl a teprve v l. 1571—1600 Jiří H-nský z H. se jmenuje, jehož manželkou Kateřina z Kolovrat na Ležkách byla. Syn jejich Tobiáš vatoupil r. 1600 do služeb bavorských, stal se zemským maršálkem Falce Neuburské a držel Emhofen r. 1616. Jiří Tomáš H-nský z H. seděl r. 1658 na Zellu a Lobensteině a Jan Kristián Josef byl r. 1695 poručíkem ve vojště bavorském. Kordula H-nská z H. přísahala r. 1683 jako kanovnice obermünsterská v Rezně a resignovala r. 1711.

Hertel: 1) H. Peter Ludwig, skladatel hud. (* 1817 v Berlíně), v houslové hře žák Rietzdův, ve skladbě Schneiderův a Marxův, byl do r. 1893 balletním dirigentem král. opery v Berlíně a napsal hudbu k balletům *Satanella* (1852), *Flick und Flock* (1862), *Ellinor* (1862), *Fantasia, Die Jahreszeiten* a j., jichž choreografické scénaté pracoval ponejvíce P. Taglioni.

2) H. Albert, krajinář něm. (* 1843 v Berlíně). Studoval doma, v l. 1863—67 zdržoval se v Římě. Provádí stilišované krajiny italské ohnivou barvou a s virtuosní technikou, užívaje za staťaz osob biblických. Maloval: *Cyklius okoli Říma* (se staťazí 7 činů milosrdenství, 1873—74); *Záliv u Nervi při blížící se bouři* (1878, nár. gal. v Berlíně); *Odpočinek na úteku do Egypta* (1881, mus. ve Vratislavi); *Ariccia u Říma* (gal. v Hamburku); *Pobřežní scéna na Sev. moři* (1883, v nár. gal. v Berlíně); *Panorama gasteinské; Letní večer před Braniborskou branou* (1874); *Gardský ostrov* (1893). Nár.

gal. v Berlíně chová od něho dále aquarellový cyklus s pohledy z okolí Říma a Campagné. H. maloval četná zátíší a dekorativní návrhy a řídil v l. 1875—77 krajinářskou školu na berl. akademii. J.-k.

Hertenberg, Hertenberk, ves v Čechách, viz Hartenberk.

z **Hertenberka**, jméno staročeské rodiny vladycké, která se nazývala po hradě Hertenberce za Loktem. Téhož příjmení byli synové Habarta († 1277) a manželky Hedviky, totiž Jindřich, Albert (1277—1317), Habart a Habart řeč. Brunatschel a Oldřich, avšak ti, jako i příbuzní jejich Taut a Jindřich (1300), měli erbovní znamení brány nebo mříže zapadací. Ti, kteří po nich následovali, nosili na štítě dvě medvědíh noh křížem přeložených. Byli to Jindřich a syn jeho Taut z Somprunu (1307 atd.), Oldřich, jakož i Albert (1303—13, týž jako svrchupsaný), jenž zůstavil syny Alberta (1320—51), Erharta, Habarta a Kunráta. Tito poslední připomínají se často s otcem jako dobrodincové kláštera Valdsaského. Již tehda byl rod ten, který podivuhodným způsobem erb svůj změnil, rozvětven; proto ve XIV. a XV. stol. nemožno jeho vývod sestaviti. Hrad Hertenberk drželi ještě r. 1350 Taut Somprunský, Habart a Albrecht, ale pak vyšel z jejich držení a seděli na malých statcích. Bohuslav († 1361) měl syny Tauta a Bohuslava (1361 až 1380), kteří oba měli příjmi Nemoudrý (*Unsinig*); Bohuslav byl až do r. 1375 farářem v Žandově. Habart († 1360) zůstavil z manželky Cecilie syny Bohuslava (1360—94) a Alberta, z nichž onen měl syna Kašpara (1394). Současně také žil Albert Part (1361 atd.). Tito a potomci jejich někteří drželi drobné statky v Loketsku, kde někteří až do XVII. stol. zůstávali. K většímu jmění přišel Habart (1397 atd.) jako zástavní držitel kr. hradu Karlsperka. Od té doby vyskytují se také členové rodu toho ve vnitřních Čechách, zejména měl Habart z H. r. 1442 statek Chvaly a Erhart v l. 1495—1510 Podbradec. R. 1505 koupil Habart statek Kokovice, odkudž vznikla větev Kokovských z H., kdežto ti, kteří zůstali v Loketsku nebo byli v cizině, psali se Hertenbergáři z H. Petr, Habartův syn, měl do r. 1543 právo odhánané na panství Trutnovském a zapsal Kokovice (1551) strýcům svým Habartovi a Janovi. Ten zemřel bezdětek, po onom zůstaly tři dcery (1584). V tituláři r. 1556 připomínají se Jindřich a Václav, r. 1589 Adam a Habart v Pichlperce, Vít v Abnikově a na Kostrčanech. Tyto koupil Vít r. 1573 a držel je od r. 1596 Petr z H., jenž r. 1605 koupil také Mokrou. Obou statkův byl odsouzen r. 1623. Tehda propadli také bratři Adam mladší a Filip statek Pichlperk, avšak jim zase r. 1625 navrácen; Volf Jošt pak r. 1628 již statku neměl. Filip seděl na Pichlperce ještě r. 1644. R. 1648 zemřel Filip Hubert náhle a bez dědicův, pročež se Pichlperk dostal jeho třem sestřím. Jan, syn Petřův, držel statek Netonický, který r. 1643 prodal. R. 1682 odkázal jeden Jan z H., nemaje již dědicův přiroze-

ných, jmění své neteři Anně Markétě Brisiglové. Od té doby nepřipomínají se v domácích pamětech a jen za hranicemi žili ještě potomci těch, kteří se tam již dříve byli vystěhovali. Sčk.

Hertor Ernst Gustav, sochař německý (* 1846 v Berlíně), žák Aug. Fischera, Bläsera a Alb. Wolffa v Berlíně. Provedl bronzovou sochu *Alexandra*, mramorovou sochu *Umírající Achilleus* (1886, obě v nár. gal. berlínské), mram. sochu *Antigony*, pomník vojínů ve Spandavě, sochu *cis. Viléma I.* (pro budovu trestního soudu v Moabitu), kovový pomník *padlých vojáků r. 1870* (v Bruselu), *Výdnyň lov* (vyst. v Praze 1896), *Rybáře* (vyst. v Praze 1895), *Mořského tyрана* (rovněž) a četné dekorativní práce pro veřejné budovy. J.-k.

Hertorich Ludwig, hist. malíř a genrista něm. (* 1856 v Ansbachu), žák Dieze v Mnichově, pod jehož vlivem obral si hist. genre ze XVI. stol. Z prací jeho sluší jmenovati: *Vzbouřivší se sedláci přinucují hraběnku Westernburgovou, aby jim sloužila*; *Svatební průvod*. Pověst svoji založil však teprve obrazem z historie osvoboditelky Lüneburku *Anny Stegenové* (1887). Na to stal se přívržencem pleinairu a impresionismu, při čemž barevné, akordické interesity zatlačily dřívější věcné a formové zřetele. H. stal se výrazným, suggestivním koloristou, jenž tóny přírodní na paletě rozkládá a v jejich prvcích nespojitě na plátně reprodukuje, tak že teprve v určité vzdálenosti nabýváme přirozeného, pravdivého dojmu věcí. V nové pinakotéce v Mnichově jest od něho *Sv. Jiří*, dále provedl podobiznu prince regenta *Luitpolda* (1893); *Stmívá se* (1894) a j. Žískal si též značných zásluh jako učitel mnich. školy dámské, kterou do konce r. 1894 řídil. J.-k.

Hertersdorf viz Houžovec Horní.

Hertford [hertfrd], hl. město hrabství téhož jména ve stf. Anglii na lev. bř. splavné řeky Lea, 43 km sev. od Londýna na žel. tratích Great Northern a Great Eastern Railway; má zámek z doby Karla I. (nyní škola), kostel sv. Michala s pomníkem Bacona z Verulamuu, latinskou školu, veliký sirotčinec, filiálku to londýnského Christ Hospitalu se 450 chovanci, obilní bursu, obchod s obilím a sladem a 7548 obyv. (1891). Nedaleko Panschanger, letní sídlo hrabat Cowperských s cennou obrazárnou, a velký ústav pro hochy Haileybury College. — Hertfordské hrab., Hertfordshire nebo Herts, ohraničené hrabstvími Cambridgeským, Bedfordským, Buckinghamským, Middlesexským a Essexským, má na 1639'49 km² 220.162 ob. (1891). Povrch pády jest vlnitý, ve středu jsou křídové pahorky, spadající k sev. příkře k rovině Bedfordské, na jih pak volně se sklánějící; nejvyšší bod jest Kensworth (277 m). Hrabstvím protékají přítoky Temže: Colne, Lea a Stort. Půda jest dobře zalesněná, úrodná a intenzivně vzdělaná; 57'7% připadá na pole a zahrady, 29'8% na pastviny a 5'6% na lesy. Hlavními plodinami jsou výtečná pšenice, pěstovaná na 23.311 ha, oves, ječmen a množ-

ství ovoce. Počet dobytka byl r. 1890: koni 14.425, hovězího dobytka 33.009, ovcí výtečného plemena hertfordského 146.848, vepřů 33.103. Cílý jest obchod s obilím, sladem a jemnou vlnou. Průmysl zabývá se předemím hedvábí (556 dělníků), pletením ze slámy (3416 děl.), výrobou papíru (733 děl.) a výrobou lučebním.

Hertha, asteroida objevená Petersem 18. ún. 1874; střední jasnost v opozici 10⁵, průměr v km 66, označení ⁽¹³¹⁾ Gs.

Herthasee viz Hertino jezero.

Hertice, moravská enklava ve Slezsku u Žitovic, hejt. a okr. Opava, fara Slavkov, pošta Žitovice; 17 d., 122 ob. č. (1890), alod. statek Jiřího hr. Larische-Mönnicha.

Hertik Emanuel, strojnický inženýr (* 1854 v Mětčích). Studoval na vyšší reál. škole v Hoře Kutné, absolvoval r. 1875 českou vys. školu technickou v Praze, byl dva roky konstruktérem v Brigittenavské strojárně a kotlárně ve Vídni, r. 1877 stal se konstruktérem a asistentem při stolici stavby strojů na české technice v Praze, kde se r. 1883 habilitoval pro »nauku o strojním zařízení mlýnů obilních« a r. 1895 jmenován honor. docentem strojeznalství hospodářského. Již od r. 1878 vyučoval H. strojnictví na bývalé průmyslové škole pražské, po zřízení c. k. státní průmyslové školy v Praze pak jmenován roku 1883 při ní professorem strojnického odboru. Mimo četné technické články v čas. »Mlynář«, hlavně o mlýnářství, přispíval H. do »Zpráv spolku arch. a inž.«, do díla »Sto let práce«, do Ottova Slovníku nauč. i něm.-českého, napsal technologickou část »Příruční knihy mlýnářské« (1888) a pro Kobrovu Kroniku práce »Mlynářství« (1890).

Hertin, ves v Čechách, viz Rtyň.

Hertino, ves v Čechách, viz Rtyň.

Hertino jezero (něm. *Herthasee*), nepatrné jezírko na Rujaně nedaleko Stupeňkamene (Stubbenkammer) v lese Stupenici (Stubnitz). Se strany severových. zdvihá se nad hladinou mohutné staroslovanské hradisko, teď Hertha-burg. Obě jména, jakož i název rozložitého starožitného buku v blízkosti jezera (*Herthabuche*) jsou původu novějšího, vzniknuvše někdy v XVI. st., když sem nedůvodně položeno dějiště toho, co Tacitus (Germ. c. 40) vypravuje o božství Nerthus (v. t.), jinak čteno Hertha. Pp.

Hertvikovice, ves v Čechách, viz Hertvikovice.

von **Hertling** Georg, svob. pán, filosof. spis. něm. (* 1843 v Darmstadte), od r. 1882 prof. na universitě mnichovské, psal: *Materie u. Form u. die Definition der Seele bei Aristoteles* (1871); *Ueber die Grenzen der mechan. Naturerklarung* (1875); *Albertus Magnus* (1880); *Aufsätze und Reden socialpolitischen Inhaltes* (1884); *John Locke u. die Schule v. Cambridge* (1892); *Naturrecht u. Socialpolitik* (1892) a j. Od r. 1875—1890 byl poslancem na říšském sněmku něm., zasedaje v jeho střed. H. jest předsedou společnosti Görresovy.

Hertmanice, ves slezská, viz Zálužné.
s'Hertogenbosch [shertóchenbosk], den Bosch, Bois-le-Duc, Herzogenbusch, hl. město nizozemské prov. Sev. Brabant, v bažinaté nížině, na stoku řek Dommel a Aa, při jižním Vilémově průplavu, na tratích Baxtel-Utrecht a Lage-Zwaluwe-H. státních drah a železnici z Tillburgu do Nymvég; město, vystavené v podobě trojúhelníku a protkané několika průplavy, jest sídlem katol. biskupa, má 10 kostelů, mezi nimiž pětilodní gotickou katedrálu sv. Jana (1458—98) s velmi cennými památkami uměleckými, biskupský palác, synagogu, radnici s městskou obrazárnou, palác spravedlnosti, budovu vládní (dříve klášter jesuitů), got. budovu bratrství labutiho z r. 1318, gymnasium, latinskou, vyšší měšťanskou a uměleckou školu, seminář učitel'ský, přírodovědecké a starožitnické museum, 2 nemocnice, 2 sirotčince, polepšovnu, ústav pro choromyslné, velkou zbrojnicí a kasárny. Cílý ruch průmyslový, četné dílny zlatnické a stříbrnické, továrny na doutníky, výrobu zboží truhlářského, zrcadel, stuh, nití, zboží prymkářského, vyšívání ve zlatě a stříbře, líkérů, řezbářství, knihtiskárny, vazačství knih, kovárny, výrobu zboží obuvnického; velmi známý a oblíbený jest zdejší perník a černý chléb. Obchod a plavectví dosti důležitý. Obyvatel 28.823 (1893). — H. byl až do r. 1876 z nejsilnějších pevností hollandských s citadelou a 4 tvrzemi. Původně zde byl lovecký dům vévod Brabantských, kolem něhož znenáhla vznikl městys, jemuž r. 1184 vévoda Dolního Lotrinska Gottfried III. udělil měst'ská práva. R. 1559 založil v H-i biskupství. R. 1629 dobyl pevnosti po 5měsíčním obléhání princ Bedřich, Jindřich Oraňský. Roku 1794 zvítězil zde Pichegru nad Angličany, od r. 1806 byl H. hl. městem hol. dep. Brabantu a r. 1810—14 franc. dep. Bouches du Rhin. R. 1814 dobyli pevnosti Prusové, avšak posádka franc. v citadelle udržela se až do uzavření míru v Paříži.

Hertvicius (Hertvic, Hertvík) Jan, exulant a spis. český (* na konci XVI. st. — † 1657 v Drážďanech). Byl farářem lutheránským ve Vel. Loukově (do r. 1617), pak na Novém Městě Pražském u sv. Štěpána. V lednu 1622 musil se vystěhovati do saského Altenburka, odtud do Vitemberka. R. 1631 vrátil se s vojskem saským na čas do vlasti na svou faru a volen i do obnovené konsistoře, avšak již v květnu 1632 musil opět prchatí přes Litoměřice do Sas, kde usadil se nejprve ve Vitemberce, pak jako farář v Dabrunu, odkud povolán za správce české osady do Perna (do r. 1639) a posléze r. 1649 do Drážďan. H. proslul jako výborný kazatel a vydal několik *Kázání* v Praze (1617—20). Vedle toho získal si nemalých zásluh o čes. osadu drážďanskou, při níž založil také *Knihu církevní*, do kteréž se »k spasitedlnému užitku i pohodlí národa českého vpisovati měly všelijaké potřeby a paměti«. Viz »Osvěta« 1887, str. 987. Hš.

Hertvikovice, Hertvikovice (*Hartmausdorf*), ves v Čechách, hejt. a okr. Trut-

nov, fara Buky, pš. Kalná Voda; 101 d., 599 ob. n. (1890), 2řf. řk.

Hertvis, t. Chertvis, památná tvrz na nedostupné skále, 28,5 km od města Achalkalaki, sev.-záp. od Tifisu. R. 1828 Paskevič, zmocniv se Achalkalaků, poslal oddělení gen.-majora Sakena k pokoření tvrze. Tento, chtěje osamotnit tvrz, vypravil tatarskou jízdu s plukovníkem Rajejským, jenž dostal se oklikami asi s 20 jezdcí před tvrz a 20. čce udeřil na pevnost. Polekaná posádka se vzdala a Rajejskij zmocnil se 13 děl, všech zásob a 200 zajatých. Nyní jest důležitou pevností asi se 600 obyvj.

Hertwig: 1) H. Karl Heinrich, lékař a zvěrolékař něm. (* 1798 ve Volavě ve Slezsku — † 1881 v Berlíně). Lékařství vystudoval ve Vratislavi, načež se věnoval zvěrolékařství ve Vídni a v Mnichově, r. 1826 pak se stal professorem na zvěrolékařském ústavě v Berlíně. Má význam pro studium vztekliny a pro vyzkoumání účinků některých léčiv. Napsal: *Beiträge zur näheren Kenntniss der Wutkrankheit* (1829); *Handbuch der prakt. Arzneimittellehre für Thierärzte* (5. vyd. Lipsko, 1872); *Frakt. Handbuch der Chirurgie f. Thierärzte* (3. vyd. Berlín, 1873); *Taschenbuch der gesammten Pferdekunde* (4. vyd. t., 1878); *Die Krankheiten der Hunde* (2. vyd. tam., 1880). Mimo to vydával s Gurltem »Magazin für gesammte Tierheilkunde«.

2) H. Oskar, anatom něm. (* 1849 na Friedberku v Hessku). Studoval přírodní vědy a lékařství v Jeně a Curichu, r. 1875 habilitoval se v Jeně pro anatomii a embryologii, stal se tu r. 1881 řád. prof. téhož oboru a byl r. 1888 povolán za prof. a ředitele druhého anatomického ústavu v Berlíně. Napsal: *Ueber das Zahnsystem der Amphibien* (Bonn, 1874); *Beiträge zur Kenntniss der Bildung, Befruchtung und Teilung des tierischen Eies* (1875, 1878); *Das Problem der Befruchtung u. der Isotropie des Eies, eine Theorie der Vererbung* (Jena, 1884); *Lehrbuch der Entwickelungs-Geschichte des Menschen und der Wirbelthiere* (t., 1886, 5. vyd. t., 1895); *Die Zelle u. die Gewebe, Grundzüge der allgemeinen Anatomie und Physiologie* (t., 1892); *Zeit- und Streitfragen der Biologie*. 1. seřit: *Praeformation oder Epigenese? Grundzüge einer Entwickelungstheorie der Organismen* (t., 1894). S bratrem Richardem pak vydal: *Studien zur Blättertheorie* (5 seřitů t., 1880—83); *Untersuchungen zur Morphologie u. Physiologie der Zelle* (6 seř. t., 1884—90); *Das Nervensystem u. d. Sinnesorgane der Medusen* (Lipsko, 1878); *Der Organismus der Medusen* (Jena, 1878).

3) H. Richard, zoolog něm., bratr před. (* 1850 ve Friedberku), studoval lékařství a vědy přírodní v Jeně, Curichu a Bonnu, jsa žákem Haeckela, Gegenbaura a Maxa Schultze, jehož byl assistentem. Stal se v Jeně docentem zoologie (1874), mimoř. prof. (1878), později řád. prof. v Královci (1881), pak v Bonnu, od roku 1885 jest prof. zoologie a srovnávací anatomie na universitě mnichovské. S bratrem svým provedl výzkumy týkající se nervové soustavy láčkovců, povstání i významu střední blány

zárodeční a morfologie i fysiologie buněčné. Další práce jeho zabývají se výzkumem prvoků (kořenonožců, slunivek, mřízovců a nálevníků) a láčkovců (hlavně aktinii). Vydal: *Ueber Rhizopoden und denselben nahestehenden Organismen*, s E. Lesserem (»Archiv f. mikroskop. Anatomie«, sv. X., suppl. 1874); *Bemerkungen zur Organisation u. system. Stellung der Foraminiferen* (»Jenaische Zeitschr. f. Naturwiss.« sv. 10., 1876); *Zur Histologie der Radiolarien* (Lipsko, 1876); *Der Organismus der Radiolarien* (Jena, 1879); *Der Zoologe am Meer* (Berlín, 1881); *Aktinien der Challenger-Expedition* (Jena, 1882, suppl. 1888); *Die Konjugation der Infusorien* (Mnichov, 1890); též napsal *Lehrbuch der Zoologie* (Jena, 1891, 3. vyd. 1894) a j.

Hertz: 1) H. Henrik, dram. spis. dánský (* 1798 v Kodani — † 1870 tam.), žii po smrti rodičů u velkoobchodníka N. L. Nathansona, kde se stýkal s dánskými výtečníky. Jsa rodem žid, přestoupil k lutheranismu (1832); studoval práva, ale záhy oddal se literatuře. Cestoval s podporou státní po Německo, Itálii a Švýcarsku (1833—34) a vrátiv se dostal za liter. zásluhy roční plat od říšského sněmu. Jako básník patřil do školy Heibergovy; své názory o důležitosti formy pro poesii a umění vyjádřil ve spise (sepsaném podle Baggesenových »Epistel«): *Gjengangereve* (1830), v němž se sčastanil sporu mezi Heibergem a Öhlenschlägerem a útočil na nevku a šosáctví v literatuře a kritice; pokračování podává v *Anonym Nytaarsgave for 1832*. S počátku vystupoval anonymně. Oddal se hlavně s velkým zdarem dramatu, napsal přes 40 kusů, kde napodobí ve vaudevillu Heiberga, v charakterní komédii Holberga. Jsou to veselohry: *Hr. Burckhardt og hans Familie*, *Kjaerlighed og politi*, *Flyttedagen*, *Arvingerne*, *Amors Genistreger*, *Den eneste Fejl*, *Emma*, *Sparekassen* (lidová veselohra); činohry: *Ni non de l'Enclos*, *Offeret*, *Touietta*, *Den Yngste*, *Svend Dyrings Hus* a velmi populární *Kong Renés Datter* a j. Vydal je souborně v *Dramatiske Vaerker* (1854—73, 18 sv.). Epos *Tyrning* (1849), rozsmarnou lyriku erotickou, romance, básně didaktické a j. sebral ve svých *Digte fra forskjellige Perioder* (1851—1862, 4 sv.). Mimo to napsal: povídky *Stemninger og Tilstande* (1839); *Eventyr og fortaellinger* (1862) a j., román *Johannes Johnson* (1858); libretta a cestopis *Fra en Udenlandsreise* (1863). Do čeřtiny přel. Petrů dvě jednoaktovky »Mezi umělci« a »Máme vojáka« (1887). *HKa.*

2) H. Martin, filolog něm. (* 1818 v Hamburku — † 1895 ve Vratislavi). Byl od r. 1855 řád. prof. klaas. filologie v Greifswaldu, od r. 1862 ve Vratislavi. H. získal si veliké zásluhy o kritiku fim. grammatiku a historiku. Z publikací jeho uvádíme: *De L. Cincii scripsit, Cinciorum fragmenta edidit M. H.* (Berlín, 1842); *Sinnius Capito. Eine Abhandlung zur Gesch. der röm. Grammatik* (t., 1844); *De P. Nigidii Figuli studiis atque operibus* (t., 1845); *K. Lachmann. Eine Biographie* (t., 1851); *Schriftsteller und Publikum in Rom* (t., 1853); textové vydání *Gellia* ve sbirce Teubnerské (Lipsko, 1853,

2. vyd. 1886) a vydání téhož spisovatele s kritickým aparátem (Berlín, 1883—1885, 2 d.); vydání *Priscianových Institutiones grammaticae* v Keilových »Grammatici latinae«, díl II. a III. (Lipsko, 1855—59); textové vydání *Livia* ve sbírce Tauchnitzské (t., 1857—1863, 4 d.); *Helius Eoban Hesse. Ein Lehrer- und Dichterleben aus der Reformationszeit* (Berlín, 1860); *Renaissance u. Rococo in der röm. Literatur* (t., 1865); *Opuscula Gelliana* (t., 1886); textové vydání *Horatia* (t., 1892); *Supplementum apparatus Gelliani* (t., 1894). Konečně uveřejnil hojná pojednání v programech university greifswaldské a vratslavské, v časopisech »Neue Jahrbücher«, »Hermes« atd. Na počest 70letých narozenin H-ových vydány byly od žáků jeho »Philologische Abhandlungen« (Berlín, 1888). Vř.

3) H. Wilhelm Ludwig, nakladatel něm. (* 1822 v Hamburce), přešel r. 1847 knihkupectví Besserovo v Berlíně a založil t. r. vedle něho nakladatelství, které vydalo mnohá cenná díla, hlavně z theologie, filosofie, dějin (Benke, Niebuhr), právovédy (Geffcken, Stahl), filologie (E. Curtius, Kirchhoff), orientalistiky (Lepsius, Oldenberg), liter. dějin (Jul. Schmidt, H. Grimm, Loeper) a belletrie (Heyse, Keller, Kürnberger, Geibel a j.).

4) H. Wilhelm, básník a liter. dějepisec něm. (* 1835 v Stuttgartě), studoval v Tubinkách filologii, sloužil jako důstojník ve vrtemburské armádě, podnikl r. 1860 vědeckou cestu do Anglie a Francie, habilitoval se r. 1862 pro germ. starožitnosti v Mnichově, kde nyní je prof. germanistiky na technice. Vydal: *Gedichte* (1859); eposy *Lanzlot u. Ginevra* (1860) a *Hugdietrichs Brautfahrt* (1863, 3. vyd. 1880); *Heinrich v. Schwaben* (1867); *Bruder Rausch* (3. vyd. 1889); přebásnil výborně středověké poesie *Rolandslid* (1861); *Marie de France* die starobretonských pověstí (1862); *Aucassin u. Nicolette* (1865); *Tristan u. Isolde* (1877); *Spielmannsbuch*, veršové novelly z XII. a XIII. věku (1886), a napsal vědecké práce *Der Werwolf* (1862); *Deutsche Sage im Elsass* (1872); *Die Sage von Parzival u. dem Gral* (1882); *Über den Namen Lorelei* (1886); *Aristoteles in den Alexanderdichtungen d. Mittelalters* (1890); *Die Sage vom Giftmädchen* (1893).

5) H. Heinrich Rudolf, fyzik německý (* 1857 v Hamburku — † 1894 v Bonnu). Od studia inženýrství přešel k fyzice i byl v Berlíně assistentem Helmholtzovým. Po třech letech se habilitoval v Kielu a byl r. 1885 povolán na polytechniku do Karlsruhe, r. 1889 na univ. bonnskou. H. proslavil se experimentálními výzkumy o šíření vln elektrických a dále objemem souvislosti mezi světlem a elektrinou, dle kterého výjevy elektrické mají základ svůj ve chvění aetheru jako světlo, neboť jeví odraz, lom, polarisaci a dvojlom jako paprsky světelné. Pravdivost H-ových pokusův potvrdil de la Rive v Genevě (1889). Z nich se odvozuje nový názor o světle, dle něhož vlny světelné jsou vlnami elektromagnetickými, s tím rozdilem, že délky jejich jsou proti vlnám elektromagnetickým velmi ne-

patrné. H-ovy sebrané spisy vyšly ve 3 svazcích: *Ueber die Beziehungen zwischen Licht u. Elektrizität* (Bonn, 1889); *Untersuchungen über die Ausbreitung der elektr. Kraft* (Lipsko, 1892); *Die Prinzipien der Mechanik in neuem Zusammenhange* (t., 1894).

Hertzberg: 1) H. Ewald Fried., hrabě a státník prus. (* 1725 v Lottinu — † 1795). Byl legačním radou při stát. archivě a správcem tajného kabinetního archivu. Když roku 1756 Bedřich II. vpádl do Sas, vydal H. obranu tohoto vpádu *Mémoire raisonné*, k níž užil nalezených v Drážďanech depesh vídeňských. Po válce stal se sekretářem v ministerstvu věcí zahraničních, zavřel r. 1762 mír s Rusy a r. 1763 mír Hubertsburský, zač jmenován byl státním ministrem a vedle Finckensteina ředitelem zahraniční politiky, kterou řídil ve smyslu Rakousku nepřátelském, chtěje Prusko postavit v čelo říši Německé. Tak proti Josefu II. zavřel 29. čna 1785 spolek německých knížat, pomýšlel r. 1787 za možné revoluce v Uhrách zabrat některé kraje v Čechách a odtrhnouti od Polska Gdansko, Toruň, Poznaň a Kališ. Snaha jeho narazila však na překážky, tak že r. 1791 musil odstoupiti a podržel jen kuratorství nad akademií. Vydal *Recueil des déductions, manifestes etc.* (Berlín, 1789—95, 3 sv.) a odůvodnění spolku knížat *Erklärung der Ursachen, welche Se. k. Majestät v. Preussen bewogen haben, ihren hohen Mitständen des deut. Reiches eine Association zur Erhaltung des Reichssystems anzutragen*. Viz Posselt, E. F. Graf v. H. (Tubinky, 1798).

2) H. Wilhelm, filolog německý (* 1813 v Halberstadtě — † 1879 v Brémách, kde byl od r. 1866 řed. gymnasia). Z filolog. publikací jeho uvádíme: *De diis Romanorum patriis sive de Larum atque Penatium tam publicorum quam privatorum religione et cultu* (Halle, 1840); vydání *Propertias* s lat. komentářem (t., 1843—45, 4 d.) a překlady *Propertias* (Stuttgart, 1838), *Babrius* (Halle, 1846), vybraných básní řim. elegiků (Stuttgart, 1855), *Vergilia* (t., 1859) a vybraných komedií *Plautových* (tam., 1861). Z angličiny přeložil básně *Tennysonovy* (Des-sava, 1853), *Chaucerovy Canterbury tales* (Hildburghausen, 1866) a vydal *The libell of englische policye 1436* s překladem a histor. úvodem od K. Pauliho (Lipsko, 1878). Vř.

3) H. Gustav Fried., historik německý (* 1826 v Halle), habilitoval se jako docent na universitě v Halle, redigoval na čas »Preussa. Wochenblatt« a od r. 1889 jest řádným profesorem téže university. Jest vynikajícím odborníkem pro dějiny řecké a římské a činnost jeho literární jest veliká. Z předních jeho spisů zasluhuji zmínky: *Alkibiades, der Staatsmann u. Feldherr* (Halle, 1853); *Das Leben des Königs Agesilaos II. von Sparta* (t., 1856); *Geschichte Griechenlands unter der Herrschaft der Römer* (t., 1866—1875, 3 sv.); *Gesch. der Perserkriege* (t., 1877); *Gesch. Griechenlands vom Absterben des antiken Lebens bis zur Gegenwart* (ve sbírce Heeren-Ukertově, Gotha, 1876—1879, 4 sv.); *Rom und König Pyrrhos* (Halle, 1871); *Die Feldzüge der Römer in*

Deutschland (t., 1872); ve sbírce Onckenovů: *Gesch. v. Hellas u. Rom* (Berlín, 1879—1880, 2 sv.); *Gesch. des röm. Kaiserreiches* (t., 1880 až 1882); *Gesch. der Byzantiner u. des Osman. Reiches* (t., 1882—1884); v Grotově »Allgem. Weltgeschichte«: *Gesch. der Griechen im Altertum* (t., 1885) a *G. der Römer im Altertum* (t., 1885); v Encyklopaedii Ersch-Gruberovů: *Geschichte Altgriechenlands bis zum Beginn des Mittelalters* (sv. 80, Lipsko, 1862); *Gesch. der Neugriechen im XIX. Jahrh.* (sv. 87, t., 1869); *Gesch. des grossbrit. Reichs 1832—71* (sv. 92 a 93, 1871—72); *Gesch. der Stadt Halle a. S.* (Halle, 1889—93).

4) **H. Raphael**, spisovatel švédský (* 1845 v Åbo), redaktor listu »Dagbladet« v Helsingforsu. Napsal povídky, básně: *Barndomshemmet, bilder og stämningar* (1892); *Knekt och bonde* (1890) a. j.; histor. práce: *Professorer och studenter i Åbo 1660* (1880); *Vidskepseln i Finland på 1600 talet* (1889) a j. a přeložil lyrické básničky čuchonské *Finska toner* (1873), historii Čuchonska od Y. Koskinena a »Kalevalu«.

HKA.

5) **H. Ebbe Carsten Hornemann**, právní historik a politický oekonom norský (* 1847 v Holmestrandu). Obdržev za spis *En Fremstilling af det norske Aristokratis Historie indtil Kong Sverres Tid* (Christiania, 1869) zlatou medaili christianské university, věnoval se H. právní historii a studoval ji v Upsale (1870) a v Mnichově (1872—73). V l. 1875—77 byl atachéem při švédskonororském vyslanectví v Paříži, v l. 1877—86 profesorem oekonomie a statistiky v Christianii, r. 1884 krátkou dobu členem ministerstva Schweigaardova. Z jeho spisů zasluhuji zvláštní pozornosti: studie *Grundtroekkene i den oeldste norske Proces*, konkurenční práce z r. 1877 *Om Creditens Begreb og Voesen a En kritisk Fremstilling af Grundsoetningerne for Seddelbankers Indretning og Virksomhed*. R. 1883 vydal *Professor Schweigaard i hans offentlige Virksomhed 1832—1870*. Z Konr. Maurera přeložil do norštiny »Přehled historie severogermanského práva«.

Hertzig František, spisovatel latinský (* 1674 v Mohelnici na Moravě — † 1732 ve Vratislavi). Vstoupil do řádu jezuitského roku 1693 a učil na jes. školách ve Vratislavi, pro něž, jsa kancléřem vysokých škol, vymohl také zvláštní knihovnu. Stal se pověstným svou jes. horlivostí, o níž svědčí i jeho spisy, rázu namnoze polemického: *CalvinusCornelii Iprensis Episcopi scripturae, pontificibus, conciliis et ss. patribus praeprimis Augustino e diametro oppositus* (Vratislav, 1716); *Propositiones Quesnelli per bullam Unigenitus justissime damnatae* (t., 1718); *Haeresis bonorum, ut se vocant, Christianorum a Jacobo Böhm inventa* (t., 1719); *Haeresis Schwenkfeldica* (t., 1719). Často také vydávány *Manuale parochi* (Augšpurk, 1717 a 1724), *Manuale confessarii* a *Manuale contraversiticum*.

Hertziger Vojtěch, český kněz a spis. (* v l. pol. XVIII. stol. v Jindř. Hradci — † 1808 v Praze). Kaplanoval v Petrovicích a

v Lužci, r. 1772 se stal farářem v Račiněvsi, kde pobyl až do r. 1802. Jakožto horlivý katol. kněz nesl těžce novoty Josefsinské a napsal proti nim obšírný český spis apologeticko-polemický *Zbirka základného učení a obzvláštních podstatných článků katol. starého náboženství a víry s důvody svými z všelikých nábožných knih snešená atd.* (rukopis o 2108 str. na faře ve Skalsku). Viz ČČM. 1895, 319.

Hertzinger Anton, krajinář a ryjec něm. (* 1763 ve Fallbachu v Dol. Rakousích — † kol 1832 v Praze). Studoval ve Vídni a stal se učitelem krajinářství na pražské malířské akademii (1802—06). Maloval krajiny obyč. se stafáží zvířecí a ryl v manýře aquatintové hlavně dle Joh. H. Roosa. V tušové manýře vydal *Studie kreslení* (jakožto předlohy, 2 sv. po 6 listech, stromy a zvířata dle Roosa a A. v. d. Velda); dále ryl *Skupinu zvířat* (dle E. Dujardina), *Krajinu s vodopádem* (dle Ruysdaela), *Bukový háj* (rovněž), *Faun uchrvacuje nymfu v rákosí* (dle Rubensa), *Arcivévoda Karel přijímá od Rudolfa Habsb. korunu hrdinskou* (ryl společně s Pfeiferem a Fügerem); *Pomník Klopstockův*. Mimo to jsou od něho *Čtyři ovce a koza u vrby* (aquarell v praž. Rudolfině), *Passák s dvěma kravami u suché vrby* (t.), *Horní Beřkovice* (ryto dle A. Pucherny), *Humolec* (dle Pařízka), *Rumburk* (dle Wolfa), *mladá Vošice* (dle Pucherny) a četné jiné pohledy na česká města. J-k.

Hertzka Theodor, polit. oekonom a publicista něm. (* 1845 v Pešti). Vystudoval ve Vídni a Pešti, byl povýšen za doktora filosofie. Od r. 1872 byl redaktorem národohospodářské části »Neue Freie Presse« a v l. 1879 až 1886 redigoval »Wiener Allg. Zeitung«, již založil. Napsal: *Mängel d. österr. Aktiengesetzentwurf* (Viedeň, 1875); *Währung u. Handel* (t., 1876); *Goldrechnung* (1879); *Gesetze der Handels- u. Socialpolitik* (Lipsko, 1880); *Das Personenporto* (Viedeň, 1885); *Die Gesetze d. socialen Entwicklung* (Lipsko, 1886); *Wesen des Geldes* (t., 1887; ve spise tom doporučoval pro Rakousko zlatou měnu); *Das internat. Währungsproblem u. dessen Lösung* (t., 1892); *Wechselkurs u. Agio* (Viedeň, 1894); *Entrückt in die Zukunft* (1895). Velký, ač zcela zbytečný, ruch způsobil H-kův spis *Freiland, ein sociales Zukunftsbild* (Lipsko, 1890, 10. vyd. 1895, do čes. jazyka přel. Vojt. Hofínek *Vlast volnosti a její uskutečnění*, Praha, 1892), v němž autor hlásá reformu veškerého sociálního života, a novellistický pendant k onomu spisu *Eine Reise nach Freiland* (1893 v Reclamově Univ. Bibl.). K pěstování H-kových ideí založeny byly v různých zemích (zvláště ve Vídni) spolky »Vlast volnosti«. Myšlénka H-kova, založiti »Vlast volnosti« ve vých. Africe, mohla se ovšem zrodit i ohlasu dojiti jen při naprosté neznalosti poměrův geografických a koloniálně-politických (H. chtěl založiti ji daleko od pobřeží na území příktnutém mezinárodní úmluvou V. Britannii). První pokus ji uskutečniti — výprava vedená Viedeňanem Wilhelmem — skončil žalostně na samém pobřeží.

Herulové (též Erulové), německý kmen, s nímž v historii od III. do VI. stol. po Kr. často a na různých místech se setkáváme. Původně sídlili snad v již. Švédsku nebo na dánských ostrovech; potom táhli na jih k Černému moři a súčasťnili se jako spojenci Gotů váleš s Římany. Za Hermanaricha byli podrobeni Gotům, s nimiž ve IV. stol. upadli v poddanství Hunnů, a s těmito vydali se na výboj do západních zemí. Po pádu říše Hunské vidíme H-ly na středním toku Dunaje, kde brzy podlehli Longobardům. Zbytkové poražených přešli jednak na území vých. říše Rímské a tu dobré služby konali imperátorům v bojích proti Vandalům, Peršanům a Ostrogotům, jednak vrátili se do původní vlasti Skandinávie. Některé čty H-lů, od hlavního kmene se odtrhnuvše, již ve III. a podruhé v V. stol. válčili v Gallii, jiné s Odoakerem r. 476 dobyly Itálie. Všickni H. vyznamenávali se statečností; mravů byli drsných, pohanství svého, jež ani lidských obětí se neštítalo, pevně se drželi. Od VII. stol. jméno jejich mizí z dějin. Některé učenci stotožňují H-ly s Hirry (v. t.).

Pp.

Hervaeus Natalis, filiosf scholastický (* ke konci XIII. stol. v Nedelleku v Bretonsku — † 1323 v Narbonně), byl mnichem, od r. 1318 generálem řádu dominikánského. Přidržoval se Thomismu proti Duns Scotovi. Nejznámější jeho spisy jsou: *Hervaei Britonis in quaestor Petri Lombardi sententiarum volumina* (1505); *Liber de intentionibus* (ke konci XV. st.) a *Quodlibeta* (1486 a 1513).

Hervagault [er-gó] Jean Marie, dobrodruh (* 1781 v Saint-Ló — † 1812 v Bicétru). Vydával se za Ludvíka XVII., syna Ludvíka XVI., a nalezl dosti víry, až vláda dala ho zatknouti a jako člověka na mysli chorého ho jeho smrti stěžiti.

Herve [erv], staré město v belg. provincii Lutichu, 11 km sz. od Verviersu (arr. t. jm.) při státní trati Chenée-Verviers, střed velmi úrodné dobytčářské krajiny (*Pays de H.* 880 km²), s 4807 ob. (1893). Biskupská kolej, spracování vlny, barvířství, jirchářství, obchod s dobytkem, máslem a sýrem.

Hervé [ervé], vlastním jménem Florimond Ronger, hud. skladatel franc. (* 1825 v Houdainu u Arrasu — † 1892 v Paříži), byl zprvu varhaníkem v několika kostelích pařížských, r. 1848 jako zpěvák vystoupil v Théâtre national v intermezzu *Don Quichotte et Sancho Pansa* vlastní skladby, r. 1851 účinkoval jako kapelník v Théâtre du Palais royal, až r. 1854 převzal ředitelství malého divadélka na Boulevardu du Temple, jež nazval Folies concertantes. Pro ně složil celou řadu operet na vlastní text. Později účinkoval jako pěvec i mimo Francii a v l. 1870—71 řídil v Londýně promenádní koncerty. H. je prvním reprezentantem burleskního slohu operetního a přidechem silně parodickým. Z více než 50 děl tohoto genu známější jsou: *L'oeil crevé*; *Le petit Faust*; *Le nouvel Aladin*; *Fia-Fia*; *Les bagatelles*, kdežto většina jich utlačena byla pracemi mnohem skvělejšího na tomto

kluzkém poli talentu Offenbachova. Mimo to složil H. hercickou symfonii a ballety *La rose d'amour*, *Diana a Cléopatre*.

Hervey [hervi] Thomas Kibble (* 1799 v Paisleyi — † 1859 v Kentish-Townu), básník a kritik angl., opustiv advokátsví, věnoval se zcela písemnictví a vynikl zvláště jako kritik liter. i umění výtvarných. Napsal: *Australia and other poems* (1818); *The convict ship* (1825), báseň velmi populární; *The poetical sketch book* (1829); *Illustr. of modern sculpture* (1834); *The book of christmas* (1836); *The English Helicon* (1841); *A selection of essays from the livre cent et un* (3 sv.). Sebrané verše jeho vydala choť jeho Eleanor (Boston, 1876).

Herveyovy ostrovy, t. Cookův archipel (nesprávně Harveyovy), skupina devíti ostrovů v Tichém oceánu na 157—163° z. d., 18° 4' až 21° 57' j. š., od října 1888 pod britskou ochranou. Pohromadě leží ostr. Mauke, Atiu (70 km², 1218 ob.), Takutea, Manuae (s ostr. Auotu), Aitutaki (50 km², 2000 ob.), stranou v jihu Rarotonga a Mangaia (67 km², 2000) a zcela osaměle na západ Palmerston. Úhrnem zaujímají H. o. 368 km². Jsou to většinou nízké ostr. korálové, místy s lagunami, pouze sopečné ostrovy Rarotonga, Mangaia a Aitutaki mají vrchy. Nejdůležitější jest krásný, bujnou vegetací krytý ostrov Rarotonga (81 km², 3000 ob., asi 100 Evropanův), uprostřed něhož nalézají se krásné vrchy (nejv. Pik Taputea 890 m), okolo nichž se šíří rozsáhlá, úrodná rovina pobřežní. Na sev. pobřeží nalézá se nejdůležitější pro ostrovy přístav Avarua, sídlo britského residenta. Jen na některých ostrovech nalézají se potoky a rybníky, místy musí vodu nahraditi kokosové mléko. Daří se hojně kokosová palma, chlebovník, pisang a j. Živočišstvo skrovné. Obyvatelé (8400 r. 1891), u nichž se ještě udržela tradice o původu ze Samoe, jsou silně pomíšení Tahitany. Již za Cooka měli značné vzdělání a společenské chování, byli však při tom kanibaly. Často se dnes dávají do služeb v plantážích na Tahiti. Od r. 1823 jsou tu činni angl. misijníci a obyvatelé jsou dnes veskrze křesťané a sami hlásají víru Kristovu na ostrovech tichomořských. Cook objevil 23. září 1773 ostrov Manuae a nazval jej dle kapitána Herveye (potomního earla of Bristol), kteréž jméno přešlo později na celou skupinu. Rarotonga byla objevena teprve r. 1814, Mitiario r. 1823.

Hervey-Saint-Denys [ervé sêñ deni] Marie Jean Léon, markýz, orientalista franc. (* 1823 v Paříži — † 1892 t.), byl od r. 1874 jako nástupce Julienův profesorem čínštiny na Collège de France. Před tím byl r. 1867 generálním kommissářem pro Čínu na světové výstavě, od r. 1878 byl akademikem. Z prací sinologických uvádíme: *Recherches sur l'agriculture des Chinois* (1851); *Poésies de l'époque des Tang* (1862); *Recueil de textes faciles et gradués en chinois moderne* (1869); *Li-Saou* (překlad básní 3 st. př. Kr., 1870); *Ethnographie des peuples étrangers à la Chine* (1876 a 1883, 2 sv., překlad z Maťuanlina);

Trois Nouvelles chinoises (1885) a *Six Nouvelles* (1892); *Mémoire sur les doctrines religieuses de Confucius et de l'école des lettrés*. H. překládal i ze španělštiny (*Le Poil de la Prairie a Insurrection de Naples en 1647*) a psal o dějinách špan. divadla (1850), o sicilské revoluci od r. 1793 a j. Anonymně vydal knihu o snech (1869). Dk.

Hervieu (ervíe) Paul Ernest, spisovatel franc. (* 1857 v Neuilly sur Seine), advokát, pak úředník v ministeriu veřejných prací a zahraničním. Napsal: *Diogene le Chien* (1882); *La bêtise humaine* (1884); kroniky z »Gaulois«; *L'alpe homicide* (1886); *Les yeux verts et les yeux bleus* (1886); *L'inconnue* (1887), nejlepší práce jeho staršího směru; *Deux plaisanteries* (1888); *Flirt* (1890); *L'exorcisée* (1881); *Peints par eux mêmes* (1893); *L'armature* (1895), vesměs romány; *Le petit duc, figures pâloites et figures sombres* (1896); pak hry *Point de lendemain* (1890); *Les paroles restent* (1892); *Les tentailles* (1894), neobyčejného úspěchu v »Comédie franc.« H. je z předních romanopiscův a dramatiků franc., vysoko ceněný umělci i obecně. První práce jeho byly studie psychologických výjimek, později oddal se ironické a nenávislné malbě vysoké společnosti. *Šld.*

Hervikov viz Hartlíkov.

d'Hervilly [dervíj] Marie Ernest, spisovatel franc. (* 1839 v Paříži), novinář, od r. 1872 píše hlavně do »Rappelu«. Psal mnoho, zejména básně: *Lanterne en vers des couleurs* (1868); *Baisers* (1872); *Harem* (1874); *Bêtes à Paris* (1886); prósu: *Contes pour les grandes personnes* (1874); *Mesdames les Parisiennes* (1875); *Histoires divertissantes* (1876); *d'Hervilly-Caprices* (1879); *Histoires des mariages* (1879); *Les armes de la femme* (1880); *Les caprices de Guignollette* (1882); *Nichée d'enfants* (1882); *L'heureux jour* (1884); *L'homme jaune* (1884); *L'âge d'or de l'enfance* (1886); *Aventures d'un petit garçon préhistorique en France* (1887) a celou řadu jiných spisů pro děti. Psal také pro divadlo, na němž měl slušný úspěch v malé komédii a proverbů, jež však rovněž od delší doby opustil. Z jeho divadelních kusů jmenujeme: *Le malade réel* (1874); *Magister* (1877); *Bigaudis* (1885) a řadu příležitostných drobotin, sebraných pod názvem *Théâtre de campagne* (Ollendorf).

Hervinovy, vsi v rak. Slezsku: 1) H. Nové, Heřminovy N., Heřmanice N. (*Neu-Erbersdorf, Friedersdorf*), hejt. a okr. Bruntál, fara Žátor; 140 d., 823 ob. n. (1890), 1tř. šk., pš., telegr. a žel. stan. morav.-slezské centrální dráhy (Vojnovice-Krnov) a morav. st. dr. (H. N.-Vrbno), 2 mlýny, pila, závod na výrobu zboží pleteného a stávkového, tkalcovství, samota Kunau a telegr. a želez. stanicí. — 2) H. Staré, Heřminovy S., Heřmanice S. (*Alt-E.*), hejt. Bruntál, okr. a pš. Benešov, fara Jakartovice; 115 d., 572 ob. n. (1890), fil. kostel sv. Václava, 1tř. šk., záložna, mlýn, pila, pivovar, břidlicové lomy, poplužní dvůr a myslivna Birstenhof.

Herwarth von Bittenfeld Karl, generál pruský (* 1796 v Grosswertheru — † 1884

v Bonnu). Vstoupil r. 1811 do vojska pruského a vynikl tak, že r. 1856 jmenován byl generálem a r. 1864 velitelem armádního sboru, s kterým po nezdařené konferenci Londýnské dne 29. čna překvapil Dány na ostrově Alsu a ukončil tak válku dánskou. R. 1865 byl jmenován velitelem v Koblenzi a r. 1866 velitelem Labské armády, s níž bojoval u Kufi Vody, Mnichova Hradiště a Hradce Králové. R. 1870 stal se generálním guvernérem na Rýně a v západních provinciích.

Herwede viz Heergewäte.

Herwegon Peter, malíř a lithograf (* 1815 v Kolíně n. R. — † 1893 v Mnichově), v l. 1826 až 1830 žák Mengelbergův. Známým stal se listy svými k kalbu krále Ludvíka a slavnostním průvodem při odkrytí Bavarie. Vydal umělecké památky středověké Salcpurku a okolí ve 40 listech. J-k.

Herwegh Georg, polit. básník něm. (* 1817 ve Štutgartě — † 1875 v Lichtenthalu u Baden-Badenu), studoval prot. theologii v Tubinkách, přispíval do Lewaldovy »Europoy«, žil pak ve Švýcařích, kdež vydal *Gedichte eines Lebendigen* (Curich a Winterthur, 1841), jež jsou z nejlepších polit. básní německých. Pathos jejich je vroucí a mužný, obsah však nedosti vyjasněný, jak to právě nesl soudobý liberalism; úspěch jich u mládeže byl nesmírný. Na podzim 1842, kdy H. cestoval Německem, oslavován všude okazale; sám pruský král Bedřich Vilém IV. dal si jej představití a zachoval se k němu nepřátelsky teprve tehdy, když byl uražen beztaktním listem H-ovým (prosinec 1842), jenž nad to (ovšem proti vůli pisatelově) byl uveřejněn. H. vrátil se do Švýcar, kde dostalo se mu konečně občanství v kantoně basellandském; brzy však usadil se v Paříži, kde stýkal se vedle Heinea, Bérangera a George Sandové hlavně se slovanskými revolucionáři. Zde vydal r. 1844 2. sv. *Gedichte eines Lebendigen*, slabší ve výrazu a více revolučně tendenční. V dubnu 1848 vrhnul s něm.-franc. dělnickou tlupou do Badenska, byl však brzy u Dossenbachu poražen a stěží unikl do Švýcar a později do Paříže. Žil pak ve Švýcařích (v Genevě a Curichu), od r. 1866 v Lichtenthalu u Baden-Badenu v náladě roztrpčené, o níž svědčí *Neue Gedichte* (Curich, 1877), básně většinou příležitostné a epigrammatické, v nichž málo je stop prvotního optimismu a nadšení pro věc svobody. H. přeložil díla Lamartinova (12 sv., Štutg., 1839-40), Shakespearova »Coriolana« (pro Ulriciho), krále »Leara« a »Troila a Cressidu« (pro Bodenstedta) a j. O stycích H-ových s Lassallem viz Briefe v. Lassalle an H. (Curich, 1896). *Šld.*

Herzheimer Salomon, židovský paedagog (* 1801 v Dotzheimu u Wiesbadenu — † 1884 jako rabbin v Bernburku). Všeobecně u židův oblíbeny jsou jeho *Jesódy hat-tórá* (30. vyd. Lipsko, 1888) a *Zákłady Tóry*, homileticko-exegetický komentář bible (Berlín, 1842, 4 sv.).

Herynky, Herinky, ves v Čechách, hejt. Čes. Brod, okr. a pš. Říčany, fara Popovičky;

24 d., 16t ob. č. (1890), popl. dvůr Frant. a Marie Tomášových.

Herz: 1) H-ová Jindřiška (* 1764 v Berlíně — † 1847 t.), dcera žid. lékáře Benjamina de Lemoz, vynikala neobyčejnou sličností a duchaplností. Byla v Berlíně středem nejvýbranější literární společnosti německé. Oba Humboldtové, Fr. Schlegel, Varnhagen von Ense, Schleiermacher a j. u ní se shromažďovali. Börne strávil část svého mládí v jejím domě. R. 1817 přestoupila ke katolicismu. Milou péčí její bylo vychovávat dívky ke stavu učitelkému; peníze za to obdržené obracela k účelům dobročinným. Srv. Fürst, Henriette H., *ihr Leben und ihre Erinnerungen* (1858); *Briefe des jungen Börne an Henriette H.* (1861).

2) H-ová Eliška, dobroditelka (* v Praze ku konci min. stol.), dcera žid. velkoobchodníka Šimona Lámela, žila ovdovělá od r. 1850 ve Vídni. Dobročinnost její nesla se hlavně k zřizování opatroven a nemocnic. Tak učinila odkaz 50.000 zl. pro zřízení dětské opatrovny v Jerusalemě, hlavně pro dívky israelské. Zřízení ústavu toho vzal na se dr. L. A. Frankl při své cestě do Jerusalema r. 1856. O tom viz jeho spis »Nach Jerusalem«, věnovaný H-ové. Jedna z její dcer, Matilda, byla choť českého spisovatele barona K. Draha. Villaniho.

3) H. Henri, virtuos na klavír a skladatel (* 1803 ve Vídni — † 1888 v Paříži), vyučil se u Hüntena v Koblenci, od r. 1816 navštěvoval pařížskou konservatoř, získal velmi poslechem hry Moschelesova a povzněl se mezi přední pianisty své doby. Vstoupiv v obchodní spojení s továrnou na klavíry firmy Klepferovy, posízen byl citelnými hmotnými ztrátami, tak že v l. 1845—51 musil podniknouti po Americe koncertní cestu, z jejíž výtěžku zřídil v Paříži vlastní továrnu světového jména, která vedle Erardovy a Pleyelovy čítána byla mezi nejlepší ve Francii a na světové výstavě r. 1855 první ceny dosáhla. Do r. 1874 zastával H. místo profesora klavíru při pařížské konservatoři. Skladby H-ovy přestoupily počet 200. Kladou těžisko do vnější brilliantní stránky, pohybují se nejvíce ve formě variační a pro malé hudební jádro vyšly již úplně z módy. Mezi nimi nalézá se 8 klavírních koncertů, klavírní trio, dva pro 2 piana, množství sonát, fantasií a skladeb instruktivních, z nichž vyniká *Méthode complète de piano* op. 100 a mn. j. Příkladny pro svých amerických cestách popsal H. v *fadé feuilletonu*, uveřejněných v »Monit. univ.« a pak o sobě vydaných r. 1866 pod tit. *Mes voyages en Amérique*.

Herzberg: 1) H. a m Harz, městys v prus. vl. obv. hildesheimském, kr. osterodském, na jihozáp. svahu Harcu a na želez. trati nordhausen-osterodské, má katol. a evang. kostel, botanickou zahradu, chov kanárů, výrobu sukna, papíru, doutníků, rybník Jües, který prý nemá dna, a 3450 ob. (1890), z nichž 174 katolíků.

2) H., kraj. město kraje svídnického v prus. vl. obv. meziborském na Černém Halštrově a žel. trati jüterbogk-röderauské stát. prus. drah,

má kostel ze XIII. stol., cihelny, slevárnu železa, výrobu škrubu a obuvi a 4465 ob. (1890).

Herzenakron Hermann, dram. básník něm. (* 1792 ve Vídni — † 1863 tam.), psal hlavně lokální veselohry, z nichž největšího úspěchu došel kus *Modethorheiten*. Sebrané jeho kusy, dílem původní, dílem přepracované, vyšly pod názvem *Dramatische Kleinigkeiten* (Viedeň, 1826—39, 6 sv.). Mimo to psal i básně, povídky, humoresky a pod.

Herzer Jan, filolog český (* 1850 v Josefově). Studoval na gymn. v Hradci Králové, načež oddal se na universitě pražské studiu jazyků klassických a románských. R. 1871 a 1878 prodléval za studiem v Paříži, r. 1872 navštívil Lipsko. Téhož roku stal se suppl. učitelem franc. jaz. na něm. realce v Hustopeči a r. 1873 v Kroměříži, odkudž r. 1876 povolán za skutečného učitele do Prahy. R. 1879 povýšen byl na doktora filosofie. V letech 1883—93 byl lektorem jazyka franc. na české technice, r. 1885 byl jmenován přísežným tlumočnickem jaz. franc. při c. k. zem. soudě v Praze. Napsal lit.-historické články o *Voltaireově Henriadě* (Kroměříž, 1875) a o *životě a spisech Jeana Rotroua* (Pr., 1881), pak články z literatury franc., špan. a portug. pro Ottův »Slovník Naučný« (A—C). Pro české školy sestavil *Učební knihu jazyka franc.* pro školy střední (2 d.) a *Učebnici jaz. franc.* pro školy měšťanské (3 odd.), *Skladbu jazyka franc.* a *Cvičení ku překládání na jaz. franc.* pro vyšší třídy, pak *Učebnici jaz. německého* (2 d.) na základě metody analyticko-direktní; dále spracoval pro české školy Mussafovův mluvnici jazyka italského. Z překladů jeho z franciny uvádíme divadla: Horaciův »Přísahu« (1885), Daudetovu »Arelatku« (1885), Sardouovu »Georgettu« (1886), »Champignola« (1893) a román Daudetův »Králové ve vyhnanství« (1879). R. 1882 počal vydávati *Francouzskou bibliotéku* s poznámkami a slovníčkem. S prof. Č. Iblem sestavil *Slovník franc.-český* (2 díly, Praha), z něhož právě počal vycházeti výtah *Slovník franc.-český* (kapesní vydání).

Herzfeld Lévi, učenec židovský (* 1810 v Ellrichu am Harz — † 1887 v Brunšviku), byl vrchním rabínem a professorem v Brunšviku a vydal: *Geschichte des Volkes Israel v. d. Zerstörung des ersten Tempels bis zur Einsetzung des Makkabders Simon zum Hohnpriester* (Nordhausen, 1847—57, 3 sv.); *Vorträge über Kunstleistungen der Hebräer* (Lip., 1864); *Handelsgeschichte der Juden des Altertums* (t., 1879); *Einblicke in das Sprachliche der semitischen Völker* (Hannover, 1883).

Herzinger Anton, svob. pán, c. k. podmaršál (* 1796 v Král. Bělehradě v Uhrách — † 1868 ve Štýr. Hradci). Vstoupiv do c. k. vojska r. 1813, bojoval r. 1814 a 1815 ve Francii, 1821 v Itálii. R. 1844 povýšen na plukovníka, r. 1848 na generálmajora, ve válce r. 1848—49 vyznamenal se s brigádou svojí v Uhrách v krvavých bojích, zejm. v červnu 1849 na ostrově Velikém Žitném (mad. *Csalókőz*), při dol. Váhu a vůbec v celém prů-

běhu oněch operací válečných. Postoupiv r. 1850 na podmaršála, velel v Praze pěší divisi, až stal se adlatem velitele 1. armádního sboru tamtéž. Když tento sbor pod hr. Clam-Gallasem vytáhl r. 1859 do války italské, byl H. krátký čas prozatím zemským velitelem v Čechách a odebral se t. r. do výslužby. *FM.*

Herzl Cornel, genrista uherský (* 1858 v Budapešti), žák Benczurův a Liezenmayerův v Mnichově, Flamengův v Paříži, kdež se usadil. Provedl: *Hedvábný klobouk*; *Vítěz v pití*; *Čištění ryb*; *V zapomenutí a j.* *J-k.*

Herzlieb Minna (* 1789 v Züllichavě — † 1865 ve Zhořelci), byla vychována v domě knihkupce Frommanna v Jeně a seznámila se tam s Goethem, jemuž byla typem k Otilii v románě »Wahlverwandschaften« a jenž jí věnoval i několik sonetů. R. 1826 provdala se za prof. Walcha v Jeně, s nímž byla velmi nešťastná; duch její se zachmuřil i dána do léčebného ústavu ve Zhořelci, kdež i zemřela. *Srv. Hesse, Mienchen H. (Berlín, 1878); Goertz, Goethes Minnchen (2. vyd. 1889).*

Herzmanice, ves slezská, viz Heřmanice 26).

Herzog (lat. *dux*), slul u starých Germanů vůdce vojska, kterého sobě každý kmen na dobu války neb válečné výpravy zvolil; po skončené válce důstojnost ta přestávala. Později byl to titul panovníků jednotlivých území germanských, kteří nabýli větší samostatnosti a neodvislosti od říše. Viz *Vojvo da.*

Herzog: 1) H. Jan, pseud. Jilemnický nebo Vladyka Jan, spis. čes. (* 1802 v Jilemnicích — † před 1840), redemptorista, jenž, opustiv klášter, oddal se literatuře nejprve v Praze, pak ve Vídni. Napsal *Básně* (Praha, 1822), na svou dobu velmi zajímavé, upomínající elegickým tónem, hlubokým citem a didaktickou tendencí na Bol. Jablonského. A. V. Sembera přičítá H-ovi také *Hyacinthy* (Král. Hradec, 1825), sbírku veršů i prosy, přeplněnou mystickým mlhovým romantismem a podivnostkami jazykovými. Kromě toho přispíval H. do »Čechoslava« (1821—23), »Hyllosu«, »Včely« a spracoval Kotzebuovu veselohru *Podivná nemoc* (Praha, 1823). *Hš.*

2) H. Joh. Jacob, reform. theolog něm. (* 1805 v Basileji — † 1882), posledně prof. theologie v Erlankách, psal mezi jiným: *Joh. Calvin* (1843); *Das Leben Ócolampadius u. die Reformation der Kirche zu Basel* (1843, 2 sv.); *Abriss der gesammten Kirchengeschichte* (1876 až 1882) a vydával »Realencyklopädie für protestantische Theologie und Kirche« (1853 až 1868, 22 sv.).

3) H. Hans, generál švýcarský (* 1819 v Aaravě). Zanechav obchodu, zabýval se studiem vojenským a nabyl praktického výcviku při virtemberském dělostřelectvu. R. 1860 byl jmenován od spolkové rady vrchním ředitelem spolkového dělostřelectva i zavedl tažená děla a novou výzbroj pro pěchotu. R. 1870 za války franc.-německé byl jmenován vrchním velitelem sboru k ochraně hranic postaveného; ale když poznal nedostatečný výcvik a zařazení sboru, vzdal se hodnosti té a upozornil

vládu otevřeně na tyto vady. V lednu 1871 stal se znovu vrchním velitelem nového sboru na hranicích i zavřel 1. února s franc. generálem Clinchantem smlouvu, kterou 84.000 mužů armády Bourbakiho přešlo přes hranice a bylo v různých kantonech internováno. Po roce tom vrátil se ve svůj úřad. Reorganizace vojska švýc. r. 1874 spočívá na jeho zkušenostech.

4) H. Robert, arcibiskup vratislavský (* 1823 — † 1886), byl první, jehož pruská vláda pro jeho mírnější smýšlení po »kulturkampfu« r. 1882 ustanovila biskupem. V otázce smíšených sňatkův a t. zv. farářů státních držel se stranou klerikální. *Srv. Meer, Robert H. (v »Der Episcopat der Gegenwart«, seš. 28. Vircp., 1876).*

5) H. Hermann, krajinář něm. (* 1832 v Brémách), žák akademie düsseldorfské za Schirmera; velký vliv měl na něho také Hengsbach. H. cestoval po Švýcarsku, Itálii, Pyrenejích a po Norsku, sbíraje pohledy pro svá díla, jako jsou: *Norský fjord*; *Norský vodopád* a j. Od r. 1869 cestoval po sev. Americe, hl. v Kalifornii, a usadil se ve Filadelfii. *J-k.*

6) von H. Ernst, filolog německý (* 1834 v Esslinkách), od r. 1874 řád. prof. v Tubinkách. Sepsoal: *Galliae Narbonensis provinciae Romanae historia, descriptio, institutorum expositio* (Lipsko, 1864); *Untersuchungen über die Bildungsgeschichte der griech. u. lat. Sprache* (t., 1871); *Vermessung des röm. Grenzwalles in seinem Laufe durch das Königreich Württemberg* (Stuttgart, 1880); *Über die Glaubwürdigkeit der aus der röm. Republik bis zum J. 387 d. St. überlieferten Gesetze* (Tubinky, 1881); *Geschichte und System der römischen Staatsverfassung* (Lipsko, 1884—91, 2 d.). *Vý.*

7) H. Eduard, starokatol. biskup švýcarský (* 1841), od r. 1874 profesor novozákonní exegese v Bernu, vydával hned při prohlášení infallibility týdeník »Kath. Stimmen« (1870 až 1871), řízený proti tomuto dogmatu, a přešel ke starokatolicismu. Psal: *Über die Abfassungszeit d. Pastoralbriefe* (1870); *Gemeinschaft mit der anglo-amerik. Kirche* (1881); *Religionsfreiheit in der helvet. Republik* (1884); *Leo XIII. als Retter der gesellschaftl. Ordnung* (1888); *Über den röm. Ablass* (1890) a j. Mimo to jest spolupracovníkem obou v Bernu vycházejících listů »Der Katholik« a »Revue internationale de Théologie«.

von **Herzogenberg** Henrich, hud. skladatel něm. (* 1843 ve St. Hradci), žák vídeňské konservatoře, kde F. O. Dessoff byl jeho učitelem. Z rodného města přesídlil se r. 1872 do Lipska a založil tu se Spittou a Holsteinem r. 1874 »Bachův spolek«, jež později i sám řídil. Po smrti Kielově jmenován professorem při vysokém učení hudebním v Berlíně a povolán též do král. akademie. Od r. 1892 věnoval se výhradně skladbě. Tvorba H-ova významná se hlubokou prací kontrapunktickou a bře se úplně směrem zahájeným v Německu činností Brahmsovou, jehož epigonem jeví se H. zejména v obou svých symfoniích z c (1855) a B (1890). V oboru komor-

nim složil H. po jednom klavírním kvintetu a kvartetu, 5 smyč. kvartet, 2 smyč. tria, trio pro klavír a dechové nástroje; mimo to symfonickou básně *Odysseus*, kantáty *Columbus*, *Der Stern des Liedes*, *Die Weihe der Nacht*, *Nannas Klage*, *Žalmy* 36, 116 a 94, skladby klavírní, písně a sbory.

Herzogenburg, okr. městečko dolnorak. v hejtm. hippolytském, s 1913 ob. (1890) a s klášteřem augustiniánským, při němž jest krásný kostel, knihovna a pozoruhodná sbírka obrazů, mincí, nerostů a starožitnin.

Herzogenbusch viz Hertogenbosch.

Herzogenrath, městys v prus. kr. a vl. obv. cašském na řece Wurmě a na žel. trati cašsko-geilenkirchenské, má kat. kostel, výrobu zrcadlového skla, porcelánových knoflíků, skleněných perel, doly hnědouhelné a 3148 ob. (1890).

Herzogsdorf, ves na Moravě, viz Kněžpole.

Herzogswald, ves na Moravě, viz Herčivald.

Hes, hudební označení sníženého *h*, v praxi neuzívané, které zakořeněným zvukem nelogicky obecně nazývá se *b*. Původně základní škála označena byla prvními sedmi písmeny abecedy a nepochopitelným způsobem název druhého stupně přenesen byl později v Německu na tón snížený a druhý stupeň zván *h*.

Hes (Hess) Václav, spis. český (* 1851 v Soběslavi — † 1890 na Smíchově). Věnoval se záhy herectví, ale vida, že by nevynikl, usadil se v Praze, kde cele oddal se žurnalistice (v redakci »Čecha«, v administraci »Národních Listů«) a literatuře. Tuto dráhu nastoupil veršovanými příspěvky do »Květů« r. 1869 a »Ruchu«, k nimž později přibýly »Zábavné Listy«, »Svanda Dudák«, »Česká Thalia«, »Nár. Listy« a j. Výbor těchto prací vyšel r. 1888 v »Moravské bibl.« pod názvem *Prosté novelly*. Vedle toho přeložil H. v létech sedmdesátých 2 dramata V. Huga (»Marie Tudor« a »Hernani«) a veselohru Gust. z Moserů »Válka v míru« (v Mikulášově »Divad. Ochotníků« sv. 203) a pokusil se také sám v tomto oboru činohrou *Sedlák z hor* a dramatem *Český primátor*. **Hš.**

Hesbaje [esbé], Hasbagne, Hasbaing, Hasbengau, území v belg. prov. lutišské a namurské, na lev. břehu Mosy, mezi Lutichem, St. Truyenem, Tienen, Hannutem a Huy, proslulé velikou úrodností, s hl. místem Waremmé. Již v VIII. stol. uvádí se *Pagus Hasbaniensis*, jenž však byl rozsáhlejší, ohraničen jsa řekami Demerou, Dylou a Mosou. Krajina ta byla jevištěm četných bitev.

Hesbón, ve starověku město v Palestině, za Jordánem, 55 km vých. od Jerusalema, na náhorní rovině 900 m vys. Bylo sídlem amonitického krále Sihona, načež po příchodu Židů připadlo kmeni Ruben; později náleželo Moabitům, pak Makkabeovci Alexandrovi Janaeovi. V prvních stoletích po Kr. bylo sídlem biskupa a slulo v době římské Esbons; pak zaniklo a zbyly z něho zříceniny dosud Hesbón nazývané.

Hesdin [edēn], hl. místo kantonu franc. v dep. Pas-de-Calais, arr. montreuillském, při ř. Canche a Sev. dráze, má 2796 ob. (1891, obec 3409), výstavnu radnici ze XVII. stol., knihovnu, pomník spis. Prevosta, tkalcovství, punčochářství, pilu a pivovar. Založil je Filibert Emanuel Savovský r. 1554 po zboření pevného města Vieil H. císařem Karlem V. r. 1553, které však asi 6 km východněji leželo. K Francii bylo připojeno mírem pyrenejským r. 1659, pevnostní jeho hrady odklizeny r. 1865.

Hesekiel: 1) H., prorok, viz Hezekiel.

2) H. George Ludwig, spisovatel něm. (* 1819 v Halle — † 1874 v Berlíně), syn náboženského básníka Friedricha H-a, studoval v Jeně a Halle, kde de la Motte Fouqué na něho působil, pak v Berlíně, kde později byl konservativním žurnalistou, od r. 1849 redaktor »N. Preuss. (Kreuz-) Zeitung«. Psal verše: *Gedichte eines Royalisten* (1841); *Zwischen Sumpf u. Sand* (1863); *Neue Gedichte* (1866); *Gegen die Franzosen* (1870, 2 sv.) a j. a celou řadu románů, jako: *Das liebe Dorel* (1851); *Vor Jena* (1859, 2 sv.); *Von Jena nach Koenigsberg* (1860, 3 sv.); *Stille vor dem Sturm* (1862, 3 sv.); *Unter dem Eisenstein* (1864, 3 sv.); *Vier Junker* (1865, 3 sv.) a mn. j., vše díla konservativní a royalisticky pruské tendence. Napsal i důležitou biografii *Das Buch vom Grafen Bismarck* (3. vyd. 1873).

3) H-ová Ludovica, spisovatelka něm., dcera před. (* 1843 v Altenburce — † 1899 v Neustadtě am Walde jako manželka faráře V. Johnseny), napsala řadu románů písně konservativního rázu o námětech většinou historických, jako: *Eine brandb. Hofjungfer* (1868, 3 sv.); *Von Brandeburce zu Bismarck* (1873, 2 sv.); *Deutsche Träumer* (1879, 3 sv.); *Zünftig* (1880, 3 sv.); *Alaaf Köln* (1884, 2 sv.); *Fromm u. Feudal* (1886, 3 sv.); *Salz u. Wein* (1888); *Musterschreiber* (1889); *Andernach u. Clairveaux* (1889); novelly: *Gott mit uns* (1883); *Aus Dur und Moll* (1886, 3 sv.); několik vlasteneckých povídek tendenčních, životopisy Alžběty Luizy, král. pruské (1881), cis. Augusty (2. vyd. 1890) a j.

Heses znamená v hudbě dvojsnížené *h*

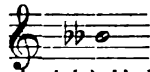

(nesprávně *bes* nebo *bebe*). H-dur, tónina předznamenaná 5 ♯ a 2 ♯, enharmonická s A-dur.

Heschl Richard, lékař něm. (* 1824 ve Wellsdorfu ve Štýrsku — † 1881 ve Vídni). Lékařství vystudoval ve Vídni, kdež zejména u Rokytanského mnoho pracoval, r. 1854 stal se prof. v Olomúci, r. 1855 prof. path. anatomie v Krakově, r. 1863 ve St. Hradci a r. 1875 ve Vídni. Z četných jeho prací, jež týkají se většinou případů kasuistických, budtež uvedeny: *Gehirndefekt u. Hydrocephalus* (Praha, 1859); *Ueber fötale und praemat. Obliteration der Schädelnähte* (t., 1862); *Ueber das Wechsel-fieber und die capillaren Blutungen in der Melanämie* (t., 1862); *Compendium der allerg. u. spec. pathologischen Anatomie* (Viedeň, 1854);

Sektionstechnik (t., 1859, zachovává způsob poetické techniky Rokytanského).

Hésiodos, přední a nejstarší zástupce didaktického eposu starořeckého. Nepochybná závislost formy na básních Homérových a literární svědectví stol. VII., která staršího a znamenitějšího po Homérovi básníka neznají, dovolují dobu H-dovu přibližně položit kolem počátku letopočtu olympiádského. Ze života svého vypravuje básník sám tolik, že otec jeho, rodem pocházející z Kymy aiolské, opustiv lopotný život plavecký a přestěhovav se do chudé dědiny Askry pod Helikónem nedaleko Thespií, stal se hospodářem. Po smrti otcově přejal H. dědictví s bratrem Persem. Ale držení statku ztrpčeno mu bylo úskočným jednáním bratrovým, který, nepoctivě soudce podplativ, v dědičné při H-da o podíl připravil. Než bratr, který, štítě se práce, rád by byl žil na útraty jiných, brzy přišel na mizinu; nic méně ohrožoval, spoléhaje na obratnost své řeči, podruhé processem H-da, který důtklivou písní nadarmo varuje jej od nepravosti a na cestu poctivé práce jej přivésti se snaží. Básník po těchto zkušenostech opustil Askru. Zmínka o výpravě do Chalkidy eubojské, kde H. při slavnostech pohřbu krále Amfidamonta v hymnickém závodě zvítězil, jest podezřelého původu. Co o dalších osudech H-dových a zvláště o smrti jeho prameny daleko pozdější vypravují (srv. přehledný jich otisk v Sittlově vydání str. 4–30), jsou báje a kombinace, ze kterých kritika, opírajíc se též o rozbor díkce a obsahu děl básnických, dosuzuje se té pravdy historické, že H. předsídlil do západní Lokridy ozólské, tam že také zemřel, stav se zakladatelem školy básnické a získav si přednesem svých písní slavnou pověst, která i za hranice vlasti jeho se rozšířila. Nápadný zjev, že rolník boiótský v poměrech tak úzkých stal se povoláním básníkem, mohou vysvětliti jen vlivy okolí, v němž vyspěl. Na Helikóně pásal stáda otce svého: dojmy tohoto sídla kultu Mús, plného báji a ohlasův, nadschly ho k básněni mythologickému; vědomí křivd, kterých se na něm dopouštěla bezohlednost bratrova a nespravedlivost soudců, k tomu cit bezbrannosti přiměly H-da, že ulevil stisněné duši formou lidským srdcím nejpřístupnější, formou písně: *fecit indignatio versum*. A tyto vlivy vtiskly také celé poesii jeho zvláštní markantní ráz. Rozum praktického rolníka mluví k nám, kde podává rad a návodů k hospodaření, ale střízlivá slova nabývají důtklivého tónu zásadou všude se ozývající, že jen poctivá práce a neumorná vede k požeňnání; kde dotýká se zločinného jednání bratrova a soudců, tu hlásí se k právu svému prudká nenávisť k všelikému bezpráví, kterou básníkoví vstřípily opravdový cit mravní a trudná zkušenost života. Úplnému zase pessimismu propadnouti nedala H-du zbožná mysl, víra, že člověčenstvo ze zkaženosti přítomné obrátí se k dobám lepším, pevně přesvědčení o vyšším řízení člověka, přírody, všehomíra mocí bohů, které čerpal ze živé ještě tradice mythické a ze zájmu pro kult mus: tím stala se

poesie H-dovi útěchou. Interes čtenářův putají nemálo i ohlasy mudrosloví národního, jimiž hlavně básně »Práce a Dnové« jest prokána. Básník, který z lidu vyšel a lidu svému pěl, upravil a spojil je s celkem tak, že některak nepřekážejí rázu individuálního. A že tyto tak rozmanité živly tradic mythologických, mudrosloví lidového a ducha vlastního sloučiti dovedl formou básní, které s tvářností Homérovou jeví nitro obsahu naskrz originálního, a že daroval Hellénům díla éthicky právě tak důležitá, jako jsou účinem krásy nesmrtelné zpěvy Homérovy, v tom zakládá se básnická i kulturní zásluha H-dova, velebená u starých (srv. Sittl l. c. str. 34–41) a uznaná kritickým studiem vědy naší. Z tvoření H-dova se nám zachovalo: 1. *Theogonie* (*Θεογονία*), odvážný to pokus v epické písní malého rozměru (1022 vv.) zredigovati v systému vše, co o vzniku všehomíra a vývoji božstev poskytovaly jednak tradice, jednak spekulace theosofická a kosmogonická. Básníka podporovala bohatost boiótské jeho vlasti mythy theogonickými, leccos čerpal z deisdaimonie lidu; shledávají se však i stopy vlivů východních. Obříze komposice, které záležely především v bohatosti látky, svádějící k jednotvárnému výčtu genealogickému (t. zv. *Ἡσιόδειος χαρακτήρ*), hleděl H. překonati živým líčením dějovým (svržení Úrana, Prométheus, titanomachie, Tyfón). Pro množství interpolací nedá se původní podoba Theogonie přesně určit. Z příslušné sem literatury jsou důležitější: Schoemann, *Die hesiodische Theogonie* (Berlín, 1868, s příslušnými úvahami Greifswaldskými v *Opuscula acad.* II., t., 1857); H. Flach, *Die Hesiod. Theogonie mit Prolegomena* (t., 1873). — 2. *Práce a Dnové* (*Ἔργα καὶ ἡμέραι*) básněn v 828 vv., v níž patrně rozoznati jest dvě části: první, sepsaná ještě v Askře, obsahu mravokárného, týká se hlavně Persa a podplatných soudců (v. nahoře); část druhá, jak se zdá, složená v Lokridě, dle níž se také celek nazývá, obsahuje naučení adresované Persovi o orbě, plavbě, správě domácnosti s přídavkem cizího původu o významu jednotlivých dní měsíce pro určité výkony. Také tato báseň jest prokána interpolacemi, přece však jednota obou částí zachována osobou Persovou a společnou ideou éthickou. Zvláštní vyd.: Steitz, *Die Werke u. Taze des Hesiodos* (Lipsko, 1869); A. Kirchhoff, *Hesiodos Mahnlieder an Perses* (Berlín, 1889). — 3. Pouhé zlomky zachovaly se z třetího většího díla H-dova, jež pod souborným titulem *Κατάλογος γυναικῶν* zavíralo tři knihy vlastního katalogu a dvě knihy t. zv. *Eoi* (*Ἠοῖα*), dle pravidelně opakované frasy *ἦ οἴη*, kterou jména jednotlivých žen byla uváděna, ač původnost této druhé části není naskrz jasná. Obě básně byly jakýmsi pokračováním ku Theogonii, obsahující hérogonii dle posloupnosti žen, které s bohy v milostné styky vcházely. Konečně s jménem H. cituje se pestrá řada zlomkův nedosti věrohodných, které pocházejí z kyklu eposův menších; o nich srv. mimo souborná vydání zvl. sbírky: Hesiodi,

Eumeli, Cinaethonis Asii et carminis Nauptactii fragg. coll. Markscheffel (Lip., 1840); Kinkel, Epicorum Graecorum fragmenta (t., 1877). Studium H-da zabýval se horlivě již starověk (srv. Sittl l. c. str. 379 n.), věda nová vypěstila badání o Theogonii a Pracích také otázku Hésiodskou. Historická osobnost H-dova jest ovšem netknuta; za to zjištěním rozsáhlých interpolací a vylučováním menších písní tvorba básně značně omezena. Než znenáhla vracejí se badatelé k názoru přirozenějšímu, vykládajíce, co dříve prohlášováno za vložky cizí (na př. báje o věcích kráských, o Pandóře), vlastním přepracováním básnickým. O podání rukopisném viz Sittlovo vyd., str. 385; z vydání novějších jsou nejdůležitější kritické Rzachovo r. 1884 (týž kritik chystá však právě na základě nových rukopisných badání a nálezu vydání nové) a Sittlovo (*Ἡσιόδου τὰ ἔπη*, Ἀθήνην 1889) s obšírnými úvodem a ještě obšírnějším komentářem. Vědecká zvláštnost: Fick, Hesiodes Gedichte, Versuch einer Zerlegung der Gedichte in ihre Theile und einer Zurückführung auf ihre ursprüngliche Form (1887). Do češtiny přeložili: Šir Fr., Herkula štít od v. 57 (Výbor ze sp. feck. sv. II. str. 35—51); Vlček Jan, H-dovy Nauky domáci (Praha, 1835); Mejsnar I., O původu bohů (Progr. akadem. gymn. v Praze 1888); Štít Hérakleův (»Krok« 1889); Práce a dnové (t., 1890—91). AF.

Hésioné, dcera krále trojského Laomedonta. Když tento odepřel Apollónovi a Poseidónovi umluvené odměny za vystavění hradeb, onen seslal mor, tento pak obludu mořskou, jež hubila lidi a zvířata. Dle věštby kynula jedině spása, kdyby obludě obětována byla dcera králova. Kráí svolil a H. připoutána ke skále u moře. Tu spasitelem se jí objevil Héraklés (v. t.). Když podnikl později Héraklés s Telamónem výpravu proti Tróji, protože Laomedón nedodržel slibu, a Trója kcyž padla, daroval Héraklés H-nu Telamónovi; když jí dopřáno někoho ze zajatců s sebou vzíti, H. volí bratra, kterého z otroctví vykoupí; odtud prý zván Priamos. H. pak následovala Telamóna na Salaminu a porodila mu Teukra. Priamos po Anténorovi žádal Řeků o její vydání, ale marně. H. pak, těhotná jsouc, prý Telamónovi prchla z lodi do Milétu, kdež, přijata byvši králem Arionem, porodila syna Strambéla. klk.

Heslach, od roku 1889 také Karlsvorstadt-H., předměstí štutgartské, má evang. kostel, továrny na punčochy a trikové zboží, strojírný, pivovarnictví a 7267 ob. (1890).

Heslo viz Devisa.

z Heslova viz Dačický z Heslova.

Hesoun Josef, farář v St. Louisu v Americe (* 1830 ve Vrcovicích u Písku). Studoval gymn. v Písku, filosofii a bohosloví v Čes. Budějovicích, r. 1853 vysvěcen na kněze a byl kaplanem v Sedlici u Blatné, pak v jině u Strakonice. R. 1865 odebral se do Ameriky, kdež v St. Louisu převzal správu duchovní tamní české osady. Tu založil r. 1867 v Chicagu týdeník »Katolické noviny«, k nimž

i z Čech přispívali kněží Fr. Pravda, Tomáš Novák a Fr. Šmat; ale list po několika měsících zanikl. H., nedav se odstrašiti, založil v St. Louisu český literární spolek, který poč. roku 1872 počal jeho vedením vydávati nový katol. týdeník »Hlas«, v Americe valně rozšířený. List ten seznámil čtenáře své s mnohými pěknými plody českého písemnictví, jež otiskl. Nejvíce prací v něm uložených je z pera H-ova, jenž psal také pilně do vlasti, vyličuje v »Blahověstu« duchovní život Čechův amer. Jsa pro horlivou svou péči o kostel a školu i pro literární své působení uznáván za předního duchovního vůdce českých katolíků, poctěn byl o 25letém jubileu svého farářování v St. Louisu r. 1890 vzácnou slavností, k níž vydali čestí kněží američtí objemný a poučný spis »Krátké dějiny a seznam českokatolických osad ve Spoj. Státech amer.«, sestavený od kněze Ant. Pet. Houště. FDZ.

Hesov (*Schönbrunn*), osada v Čechách. hejt. Chotěboř, okr., fara a ps. Přebislav, 7 d., 86 ob. č. (1890).

Hesperetin viz Hesperidin.

Hesperia: 1) H. slula ve starém věku mytická země na západě ležící. Když znalost geografie se šířila, H. kladena od Řeků do Itálie, od Římanů do Hispanie. klk.

2) H., asteroida objevená Schiaparellim 29. dub. 1861; střední jasnost v opozici 10,7, průměr v km 105, označení 69. Gs.

Hesperidae, soumračníci, čel. motýlů denních menšího, většinou zavalitého těla s krátkými křídly, z nichž přední jsou trojúhlná, zadní zaokrouhlená; přední liší se od zadních barvou i kresbou; oči lsaé; tykadla krátká s kyjem podlouhlým, u kořene se štětičkou; makadla štětinatá; zadní holeně mají 4 ostruhy, zřídka jen 1 ostr. konečnou; křídla přední mají 12 žilek podélných; ve křídlech zadních žilka 5. i její žilka příčná jest velmi slabá; políčko střední v zadu rovně utatě. Housenky jsou k oběma koncům zúžené, krátké, jemné a řídké chlupaté, s kulatou hlavou; žijí většinou mezi listy lehce spředenými a zakuklují se v nich v lehkém zámotku. Počítáme sem evr. rody: *Syrichthus* Boisid., *Spilothyrus* Dup., *Cyclopiodes* Hübner, *Carterocephalus* Led. a *Hesperia* Ltr. *Syrichthus* má křídla na líci tmavohnědá s bílými skvrnami; třásně jsou světle a tmavě kostkované. *S. alveolus* Hbn. s. jahodníkovaný, má ostře ohraničené bílé skvrny i na křídlech zadních, která mají uprostřed úzkou skvrnu příčnou; rub křídél předních jest černavě šedý s bílými podélnými pruhy na kraji, rub zadních jest temně olivově nebo skřovicově hnědý se hnědožlutými žebry; rozpj. 26—30 mm; líta v dubnu, květnu a od července. Housenka žlutohnědá, se hnědočerveným žlutě lemovaným pruhem hřbetním a postranním, žije v červnu a na podzim na ostružinách a jahodníku. *Hesperia* má křídla na líci žlutá, více méně hnědě poprásená, nebo tmavohnědá se žlutými čtvercovými skvrnami; zadní jsou jednobarvá nebo mají červenožluté skvrny.

Housenky jsou za hlavou zúženy, žijí na travinách a přezimují. *H. comma* L., s. čárkovaný, má kyj tykadlový na konci ostře zahnutý; samec má na okrově žlutých křídlech předních uprostřed černou, vnitř stříbrolesklou podlouhlou skvrnu; u samice jsou oboje křídla černohnědá s červenožlutými čtvercovými skvrnami, na rubu jest pak konec předních křidel zelený s bílými skvrnami; rozp. 25 až 31 mm; lítá v červenci a srpnu. Housenka jest šedá do rezava s dvojitou černou čarou postranní; v květnu na travách a čičorečce. *H. thaumas* Hufn., s. metlicový, a *H. lineola* O., s. čárečkovaný, mají kyj tykadlový tupý, křídla sytě okrově žlutá, u samce přední se šikmou černou čarou, která u *H. lineola* jest kratší a silnější; zadní u prvního jsou zelenavá, na zadním kraji okrová, u druhého celá okrová; kyj tykadlový jest u *H. thaumas* na spodní straně až na konec žlutý, na svrchní černavý, u *H. lineola* jest celý, vyjma černý koneček, žlutý. Housenky obou jsou zelenavé, u onoho se z bílými a tohoto se z žlutavými čarami hřbetními; oboje mají žlutý proužek postranní. Velikost motýlů jako u *commy*, létají v létě; housenky z jara na travách. *Kpk.*

Hesperidén viz Limonén.

Hesperidin, bezpochyby o vzorci

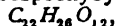

jest glykosid velmi rozšířený v plodech druhů Citrus. Nejlépe se připraví z nezralých hořkých pomorančů, usušených a práškových, když je vyluhujeme zředěným alkoholickým draslem. Z filtrátů sráží kyselina solná surový h. Jsou to drobnohledné jehly při 251° tající, ve vodě téměř nerozpustné; rozpouštějí se málo v alkoholu, nikoli však v étheru. Roztoky otáčejí rovinu polarisační na levo. Zředěné kyseliny štěpí h. v glukosu a hesperitin (též hesperetin zvaný). $C_{16}H_{14}O_6$. — Od popsaneho h-u rozdílný jest h. de Vrijův, zvaný též aurantinin nebo naringin. *OŠc.*

Hesperidky (*Eonepides*) sluly v řeckém mythu nymfy, jimž od Héry bylo zároveň s drakem Ladónem svěřeno ostříhání zlatých jablek, kteréžto symboly lásky a plodnosti Gaja byla na oslavu sňatku Héfina se Zevem vypěstila v záračné zahradě (*θεῶν κήποι*) daleko na západě za Ókeanem v nejbližším sousedství Atlanta a Gorgon. H. pokládány původně za dcery Noci; později jmenován Atlas nebo Hesperos jich otcem, anebo dokonce Zeus a Themis nebo Forkys a Kétó jejich rodiči. Obvyčejně uvádějí se tři: Aiglé, Erytheja a Hesperethúsa (později až sedm); vynikaly prý též zpěvným hlasem. Héraklés (v. t.) přinesl Eurystheovi tři jablka ze zahrady H-dek pomocí Atlanta, dle jiné verse sám zabiv draka vlastní rukou, Athéna donesla je pak zpět, ježto nesměly se jinde nalézati. Zahrada H-dek lokalisována později u sloupů Hérakleových anebo dokonce v zemi Hyperboreů; jablka sama pak vykládána o jistém druhu jižního ovoce (zlaté oranži). *klk.*

Hesperis L., večernička či večernice, rod rostlin z řádu křížokvětých (*Cruciferae* Juss.) s kališními listky dole vako-

vitymi, korunami úhledně nachovými až bleď žlutými, šesulemi čárkovitými, zaoblenými a mezi semeny často zaškrkovanými, z lupínky bliznovými přímými, vejčitými, delšími než širokými, semeny podlouhlými, naduřelými. Byliny zleté i vytrvalé, přímé, s listy nedělnými nebo chobotnatě zubatými a peřenodílnými s řadými chloupky žlaznatými, jednoduší i rozvětvenými. Známá asi 25 druhů, nejvíce v jihových. Středomoří domácích, z nichž nejnámějším jest v. v. o n n á, též fiala n o č n í zvaná (*H. matronalis* L.), dvouletý nebo vytrvalý druh na 1 m vysoký s lodyhou, listy i stopkami květními bezžlaznatými a jednoduchými nebo vidličnatými chlupy srstnatými. Listy jsou vejčítokopinaté, vykrajované zoubkované až hrubě zubaté, dolní řapíkaté, hořké skoro přisedlé. Koruny veliké, fialové, nachové nebo bílé na večer příjemně voní. Šesule jsou přímé, přifoblé. Kvete od května do července na křovinatých straních i v světlých hájích. Pro vonné květy ji pěstují v zahradách, odkud často zdivočuje. Na Voškovrhu u Poděbrad a v okolí Ml. Boleslavě a Křince roste v. kracovitá (*H. runcinata* K. Kit.), mající lodyhy, listy i stopky květní hojně žlaznato-chlupaté a listy hlouběji vykrajované zubaté. V zahradách pěstuje se také v. s m u t n á (*H. tristis* L.), druh z jižní Evropy až do Dol. Rakous zasahující, význačný plátky špinavě žlutými s žilkami nachovými. Semena všech jmenovaných druhů poskytují výborný olej a vnať dává dobrou píci; proto se večernice v jižní Evropě také kultivují. *Vs.*

Hesperitin viz Hesperidin.

Hesperornis, vymřelý rod ptáků plovacích, značných rozměrů — až 1 m délky —, který vyznačuje se mnohými starými znaky. Kostra upravena jest na život ve vodě, křídla zakrněla, tak že jen kost ramenná slabě jest naznačena, ale zato nohy byly mohutné. Čelisti spodní byly oddělené a podobně jako svrchní ostrými zuby opatřeny. V spodních čelistích bylo zubů 33, ve svrchních 14 a byly zapuštěny do hlubokých jamek, které uloženy byly ve společných ryhách. Pás bederní a hrudní kost byly slabé, hřeben na hrudní kosti scházel. Pánev za to byla mohutná. Sakralních obratlů bylo 14, stehenní kost nepoměrně krátká, lýtková velmi dlouhá. Nohy měly 4 prsty, z nichž vnější byly nejdelší. Obratle ocasní byly volné a na konec vodorovně rozšířené, tak že tvořily veslo. H. náleží mezi nejstarší ptáky, jež známe, ježto jeho zbytky byly nalezeny ve středním křídlovém útvaru v Coloradě a Kansase v Americe. *Pa.*

Hesperos, v řeckém mythu zosobněná hvězda večernice, byl prý synem nebo bratrem Atlantovým. Dcera jeho Hesperis porodila Atlantovi sedm Hesperidek; jejich otcem dle jiných jest sám H. Ostatně viz Fósforos. *klk.*

Hess: 1) H. Jan Fridrich, český malíř, žil v l. 1652—93 v Praze, kdež i zemřel. Zachovaly se od něho obrazy: *Založení řádu dominikánského* (u Domin. v Praze); *Sv. Tomáš*

(dle Škréty); *Sv. Benedikt*; *Sv. Václav*; *Bolestná P. Maria*, které byly vesměs v chrámě sv. Mikuláše na Malé Straně. J-k.

2) H. Johann Jakob, theolog, spisovatel něm. (* 1741 v Curichu — † 1828), první učinil pokus napsati pragmatický život Kristův: *Lebensgeschichte Jesu* (9. vyd. 1823), přepracováno a rozvedeno pod názvem *Geschichte der drei letzten Lebensjahre Jesu* (1768—73, 6 sv.). Z četných jeho dalších spisův uvádíme: *Geschichte u. Schriften der Apostel Jesu* (1775, 4. vyd. 1820—22, a *Geschichte der Israeliten vor den Zeiten Jesu* (1776—88, 12 sv.). Sebrané spisy vyšly pod titulem *Das H-sche Bibelwerk* (23 sv.) Srv. Escher, J. J. H., *Skizze seines Lebens* (1837).

3) H. Karl Ernst Christoph, ryjec něm. (* 1755 v Darmstadtě — † 1828 v Mnichově). Vyučil se umění ciselářskému u švagra Hohleisena v Mannheimu, načež r. 1776 věnoval se ryjectví v Augšpurku a pracoval od r. 1777 v Düsseldorfu. R. 1782 stal se zde prof. na akademii a r. 1806 odešel do Mnichova. Hlavní rytiny jeho jsou: *Divotvorný lékař* (dle Gérardova Doua); *Nanebevzetí P. Marie* (dle Guida Reniho); *Rubens a jeho první choť* (dle Rubensa); *Sv. Rodina* (dle Raffaela, v pinakot. mnichovské); *Marie s dítětem* (dle Carla Dolcibo); *Vzývání králů* (dle Jana van Eyck); *Christus a zákonníci v chrámě* (dle Rembrandta); totéž dle Honthorsta; *Vstoupení kříže* (dle Rembr.); *Poslední soud* (dle Rubensa, pinak. mnichov.); ryl i četné podobizny. J-k.

4) H. Ludwig, krajinář a ryjec (* 1760 v Curichu — † 1800). K malířství přiveden byl přátelskými styky se Sal. Gessnerem. R. 1794 cestoval do Říma a Florencie a maloval pohledy alpské a italské, jako: *Montblanc*; *Rüti*; *Kaple Tellova* a j. J-k.

5) H. Johann Michael, malíř a ryjec (* 1768 v Jageru — † kol. 1830), žák vídeňské akademie za Maurera, později profesor inženýrské akademie. Z jeho obrazů se uvádějí: *Priamus prosí Achilla za mrtvolu svého syna*; *Sv. Štěpán*; *Nanebevzetí P. Marie*; *Křest sv. Štěpána* (v chrámě v Ostřihomě). Z radiovaných listů jeho jsou známy jsou hlavně: *Kající Magdalena*; *Smrt Virginie*; *Venuše a Amor v krajině* (vše z r. 1812); *Kladení Krista do hrobu* (1816). J-k.

6) H. Karl Ad. Heinrich, malíř a ryjec koní a vojska (* 1769 v Drážďanech — † 1849 ve Wilhelmshofu u Vídně). V malířství byl žákem K. Chr. Klassa v Drážďanech, v ryjectví E. G. Krügera. R. 1808 odešel do Vídně, kde stal se professorem na akademii. Za studiem koní cestoval do Uher, Ruska, Turecka a Anglie, čímž zjednal si neobyčejnou jistotu v kresbě různých odrůd koňských. Hlavní jeho dílo jest 12 rytých listů: *Die Reitschule, oder Darstellung des natürlichen und künstlichen Ganges der Campagneperde*. J-k.

7) H. Heinrich, svob. pán, c. k. polní maršálek (* 1788 ve Vídni — † 1870 t.), vstoupil do vojska r. 1805, co důstojník gen. štábu se vyznamenal v bitvách u Wagramu r. 1809, u Lipska r. 1813 a v již. Francii roku 1814;

roku 1815 jako major byl přidělen hlavnímu stanu armády, r. 1829 jmenován plukovníkem a r. 1831 náčelníkem gener. štábu armády v Itálii. Na rozkaz Radeckého vypracoval návod k vyšším cvičbám vojenským (*Manövrir-Instruction*) a naučení do pole (*Feldinstruction*), kteréžto pomůcky sloužily po celém mocnářství za vodítka, ač nebyly předsány úradně. H. povýšen r. 1834 na generálmajora a vel. brigádě na Moravě, r. 1843 na podmaršála, na jaře r. 1848 jmenován náčelníkem gener. štábu armády v Itálii a v květnu povýšen na polního zbrojmistra. Měl vynikající účastenství v celých oheďších bojích v Lombardsko-Benátsku, jsa takřka pravou rukou Radeckého, který jeho radou vítězil nad Piemontany u Curtatone a Goita, dobyl Vicenzy a po rozhodných vítězstvích u Sommacampagně, Custozzy, Volty a Milána zmocnil se tohoto města a zahnal vojsko krále Karla Alberta za Ticino. Veliký důmysl strategický projevil H. vypracováním rozvrhu pro sđenní výpravu do Piemontu v březnu r. 1849 se skvělými vítězstvími u Mortary a Novary, po kterých následoval mír rovněž H-em diplomaticky vyjednaný. Za války krímské r. 1854 a 1855 byl H. vrchním velitelem 3. a 4. armády v Uhrách, Sedmihradsku, Haliči a Bukovině, potom náčelníkem celého generálního štábu armády a ústřední kanceláře operační císaře pána. Po porážce c. k. vojska u Magenty 4. čna r. 1859 odebral se s císařem, přejavšim vrchní velitelství v Lombardsko-Benátsku, k armádě, aby dle možnosti byly napraveny ohromné chyby Gyulaiovy. Rada H-ova, aby c. k. vojsko za Mincio ustoupivši nebylo vedeno zpět přes tuto řeku na výbojnou operaci, nýbrž vyčkalo útok spojenců franko-piemontských za obranou čarou Mincia, nepronikla, aniž poslechnuto žádosti jeho, aby aspoň u Solferina ve středu bitevního šiku zařizena byla veliká baterie, a následovala porážka c. k. armády dne 24. června. Když po uzavření míru Villafrankého 8. čce. císař opustil armádu, svěřeno velení nad ní H-ovi, povýšenému 12. čce. na polního maršálka. Sklíčen vysokým věkem a různými nehodami, složil hned r. 1859 velení armády, které po něm přejal hr. August Degenfeld, a 31. ledna r. 1860 náčelnictví gener. štábu, jež po něm svěřeno Lud. ryt. Benedekovi, a byl jmenován kapitánem císa. tělesných stráží trabantů a dvorní. Již roku 1855 slavil jubileum 50leté služby vojenské. F.M.

8) Peter von H., mal. bitev (* 1792 v Düsseldorfu — † 1871 v Mnichově), nejstarší syn Karla E. Christ. H-a, zák. svého otce a Kobella v Mnichově (1806). Účastnil se válečných tažení proti Francii v l. 1813—15 při hlavním stanu knížete Wredeho, načež konal studijní cesty do Vídně, Švýcarska a Italie. R. 1833 provázel krále Ottu do Řecka, kde konal studia ke mnohým svým obrazům, r. 1839 povolán do Petrohradu a v Moskvě maloval hlavní události z války rusko-franc. Stal se bavorským dvor. malířem a členem akademii v Mnichově, Berlíně, Vídni a Petrohradě. Vážností a věcností svých obrazů zna-

mená H. epochu po Albr. Adamovi, jenž první začal tento vojenský genre; ale, jako ten, ani on ve svých větších dílech nedociil jednotného, celkového účinku. Pracoval příliš v jednotlivostech a chtěl být co možná zřetelným, volil zvýšené stanovisko částečně ptačí perspektivy; jako historické a kulturní doklady mají však díla jeho cenu trvalou. Z četných jeho obrazů uvádíme nejznamenitější: *Bitva u Arcis sur Aube* (1817, posud v manýře Kobellově); *Jitro ve vsi Partenkirchen* (galerie Leuchtenberská v Petrohr.); *Sarvátka u Bodenbühlu na hranicích tyrolských*; *Přivítání krále Ottý v Nauplii*; *Bitva u Slavkova*; *Vjezd krále Ottý do Athén*; skizzy k obrazům z řecké valky za svobody (v arkádách dvor. zahrady v Mnichově, provedl Nilson al fresco); *Bitva u Lipska* (Maximilianeum v Mnichově). Některé jeho genry nalézají se v nár. gal. berlinské. Srv. H. Holland, P. v. H. (Mnichov, 1871). J.-k.

9) Heinrich Maria von H., malíř něm. (* 1798 v Düsseldorfu — † 1863 v Mnichově), syn H. a 3), s nímž r. 1806 přišel do Mnichova. Zde stal se žákem P. Langerera a věnoval se malbě církevní. R. 1821 odešel do Itálie, kde po 4 léta studoval mistry XV. a XVI. stol. a připojil se kruhu Overbeckovu. R. 1826 zproštědkoval Cornelius, že H. povolán byl za profesora na mnichovskou akademii, kde stal se zároveň ředitelem ústavu pro malbu na skle; avšak již r. 1847 vzdal se profesury a dva roky na to stal se ředitelem uměleckých sbírek. H. byl eklektickým stilistou, jenž v linii a kompozici viděl podstatu umění; nenapodobil však pouze primitivní italské umělce předraffaelské, nýbrž zároveň s Cornelusem a Schnorrem hledal své vzory také u mistrů cinquecenta. Byl však stejně jako tyto bezduchým napodobitelem, ač v kruhu pseudoidealistických umělců mnichovských za Ludvíka II. požíval značné vlivnosti. Dílo jeho značí úpadek vkusu i techniky umělecké. Z prací jeho uvádíme: *Kladení Krista do hrobu*; *Víra, naděje a láska* (Leuchtenberská galerie v Petrohradě); *Kající Magdaléna* a četné *Madonny*. Z mnichovských děl nejznámější jest nedohotovená *Večeře Páně* (1862, v nov. pinakotéce). Mimo to provedl se svými žáky kartony pro malby na skle do chrámu v Řezně a maloval dva cykly fresek pro kostely Všechn Svatých a sv. Bonifáce v Mnichově. První z nich (1827—37) obsahuje hlavní momenty Starého a Nov. zákona, druhý (1837 až 1846) výjevy ze života sv. Bonifáce a jiných šifitělů křesťanství v Německu. J.-k.

10) H. Karl, malíř krajiny a genrů (* 1801 v Düsseldorfu — † 1874 v Reichenhallu), bratr před., byl žákem svého bratra Petra a Wagenbauera. Maloval krajiny, hlavně se stafáží zvířecí, a byl činným v Mnichově. J.-k.

11) H. Herman Henrich, ruský chemik (* 1806 v Genevě — † 1850 v Petrohradě), studoval lékařství v Jurjevě, zabýval se hlavně chemií a geologií, r. 1826 studoval u Berzeliusa ve Štokholmě, provázal pak geol. Engelhardta na výzkumné cestě po Urálu a byl nějaký čas lékařem v Irkutsku, r. 1828 stal se

adjunktem petrohr. akademie nauk při stolicích chemie, učil pak chemii na hlav. paedagogickém ústavě, na horním ústavě a na dělostřeleckém učilišti v Petrohradě, r. 1834 stal se řádným akademikem. Zabýval se analytickými studii, hlavně nerostných produktů říše Ruské, provedl chemický rozbor některých nových nerostů, našel kyselinu cukrovou, zvláště však vynikl pracemi thermochemickými. Práce své hlavně uveřejnil ve spisech petrohr. akademie nauk; též vydal knihu: *Osnovaniya čistoj chemiji* (Petr., 1833).

12) H. Eugen, malíř historický a genrista (* 1824 v Mnichově — † 1862 t.), žák svého otce Petra v. H. a mnichovské akademie. Studoval také v Antverpách a v Paříži a r. 1849 až 1850 cestoval po Belgii a Francii. Látky k obrazům svým čerpal ze středověku a renaissance a provedl: *Přepadení generála Wrangel a Bavorských na honbě u Dachavy* (nová pinakot.); *Rytíř hostem u Dominikánů* (t.); *Poselství z bitvy*; *Washington přinucuje generála Cornwallisa k vydání pevnosti Yorktownu* (Maximilianeum v Mnichově) a j. J.-k.

13) H. Max, malíř histor. (* 1825 v Mnichově — † 1868 v Lippspringu), nejmladší syn a žák Petra v. H.-a. Studoval v Paříži a v Düsseldorfu, kdež se usadil. Maloval: *Výpaleň kláštera*; podobiznu zpěváka Aug. Kindermanna; *Tažení Alexandrovo* (dle Thorwaldsena); *Pochodňový průvod při zasnoubení princezny Stefanie Hohenzollernské s králem portug.* (dokončil Osw. Achenbach); *Přivítání na stráži*; Oponu v sále »Malkasten« v Düsseldorfu (dokončil Grotjohann 1872). J.-k.

14) H. Georg, sochař (* 1832 v Pfungstadtě v Německu, žije v New-Yorku). Uspokojiv si něco peněz jako tezbářský dělník, oddal se studiu na mnichovské akademii. Po 4 letech odešel do Ameriky a usadil se v New-Yorku, kde provádí sochy lyrické a romantického obsahu i podobizny. Uvádíme: *Ořvána*; poprsí *Vodní lilie*; *Přerušená modlitba* (relief); poprsí herečky Janauschkové a sochu Goetheho. J.-k.

15) H. Richard Alex., lesník něm. (* 1835 v Gothě), od roku 1868 ř. profesor a ředitel akad. ústavu lesnického na universitě v Giessech. Napsal: *Der Forstschutz* (Lip., 1876—78, 2. vyd. 1887—90); *Grundriss zu Vorlesungen über Encyklopädie u. Methodologie der Forstwissenschaft* (Giessy, 1873); *Grundriss zu Vorlesungen über Forstbenützung und Forsttechnologie* (Berlin a Lip., 1876); *Der forstwissenschaftliche Unterricht an der Universität Gießen in Vergangenheit u. Gegenwart* (G., 1881); *Der akad. Forstgarten als Demonstrations- u. Versuchsfeld* (t., 1878, 2. vyd. 1890); *Die Eigenschaft u. das forstl. Verhalten der wichtigsten in Deutschland vorkommenden Holzarten* (Berl., 1883); *Lebensbilder hervorragender Forstmänner u. um das Forstwesen vordienter Mathematiker, Naturforscher und Nationalökonomien* (t., 1885); *Encyklopädie u. Methodologie der Forstwissenschaft* (3 díly); *Über Waldschutz und Schutzwald* (Hamburg, 1880, 4. vydání C. Heyera: *Waldbau* Lip., 1893).

Hesse: 1) **H. Helius Eobanus** viz Hesus.

2) **H. [es] Nicolas Auguste**, malř franc. (* 1795 v Pařži — † 1869 t.), řák Grosřv. Za svřj obraz *Filemon a Baucis* dostal r. 1818 řimskou cenu. Na to provedl nřkterř obrazy historickř, jako *Mirabeau ve shromřždění stavř* r. 1789, a vřnoval se malbř církevnř, nřsleduje klassickř a eklektickř theorie Ingresovy. Tcho zpřsobu jsou: *Marie při pohřbu Jeřřisovř* (1851, v Luxembourg) a obrazy v kostelch pařřiskřch: Notre Dame de Lorette, St. Elisabeth, Bonne Nouvelle, St. Eustache a j. J-k.

3) **H. Alexandre**, malř franc., bratrovec před. (* 1806 v Pařži — † 1879 t.). Byl řákem Grosřovřm a studoval benřtskř koloristy, zejmřna Paola Veronese. Prvnř proslavil se obrazem *Pohřb Tiřianřv*, v nřmž, jako v celř svř umřleckř produkci, snažil se prostředkovati mezi smřrem romantickřm a historickřm; patti mezi umřlec, kteři připravovali hnutí realistickř. Jeho hlavnř dila jsou: *Scřna ze řivota Lionarda da Vinci* (1836); *Smřř presidenta Bonaparte*; *Triumf Vittora Pisaniho* (1847, Luxembourg); *Adoptovřnř Gottfrieda Bouillonskřho od Alex. Komnena*; *Jindřich IV. na skvostnřm katafalku v Louvru*; *Oblhřnř Bejřutu křiřtřky*. Mimo to provedl H nřkterř malby kostelnř, jako v kostele St. Sulpice (ze řivota sv. Frant. Sal.) a v kostelch St. Severin, St. Gervais, St. Germain des Prřs a jinde. J-k.

4) **H. Adolf Friedrich**, virtuos na varhany a skladatel (* 1809 ve Vratislavi — † 1863 t.), syn stavitele varhan a řák Bernerřv a Křhlerřv, zastřval místo varhanika a zřroveň dirigenta divadelnř kapely ve Vratislavi a znamenitou hrou svou vzbudil v kostele sv. Eustacha v Pařři a v křistřalovřm palaci v Londřnř velikou sensaci. Sklřdal pro svřj nřstroj praeludia, fugy, fantasie a mimo to 6 symfoni, oratorium *Tobias*, klavirnř koncert, smyř. kvintet a 2 smyř. kvartetta. J

5) **H. Otto Ludwig**, geometr nřm. (* 1811 v Krřlovci — † 1874 v Mnichovř), řák astronomia Bessela, byl v l. 1840—56 professorem v Krřlovci, potom rok v Hallu a v l. 1857—69 v Heidelbergu, otdud ař do svř smrti na polytechnice v Mnichovř. Vydal: *Vorlesungen aus der analytischen Geometrie des Raumes* (1861, 3. vyd. 1876); *Vorlesungen aus der anal. Geometrie der geraden Linie, des Punktes u. d. Kreises in der Ebene* (1868, 3. vyd. 1881); *Vier Vorlesungen aus der anal. Geometrie* (1866); *Sieben Vorlesungen aus der anal. Geometrie der Kegelschnitte* (1874); *Die Determinanten elementar behandelt* (1871); *Die vier Species* (1872). Spisy třmito a četnřmi pracemi, uveřtenřnřmi hlavnř v řurnřlu Crelleovř a v pojednřnřch akademie mnich., stal se H. jednřm ze zakladatelř modernř analytickř geometrie; vřhodnř užitř determinantř a souřadnic homogenich dcdřva pracim jeho rřz zvlřstnř elegance. Jmřno H-ovo jako přvodce svřho nese soumřrnř determinant (Hessian die Sylvestra 1853), utvořenř z druhřch čřstečných derivaci funkce o nřkolika proměnnřch. Je-li rovnici stejnomřrnou $f(x_1, x_2, x_3) = 0$ dána

rovnřnř křivka K stupnř n -ho a polořime li přřsluřnř determinant H -sřv rovnř nulle, obdrřime rovnici křivky stupnř 3 ($n-2$), tak zv. Hessiany křivky K . Jest to geometrickř místo bodř, jichž kvadratickř polřřry vzhledem ku křivce K rozpadajř se ve dvř přřmek. — Obsřrnř řivotopis H -sřv napsal Borchardt ve svřm řurnřle r. 1874. Sd.

6) **H. Georg Hans**, krajinřř (* 1845 v Berlřnř). V l. 1864—67 byl řákem Eschkeho a do r. 1871 studoval v Karlsruhe u Gudeho a pod vlivem Lessingovřm. Vyhledřvř krajiny ze střednřho Nřmecka a z Černřho lesa, kterř vřznř pojimř a obyčejnř s melancholickou nřladou podřvř. J-k.

7) **H. Max**, hud. nakladatel nřm. (* 1858 v Sonderhausech), založil r. 1880 v Lipsku hud. zřvod s vlastnř tiskřrnou a ryjecstvřm not. Znřm jest hlavnř populřrnř v hudebnřm svřtř sbřrkou *Max H-s illustrirte Katechismen* a vydřvřnřm Riemannova Musik-Lexikonu. J

8) **H. Richard**, genřista (* 1865 v Drřždanech, kde byl v l. 1882—87 řákem Pohllovřm a Pauw vřm). Roku 1891 odešel do Diessenu na Ammerskřm jezřř. Maloval: *Červenř řapka*; *Malř kapřřl*; *Mřj milřček*; *Mluva vřjřřv* a j. J-k.

Hesselsdorf, Hüsselsdorf, Heseldorf, far. ves v Čechřch, hejt. Tachov, okr. a poř. Přřmda; 163 d., 1175 ob. n. (1890), kostel sv. Markřty (z r. 1745), 4řř. řkola, z mlřny, z nichž jeden zove se »Achaovř«, dřvořřstvř.

Hessen, Hessensko viz Hessa.

von **Hesse-Wartegg** Ernst, vynikajřci turista (* 1851 ve Vidni), navřstřvil r. 1872 jiř. Evropu, Turecko a Syrii, r. 1875 Stř. Ameriku, r. 1876 N. Mexiko a vřch. střty severoamerickř, r. 1878 polřři Mississippi, r. 1880 Alřir, Tunis a Tripolis, r. 1881 Egypt a Sřdřn, r. 1883 sev.-zřp. střty severoamerickř, r. 1884 jřnř střty sev.-amer. a Mexiko, r. 1886 Mexiko a tichomofskř střty sev.-amer., r. 1887 znovu Zřp. Indii a sev. kraje Jřnř Ameriky, r. 1888 a 1889 zdrřoval se hlavnř ve Spoj. Obcřch sev.-amer. a v Kanadř, r. 1890 na pramenech Orinoka a ř. Amazonek, r. 1892 v Marokku a jř. Spanřlsku; r. 1894 podnikl cestu kolem svřta, při čemž navřstřvil hlavnř Zadnř Indii, zemř vřchodoasijskř a Koreu. Mimo svř cesty pobřvř obyčejnř v Londřnř. Od r. 1881 jest ženat se znřmou přvkynř Minniř Haukovou. Přře plynnř a, jsa bystrřm pozorovatelem, podřvř čtenřřm vlastnř svř dojmy. Spisy jeho často se překlřdajř. Napsal: *Die Werkzeugmaschinen zur Metall- u. Holzbearbeitung* (Lip., 1874); *Der unterseeische Tunnel zwischen England und Frankreich* (t., 1875); *Atlantische Seebäder* (Videň, 1878); *Prairiefahrten* (Lipsko, 1878); *Mississippifahrten* (t., 1881); *Tunis, Land u. Leute* (Vid., 1882); *Canada u. Neufundland* (Freiberg i. B., 1888); *Monographie über: Targuasee in Venezuela* (Petersmanns Geogr. Mitteil. 1888); *Mexiko, Land u. Leute* (Vid., 1890); *Tausend u. ein Tag im Occident* (Lip., 1891, 2 sv.); *Die Einheitszeit nach Stundenzonen* (t., 1892); *Chicago* (Stutg, 1892); *Kuriosa aus d. neuen Welt* (Lip., 1893);

Andalusien (t., 1894); *Korea* (Drážď., 1895). S Brachvogelem, Bret-Hartem a j. spisovateli vydal dílo *Nordamerika, seine Städte u. Naturwunder* (Lip., 1879, 4 sv., 2. vyd. 1885—87).

Hesshusius Tilemann, bojovný bohoslovec a horlivec strany přísně lutheránské v Německu v době reformační (* 1527 v Dolním Weselu v Porýnsku — † 1588 v Helmstedtě v Brunšvicku). Studoval ve Vitemberce, Oxfordě a Paříži. Jsa superintendentem v Goslaru (1553), byl hněvem lidu z města vypuzen, poněvadž pflilš prudce v mravním reformování postupoval (1556); jsa kazatelem a professorem v Roztokách, byl sesazen (1557), když dva purkmistry vyloučil; jsa professorem a generálním superintendentem v Heidelbergu, byl i zde kurfirštem úřadu zbaven (1559) spolu s diakonem Klebitzem, s nímž začal spor nesmírně pohoršlivý, poněvadž se v učení o večeři Páně klonil ku kalvinismu. V Brémách, jsa superintendentem, vypudil nejdříve Hardenberka (1559) a odešel sám, když rada jeho choutkám ve všem hovětí nechtěla; i v Magdeburce, kde byl (1560) farářem, byl zbaven úřadu (1562) a násilně z města vypuzen, jednak pro nemírné polemizování a jednak proto, že celou radu vyloučil. I v Jeně, kdež byl professorem (1569), znepřátelil se i se svým přítelem Placiem a byl vypovězen (1573); posléze byl i v Královci, jsa biskupem saamlanským, jako kazimír a bludař sesazen (1577), načež působil ve stejném duchu v Helmstedtě jako professor. Zde zemřel, lituje v poslední vůli toliko toho, že hříšníky přísněji netrestal a roty horlivěji neporážel. Ač byl žákem Melanchthonovým, s krutou důsledností potíral jeho mírný směr jako tajný kalvinismus (kryptokalvinismus) a jako synergismus. Spisy jeho jsou veskrze rázu polemického, zejména: *Behauptung des Testaments Christi* (1574), spis proti kryptokalvinismu, dále spisy proti Magdeburským a proti Heideberskému a fmskému katechismu. Srv. V. Wilkens, Til. Hesshus, ein Streittheologe der Lutherkirche (1860); Calwer, Kirchenlexikon (1890). **BM.**

Hessiana viz Hesse Otto Lud.

Hessians [hešns], angl., slovou ve skotském prádelnictví jemné pytle jutové k zabavování bavlny, kdežto hrubé slovou baggings [beg-] nebo sackings. V přeneseném smyslu označují se slovem h. též surové látky jutové, nespracované ještě na pytle.

Hessingen, město v prus. vlád. obvodě sigmarinském; 610 kat. obyv., starý gotický chrám, zámek kn. Hohenzollern-Sigmaringen, pšádělna na vlnu, pivovar, mlýn, olejna a pily.

Hessit krystaluje ve tvarech krychlových (dle Beckeho snad jest trojkolnný), obyčejně jest zrnitý. $T = 2.5-3$, $H = 8.13-8.45$; jest šedý, skoro jako olovo, lesk kovový. H. jest Ag_2S a v $\frac{1}{2}$, 62.8 Ag , 37.2 Te . Obyčejně bývá nepatrné množství Pb , Fe , S neb i sledy Au obsaženy. V rource žhán dává reakci na Te ; na uhlí lehce se roztápí a zůstává zrnko Ag ; v HNO_3 se rozpouští. Krásné krystally, v druzy rostlé, nalezeny na vrchu Botes u Zalathny v Sedmíhradsku (t. zv. botesit),

kusový jest hojný v pohoří Altajském ve vých. Sibíři. H. jest bohatá ruda stříbrná. **Vr.**

Hessák moucha viz Bejlomorky.

Hessal Gustav August, genista (* 1849 ve Vídni), kde se i vzdělal za Engertha. Provedl: *Jaro* (1876); *Dětská láska* (1877); *Něždařený útek*; *Veselá společnost* (1890) a j. **J-k.**

Hessler Ferdinand, fysik rak. (* 1803 v Rezně — † 1865 ve Vídni), studoval v Praze a ve Vídni. V l. 1826—30 působil na universitě a Joanneu ve St. Hradci, r. 1836—38 byl prof. fysiky na univ. pražské. V l. 1838—40 návodem pražské jednoty průmyslové cestoval po Čechách, Rakousku, Německu a západní Evropě. V téže době vydal *Jahrb. für Fabrikanten und Gewerbetreibende* (Praha, 1838 a 1839). Od r. 1841—43 redigoval «Encyklopaedische Zeitschrift». R. 1843 povolán za prof. fysiky na polytechniku do Vídne. Značnější jeho spisy jsou: *Lehrbuch der Physik* (2. vyd. Vídeň, 1854); *Jahrbuch für Physiker, Chemiker etc.* (St. Hradec, 1835). V české kr. společnosti nauk v Praze uveřejnil popis svého stroje pod názvem *Der Hesslersche magneto-elektrische Inductionsapparat* (1840) se známým přerušovatelem H-o-vo bleskové kolečko zvaným a četná jiná pojednání fys. v kr. učené společnosti české v l. 1840—44 a n.

Hessonit viz Granát.

Hessové viz Hesy.

Hessus Helius Eobanus (vlastně Koch; H., Hess nazýval se od své rodné země Hesska, přijímá Helius dal si odtud, že se narodil v neděli), humanista něm. (* 1488 v Halgehausenu — † 1540 v Marburku). Prvního vzdělání nabyt na škole ve Frankenberku, v l. 1504—09 studoval na universitě v Erfurtě, kde r. 1509 povýšen na mistra. Od r. 1509—13 žil jako sekretář a spolu jako příležitostně básník na dvoře biskupa pomofanského Joba z Dobenecka v Riesenburku, pak studoval nákladem biskupovým asi rok práva na universitách ve Frankfurtě n. O. a v Lipsku; opustiv však tento obor, vrátil se r. 1514 do Erfurtu, kde stal se r. 1517 prof. poesie a rhétoriky. Přednášky H-sovy o řím. auctorech těšily se zprvu veliké oblibě a hojnému účastenství; avšak stále klesající zájem pro studia klassická a úpadek university erfurtské přiměly H-sa k tomu, že r. 1526 odešel se do Norimberka, kde působil až do r. 1533 jako prof. na vyšší městské škole. K vyzvání městské rady erfurtské vrátil se r. 1533 na tamní universitu, avšak nenalézaje zde někdejší obliby a přízně, přijal r. 1536 professuru na universitě v Marburku, kde působil do své smrti. H. vynikl zejména latinského výrazu. Pro tyto vlastnosti nazval jej Luther «rex poetarum». Lat. básně své vydal H. neúplněji ve sbírce *Operum Helii Eobani Hessi farraignes duae* (Halle, 1539). Díl I. obsahuje 12 elegií (epicedia) na smrt některých slavných vrstevníků H-sových, dále tři sbírky po vzoru Vergiliově, Ovidiově a Statiově nadepsané *Bucolicorum*

Idyllia XVII, Heroidum Christianarum lib. III (listy svatých a světic od P. Marie až po Kunhutu, choť Jindřicha II., mezi nimi na př. list boha P. Marii, P. Marie bohu, Marie Magdaleny Ježíši Kristu atd.; sbírka tato vynesla H-sovi praedikát »křesťanského Ovidia« a *Silvarum lib. IX* (básně velmi různého obsahu a formy). Díl II. obsahuje básnický popis Norimberka, blahopřejnou báseň k šťastnému výsledku válečného tažení lantkraběte Filippa hesského do Švábska, dále překlad Kolutha a vybraných partií Iliady a Odysseie, dvě básně lékařského obsahu, epigrammy na obrazy slavných lékařů a Mus a několik elegií. Nejnověji objevena byla v klášteře sv. Martina v Erfurtě nová elegie H-sova *De vera nobilitate*, čítající 344 verše (K. Krause, Centralblatt für Bibliothekswesen, 1894, str. 163). Konečně uvésti jest H-sovy obratné, metrické lat. překlady Theokrita (Hagenau, 1530 a j.), Žalmů (Marburk, 1537 a ještě asi ve 40 vyd.) a celé Iliady (Basilej, 1540 a j.). Žalmy čítány a vykládány na školách protestantských, i v Čechách byly oblíbeny a často napodobovány. Listy H-sovy vydali Drako (Marburk, 1543) a Camerarius (Lipsko, 1557, 1561 a 1568). Šrv. M. Hertz, H. E. Hesse (Berlín, 1860); Schwertzell, H. E. H. (Halle, 1874); K. Krause, H. E. H., s. Leben u. s. Werke (Gotha, 1879, 2 d.); Bursian, Gesch. d. class. Philologie, str. 131. Vř.

Hessy (Hessen), až do r. 1866 H.-Darmstadtsko zvané, velkovévodství ve svazku Německé říše, jehož hlavní díly leží mezi 49° 24'—50° 50' s. š. a 7° 51'—9° 39' v. d., obklopeny jsouce pruskými provinciemi hesaen-nassavskou a rýnskou, Bavorskem a Badenskem, kdežto na exklavy ležící v cizím území hraničí mimo uvedené státy ještě Vírtembersko. Pruské území rozděljuje H. na dvě části: jižní větší, rozdělenou Rýnem na provincie Starkenburg a Rýnské H. (Rhein Hessen), a severní menší, zaujímající prov. Horní H. Ku prov. starckenburské náleží 7 exklav, kdežto k Horním H.-ům 4; naopak zase leží ve Starkenburku 6 parcel badenských a 2 pruské v Hor. H.-sích. Úhrnná plocha velkovévodství obnáší 7682 km², z čehož připadá 4394 km² na část jižní (prov. Starkenburg 3019 km² a Rýn. H. 1375 km²) a 3288 km² na sev. (prov. Horní H.). Nynější rozlohy své dosáhly H. přivtělováním různých, dříve na sobě nezávislých území, a to starších před r. 1803 (hrabství Katzenelnbogen a Horní H.), pak mladších po r. 1803 (část Kurfalce, arcibisk. Mohučské, bisk. Wormské, opatství Seligenstadtské, říš. města Worms, Friedberg, Wimpfen, francouz. depart. Donnersberg a državy různých rytířských a stavovských rodin: Riedesel, Solms, Stolberg, Erbach etc.). — Horopisně jeví jednotlivé provincie hesské dosti různý ráz. Nejhornatější jsou Horní H., prostoupené na vých. Vogelsberkem, na záp. a záp. výběžky Taunu. Vogelsberg jest pohorí v podstatě čedičové, jehož nejvyšší vrcholy jsou: Taufstein (1772 m), spolu nejvyšší bod celé země, Hoherodskopf (770 m) a Siebenahorn (753 m). Od hlavního jádra vybíhá horský hřbet sklánějící

se k Mohanu a tvořící v délce 50—60 km a v šířce asi 30 km pahorkatinu Wetterau, která složena jest z mladších usazenin přerušovaných místy homolemi čedičovými. Taunus dosahuje v H.-sích výšky 589 m (Winterstein). Provincie Starkenburg má horský ráz jen ve vých. polovici, kterou téměř celou vyplňuje Odenwald, na němž rozlišovati lze dvě od sebe odchylné partie: západní, v níž stíádají se v pásmech syenit, granulit a břidlice, zatím co část jihových. skládá se z pestrého pískovce. Oba tyto díly odděleny jsou od sebe ložiskem ruly táhnoucí se od Schaafeimu směrem jihozáp. až k Hammelbachu. Hlavní vrchy Odenwaldu jsou: Hardberg (595 m), Neunkircher Höhe (591 m), Krähberg (549 m) a Seidenbacher Höhe (598 m). Záp. část provincie zaujata jest rovinou rýnskou, nadmořské výšky asi 150 m, k níž připojuje se na sev. rovina mohanská, asi téže výše. Odenwald od roviny rýnské odděluje t. zv. Bergstrasse. Konečně třetí provincie, Rýnské H., jest v podstatě rovinou, tvoříc část roviny rýnské a prostoupena jsouc jen nízkými pahorky, výběžky to pohorí falckého na sev. a Hardtu na jz. (Eichelberg 321 m). — Vodstvo hesské teče do Rýna, jen vých. část Vogelsberku vysílá vody do Vesery. Hl. řekou jest Rýn, který vstupuje do země u Wormsu, dělí od sebe v délce asi 63 km prov. Starkenburg a Rýn. H., načež od Mohuče k Bingenu jest hranicí země v délce 29 km. Z jeho přítoků náleží H.-ům zcela nebo z části v pravo: Neckar, tvořící na krátko hranici proti Badensku, Weschnitz, Modau, Mohan, který tvoří hranici proti Prusku a Bavorsku, přijímá řeky Mümling, Gesprenz a Niddu a ústí u Kostheimu, pak Lahn s přít. Ohm, Lumde a Wiesbeck; v levo Selz a Nahe. K úvodí Vesery patří Fulda, zavlažující Horní H. na sv. a přijímající z Hess řeku Schlitz a Schwalm. Jezer vnitrozem. není, za to ve všech provinciích nacházíme prameny minerální; nejznámější jsou: kyselé u Schwalheimu a Grosskarbenu, solné v Bad-Nauheimu a Salzhausenu (lázně), rapové u Theodorshalle (lázně) a Karlshalle (t. zv. Kreuznacher Mutterlauge). — Podnebí jest v již. rovnějších krajích tak mírné, že se daří výborné víno, ovoce všeliké, ba i mandle a jedlé kaštiny, ale v sev. končinách, zvláště na Vogelsberku, velmi drsné. V Darmstadtě jest střední roční teplota 9° 8' C, výška roč. srážek 71 cm, dní s krupobitím 7, s bouřkou 14, převládající směr větrů jest jihozápadní. — O poměrech hesské flory a fauny viz Německo. — H. měly r. 1890 992.883 ob. (492.348 mužů, 500.535 žen) a to: prov. Starkenburg 419.642, Rýn. H. 307.329 a Hor. H. 265.912; obcí venkovských jest 920, městských 76 se 143.853 obydlími a 212.567 domácnostmi a ústavy. Hustota obyv. obnášela 129 na 1 km² (kraj Mohuč 595, Lauterbach 53 obyv.), průměrný roč. přírůstek 0 7%, počet narozených 32.865 (2446 nemanž.), sňatků 7125, úmrtí 22.592 a rozvodů 73 v roce; dosti značný jest ruch vystěhovalecký. R. 1895 měly H. 1.039.388 ob. a to: prov. Starkenburg 444.563, Rýn. H.

323.135, Hor. H. 271.690 ob. Cizinců jest 3472, ostatní domácí, patřící k hesskému a západo-franckému odvětví kmene hornoněmeckého. Co do náboženství bylo 666.118 evang., 293.632 katol., 7409 jiných křesť. a 25.531 židů. Právní postavení a poměry nábož. obcí upraveny zákony z 23. dub. 1875 s dodatky a změnami. Zemská církev evang. pojímá i sebe nábož. obce lutherské, reformované a sjednocené a vrchní její hlavou jest evangelický zeměpán, jemuž přidáno vrchní konsistorium. Ostatně jest řízení samosprávné; každou obec spravuje církevní představený se zastupitelstvem, více obcí (dekanát) děkan a synoda dekanátní každoročně se scházející, všechny dekanáty konečně synoda zemská se zákonodárným církev. právem. Hlavou zemské církve katol. jest biskup mohučský s ordinariátem. V zemi jest 23 dekanátů evang. se 415 farami a 466 duchovními, 19 katol. se 171 farami a 174 duchovními, pak 7 rabinátů. Náklady církevní hradí se ze jmění a fondů náboženských obcí, pak přirážkami; mimo to přispívá stát ročně 240.000 marek církvi evang. a 129.872 marek katol. — Na vysokém stupni stojí v H-sích ústavy vzdělávací, spravované školním odborem ministerstva vnitra a spravedlnosti, jemuž podřízeno jest 18 krajských škol. kommissi pro jednotlivé kraje a i nebo více škol. dozorců pro obce. Náklad na obec. a pokrač. školy hradí obce, jiné ústavy mají své fondy, ostatek dává stát. Jeví pak se stav školství následovně: 993 jednoduchých a 25 rozšířených škol obecných, 906 pokrač., 5 vyš. divčích, 3 semináře učitelů, 1 učitelek, 3 učitel. přípravy, 9 gymnasií, 3 reál. gymn., 2 progymnasia; 15 reálék, 1 vyšší měšť. škola a 63 vyšší soukr. ústavy. Zemská universita jest v Giessech, vys. škola technická v Darmstadě. Mimo to jest seminář evang. kazatelů ve Friedberku, biskupský seminář v Mohuči a z odborných ústavů: lesnický a hospodářský ústav universitní, 9 rolnických škol zimních, z kursů lukařské, škola vinařská a ovocnářská, škola a akademie pivovarská, několik škol obchodních, kupecké školy pokračovací, školy průmyslové, hospodyňská škola pro dívky, zemská stavební škola v Darmstadě, škola řezbářská, 2 uměl. průmyslové, 78 nedělních femalesnických kreslířských a 39 nekreslířských, 3 školy košíkářské, 9 rukodělných, škola tkalcovská a 2 odborné školy dívčí. Konečně třeba vytknouti z ústavů hluchoněmých, i slepců a 3 sirotčince. Z jiných zařízení pro vědu a umění význam má velkovév. museum a dvorní knihovna v Darmstadě, 2 řim.-german. sbírky v Mohuči, univ. knihovna v Giessech, městská v Mohuči a různé vědecké a umělecké společnosti.

Hlavním pramenem výživy jest zemědělství, podporované úrodností půdy a snahou vlády i obyvatelstva (3 hospodářské spolky provinc., 25 okr., učiliště, družstva atd.) a skýtající bezprostředně výživu 41.55% ob. Z veškeré půdy připadá na role a zahrady 49.2%, luka 12.1%, pastviny 1.1%, vinice 1.6%, a lesy 31.3%, polí nejvíce na Rýn. H. (76.5%), lesů

na Starkenburg (42.2%) a luk na Hor. H. (18.5%). Orba provozuje se v malém, jeť průměrná velikost i závodu hospod. 3.6 ha, avšak hospodář se racionálně a přísluší z obilín co do výnosu a oseté plochy první místo žitu. Luštěniny pěstují se hlavně v Hor. H-sích, brambory všude s hojným výtěžkem (1894: 7.6 q), který se z části vyváží. Rovněž všude sází se řepa a řepka, kdežto tabák, jehož produkce stoupá, omezen jest na Starkenburg, len pak na Hor. H. Zahradnictví provozuje se ve větším rozměru u Mohuče, Offenbachu, Darmstadtu a Friedberku, zelinářství v Mombachu a Gonsenheimu, ovocnářství (2 mill. stromů) po celé zemi; výrobky ty se vesměs vyvázejí, ale hlav. předmětem vývozu jest víno. Vinařství soustřeďuje se v prov. Rýn. H-sích v krajích Bingen, Oppenheim, Mohuč, Alzey a Worms, pak ve Starkenburgu u míst Rothberku, Kirchberku, Schlossberku, Heiligenberku a j. Vinic jest úhrnem 11.000 ha v ceně 72 mill. m. s prům. výtěžkem ročně 1/4 mill. hl. — Na značném stupni jest i lukařství (Horní H.) a s ním souvisící chov dobytka, především skotu (321.641 kusů ceny 72 mill. m.), kdežto koňářství překáží malá rozsáhlost jednotlivých statků, ač jest podporováno vládou (zem. hřebčinec v Darmstadě) i soukromníky (koňářský spolek); čítá se asi 52.449 koní. Chov ovcí (91.777 kusů) poklesl, za to stoupá chov vepřů (245.868) a koz (115.158). Úhrnná cena veškerého dobytka páčí se na 114 mill. m. Drůbeže jest hojně, včelaření (32.407 úlů) má význam pouze místní. Velice vyvinuté jest lesnictví. Nejvíce lesů má kraj Erbach (58.5%), nejméně Worms (0.88%), i jest 88.1% lesa vysokého, 0.7% středního a 11.2% nízkého, z toho 66.2% v majetku veřejném a 33.8 soukromém. Druhy lesní zvěře jsou: zvěř daňčí a červená, srnci, zajáci, divocí králíci, tetevi, jezevci, lišky, kuny, tchoři, divoké kočky a divocí kanci. Předmět rybařství tvoří: kapr, parma, lín, bělice, štika, losos, pstruh, úhoř a rak. — Hornictví, v němž nejdůležitější jsou Hor. H., dodává jako hlav. výrobky: uhlí hnědé (207.954 t v ceně 619.091 m.), rudy železné (147.896 t v ceně 1.024.625 m.) a manganové (14 t) a sůl (15.408 t v ceně 487.590 m.), zaměstnávajíc 3210 osob v 18 dolech železných, i na železo a mangan, 3 solivarech a 11 dolech uhelných.

Průmyslových závodů čítají H. 55 248, jež mají 2100 parních kotlů a obživují 36.55% obyvatel. Z jednotlivých odvětví průmyslových přední jest výroba kůží a zboží koženého všeho druhu (Mohuč, Worms, Offenbach), ovládající téměř světový trh, pak uměleckého a jemnějšího nábytku (Mohuč). Pro silný vývoz pracují továrny na tabák (Offenbach, Giessen, Alsfeld) a doutníky (Heppenheim, Bensheim a j.), pak četné sádkárny (Darmstadt, Dieburg) a továrny na zboží obuvnické a plstěné (Offenbach, Mohuč a j.). Veliké pověsti těší se i výrobky průmyslu chemického (Darmstadt, Mohuč, Oppenheim a j.); hojně jsou mydlárny, tiskárny, továrny na lak, svičky, stearin, celulosu a j. Ku výrobě železa slouží 2 hutě a

k jeho spracování 23 železoližny, 2 továrny na zelenou skalici, mnohé strojířny a kotlářny (Offenbach, Mohuč, Darmstadt), dílny na zboží ocelové, železné, litinové a j. (Offenbach). Z továren na potraviny první místo zaujímá 238 pivovarů, 483 lihovarů a 4 velké cukrovary; dále jsou tu octárny, škrobárny, syrářny, továrny na vína šumivá (Mohuč a Worms), cichorii, čokoládu, kakso, konzervy a j. Průmysl textilní a dřevařský má význam jen jako hlavní odvětví výroby lidové v krajinách horských (Erbach, Alsfeld, Lauterbach a j.). Konečně vytknouti jest veliké závody na výrobu vozů a vagonů (Mombach, Mohuč, Offenbach), výrobu nástrojů osvětlovacích, fyzikálních, elektrických, hudebních, šicích atd., čalounů, rohoží, kobereců, rukavic, zboží cementového (Amöneburg, Offenbach), hliněného (Darmstadt), papíru (t.), čtené kamnářny, hrnčírny, cihelny a peci vápenné. Zájímům živností slouží ústř. kancelář živnostenská (*Centralstelle für Gewerbe*) a zem. živnost. spolek v Darmstadtě s četnými spolky poboč., školy řemeslnické a 5 živnost. soudů rozhodčích mimo obchodní a živnost. komory. — Obchod a dopravnictví vyživují v H-sích bezprostředně 1061% obyv. i napočítáno 24.378 obch. závodů. Obchod zahraničný jde hlavně přes Brémy, kudy vyvezeno r. 1893 zboží za 1,168.669 m., a to hlavně: kůže a zboží kožené (223.616 m.), víno (214.336 m.), doutníky, barviva, drogy atd., přivezeno pak za 2.374.042 m., hlavně: tabák (1.069.471 m.), ovčí vlna, bavlna, káva, rýže, olej a petrolej. Obchod vnitřní pohybuje se hlavně po Rýnu, kde soustřeďuje se především v Mohuči, a páčí na 427.758 t. Peněžní obraty prostředkuje závod říš. banky v Mohuči (od r. 1876), 5 poboč. závodů, banka pro již. Německo, pro obchod a průmysl, zemská ústř. pokladna a zemědělská důchodková kasa (vše v Darmstadtě), 43 spořitelny okr. a 343 místní úvěrní a zálož. spolky. V zemi jest 6 obch. a živnost. komor. — Pro dopravu mají H. 4187 km silnic, 964 km železnic, z nichž je 377 km drah stát. V poštovníctví tvoří H. obvod vrch. pošt. ředitelství v Darmstadtě a má 927 pošt. ústavů s 2930 zřizenci (doprava r. 1893 67 mill. psaní, 48 mill. balíků a za 202 mill. m. poukázek). Telegrafních úřadů jest 499, délka tratí 1780 km, vedení 6483 km a r. 1893 dopraveno 106 mill. telegramů. Telefonních stanic je 756 se 179 km tratí a 796 km vedení.

Základem ústavy jest ústavní listina ze 17. pros. 1820, dle níž tvoří H. nedělitelný celek s touž vládou a ústavou, stojící pod ústavním panovníkem, velkovévodou hesským a na Rýně, s titulem »král. Výsost« (od roku 1806) a apanáží 1,265.000 m., v jehož rodině jest vláda dědičnou v linii mužské dle prvorozenství. Vyměli rod po meči, přechází vláda na sbratřené rody knížecí (saské) a konečně na větev ženskou Národ zastupují při vládě zeměští stavové, a to komora první, složená z pincletých princů velkovév., náčelníků rodin stavovských a rodiny Riedesel, evang. praelata, katol. biskupa, univ. kancléře,

2 členů volených od šlechty a 12 vynikajících občanů povolanych panovníkem, a komora druhá, čítající 50 poslanců volených městy a obcemi venkovskými volbou nepřímou. Obě komory rozhodují o daních, státním dluhu a jmění, zákonech a nařizeních, o nichž návrhy podává vláda. Státní ministerstvo jako nejvyšší úřad země rozpadá se na minist. panovnického domu a zahraničných záležitostí, na minist. vnitra a spravedlnosti a minist. financí, a do jeho působnosti spadají vztahy k říši Německé, správa státní, příprava zákonů atd. V ohledu správním rozpadají se H. na 3 provincie: Starkenburg se 7, Rýnské H. s 5 a Horní H. se 6 kraji, v jejichž čele stojí provinciální ředitelství, v čele kraje pak krajský úřad s kraj. radou jako úřady státní, kdežto sbory samosprávné jsou krajský event. provinciální sněm a výbor; v čele obcí jsou představení, místy s mocí policejní. O sporech správních rozhoduje správní soudní dvůr. — V ohledu soudním platí v H-sích říšské zákony německé se zbytky franc. práva v Rýnských H-sích a obec. i měst. práv v ostatních provinciích. Nejvyšší instancí jest vrchní zemský soud v Darmstadtě, pod nímž jsou 3 soudy zemské (Darmstadt, Giessen, Mohuč), 3 poroty tamže, 5 komor pro obchodní záležitosti, 49 úřed. soudů, soud pro rýnskou plavbu v Mohuči, cis. disciplinární komora v Darmstadtě; pak jsou soudy vojenské. Jim jsou přikázány: zemská káznice v Marienschlossu, trestnice v Butzbachu, vězení v Darmstadtě a Mohuči, 3 provinciální žaláře, 45 okr. věznic a donucovací pracovna v Dieburku. — Zvláštní zmínky zasluhují veřejná zařízení chudinská a dobročinná. Péče o pomoci potřebné náleží především obecním svazkům chudinským; kde tyto nestačí, jakož i co týče se opatřování choromyslných, blbců a slepých, svazkům krajským, při čemž polovici nákladů nese příslušný kraj a polovici stát. Veřejné ústavy dobročinné jsou: 2 blázince, ústav pro blbé, ústav slepců, 3 chorobince, 5 ochrany pro zpuště děti, donucovací pracovna pro hochy, množství veřej. opatroven pro děti, státní podpůrná pokladna, spolek proti žebrotě, pojišťovna na život, pro stáří, invaliditu, úrazy a proti ohni (nuceně), různé ústavy pro vdovy a sirotky, nadace, pokladny nemocenské a úmrtní, 2 porodnice, mnoho nemocnic a léčeben, fond veřejné dobročinnosti a j. — Vojsko (4 pěší, 2 dragonské, 1 dělostřel. pluk a prapor vozatajstva) tvoří jako uzavřený celek 25. (hesskou) divisi 11. armádního sboru pruského a skládá přísahu věrnosti císaři něm., který jmenuje důstojníky a úředníky, ač kokardy, prapory, odznaky budov voj. atd. jsou v barvách hesských. Posádkou jest divise v H-sích vyjmouc Mohuč, jež má posádku říšskou. — Rozpočet stanoví zemské stavy na 3 léta a vykazuje (1894—97): příjmů 27,352.964 m. (6,107.626 m. statky, 9,700.186 m. přímé a 10,016.083 m. nepřímé daně) a 27,563.830 m. vydání (dvůr 1,331.857 m., státní dluh 1,559.590 m., minist. vnitra a spravedlnosti 8,802.246 m., financí 5,878.286 m., matrikulační příspěvek k říši 6,980.000 m.).

Státní dluh obnáší (1896): 36.319.030 m., z čehož 31,545,020 m. vzniklo zakoupením hornohesských drah. — H. mají ve spolkové radě 3 hlasy a v říš. sněmu 9 poslanců. — Státní znak jest dvojocasý lev s korunou, desetkrát stříbrně a červeně pruhovaný, držící v pravé přední tlapě meč v modrém poli. Zemské barvy jsou červená a bílá. — Řády a odznaky: řád Ludvíkův, zlatý řád lví, řád Filipa Velkomyslného, medaille pro vědu, umění, průmysl a hospodářství a četné odznaky vojenské. — Hlav. město Darmstadt. — Sr. Künzel, Das Grossherzogthum Hessen (Giess., 1893); Becker, Geognostische Skizze des Gr. H. (Darmst., 1849); Ludwig, Geolog. Skizze des Gr. H. (t., 1867); Weidenhammer, Die Landwirtschaft im Gr. H. (t., 1882); Müller u. Greim, Das Volksschulwesen im Gr. H. (Giessen, 1892); Küchler, Das Verfassungs- u. Verwaltungsrecht d. Gr. H. (Darmst., 1894); Zeller, Handbuch der Verfassung u. Verwaltung im Gr. H. (t., 1885—93); Mittheilungen d. grossherzogl. Zentralstelle für die Landesstatistik (t., 1862—95); Beiträge zur Statistik der Gr. H. (t., 1862—95); Topograph. Karte von H. (1: 50.000, 1832—50); Lepsius, Geolog. Karte d. Gr. H. (t., 1887 ff.); pak mapy hypso-metrické od Beckera (1: 250.000, 1874; a od velkovév. úřadu katastrálního (1889 ff.). *Třr.*

Dějiny až do rozdělení země na Kasselsko a Darmstadtsko. H. rozkládaly se po obojí straně Rýna a Mohanu. Jméno pochází od Chattů, kmene starogermanského, jenž později spolu s jinými splynul v národní skupinu francou. Germanicus pobovil hlavní hrad Chattů Mattium (15). Římané zakládali v jižních částech země osady a tam tudy šel i pohraničný val jejich (*limes*). Za doby francé H. rozděleny byly na župy. Sv. Bonifác založil tam biskupství. Za doby té povstalo též opatství Fuldské a za nedlouho potom opatství Hersfeldské. Později stály H. pod vrchní vládou vévod francých. Jeden z hrabat tamních, Konrad, stal se ve Francích vévodou a potom i králem něm. (Konrad I.). Po smrti bratra jeho Eberharda moc vévodská nad H. vzala za své a v zemi panovala hrabata. Dcera a dědička jednoho z nich, Hedvika z Gudensberka, provdala se za Ludvíka I., lantkraběte durynského, kterého pak ostatní hrabata a velmoži hesští uznali vrchním pánem (1130). Po vymření mužského potomstva lantkraběcího rodu durynského Jindřichem Raspem (1247) ucházela se o země durynské a hesské Žofie, dcera lantkraběte Ludvíka IV. a sv. Alžběty, provdaná za vévodu brabantského. V tom však stavěl se jí na odpor příbuzný její, Jindřich Jasný, markrabě míšenský. Válka o dědictví durynské (1256—1263) skončena smlouvou, jížto Žofie se vzdala Durynska, avšak synu svému, Jindřichu Dítěti, zachovala H. Jindřich I. Dítě tituloval se lantkrabětem hesským a sídlil v Kasselu († 1309). Syn jeho Ota I. († 1328) měl pětky s arcibiskupem mohučským a podobně i syn jeho Jindřich II. Železný († 1376). Bratřec tohoto, Heřman I. Učený, měl činiti s bujnými

šlechtici, jížto se jednotili proti němu a městům. Podporoval krále Ruprechta Falckého a nabyl fojstství v opatství Hersfeldském († 1413). Syn jeho Ludvík I. Pokojný účastnil se válek proti Husitům, získal hrabství Ziegenhainské a Niddské, nabyl fojstství v opatství Korvejském a vrchní moci lenní nad hrabstvím Valdeckým. Váznost jeho byla taková, že byl i navržen k volbě za císaře († 1458). Synové jeho, Ludvík II. a Jindřich III., rozdělili se o dědictví. Ludvík založil větev hessko-kasselskou a Jindřich větev hessko-marburskou. Jindřich III. byl poručníkem bratřeců svých, Viléma I. a II. Získal sňatkem hrabství Katzenelnbogenské a přimnožil své državy též v pútkách mohučských († 1483). Po smrti syna jeho Viléma III. († 1500) země hessko-marburská spadla na větev hessko-kasselskou. Zakladatel větve této, Ludvík II. († 1471) zůstavil dva syny, Viléma I. a II. Tito vládli společně, avšak když Vilém I. na pouti do Palestiny (1493) ochuravěl na duchu, Vilém II. stal se samovládcem. Týž po smrti Viléma III. spojil Marbursko s Kasselskem a rozmnožil H. výboji († 1509). Syn jeho Filip I. Velkomyslný vyznamenal se v bitvě proti sedlákům u Frankenhausem (1525), zavedl v zemi viru Lutherovu, zjednal s kurfiršem saským Janem spolek proti katolíkům v Torgavě (1526), založil v Marburce universitu (1527), zabavil jmění klášterní, jež pak z části věnoval na vydržování škol a špitálův, i byl z předních zakladatelů spolku Šmalkaldského (1531). Po bitvě u Mühlberka byl zajat (1547), avšak smlouvou Passovskou (1552) vrácena mu svoboda i země. Tuto rozdělili před smrtí svou († 1567) mezi 4 syny, jež měl z řádného manželství s Kristinou Saskou, a opatřil zároveň úděly též syny, jež měl s vedlejší chotí svou Markétou. Úděly tyto však, ani držitelé zůstali bezdětni, spadly brzy na větev hlavní, kasselskou a darmstadtskou. Ze 4 synů Filipových z Kristiny Saské dostal Vilém IV. polovici země s Kasselem, Ludvík III. čtvrtinu země s Marburkem, Filip II. osminu s Rheinfelsem a Jiří I. osminu s Darmstadtem. Ježto však Ludvík III. a Filip II. zemřeli bez dědiců, H. od r. 1604 rozdělena na části toliko dvě: Kasselsko a Darmstadtsko. *Sra.*

Hessy-Darmstadtsko, velkovévod. ve svazku býv. Něm. spolku, nyní spolkový stát Něm. říše, zvaný Hessy (v. t.).

Dějiny. Jiří I. Pobožný, nejmladší syn Filipa I. Velkomyslného, dostal po smrti otcově (1567) osminu země hesské s Darmstadtem i byl zakladatelem rodu Hessko-Darmstadtského. Po smrti bratra svého Filipa II. Rheinfelského zdědil třetinu jeho země (1584), avšak vyměnil si ji s bratrem nejstarším Vilémem IV. Kasselským za hrabství Dietzské. Jiří vypo-věděl ze země židy, byl dobrý správce a hospodář i zveleboval školství. Když zemřel (1596), synové jeho se rozdělili o dědictví. Nejstarší Ludvík V. Věrný podržel Darmstadt, mladší Filip dostal Butzbach, jenž však (1643) opět připadl k Darmstadtsku, a nejmladší Bedřich dostal Homburk i byl zakladatelem větve Hessko-

Homburské. Ludvík V. zdědil (1604) po strýci svém Ludvíku III. (IV.) marburském Giessensko, kdežto Marbursko spadlo na bratrance jeho Morice Kasselského. Když pak tento v Marburce zavedl víru Kalvinovu, přes to, že Ludvík III. »Testator« v závěti své byl zapověděl, aby se víra v zemi jeho neměnila, Ludvík V. domáhal se i Marburska, máje v tom císaře na své straně, a spor ten mezi rodem Darmstadtským a Kasselským táhl se až do míru Vestfálského. Naproti kalvínské universitě marburské Ludvík V. založil lutheránskou universitu giessenskou (1606) i zavedl nástupnictví dle prvorozenstva. Ve válce zoleťe držel se císaře a podobně též syn jeho Jiří II. Učený (1626—61). Panovník tento vyrovnal se s Kasselskem strany Marburku i pečoval o zvelebení země zpusťosené válkou zoleťou. Syn jeho Ludvík VI. (1661—78) shromáždil značný poklad i hleděl državu svoji zaokrouhliti koupěmi. Syn jeho Ludvík VII. zemřel po 4 měsících a měl nástupcem bratra svého Arnošta Ludvíka (1678—1739), za něhož až do r. 1688 vládu konala matka jeho Dorothea Charlotta Braniborsko-Ansbašská. Arnošt Ludvík, jako rod jeho vůbec, věren byl císaři, začez země jeho nemálo strádala ve válkách proti Ludvíku XIV. Jsa nepřitelem francouzského krále, Arnošt Ludvík nicméně liboval si ve franc. mravech a způsobech jakož i v přepychu, následkem čehož i upadl do dluhův. Syn jeho Ludvík VIII. (1739—68) vedl sobě dle příkladu otcova. S manželkou svou Kristinou zdědil hrabství Hanavsko-Lichtenberské. Syn jeho Ludvík IX. (1768—90) vládl moudře i máje vzorem Bedřicha Vel., náležel k osvěceným despotům doby tehdejší. Národní shromáždění francouzské odňalo mu práva a přijmy plynoucí z oně části Hanavsko-Lichtenberska, jež ležela v Elsasku. Syn jeho Ludvík X. (1790—1830) dostal za to a za odstoupení některých okresů Badensku a Nassavsku mřem Lunevillským (1801) vévodství Vestfálské, jakož i některé okresy falcké, mohučské a j., celkem za odstoupených 40 čtv. mil se 100.000 ob. přes 100 čtv. mil s 218.000 ob. Poměry nucen, byl Ludvík X. vasallem Napoleonovým a přistoupil (1806) ke spolků Rýnskému. Za to povýšen za velkovévodu i nabyl suverenity nad několika okolními dotud immediátními hrabaty a knížaty (celkem 42 čtv. mil se 112.000 obyv.). Po bitvě u Lipska (1813) přidal se ke spojencům proti Napoleonovi. Na kongressu ve Vídni odstoupil Prusku Vestfálsko a několik okresů králi bavorskému i vzdal se suverenity nad Hessy-Homburskem, avšak dostal náhradou část někdejšího departementu donnersberského na lev. bř. Rýna a část knížectví isenburského i získal tudý as 20.000 ob. Stav se velkovévodou, Ludvík X. jmenoval se Ludvíkem I. a nabyv země na levé straně Rýna, tituloval se (od r. 1816) velkovévodou hesským a rýnským (Grossherzog von Hessen und bei Rhein). Dal pak (1820) zemi své též ústavu (sněm byl o 2 komorách) i spořádal správu zavedením nových úřadů centrálních. Přistoupil (1828) k pruské celní jednotě. Péči měl o po-

vznesení stavu selského i dělnického, zveleboval školství a prováděl nákladné stavby. Syn jeho Ludvík II. (1830—48), zaleknuv se revoluce pařížské (v čci 1830) a postrašen nepokojí, jež potom vypukly také v H-sku-D-sku, uchýlil se od směru liberálního, proti čemuž na sněmích ovšem se jevila opposice. Avšak neměla hrubě váhy, přes to, že ke straně protivládní náleželi mužové jako Jaup, Höpfer a Jindřich von Gagern. Tu však vypukla v Paříži nová revoluce (v únoru 1848) a v Němcích nastalo hnutí demokratické a pangermanské. Tím ovšem uchváčeno bylo i H.-D., a na sněmě (dle příkladu Bassermannova v Badensku) učiněn návrh, aby svolán byl národní parlament a jmenován prozatímní vládce Německé říše. Tehdy velkovévoda přijal syna svého Ludvíka III. za spoluvládce, a ten slibil splniti vše, oč od sněmu i od lidu bylo žádáno. Dosavadní ministerstvo du Thilovo propuštěno a předsedou ministerstva nového, liberálního jmenován Jindřich von Gagern. Když pak zvolen byl presidentem parlamentu frankfurtského, povolán na jeho místo Zimmermann a po tom Jaup. Avšak výtržnosti proletářův a demokratů razily cestu reakci, již podporou byl i Bundestag. Jaup odstoupil (1850) a na místo jeho dostal se von Dalwigk. Touže dobou povýšen von Ketteler za biskupa mohučského, s nímžto pak k nesmírné nevoli strany liberální ujednán konkordát s nemalou arcí ujmou dosavadních práv zeměpanských. Dalwigk byl přívržencem politiky rakouské, a ve válce Němců s Němci (1866) H.-D. stálo proti Prusku. V míru potom musil velkovévoda Ludvík III. vzdáti se Hess-Homburska nedávno před tím nabytého, jakož i některých okresů ve prospěch Pruska, přistoupiti k Severoněmeckému spolků, přijmouti do Mohuče pruskou posádku, dáti pošty a telegrafy pod pruskou správu a zaplatiti 3 mill. zl. válečné náhrady. R. 1867 H.-D. postavilo vojsko svoje pod vrchní velení Pruska i učinilo s ním spolek na obranu i k útoku. Následkem toho bojovalo s ním (1870) proti Francii, a ježto v zemi rozhodně vrchu se domohl směr pruský, musil ministr Dalwigk (1871) odstoupiti. Tehdy ku vládě dostali se liberálové, čehož hlavně počtil biskup Ketteler. Proti církvi katol. zahájen boj (*Kulturkampf*) dle vzoru pruského. Po smrti velkovévody Ludvíka III. (1877) nastoupil bratovec jeho Ludvík IV. (1877—92) a za toho po příkladu Pruska zjednáno s církvi katol. narovnání. Země stále zvelebována podporováním průmyslu, obchodu, zemědělství; stavěny železnice, mosty (u Mohuče přes Rýn, u Offenbachu a Kostheimu přes Mohan). Po smrti Ludvíka IV. nastoupil syn jeho Arnošt Ludvík. Do říšského sněmu něm. zvoleni byli v H-sech-D-sku (1873) 3 národní liberálové, 3 antisemité, z sociální demokraci a 1 přívrženec svobodomyšlné strany lidové.

Šra.

Hessy-Hombursko, do r. 1866 lantkrabství, jež dle posl. sčítání r. 1864 mělo 27.374 ob. a 275 km² plochy, skládalo se ze dvou dílů: panství Homburk u před Rýnem, které nyní

patří ku krají Horní Taunus ve vlád. obvodu wiesbadenském v pruské prov. hessko-nassavské, a z panství Meisenheim za Rýnem, jež náleží ku vlád. obvodu koblenckému provincie rýnské.

Dějiny. Zakladatelem rodu a lantkrabství H.-H-ského byl (1596) Bedřich I., nejmladší syn Jiřího I. Hessy-Darmstadtského. Za Bedřicha V. bylo H.-H. mediatisováno ku prospěchu Hessy-Darmstadtska (1806), avšak obnoveno zase kongressem Vídeňským (1815) a rozmnoženo o panství Meisenheimské na lev. bř. Rýna. Po smrti Bedřicha V. (1820) vystřídalo se ve vládě 5 synů jeho: Bedřich VI. († 1829), Ludvík, pruský generál a velitel pevnosti Lucemburku († 1839), pak Filip († 1845), Gustav († 1848) a konečně Ferdinand (1866), kteřížto tři bratři byli generály rakouskými. Za Ludvíka H.-H. přistoupilo (1835) k pruské celní jednotě. Filip slíbil zemi ústavu, dána však teprve za Gustava následkem hnutí r. 1848. Tehož léta vykonány volby, ale sněm sešel se teprve za Ferdinanda (v dub. 1849), jenžto pak za reakce (od poč. r. 1850) v Německu všude vítězíci ústavu zrušil a zase zavedl vládu absolutní. Týž panovník měl následkem zákona národním sněmem německým dne 8. ledna 1849 vydaného zrušiti homburskou hernu, avšak toho neučinil, i trvala pak až do r. 1872. Po smrti jeho (24. bř. 1866) spadlo H.-H. na velkovévodu Hessy-Darmstadtského, ten však musil ho zanedlouho potom (3. září) odstoupiti králi pruskému. Od té doby H.-H. jest částí provincie Hessy-Nassavské. *Sra.*

Hessy-Kasselsko, až do vypuknutí něm. války v r. 1866 kurfirštství a stát ve svazku německého spolku, skládalo se z nepravidelně ohraničeného území hlavního a mnohých enklav a rozděleno bylo ve 4 provincie: Dol. H., Horní H., Fuldu a Hanavu, zaujímalo 9581 km² a r. 1864 mělo 745.063 obyv., hlavním a sídelním městem bylo Kassel. Kurfirštství povstalo historickým vývojem z kmenné země nebo vlastních Hess, knížectví Hersfeldského, velkovévodství Fuldského, knížectví Hanavského a z několika oddělených dílů, jako hrabství Schaumburského, panství Schmalkaldského a některých menších území, z nichž Nauheim přešel r. 1866 na velkovévodství Hesské. Nyní tvoří H. v podstatě vládní obvod kasselský v pruské prov. hessko-nassavské.

Dějiny. Zakladatel rodu a lantkrabství (potomního kurfirštství) H.-K-ského byl nejstarší syn Filipa I. Velkomyslného, Vilém IV. Moudrý (1567—92). Po otci zdědil polovici Hess a po bratru Filipovi II. Rheinfelském třetinu země jeho (1584). Druhou třetinu Rheinfelska dostal od bratra Jiřího I. Darmstadtského za hrabství Dietzské, které (1577) zdědil po jednom ze synů Filipa I. z vedlejší manželky jeho Markety. Syn jeho Moric (1592 až 1627) zdědil po strýci Ludvíkovi III. (IV.) Marburško (1604), kdež pak i zavedl učení reformované, k němuž byi přistoupil. Kdežto větev darmstadtská věrna byla císaři, větev kasselská lnula ke straně protihabsburské.

Moric, za něhož vznikl spor s rodem darmstadtským o Marburško a za něhož země krutě zpustošena byla pluky sv. ligy, odevzdal (1627) vládu synu svému Vilémovi V. Synové pak jeho z druhého manželství, Herman, Bedřich a Arnošt, založili vedlejší větve rotenburskou, eschwežskou a rheinfelskou (mladší). Rotenburská vyhasla již r. 1638 a eschwežská r. 1655. Rheinfelská pak rozštěpila se r. 1693 na větev rheinfelsko-rotenburskou a na větev rheinfelsko-wanfriedskou. Tato vyhasla roku 1755, rotenburská pak trvala až do r. 1834. Vilém V. (1627—37) zavedl nástupnictví dle prvorozenstva (1628) i přidal se ke Gustavu Adolfovi, začež po smrti krále švédského zle se mu vedlo. Zůstavil 6 nedospělých dítek; avšak matka jejich Amalie Alžběta z rodu hrabat Hanavských nejenom jim zachovala dědictví, nýbrž získala mírem Vestfálským i opatství Hersfeldské a větší díl hrabství Schaumburského. Zároveň učinila také narovnáni s Darmstadtskem strany Marburška. Syn její Vilém VI. Moudrý (1650—1663) péči měl o blahobyť a zveleboval školství (povznesl i největší universitu marburskou). Syn jeho Vilém VII. † 1670, pro nedospělost k vládě ani se nedostav. Bratr jeho Karel I. (1670—1730) účastnil se válek proti Turkům a Francouzům i posílal za války o španělské dědictví Angličanům a Hollanďanům vojáky za peníze. V Kasselu založil Collegium Carolinum a nedaleko města nádherný zámek Karlsberg (Wilhelmshöhe). Mladší bratr jeho Filip byl zakladatelem vedlejší větve Philippstalské, od které pak synem jeho Vilémem se odštěpila větve philippstalsko-barchfeldská. Syn a nástupce Karla I., Bedřich I., povýšen byl jakožto manžel Ulriky Eleonory, sestry Karla XII. (1720), na královský trůn švédský. Správu země hessko-kasselské konal bratr jeho Vilém VIII., jenžto pak, když Bedřich I. (1751) bezdětek zemřel, na vládu nastoupil jako lantkrabě. Za Viléma VIII. povstal spor s Darmstadtskem o dědictví Hanavské, k němuž Ludvík VIII. Darmstadtský se táhl jakožto manžel Kristiny, dcery posledního hraběte Hanavského Jana, Vilém VIII. pak jako pravnuk Amalie Alžběty Hanavské, manželky lantkraběte někdy Viléma V. Tehdy Kasselsku dostalo se Hanavska, Darmstadtsko pak obdrželo hrabství Hanavsko-Lichtenberské. Vilém VIII. byl ve válce 7leté spojencem Angličanů, následkem čehož země jeho drancována byla vojsky francouzskými. Syn jeho Bedřich II. přestoupil k víře katolické, avšak musil otci a stavům jakož i evangelickým knížatům německým učiniti slib, že nikdy žádného katolíka nepovýší na úřad veřejný ani dovoli, aby katolíci v zemi jeho veřejně konati směli bohoslužby. Slibu tohoto Bedřich II. (1760 až 1785) také i šetřil. Jsa podobně jako otec milovníkem věd a umění, založil museum Friedericianum, podporoval školství a učinil Kassel jedním z nejkrásnějších měst v Německu. Pohřichu však oddával se přepychu až přílišně, a aby měl dosti peněz, prodával Angličanům vojáky do války proti osadám americkým.

Syn jeho Vilém IX. (1785—1821) byl pán krutý a lakomý. Účastnil se první války koaliční proti Francii a prodával podobně jako otec Angličanům vojáky. Přistoupil (1795) k míru Basilejskému a za ztracené země zarynské dostal náhradou (1803) říšské město Gelnhausen, enklavy Fritziar, Holzhausen a Amöneburg, i byl povýšen za kurfiřta. Jako kurfiřt jmenoval se Vilémem I. Za války Francouzů s Pruskem r. 1806 prohlásil neutralitu, vyzbrojil 20.000 mužů, začez po bitvě u Jeny byl obviněn, že hodlal Napoleona přepadnouti, kdyby byli Prusové vítězili. Maršálek Mortier obsadil po té Kasselsko, jež pak mírem v Tilži připojeno k novému království Vestfálskému. Za vlády krále Jéróma zavedeny v Kasselsku mnohé dobré a nutné opravy; avšak když Napoleon poražen byl u Lipska, země dobytá vojsky ruskými a Vilém I. uvázal se opět v panování (v list. 1813). Poddáni uvítali ho s jásotem, avšak radost jejich netrvala dlouho. Opravy vládou francouzskou učiněné, pokud nebyly ku prospěchu mocí panovnické, vesměs zrušeny a věci uváděny do starých kolejí. Reakce byla krutá a v leccems i směšna; tak zavedeny na pŕ. u vojska nejenom stejno-kroje dle starého stŕihu, nýbrž i copy, hole a třírohé klobouky. Na kongressu ve Vídni domáhal se Vilém I. titulu královského, avšak bylo mu přestati na titulu kurfiřtském a spojiti se názvem královské výsosti. Za odstoupení některých enklav a krajín pohraničných (Výmarsku) dána mu mimo jiné zejm. drahná část knížectví Fuldského a kus Isenburska. Slibu, že zemí udělí ústavu, dle potřeby času duchem liberálním přizpůsobenou, Vilém I. nesplnil. Syn a nástupce jeho Vilém II. (1821—1847) zavedl sice hned po nastoupení na trůn některé opravy, ale k vydání nové ústavy se neměl, i vládl tolikéž libovolně. Z toho a z pohoršlivého poměru jeho k Emilii Ortlöppové, jež povýšena za hraběnku z Reichenbachu, vznikaly nemalé kyselosti. A když následkem červencové revoluce v Paříži (1830) v Německu oživil ruch liberální, Vilém II. nucen byl uděliti ústavu (5. ledna 1831). Ústava tato byla jedna z nejlepších v Německu, o čez zásluhu především měli zástupce university marburské Jordan a starosta kasselský Schomburg. Sněm byl o jedné komoře, ale stavům dosavadním ponecháno slušné zastoupení. Prohlášena rovnost všech občanů před zákonem, zabezpečena svoboda osobní, soudnictví odděleno od správy a j. p. Tehdy přistoupilo H.-K. také k pruské celní jednotě. Následkem jitření, jež vkrátce potom znova nastalo příčinou hraběnky Reichenbachové, Vilém II. odejel do Hanavy a nechtěl se již vrátiti do Kasselu. Že však dle znění ústavy od sídla vlády nesměl vzdálen býti déle než půl roku, jmenoval korunního prince Bedřicha Viléma spoluvládce i zmocnil ho, aby vládl samostatně, dokud by sám se nevrátil do Kasselu (30. září 1831). Po smrti manželky své (1841) vstoupil s hraběnkou Reichenbachovou v morganatický sňatek i zemřel r. 1847 ve Frankfurtě. Syn jeho Bedřich

Vilém I. (1831 [1847] — 1866) měl zřizení ústavní v nenávisti a byl ve směru tom podporován ministry, jako Hassenpflugem, Kochem, Schefferem. Po smrti otcově neměl chuti na ústavu složití přísahu, však učinil tak přece, uznamenav z chování sboru důstojnického, že by ve snahách svých spoléhati nesměl ani na vojsko. Revoluce pařížská roku 1848 způsobila v H.-sech.-K.-sku ovšem nesmírné rozrušení. Ministr Scheffer musil odstoupiti a kurfiřt svolil ke všemu, čeho na něm žádáno bylo v četných peticích. Sestaveno svobodomyšlné ministerstvo (Eberhard, Schwedes, Baumbach, Weiss, Schenck, Wippermann), zaváděny reformy v duchu liberálním, prohlášena svoboda tisku a vyznání, povoleny sňatky občanské, obcím udělena větší samospráva. Kurfiřt uznal také národní sněm frankfurtský a byl z knížat, již schvalovali obnovu Německa pod vrchní mocí krále pruského. Zároveň však hleděl zbaviti se svobodomyšlných ministrů a zrušiti veškerou zřízení liberální. Když pak r. 1850 počaly se v Evropě opět vzrůhati živly zpátečnické, povolal ministerstvo dle své chuti, jehož předsedou jmenován nenáviděný Hassenpflug a jehož členové ostatní byli Haynau, Baumbach, Lometsch a Volmar. V příčině pak věci německých přidal se k Rakousku, jež zase na vzájem ho podporovati mělo v boji proti liberálům. Sněm rozpuštěn, což se i potom opakovalo, a když úřadové odpírali vybírati daně, od vlády bez svolení sněmovního rozpisované, země dána ve stav obležení. Daně měly se vynucovati vojskem, jehož velitelem jmenován generál Bauer. Avšak úřadové nikterak se nedali zastrašiti, sněmovní výbor obžaloval ministry z veležrády a gen. Bauer odstoupil, ať se mu jednání vlády protivilo. Tu ministři a kurfiřt (13. září 1850) odešli do Wilhelmsbadu, kamž i přeloženo sídlo vlády, a Hassenpflug obrátil se o pomoc k užší radě Bundestagu, jež pak vyzvala vládu hessko-kasselskou, aby neměškala užití všech prostředků k zabezpečení moci a vážnosti zeměpánovy. Proti tomu výbor sněmovní podal protest a strana ústavověrná byla v boji proti vládě podporována od Pruska. Kurfiřt odevzdal velitelství generálu Haynauovi, toho však výbor sněmovní obžaloval z veležrády a všickni téměř důstojníci zadali za propuštění. Vláda byla v úzkých, ale mezi tím Rakousko a Bavorsy vpravily vojsko, jež vedením knížete Taxisa obsadilo Hanavu. V odvetu Prusové obsadili Fuldu a Kassel a dne 8. list. 1850 Rakusané a Bavofí utkali se s nimi u Bronnzellu. Avšak vyrovnání mezi Pruskem a Rakouskem v Olomúci mělo za následek, že vojsko pruské z H.-K.-ska bylo odvoláno. Tehdy vláda kurfiřtova pod ochranou pluků rakouských a bavorských jala se prováděti hnsnou reakci. Zřizeny vojenské soudy, úředníci a soudcové domácí poháněni před cizí vojáky, a zároveň prováděna i reakce náboženská ve směru pietistickém, jež zastupoval panovačný Vilmar. Za nedlouho potom (v březnu 1852) Bundestag ústavu z roku

1831 i s dodatky z r. 1848 a 1849 prohlásil za neplatnou, načež vydána ústava nová dle chuti kurfiřtovy a Hassenpflugovy. Avšak i sněmovné na základě ústavy této volení hájili různé svobod národních, zároveň se domáhající obnovení ústavy z r. 1831. Statečnosti jejich neodolal Hassenpflug, neodolal Scheffer (nástupce jeho od r. 1855). Když pak kromě Pruska i Rakousko, samo již také jsouc státem konstitučním, pro ústavu řečenou se prohlásilo a Bundestag (24. kv. 1862) ve smyslu tom učinil rozhodnutí, musil kurfiřt povoliti a sestaviti nové ministerstvo (Stiernberg, Dehn-Rotfelsler, Pfeiffer), načež (21. čna) ústava žádoucí obnovená. Avšak ani potom země nebyla prázdna bojův ústavních a napjetí mezi vládou a sněmem trvalo až do osudného r. 1866. Když pak vypukla válka Němců s Němci, kurfiřt se přidal k Rakousku, však lid a vojsko smýšleli prusky. Tchdy oddělení vojska pruského, jež vedl generál von Beyer, vpadlo do země a obsadilo Kassel. Kurfiřt zajat na zámku Wilhelmshöhe i odveden (23. čna) do Štětína. H.-K. prohlášeno (17. srp.) pruskou provincií. Kurfiřt po té se uchýlil na své statky do Cech, kde i (6. led. 1875) dokonal. Srv. Rommel, Geschichte von Hessen; Heppel, Kirchengesch. beider Hessen; Ewald, Histor. Ubersicht der Territorialveränderungen der Landgrafschaft H. und des Grossherzogthums H.; Röth, Geschichte von Hessen.

Hessy-Nassavsko, nejzazší jihozáp. prov. pruská, utvořená r. 1868 ze středoněm. území dobytých válkou r. 1866, totiž kurfiřt. Hesského, věv. Nassavského, lantkrab. Hessy-homburského, svob. města Frankfurtu a malých dílců velkov. Hesského a král. Bavorského, zaujímající 15.693,8 km² a rozdělená ve 2 vládní obvody: kasselský (10.077,7 km²) a wiesbadenský (5614,74 km²). Ohraničena jest pruskými provinciemi: Porýním, Vestfálskem, Hannoverem a Saskem, pak Valdeckem, Sasko-Výmarskem, Bavorskem a Hessy; některé menší parcely (Schmalkalden, Rinteln a j.) jsou od hlavní části odděleny. Sama obklopuje hesskou prov. Horní Hessy a pruský kraj Wetzlar. H.-N. jest nejhornatější provincie pruská, majíc jen skrovné nížiny podél řek Mohanu (Vetterau), Werry, Fuldy a Schwalmy (Wabern a Schwalmgrund). Hory vlád. obvodu wiesbadenského náležejí k rýnskému-vestfálskému systému břidličnému, z něhož zabíhá sem pohorí Hainaiské (Wüstegarten v Kellerwaldu 673 m) táhnoucí se i do obvodu kasselského; zcela ve Wiesbadensku leží Taunus a z největší části Westerwald (Grossfeldberg 880 m, Fuchskauten 657 m). Naproti tomu hornatina Kasselská patří k rýnskému systému pestrého pískovce, z něhož vypíná se tu asi polovice pohorí Hohe Rhön (Wasserkuppe 950 m), malá část Spessartu a výběžky Vogelsberku. Na severu shledáváme velký počet menších skupin horských a osamělé stojících vrchů, které tvoří tak zv. Hesskou hornatinu v užším slova smyslu. K ní náležejí vrchy: Lahnberge (380 m), Knüllgebirge (622), Seu-

lingswald (474), Richelsdörfer Gebirge (465), Ringgau (512), Bombacher Wald (450), Alheimer, Meissner (749), Söhre (482), Kaufunger Wald (Bilstein 640), Langenberg (538), Habichtswald (Hohe Gras 595) a Rheinhardswald (468). Kraj Schmalkalden prostoupen jest Durynským lesem (Inselberg 914 m), kraj Rinteln Süntelem. Podkladem všech těchto hornatin jest pestrý pískovec, na němž misty uložen jest vápenec lasturnatý, který mezi Fuldou a Werrou ustupuje zechsteinu a ve Vogelsberku, Rhöne a Knüllgebirge proražen jest čedičem, v hoře Milseburku i znělcem. Z Rýnských Hess zabíhá přes Rýn až ke Kasselu pánev třetihorná s hnědým uhlím, z níž vystupují rovněž mnohé čediče (Habichtswald). — Vodopisně rozzděluje se H.-N. asi stejným dílem na úvodí Rýna a Vesery. Větší splavné řeky tekou jen při hranicích; tak na s. a sv. Vesera s přít. Diemel v délce 68 km a Werra, na jz. Rýn a Mohan v délce 150 km; jen Fulda a Lahn tekou více uvnitř země. Z menších řek buďte uvedeny: Kinzig a Nidda (k Mohanu), Ohm, Weil, Emže, Aar, Dill a Elbach (k Lahně), Eder se Schwalmou a Hainnou (k Fuldě), Wisper, Seyn a Wied (k Rýnu). Jezer, průplavů ani větších rybníků není, velké bařiny jsou v pohorí Hohe Rhön. — Velikou důležitost mají minerální a léčivé prameny, namnoze velmi silně navštěvované, jako: Wiesbaden (teplá voda solná), Ems a Selters (alkalická), Schwalbach (železitá), Nennendorf a Weilbach (sírná), Homburk (solná) a mn. j. — Podnebí jest mírné, jen ve vyšších krajinách horských a lesních drsné (Westerwald a Hohe Rhön, kde leží sniž 5 až 6 měs.); prům. roční teplota jest v Kasselu a Marburku 9° C, ve Frankfurtě 9,6° C, výška srážek 65 cm. — Obyvatel má H.-N. 1,664.426 (1890, 809.241 mužů, 855.185 žen), obydlí 225.743, samostatných domácností a ústavů 352.356 ve 105 městech a 2224 obcích venkovských. Z toho připadá 843.438 ob. na Wiesbadensko a 820.988 na Kasselsko. Hustota obyv. jest 106 na 1 km². Dle náboženství jest 1,156.457 evang., 455.477 katol., 44.543 Židů a 7625 sektářů. — O ústavy vzdělávací hojně jest postaráno, zejména na vysokém stupni stojí školství obecné. Předním učilištěm jest universita v Marburku (z r. 1527), dále jest 14 gymnasií, 4 progymn., 4 reálná gymn., 15 reálných progymn., 3 vyšší reálky, 7 reálék, 1 škola hospodářská, 4 vyš. ústavy soukr., 6 seminářů učitelů, 1 učitelek, i vyš. škola měšť., 2 přípravy, 3 ústavy hluchoněmých, 2 slepců, mnohé školy obchodní a živnostenské, ústavy porodnické atd. — Rolnictví není přílišná hornatost země na prospěch, ač pda jest téměř všude úrodná; za to hojně a krásně jsou lesy, louky a pastvy, a připadá na role, zahrady a vinice 40,04%, na luka a pastviny 15,4%, a na lesy 39,70% půdy. Hospodářství děje se v malém (199.639 závodů malých a jen 647 velkých) a pěstuje se obilí všeho druhu, nejvíce žito a oves, z luštěnin hlavně boby, pak tabák (roku 1893 za 128.000 m.), len a brambory; sena sklizenou

roku 1893 470 000 t. V chráněných polohách prozouje se znamenité zahradnictví, zelinářství a ovocnářství (údolí Mohanu a Rýna u Geisenheimu). Vinice zaujímají 38256 ha, z čehož 36468 ha připadá na obvod wiesbadenský a to hlavně tak zv. Rheingau, t. j. jižní svahy Taunu, kde jsou proslulá místa Rüdesheim, Johannisberg, Erbach, Asmannshausen a j. R. 1893 vytěženo 53.233 hl za 55 mill. m. Chov dobytka jest velmi rozšířen, ale nedokonalý pro skrovné prostředky malostatkářů; hřebčinec jest v Dillenburku. Lesů má H.-N. nejvíce ze všech prov. pruských; z nich jest jen 16% soukromých. Lesní stromy jsou především buk, dub (Rheinhardswald, Rinteln a Wiesbaden), borovice (u Fuldy a Mohanu), smrk a jedle (Durynský les). Lesy jsou bohaty na zvěř, řeky i potoky na ryby. Spolky hospodářské jsou: ústřed. spolek kasselský, spolek Nassavských hospodářů a lesníků ve Wiesbadenu, 51 spolků pobočných atd. — V H.-sích Nsku těží se hojně užitečných nerostů: ruda železná (ve 132 dolech 648.659 t), jejíž hlavní ložisko dlouhé 70 km jest mezi Katzenbögen a Königsbekem, uhlí kamenné a hnědé na Bückeburku, Habichtswald a Kaufunger-Waldu (v 33 dolech 285.114 t), ruda olověná (8 dolů s 12.302 t), manganová (11 d. s 6012 t) a měděná (7 dol. s 543 t), stavební kámen, břidlice (Kaub), hlína (Kaufunger Wald) atd. — Z jednotlivých odvětví průmyslu, který provozuje se dosud většinou po maloživnostensku, vynikají: výroba ovocného vína při Mohanu, šumivých vín v Nassavsku, papíru a klenotů, piva (345 pivovary), líhu (347 lihovarů) a cukru (4 cukrovary); tovární města jsou: Kassel (stroje), Grossalmerode (zboží hiiněné), Eschwege a Hersfeld (kůže), Hanu (doutníky, chemikálie a j.), Schmalkaldy (drob. zboží železné), Diez (zboží mramorové), Fulda (tkaniny). — Obchod podporovaný 6 obchod. komorami a družstvem kupců v Karlshafenu soustřeďuje se ve Frankfurtě, Kasselu, Hanavě, Wiesbadenu, Fuldě, Karlshafenu, Dillenburku a Limburku, kde konají se veliké trhy. Peněžní obraty prostředkuje hl. závod říšské banky ve Frankfurtě, závod v Kasselu a poboční závody v Hanavě a Wiesbadenu, Nassavská banka ve Wiesbadenu a četné banky a bankéři soukromí zejména ve Frankfurtě (Rothschild). Pro dopravu má H.-N. 2834 km silnic, 1367 km drah státních a 216 km soukromých, pak 440 km splavných drah vodních. V ohledu správním rozpadá se provincie ve 2 vládní obvody: kasselský se 24 kraji (2 městské) a wiesbadenský s 18 kraji (2 městské); jejichž vrchní president sídlí v Kasselu a které tvoří dohromady 1 svazek chudinský a 3 stavovské. — Soudnictví vykonávají 2 vrchní zemské soudy v Kasselu (s 3 zemskými a 76 úřed. soudy) a Frankfurtě (s 5 zem. a 52 úředními). — Vojensky tvoří provincie mimo kraj Rinteln 21. (Frankfurtskou) a 22. (kasselskou) divisi 11. armádního sboru, jehož generál. velitelství jest v Kasselu. Vrchní poštovní ředitel. jsou v Kasselu a Frankfurtě. — Do říšského sněmu vysílá H.-N. 14, do pruské

sněmovny poslanců 26 a v panské sněmovně pruské má 21 členů. — Znakem jest štít rozdělený na 3 části (pravé a levé pole a dolní špič), na němž jest v pravém modrém poli korunovaný lev osmkrát stříbrně a červeně pruhovaný (Kurhessy), v levém modrém poli, posetém zlatými proužky, korunovaný zlatý lev (Nassavsko) a v dolní červené špičce jednohlavý stříbrný orel s rozpjatými křídly (Frankfurt). Barvy jsou červená, bílá a modrá. — Srv.: Zprávy císe. statist. úřadu a královské statist. kanceláře v Berlíně; monografie vydané vládou ve Wiesbadenu; Metz, Statist. Beschreibung des Regbez. Kassel (Kassel, 1871 ff.) a Statist. Besch. des Regbez. Wiesbaden (Wiesb., 1876); Wagner, die Waldungen des chem. Kurfürstenthums Hessen (Hannover, 1886). Tšr.

Hessy-Philippsthal, poboční nesuverenní větev Hessko-Kasselská, zal. od Filipa, třetího syna lantkraběte Viléma VI., kterému bratr jeho Karel udělil (1678) Herleshausen a klášter Kreuzberg, jež si na zámek proměnil a s blízkou vsí Philippsthalem nazval; později po matce zdědil polovici dědičného fojství Barchfeldského. Synové jeho rozdělili se o dědictví. Starší Karel († 1770) vedl větev H.-Ph-skou dále, mladší pak Vilém († 1761) založil větvi H.-Ph.-Barchfeldskou. Nástupci lantkraběte Karla byli: syn jeho Vilém († 1810), po tom mladší syn jeho Ludvík († 1816), po tom bratr jeho Arnošt Konstantin († 1849), po tom syn jeho Karel († 1868), po tom syn jeho Arnošt. Nástupci Viléma H.-Ph.-Barchf. byli: syn jeho Bedřich († 1777), po tom bratr jeho Adolf († 1803), po tom syn jeho Karel August Filip Ludvík († 1854), po tom syn jeho Alexis Vilém. Tento jest bezdětný, nástupnictví připadne potomstvu bratra jeho Viléma († 1890). Sra.

Hessy-Rheinfels-Rotenburg. Větve ta založena byla Arnoštem, mladším synem lantkraběte hessko-kasselského Morice. Arnošt dostal (1627) Rheinfels a po smrti bratrů svých, Bedřicha z Eschwege (1655) a Heřmana z Rotenburka (1658), uvázal se v úděly jejich, tak zv. čtvrt (kvart) Rotenburskou. Arnošt († 1693) ostavil syny Viléma († 1725) a Karla († 1711). Karel byl zakladatelem větve H.-R.-Wanfriedské, ze které se pak opět vydělila větve Eschvéžská, obě však vyhasly již r. 1755. Ve větvi H.-R.-R-rské následoval po Vilémovi syn jeho Leopold († 1749). Syn Leopoldův Konstantin († 1778) spojil po vymření větve Wanfriedské zboží její se zbožím Rotenburským, odstoupil však (1735) Rheinfels Hessko-Kasselsku. Zavedl nástupnictví dle prvorozenstva. Po něm následoval syn jeho Karel Emanuel († 1812) a po tomto syn jeho Viktor Amadeus, jímž větve H.-R.-R-rská r. 1834 vyhasla. Vádkami francouzskými statky větve této větším dílem se dostaly do rukou Hessko-Kasselska a Pruska. Prusko odškodilo Viktora Amadea Korvejskem a Kasselsko dalo mu peníze k zakoupení ve Slezsku panství Ratiborského. Korvejsko a Ratiborsko byly alodisovány a dostaly se po smrti Viktora Amadea dle závěti knížatům z Hohenlohe Schillingsfürst, zbytky pak čtvrti

Rotenburské připojeny ke Kasselsku. Kurfiršt Bedřich Vilém pokládal je za statek rodinný, stavové však za jmění státní. Události r. 1848 přivodily konečně narovnění: zbytky čtvrti Rotenburské prohlášeny za část státu, kurfirfirštovi však zůstaveno, aby nároky své dokázal právní cestou. V tomto stavu věc ustala.

Hestia (*Ἑστία*, ión. *Ἰατίη*, dór. *Ἰαία*). 1) **H.** byla Řekům bohyně ohně krbového, jež znázorňuje všudypřítomnost bohů a nebeského řádu a jest symbolem ustáleného sídla vzdělanosti proti životu kočovnickému. Rovná se tudíž **H.** italské Vestě (obojí jména od kořene *vas-*, *us-*). Ježto kult její předpokládá život ustálený, mohl vzniknouti poměrně pozdě. U Homéra se ještě nejmenuje. Teprve dle Hésioda (Theog. 454) a hom. hymnů jest **H.** prvorozenou dcerou Krona a Rhee, jež na Olympu vedle Zeva a Héry stále trůní, povždy na svém místě trvajíc. Proto také sestavována s Hermem (na př. na podstavci Feidiova Zeva Olympského), s nímž jakožto s bohem veškerého ruchu bytost její se doplňuje. Když po vítězství nad Titany bohové mezi sebe svět dělili, tu **H.**, ač se o ni ucházeli Apollón a Poseidón, vyžádala si věčné panenství, na něž přísahala při hlavě Zevově, a prvotiny z veškerých obětí; Zeus proto vyhradil jí počtu, že ve všech příbytích na nebi i na zemi má míti své pevné sídlo, a jsouc při všech modlitbách na předním místě vzývána, má při veškerých obětech a hodech na počátku i na konci docházeti zvláštního svého podílu (odtud přisloví *ἅψ' Ἑστίας ἄρχεσθαι*). Z obětích zvířat **H.**ii oblíbena byla oběť vepře, kteréž se přispiovala moc očistná a smírná, jako i jistá očista lidu s obětí selete slula *περίστια*. **H.** chrání především krb rodinný, jest tedy střediskem rodiny, proto též *ψέστιον* zvané; na oltáři krbu sídlili boží domácí (*ψέστιοι*), tam slaveny slavnosti rodinné; **H.**ii tam konány od otce rodiny nebo od matky oběti, při nichž nic nesmělo býti odnášeno nebo jiným udílno (odtud *Ἰαία θύμεν*); kolem oltáře o amfidromích nošeno též novorozeně a u krbu nalézal ochrany cizinec a prosebník. **H.** chrání však také veškerenstvo rodin a rodů, totiž obec, a sluje pak *κοινή Ἑστία*. Tou byla za doby královské **H.** paláce královského. Později obce řecké mývaly na její počtu posvátný krb, na němž věčný oheň udržován, v obecním domě, obyčejně prytaneion zvaném, a tam u krbu **H.**iiina docházeli mimo jiné ochrany i prosebníci. Ve veřejných přísahách **H.** jmenována na předním místě. Některá města ctíla **H.**ii jako ochránkyni, tak Knóssa na Krétě; v Naukratidě slaven den jejího narození. Odtud název měst *Ἑστιαία* (*Ἰαία*). Též spolek obcí, tedy celé země, ctily svou **H.**ii, ku př. Attika po synoikismu, Arkádie ctíla svou společnou **H.**ii v Tegei, achajský spolek měl oltář její u Agia ve svatyni Zeva Amaria. **H.** na Délu ctěna na všech ostrovech kykladských, **H.** pak prytaneia v Olympii a svatyně dělské byla jaksi panhellénskou. V Delfech na oltáři jejím

chován věčný oheň, z něhož občas obnovován oheň oltářů jiných; shasl-li onen posvátný oheň anebo byl-li znečištěn (při vpádu nepřátel), býval obnoven přímo ze žáru slunečního pomocí skal. Neboť panenská bohyně vyžadovala též úplné čistoty svého symbolu. Tam obětováno nejen od zápasníků her pythijských, nýbrž i ode všech, kdož věštiny se dotazovali. Náboženská prohloubenost počty **H.**iiiny jeví se zvláště v tom, že osadníci brávali oheň z krbu metropole, by jím rozžehli oheň na krbu nového domova. Konečně země sama, jež dle názoru starých pevně trvá uprostřed všehomíra, pokládána takřka za krb světový a **H.** proto stotožňována s Démétrou a Rhei. — Vlastním symbolem **H.**iiiny v kultě jest oheň na krbu, místo něhož anebo vedle něhož býval též věčný oheň udržován ve zvláštních světilnách. Jinak o znázornění **H.**ie v umění víme jen velice málo. V V. století zhotovil sochu její Glaukos z Argu, ve IV. stol. Skopas, jež ji znázornil, ana sedí *inter duos campteras* nebo *lampteras*. Dále činí se zmínka o sochách v prytaneiu v Athénách, na Tenedu, kdež obraz její držel žezlo, v Paru, odkudž císař Tiberius sochu její převezl do chrámu Konkordiina v Římě. Zachována není žádná socha. Feidias prý ve skupině znázorňující přijetí Afrodity mezi bohy postavil **H.**ii vedle Herma, jako zachována **H.** vedle Herma na podstavci trojnože v Louvru (Müller-Wieseler, Denkm. d. a. K. I. tab. 12, č. 44: bohyně jest bez závoje a ve dvojmí chitónu, držíc žezlo. Dále **H.**ii zříme na několika vasaích vedle božstev jiných, ana uprostřed nich trůní nebo klidně stojí.

2) **H.**, asteroida objevená Pogsonem 16. srp. r. 1857; střední jasnost v opozici 10⁶, průměr v km 70. označení $\textcircled{46}$. *Gs.*

Hestialóts, ve starověku krajina na sev.-záp. Thessalii při vých. svahu Pindu, protěkaná horním Peneiem. Obyvatelé sluli Hestialióté.

Hesus (Esus, Häsus), keltské božstvo, snad bůh války, jemuž první zajatci v bitvách a jiná kořist válečná se obětovala.

Hésychasté (od *ἥσυχος*, usedlý, pokojný), také quietisté (odpočívající . umbiliciáni (patřitelé pupku) jsou bludaři XI. stol. Původcem jejich jest opat Simeon z kláštera Xyrokkerka na hoře Athosu, který učil zvláštnímu způsobu rozjímání: Člověk si má sednouti do zamknuté komůrky, svěsiti bradu na prsa a upřeně patřiti na střed svého těla, t. j. na pupek: tak ve vši tichosti ve dne v noci sedě a o svatých věcech rozjímaje pocíti za nedlouho nevyсловitelnou radost a uvidí pravé, božské, nestvořené světlo, které se zjevilo při proměnění Krista na hoře Táboru. Tento blud se zakofenil zvláště mezi mnichy athoskými. Spory o něm vypukly však teprve ve stol. XIV. **H.**ty potíral hlavně Barlaam, opat basilíanský z Cařihradu. Vyhubení byli ve stol. XV. *Ehr.*

Hésychios: 1) **H.** z Alexandrie, lexikograf řecký, snad z V. stol.; dle Welckera byl pohanem, žil ke konci IV. stol. po Kr. a

sožil na základě dřívějších glossografů, zvláště Diogeniana, své lexikon, které však později opisováním a interpolacemi bylo velmi znešvařeno. Z úvodu, listu ku příteli Eugeni-ovi, dovidáme se, že mělo to býti nové vydání Diogenianova spisu *Περιστολογικὴς*, doplněné glossami z Apiónových a Apollóniových homérských slovníků. Jest to jedno z nejrozsáhlejších ze všech zachovaných lexik, vlastně glossářů zvláštních slov a tvarů, a koná při emendaci a kritice auktorů velmi dobré služby. Ovšem zajímavo při tom jest, že z uvedených H-iem gloss velmi málo se jich zachovalo v dialektch po dnešní dobu, na př. z 257 cyperských gloss udrželo se do nynějšíka v cyperštině jen jedno slovo *βροῦκος*. Vyd. Mor. Schmidt (Jena, 1857—68 5 sv.).

2) H. z Miléta, přijímám *Illustrius*, ze VI. stol., za Justiniana psal historii své doby, z níž zachován často vydávaný zlomek *De originibus urbis Constantinopoleos*, a sožil pro dějiny řeckého písemnictví veledůležité literárně-historické lexikon *Ὀνοματολόγος ἢ πῖναξ τῶν ἐν παιδείᾳ ὀνομασιῶν*, sestavené na základě prací starých učenců, hlavně Aelia Dionysiovy *Μοναχῆ λογιῶν* a literárně historického badání Herennia Filóna. Zachovalo se jen ve výtažích, jež učinil z něho Suidas pro svoje lexikon. Vyd. Flach = Hesychie Milesii *onomatologi quae supersunt* (Lipsko, 1882). Zlomek z historické kroniky vyd. naposledy Orelli (t., 1820) a Müller *Fragmenta historiarum graecorum* (Pafiz, 1851). *Hčk.*

Heš Vilém, operní pěvec český (* 1860 v Labské Týnici), navštěvoval nedlouho pěveckou školu Lukesovu, jinak jest samoukem. V l. 1879—81 engažován byl u divadelní společnosti Píštětkovy a přešel odtud přímo k pražskému Nár. divadlu. Z episodních partií zprvu jemu přidělených vybavil se teprve r. 1888, kdy v nesnadné trojici úloh v Offenbachových *»Hoffmannových povídkách«* svými neobyčejnými představovacími schopnostmi a objemným orgánem basovým tou měrou upoutal na se pozornost, že od té doby byl povolán jen k úlohám prvního řádu. H-ovo přirozené nadání cítí se stejně volným v oboru vážném i komickém a při této všestrannosti rozšířil se repertoír pěvcův přes 100 velkých úloh, mezi nimiž vynikají *Meistofeles*, *Sarastro*, *Marcel* a *Pogner* s jedné a *Leporello*, *Beckmesser*, *Masetto* a *Papageno* s druhé strany. Zvláštní předností H-ova zpěvu je pronikavé oživení slova, jež ve spojení s velmi bohatou mimikou obličje a s plastičností posunů vedlo jej jmenovitě v interpretaci postav Smetanových k překvapujícím výsledkům. Při pohostinských hrách Nár. divadla na mezinárodní divadelní a hudební výstavě r. 1892 vzbudilo H-ovo originální pojetí partie *Kečala* v *»Prodané nevěstě«* veliké nadšení a z přečetných nabídek, z ciziny na to ho dohlých, podařilo se nejskvělejší Polliniově připoutati jej od roku 1894 k městskému divadlu v Hamburce. Rok na to H. po skvělém debutu engažován ku dvorní opeře ve Vídni, počínajíc podzimkem r. 1896, čímž

otevřela se *»Prodané nevěstě«* cesta na toto jeviště.

Hetairie, hetaerie (*ἡταιρία*), nazýval se původně spolek nebo sdružení ke vzájemné pomoci jak hmotné, tak ve snáhách vědeckých a záměrech politických. Byly to spolky tajné, jež zvláště ve starém Řecku hojně byly užívány. V dobách novějších dáno bylo jméno to dvěma spolkům, z nichž jeden byl vědecký, druhý politický. První, zvaný též h. filomusů, založen byl r. 1812 v Athénách za tím účelem, aby v zanedbaném Řecku šířena byla vzdělanost a probouzeno bylo národní sebevědomí zakládáním škol, šířením časopisů a poučných knih, sbíráním a uschováváním nalezených starožitností a hmotným podporováním nadaných mladých Řeků při studiu na cizích universitách. Spolek byl hojně podporován; počet členů vzrostl na 80.000, tak že mohl zaříditi dvě vyšší školy v Athénách a v Miliasu thessalském. Za revoluce r. 1821 zanikl, byl však r. 1824 obnoven a potrvál až do zavedení království. Politický spolek čili h. filiků povstal vlastně z návodu Konstantina Rhigasa, který, spoléhaje se na Napoleona Bonaparta, s nímž r. 1797 vešel ve styk, připravoval povstání Řeků proti Turkům; plán se nezdařil. Rhigas byl r. 1798 popraven, ale myšlénka jeho obživla r. 1814 v Oděse, kde utvořen byl spolek filiků s týmž úkolem. Členové musili býti původu řeckého a neúhoného života; musili se přísahou zavázati k mlčelivosti a věrnosti a děliti se na několik stupňů, z nichž *»blamides«* byli vrchními řediteli, systemeni jejich příručí a hieriesi kněžími. Povinnost každého bylo šířiti zásady h., získávati členy a připravovati povstání. Proto do všech čelnějších míst byli rozesíláni apoštolové a bylo k tomu přihlíženo, aby získáno bylo Srbsko a Rusko. R. 1820 zahrozilo spolku nebezpečí, že bude prozrazen, a proto naléháno na brzké vystoupení v veřejnost. Proto člen h. Xanthos byl vyslán do Ruska, aby získal hraběte Kapodistriu; po marném vyjednávání obrátil se na Alexandra Ypsilantiho, který přijal úřad manželského ředitele, ale ukvapeným povstáním v zemích Podunajských h-ii uškodil, tak že nedodělala se žádného úspěchu. Viz Mendelssohn-Bartholdy v 16. sv. *»Hist. Zeitschrift«*; Pantazides, *Περὶ τῶν ἐν Ἀθῆναις πολιτικῶν ἡταιριῶν* (Athény, 1893).

Hetairy (rec.), družky, sluly eufémisticky u Řeků dívky, jež za mrzký peníz prodávaly přízeň a vnady své. Nejvíce h-r bylo v přimořských obchodních městech, jako zvláště v Korintě. Podobně vyskytují se záhy a četně v Athénách, kde sám Solón pokládal je za nutné zlo, aby posvátnost manželství byla chráněna před nezřízenými útoky bujně mládeže. Nejméně dávalo se h-rám ve Spartě, zvláště za starších dob, kdy prostota mravů byla v rozkvětu. H. nepoživaly sice ve veřejném mínění vážnosti a také některé zákony, na př. o cizoložství, násilí atd., neměly vzhledem k nim platnosti, avšak nebyly, alespoň slušnější z nich, v takovém opovržení, jako

u nás. Též nebylo na ujmu pověsti svobodných mužů, jestliže vyhledávali jejich společnosti, ba i muži ženatí neztráceli tím na vážnosti, jen když šetřili aspoň zevnější slušnosti a k manželce šetrně se chovali. Příčinou toho byla mimo jiné smyslnost, vyvinutá až k zbožňování tělesné krásy. Proto také pokládány byly h. za kněžky Afrodity a často s kultem jejím — zejména v Korintě — ve spojení přiváděny. H-r bylo několik tříd. Společensky nejníže stály ty, které ve veřejných domech, mnohdy i státem zřizovaných, v lehkém oděvu pohotově byly za obol. Slušnější upraveny byly soukromé domy kuplířek a kuplířů, kteří k tomu účelu několik dívek chovali. Dívky ty opatřili si často ještě v útlém mládí — buď koupí nebo nalezli je povržené —, dávali je učití hudbě, tanci a propůjčovali je pak za peníze buď k okamžité rozkoši nebo na delší dobu. Často odkoupil některou milence docela. Mnohé z dívek těch byly, jak poznáváme z komédií, myslí šlechtěné, avšak krutým osudem dohnány byly k nekálému řemeslu, z něhož nemohly se snadno vymaniti. Konečně byly h. samostatné. K nim patřily zejména kytárnice a fletnářky, jež najímány byly k obveselení stolovníků a pod. Mnohé h. působily duchem, lbezností a ušlechtilými způsoby více na muže než tělesnou krásou a strojenou koketností. Některé zase vábily fyzným, ač ne vždy jemným vtipem, volnými způsoby, znalostí světa i lidí a oslňujícím, ač často povrchním vzděláním. H. takové hovořily o filosofii, literatuře, umění a politice; proto podléhali mocnému kouzlu jejich státníci, filosofové, herci, básníci, sochaři a jiní umělci. I stávalo se nezdívka, že některá z nich, vstupivši v důvěrnější svazek s vynikajícím mužem, sama stala se slavnou (v. Fryně). Život h-r byl v mnohé příčině půvabný. Avšak často skrývala se pod zevnější nádherou skličující chudoba, tak jako pod líčenou láskou bezedná lakotnost a touha, co nejdříve přivést milence na mizinu. Takových h-r, jako byla Aspasia z Milétu, bylo velmi pořídku. Největší část zajisté, ač byly v kruhu svých milenců velebeny, opěvány a i zbožňovány, měla přece společenské postavení dosti pochybné, a ač nebylo jimi zrovna pohrdáno, přec vydány byly mnohým posměškům a ústípkům v šanc. Nejpověstnější h. byly kromě dotčené Aspasia a Fryny: Thais, Lais, Lamia, Gnathaina, Thargelia, Leaina a Theodota. Srv. Jacobs, Vermischte Schriften (IV., 341); Becker-Göll Charikles (II. 85). Cfe.

H. et Arn., bot. skratek = Will. Jackson Hooker a George Arn. Walker Arnott. Viz Hooker.

H. et B., botanický skratek, jímž označeni A. v. Humboldt a A. Bonpland.

Hetenyl [-ňi] János, spis. maď. (* 1786 v Ekelu — † 1843 t.), pastor ve svém rodišti, napsal epos *Sarolta és Adalbert* (1825), *Haza temploma* (1831) a řadu filosofických prací, jako *A magyar philosophia történetirásá nak alaprajza* (Nárys dějin maďarské filosofie) a j.

Heteractinellidae [-akti-] (obr. č. 1700.), malý řád hub mořských, nyní již úplně vymřelý, kamž patří několik rodů z kamenouhelného útvaru, které měly jehlice volné s neustálým počtem ramen. Ramena — více než 6 a někdy až 30 — byla nepravidelná, zahnutá a ze středobodu nesouměrně vycházející. Pa.



Č. 1700. Heteractinellidae, jehlice houby Asteractinella expansa: 8krát zvětšená.

Heterakis Duj., rod hlístů obličej (Nematodes) z čeledi škrkavek (*Ascariidae*), vyznačující se malými přístřními pysky, jícnem se zadní naduřeninou, hlavně pak u samečka okáskovitým koncem těla, jenž jest po obou stranách křídlovitě rozšířen, opatřen větším počtem bradavek i ozbrojen přísavkou před otvorem řitním. Známé asi 24 druhů cizopasících hlavně v zařvací rouře ptáků kurovitých a holubů, tak příkladem: *H. inflexa* Rud. (samička 92 mm, sameček 60 mm dl., s 9 bradavkami po každé straně na konci těla, cizopasník kura domácího a tetřeva), *H. maculosa* Rud. (samička 20 mm dl., sameček 16 mm dl., s 10 bradavkami po každé straně na konci těla, cizopasník holubů), *H. vesicularis* Fröl. (samička 10 mm dlouhá, sameček 7 mm dl., s 12 bradavkami po každé straně na konci těla, cizopasník kura domácího, tetřeva, koroptve, křepelky, bažantů). Šc.

Heteranthera Pal. Beauv., rostlinný rod jednoděložných (*Monocotyledoneae*) z čeledi kokejkovitých (*Pontederaceae*), obsahující vodní nebo pobřežní byliny Sev. a Již. Ameriky a dílem i Západní Indie, s listy buď čárkovitými a vejčitopodlouhlými, nebo srdčítými a ledvinovitými, roztroušenými a s květy podepřenými toulcem, jichž okvěti má prodlouženou trubku a zřadě nestejně plátky. Tyčinky v ústí trubky vetknuté mají dovnitř obrácené prašníky, dvěma podélnými štěrbínami se otvírající. Semenník jest nadkvětný, 3pouzdrý, mnohovaječný, s trubkovitou čnělkou a roztrpenou rozloženou bliznou. Tělo jest 3chlopní mnohosemenná. Známější druhy jsou: *H. graminea* Vahl., *zosteræfolia* Mart., *cordata* Vahl., *reniformis* R. et P., *diversifolia* Vahl. a j. Některé druhy řadí se též k rodům *Leptanthus* a *Pontederia*. Děd.

Hetero- (řec. ἕτερος, jiný, rozdílný), j i n o -, různó-, nestejno-, naláží se v různých složeních, na př. heterogenea, heteroklita, heteropoda atd.

Heteroalbumosa viz *Hemialbumosa*.
Heterocerkní ploutev viz *Ganoidní ryby* a *Ryby*.

Heterocykloké slovou sloučeniny, jež obsahují v uzavřeném kruhu (jádru), jímž je názorů našich formálně jich strukturu vyja-

dřujeme (srovn. Formule chemické), mimo uhlík též jiný prvek příslušnými jemu valencemi zapjatý, kdežto sloučeniny, jichž jádra se jen z uhlíku skládají, slovou isocyklické. Na pf.:

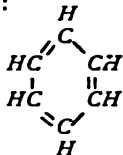

benzol

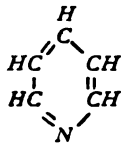

pyridin

benzol patří mezi sloučeniny isocyklické, pyridin mezi h., ježto v jeho jádru jest atom dusíku přítomen.

Heterodactylus imbricatus Spix, ještěř krátkojazyčný (podř. *Brevilingua*) z čeledi

Heterodera Schachtii (Schmidt), hlístek řepní (vyobr. č. 1701.), mikroskopicky malý červík, který náležel do třídy červů obých (*Nematodes*), objeven roku 1859 od Herm. Schachta u Halle, zevrubně studován až r. 1871 od A. Schmidta, J. Kühna, r. 1886 od A. Strubella a r. 1891 od J. Chatina. Později stal se hlístek řepní zvláště důležitým a významným činitelem v hospodářství a cukrovarnictví. V létech sedmdesátých dokázal totiž Kühn, že jest hlístek řepní příčinou t. z. vyžilosti půdy čili neplodnosti její pro řepu. Již tehda způsobil velké kalamity v hospodářství a cukrovarnictví, takže r. 1876 musily 24 cukrovary v prus. Sasku zastaviti práci následkem špatné jakosti řepy, zaviněné tímto škůdcem. Avšak jeho zhoubnost neobmezila se na Německo, nýbrž záhy

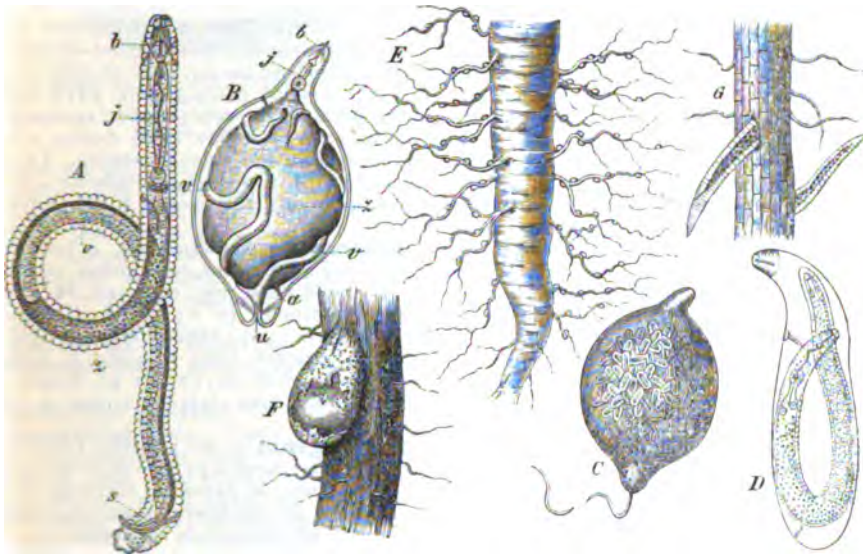

C. 1701. *Heterodera Schachtii*, haďátko, hlístek řepní.

A) Sameček (b bodce ústní, j jícen, r roura zažívací, v varle, s spicula, bodce při páření pomocné). — B) Samička (b bodce ústní, j jícen, v vejcovody, u ústí pohlavní, r roura zažívací, a fit). — C) Odumřelá samička obsahující vajíčka a s unikajícími larvami. — D) Pupové stadium samečka. — E) Část mladého kořenu řepového napadeného hromadně samičkami hlístka. — F) Samička prodrávající se povrchem kořínku. — G) Larvy napadající kořínky. (Vše zvětš.).

Chalcididae, jediný druh svého rodu. Má na rozdíl od ostatních ještěřů s normálními končetinami na předních nohách jen 4 dokonale vyvinuté prsty, palec však v nepatrný hrbolek zakrnělý. Hlava jest pokryta štítky, trup šupinami v přeslenech sestavenými; šupiny hřbetu opatřeny jsou vyčníklou hranou podélnou (kýlem). Bubínek sluchový jest zakryt šupinami; jazyk jest na předu vytkrojen a má povrch šupinatý. Póry stehenní nescházejí. Barvu má tělo nahoře hnědou, vepod bělavou; na boku jest podélný pruh světle hnědý s černým lemem nahoře i dole, na ocase jsou hnědé pruhy příčné. Délka těla jen 10cm. Domovem v Brazílii.

Br.

pozorována i v zemích sousedních. Nejvíce jím bývají postiženy statky cukrovarnické následkem častého pěstování řepy za sebou, dále pak polohy nížinné — u nás hlavně ve stf. Čechách, v nížinách řeky Moravy a na Hané. Škodlivost hlístků záleží v tom, že se zavrtávají do nejmladších kořínků a přerušují takto výživu rostliny, živice se jejími šťavami. Řepa vytvořuje četné kořínky nové, zakrňuje jak ve vzrůstu bulvy tak listů a ztrácí značně na cukernatosti. Vývoj hlístka řepního jest velmi složitý a od vývoje příbuzných červů rozdílný. Z vajíčka asi 0·12 mm dlouhého a 0·048 mm širokého líhnou se larvy tvaru hadovitého s mohutným bodcem v ústech, jimžto poraňují pletivo kořínku a sají šťávu buněčnou.

Několkrát se svléknouši, nabývá larva podoby kyjovité a stává se nehybnou. Těto vlastnosti použil Kühn k jejich ničení. Z nehybné larvy povstává buď sameček, kterýž má rovněž podobu hadovitou a v ústech bodec, ale jest značně delší larvy, asi 1 mm dl., a 0,025 mm tlustý, s tupým zakončením zádi. Na konci zadním leží otvor říťový, do něhož ústí též varle a dvojitě lístečkovitě ústrojí dráždicí (*spicula*). Anebo promění se larva v nehybnou samičku, podržíc svůj kyjovitý tvar, který stále více až citronovitě nadužuje. Uvnitř vyvinují se ve dvojitěm vaječniku četná vajíčka, počtem asi 300 i více, zůstávající nahromaděna v těle samičky, jež pak znenáhla odumírá. Toliko v tomto stadiu lze hlištěk pozorovati pouhým okem: dosáhne dospělá samička asi 1 mm délky a 0,5 až 0,9 mm šířky a jeví se jako bílá tečka na tenkém kořínku. Za léto má hlištěk 5—7 generací, takže jeho rozplodování jest úžasné a může tudíž jeho rozšíření z nepatrných začátků nabyti ohromných rozměrů, neželi-li se mu účinně v čas. Ničení jeho jest velmi obtížné. Posud provádí se nejlépe methodou Kühnovou, totiž pěstováním vyhlazovacích rostlin, na př. řepky nebo řepice, které, když se hlísti do nich nastěhovali, vyorají se a nechají zaschnouti, při čemž se silně hnojí žiravým vápnem. Napadá asi 50 druhů rostlin. Vedle hlištěk řepního čítá rod h. ještě jiný druh nazvaný h. *radicola* (Müller), který roku 1870 prof. Magnus objevil, r. 1872 Greeff pode jménem *anguillula radicola* popsal a r. 1884 C. Müller zevrubně studoval. Tento hlištěk způsobuje na kořínkách řepy a jiných rostlin různé veliké nádorky, jež místy spolu splývají. Rostliny následkem toho rovněž zakrňují. U nás posud tento druh pozorován nebyl. Z kulturních rostlin napadá řepu cukrovku, oves, mrkev, ligrus, vojtěšku, soju, čekanku, salát a hrůšň; z ostatních pak pýr, lipnici trvalou, ptačí víno, americkou révu, jitrocel, pampelišku a j. Tvarem i velikostí jest h. rad. podobna předešlému druhu, s nímž má i vývoj společný. Březí samičky však mívají tvar méně pravidelný, často paličkovitý. Vha.

Heterodoxní (z řec.), tolik jako jinak myslící, jinověrný, užívá se obyčejně v náboženských věcech o náhledech a úsudcích, které se uchylují od náhledů a ustanovení církevně platných a obvyklých, tedy bludný, bludařský. Opak jest orthodoxní.

Heterogamie (z řec.) nazývá se abnormální záměna pohlaví ve květech. Takové záměny týkají se na př. květů samčích a samičích, majících určité postavení na rostlině. U kukuřice jsou květy mužské v konečné latě, ženské v klasech (palicích), níže v úžlabí listů postavených. Mimořádně však lata konečná tvoří i květy ženské a v klasech ženských objevují se květy mužské. Konečný klas mužských ostřic bývá pouze samčí, ale abnormálně u rozličných druhů dolejší květy téhož klasu vyvinují místo tyčinek semenník v měchýřku. Rovněž u Conifer, jako u smrků, modřínů nalezeny byly vícekrátě šišky, které v dolejší

své části měly místo listenů s plodními šupinami vyvinuté tyčinky. Jestliže rostliny jednodomé, jako ořešák vlaský a moruše, kromě obyčejně rodí na jednom stromu toliko samčí, na jiném zase jen samičí květy, stávají se tím výjimečně dvoudomými. Opačně zase dvoudomé rostliny mohou se abnormálně objeviti jednodomými, když částečně na místě mužských květů nesou i květy a květenství ženské, což není příliš vzácným úkazem. To se přiházívá na chmeli, konopí, bazance (*Mercurialis*), kopřivě dvoudomé, tisu a j. Také to se stává, že květy obyčejně jednopohlavné vyvinou oboje části pohlavní, tyčinky i semenník, což ze známějších rostlin ukazují někdy, ovšem pořídku, kopřiva dvoudomá, špinát, konopí, tykev a j. Poněvadž květy různopohlavné vůbec povstaly zakrňením nebo potlačením jednoho pohlaví z květů obojakých, navracejí se takové výjimečně obojaké květy toliko ve stav původnější. Větší nepravidelnost a skutečná zrůdnost nebo zpotvořenost vzniká, když tytéž květní listy zrozují části obojího pohlaví, což se normálně nikdy neděje, když tedy tyčinky kromě pylových pouzder vyvinují také vajíčka, nebo plodolisty, kromě čnělky a blizen i vajíček zároveň i pylová pouzdra. To pozorováno na př. u netfesků střešního (*Sempervivum tectorum*), u Parnassie, Fuchsie, tykvice, vrb. LČ.

Heterogenera (různorodá, z řec. ἑτερος, druhý, jiný a lat. *genus*, rod), jména podstatná, jež v rozl. čísllech mají rozl. rod. H. vznikají časem heteroklísi (v. t.; na př. *dítě*, *ucho* r. stě., *děti*, *uš* r. ž.), někdy jinak; v indoevr. jazycích jsou zvl. častá h. s mn. č. rodu stf. při jedn. č. rodů jiných (na př. česky *oblak*, *oblaka*, *louka*, *louka*, lat. *locus*, *loca* a mnoho jiných). ZČ.

Heterogenní (z řec.), jiného rodu, různorodý, rozdílný, nestejný; opak je homogenní, stejného rodu. — Slova h. užívá se v lékařství častěji při rozlišování tkání organických, jmenovitě při některých nádorech.

Heterogonie (z řec.), jev biologický, jeví se v pravidelném střídání se generace různopohlavé a generace obojetné u téhož tvaru živočišného. Nalézáme tak u jistých červů z čeledi hadátek (v. t.) a nejlépe známe u druhu *Rhabditis nigrovenosa* Rud. Různopohlavá generace žije na místech bažinatých, sameček bývá 0,5 mm, samička 0,65 mm dl., oba s význačnými znaky čeledi hadátek (srv. obrázek při hesle Hadátek). Samička jest živorodá, dávajíc vznik několika mláďatům (1—4) typické podoby mladých hadátek, jež protrhnouše stěny dělohy zahřizují se v dutině těla matčina, jehož utroby zničí, až zbývá pouhá stěna tělní, jež uzavírá je na způsob schránky obalné. Posléze protrhují tento obal. unikají na venek, mění podobu svou ve zvláštní tvar ořáskovitý a vnikají do plíc našich skokanů (*Rana esculenta* a *R. fusca*). Zde cizopasí a dospívají v obojnatec, těla většího než generace různopohlavá a s některými odchylnými znaky tvarozpytnými (vyobr. č. 1702.). Rodí pak mláďata opět typické podoby mladých hadátek, jež

unikají ven z těla žab rourou zažívací i dospívají v generaci různopohlavnou. Vysvětlení jevu tohoto dosud nalézá se jen na stupni domněnky. Zdá se souviseti se střídavým způsobem života, asi tak, že původní volně žijící generace různopohlavá vedla následkem cizo-

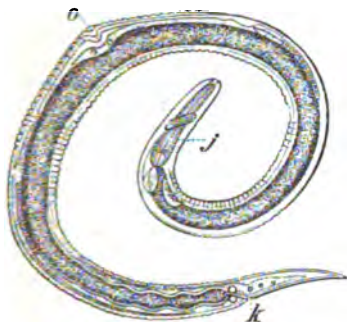

C. 1702. Heterogonie. Obojtník hadátka *Rhabditis nigrovenosa* Rud.
o jícen, o otvor vaječníků, k společné ústí varlete a roury zažívací (zvětš.).

pasnictví a z toho vznikajícího nebezpečí izolace jedinců k vytvoření obojtnatců. Domněnka tato dále předpokládá, že žlázy pohlavní u mláďat obou generací jsou založeny obojetně a že různý způsob života vyvolává na konec buď zakrnění této obojakosti (u generace různopohlavné), buď úplné rozvinutí její (u generace obojtnaté). Sc.

Heterogyna viz Kodulky.

Heterochroloký (z fec.), různobarvý, pestrý.

Heteroloké rostliny viz Autoické.

Heteroklise (z fec. *ἕτερος*, druhý, jiný a *κλίσις*, ohýbání) jest taková nepravidelnost mluvnická, kde rozličné tvary téže skupiny slovně tvořeny jsou z rozličných kmenů (na př. dítě kmen *ditět-*, děti km. *dět-*; *jdu* km. *j-* *jde-*, *jiti* km. *ji-*) nebo kofenů (na př. *člověk*, *lidé*, *jsem*, *býti*). H. buď je původní, kde jazyk sloučil v jedno odvozeniny kmenů nebo kofenů již od počátku různých (v uved. příkladech), anebo nepůvodní, kde různost vznikla pozdějšími změnami (na př. *nebe*, mn. č. *nebesa*, *dřive* v jedn. č. *nebo*, *žen. nebesé*). Slova s h-sí slovou heteroklita (různosklonná). Zlý.

Heterolalie (z fec.), nepravidelné, neuspořádané mluvení, jak jeví se při některých chorobách mozkových, někdy též jako předzvěst mrtvice. Jiný nazývají se tak poruchy řeči, vyplývající ze změn hlasových při chorobách horečnatých, hrtanu nebo plic a j.

Heterologické sloučeniny viz Homologie.

Heteromastigoda, podřád vlastních nálevníků bičíkatých (*Flagellata*), vyznačující se hlavně různým uspořádáním bičíků, z nichž jeden, čile pohyblivý ku předu jest namířen, druhý pak do zadu (někdy bývají dva, u rodu *Dallingeria* a *Trinastix*), i bývá vlečen, nebo slouží k upevnění se a k hbitému ostrsko-

vání. Kladou sem dvě čeledi: *Bodonina* (rody *Bodo*, *Phyllomitus*, *Colponema*, *Dallingeria*, *Trinastix*) a *Anisonemina* (rody *Anisonema*, *Entosiphon*), z nichž prvá od druhé primitivností svou značně se liší. Sc.

Heteromera, brouci různonártní neboli nestejnočlenní, skupina brouků, kteří mají na 4 předních nohách chodidlo 5členné, na posledních dvou pouze 4členné. Často však bývá jeden článek ukryt v předcházejícím a někdy jest počet článků u samce i samic různý. Počítáme sem čeledi: *Tenebrionidae*, *Alleculidae*, *Lagriidae*, *Melandryidae*, *Mordellidae*, *Rhipiphoridae*, *Meloidae*, *Pyrochroidae*, *Anthicidae*, *Oedemeridae* a *Pythidae*. Kpk.

Heteromerní, heteromerický (z fec.), z různých součástí složený.

Heteromorfie (z fec.) nebo různotvarost jest vlastnost téže hmoty, tvořiti krystally různých řad krystallových, tudíž tvary, které nelze pomoci racionálních čísel z téhož tvaru základního odvoditi. Jelikož tvar krystallový jest funkcí rovnováhy molekulární, musí též veškeré vlastnosti fysikální, na této závislé, na heteromorfních modifikacích téže hmoty býti různé, jsou tedy heteromorfní modifikace jedné hmoty tělesa různá. Mezi krystally minerálními i uměle připravenými nacházíme hojně doklady h.; jde-li toliko o dvě různé modifikace téže hmoty, mluví se o dimorfní, je-li též hmotu pozorována ve třech různých řadách krystallových krystallovaná, zove se trimorfní, známé jsou též hmoty tetra- a pentamorfní, i lze na základě pozorované isomorfie čili soutvarosti za to míti, že mnohé hmoty mohou tvořiti krystally ještě četnějších řad krystallových. Dimorfní pozorujeme na př. na uhlíku C; tetraedricky krystallovaný jest *démant* (tvrdost = 10, hustota = 3,56), šesterečný jest *tuha* čili *grafit* ($t = 1$, $h = 2,3$); hmotami dimorfními jsou dále *sírník zinečnatý*, ZnS , *krychlový* jako *salerit*, šesterečný co *wurtzit*; *sírník stříbrnatý*, Ag_2S , *krychlový* co *argentit*, *kosmočtverečný* jako *akanthit*; *sírník železčitý*, FeS_2 , *krychlový* jako *pyrit*, *rhombický* co *markasit*; *kyslíčník křemičitý*, SiO_2 , šesterečný jako *křemen*, *rhombický* jako *tridymit* a *mn. jiné*. Tetramorfní jest *kyslíčník titaničitý* TiO_2 , jako *rutil*, *anatas*, *brookit* a *edisonit*; podobně pozorovány na kyslíčnicku *činíčitém* SnO_2 vedle *rutilového* tvaru na *cínovci*, na umělých krystallech tvary odpovídající *anatasu* a *brookitu* a tvar šesterečný; *síra*, v přírodě *rhombická*, krystaluje z roztopeniny v *jehlicích* jednodlonných a byla ještě ve třech různých modifikacích připravena, jest tedy *pentamorfní*. Pozoruhodno jest, že mívají různé heteromorfní modifikace téže hmoty, pokud krystalují v různých soustavách, v obdobyňch pásmech podobný sklon ploch. H. vysvětluje se různou sítí molekulů, jinak lučebně povahy stejné, t. zv. *fysikální isomerie*, nebo různou strukturou molekulu lučebného, t. zv. *chemická isomerie*, a konečně různou velikostí molekulu, t. zv. *polymerie*. Vr.

Heteromorfit nebo *plumosit* jsou vláknité, obyčejně splstěné odrůdy *jamesonitu*.

Týž vývoj jeví však zhusta též boulanerit neb i antimonit. H-y, vyskytující se u Příbramě na žile sv. Vojtěcha a Evseba, z části náležejí jamesonitu, z části boulaneritu. Vr.

Heteromyaria viz Mlži.

Heteronomie (fec.), stav, kdy někdo se spravuje řády a zákony cizími a nikoli takovými, jež sám sobě byl stanovil. Tak jest vůle heteronomní, když v případech rozhodnutí mezi dobrem a zlem řídí se ne mravním přesvědčením, ale ohledy prospěchovými. H. jest opakem autonomie (v. t.).

Heteropagus (z fec.), podvojná zrůdnost, při níž srůsta s přední částí těla vyvinutého plodu plod jiný, v končetinách často zakrnělý.

Heteropoda viz Kýlonožci.

Heteroptera Latr. (*Frontirostria* Zett.), oddíl hmyzu polokřídleho (*Hemiptera*), vyznačený osákem vznikajícím na konci hlavy a v klidu pod hrudí mezi nohy položeným. Křídla většinou 4, z nich přední kožnatá s blánitým koncem. Čítáme sem obě sekce plostí: 1. *Geocorisae* Latr., pl. zemské, a 2. *Hydrocorisae* Latr., pl. vodní. Kpk.

Heteropygii, jinofitky, nepatrná, zajmavá čeled ryb měkkoploutvých (*Physostomi*). Mají na rozdíl od ostatních ryb otvor řitní před prsními ploutvemi. Hlava jest lysá, trup drobnými šupinami pokryt. Ústa mají bez vousek, v hořejším okraji jejich jen kosti mezičelistní. Čelisti i patro jsou ozbrojeny hustými a drobnými zoubky. Břišní ploutve jsou nepatrné nebo scházejí; hřbetní ploutve jest vzadu na hřbetě, nad ploutví řitní. Tukové ploutve H. nemají. Oba rodové této čeledi, mající jen po jediném druhu, žijí v sev. Americe. Viz *Amblyopsis*. Br.

Heteroscii viz Ascii.

Heterosis viz Enallagé.

Heterosporae, oddíl cevnatých tajnosnubných a sice typu kapradinového (*Filicinae*), kamž počítají se rody *Salvinia*, *Azolla*, *Marsilia*, *Filularia*. Vyznačují se dvojitými výtrusy, velkými a malými. Z prvních vyvinují se archegonie v malém prvoklíčku a jsou tudíž pohlaví samičího, z druhých pouze spermatozoidy s rudimentem prvoklíčku a jsou tudíž pohlaví samčího. Ostatně heterosporie výtrusů vyskytá se také u plavuňovitých (*Lycopodinae*) rodů *Selaginella* a *Isoetes*. K těmto pak řadí se stromovité typy z doby kamenouhelné. Vský.

Heterostylie (z fec.), různocňelečnost. Některé druhy rostlin ukazují na rozličných trsech rozličný, dvojitý až trojitý tvar květů (dimorfismus a trimorfismus květů), jenž v tom záleží, že čnělka a tyčinky na rozličných rostlinách téhož druhu mají rozličný vzájemný poměr délky čili výšky ve květu, s čímž může býti spojen i poněkud rozdílný tvar koruny. Dimorfické květy mají jedny krátkou čnělku a značně výše stojící prašníky tyčinek (květy brachystylní, krátkocňelečné), jiné čnělku dlouhou a tyčinky značně kratší, prašníky tudíž níže postavené (květy dlouhocňelečné). Čnělka ve květu dlouhocňelečném téhož druhu sahá vždy do téže výše, jako prašníky ve květu krátkocňelečném, a prašníky dlouhocňelečného

květu opět dosahují téže výšky, jako čnělka ve květu krátkocňelečném. Nejznámější jest tato dimorfní heterostylie u prvosenek (petrklíčů, *Primula*); koruna těchto jest trubkovitá, a kde vynikají z ní tyčinky, trubka její se rozšiřuje; ve květu krátkocňelečném, kde tyčinky výše jsou vetknuty, jest tedy rozšířená část trubky korunní krátká (vyobr. č. 1703. b), ve dlouhocňelečném, kde tyčinky nížeji z trubky vynikají, jest mnohem více prodloužená (vyobr. č. 1703. a). Týž dimorfismus shledáváme u jiných rostlin s jedním kruhem tyčinek, jako u některých jiných prvosenkovitých, na př. u *Hottonie*, pak v rodech *Pulmonaria*, *Menyanthes*, *Fagopyrum* (pohanka), u některých druhů lnu, u mnohých *Polemoniacei*, *Rubiacei* a j. Jsou však i květy trimorfní (trojtvaré), v nichž čnělka a tyčinky ve dvou kruzích vyvinuté trojí délku ukazují, v jedněch květech totiž nejkratší čnělku (nebo čnělky), jeden kruh tyčinek něco delších, s prašníky výše stojícími, druhý kruh ještě delší, s prašníky nejvýše postavenými (vyobr. č. 1704. c); v jiných květech jeden kruh tyčinek nejkratší, tak že prašníky jich stojí v stejné výši jak blizna čnělky ve květu krátkocňelečném, druhý kruh tyčinek nejvýše a čnělka uprostřed (vyobr. č. 1704. b); ve květech třetího tvaru však sahá čnělka nejvýše, as tam, kam vyšší kruh tyčinek v prvnějších dvojitých květech, z druhů tyčinek jeden uprostřed, druhý zase nejniže (vyobr. č. 1704. a). Rozeznáváme zde květy krátkocňelečné, dlouhocňelečné a středocňelečné (mesostylní). Takový trimorfismus jeví ze známějších rostlin náš kyprej (*Lythrum salicaria*), jehož dva kruhy tyčinek jsou šestičetné, a některé druhy šťavelů (*Oxalis*), jejichž ne stejně dlouhé dva kruhy tyčinek jsou pětičetné (vyobr. č. 1704.). Biologický význam h.

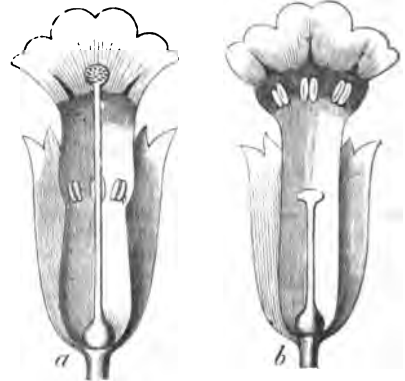

Č. 1703. Heterostylie.

ve květech dimorfních a trimorfních objevil nejprve Darwin, jenž pokusy s oplozováním zjistil, že oplození čnělek pylem z prašníků v jiném květu v stejné výšce stojících, tak zvané oplození legitimní, jest nejučinnějším, jelikož semeník takto oplozený nejvíce a nejlepší semen vyvinuje; méně výhodné jest oplození illegitimní, t. j. takové, při němž pyl

z prašníků, stojících poměrně výše nebo níže než blizna, která se jimi oplodí, na takové blizny se přenesl. Nejnejpřiznivější výsledky co do mnohosti a dobroty semen dává oplodnění illejitimní pyllem téhož květu, jakož vř-

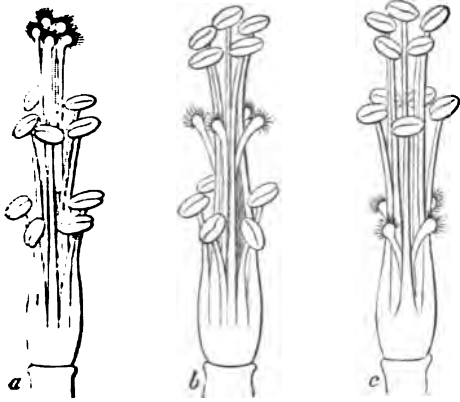

C. 1704. Heterostylie.

bec u nejmnožších rostlin oplozování květů svým vlastním pyllem (autogamie) jest neprospěšné a mnohdy pro zvláštní úpravu květů od rostliny samé nemožným učiněné. Poněvadž oplozování květů heterostylních děje se pomocí hmyzu, tudíž hmyz zprostředkuje obyčejně oplození legitimní, poněvadž touže částkou těla svého dotkne se v jedněch květech prašníků, v druhých napotom i blizen ve stejné výši stojících, na něž oteře pyl z oněch prašníků pocházející. Jest tedy h. jednina z oněch paměťhodných zařízení u rostlin, jimiž oplozování obojakých květů cizím pyllem (allogamie), nikoli vlastním, jest zabezpečeno. LČ.

Heterotelie (z fec.), opak autotelie, nesamostatnost v sebeurčování, závislost na vlivech cizích, zkrátka neschopnost určovati si své cíle (τὸ τέλος, cíl) sám.

Heterothetický (z fec.), nadsmyslný, transcendentální.

Heterotopické zvířeny. Příkladně máme-li spolu dvě zvířeny, které se nám ve zbytcích zkamenělých z určitých stanovišť zachovaly, jsou obě takto porovnávané zvířeny buď z jedné a téže oblasti zeměpisné, mají též krajinný ráz a zovou se pak zvířeny isotypickými anebo pochodí z různých oblastí zeměpisných a označují se potom jako h. z. Pa.

Heterotopie (z fec.), lék. výraz pro orgány nebo zbytky tělesných orgánů, jež vyskytují se na neobvyklých místech, kdež mohou býti též příčinou různých novotvarů.

Heterotricha, nálevníci různobrvnatí, řád nálevníků (v soustavě Bütschliho toliko sekce podřádu *Spirotricha*) značující se tím, že na těle krytém jinak stejnoměrně brvami (až na jistou výjimku) zřejmě se odlišuje pás brv vycházející od úst a lemující buď jen částečně pole průstřínní, aneb je spirálovitě (levotočivě) obejmající. Náleží sem

tvary volně žijící i cizopasně (*Conchophthirus*, *Plagiotoma*, *Balantidium*), sladkovodní i mořské (*Folliculina*), patřící namnoze k největším nálevníkům (*Spirostomum*, *Stentor*, *Bursaria*). Třídí je na čeledi: *Plagiotomina* (rody *Conchophthirus*, *Plagiotoma*, *Blepharisma*, *Metopus*, *Spirostomum*), *Bursarina* (rody *Balantidium*, *Balantidiopsis*, *Condyllostoma*, *Bursaria*), *Stentorina* (rody *Climacostomum*, *Stentor*, *Folliculina*), *Gyrocoryna* (odchylná čeleď s rodem *Caenomorphia*). Sc.

Heterotropický, opak isotropický (v. t.).

Heterozétesis (fec.), chyba v důkaze vznikající záměnou záhadu, že ne danou thesi, nýbrž něco jiného dokazujeme. Známý jest příklad tento: Leibniz, maje dokázati nesmrtnost duše, dokazuje nezničitelnost a věčné trvání jednoduché bytosti. Záměnu neúmyslnou nazývají logikové *ignoratio*, úmyslnou *mutatio elenchi* č. *subreptio* (překroucení).

Heterúslasté (z fec. ἕτερος jiný a οὐλοα přirozenost, podstata) nazváni byli bludaři IV. stol., kteří tvrdili, že Syn Boží Otcí ve všem jest nepodoben (ἀνόμοιος) a zcela jiný, od Otcovy různé přirozenosti. Viz Ariani. dk.

Hetéry viz Hetairy.

H. et G., botanický skratek, jímž označeni W. J. Hooker a R. K. Greville.

Hethité (hebr. *Chittim*, hierogl. *Chita*, ass. *Chatti*), starověký kulturní národ předaoasijský původu dosud nepoznaného, dle jedněch (Sayce, Hommel) alarodského, dle některých (Berlioux) skythského, dle druhých (Ball a Jensen) arijského. Obývali ve starověku ve stf. a sev. Syrii, počínajíc asi rovnoběžkou nynějšího Homsa, v nejzápadnější Mesopotamii, v klassické Meliténě nad horním Eufrátem a v Kilikii v původních jejích mezích. Na zobrazených scénách starověkých vyskytují se hethitští mužové vysoké ztepilé postavy, s krátkými vlasy, bezvousí anebo toliko s vousiákem na bradě, majíce na hlavách vysoké špičaté čepice, roucha přepásaná pestrých barev a až po kolena splývající, na nohou pak charakteristické střevice s hrotem zahnutým a ku předu značně vystupujícím. Na egyptských zobrazeních liší se plati i od Egyptanů i od bílých ostrovanů řeckých. Hlavní jádro sídel jejich bylo hornaté rozvodí řek Halya a Eufráta, ass. Chanšgalbat (což správněji budíž čteno Chanirabbat) a hierogl. Cheta ur, t. j. »veliká země hethitká«. Odtud počali se šířiti na poč. II. tisíciletí př. Kr. k jihu, do země Ketu nebo Koa, t. j. do Kilikie, dále pak do Syrie a do Mesopotamie; v záp. Mesopotamii založili říši Mitánskou, přijali však záhy vzdělanost babylonskou. Dvojazyčná pečeť mitánského krále Tarkutimmi psána jest hittitsky i babylonsky. Do Syrie pronikli H. ze severu a zabrali veškerá údolí řek Karasu, Afrina a středního Oronta až po Eufrát. Za starších dob biblických nazývána země H-tů veškerá Syrie mezi mořem a Eufrátem (Jos. 1, 4. I. Král. 10, 29), s čímž shoduje se obsah assyrského označení *mātu Chatti*. Tento postup H-tů byl výbojný. Do Babylonie pronikali podél Eufrátu již za krále Agumkacrimí kol r. 1600 př. Kr., do střední

Syrie za dob Amenhotepa III. Tehdy zprávy archivu Amarnského vzpomínají útoků h-tských na syrské kraje Tunip a Nuchašši. Touž asi dobou šířili se H. i na západ. Kyrprská města Amathus a Kition mají původně jména h-tská, Hamath a Chittim, jméno pak ostrova v ústech kanaan. Šemitů jest rovněž Chittim. V Menší Asii lze ustanovovati rozsah hethitského postupu toliko dle památek uměleckých, na původních místech uchovaných, ježto zpráv psaných naprosto není. Celkem však zdá se, že vrchovisko levobřehých přítoků stf. Halya jest i nejzazší hranicí sídel h-tských.

V popředí dějinné vstupují H. za dob XVIII. a XIX. dynastie egyptské, podniknůvše mohutný útok na stf. Syrii. Za Thutmese III. útok tento počal, za Amenhotepa III. zmohtněl a ve zmaticích za Amenhotepa IV. a kacičských jeho nástupcův upadla již v moc H-tů téměř veškera stf. Syrie. Takto vznikla veleříše hethitská v Syrii, která šířila se na sever a západ daleko do Menší Asie a ohrožovala jednak egyptské državy v Palestině, jednak Mitánni a státy mesopotamské. Říše tato měla ráz vojenský. Hlavou byl velkokrál, jenž vykonával svrchovanost nad četnými menšími vládci, k poslušenství a válečné povinnosti přinucenými. V egyptských pramelech z dob XIX. dyn. jmenují se hojně společnici, kteří účastnili se výprav hethitského velkokrále, jako Arathu, Čilibu, Naharina, Kazauadana, Malunna, Pidasa, Leka, Dardani, Masu, Keškeš, Kir-Kamoš, Akerith, Anaugaš a Mušanath, v nichž seznány mnohé státy a kmeny v Syrii a Asii. Vládcové těchto končin byli povinni hethitskému velkokráli na pomoc vojsko v čas války vypravovati, jinak byli uvnitř samostatní, tak že, když hethitská říše se rozpadla, zůstaly z ní jednotlivé samostatné státy. Proto i společnici hethitských velkokrálů na památkách egyptských králů nazývání. Kolem velkokrále kupila se v míru i ve válce družina úředníků, mezi nimiž jmenuje se i *chir-pasar* (= písař listů královských). Vojsko dělilo se v pěší a vozně a skládalo se z H-tů a z mužstva knížat společných. Náčelník vojska jízdného zván *kazan*, velitelé pomocných sborů sluli *hirpit*. Ryze hethitskými kraji byla území Ketu v Kilikii, Kummuch-Kommagéné nad Eufrátem, Milid-Meliténé a některá část východní Kappadokie, jež nazývána »velikou zemí H-tů«.

Prvý známý král hethitský Tarchundaraddi byl souvěkovcem Amenhotepa IV. (kol r. 1400—1385 př. Kr.). Král Sapalulu válčil s faraonem Ramsem I. o Syrii a ujednal s ním smlouvu obsahu neznámého. Syn a nástupce jeho Maurosir válčil opět s faraonem Setem I. a ujednal úmluvu, kterouž město Berytos a horní údolí řeky Oronta učiněny vespólnou hranicí. Nástupce Maurosirův Mauthanar vpadl roku 1344 př. Kr. do egyptských krajů v Syrii, byl však Ramsem II. u Kadeše nad Orontem poražen a nepochybně byl svržen od vlastních poddaných, ježto ihned jmenuje se nástupcem bratr jeho Chitasir, který po delších bojích r. 1321 př. Kr. ujednal s Ramsem památný mír,

ve znění svém dotud zachovaný. Odtud však zprávy o veleříši hethitské naprosto umikají a když kol r. 1200 př. Kr. ostrované a národově námořští skrže Syrii vařili se k pomezí egyptskému, připomínají se toliko jednotlivá hethitská území. Nedlouho potom, nepochybně v souvislosti s námořskými vpády a s počínajícím se stěhováním kmenův arijských do Přední Asie, udeřili na severní sídla H-tů Moschové a podstatně je zúžili.

Za Tiglatpilesara I. počínají styky H-tů s Assyry. Tehdy však nebylo ani říše hethitské ani Mitánni a v severní Syrii vyskytovaly se hethitské státy: Gurgum kol nynějšího Maraše, Šámal a Játi v údolí Afrinském, Karchemiš při brodech eufrátských a Hamáth nad Orontem, vedle držav aramských. Vůbec pozorovati jest, že po r. 1000 př. Kr. podléhal v Syrii živel hethitský rychle aramskému. Nejstarší nálezy sindžirské jsou ještě ryze hethitské, ale nápisy Panammu I. (kol r. 800 př. Kr.) a Panammu II. († 732 př. Kr.) jsou již psány aramsky a blíže Sirdžirli, u nynějšího Gerdžina, vztyčil Panammu I. kolossální sochu aramskému bohu Hadadovi, posud zachovanou. Od dob Assurnásirpalových (884—860) počínají se těžké války hethitských vládců v Syrii, Kommagéné a Meliténé s Assyry, při čemž H. Meliténští i s Alarodii na východě válčili musili. Boje tyto trvaly až do r. 717 př. Kr. a měly následek, že státy hethitské znenáhla samostatnosti pozbývaly a národnost rychle ustupovala živu aramskému, kterýž přechod nejlépe nálezy sindžirské znázorňují. Poslední hethitský stát v Syrii byla Karchemiš, již r. 717 k Assyrii připojil Sargon. Živel hethitský držel se toliko ještě v Kilikii a v Meliténé, ale v Meliténé utrpěl velice vpády kimmerickým a skythským, v jejichž následcích největší část původní vlasti hethitské zaujali arijské Kappadokové. Národnost hethitská udržela se nejdéle v Kilikii, kdež ještě za hellénistických a římských dob vyskytují se v nápisech jména s rázem a zněním zřejmě hethitským. Typ hethitský zachovali podnes horalé severosyrští. — 2. Kulturní výz nam H-tů. V končinách H-tům přikládány objevují se za novějších dob i hojně sopečné památky H-tům, nebo téhož způsobu nápisy vyskytují se na některých pečetech hethitských vládců z doby Sanheribovy v Kujundžiku. Sopečné památky tyto mají samostatný umělecký ráz a v lidských postavách projevují též typ, kroj a zbroj jako Chitové na zobrazených scénách egyptských. Z toho sluší souditi, že vyšinuli se H. samostatně na dosti vysoký stupeň umění. Nejdůležitější naleziště památek hethitských jsou Karchemiš, Sindžirli, Maraš, Ivris, Andaval, Frachtin i j., tudíž vesměs v končinách, v nichž H. po dlouhé doby sídlo měli. Avšak hethitské památky vyskytují se i nad dolním Halyem (Bogazkjoj, v. t. Öjük, Bulgarmaden), ba i v Lydii (»Sesostridův« obraz u Karabela, Daurkalessi ve Frygii, obraz »Niobin« na Sipylu), nad to pak motivy bezpečně hethitské pozorují se i v řeckých na-

ležištích z doby mykénské. Jest tudíž patrné, že umění hethitské šířilo se na západ do končin řeckých, kdež přispělo k vývoji kultury mykénské. Umění toto jest původu dávného, nebo mykénské nálezy pocházejí chronologicky dle předmětů jméno faraonů Thutmese III. a Amenhotepa II. nesoucích z l. 1500—1400 př. Kr., nad to pak vyskytují se zřejmé stopy hethitského umění i v nejstarších hrobkách kyperských (Alambra, Nikosia), starších foinické kolonisace a tudíž i doby Thutmese III. Rozkvetlo tedy umění hethitské v 1. pol. II. tisíciletí př. Kr. Doba kulturního významu hethitského zabíhá až do prvých století I. tisíciletí př. Kr. Ježto patrné jest, že umění hethitské do okolních zemí pronikalo, sluší usuzovati, že mnohá z památek hethitským způsobem provedených, avšak kromě hethitských zemí se vyskytujících, jest hethitská toliko uměleckým směrem, ne však původem. Také jest pravděpodobno, že na maloasijských planinách, zejména v Kappadokii, ještě tehdy hethitský umělecký způsob byl v platnosti, když již dávno v končinách těch H-tů nebylo. Původní domněnka, že rozsah politické moci hethitské shoduje se se zeměpisným rozšířením hethitských památek, ovšem jest odmítnuta, není však nijak nemožno, že jednotlivé ojedinelé památky, jako Karabel nebo Nymfi v Lydii, jsou pomníkem vítězného hethitského výboje. Jinak jsou památky hethitské hrubé a primitivní; zvláštěností jejich jsou postavy lidské vykročující, postavy božské stojící na lvu nebo na vrchole horské, ku předu zahnuté střevice a vysoké čepice na hlavách lidských, hrotem třetici, fantastické postavy půl lidské a půl zvířecí, daimonové s hlavou lvi neb osli, zápsy zvířat a p. Mnohé z motivů těchto shledány na památkách z doby mykénské. — Písmo hethitské jest obrazové a v zásadě egyptským hieroglyfům podobné. Pokusy, které se daly na základě textů dvojjazyčných, hethitských a klinopisných, nevedly dotud ku kýženému rozřešení. Pokusy tyto daly se dle pečatního nápisu, jehož posídním majitelem byl Jovanov v Cařihradě (pečeť Tarkutimmi, krále Mitanského), a dle cylindru, z Kilikie posláho, jenž uchovává se v Ashmolean Museum v Oxfordě. Nejpřednější pokus učinil A. H. Sayce v Masperově Recueil des travaux XIV., 45 sld. Jiný a spolu i nepodařený jest pokus Peiserův »Die Hethitischen Inschriften« (Berlín, 1892). Mnohem vážnější jsou pokusy Jensenovy, které snad povedou k výsledku konečnému. Již r 1893 uveřejnil Jensen v »Sunday School Times« pojednání The solution of the Hittite question, v němž pokusil se o řešení methodou zcela samostatnou. Pokládá znamení »hlavy« v nápisích za výraz pojmů »já« nebo »já jsem«, usuzuje Jensen, že následující skupina obsahuje jméno, načež stejné skupiny znaků, za jménem jdoucí, jsou tituly. Tímto způsobem určil, že znak »král« čísti jest *siris* a četl již skupinu S + a (e) + r + s, kterouž pokládá za hethitský výraz královského titulu kilického *Σεβεστας*. R. 1894 vydal Jensen v »Zeitsch. d. deutsch. Morg. Ges.«

235—352 pojednání Grundlagen für eine Entzifferung der (hatischen oder) cilicischen (?) Inschriften, v němž již přesvědčivě odůvodnil obšírný pokus řešení nápisů hethitských. Sayce, Trans. Soc. Bibl. Arch. VII. a The Hittites, The story of a forgotten empire (Lond., 1888); Vigouroux v Rev. quest. hist. XXXI.; Wright, The empire of the Hittites (Lond., 1886); Mé-nant v Rev. hist. rel. 1887; Berlioux, Les Chétas sont des Scythai (Lyon, 1888); Prášek v »Osvětě« r. 1889; De Cara, Degli Hittiti e delle loro migrazioni (»Civ. catt.« XIV., V. až XLIV., VI.); De Lantsheere, De la race et de la langue des Hittites (Brux., 1891); Campbell, The Hittites, their inscriptions and history I., II. (Lond., 1891); Ménant a Sayce v Masperově »Recueil des travaux« XIII., XIV.

Hethum viz Armenie str. 749.

H. et K., botan. skratek, jimž označení A. v. Humboldt a K. S. Kunth.

Hetlin, ves v Čechách, hejt. a okr. Kutná Hora, fara a pš. Zbraslavice; 27 d., 183 ob. č. (1890), popl. dvůr Rud. hr. Chotka. H. byl někdy samostatný statek.

Hetman, z našeho hejtman (v. t.), název vrchního velitele vojska v Polsku a odtud na Ukrajině, kde zaměňován též názvem ataman (v. t.). V polských pramenech ve významu dočasného vůdce vyskytuje se již kol r. 1411. Jakožto stálí velitelé vojska h-i objevují se v Polsku v XVI. stol. za Sigmunda. Prvním byl Jan Tarnowski. Od r. 1539 vyskytují se již dva h-i, veliký korunní (*wielki koronny*) a v jeho zastoupení polní (*polny*). Obě hodnosti přeneseny též na Litvu. Pravomoc h-ů v různých dobách byla různá. Vedle vrchního velitelství bylo úkolem jejich sbírati pro krále vojsko, jmenovati s ním důstojníky, konati vojenský soud a přijímati voj. přísahu. H. korunní mohl též o své újmě vyjednávat s Tatory a uzavírat s nimi smlouvy. V hodnosti své byl sice potvrzován králem, ale úřad jeho byl doživotní; nemohl býti sesazen ani tehdy, odklekl-li králi poslušnost, odvolává se na nezákonnost jeho požadavků. Následkem toho moc hetmanská vzrostla v důležitou sílu národní, která zápolila nejednou s králem, jsouc zdrojem neustálých třenic a rozbrojův. K omezení moci též vydávány předpisy s důrazným připomenutím, že h. není pánem říše, nýbrž její ochráncem. Poněvadž h. měl ve svých rukou brannou moc, stával se nebezpečným též výsadám šlechty, a proto němý sněm z r. 1717 omezil jeho práva nad vojskem a vyloučil ho z účastenství při volbě králově. Ale ve skutečnosti málo toho dbáno a h-i, nemajíce sami síly strhnouti na sebe vládu, přispěli nemálo ku vnitřním nepokojům a zmatkům v Polsku. Hodnost jejich zrušena byla r. 1792. Odznakem moci hetmanské byla buława (v. t.). Ostatně srv. J. Bartoszewicz, H-i polscy koronni (Varšava, 1860—61). — Na Ukrajině hetmanština souvisí těsně s vývojem dějin kozáků. Starší badatelé, jako Kostomarov, Markevič, Solovjev a j., počítají ke kozáckým h-ům dobrodruhy polské i cizí, jakož i vyni-

kající starosty polské na Ukrajině. Obecně převládá dosud názor, že první h-i objevili se zde za Štěpána Bathoriho (1576—1586), jenž dal kozákům tak řeč. »regestrovou« organizaci a právo voliti představené s titulem h-ů. Sněm z r. 1589 postavil kozáky pod pravomoc polského h-a korunního, jenž jmenoval nad nimi setníky a druhého staršinu ze šlechty. Ustanovení toto počalo se prováděti přísně po r. 1638, kdy sněm unesl se obrátiti kozáky v chlopy. Kozáci »neregistroví« i tehdy volili si vůdce, ježž polská vláda nazývala »starším vojska zaporožského«, ale ježž kozáci sami nazývali h-em. Titul ten uznávan někdy i od Poláků. Vynikajícím h-em takovým byl Konaševič Sahajdačný († 1622). Ale vedle toho objevili se zde záhy h-i neuznaní polskou vládou, jejichž účelem bylo vésti válku s Poláky. Hlavními z nich jsou Pavluk, Ostrapin, Guňa a konečně Bohdan Chmelnický, prohlášený za h-a r. 1648, jenž připojil se s celou Malou Rusí k říši Moskevské (1654). Po smrti Chmelnického rozpadla se jednotka Malé Rusi a s tím i moci hetmanské. Nově zvolený h. Vygovský smlouvou hadačskou (1658) podrobil se Polsku, přijav titul h-a ruského a prvního senátora vojvodství kijevského, braslavského a černigovského. Byl sice sesazen, ale nástupce jeho Jurij Chmelnickij šel v jeho stopách. Následek toho byl, že Malá Rus se rozpadla: část po pravém břehu Dněpru se připojila k Polsku, část po lev. břehu zůstala pod vládou cara moskevského. Ačkoli stav ten byl potvrzen smlouvou andrušovskou (1667), již Petr Dorošenko, h. na pravém břehu, pokusil se obnoviti jednotu Malé Rusi a svrhl h-a na lev. břehu, Brjuchoveckého. Ale tamější kozáci, nechťejíce a nemohouce odtrhnouti se od Moskvy, zvolili si za h-a Děmjana Mnogogréšného. Tou dobou objevil se ze Záporoží nový h. Suchovojenko, podporovaný Tatary, ale byl poražen Dorošenkem. Když však tento hledal podpory u sultána, Poláci prohlásili za h-a M. Chaněnka a po jeho odstoupení (1674) Jevstafije Gogola. Moc hetmanská byla sjednocena na krátkou dobu Samojlovičem, jenž pomocí vojsk ruských přiměl k odstoupení Chaněnka (1674) a po třech letech i Dorošenka. Tento povolal na pomoc Turky, jímž Poláci smlouvou bučačskou (1672) postoupili část Ukrajiny na pr. břehu Dněpru. Turecká vojska vtrhla do této části a po dobytí Čigirinu (1677) vojska ruská ustoupila na levý břeh Dněpru. Od té doby Poláci a Turci dělili se o vládu v této části a jmenovali zde h-y, kteří však neměli téměř žádné moci. Poněvadž obyvatelstvo prchalo na levý břeh Dněpru, chtěl Jan Soběský zreorganisovati kozáky, aby mohl použiti jich proti Turkům. Proto sesílil moc hetmanskou a jmenoval h-em šlechtice Kunického (1683), jenž však byl od kozáků zavražděn (1684) a zaměněn Mohylou. Téhož roku dal král kozákům území mezi Tasmínem, Tykičem a kijevským Polesím, čímž význam kozáků rovněž sesílen. Kol r. 1693 uznán zde h-em nakazným (viz níže) Samus (Samuša), jenž jevil snahu po zalidnění

kraje; ale úsilí jeho bylo marné, poněvadž Poláci uzavřeli mír s Turky a přikázali kozákům rozpustiti vojsko. Tito povstali (1702), ale po dvou letech Mazepa, nástupce Samojlovičův, odstranil hetmanstvo na pr. bř. Dněpru. Od té doby se zde neobnovovalo. Ve vnitřní správě h-ům původně přidělena byla k ruce rada staršin čili »zupolnaja rada«, jež spolu s nimi konala vojenský soud. Po rozdělení Malé Rusi h-i na pravém břehu záhy pozbyli své moci. Na levém břehu musili ústupky činiti jak vzhledem k caru moskevskému, tak i ke kozácké staršině. Ve smlouvě s Bohdanem Chmelnickým car ponechal mu rozsáhlou moc vnitřní, vyžádal si jen určitý počet vojska, ano ponechal mu právo samostatných styků s cizími panovníky mimo krále polského a sultána tureckého. Vojsko samo volilo h-a, car měl býti jen vyrozuměn o vykonané volbě. Obmezovací zásady vojska nad h-em vytyčeny byly již ve smlouvě cara s Jurijem Chmelnickým (1659): vojsko v případě zrady mohlo sesaditi h-a, kdežto on nemohl jmenovati a sesazovati plukovníky bez schválení rady, ani z vlastní moci trestati je smrtí. Ve smlouvě s Brjuchoveckým zakázány h-ovi styky s cizími zeměmi, ano za Mnogogréšného ustanoveno, že maloruští zástupci nesmějí býti přítomni při vyjednávání posíl moskevských a polských o věcech maloruských. Mnozí h-i k sesílení moci vlastní ustupovali svá práva carovi. Od Mnogogréšného o volbě h-a rozhodovala staršina, ale od zvolení Samojloviče konala se volba již jen za souhlasu Moskvy. Hlavní ránu moci hetmanské zasadil Mazepa svojí zradou. Petr I. obmezil potom moc hetmanskou úplně, jmenoval plukovníky a setníky bez souhlasu h-a a r. 1720 zřídil gen. vojenskou kancelář, jež vedla všechny záležitosti h-ovy. Po smrti h-a Skoropadského nová volba vůbec nekonána a protestující staršinové zavřeni do Petropavlovské pevnosti. Za Petra II. zvolen h-em Danijil Apostol (1727), ale neměl žádné moci a po jeho smrti (1734) správa Malé Rusi svěřena sedmičlennému sboru, v němž zasedali čtyři Malorusové. Za Alžběty zvolen za h-a vlivem dvorních stran Kyrill Razumovskij (1750), ale r. 1764 dáno mu na srozuměnou, aby odstoupil, začež Kateřina II. odměnila ho statky. Moc hetmanská zrušena a zaměněna maloruskou kolegií a gen. gubernátorem. K vydržování h-a bylo naznačeno ustanoviti čigirinské a po rozdělení Malé Rusi území hadačské. Za Mnogogréšného ustanoveno mu ještě služné 1000 dukátů. Sídelm jeho byl původně Čigirin, kde zůstalo pro h-y na pr. břehu až do r. 1677, kdy dobyli ho Turci. Na levém břehu bylo za Brjuchoveckého v Hadači, za Mnogogréšného a Samojloviče v Hluchově, za Mazepy v Baturině a když Menšikov je zničil, opět v Hluchově (za Skoropadského a Apostola). Odnakem moci hetmanské byla zde hlavně bulava a bunčuk (v. t.). H. nakazný byl jmenován h-em samým, v případě jeho smrti volen vojskem neb jmenován vrchní vládou; zastupoval h-a na pochodě i v zemi za jeho

nepřítomnosti, užívaje při tom jeho práv. O maloruských h-ech psali M. Gliszczynski, D. Bantyč-Kamenskij, P. Pavlov, N. Markevič, Kostomarov a j. *Snk.*

Hetov (*Hettan*), ves v Čechách, hejt. Teplice, okr. a pš. Blina, fara Radovesice; 35 d., 171 ob. n. (1890). Alod. statek ve výměře 24073 ha, k němuž náleží v H-ě zámek a dvůr, pivovar a lihovar, jest majetkem Gustava a Anny Mitreierových. Stranou mlýn Johannes-thalermühle a samota Rasenfeld. Za války 30leté držel ves H. s popl. dvorem Ad. st. Kapliř ze Sulevic a po jeho smrti král. komora, od níž ji obdržel Achilles sv. pán de Soye a držen k Tuchovicím, později k Milešovu. R. 1787 H. odprodán a stal se samostatkem.

Hetrurie nazývalo se die ustavení míru luvnivského r. 1801 království, jež z velkovévodství Toskánského bylo utvořeno pro korunního prince parmského Ludvíka. Potrvalo jen do 10. pros. 1807 (viz Toskánsko, dějiny).

von **Hetsch** Philipp Friedrich, malíř německý (* 1758 v Urachu — † 1839 ve Štutgartě). Vzdělal se doma, později v Paříži u Vienna, Jos. Vernet a Davida. V l. 1785-87 pracoval v Římě, na to stal se profesorem a r. 1798 ředitelem galerie štutgartské a r. 1801 členem akademie berlínské. H. běže se směrem Davidova klasicismu; miluje divadelní pósu, ekiektickou barvu a klade důraz na velikou linii a konvenční kompozici, k níž látku čerpá z klasičké historie a z Bible. Maloval: *Cornelia, matka Gracchů, s oběma syny* (Štutgart); vlastní podobizna (t.); *Brutus spatřuje ducha zavražděného Caesara* (Darmstadt); *Slepý Oidipus*; *Nanebevstoupení Páně*; *Andromaché a Astyanax*; *Marius na třicetinách Karthaga*; *Zmrtných vstání Kristovo* (v zámeckém kostele štutg.). — Syn jeho Gustav Friedr. H. (* 1788 ve Štutgartě — † 1864 v Kodani) stal se z matematika stavitelem. R. 1808 byl v Paříži a v l. 1812-15 žil v Itálii; tam seznámil se s architektem Mallingem, s nímž odešel do Dánska. V Kodani, kde stal se roku 1829 profesorem architektury, stavěl synagogu a kostel katolický. *J-k.*

Hetschigau viz Hostičkov.

Hettau viz Hetov.

Hettinger Frant., bohoslovec něm. (* 1819 v Aschaffburku — † 1890), studoval bohosloví ve Vircpurku a na Germaniku v Římě. Od r. 1859 byl prof. ve Vircpurku. Napsal mnoho důkladných spisů (*Die Vollgewalt des apost. Stuhles; Die Krisis des Christenthums; Die Theologie der göttlichen Komödie* a j.), z nichž nejvíce vyniká *Apologie des Christenthums* (1875-1880). *Ehr.*

Hettner: 1) H. Hermann Theodor, něm. dějepisc liter. a v oboru umění výt. (* 1821 v Leisersdorfě ve Slezsku — † 1882 v Drážďanech). Studoval v Berlíně, Heidelbergu a Halle, cestoval r. 1844-47 po Itálii, habilitoval se pak v Heidelbergu pro aesthetiku a dějiny umění výtvarných a literatury, r. 1851 jmenován mimoř. prof. v Jeně, r. 1852

cestoval s Göttingem a Prellerem do Řecka; r. 1855 stal se ředitelem král. sbírky antik a musea odlik a professorem dějin umění na akademii výt. umění v Drážďanech, r. 1868 i ředitelem histor. musea a musea Rietschellova a professorem na technice tamže. Napsal: *Vorschule zur bildenden Kunst d. Alten* (1848); *Die neapolitanischen Malerschulen* (do Schweglerových »Jahrbücher«); *Die romant. Schule in ihrem Zusammenhang mit Goethe u. Schiller* (1850); *Das moderne Drama* (1852); *Griechische Reiseskizzen* (1853); *Litteraturgeschichte des 18. Jahrh.* (1856-70), hlavní dílo H-ovo; široce založené kulturně literární dějiny Anglie (1856, 5. vyd. opatř. Brandl, 1894), Francie (1859, 5. vyd. opatř. Morf, 1894) a Německa (1862-70, 4. vyd. opatř. Harnack, 1893-95, 4 sv.), vysoké ceny vědecké i literární; *Der Zwinger in Dresden* (1873); *Ital. Studien. Zur Gesch. d. Renaissance* (1879); *Die Bildwerke der königl. Antikensammlung zu Dresden* (1856, 3. vyd. 1875); *Das königl. Museum der Gipsabgüsse in Dresden* (4. vydání 1880); *Kleine Schriften* (1884). Srv. G. Stern, H. H. (1885).

2) H. Alfred, syn před., zeměpisc (* 1859 v Drážďanech), cestoval r. 1882-84 v Columbiu, 1888-90 v jižním Peru, sev. Bolívii, Chile a již. Brazílii a jest od r. 1894 mimoř. prof. zeměpisu v Lipsku. Napsal: *Gebirgsbau und Oberflächengestaltung d. Sächs. Schweiz* (Štutgart, 1887); *Reise in den Kolumbischen Anden* (Lipsko, 1888); *Die Kordillere von Bogotá* (Gotha, 1892) a mnoho článků v odborných časopisech. R. 1895 počal v Lipsku vydávati »Geographische Zeitschrift« a od roku 1896 účastní se vydávání velkého atlasu Spame-rova.

Hettstedt, město v kr. mansfeldském, prus. vl. obv. mezborském, na žel. tr. nordhausenschönebecké prus. st. dráhy, má kat. a 2 ev. kostely, soud, spořitelnu, výrobu pian, chemikálií, umělého hnojiva, v okolních obcích doly na stříbro, měď a měďnaté lupky a 8641 ob. (1890). Městem stalo se r. 1380 a r. 1815 připadlo k Prusku.

Hetzal: 1) H. Pierre Jules, nakladatel a spis. franc. (* 1814 v Chartres — † 1886 v Monte Carlo), stal se r. 1835 společníkem nakladatele Paulina a zavedl tu vydávání nádherně vypravených knih na konci roku, což stalo se brzy zvykem knikupeckým. Účastnil se únorové revoluce a byl pak ředitelem ministerstva zahraničného a hlavním tajemníkem vlády zatímně, vypovězen r. 1851 a žil v Bruselu do r. 1859. Vydával tu proslulou knihovnu »Collection H.«, předem díla Vict. Huga. V Paříži vydával hlavně popularisující vědu, zejména romány Verneovy. R. 1864 založil s Macéem »Magasin illustré d'éducation et de récréation«, přední časopis mládeže. H. sám psal nejprve novelly a romány běžného vkusu pod jménem P. J. Stahl, později řadu spisů pro mládež velmi oblíbených (tak: *Les voyages et découvertes de Mlle Lili et de son cousin Lucien; Hist. d'un âne et de deux jeunes filles; Famille Chester; Les quatre filles de*

docteur Marsch a mn. j.), jimž i Sainte Beuve vzdával plnou chválu. Srv. Vadierův životopis (Geneva, 1884).

2) **H. Louis Jules** (* 1847), syn před., majetník firmy J. Hetzel & Cie. vydal velikou řadu děl, hlavně J. Verne, V. Huga, Erckmanna-Chatrjana, J. Sandeaua, E. Légouvéea, Lapradea a j., ilustrace Gavarniho, G. Doréa a j., »Bibliothèque des professions« čítající ke 130 číslovkám a j.

Hetzeldorf (maď. *Ecset*, rum. *Acset*), velkobeč v mediáškém okr. velkokokelské župy v Sedmihradech s 1507 ob. (1890), 996 nĕm. Sasíky a 419 Rumunů, má fecko-kat., feckoor. a ev.-luth. farní kostel (gotický z XV. st.), pošt. a telegr. úřad, značné vinařství, vzorné polní hospodářství a jest stanicí trati Kološ-Brašov uh. stát. drah. *Dkl.*

Hetzendorf, dříve ves u Vídně nedaleko Schönbrunnu, nyní předměstí vídeňské, tvořící 12. část vídeňského okresu (Meidling), s cis. letohrádkem, parkem a mnohými villami; 3587 ob. (1890).

Hetzendorf von Hohenburg Johann, dvorní architekt vid. (* 1732 ve Vídni — † po r. 1807 t.). Studoval na akademii výtvarných umění ve Vídni, načež konal vědecké cesty po Německu a Italii, kde pobyl delší dobu v Římě, studuje tamější klassické památky starověku. Vrátil se do Vídne, byl jmenován členem a professorem stavitelství na akad. výtvarných umění, r. 1772 radou a feditelem třídy architektů, r. 1775 dvor. architektem. Z jeho prací dekorativních a architektonických jmenujeme vyzdobení obou redutních sálů a divadla vid., mramorový oltář kostela v Gottenbrunnu, malé dvor. divadlo v Schönbrunnu, zámeček hrab. Friese ve Vöslavi, belvedere v Schönbrunnu. *Ubn.*

Hetzer (Hätzer) Ludwig, novokřtěnec (* kol 1500 v Bischofzelle — † 1540 v Kostnici), kněz v Curichu, původně přívrženec Zwingliův, přidal se později (1525) v Augšpurku k novokřtěncům. Odtud vypovězen, odebral se r. 1526 do Štrasburku, kde s H. Denkem šířil nauku protitrinitáfskou. I odtud vypuzen, usadil se v Kostnici, kde pro opětované cizoložství byl stat. Srv. Keller, Die Reformation u. älteren Reformparteien.

Heuberg, pustá planina, 15 km dl., 22 km šir., tvoří jz. cíp Šváb. Jury v nejjižnější části Württemberska na l. bř. Dunaje. Z kup jen málo z roviny vynikajících jest nejvyšší Lemberg (1015 m). Pověsti lidové pokládají H. za shromážděné čarodějnic.

Heuberger Richard, hud. skladatel a kritik (* 1850 ve Št. Hradci), studoval inženýrství a teprve po státních zkouškách věnoval se hudbě. Byl od r. 1876 sborníkem vídeňského akad. spolku pěveckého a od r. 1878 dirigentem pěvecké akademie. Složil opery *Abenteuer einer Neujahrsnacht* (1886); *Manuel Venegas* (1889); *Miriam* (1894), pro orchestr symfonii, suitu z *D-dur*, variace na téma Schubertovo, ouverturu k Byronovu »Kainu« a mnoho sborů a písní. H. jest hud. referentem »Wiener Tagblattu« a mimo to od r. 1895

nástupcem Hanslickovým v hudební rubrice »Neue Freie Presse«.

Heubner: 1) H. Otto, náčelník květnového povstání v Drážďanech (* 1819 v Plavně, † 1893 v Blasewitzu). Byl krajským hejtnem ve Freiburce a r. 1848 členem Frankfurtského parlamentu, ze kterého však vystoupil, když byl zvolen do první komory saské, ve které hájil zásady a práva parlamentu. Za povstání, jež 3. kv. 1849 v Drážďanech vypuklo, zvolen byl do prozatímní vlády, načež po potlačení povstání byl odsouzen k smrti, což změněno bylo v doživotní káznici. Tu zabýval se literárními pracemi a vydal: *Klänge aus der Zelle in die Heimat* (Drážď., 1859). R. 1859 byl propuštěn a rehabilitován a r. 1869 zvolen do druhé komory saské.

2) **H. Otto Leonhard**, lékař nĕm. (* 1843 v Mühltruftu v Sasku). Lékařství vystudoval v Lipsku a ve Vídni, r. 1873 stal se mimof. prof. v Lipsku, 1893 řádným prof. dětských nemocí v Berlíně. Nejznámějším stal se svými studii o cvicích mozkových. Napsal *Beiträge zur internen Kriegsmedizin* (Lip., 1871); *Dieluetische Erkrankung der Hirnarterien* (t., 1874); *Die experimentelle Diphtherie* (t., 1883).

Heuff [hĕf] Az Johan Adriaan, spis. nizoz., známý pod pseudonymem J. Huf van Buren (* 1843 v Avezaathu u Geldrech), studoval techniku v Delftu, žije oddán písemnictví v rodném městě. Napsal historické romány *De kroon van Gelderland* (1877); *De mannen van St. Maarten* (1882, 3 sv.); *De laatste der Arkels* (1885, 2 sv.); *Hertog Adolf* (1886); *Grootheid en Val* (1887); *In't harnas* (1888), na nichž chválí se pečlivé studium doby; pak román z moderního života *Oom Frederik* (1886) dobré charakteristiky, jež spracoval i dramaticky (1887), a veselohry *Het nichtje van den bakker* (1869); *Jager en patrijshond* (1871); *Het testament van oom Jan* (1872); *De speculanten* (1882); *Kippeveer* (1889), spracovanou to povídku protiklerikální tendence.

Heuffler zu Rasen und Perdonegg Ludwig, rytíř, spisovatel rakouský (* 1817 v Inšpruku), studoval gymnasium v Celovci, pak na universitách v Inšpruku a ve Vídni, r. 1838 stal se feditelem botanického oddělení Ferdinanda v Inšpruku a zvelebil značné sbírky jeho, od r. 1846 byl okr. kommissarzem v Istrii, r. 1849 povolán do Vídne za sekretáře v ministerstvu vyučování, r. 1853 stal se sekčním radou, r. 1857 jmenován skutečným komořím, r. 1852 zvolen mistopředsedou zool. bot. společnosti vídeňské, 1855 členem akademie Karlo-Leopoldovy. Literárně byl velice plodným, zabýval se studiem květeny rakouské, hlavně Tyrol, soustavnými studii rostlin tajnosnubných, zeměpisnými a historickými pracemi o zemích rakouských a později též studii o školství rakouském. Vedle četných prací uveřejněných v různých odborných časopisech a sbornících rak. vydal hlavně: *Die Laubmose in Tirol* (ve spisech vid. akad. věd, 1851); *Asplenii species europaeae* (ve spisech zool. bot. spol. vid., 1856); *Unter-*

suchungen über die Hypneen Tirols (t., 1860); *Italienische Briefe, mit einem Anhang Erinnerungen aus dem Küstenlande* (Videň, 1853); *Historisch-politische Studien u. kritische Fragmente aus den J. 1848—53* (t., 1854); *Oesterreich u. s. Kronländer* (t., 1854—56, 5 dílů); *Beiträge zur Geschichte des Unterrichtswesens in Oesterreich* (t., 1861).

Heugel Jacques Léopold, hud. nakladatel (* 1815 v La Rochelle — † 1883 v Paříži), založil v Paříži přední nakladatelskou firmu francouzskou »H. et fils« a byl od r. 1834 vydavatelem i redaktorem hudebního listu »Le Ménestrel«. Jeho nákladem vyšla téměř všechna díla Delibesova a Thomasova a mimo to proslulé »Méthodes du Conservatoire«.

von **Heuglin** Theodor, ornitholog a cestovatel něm. (* 1824 v Hirschlandenu ve Virtemb. — † 1876 ve Stuttgartu). Vydal se r. 1850 do Egypta, navštívil pobřeží kraje Rudého moře a provázal r. 1852 jako sekretář rak. konsula Reitze (v Chartúmu) do Habeše, kde Reitz r. 1853 zemřel, načež H. byl jmenován správcem rak. konsulátu v Chartúmu. Konec r. 1853 strávil na Bílém Nílu a v Kordofánu, r. 1855 ve Vidni. V březnu 1856 prozkoumal step Bajúdu a po návratu do Káhiry sledoval odtud r. 1857 běhy Rudého moře a pobřeží somálské. Po pobytu v Evropě (1858 až 1860), jež věnoval uspořádání svých sbírek, odebral se jako velitel výpravy ku zjištění osudu E. Vogeta znovu do Afriky. Když však místo přímého pochodu na Chartúm dlouho zdržoval se v Habeši, odhato mu velitelství výpravy. Po návratu do Chartúmu přidružil se k výpravě slečny Tinneové do úvodí Bahru-el-Gazálu a ztrativ zde soudruha Steudnera, vrátil se přes Berber a Suákin roku 1864 do Evropy. V létě 1870 podnikl s hrab. Waldburg-Zeilem plavbu na Špicberky a roku 1871 na parniku Rosenthalové na jz. běhy N. Zemlje. R. 1875 navštívil kraje Beni-Amerú (rých. Nílu). Chystaje se prozkoumat ostrov Sokotru, zemřel. Napsal: *Systematische Übersicht d. Vögel Nordafrikas* (Videň, 1857); *Reisen in Nordostafrika* (Gotha, 1857); *Deutsche Expedition in Ostafrika* (t., 1864); *System. Übers. d. Säugethiere Nordafrikas* (Vid., 1867); *Reise nach Abessinien, den Gallaländern* atd. (Jena, 1868); *Reise in d. Gebiet des Weissen Nü* (Lipsko, 1869); *Ornithologie Nordostafrikas* (Kassel, 1869—75); *Reisen nach d. Nordpolar-meere* (Brunšvik, 1872—1874, 3 sv.); *Reise in Nordostafrika* (t., 1877, 2 sv.). Svou cestu na pobřeží Rudého moře a somálského pobřeží popsal v Peterm. »Geogr. Mitteil.«, 1860—61.

Heuhof, ves v Čechách, viz Sruby.

von **Heuher** Johann Heinrich, lékař a přírodopisec něm. (* 1677 ve Vidni † 1747 v Drážďanech), vzdělal se na universitách ve Vitemberce, Lipsku, Jeně, Altdorfu, byl docentem filosofie ve Vitemberce, později tamže prof. lékařství. R. 1713 stal se tělesným lékařem krále polského Augusta II. a povolán do Drážďan, aby uspořádal a vedl první sbírek přírodních a uměleckých. Karel VI. povýšil je; do stavu šlechtického, král. společnost lon-

dýnská jmenovala jej svým členem. Vydal: *Index plantarum Wittenbergensium* (1711); sebrané spisy jeho *Opera partim edita, partim nondum edita* (Lipsko, 1745, 2 sv.) vydali bratři Christ. Fried. a Christ. Heinr. Haenelové. Linné pojmenoval po něm rostlinný rod Heuchera.

Heuhera L., družicha, rostlinný rod z čeledi lomikamenovitých (*Saxifragaceae*), s kalichem stálým šklaným, jako koruna, jejíž plátky z ústí kališního vynikají. Uprostřed 5 tyčinek jsou 2 značně dlouhé stálé čnělky. Tobolka jest zpouzdřác, mezi čnělkami pukající, s nástěnnými semeníci. V Nové Anglii až do Karolíny na místech stinných roste a u nás se pěstuje *H. americana* L., d. lep-natá, bylina s trsem lupenův okrouhle 5 až 7laločných, široce tupě a hrotitě zubatých, dlouhořapíkatých a lepkavě pýřitých, uprostřed nichž vyniká několik i více než 2 dm vysokých přímých stvolů s homolovitým listenatým hroznem květním. Kvítky jsou drobné, plátků kopinatých, zdělí tupého kalicha, nazelenalých a načervenalých, a tyčinek i s tupými čnělkami stejně dlouhých, daleko vyčnívajících. *Děd.*

Heumann v. Teutschenbrunn Johann, historik něm. (* 1711 v Muggendorfé — † 1760 v Altdorfé), kde byl professorem. Zbýval se diplomatikou. Z děl jeho dosud cenu mají: *Commentarii de re diplomatica imperatorum ac regum Germaniae* (Norimberk, 1745—1753, 2 sv.); *Comment. de re diplomatica imperatricum Germaniae* (t., 1749).

Heumoth, ves v Čechách, viz Sedlo.

Heun Karl Gottlob Sam., známý pod jménem H. Claren, spisovatel něm. (* 1771 v Dobroluhu v dol. Lužici — † 1854 v Berlíně), právník, úředník a od r. 1801 správce statků v Poznaňsku. R. 1811 vstoupil v Berlíně do ministerstva Hardenberkova, kdež jmenován byl brzy dvor. radou, prodělal tažení r. 1813 a 1814 (známá říše jeho *Der König rief*), redigoval r. 1820—24 »Preuss. Staatsztg«, načež zaměstnán u gener. poštovního úřadu. Proslul velice pochybnými novellami zcela rokokového vkusu, v nichž smyslnost mísí se se sentimentálností a jež velmi byly oblíbeny v šlechtě i měšťanstvu něm. a působily zhubně v jeho vkus. *Mimili* (1816) je z nich nejznámější. Souborná vydání jsou *Erzählungen* (1819 až 1820, 6 sv.) a *Gesamm. Schriften* (1851 a násl., 25 sv.). Psal také veselohry ryze situační, jež vyšly v Drážďanech (1817, 2 vyd. 1827).

Heunert Friedrich, krajinář něm. (* 1808 v Soestu — † 1876 v Düsseldorfu, kde se i vzdělal u Schirmera). Maloval harmonicky sladěné krajiny vestfálské, čisté v barvě, jaké vidíme v museu královském a v četných sbírkách soukromých. Byl z předních zakladatelů známého düsseld. spolku »Malkasten«. *J.-k.*

Heuraffel, vsi v Čechách: 1) Hinter-H. viz na Vejtoně (Výtoň). — 2) Vorder-H. viz Hejrov Přední.

Heuréka: 1) H. (fec. ἠούρηκα), nalezl jsem! Tak zvolal prý Archimédés dle Vitru-

via (*de architectura* 9), objeviv slavný svůj zákon hydrostatický.

2) H., malá bambitka, z níž se šipky vystřelují. Donosnost její i spolehlivost dosažení cíle jest velmi nepatrná. Stejně označeny byly v různých zemích také jiné předměty zbrojní, na př. nabíječky, zátky, vytěrky a j. Bs.

Heuriger (něm. = letošní, t. j. Wein, víno), víno prvního roku brzy po vykvašení.

Heuristická metoda jest vlastně metoda analytická (v. t.), které užíváme v důkazu, kdy, vycházejíce od podmíněného, principií hledíme se dobrati (*regressus a principia ad principia*). Poněvadž ono podmíněné jest dáno ve zkušenosti a tudíž známo, můžeme, odtud postupujíce, vypátrati analytickým způsobem ono neznámé, obecnější. Tak objasňuje se význam slova h-cké m-dy či hledací. Při výuce slučuje se h. m. přirozeně s methodou tázací či erótematickou neb dialogickou (viz Erótematika). Zb.

Heuristika (z fec.), návod nebo soubor návodů systematicky spořádaných, kterak možno jest výzkumy a objevy činiti, zkrátka od známého dobrati se pravd neznámých. Ve významu filozofickém připadá ovšem hlavní váha u h-ky na methodický postup zvidání, který v různých vědách jest různý. H. jest částí užité logiky. Pojímáme-li ji všeobecně, nemá významu praktického, poněvadž při tak přerůzných oborech lidského konání s těžší lze říci, které návody hledací všem stejně prospívají. — V theorii fečnictví znamená h. (lat. *inventio*) návody, odkud lze vybírati čelné myšlenky a jak oratoricky mají býti podávány. Zb.

Heurteloup (értlú): 1) H. Nicolas, lékař franc. (* 1750 v Toursu — † 1842 v Paříži), chirurg v různých nemocnicích na Korsice a od r. 1786 ředitel vojenské nemocnice v Toulonu. Vynikl tu jako dovedný lékař a organizátor, tak že se stal r. 1808 ředitelem veškerého zdravotnictví velké armády. Hlavní jeho činnost směřovala k zdokonalení franc. služby zdravotní, literárně pak byl málo činným. Napsal: *Précis sur le tetanos des adultes* (Paříž, 1792); *Notice sur Manne, chirurgien de la Marine* (Berlín, 1808); *Rapport de la commission, ou resultats des observations et des expériences sur l'inoculation de la vaccine* (překlad z ital., Pař., 1802) a j.

2) H. Charles Louis Stanislas, lékař franc., syn před. (* 1793 v Paříži — † 1864 t.). Studoval vědy právní, pak lékařství a záhy vystoupil literárně pro lithotripsii, jeimůž zdokonalení věnoval téměř celý svůj život. Za tou příčinou sestrojil též nové vhodnější nástroje a podnikal častější vědecké cesty, na kterých svůj způsob operace předváděl. Jeho literární činnost byla veliká; uvádíme z ní jenom: *Note sur le procédé mis en usage par le docteur Civiale pour extraire la pierre de la vessie, sans recourir à l'opération de la taille* (Paříž, 1824); *Nouveau moyen d'éviter les fausses routes en portant le caustique dans un rétrécissement de l'urètre* (t., 1824); *Principles of lithotripsy* (Londýn, 1831); *Mém. sur la li-*

thotripsie par percussion et sur l'instrument appelé Percuteur-courbe à marteau etc. (Paříž, 1833); *Trois époques pour servir à l'histoire de la lithotripsie etc.* (t., 1846); *Lithotripsie* (t., 1858); *Rétrécissements de l'urètre* (t., 1855, 2. vyd. 1859).

Heurtoir (ertoár), franc., ve stavitelství slove naražeč, železný čep, který se do prahu vrat nebo dveří tak zapouští, aby otevřená vráta nebo dveře, o něj narazivši, dále se otevřiti nedala. H. slove také klepátko užívané na místě nynějších zvonítek, nebo také kruhy, kterých se kromě ku klepání užívalo i k přidržování, přitahování vratní. Fka.

van **Heusde** [hézde]: 1) H. Philip Willem, filolog hollandský (* 1778 v Roterdamě — † 1839 v Ženevě). Studoval v Amsterdamě a Lejdě, r. 1804 stal se prof. výmluvnosti a dějin v Utrechtu. Jsa nadšeným citem filozofie Platónovy, H. věnoval studiu jejímu největší část svého života. Ze spisů jeho sem spadajících a více po stránce filozofické než filologické důležitých uvádíme: *Specimen criticum in Platonem* (Lejda, 1803); *Initia philosophiae Platonicae* (Utrecht, 1827—1836, 3 d., 2. vyd. Lejda, 1842); *De Sokratische School of Wysbegeerte voor de negentiende eeuw* (t., 1834—39, 4 d., 3. vyd. 1860); *Characterismi principum philosophorum veterum, Socratis, Platonis, Aristotelis* (Amsterdam, 1839). Dále sepsal: *Brieven over den aard en de strekking van het hooger onderwijs* (Utrecht, 1829, 4. vyd. 1857); *De school van Polybius* (vydáno z pozůstalosti H-ovy, Amsterdam, 1841). Sr. Rovers, *Memoria Heusdii commendata* (Utrecht, 1841); L. Müller, *Gesch. d. klass. Philologie in d. Niederlanden*, str. 103—104.

2) H. Jan Adolf Karel, syn před., filolog hollandský (* 1812 v Utrechtu — † 1878 v Haagu). Studoval v Utrechtě, r. 1840 stal se rektorem lat. školy v Amersfoortu, r. 1847 prof. klass. filologie v Groninkách, kteréhožto místa r. 1855 se vzdal a žil odtud v soukromí. Z publikací jeho uvádíme: *M. T. Cicero philo- πλατων* (Utrecht, 1836); *Disquisitio de L. Aelio Stilone, rhetororum ad Herennium, ut videtur, auctore* (t., 1839); *Studia critica in C. Lucilium poetam collata* (t., 1842); *Epistola ad C. F. Hermann de C. Lucilio* (t., 1844); vydání *Aischylova Agamemnona* se scholiemi (Haag, 1864). 17.

Heuscheer vis Hejšovina.

von **Heusinger** Karl Friedrich, lékař něm. (* 1792 ve Farnrode u Eisenachu — † 1883 v Marburku). Působil jako vojenský nemocniční lékař v Thionvillu a Sedanu, roku 1821 stal se prof. v Jeně, r. 1824 prof. anatomie a fysiologie ve Vircpurku a r. 1829 prof. lékařství v Marburku. Vynikal jako anatom, srovnávací patholog a badatel v oboru epidemiologie. Z velmi četných jeho prací budtež uvedeny: *Ueber den Bau und Verrichtungen der Milch, ein anatomisch-physiologischer Versuch* (Eisenach, 1817); *Betrachtungen und Erfahrungen über die Entzündung und Vergrößerung der Milch* (tam., 1820); *System der Histologie* (t., 1822); *Physiologisch-patholog.*

Untersuchungen (t., 1823); *Grundriss der physischen u. psychischen Anthropologie* (t., 1829); *Recherches de pathologie comparée* (Kassel, 1844—53, 2 sv.); *De organogenia* (Jena, 1822); *Grundriss der Encyklopädie u. Methodologie der Natur- u. Heilkunde* (Eisenach, 1839); *Die Aerzte-Codices im Monte Cassino* (1848); *Ein Beitrag zu den Antiquitäten der Noma* (1851).

Heusinger von Waldegg Edmund, železniční inženýr (* 1817 v Langenschwalbachu — † 1886 v Hannoveru). Působil v několika dílnách, jmenován r. 1846 šefem ústředních dílen v Kastelu. Po té vystavěl několik želez. tratí, jako: frankfurtsko-homburskou, deisterskou a northheim-nordhausenskou. Zavedl mnohá praktická zlepšení a konstrukce při železnicích: vratný rozvod s jedním excentrem k lokomotivám, interkomunikační vozy s postranním vchodem, zvláštní druh kol. železn. z kujného železa, jichž okolky vyznamenávají se velkou pevností, úplně železnou konstrukci vrchní stavby pro dráhy hlavní, druhotné a silniční. Napsal: *Der Gipsbrenner* (Lip., 1863); *Die eiserne Eisenbahn* (Hannover, 1863); *Die Schmiervorrichtungen und Schmiermittel der Eisenbahnwagen* (Wiesbaden, 1864); *Musterkonstruktionen für Eisenbahnbau* (Hannover, 1876—78); *Handbuch für specielle Eisenbahntechnik* (Lipsko, 1877), již vydal s několika spolupracovníky; *Handbuch der Ingenieurwissenschaften* (t., 1883); *Kalender für Eisenbahntechniker* (Wiesbaden, 1874—1884); *Die Kalk-, Ziegel- u. Röhrenbrennerei* (Lipsko, 1891 až 1892). R. 1845 založil »Organ für die Fortschritte des Eisenbahnwesens«, jehož redakci od r. 1863 sám vedl. *Ubn.*

Heusler Andreas, právník švýc., * 1834 v Basileji, kde jest od r. 1863 univ. profesorem, přednášeje civilní řád a něm. právní dějiny, od r. 1891 presidentem appell. soudu. R. 1860 obdržel od vlády příkaz, aby vypracoval civilní zákonník pro kanton Basilej, kterýž práce vyšly jen počátky (1865—1868), poněvadž kantonální zájmy zatlačeny byly snahou o jednotné spolkové zákonodárství. R. 1868 svěfeno mu bylo vypracování spolkového zákona o dobývání dluhů a o konkursu. Návrh a motivy vyšly v Bernu r. 1874. Hlavní práce H-ovy jsou: *Die Gewere* (Výmar, 1872); *Verfassungsgeschichte der Staat Basel im Mittelalter* (Basilej, 1860); *Die Beschränkung der Eigentumsverfolgung bei Fahrhabe u. ihr Motiv im deutschen Recht* (tam., 1871); *Der Ursprung der deutschen Stadtverfassung* (Výmar, 1872); *Institutionen des deutschen Privatrechts* (Lipsko, 1885—86, 2 sv., v Bindingově »Handb. d. deut. Rechtswiss.«). Od r. 1882 vydává »Zeitschrift f. schweizer. Recht« (zal. r. 1852 od Schnella), kde uvedl právní prameny kantonů Wallisu (Basilej, 1890) a Tessinu (t., 1892).

z **Heussenstammu** hrabata, fečení z Heissenstein und Grafenhausen a svobodní páni ze Staremberka, pocházejí z Perýnska, odkud v XVII. stol. do Rakouska, na Moravu a do Čech se dostali, majíce na štítě červeném tři stříbrné špice z

zpodu štítu do jeho středu vzhůru se nesoucí. Hr. Ferdinand prodal r. 1661 Filipu Ervínovi svob. pánu ze Schönbornu rodinný hrad Heussenstamm a statek Buchheim a vrstevníci jeho z téhož rodu, Jan Kryštof Ferdinand, Ota Felicián a Jiří Ferdinand, obdrželi inkolát v Čechách v l. 1653—64. Jan Kryštof koupil od Marie Majdalény z Donína, vdovy po Janu Bedřichovi ze Svamberka, Bezdrůžice, Trpisty, Třebel a Gutštejn roku 1669, od kterých statků Trpisty a Třepel odprodal r. 1677. Ve vých. Čechách koupil Jan Kr. panství Bezděžské od opata Didaca de Camero kromě hory a hradu Bezděze r. 1679, od čehož r. 1680 Dokež odprodal. S manželkou Marií Františkou hr. z Vrby měl jedinou dceru Zuzanu Antonii, kterou s papežským dovolením pojal za manželku bratranec její Jan Josef hr. z Vrby, c. k. appellační rada, jenž s ní Sternstein a Gutštejn obdržel. Bezdrůžice zdědila Marie Kateřina z Roggendorfu roz. hr. H-mová r. 1696. Svrchu jmenovaný Jiří Ferdinand hr. z Heissensteinu, jak hrabatům těmto v Čechách říkali, měl za manželku Amabilii Evu Svihovskou z Risenberka a držel Lužany u Přeštic, kde ve farním kostele před r. 1674 ve zvláštním skřípku pochován byl. Vedle těchto hr. z H. v Čechách ještě dříve na Moravě člen této rodiny Jan Zdislav se usadil, jenž byl synem Jana Jiřího r. 1616 zemřelého, kurfiřta mohučského dědičného maršálka, dolnorakouské komory presidenta a arcivévodý Maximiliána komořího a nevj. podkoniho. Byl sice Jan Zd. od odpořilých stavů moravských r. 1620 k zemi přijat, ale zůstal cisáři věren. R. 1635 byl JMC. radou a přísedícím zemského soudu a ustanoviv za dědice vlastní své polovice panství Rajeckého druhou manželku Alžbětu nebo Isabellu hr. Salmovou a za dědice druhé polovice svého nedospělého syna, zemřel roku 1648 ve Vídni. Syn ten, Jan Frant. Ferdinand na Rajci, Jedovnici, Sloupě, Letovicích a Veselí, byl cis. Leopolda II. komoří a nevj. sudí zemský na Moravě (1659—60). Byv do stavu hraběcího povýšen r. 1665, zemřel již r. 1666 a z manželství jeho s Marií Salomenou hr. z Windischgrätzů, vdovou po Juliovi hr. ze Salmu-Neuburgu na Inně, zůstala jen dcera Marie Kateřina, která se provdala za Jana Krist. hr. z Roggendorfu, nevj. komorníka moravského († 1701). Jako básník proslul v našem století Theodor hr. z H. (* 1801 ve Vídni — † 1878—90), jenž pod pseudonymem Stamm vydal: *Hesperus*, báseň (Vid., 1844); *Ein weibliches Herz*, dram. báseň (Stuttgart, 1842); *Ein guter Bürger*, epickou báseň, a *Gedichte* (1845). Hraběcí rod z H. spočívá dnes na dvou členech. Syn hr. Františka r. 1829 zemřelého, Alexandr, c. k. komoří a major mimo službu († 1860), pojal r. 1854 za manželku Karolinu hr. z Harrachu a zplodil s ní dva syny: Antonína a Jindřicha. Antonín (* 1856), c. a k. komoří a rytmistr u hulánského pluku č. 7, oženil se r. 1887 s Anežkou, dcerou Alberta z Doughoregan-Manoru, a Jindřich (* 1857) jest rytířem řádu Něme-

ckého, c. a k. komořím a rytmistrem v dragounském pluku č. 15. *Kř.*

Heussgen (Hüssgen) Johann viz Oekolampadius.

Heustriehbad, lázeňské místo ve švýc. kantonu Bernu, na l. břehu Kandery a na sv. svahu hory Niesenu, 702 m n. m., se studenými sirnato-alkalickými (sádry prostými) prameny proti chronickým katarhům, reumatismům, bledniče a j. nemocem. Srv. Neukomm, H. im Berner Oberland (Bern, 1888).

Heuterus Pontus, též Huiterius, de Huyter, historik nizoz. (* 1535 v Delftě — † 1602 v Arnheimě). Byl svědkem povstání proti Filipu II. a jako katol. kněz zakusil častého pronásledování. Studoval horlivě v archívech klášterních a městských a podal na základě tom mnoho, třeba strannicky zbarvených, ale dosud důležitých spisů, z nichž vynikají: *Rerum Burgundicarum libri VI.* (Antverpy, 1583), obsahující dějiny burgundské od Filipa Smělého do Karla Smělého; *Rerum Belgicarum libri XV.* (t., 1598, 4 sv.); *De Veterum ac sui saeculi Belgio libri II* (t., 1600) a j. Díla jeho vydána byla v Levně r. 1649 a 1651.

Hevea viz Siphonia.

Heveen jest uhlovodík C_5H_2 , čítaný k tak zvaným eskviterpenům. Vzniká vedle isoprenu a dipentinu při suché destilaci kaučuku nebo guttaperči. *OŠ.*

Hevel Johannes, vlastně Höwelcke, lat. *Hevelius*, pol. *Heweliusz*, hvězdář polský (* 1611 v Gdansku — † 1687 t.), syn bohatého sládky, žák matematika Krügera, jenž nadáného chlapce vědě získal. Studoval práva, ve 20. roce odebral se do Lejdy, potom do Anglie a Francie, kde se seznámil s Boulliauem, a vrátil se r. 1634 do Gdanska, kde se věnoval sladovnictví, nezanedbávaje při tom hvězdářství. Od r. 1639 oddal se posléze úplně astronomii; při svých pozorováních byl velmi dovedně a horlivě podporován druhou manželkou. Byl i velmi činným ve službách obce. R. 1679 lehla popelem jeho hvězdárna s krásnými stroji měřicími a velecennými rukopisy a velkou knihovnou. H. postaral se o brzké zřízení hvězdárny nové, na níž již r. 1682 opět pozoroval. Nespojil nikdy dalekohledu se svými stroji měřicími, ačkoliv sám častěji čočky hotovil. Hlavní jeho zásluha jest na popisném a topografickém poli hvězdářství. Předním svým dílem *Selenographia* (Gdansko, 1647) stal se H. zakladatelem topografie měsíce. Zabýval se i pilně vlasiticemi; práce ty jsou složeny v jeho *Prodromus cometicus* (1665) a *Cometographia* (1668). Popis strojů chová druhé dílo hlavní *Machina coelestis* (1673 a 1679, 2 d.). *Gs.*

Heven, ves v prus. vl. obv. arnsberském, kr. hattingském, na Ruhfe, má kamenouhelné doly a 5084 ob. (1890).

Hever, zdvihadlo pohybované ruční silou. Používá se ho, kde dopravní výška obnáší nejvýše 1 m. Podmínky konstruktivní jsou: malé konstruktivní rozměry, aby mohl snadno dostati se k břemenu, a lehkost, aby se h.

snadno z místa na místo dal přenášeti. Rozoznávají se 2 hlavní druhy h-ů: šroubové a hřebenové. Podstatná součást ho-ů šroubového jest pohybovací šroub o jednoduchém závitě, opatřený nahofe ocelovou hlavou, na niž břemeno přímo působí. Závitě mateční jsou vyfříznty přímo v litém stojánku, lépe však, je-li vložena zvláštní matka. Pohyb břemene děje se pakou nebo tehtačkou. H. hřebenový skládá se z hřebenu opatřeného nahofe hlavou, na niž přímo účinkuje břemeno, a z pastorku do hřebene zasahujícího. Ruční síla působící na kliku přenáší se jednoduchým, nejvýše dvojnásobným převodem buď kol čelnicích nebo šroubu a šroubového kola na pastorek. Sem možno zařadit též h-y hydraulické, jež jsou vlastně malými přenosnými lisy hydraulickými.

Hevera Čeněk, politik a spisovatel čes. (* 1836 v Kolině n. L. — † 1896 t.). Ztratil záhy rodiče, nemohl dokončiti vyšší studie a vstoupil k jedné z posledních vyvazovacích komisí v Čechách jako výpomocný úředník. Jmenován pak státním úředníkem při okres. úřadě v Přibyslavi a později v Kolině, kde stal se tajemníkem okr. zastupitelstva kolínského. Dbaje v tomto povolání pilně rozvoje samosprávy, rozvinul v životě spolkovém a veřejném všestrannou činnost, hlavně k povznesení a zvelebení zájmů národohospodářských. Při zakládání hospodářsko-průmyslové jednoty, úvěrní banky, chem. továrny, občanské a hospodářské záložny, akciového obchodu pro střížné a železné zboží měl vynikající účastenství. Na sjezdech záloženských, zejm. na sjezdu mladoboleslavském r. 1872, schváleny byly jeho návrhy jednohlasně. Na táborech lidu, které se pořádaly v l. 1868—72 na Vysoké u Kutné Hory, v Malíně, v Ledči, býval H. hlavním řečníkem. V l. 1869—75 podnikl delší cestu po vlasti, poznal Německo, Belgii, Švýcarsko a Francii. Od r. 1874—89 byl H. poslancem na sněmu českém za venkovské obce okresu královéhradecko-nechanického, od l. 1875—90 poslancem na říšské radě za venk. obce skupiny kolínské. Když opuštěna byla passivní opposice, vstoupil H. s ostatními poslanci do sněmu českého roku 1878 a do rady říšské r. 1879. Na sněmu českém volen býval do komisí rozpočtové, petiční, pro hospodářské záložny, pro zřízení káznice a povolán byl do enkety pro splavení Labe. Na radě říšské byl ve výborech: živnostenském, záloženském, národohospodářském a pro daň bursoví. V obou těchto zákonodárných sborech působil H. horlivě hlavně ve směru národohospodářském. K zákonu ze dne 28. pros. 1880, v ohledu berním pro záložny velmi prospěšnému, dal podnět samostatným návrhem, rovněž k upravení ústavů a předpisů k zamezení tuláctví. Literárně činným byl H. záhy, přispívaje do mnohých listů politických a národohospodářských. Roku 1874 sepsal: *O upravení daně pozemkové v okresu kolínském a kouřimském* a r. 1875 vydala Maticе lidu jeho spis *Švýcarsko, jeho ústava, jeho vláda, jeho samospráva* (2. vyd.

1890), který na jazyk srbský přeložen. R. 1876 vypsaná byla státní cena na pojednání o zalesňovací otázce v Čechách a z konkurenčních spisů uznán byl spis H. *Úv Lesy v Čechách* nejlepší a početné praemii (vyšel i něm.). Dále H. sepsal: *Stručné pojednání o řízení reklamčním nově dané pozemkové* (1881); *Výzeství a ústavy dobročinné* (1882); *Scelení pozemků* (1884); *Český kupec, živnostník a jejich daně a poplatky* (1885); *Obrana celní na ochranu českého rolnictví a průmyslu* (1885); *Banka rak.-uherská* (1886); *Daň a průmysl cukerní u nás a jinde* (1887); *Obrana a ochrana rolnictví proti následkům krupobítí* (1890). Za konkurenční spis z oboru obchodních věd dostalo se H-ovi od pražského »Merkeru« čestné ceny. Změna politických poměrů a nové seskupení stran českých, jehož účinky sahaly až do sborův autonomních, pohnuly H-ru, že se r. 1889 vzdal tajemnictví okres. zast. kolínského.

Heves [-eš], velkoobec a hl. místo heveské župy v Uhrách, na žel. tr. kaál-heveské uh. stát. dráhy, má kat. a helv. kostel, synagogu, okr. soud, úrodné okolí, ve kterém se daří výběrné melouny, tabák a réva, a 7271 ob. maď. (1890). — Heveská župa, na pr. bf. ř. Tisy, mezi župami novohradskou, gemerskou a borsodskou na sev. a sev.-vých., s hajduckou a s okr. Jazygů na vých. a s peštskou župou na záp.; na severu jest prostoupena výběžky Novohradských hor a Matrou (1009 m), jež pokryty jsou krásnými lesy listnatými a na již. svahu četnými vinohrady; ve středu počiná nížina, která se k Tise sklání a v široké bažiny přechází. Půda, zavlažovaná na jihu Tisou a na sev.-záp. Dinděsem a Tarnou, jest velmi úrodná a plodí kromě pečné pšenice a kukulice výborný tabák (u Verpelétu), víno, zeleninu, dobré melouny a poskytuje mnoho píce pro koně, ovce a pro dobytek vepřový. Župa byla dříve větší, neb r. 1876 oddělena byla od ní skoro třetina, takže zůstalo jen 387835 km², na kterých žije 233.785 ob. (1890), z nichž 1079 slov. a 1568 něm. a 10.873 židů.

Hevesi [-ši] Ludwig (Lajos), něm.-maď. spisovatel (* 1843 v Heveši v Uhrách), redigoval »Pester Lloyd«, založil maďarský satirický list »Borsszem Jankó«, rediguje od r. 1885 vídeňský »Fremdenblatt«, věnuje se hlavně kritice umělecké. Psal maďarsky i německy. Onde vyniknul hlavně knihou *Karczképek* (Pešť, 1876), studiem peštského života; zde novelami a cestopisy, jako *Auf der Schneide* (1884); *Neues Geschichtenbuch* (1885); *Almanaccando* (1888); *Buch der Laune* (1889); *Glückliche Reisen* (1890); a hlavně *Des Schneidergesellen Andreas Jély Abenteuer in vier Weltzeiten* (2. vyd. 1879), humoristickým cestopisem, jenž je přeložen též do maďarštiny, čuchonštiny a j. Z kritických prací jeho stůj zde monografie *Zerline Gabillon* (1893).

Hevité, Che víté, kananejský národ v Palestíně, jenž přidružil se při dobytí země dobrovolně k Izráelitům, takže odsouzen toliko k robotě. Bydleli v horských údolích kolem Sichemu a Gibeonu až ku pramenům Orontu.

Héviz, též Keszthely H., lázeňské místo v župě szaladské v Uhrách blíž Keszthely při Blatenském jezeře, má teplé prameny (33° C), které naplňují veliký rybník; užívá se jich při skrofulose a pakostnici.

Hovlín (Höflein), far. ves na Moravě na lev. bf. Dyje, hejt. Znojmo, okr. Jaroslavice; 332 d., 31 ob. č., 1957 n. (1890), kostel Nanebevzetí P. Marie, 4tř. šk., pš., želez. stan. rak. st. dr. (Hrušovany-Znojmo), 2 cihelny, vinařství, 3 dvory. Stranou dvory: Dvůr Annin a Onšov, který povstal na opuštěných pozemcích vsi Martinic. H. jako samostatný statek náležel r. 1485 Jiř. Rosenhartovi z Weinberku a r. 1515 Lvu Schneckenerterovi. R. 1588 prodal H. Bernard Čertorejský z Čertorej své manželce Mar. Haugvicové z Biskupic, po jejíž smrti připadl H. jejímu synu Janovi Čertorejskému z Čertorej, který ho připojil k Hrušovánům.

Hovrdle Adolf, hospodářský spis. český (* 1859 v Lomnici n. Luž.). Absolvoval vyšší hospod. školu v Táboře, stal se volentérem na panství třeboňském, pak hosp. adjunktem ve Mladé Vožici a r. 1883 ředitelem zimní hosp. školy v Místku na Moravě, kdež k oživení národního ruchu horlivě přispíval. Zde také pilně psal hosp. články do »Opavského týd.«, do »Hospodáře mor.« v Přerově a do »Valašských hlasů«. Mimo to přednášel v severovýchodní Moravě, na Těšínsku a na Opavsku. Od roku 1886 je ředitelem zimní hosp. školy v Sedlčanech. I zde zasloužně působí, zvláště pořádním výstav hospodářských. Též napsal mnoho článků do »Roln. listů«, jež v l. 1893—1895 i redigoval. Jeho povzbuzením na Sedlčansku rozmohlo se pěstování cukrovky; v okresích sedlčanském, sedlečickém a j. pořádal H. množství přednášek pro lid. Za polit. okres sedlč. byl v l. 1891—1893 i delegátem zemědělské rady. Sepsal samostatné spisy: *Zvelcbujme chov hovězího dobytka* (Val. Meziříčí, 1886); *Povinnosti čes. rolníka* (Tábor, 1889); *Zdárny chov koně* (Vel. Meziříčí, 1890, 2. vyd. 1894); *Účetní kniha pro rolníka a žáky hosp. škol* (1891, 2. vyd. 1894); *Za heslem: Jen více svělla a sebevědomí a Co všechno mívalo a dosud má vliv na tržní ceny obilní* (Praha, 1894); *Slavnostní spis v upomínku 30letého trvání hosp. spolku polit. okr. sedlč.* (1894). V rukopise chová *Hospodářské hovory*. V »Nauce o pěst. rostlin hosp.«, Zem. výborem r. 1895 a 1896 vydané, je v l. dile jeho stať *O sklizni, čištění a uschování rostlin hosp.*, v II. d. *Lesnictví.. K »Rukověti zeměd.«, k oslavě 40letého panování cis. a krále Františka Josefa I. r. 1888 J. B. Lamblem vydané, přispěl článkem *Zásady chovu dobytka hov.* Též »Archiv zeměd.«, »Hospodář českoslov.«, »Hospodář«, »Pražské hosp. noviny«, »Chmelářské listy« a j. přinesly jeho práce. *FDZ.**

Hewel, Heweliusz, viz Hevel.

Hewitt William Morse, lékař anglický (* 1828 v Bradbury). Lékařství vystudoval v Londýně a stal se tu r. 1866 professorem gynaekologie a porodnictví. Napsal: *On pathology, diagnosis and treatment of diseases of*

women (4. vyd. 1882); *The mechanical system of uterine pathology* (1878); *Nutrition the basis of the treatment of disease* (1867); *Coagula formed in the veins during the puerperal state* (1858) a hojně články časopisecké.

Hexa (fec.), šest. Tvofí prvou součástíku (před samohláskou hex) různých názvů technických.

Hexaorallia, skupina polypů korálových (*Anthozoa*), u nichž počet tykadla a

ctyonina), dochovala se nám v přečetných rodech, počínajíc kambrickým útvarem až do třetihor, jimiž přestává až na nepatrné zbytky v nynějších mořích. Kostra u tohoto oddělení často svůj původní pravidelný tvar poměňuje. Mřížovina její stává se nepravidelnou tím, že některá ramena jednotlivých jehliček jsou delší druhých (vyobr. č. 1705. D), jindy tím, že počet ramen je menší neb o málo větší než 6. Na povrchu hub ramena jehliček na

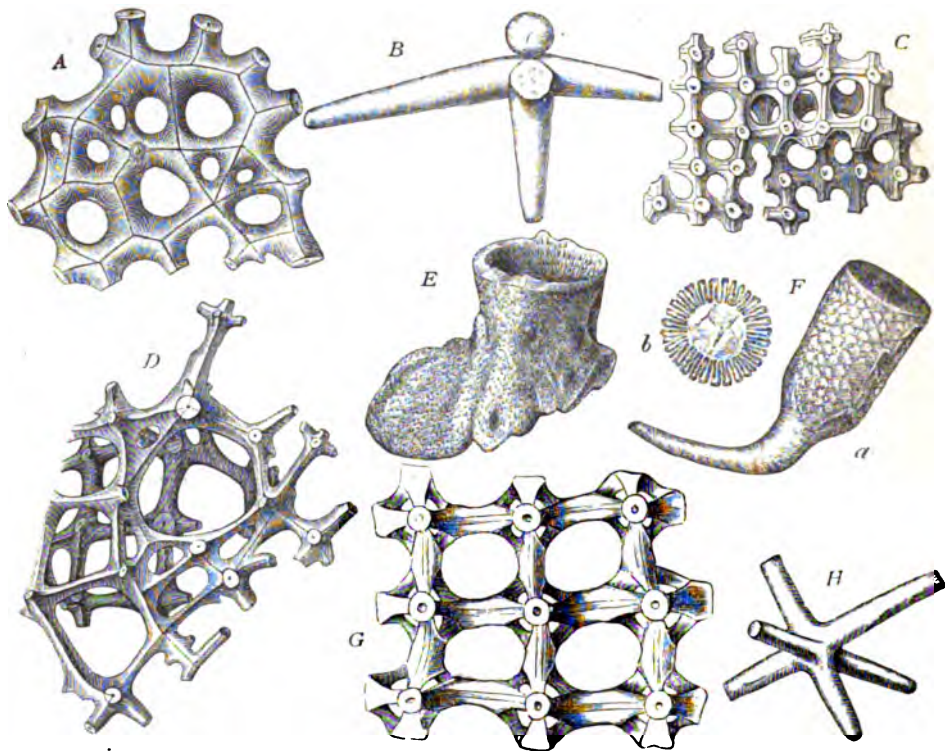

C. 1705. Hexactinellidae: A) *Casearia cretacea* Poč., krycí vrstva jehliček, zvětš.; B) a H) *Hyalostelia Smithii* Young, volné jehličky, zvětš.; C) *Leptophragma cauliformis* Poč., část vnitřní kostry, zvětš.; D) *Casearia cretacea* Poč., část vnitřní kostry, zvětš.; E) *Craticularia vulgata* Poč., zmenš.; F) *Ventriculites angustatus* Röm., a) celý exemplář, b) příčný průřez, zmenš.; G) *Diplodictyon heteromorphum* Rss. sp., část kostry zvětš.

příček bývá šest nebo násobek šesti. Zahrnuje podřady *Antipatharia*, *Madreporaria* a *Actinaria*.

Hexactinellidae [-aktinélíde] jest řád hub mořských, které mají křemenité jehličky se šesti kolmo na sobě postavenými a jako osy v osmistěnu rozloženými rameny. Každým ramenem probíhá chodba osová, která se uprostřed jehličky v tak zv. uzlu s ostatními spojuje. Jehličky tyto buď spájejí se spolu v pevnou kostru tím, že konce ramen jednotlivých jehliček, pravidelně do řad k sobě sestavených, se spojují a novými uloženinami hmoty křemenité v jednodlitou mřížovinu se přeměňují (vyobr. č. 1705. C), anebo leží volně a bývají pospolu držány jen protoplasmou nebo tím, že se do sebe vplétají. První skupina, a jehličkami v pevnou kostru spojenými (Di-

zevnějšek vycházející úplně zakrňují a mimo to i ostatní ramena mocně tloustnou, takže povstává krycí vrstva jehliček, která celou kostru houby obhluje (vyobr. č. 1705. A). U některých rodů jest na povrchu kostry zvláštní samostatná krycí vrstva v podobě jemné, dírkované blány křemenité, která s kostrou nesouvisí, která však rovněž z jehliček povstala, jak tomu svědčí četné zakrňelé chodby osová. Střední bod, v němž ramena jehliček se scházejí, t. zv. uzol, bývá buďto plný neb i dutý. V druhém případě ramena jehliček spojena jsou spolu šikmými trámečky, pravidelně jako hrany osmistěnu položenými, kdežto střed uzlu zůstává prázdným (vyobr. č. 1705. G). Chodby osová v jehličkách v pevnou kostru spojených podobně splyvají v sebe jako ramena jehlic; často se však stává, že při tomto

spojení chodby osové se minou a v tom případě pokračují dále k sousednímu uzlu, takže některé rameno má pak z rovnoběžné chodby osové. V uzlech dutých probíhají chodby osové pravidelně v podobě jemných rourek. Povrch jehliček bývá buď hladký nebo jest hrboulký neb i trny pokrytý. Mimo jehlice kostru budující vyskytají se na povrchu hub jehličky rozličných podob, vždycky volné a velmi malých rozměrů, t. zv. jehličky protoplasmové. Vnější tvar hub z tohoto oddělení jest velmi rozmanitý, obyčejně nálevkovitý neb i válcovitý, někdy však také rozvětvený neb i lupenitý. Soustava vodní skládá se z jednoduchých chodeb, které vnikají do stěny tělesa houbového kolmo nebo šikmě. Výjimkou procházejí celou stěnou a končí slepě před dutinou střední; obyčejně jsou krátké. U tvarů s kostrou řídkou není vůbec chodeb vodních a voda proudí v mezerách kostry. Oddělení to čítá 8 čeledí. Čeleď *Oophymidae* má hlavního zástupce rod *Oophyma* v českém útvaru juráckém; do čeledi *Euretidae* s mřížovinou z jehliček poměrně velkých staví se nejrozšířenější rod *Craticularia*, tvaru pohárovitého a často se stvolem na základně mohutně rozšířeným. V české křídě rod tento zastoupen jest 13 druhy; nejobyčejnějším zjevem v korycanských vrstvách jest *Cr. ulgata* (vyobr. č. 1705.E). Čeleď *Coscinoporidiae* vyznačuje se kostrou jehliček malých s uzly dutými a zastoupena jest v českém útvaru křídovém 7 rody, jako: *Leptophragma*, *Pleurostoma*, *Synaulia*, *Lopanella* a j. Čeleď *Staurodermidiae* tvoří přechod mezi kostrami složenými z jehliček s uzly plnými a oněmi, jejichž jehličky mají uzly duté. Podobně i čeleď *Calodictyonidae*, u nichž kostra složena ze dvou vrstev. V jedné z nich jsou jehlice s uzly dutými. Rod *Diplodictyon* nalézá se hojně v korycanských vrstvách v podobě tenkých lupenů. Čeleď *Ventriculitidae* má jehlice s uzly dutými a čítá velký počet zástupců. V našich teplických vrstvách obyčejnou zkamenělinou jest *Ventriculites angustatus* (vyobr. č. 1705.F), jehož stěny jsou v záhyby složené. *Macandrospongidae* mají těleso houbové, složené z nepravidelně propletených rour, které kryjí jsou společnou vrstvou krycí. Jehlice mají uzly duté. Hlavní zástupce *Plocoscyphia* vyskytuje se u nás v bělohorských a teplických vrstvách dosti často. Do čeledi *Coelopychidae* staví se rody velmi typického tvaru vnějšího. Jsou totiž deskovité a uprostřed dlouhým válcovitým stvolem opatřené. Kostra, velmi úhledná, složena jest z jehlic s uzly dutými. Skupina, u níž jehličky volně, nespojeny leží, slabě jest zastoupena v dobách geologických, za to tím více čítá tvarů v mořích nynějších. Ze zkamenělých uvéstí jest rod *Hyalostelia*, jehož ojedinelé jehličky v českém silurském útvaru a sice hlavně v pásmu rokycanském (*d, y*), pak dále i v lochkovském a v břidlicích srbských (*f, a, h*.) nalézány bývají (vyobr. č. 1705.B a H). — Srov. Zittel, Studien an fossilen Spongien (1877—78); Hinde, Catalogue of the fossil Sponges (1883); týž,

A monograph of the british fossil Sponges (1887—88); Pošta, Beiträge zur Kenntniss der Spongien der böhm. Kreideformation (1883 až 1885). Pa.

Hexadický (z fec.), šestkový, šesterečný. **Hexašder** (z fec.), šestistěn (v. t.).

Hexašmeron, hexahšmeron, hexameron (z fec.), šestidenní, t. j. kniha jednající o šesti dnech; zvláště zavou se tak knihy jednající o stvoření světa v šesti dnech. Nejznámější jest podobné h. Pseudo-Epiphaniovo. I Dracontiova báseň De Deo jest h. Z moderních má Wieland své H.

Hexagon (z fec.), šestiúhelník (v. t.).

Hexagonální soustava v. Krystallové soustavy.

Hexagynia viz Linnéova soustava.

Hexachord (z fec.), název diatonické stupnice o 6 tónech, kteráž byla ve středověké hudbě podkladem tónového systému a Quindonem z Arezza pojmenována byvši, méně technickým způsobem počátečními slabikami hymny k sv. Janu Křtiteli, napsané Diaconem Paulem: *ut, re, mi, fa, sol, la*, sloužila za základ solmisace (v. t.).

Hexaketosy, Hexalodosy, viz Hexosy.

Hexameron viz Hexašmeron.

Hexameter (fec.) jest nejstarší metrum básnictví řeckého a nerozlučně spojené s básněmi epickými jak u Řeků, tak i — od Ennia počínajíc — u Římanů. Mimo epos užívalo se v metrice antické h-tru jako první součásti disticha elegického a v některých strofách Archilochových, jež u Římanů od Horatia byly napodobeny. Z metriky antické h. přešel do básnictví moderního, avšak i zde podržel pro klidný rhythmus původní svůj ráz epický. Z téže příčiny h. slul u starých metriků *μέτρον ἠρωικόν* či *ἠρώων*, též jen *ἔπος* neb *ἔξαμετρον*, a básně v něm složené byly v dobách nejstarších recitovány od pěvců (*αἰδοί*) při různých slavnostech k varitu (*φόρμιγξ*), jak o tom již v básních Homérových na dvou místech (o Fémiovi na Ithace, Démodikovi u Faiaků) zmínka se děje. — H. skládá se ze šesti daktylů čtyřdobých, obsahuje celkem 24 dob a tvoří tedy rhythmickou periodu o dvou členech (*περίοδος δίκωλος*) s dvěma hlavními přízvuky (ikty). Trojstopí první sluje *κῶλον δέξιον*, druhé *ἀριστερόν*. Při h-tru třeba zřeteli míti k jeho tvaru, caesurám, diairesim, interpunkci, zakončení a akcentuaci. — V příčině jeho tvaru třeba poznamenati, že daktyl šestý vždy jest stažen v spondeus (—) aneb, poněvadž na konci periody rhythmické místo slabiky dlouhé může nastoupiti krátká, že lze proměnití jej v trochaeus (—); pročež někteří metrikové, ač snad méně správně, soudí, že h. v poslední stopě jest katalektický a častý v šesté stopě spondeus, že jest pouhou obměnou původního trochaje. V prvních čtyřech stopách h-tru může místo daktylu nastoupiti spondeus, což podminěno bývá obyčejně vážností obsahu: v stopě však páté jest spondeus výjimkou a verše, kde tak se děje, slují h-try spondejské. Jsou však, ač zřídka, i h try skládající se ze samých spondeů, rázu ovšem velmi těžkopádného a

tvorící opak k h-trům složeným ze samých daktylů, rázu velmi pohyblivého, jako známý verš z Aeceidy, jež přeložil Vinařický: »Čtvermonohým dupotem ujetou tepe podkova půdu.« — Z caesur v h-tru se vyskytjících nej- obvyklejší jest caesura v třetí stopě za první slabikou dlouhou, zvaná *τομή πενθημιμερής*, oblíbená zvláště u Římanů, a caesura v téže stopě za první slabikou krátkou, zvaná *τομή κατά τρίτον τροχαίον*, oblíbená u Řeků. Mimo ně nalézáme častěji caesuru po první délce stopy čtvrté (*τομή εφθημιμερής*), spojenou obyčejně s vedlejší caesurou v stopě druhé, čímž h. jaksí ve tři části se rozpadá. H. bez platných caesur jest špatný a nerhythmický, jako známý verš Horatiův, zúmyslně chybně utvořený: »Non quivis videt immodulata poemata iudex.« — Z diairesí v h-tru častěji užívaných nad jiné důležitá jest diairese po stopě čtvrté, jež sluje bukolická, poněvadž zvláště často vyskytá se v bukolických zpěvech Theokritových. Veliký počet diairesí jest h-tru velice na úkor, jak poznati lze z nepěkného verše Enniova: »Sparsis hastis longis campus splendet et horret.« — V příčině interpunkce zaslужuje povšimnutí, že silná přerývka smyslu po stopě páté jest v básnictví epickém téměř nepřipustná. — Co se zakončení h-tru týče, třeba poznamenati, že jednoslabičné slovo na konci verše jest výjimkou a že, kdekoli se vyskytá, má označen býti jakýsi výsledek náhlý a neočekávaný, jako v známém verši Horatiově: »Parturiunt montes, nascetur ridiculus mus.« — V příčině akcentuace h-tru jsou mínění učenců rozdílná: jedni kladou hlavní důraz na stopu třetí a čtvrtou soudíce, že tento v prvním trojstopí stoupal, v druhém klesal, jiní opět soudí, že hlavní důraz spočíval na stopě první a čtvrté a že tedy klesal i v polo- vici první i v druhé. Zdá se však, že různá tato mínění dobře lze spojití, uvážíme-li, že by h. při úplně stejném přednášení všech veršů byl příliš jednotvárný a že asi obou akcentuací dle různého obsahu verše bylo používáno.

O h-tru v české literatuře, původní i překladové, viz *Metrika česká*.

Hexamitus Duj., rod vlastních nálevníků bičíkatých (*Flagellata*) z řel. mnoho- bičíkatých (*Polymastigina*), má ovalní až podlouhlé tělko, nahé, často obrysů měnivých. Přída bývá oblá a nese dvě páry čile pohyblivých brv, zadek zašpičatělý neb tupý, nesoucí pár dlouhých vlečných brv, sloužících časem k upevnění tělka na podklad nějaký. Uvnitř těla nalézá se na přídě jádro a dále za ním stažitelná vakuola. Zástupci zájímavého tohoto rodu žijí jednak volně ve vodách sladkých, bohatých na rozkládající se látky ústrojně, ku př. v náleveh, jednak jsou cizopasníky, tak obojživelníků (v rouře zaživací žab a čolků) a měkkýšů (v rouře zaživací ústřic). Známe asi tři druhy, z nichž uvádíme **H. inflatus** Duj. (vyobr. č. 1706.), s tělkem na zadku vykrojeným, 1'027 mm dl. Šc.

Hexandria viz Linnéova soustava.

Hexanchus viz *Heptanchus*.

Hexany slovou uhlovodíky z řady parafinů, o společném vzorci $C_n H_{2n+2}$. Z nich h-an normální $CH_3 \cdot [CH_2]_n \cdot CH_3$ jest obsažen v americkém petroleji. Také v oleji dehtovém z některých druhů uhlí (boghead, cannel) nalezen. H. tvoří značnou část tékavějších aetherů petrolejových (gasolin, kanadol). H-an normální jest tekutina 0'66 (při 17°) hutná, kolem 69° vroucí; ostatní čtyři známé h. velmi se mu podobají. OŠc.

Hexapla (fec.), šesteré, t. j. knihy (*βιβλία*), název Origenova (v. t.) kritického vydání hebrejského textu biblického s paralelními překlady řeckými. Účelem Origenovým bylo, zjednotiti spolehlivý překlad biblický a tím pro svět křesťanský pomůcku, k níž stejně mohl by se odvolávati jako Židé na text hebrejský. Za tím účelem sestavil vedle sebe v paralel. sloupcích text hebrejský v písmě hebrejském a řecké transkripce a překlady Aquilův, Symmachův, Septuagintu a Theodotiovův. K jednotlivým knihám použil i jiných ještě převodů, celkem tří, od neznámých autorů. Hlavní péči věnoval textu Septuaginty, jež pečlivě srovnal s hebrejským originálem a kde poskytoval více než tento, dotýcné místo — označil, kdežto místa tam chybějící z ostatních překladů přejímal, jak zdál se mu který nejlepší, a hvězdičkou označoval. H. povstala snad v Caesarei Palestinské po r. 231 po Kr. Origenův text Septuaginty stal se pak církevním textem v Palestině a byl i o sobě vydán Eusebiem a Pamfílem. Ještě sv. Jeronym nalezl část H-ly u Pamfíli v Caesarei, později však zanikají zprávy o ní úplně. Soudilo se, že vzala za své při dobytí Caesaree Araby ok. r. 653, až r. 1896 nalezeno v Miláně v řeckém palimpsestu z X. stol. nově přepsaném ve XIII. nebo XIV. stol. s malými mezerami a žalmů. Nález svědčí tedy, že ještě v X. st.

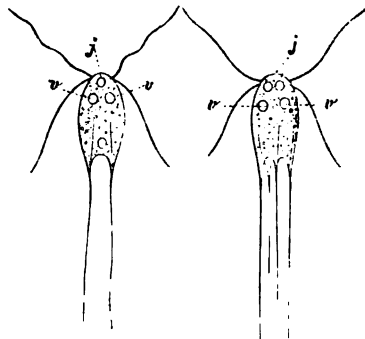

Č. 1706. *Hexamitus inflatus* Duj., světš.; na pravo dělicí se jedince; j jádro; v stažitelná vakuola.

h. existoval a Ceriani vydal v *Rendiconti dell' Instituto Lombardo Serie II. Vol 29* (1896) žalm 45, 1—4. Nálezce Norcati pak chystá vydání celku. V nálezu stojí překlad Symmachův před Aquilovým. Zachovány jsou jen zlomky, ale i ty jsou důležité, poněvadž materiál, s nímž Origenes pracoval, většinou se ztratil. O sebrání

zlomků pracovali Peter Morin v sixtinském vydání Septuaginty (1587 v Římě), Drusius (Veterum interpretum Graecorum in totum V. T. fragmenta collecta etc. 1622), Martianay (zlomky zachované u sv. Jeronyma ve 2. sv. děl sv. Jeronyma, Pař., 1699) a neúplněji, ač zhusta nekriticky a ne vždy správně a úplně, Bernard de Montfaucon v Hexaplorum Origenis quae supersunt atd., Pařiz, 1714, 2 sv., nově vydal K. Fr. Bahrtd, Lipsko, 1769—70, 2 č., ač v celku bez důležitých poznámek Montfauconových. Doplnky k Montfauconové sbírce podali J. G. Scharfenberg (Animadversiones atd., Lip., 1776 a Spec. animadversiones, t., 1774), J. Ch. Döderlein (v Eichhornově Repertoriu), Chr. Fr. Matthäi (Animadversiones ad Origenis H., t.), J. F. Schleussner (Curae hexaplares, k žalmům, Got., 1785). O částečnou restituci H-ly pokusil se G. L. Spohn (Jeremias vates..., Lip., 1794, 1824). Srv. Chrestomathia Hexaplaris od J. G. Trendelenburga (Lip., 1794). Nejnovější jest Fiedovo: H-lorum Origenis quae supersunt (Oxf., 1867 a n.).

Hexapoda viz H myzi.

Hexapolis (fec.), šestiměstí, spolek šesti měst v krajině Doris v Karii. Viz Doris 2).

Hexastichon (fec.), sloka o šesti řádcích.

Hexastylus (fec.), chrám o šesti sloupcích v průčelí.

Hexateuch (fec.) viz Heptateuch.

Hexham viz Hexylény.

Hexham [-ksem], staré město v angl. hrabství Northumberlandu, na pr. břehu Tynea, 30 km záp. od Newcastleu, v uzlu několika železnic, s 5932 ob. (1891). Na tržišti nalézá se got. kostel z XII. a XIII. stol. a zříceniny opatství r. 1296 od Skotů rozbořeného. Z průmyslu vyniká jirchářství, rukavičkářství a výroba viněného zboží. Již r. 674 byl H. sídlem biskupským; 8. května 1464 zvítězili zde voje Eduarda IV. vedené Montaguem nad přívrženci Jindřicha VI. pod vév. Somersetem.

Hexiny slovou uhlovodíky z řady acetylenové o společném vzorci C_6H_2 . Nejlépe z nich známe diallyl (C_6H_2), který jest tekutina fetkví páchnoucí, při 59° vroucí. OŠc.

Hexis (fec.), držení těla.

Hexity slovou šestimocné alkoholy $C_6H_{14}O_6$, o rovně probíhajícím řetězu uhlíkatém, takže jich rovinný vzorec jest

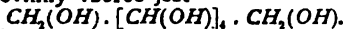

Chemickou povahou svou souvisí těsně s cukry o téměř počtu atomů uhlíku $C_6H_{12}O_6$ (viz Hexozy) a jeví ve shodě s tím isomerie, které vysvětlujeme toliko z formulí prostorově pojatých, kterážto okolnost nejpatrněji se jeví v tom, že známe modifikace opticky isomerické pravotočivé a levotočivé i modifikace opticky nečinné. H. vyskytují se hojně v přírodě; patří sem mannit (v. t.) z obyčejné manny, dulcít (v. t.) z manny madagaskarské a sorbit (v. t.) ze šťavy jeřabin. Okysličujícími prostředky umíme z h-tů přejíti k hexosám a naopak hydrogenisující hexozy získáváme h. OŠc.

Hexony slovou uhlovodíky z řady mastné o vzorci C_6H_{14} . OŠc.

Hexosy slovou cukry o společném vzorci $C_6H_{12}O_6$, mající šest funkčních skupin v řetěze uhlíkatém. Pět skupin těch jest alkoholických [bůd jsou to jednomocné skupiny primární $CH_2(OH)$, nebo dvojmocné skupiny sekundární $CH(OH)$]. Šestá skupina jest bůd aldehydická (jednomocná, COH) neb acetonická (dvojmocná, CO). V prvním případě slovou cukry ty hexaldosy, na pf.

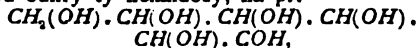

v druhém případě slovou hexaketosy, na pf.



Skupiny alkoholické $CH_2(OH)$, majíce asymetrický uhlík (takový, který, jsa ve spojení se čtyřmi různými radikály, umožňuje sloučenině působiti ve světlo polarisované), zaviňují četné isomerie optické, které se jen vzorci prostorovými vyložití dají. Tak na pf. známe trojí cukry, jimž všem přísluší uvedený vzorec hexaldos: glukosu, gulosu, manosu, a každý z těchto cukrů vůči polarisovanému paprsku bůd pravotočivý nebo levotočivý nebo nečinný. Studium těchto poměrů mezi zmíněnými cukry i vůči šestimocným alkoholům hexitům (v. t.) jest důležitou kapitolou stereochemie. Zevrubně studovány jsou hexaldosy: glukosa, gulosa, manosa, galaktosa; hexaketosy: fruktosa, sorbosa. H. jsou v přírodě nad miru rozšířeny, ba zdá se, že šestiatomové cukry (nebo molekuly jich vícenásobné) příroda nad jiné ochotně vytváří. H. přicházejí bůd volně, nebo jako složky disacharidů a polysacharidů, cukrů to složitějších, které působením zředených kyselin neb i určitých mikroorganismů — přijímajíce molekulu vody nebo více jich — ve dvě nebo tři atd. molekuly h-os se rozpadají (biosy, triosy), kterýžto pochod slove hydrolyse (v. t.), ve zvláštním případě inverse (v. t.). Podobným pochodem vznikají h. z glykosidů (v. t.). H., cukry to nejdávněji známé a studované, jsou hmoty většinou krystalické — ač nelze je vždy ku krystalisaci přiměti —, ve vodě vesměs rozpustné, chuti sladké; roztoky, vjmouc zmíněné modifikace nečinné, působí v rovinu světla polarisovaného. Redukují roztok Fehlingův, kvasi většinou kvasnicemi. Charakteristické sloučeniny poskytují s fenylhydrazinem, dle nichž snadno je rozeznáváme. Podrobnosti viz při jednotlivých heslech. OŠc.

Hexoylové kyseliny jsou mastné kyseliny o společném vzorci $C_6H_{12}O_2$. Normální kyselina hexoylová $CH_3 \cdot [CH_2]_4 \cdot CO_2H$ slove kys. kapronová, neboť jest obsažena v másle kravském a kozím. Vzniká při máselném kvašení cukru, líhu a glycerinu za přítomnosti masa a křidy neb okysličením alkoholu hexoylového, jest vedlejším výrobkem při čištění kyseliny máselné. Tekutina olejovitá, při — 18° tuhnoucí, při 205° vroucí. S vodou se nemísí. Kyselina isobutyloctová

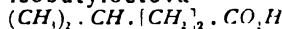

jest s glycerinem sloučena v másle kravském

i v tuku kokosovém, volná v některých bylinách. — Kyselina

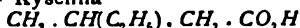

jest opticky činná. — Ostatní h. k. lze poříditi uměle dle zásad organické synthese. OŠc.

Hexyl jest jednomocný radikál z řady alkylů (v. t.) o vzorci C_6H_{11} . OŠc.

Hexylény (hexény) slovou uhlovodíky ze řady olefinů (v. t.) o společném vzorci C_6H_{12} . Normální β -hexylén



připraven ze sekundárního hexyliodidu z manitu. H. jsou veskrze nízkou vroucí kapaliny, lehčí než voda. OŠc.

Hexylové alkoholy mají společný vzorec $C_6H_{13}O$. Normální h-vý a-ol

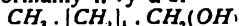

obsažen jest jako ester v semeni některých druhů rostliny *Heracleum*. Jsou to většinou kapaliny. OŠc.

Hey: 1) H. Wilhelm, básník něm. (* 1789 v Leině u Gothy — † 1854 v Ichtershausenu), superintendent, je znám svými *Fabeln für Kinder* (Hamb., 1833—37, 2 sv.) s ilustracemi Otty Specktera. Srv. Bonnet, Der Fabeldichter W. H. (Gotha, 1885).

2) H. Julius, zpěvní paedagog německý (* 1832 v Irmelshüzách v Dol. Francích), navštěvoval mnichovskou akademii, obrátil se však později k hudbě a studoval u Fr. Lachnera harmonii a kontrapunkt a u Friedricha Schmitta zpěv. Jakožto chránělec krále Ludvíka II. a osobní přítel Wagnerův působil na hudební škole mnichovské založené Bülowem r. 1867 a snažil se zreformovati pěvecký výcvik se zřetelem na požadavky německé hudby dramatické, provedl pak zásady své v praxi při zahájení slavnostních her v Bayreuthu tetralogií *Der Ring der Niebelungen* r. 1876. Zkušenosti nabyté k radě Wagnerově uložil pak ve spise *Deutscher Gesangsunterricht* o 4 dílech (1886), obsahujícím návod, jakým způsobem nutno racionálně vychovávatí pěvce od základního tvoření tónů až k uměleckému přednesu. R. 1887 přesídlil se do Berlína. Většina nejlepších pěvců něm. vyšla z jeho školy.

von **Heydebrand und der Lasa** Tassilo, šachista něm. (* 1818 v Postupimi), bývalý něm. vyslanec v Kodani; žije nyní ve Wiesbadenu, jsa majitelem největší bibliotéky šachové na světě (dle seznamu z r. 1896 as 1800 děl). *Handbuch des Schachspiels* (Berlín, 1843), s přítelem R. v. Bilguerem započatý, dokončil a obstaral ještě 5. vydání (7. vyd. Lipsko, 1891). Dílo to nemá ve svém oboru rovna, obsahujíc nejdůkladnější teorii šachovou. Vyhledáváje na cestách svých s velikými často obětmi vzácné a staré rukopisy a díla šachová, uveřejňoval je H. vysvětlivkami opatřené samostatně nebo v odborných listech v moderní úpravě (Cessoles, Lucena, Damiano, Greco, Gotinský rukopis a j.). H. von Lasa jest z nejlepších znalců literatury a obětavým příznivcem hry šachové. Mě.

Heydemann: 1) H. Ludwig Eduard, právník něm. (* 1805 v Berlíně — † 1874 t.), od r. 1845 professor pruského zemského práva

v Berlíně. Jsa od r. 1846 předsedou literárního znaleckého spolku, vydal v Berlíně r. 1848 jeho dobrá zdání, týkající se otázek autorského práva. Od r. 1858 byl též předsedou hudebního znal. spolku. Hlavním dílem H-ovým jest *Einleitung in das System des preuss. Civilrechts* (Lipsko, 1861—68, 2 sv.). Společně s Dambachem napsal *Die preussische Nachdrucksgesetzgebung, erlautert durch die Praxis des litterarischen Sachverständigenvereins* (Berlín, 1863).

2) H. Heinrich, archaeolog něm. (* 1842 v Greifswaldě — † 1889 v Halle, kde byl od r. 1874 prof. klass. archaeologie). Z publikací jeho uvádíme: *Iliupersis* (Berlín, 1866); *Über eine nacheuripidische Antigone* (t., 1868); *Griechische Vasenbilder* (t., 1870); *Die Vasensammlungen des Museo Nazionale zu Neapel* (t., 1872); *Die antiken Marmorbildwerke in der sogen. Stoa des Hadrian, dem Windthurm etc. zu Athen* (t., 1874); *Mittheilungen aus den Antikensammlungen in Ober- und Mittelitalien* (Halle, 1879); *Terrakotten aus dem Museo Nazionale zu Neapel* (Berlín, 1882); *Dionysos' Geburt u. Kindheit* (Halle, 1886); *Pariser Antiken* (t., 1887). Mimo to uveřejnil hojný počet pojednání v *Annali dell' Instituto*, *Archäol. Zeitung*, *Jahrbuch des archäol. Instituts* a *Winckelmannsches programm* Hallských. Srv. *Biograph. Jahrbuch* 1890, str. 53. Vj.

Heyden: 1) Jakob van der H., ryjec a nakladatel (* 1570 ve Štrasburku — † 1637 ve Frankfurtě n. M.), syn malíře Jana v. d. H., ryl řadu podobizen knížecích osob a jakožto svůj nejlepší list: *Vnitřní pohled chrámu Štrasburského*. J-k.

2) Friedrich August von H., básník něm. (* 1789 na zámku Nerfken u Heilsberku ve Vých. Prusích — † 1851 ve Vratislavi), studoval práva, byl vrchním vládním radou ve Vratislavi, znesadnil se však s ministerstvem, když nechtěl přijmouti úřad censorský (r. 1843). Byl obratný básník, jenž zkusil se v dramate (*Nadine*; *Die Modernen*; *Der Liebe Zauber* a j. sebrány v *Theater*, Lip., 1842, 3 sv.), románě (*Die Intriganten*, 1840, 2 sv. a *Randzeichnungen*, 1841, 2 sv.) i básnické povídky (*Reginald*, 1831; *Der Schuster von Ispahan*, 1850; *Die Königsbraut*, 1851; *Das Wort der Frau*, 1843, 23. vyd. 1881), kdež se mu nejlépe dařilo. Po smrti vyšly jeho *Gedichte* s životopisem od Th. Mundta (1852).

3) H. Otto Joh. Heinrich, malíř hist. a podobizen (* 1820 v Ducherově v Pomořanech). Z bohoslovce stal se malfem u Wacha a Klöbera v Berlíně a Cogniata (1847—48) v Paříži; v l. 1850—54 zdržoval se v Itálii. Z jeho děl uvádíme: *Jób a jeho přátelé* (1855, museum ve Stětíně); *Založení university greifswaldské* (1856); *Bogislaw X. na cestě do Jerusalema přepaden mořskými loupežníky* (mus. štět.); *Kázání Jana Kapistrana před radnici ve Zhořelici*; *Polní maršál Schwerin v bitvě u Prahy* (zámek v Berlíně); podobizna císa. Viléma I. R. 1866 účastnil se H. válečného tažení v Čechách při hlav. stanu kor. prince a maloval *Episody z bitvy u Králové Hradce* (1868, Nár. galerie), načež r. 1869 cestoval do Orientu.

V l. 1870—71 účastnil se války něm.-franc. a provedl: *Návštěva něm. císaře u poraněných v zámku versailském*. Později provedl ještě: *Apollo s Musami a Graciemi* (opona divadla v Poznani); *Ustanovení poslední večere Páně* (v kostele díky v Berlíně). H. jest profesorem a dvor. malířem v Berlíně. J.-k.

4) H. August Jak. Theodor von H., malíř, syn básníka Fr. Aug. H-a (* 1827 ve Vratislavi). Jako báňský úředník přišel do Istriie a Hor. Slezska a teprve r. 1859 věnoval se umění a učil se kreslit u berlínského řezbáře Holbeina. Na to stal se v Berlíně žákem Steffelkovým, později byl u Gleyra a Coutura v Paříži. V Itálii, kamž častěji cestoval, studoval památky renaissance a pod vlivem jejich maloval *Sv. Barbaru jako patronku horníků* (1864). Na to provedl: *Setkání se Luthera s Frundsbergem na říšském sněmu ve Vormsu* (germ. mus. v Norimberce); *Zástup lidí před zámečným kostelem ve Vitemberce po přibití thes; Arion na vlnách mořských* (1868, opona berlínských opery); *Francouzští vyslanci ucházejí se o princeznu Clémenci* (dle provenc. pověsti); *Sváteční jitro* (1870, nár. galerie berl.); *Jízda valkyr* (1872); *Olafova svatební jízda* (1878, dle motivu z Herdera). H. provedl i fresky v berl. radnici, v budově generál. štábu, ve velkém sále císař. galerie a v kupolovém sále nár. galerie. Mimo Berlín prováděl malby ve Vratislavi, v soudní budově v Poznani (1881) a v gymnasiu v Gubinu (*Gero, markrabě Vých. marky, v posledních bojích se slovanskými Lutici u Gubina*). Konečně vydal H.: *Blätter für Kostümkunde* (1876); *Perlen* (1880); *Tracht der Kulturvölker Europas vom Zeitalter Homers bis zum XIX. Jahrh.* (1889). J.-k.

5) H. Adolf, architekt něm. (* 1838 v Krefeldu). Vzdělav se u otce a v Berlíně, provedl později společně s W. Kyllmannem množství vynikajících staveb po celém Německu i za hranicemi, vše ve francouzské a něm. renaissance. Z hlavních prací jmenujeme chrám Düsseldorfský, evang. kostel v Höchstu n. M., císařskou galerii a j. v Berlíně, řadu vil (u Postupimě a j.). Pro vídeňskou výstavu r. 1873 postavili několik budov říše Německé, dále stavebi pro berlínské výstavy r. 1880, 1882 a 1886. H. též provedl mnoho zdařilých návrhů z oboru uměleckého průmyslu.

Heydenreich Karl Heinrich, filosof a estetik něm. (* 1764 v Stolpenu v Sasku — † 1801 v Burgwerbenu), celkem přívrženec Kantův, od r. 1789 profes. filosofie v Lipsku. Z jeho četných děl uvádíme: *System d. Aesthetik* (1790); *Propädeutik d. Moralphilosophie nach Grundsätzen d. reinen Vernunft* (1794); *System d. Naturrechtes nach kritischen Principien* (1794); *Versuch über d. Heiligkeit des Staates u. die Moralität der Revolution* (1794); *Briefe über den Atheismus* (1796). Mimo to podal hojně překladů filosofických děl cizojazyčných, z angličtiny Archibalda Alisona *Über den Geschmack, dessen Natur u. Grundsätze* (1792), z italského Agatopista Cromaniana *Kritische Geschichte der Revolutionen d. Philosophie in den 3 letzten Jahrhundt.* (1791),

z franč. Pascalovy *Ideen über Menschheit, Gott u. Ewigkeit* (1793) a j.

Heydrich Moritz, spisovatel něm. (* 1825 v Drážďanech — † 1852 v Lošvici), napsal několik dramát. prací, jako tragédie *Tib. Gracchus*, *Leonore v. Portugal*, romantickou frašku *Prinz Lieschen*, kouzelnou hru *Die schöne Magelone* a j., mimo to sbírku básní *Sonnenschein auf dunklem Pfade* (1869) a vydal Otty Ludwiga »Shakespeare-Studien« a jeho »Nachlasschriften« (1871—73).

Heydt August, svob. pán, ministr prus. (* 1801 v Elberfeldě — † 1874 v Berlíně), převzal s bratry svými bankovní závod v Elberfeldě a působil jako poslanec na sněmě Rýnských provincií a v l. 1848—51 jako pruský ministr obchodu a ředitel prus. banky. R. 1862 přijal ministerstvo financí; ale když smírné návrhy jeho, kterými měl býti odstraněn spor, o reorganizaci vojska mezi poslanci a vládou vzniklý, nebyly přijaty, odstoupil. Teprve na poč. r. 1866 byl k úřadu tomu znovu povolán i osvědčil tu velkou obratnost; nebo sehnal potřebné peníze na válku s Rakouskem a upravil příjmy státní. Odpor, r. 1869 na severoněmeckém sněmě proti jeho návrhům nových daní vzniklý, přiměl ho k tomu, že odstoupil.

Heyduk: 1) H. František, spis. historický (* 1823 v Rychmburku — † 1885 v Ml. Vožici). Vystudovav gymnasium v Litomyšli, vstoupil do praxe k vrchnostenskému úřadu rychmburskému, odkudž po 10 letech stal se aktuárem při vyvazovací kommissi v Chebu, pak na Mělníce a r. 1855 aktuárem při okr. úřadu v Ml. Vožici. Při organizaci okresního hejtmanství r. 1868 dán na dočasný odpočinek i vyučoval po nějaký čas na tábořské hosp. škole zákonům. Posléze jmenován okr. kommissářem v Domažlicích, odkud r. 1882 odešel pro chorobu na trvalý odpočinek do Ml. Vožice, Literární činnost svou zahájil H. r. 1853 v »Praž. Novině« dopisy a články o řízení vyvazovacím. Největší část prací jeho patří však historii, místopisu, rodopisu a archaeologii, zvláště Mělníka a Mladé Vožice (*Zříceniny hradu Šellenberka; Mladovožická kaple Marie Panny na Hradě* a jiné v »Praž. Nov.« pod jménem Fr. H. Rychmburský). Jiné články jeho uveřejněny v »Času«, »Lužničanu« a »Táboru«. Od roku 1868 redigoval »Úřední list« hejtmanství tábořského, sbíraje zároveň materiál k topograficko-historickému slovníku tohoto hejtmanství a k dějinám měst Soběslavě a Milčína, jež však tiskem nevyšly. HŠ.

2) H. Bedřich (* r. 1832 na Rychmburku), studoval na reálce v Poličce a vyšší v Praze, pak poslouchal hospodářství a lesnictví na technice v Praze; vstoupiv r. 1851 do služeb kn. Ferd. Kinského, odešel po nějaké době do Uher jako úředník knihovního katastru. Po rozpuštění katastr. úřednictva uherského stal se tajemníkem hospodářského spolku pro kraj pražský a vydával s Jos. Kučerou »Pokrok Hospodářský«. H. jako výborný odborník napsal té doby několik knih, zejména *Hospod.*

účty, *Jak má být zařízeno knožiště a výborný Katechismus hospodářský*. Tenkrát studoval v Praze hrabě De Carière a vyzval H-a, aby se ujal řízení jeho ruských statků. H. odjel do gubernie charkovské; ale záhy poznav, jak velice byl zklamán, vystoupil ze služby a jal se psáti do ruských odb. časopisů o hospodářských poměrech na Rusi, ba přičiněním prof. D. Lamba poskytnuta mu příležitost, že mohl i na universitě o předmětu tom čísti. Ale již po I. kursu nabídnuto H-ovi správcovství kavkazských statků knížete Michajila, i jal se zde hospodářsky organisovati veliká území kavkazská a osazovati je lidem českým. Sám dostal velký úctek zemský na Čemeské dolině pod vrchy Marchotskými, kde zařídil vzorné hospodářství a pěstování zahrad a vinic. Na dolině té založil H. tři velké české vesnice: Glebovku, Kyrilovku a Metodějovku, nyní osady kvetoucí. Založil jim školy a knihovny a dal vysázeti tisíce ovoc. stromů, tisíce révových keřů a s výborným prospěchem pěstoval i tabák. Z chudých přistěhovalců českých stali se zámožní občané. Když v Evropě roku 1881 začala na vinicích řádit Phylloxera, poslán byl H. z rozkazu ruské vlády do Francie, Italie, Španělska, Německa a Rakousko-Uherska, aby studoval chorobu révy a prostředky proti naze. H. napsal o pozorováních svých důkladné dílo, za které ministerstvem štědře byl odměněn. Po nedlouhém odpočinku v Novorossijském ústavně opět vyzván, aby se připravil na cestu do Vých. Sibíře. Přidělen byl generalgovernéru baronu Korfovi jako státní rada a náčelník zemědělský. Práce, které se H. tam a na Sachalinu podjal, vyčerpala tou měrou jeho síly, že ochuravěl. Zdánilivě zotavil se na dovolené na Kavkaze i vrátil se r. 1890 na své místo, ale zemřel na lodi následkem žaludečního vředu a pochován jest na břehu mořském.

3) H. Adolf, básník český (* 7. čna. 1835 v Rychmburce), syn Jana H-a, vlastníka hospodářství a hostince. Děd jeho z matčiny strany, mlynář J. Cejka v Šilinkově dole, horlivý stoupenec víry českobratrské a čtenář, měl veliký vliv nejen na vnímavého, čilou fantasií obdařeného hochu, ale i později na básníka. Školního vzdělání nabyt H. na různých místech, hlavně od roku 1850 na nové české reálce v Praze. V té době již počal psáti verše, povzbuzován nejen probudilými spolužáky, kteří si vedením Jos. Svátka pořádali psaný časopis a mezi nimiž byl ne jeden potomní dobrý spisovatel, ale i svými professory, jmenovitě J. Krejčím a prof. Jos. Erbenem. Tam sprátelil se i s bratry E. Krásnohorské, v jejichž domácím kruhu trávil hodiny odpočinku a kratochvíle. Absolvoval reálku, odebral se r. 1854 do Brna na technický ústav. Nepříjemný pobyt v tomto znečistilém městě osladil si výletem na Slovensko, kdež o prázdninách u bratra svého Josefa, sládku v Malackách, seznal Tatry a jejich lid i kraj, jimž později zapěl své nejkrásnější písně. Za rok vrátiv se do Prahy, pokračoval ve studiích technických, horlivě se obíraje

i historií umění, dějinami vůbec a filosofií, býváje i v universitních přednáškách pilným posluchačem. Tato doba rozhodla o směru celého žití H-ova. Vedle jediného časopisu belletrist., Mikovcova »Lumíra«, vznikly tehdy Nerudovy »Obrazy života« a staly se dostaveníčkem snah mladistvých nadšenců, jejichž duše, naplněné září myšlenkových zor moderních, počaly svými paprsky prorážeti šedou mlhu lhostejné nehybnosti tehdejšího strnulého ovzduší českého. H., jsa vždy letory vznětlivě a měkce citlivě, vynikl záhy jako jemnostrunný lyrik, pěl nějakou chvíli s Hálkem i Nerudou pod společným znamením Jindřicha Heinea, ale záhy jako oni počal se vyznačovati akcenty zcela vlastními, které místy již v prvních jeho *Básních* (vyd. 1859 nákl. vlast.), obsahujících i zpěvně lahodné *Cigánské melodie*, intensivně se ozývaly, zejména v oddíle nazvaném *Růže povážská*. Poezie H-ova měla od počátku do sebe mnohou šťastnou podmínku popularity a tak již první ony verše svou nehledanou přistupností myšlenkovou a tklivou vroucností výrazu citového v obecenství se vžily; ale kritika neuznávala příliš ochotné talenty autorova, tak že, bolestně dotknut, na déle se odmlčel. Uprímné přátelství Nerudovo i jiných vynikajících literátů bylo mu náhradou za vlažnost veřejného soudu. V té době H., dokončiv studium na polytechnice, stal se asistentem stavitelství a kresby na c. k. české reálce v Praze, načež se r. 1860 s prof. J. Krejčím, jenž povolán na novou obecní vyšší reálku do Písku jako ředitel, odebral na týž ústav jako profesor stavitelství a kreslení. V úřadě svém učitelském, konaném vždy s oddaností a pietou, dbal H. nejen o pokrok žáků v předmětu vyučovacím, ale působil také na vlastenecký cit a na ideální smýšlení mládeže svěšené, a to žáků i žaček. Vyučoval totiž i na dívčí škole písecké. V Písku se H-ovi zalíbilo takovou měrou, že tam zvolil své bydliště na vždy. Mimo příjemný kruh přátel a známých činily mu písecké lesy a blízkost Šumavy pobyt ten drahým a pro básnickou činnost jeho pozehaně významným, neboť celá řada děl jeho děkuje za svůj původ popudům a dojmům vzešlým z píseckého Pošumaví a ze Šumavy samé. Z Písku podnikal H. též výlety do Italie, jsa vychovatelem mladého syna plukovníka šl. Löwa, s nímž o prázdninách r. 1862 odjel do Rivy, r. 1863 do Tridentu a o rok později do Benátek; kromě krajiny a památných míst seznal tam mnohé zajímavé osobnosti a vešel v trvalá literární spojení. Ve druhé sbírce jeho *Básní* (Písek, 1864) svědčí velmi půvabný oddíl *Jiční zvuky* o živém účinku italských výletů na mysl a tvorbu poetovu. Z ostatních dat klidného života H-ova budiž ještě uvedeno, že r. 1876 opustil Písek, přijav místo profesora na I. reálném gymnasiu v Praze, a zasedl na místo zvěčnělého Hálka jako předseda literárního odboru »Uměl. Besedy«, kde svou ardečností, otevřenou, laskavou, klidnou povahou dovedl opět nahraditi zemřelého přítele. Ač kruh literární

a zejména přátelství nejdražšího jeho druha, Jana Nerudy, byly pro H-a silným magnetem, pfece se mu některé stránky poměrů pražských znechutily tak, že se již za rok do Písku vrátil. Tam dne 1. září 1877 pojal býv. svou žačku Emilku za choť. O tichém štěstí domácího útulku výmluvně pěji mnohé nevyrovnané krásné básně H-ovy. Ale v štěstí to záhy se vedral bolestný zvuk: první svou dcerušku ztratil krátce po jejím narození (1878). Rok na to navštívil podruhé Slovensko a byl tam jako slavný, vroucí pěvec »Cymbálu a huslí« nadšenými poctami vítán. Úplné blaho vrátila mu druhá dceruška, čarokrásně opěvovaná Lila, již věnovala Musa jeho celý poklad poetických perliček. Tím krutější ranou byla mu ztráta tohoto blouznivě milovaného, již čtyřletého, dítěte roku 1884. Ztratil v ní svého »anděla míru«, po němž duše jeho nepřestala krvácti; avšak i slzy jeho proměnily se v poetické perly. Pln zoufalství vydal se na radu lékařskou s chotí na cestu do již. Rusí, na Krym a na Kavkáz, odkud též si přinesl poetickou zeň, uloženou hlavně v básni *Na vlnách*. Od té doby žije H. v tiché, skromné práci svému povolání učitelskému, Musám a ideám národním, bera uvědomělou, rozhodnou účast na veškerých událostech politických i kulturních národa našeho se týkajících a stoje vždy mužně na straně vlastenecké proti všelikým naplaveninám kosmopolitismu jako Čech svobodomyšlný a Slovan v budoucnost slávskou věřící. Tímto duchem proniknuta jest i veškerá jeho tvorba, jež plně jej opravňuje k nejčestnějšímu názvu básníka národního. Řada děl H-ových, bohatá počtem jako vzácná vnitřní hodnotou, stavi jej mezi nejpilnější a neplodnější pracovníky národní. Až dosud vydal H. tyto knihy původní poesie: *Básně* (1859, 1864 a 1865); *Lesní kvítí* (1873 a 1895); *Cymbál a husle* (1876); *Milota a Dědic* (1875); *Píseň o bitvě u Kressenbrunnu* (1877); *Mohamed II.* (1878); *Oldřich a Božena* (Pr., 1879 a 1883); *Dědův odkaz* (t., 1879); *Dřevorubec* (1880); *Pod Vítkovým Kamenem* (1881); *Běla* (1882); *Dudák* (t., 1881); *Za volnost a viru* (Praha, 1881 a 1883 s ill. Schikanedrovými); *V zátiší* (t., 1883); *Na černé hodince* (1884); *Na vlnách* (t., 1889); *Zaváté listy*; *Hořec a srdečník* (t., 1884); *Šípy a paprsky* (t., 1888); *Obrázky*; *Na řádkách*; *Sekerník* (1893); *Písně*; *Bohatýři* (1894). — Po různu v časopisech vyšly a dosud vycházejí velké cykly *Sny královské*, *Ptačí motivy* a *Dudácké písně*. V rukopise chová H. pět knih lyriky, tři knihy epiky a pracuje o sbírce příběhů z dob persequce pobělohorské, za je slyšel z úst lidu ve Žďárských horách po roztroušených samotách a mlýnech, kde posud tichoucný život tráví mnohý z jeho příbuzných, většinou zanicených evangelíků, prochnutých duchem česko-bratrským se všemi jeho zděděnými tradicemi. H. nejraději čerpá si látku ze svěžích zdrojů lidového pochání a ze skutečnosti. Jako pravý básník má zjemnělý, prohloubený cit pro veškeren život a cítí nezdolnou touhu kus života zobraziti plastickou básnického slova. Básně, které po-

dávají tento přímý odraz života, převládají ve tvorbě jeho nejen počtem, ale rozhodně i cenou uměleckou, kdežto spracování látek jinou cestou duchu básníkovu zprostředkovaných, ku př. pověstí a historických zkazek, dalo původ básním, které stavíme do řady druhé. Výjimkou — a sice skvělou — jest mezi těmito znamenitá kniha *Bohatýři*, jež několika historickým postavám českým vztyčila pomníky z pravého poetického kovu a objevila nadání H-ovo v netušené síle a jadrné vyspělosti. Jinak vyznačuje H-a spíše něha, vroucnost a tklivost než ona lapidární ráznost »Bohatýřů«. I v ohnivých písních vlasteneckých, jako na př. v »Šípech a paprscích«, mohutněji vyniká hluboká dojemnost než břitká pádnost. V oboru, kde život citový má volné pole, jest nejvlastnější domov poesie H-ovy; tu vše pod jeho pérem dýše pravdou, jása i pláče přímo čtenáři do srdce, vyrůstá v typických tvarech a kvete barvami neskonale půvabnými. K výrazu citu, jeho hlubin a konfliktů, má H. vždy pohotově nejmarkantnější osoby, nejpřípadnější děje a nevyčerpatelné bohatství obrazů, jež líbezností a vniternou významností na vzájem se přezaují. To vše platí jak o čiré lyrice, tak též o epice, veskrze prosycené oživujícím proudem lyriky. Lyrika, též v náherné formě, jest hlavním živlem v nejpoulnějším H-ově díle, jež založilo jeho slávu, v »Cymbálu a huslí«, zvaných Slovensku. Rozumí se pak ovšem, že zvláštním plnozvučím vynikají ony básně, v nichž pěvec podává ohlas toho, co procitil při osudech a dojmech vlastních; proto mají nevšední cenu již mladistvé jeho písně milostné (obsažené v knihách »Básně«), jeho náhody z přírody (»Lesní kvítí«, šumavská kytice »Hořec a srdečník«), zvláště pak okouzující projevy rodinného blaha (»V zátiší«) a hluboce jímavého smutku otcovského (»Zaváté listy«); lyrika motivů smíšených v stejně plně hodnotě se uplatňuje krásnými svazky »Písně« a »Na potulkách«, ve kterých poslední knize spatřujeme vrchol lyrického tvoření H-ova; aspoň vedle »Cymbálu a huslí« a »Zavátých listů« jistě knize této náleží přední místo. Luznou přírodní lyrikou oplývá též prostomilá idylka »Oldřich a Božena«, vzdušně krásná, prostonárodní svým tónem dvojnásobně cenná alleg. báchorka »Dědův odkaz« a poetická upomínka na kavkázskou pouť pěvcovu »Na vlnách«. Lyrika přírody i lyrika lidského srdce jest jádrem širokých, přezajímavých vypravování ze života venkovského lidu, jež H. s mistrovskou názorností, věrností, nehledaností a sytou poetickou barvitostí podal ve svých velkých poetických povídkách, z nichž »Dřevorubec« předvádí hvozdy Šumavy s jejich typy a životními poměry, »Pod Vítkovým Kamenem« z části šumavské slatiny a z části Slovensko, »Sekerník« Vltaviny proudy i břehy se životem plavců, »Běla« pak, jež jako umělecké dílo z nich jest nejdokonalejší, svým dějem ze skutečnosti vzatým, obyčejí, rčeními a názory z lidu vypořizovanými věrně zobrazuje krajinu ve vůkolí Strakonice a vyniká

vrchovatě pěknou povahokresbou. Díla tato jsou cenná jako básně i jako studie zároveň; činila by H-a velkým básníkem i bez veškerých jeho prací ostatních. Týmiž vlastnostmi lidopisné typičnosti a přirozenosti, k tomu pak namnoze svižným prostozárodním humorem, se zamlouvají tři sbírky drobných obrázků a pověstí z lidu: »Obrázky«, »Na přástkách« a »Na černé hodině«, v jichž obsahu se bohatě blýskají právě drahokameny originality, hrajejí jiskrami pravého umění. Od času, kdy H. s Hálkem a Nerudou vystoupil v literatuře, jsa od počátku vynikajícím členem oné skupiny platných talentů, kteří novým vzletem a rozhledem osvěžili za posledních roků padesátých utuchlý ruch literární a jako skupina »Máje« v dějinách literárních mají své památné místo i charakteristický název svůj, H. náležel do zářivého trojhvězdi předních veršovců mezi nimi a zůstal podnes pěvcem z nejpłodnějších a nejindividuálnějších, na nichž novější rozvoj literatury české a zejména český její ráz jako na hlavních sloupech svých spočívá. Literárně podal H. velký poklad děl nehybnoucí hodnoty a jsa obdařen nevyčerpatelnou duševní svěžestí, jeví pak zároveň každým pozdějším dílem poznovu vzrostlou dokonalost, je vzácným zjevem básníka, jenž v 60. svém roce má rozhodně před sebou ještě neklamnou budoucnost. — Kromě původních děl poetických získal si H. zásluhu ladným překladem Baumbachovy básně »Zlatorog« a prosou napsal články: *Nástin básňesloví slovanského a germanského* (u I. L. Kobra, 1863), *O stavitelství XIX. stol.* (»Osvěta« 1871) a *Břehy Vltaviny v Ottově velkém ilustr. díle »Čechy«*. Ukázky básní H-ových přeloženy do jazyků něm., pol., luž. a j. *Ksá.*

Heyer: 1) H. Karl Justus, lesník něm. (* 1747 v Darmstadtu — † 1856 v Giesech), kde byl od r. 1835 professorem lesnictví na odborné škole. Napsal: *Beiträge zur Forstwissenschaft* (Gies. 1842—47); *Waldbau oder Forstproduktenzucht* (Lip., 1854); *Hauptmethoden der Waldertragsregelung* a j.

2) H. Gustav, lesník německý, syn před. (* 1826 v Giesech — † 1883 v Mnichově), kde byl prof. lesnictví na univ., před tím ředitelem lesnické akademie. Napsal: *Lehrbuch der forstlichen Bodenkunde und Klimatologie* (Erlanky, 1856); *Anleitung zur Waldwertrechnung* (Lip., 1865); *Handbuch der forstl. Statik* (t., 1871) a jiné.

Heyfelder: 1) H. Johann Ferdinand, lékař něm. (* 1798 v Kostříně — † 1869 ve Wiesbadenu). Lékařství vystudoval v Berlíně, Jeně, Virpurku a v Tubinkách, působil pak jako lékař v zorganisoval zdravotnictví v Sigmarinkách. R. 1841 stal se prof. chirurgie a později též ředitelem nemocnice v Erlankách a r. 1855 byl povolán za vrchního chirurga ruských vojsk do Čuchonska, načež se stal prof. chirurgie v Petrohradě. Byl všestranným lékařem, jenž přispíval do všech lékařských časopisů a sborníků své doby. Nejznámějším se stal jako chirurg svými studii o resekcích. Napsal zejména: *Beobachtun-*

gen über die Cholera asiatica (Bonn, 1832, 2 sv.); *Über Bäder und Brunnencuren* (Stutg., 1834); *Studien aus dem Gebiete der Heilwissenschaft* (t., 1838, 2 sv.); *Versuche mit dem Schwefeläther* (Erlanky, 1847); *Über Resectionen und Amputationen* (Vratislav. 1855) a j.

2) H. Oskar, lékař německý, syn před. (* 1828 v Trevíru — † 1890 v Čárdžúji). Lékařství vystudoval v Heidelberce, Erlankách, Praze, Vídni a Paříži, roku 1859 vstoupil do ruských služeb a účastnil se jako vrchní chirurg různých válek i výprav, jmenovitě v Zakaspiu. Napsal: *Operationslehre u. Statistik der Resectionen* (Videň, 1861); *Lehrbuch der Resectionen* (t., 1863); *Das Lager von Krasnoje Selo im Vergleich mit dem von Chalóns, militärärztliche Studie* (Berlín, 1866); *Über Notwendigkeit und Möglichkeit eines Medizinalministeriums* (Neuwied, 1872); *Bericht über meine ärztliche Wirksamkeit am Rhein u. in Frankreich 1870—71* (Petrohrad, 1872); *Kriegschirurgisches Vademecum* (t., 1874); *Transkaspien und seine Eisenbahn* (Hannover, 1888) a jiné.

d'Heyll [déli] Georges, vlastně Edmond Poinsoot, spis. franc. (* 1833 v Nogent-sur-Seine), napsal řadu prací kulturně dějepisných a anekdotických, z nichž vyniká: *Dictionnaire des pseudonymes* (1867, 3. vyd. 1887); *La Comédie Française de 1680 à 1874* (1874); *L'Opéra* (1875, 3 sv.); *L'Opéra-Comique* (1886); *Journal intime de la Comédie Française 1852—70* (1878) a mn. j. Vydal také řadu děl franc. literatury, hlavně z XVIII. věku.

Heylman Karel August, právník polský (* 1796 v knížectví Poznaňském — † 1872). Absolvovav práva v Berlíně a Gotinkách, vstoupil r. 1819 do státní služby v Polsku a byl naposledy státním členem státní rady. Vydal četné spisy právnícké, a sice dílem v časopisech, dílem samostatně. Uvésti sluší: *O sádownictwie w królestwie polském, wykład historyczny* (Varšava, 1834); *Wykład historyczno-praktyczny porządku i postępowania wewnątrznegu w sądzie apelacyjnym i trybunałach cywilnych królestwa polskiego* (1835); *Rys procesu dyscyplinarnego sądowego* (1844); *Kodeks handlowy, przekład z przypiskami* (1847); *Pogląd na prawnictwo krajowe, co do spraw granicznych między dobrami ziemskimi* (1855); *O dowodach stanu familijnego, wykład teoryczny* (1855); *Rozbiór wykażu hypotecznego* (1858); *Historija organizacyi sądownictwa w królestwie polském* (Varš., 1861).

Heymann Karl, virtuos na klavír a skladatel (* 1854 ve Wieleni v Poznaňsku), žák Hillerův, Gernsheimův a Kielův, byl slaven jako nejlepší z mladé virtuosní generace, ale po krátkém působení na veřejnosti musil pro duševní chorobu ustoupiti v soukromí. R. 1872 podnikl znovu cestu koncertní s houslistou Wilhelmjem, r. 1879—1880 vyučoval na Hochově konservatoři ve Frankfurtě n. M., avšak pro opětne propuknutí nemoc nervosní odezdán byl ústavu choromyslných. Vydal několik efektních komposic pro klavír: *Elfen-spiel*, *Mummenschanz* a j.

Heymans Adrien Joseph, krajinář belg. (* 1839 v Antverpách). Studoval sice na akademii (1854), ale hlavně vzdělával se sám. R. 1856 šel do Paříže, kde zaujal při mistry ve Fontainebleau, jež snažil se napodobiti. Zejména Corot, Millet a Daubigny stali se mu vzory. Vrátil se do vlasti, našel kraj, jenž vyhovoval uměleckým jeho intencím, na březích řeky Skaldy. Cestoval pak ještě do Londýna a studoval moderní krajináře anglické. Od r. 1875 patří mezi přední umělce zastoupené na výstavách. Uvádíme: *Návrat stáda; Východ měsíce; Ranní mlhy na moři; Zasněžená krajina s břázy; Jarní jitro* (v museu genském) a j.

Heyn: 1) H. Piet, námofník holl. (* 1578 v Delshaveně — † 1629). Odhodlaností svou a statečností z nepatrného postavení kapitána obchodní lodi povznesl se na místcadmirála západoindické společnosti, porazil Španěly u San Salvadora a v jehoamer. zátoce Všech svatých (13° j. š.) a r. 1628 překvapil v zátoce Matangeské španělské loďstvo a zmocnil se nákladu stříbra v ceně 12 mil. zlatých. Za to jmenován byl r. 1629 admirálem, ale zahynul v boji se dvěma loďmi z Dunkerku plujícími.

2) H. August, genrista německý (* 1837 v Sophienavě v Meininkách), žák Rauppův a Defreggerův v Mnichově. Cestoval v Itálii a Tyrolsku, odkudž čerpal scény ku svým genrům ze života selského. Uvádíme z nich: *Bež prstěři; Jednání u představeného* (1882); *Návrat zemské obrany*.

Heyne: 1) H. Christian Gottlob, filolog něm. (* 1729 v Kamenici — † 1812 v Gotinkách). Studoval na lyceu v Kamenici, pak na universitě lipské klass. filologii pod Ernestim a Bachem a práva, r. 1753 stal se kopistou při bibliotéce ministra Brühla, ve kterémžto postavení zjednal si rozsáhlou znalost klass. literatur. Do této doby spadají H-ova vydání *Tibulla* (Lipsko, 1755, 4. vyd. opatřil Wunderlich, 1817) a *Epiktétova Encheiridia* (Drážďany, 1756, 2. vydání Varšava a Drážďany, 1776), jimiž H. obrátil na sebe pozornost Ruhnkenovu a Hemsterhuisovu. Když vypukla sedmiletá válka, přišel H. o své místo a nucen byl r. 1759 vzíti informátorství mladého šlechtice Schönberga, jež provázel na universitu vitemberskou; avšak bouře válečné přiměly jej, že brzy opustil i toto město a uchýlil se do Drážďan, kde r. 1760 při bombardování města přišel o všechny svůj majetek a všechny své rukopisy. Z nejkrutější bíd, v níž tehdy se nalézal, vysvobozen byl r. 1763 tím, že k doporučení Ruhnkenovu jmenován řádným professorem výmluvnosti v Gotinkách. Zaujímaje první stolici klass. filologie v Německu, jsa ředitelem filolog. semináře, vrchním bibliotékářem knihovny universitní, sekretářem gotinské učené společnosti a redaktorem orgánu jejího (»Götting. gelehrte Anzeigens«), měl H. velikou moc a vážnost, pokládán jsa za prvního německého filologa. Hlavní jeho zásluhou jest, že rozšířil rozsah pojmu klassické filologie tím, že uvedl mezi

discipliny filologické též klass. archaeologii, a pak že položil základ přesnějšího studia starověké mythologie. H-ovi scházela naprosto genialnost G. Hermanna; spisy jeho podávaly sice hojnost materiálu, ale postrádaly hloubky; zejména platí to o jeho rozsáhlých, při tom však suchopárných a povrchných komentářech. Jako kritik byl úplně bezvýznamný. Filologie H-ova se vůbec přežila, vedle G. Hermanna a Wolfa nebylo pro něho místa. Nejlepším dílem H-ovým jest vydání básní *Vergiliových* s obsírným lat. komentářem (Lipsko, 1767—75, 4 d., 4. vyd. opatřil Wagner, Hannover, 1830—41, 5 d.). Méně váhy mají vydání *Pindara* (Gotinky, 1773, 2. vyd. Lipsko, 1817); *Homérovy Iliady* (Lip., 1802, 8 d., 9. díl, obsahující indices, opatřil Gräfenhahn, t., 1822) a *Apollodórovy* Bibliothéky (Gotinky, 1782—87, 2. vyd. t., 1803). Drobná pojednání H-ova vydána byla ve sbírkách: *Sammlung antiquarischer Aufsätze* (Lipsko, 1778 nn.) a *Opuscula academica* (Gotinky, 1785—1812, 6 d.). Po smrti H-ově vydány jeho *Akademische Vorlesungen über die Archäologie der Kunst des Alterthums* (Brunšvik, 1822). Stručný nástin vydal H. již dříve pod názvem *Einleitung in das Studium der Antike* atd. (Gotinky, 1772). Srv. Heeren, Ch. G. H. (Gotinky, 1813); Sauppe, Göttinger Professoren, str. 78; Herbst, J. H. Voss, I, str. 68; Hand v Erschově a Gruberově encyklopaedii, sekce II, díl 7. str. 369; Allgem. deut. Biographie, XII, 375; Bursian, Gesch. d. class. Philologie, 476.

2) H. Moritz, germanista (* 1837), prof. něm. řeči a literatury nejprve v Basileji, od r. 1883 v Gotinkách. Mimo práce z oboru grammatického obstaral vydání *Beowulfa* (5. vyd. 1888, též metrický překlad z r. 1863); *Helianda* (3. vyd. 1883); *Ulfila* (8. vyd. 1885); drobnějších památek st.-doloněm. (*Kleinere altniederdeutsche Denkmäler*, 2. vyd. 1877) a j. Z oboru soukromých starožitností domácích, za jichž nejlepšího znalce se pokládá, podal: *Uiber d. Lage u. Konstruktion der Halle Heorot im angelsächs. Beowulfstede* (1864); *Kunst im Hause* (1881—83); *Die Baseler Glasmalerei d. 16. Jahr.* (1883). Jako pokračovatel Grimmoiva slovníku spracoval od r. 1867—93 písmena H až začátek S. Sám sestavil výběrný *Deutsches Wörterbuch* (Lipsko, 1889 n., 3 sv.).

Heynlin a Lapide Johann, filosof realistický (* asi 1430 ze šlechtické rodiny švábské). Studoval v Paříži, učil pak na fakultě v Basileji a v Paříži, kdež byl zvolen i rektorem Sorbonny. Také jeho vlivu na krále Ludvíka XI. připisuje se královský zákaz nominalismu v celé Francii. H. stal se r. 1474 kateřem v Basileji, r. 1478 univ. prof. v Tubinkách. Umřel jako kartusián v Basileji roku 1496. Z jeho spisů vynikají kázání a vydání klassikův a sv. Otců.

Heynvoegel Conrad viz Heinfogel.
Heyrenbach Joseph, historik rakouský (* 1738 v Ettalu — † 1779 ve Vidni). Vstoupil do řádu jesuitského a působil od r. 1774 jako kustos při císař. dvorské knihovně a nepla-

cený professor na universitě. Vydal: *Grundsätze der älteren Staatsgeschichte Oesterreichs* (Videň, 1777); *Kaiser Friedrichs IV. Tochter Kunigunde, ein Fragment aus der österr.-bayer. Geschichte* (t., 1778) a mnoho pojednání, z nichž v »Abhandl. d. k. böhm. Gesellsch. d. Wissensch.« ve 2. sv.: *Über die Slaven in Oesterreich* (Praha, 1795).

Heyrovský: 1) H. Jan, lesník český (* 1799 v Rokycanech — † 1865 na Hluboké). Vstoupil po skončení filosofických a technických studií r. 1819 do služeb knížete ze Schwarzenberka jako praktikant lesního úřadu v Hluboké i stal se brzy adjunktem. Touže po odborném vzdělání, procestoval r. 1829 větší díl lesů v Německu, načež postoupil za revírního myslivce a r. 1833 za lesního inženýra v Hluboké. Pro rodinné poměry vystoupil ze služeb schwarzenberských a přestěhoval se do Prahy; ale r. 1836 vstoupil na novo jako vrchní myslivce do služeb schwarzenberských na panství třeboňském. R. 1843 jmenován lesmistrem a r. 1851 vrchním lesmistrem. R. 1856 dostalo se mu rytíř. kříže král. sas. řádu Albrechtova. H. má velké zásluhy o založení české lesnické jednoty a tím i o založení lesního učiliště v Bělé. V české lesnické jednotě byl zvolen prvním místopředsedou a zůstal jím až do své smrti. Vedle toho rok co rok býval členem, často i předsedou komise pro státní zkoušky technického ochranného lesního řízení a pro samostatné lesní hospodářství. Ve spolkovém časopise uveřejnil i několik statí literárních. Po 7 let redigoval lesní a lovčí kalendář. O sobě vydal *Ausweis des Domainen-Waldbesitzes im Kronlande Böhmen mit dessen Administrations-Nachweise* (1858), oné doby jedině dílo svého druhu. — Srov. »Vereinsschrift f. Forst-, Jagd- u. Naturkunde« 1865, sešit 51. *Chť.*

2) H. Karel, syn před. (* 1839 v Třeboni). Po předěžných studiích lesnických na učilišti v Bělé a na akademii tharandské vstoupil do služeb schwarzenberských, kde byl posloupně lesním inženýrským adjunktem v Hluboké, lesním kontrolorem v Libějicích, lesním inženýrem a předsedou lesního zařízení v Krumlově a lesmistrem v Muraně ve Štýrsku. Za své zásluhy vyznamenán řádem Františka Josefa. R. 1884 přesazen do Třeboně, kde dosud působí. H. jest i literárně činným; vedle článků ve spolkovém časopise byl členem redakce zemské souborné encyklopaedie lesnické »Lesnictví«. Na vyzvání redakčního komitétu pro vydání díla »Oesterreich in Wort u. Schrift« napsal článek o lesnictví a myslivosti české. H. byl a jest inspektorem mnohých lesních okresů. *Chť.*

3) H. Leopold, právní historik český (* 15. list. 1852 v Čes. Budějovicích). Nižší gymnasiu studoval v Č. Budějovicích, vyšší a universitu v Praze, kde r. 1876 povýšen na doktora práv. Navštívil ještě university mnichovskou a berlínskou, habilitoval se r. 1878 na nerozdělené ještě univ. pražské pro právo římské. R. 1882 byl jmenován mimoř. profesorem práva římského i přidělen po rozdělení

university universitě české, při které stal se r. 1890 profesorem řádným, na r. 1896 pak volen za děkana fakulty právnické. Samostatně: vydané práce jeho jsou: *Über die rechtliche Grundlage der leges contractus bei Rechtsgeschäften zwischen d. röm. Staat und Privaten* (1881) a *Institute římského práva* (1886—88, 2. vyd. 1894). Krom toho napsal různé rozpravy do časopisů »Právnik«, »Athenaeum«, »Histor. časopis«, »Kritische Vierteljahrsschrift f. Gesetzgebung« a »Zeitschrift f. das Privat- und öff. Recht« a přispívá články o právu římském do Ottova Náučného slovníku.

Heyse: 1) H. Joh. Christ. Aug., paedagog a grammatikář něm. (* 1764 — † 1829 v Děvině), studoval theologii a paedagogiku, byl gymn. učitelem a posledně ředitelem vyšší dívčí školy v Magdeburce. Psal: *Theoretisch-praktische deutsche Grammatik* (1814, 5. vyd. 1838—1849, 2 sv.); *Deutsche Schulgrammatik* (21. vyd. 1868); *Leitfaden zum Unterricht in d. deutschen Sprache* (25. vyd. 1885) a sestavil *Allgem. Fremdwörterbuch* (1804, posl. 1885) a *Verdeutschungswörterbuch* (1807, posl. 1887) a j.

2) H. Karl Wilhelm Ludwig, syn před., jazykozpytec něm. (* 1797 — † 1855), od r. 1829 mimořádný profesor filosofie v Berlíně, opatřoval od r. 1820 nová vydání grammatických prací svého otce, napsal: *Kurzgefasste Verslehre d. deutsch. Sprache* (1825); *Lehrbuch d. deutschen Sprache* (1838—49, 2 sv.) a nejhlavnější dílo své, jež z jeho pozůstalosti vydal Steinthal (1856), *System der Sprachwissenschaft*.

3) H. Theodor Friedrich, bratr před. (* 1803 v Oldenburce — † 1884 ve Florencii). Pracoval hlavně v Itálii. Z prací jeho jmenujeme: *Polybii historiarum excerpta gnomica* (Berlín, 1846); *Catullus Buch der Lieder* (text s překl., t., 1865); Tischendorfem dokončeno vydání Vulgaty (*Codex Amiatinus*, Lipsko, 1873); *Die Orestie des Aeschylus* (Halle, 1884).

4) H. Paul, básník něm. (* 1830 v Berlíně), syn H-a 2), studoval v Berlíně a Bonně filologii klassickou a románskou, napsal disertaci o refraině v poesii troubadourské (1852), načež odejel do Itálie prozkoumat knihovny některé; r. 1854 povolán byl králem Maximiliánem do Mnichova a obdařen pensí, kteréž se r. 1867 vzdal; žil odtud v Mnichově, oddán pouze tvorbě literární. Hned první práce jeho, tragédie *Francesca da Rimini* (1850), výpravně básně *Urica* (1851) a *Brüder* (1852) a hlavně první jeho novelly, přijaty byly s neobyčejnou přízní, která dlouhou dobu stále vzrůstala. H. rozvinul pak úžasnou činnost tvůrčí, která objímá skoro všechna pole literární: lyriku, poesii výpravnou, novellu, román, divadlo. Jako lyrik napsal H.: *Gedichte* (1871, 5 vydání 1893); *Skizzenbuch* (nejlepší jeho lyrika malířská, 1877); *Verse aus Italien* (1880). Z jeho epických plodů jmenujeme: *Hermen* (1854); *Braut v. Cypern* (1856); *Thekla* (1858); *Rafael* (1863); *Gesammelte Novellen in Versen* (soubor prací starších, 1864); *Syritha* (1867); *Der Salamander* (1879); *Liebeszauber* (1889). Nej-

většího úspěchu došel však H. v novele a v ní také nejvíce pracoval a nejlepší práce své napsal, mnohá čísla opravdu kabinetní, formálně neobyčejně dokonalá a zaokrouhlená, jenně fabulovaná, harmonická a slunná vždy v barvě i náladě, průhledné a pečlivě psychologie, teplé plastiky figur a děje. Tvorba jeho, neobyčejně klidná a snadná, rozvila se zvláště na tomto poli úžasně. Čítá se ke 100 noveli a 18 jich sbírek, jež jsou: *Novellen* (1855); *Neue Novellen* (1858); *Vier neue Novellen* (1859); *Neue Novellen* (1862); *Meraner Novellen* (1864); *Fünf neue Novellen* (1866); *Novellen u. Terzinen* (1867); *Moralische Novellen* (1869); *Ein neues Novellenbuch* (1871); *Neue Novellen* (1875); *Neue moralische Novellen* (1878); *Das Ding an sich u. andre Novellen* (1878); *Frau v. F. u. römische Novellen* (1881); *Troubadour-Novellen* (1883); *Buch d. Freundschaft* (1883); druhá řada B. d. F. (1884); *Himmliche u. irdische Liebe ...* (1886); *Villa Falconieri u. andre Novellen* (1888). Vedle toho sem náleží: *Glück v. Rothenburg* (1883); *Siechentrost* (1883); *Der Roman d. Stiftsdame* (1886); *Weihnachtsgeschichten* (1891); *Aus den Vorbergen* (1892); *In der Geisterstunde u. andre Spukgeschichten* (1894); *Melusine u. andre Novellen* (1895). H. psal také mnoho her divadelních různého směru a hodnoty. Jmenujeme z nich tragédie: *Meleager* (1854); *Die Sabinerinnen* (1859); *Ludwig der Eeyer* (1862); *Hadrian* (1865); *Graf Königsmark* (1876); *Elfriede* (1877); *Alkibiades* (1883); *Don Juans Ende* (1883); *Die Hochzeit auf dem Aventin* (1886); dramata: *Elisabeth Charlotte* (1864); *Maria Moroni* (1865); *Hans Lange* (1866); *Kolberg* (1868); *Die Göttin d. Vernunft* (1870); *Ehre um Ehre* (1875); *Die Weiber von Schorndorf* (1881); *Das Recht des Stärkeren* (1883); *Getrennte Welten* (1886); *Die Weisheit Salomos* (1887); *Weltuntergang* (1889); *Ein überflüssiger Mensch* (1890); *Die schlimmen Brüder* (1891); *Wahrheit?* (1892); *Jungfer Justine* (1893) a tři svazky *Kleine Dramen* (12 jednoaktovek); veselohry: *Gott schütze mich vor meinen Freunden* (1888); *Ein unbeschriebenes Blatt* (1893) a j. Tragédie H-ovy jsou většinou plody akademické, za to dramaty svými, zvláště novějšími, chtěl leckdy řešiti společenské a mravní problémy moderní a vystupuje tu tedy často polemicky (tak na př. proti naturalismu). Tendence jsou také tři jeho veliké romány: *Kinder der Welt* (1873, 3 sv.); *Im Paradiese* (1875, 3 sv.) a *Merlin* (1892, 3 sv.), v nichž zdůvodňuje svůj názor světový kladně i záporně (polemikou a ironií); tímto názorem světovým je idealismus, jak se H. domnívá, v pravdě však pouze umělecký a indiferentní epikureismus, který pozivati chce krásy světa a nechce se proto dáti z požitků rušiti bolestí, středem, utrpením, skutečností. — H. pfečlédal také mnoho a studoval cizí literaturu, hlavně románské. Sem náleží: *Span. Liederbuch* s Geiblem (1852); *Ital. Liederbuch* (1860); spracování *Gozziko Štastných žebřánů* (1867); *Antol. dei moderni poeti italiani* (1869); básně Gius. Giustioho (1875); básně i prósa Leopardiho (1878, 2 sv.)

a *Ital. Dichter seit der Mitte des XVIII. Jahrh. Übersetzung u. Studien* (1839, 4 sv.). S Herm. Kurtzem vydal *Deutscher Novellenschatz* (1870, 24 sv.) a *Novellenschatz d. Auslandes* (1872 a n., 14 sv.); s Laistnerem *Neuer deutsch. Novellenschatz* (1884 a n.). Sebrané spisy jeho vyšly ve 24 sv. v Berlíně r. 1871—93. Sláva H-ova byla nepopřena až do vystoupení realismu v Německu; ten správně upozornil na různé jeho nedostatky a vady. H. je rázem svého díla spíše latinfk než Němec; je předem jemný malíř, hladký vypravovatel, duch úměrný a formový. Světelná harmoničnost, zdravý smyslný optimismus vyznačuje jeho dílo. Jako psycholog a myslitel bývá pfečasto mělký; společenské problémy formulovati se mu nedaří; celé dílo jeho je kultus krásného zdravotního individua. Odtud také jev, že poslední proudy literární, reagující proti naturalismu a realismu, zase si oblibují H-a (L. Marholm, *Wir Frauen u. unsre Dichter*. 1895). — Srvm. O. Kraus, *P. H-s Novellen u. Romane* (1888); Jiří Brandes, *Moderne Geister* (1887). *Šld.*

Heyser Christian, evang. theolog (* 1766 v Brašově — † 1839 ve Vídni), stal se r. 1798 učitelem při evang. gymnasiu svého rodiště, 1816 ev. farářem ve Wolkendorfu, 1821 v Marienburce, 1828 prvním ev. kazatelem ve Vídni a 1834 superintendentem ev. obcí v Rakousku, Illyrii a Benátsku. Hlavní jeho dílo jest *Die Kirchenverfassung der A. C.-Verwandten im Grossfürst. Siebenbürgen* (Videň, 1836). Zanechal mnoho theol. spisů a několik dramatických děl v rukopise, z nichž některé po jeho smrti vydány tiskem.

Heyst: 1) H. op den Berg, místo v belg. prov. antverpské, arr. Malines, na ř. Néthe, stan. železnice z Antverp do Charleroi. Má 5310 ob. (1890), veliký dobytčí trh a značné jircháství.

2) H. sur Mer, moř. lázně a rybářské místo v belg. prov. Záp. Flandrech, arr. Bruges, při ústí Leopoldova průplavu do moře Severního, stan. státní trati Bruges-H. Má katol. kostel v got. slohu, nábreží z nejkrásnějších celé Belgie, 2 km dl., 3000 obyv. (1893) a ročně až 10.000 hostů.

Heywood [hévúd], tovární a municipiální město v angl. hrabství Lancasteru, 13 km sev. Manchesteru, s 23.185 ob. (1891). Závody na spracování vlny a bavlny, stavba strojů a železoliiny.

Heywood [hévúd]: 1) H. John, epigrammatik a dramatik angl. (* kol 1497 — † mezi 1577—87), byl dvorním hudcem a šaškem na dvoře Jindřicha VIII. Složil značný počet epigrammů, kde zvláště katolicismus bičuje, sbíral přísloví, napsal několik komických a satirických *interludes*, jež jsou nejvýznamnějším jeho činem literárním, a dialog *On Witt and Tolly*. Epigrammy a přísloví vyšly v Londýně r. 1562 a později; moderní vyd. pro »Spenser Society« z r. 1867.

2) H. Thomas, dramatik angl. (* kol 1570 v Lincolnshiru — † kolem 1650), byl hercem a psal nebo upravoval pro jeviště veliké množství her (daleko přes 200; bibliografii jich viz

v »Dictionary of national biography« Leslie Stephens a Sidneye Leeca). Některé z nich přes nehoráznosti formálně a brutálně obsahovou zasluhují pozornosti, tak *A woman killed with Kindness* (hrána 1603, moderní vydání pro »Shakespeare Society« 1850); *The royal king and the loyal subject* (tisk 1637, mod. vyd. 1850); *Late Lancashire Witches* (1634). V komédii jako kuriositu krajně naturalistickou jmenujeme *Wise woman of Hopsdon* (1638). Kromě toho psal básně didaktické a mythologické i prósu, většinou naprosto suché nebo manýrované. Souborné vydání dramát je J. Pearsonovo (Londýn, 1874, 6 sv.), výbor v »Mermaid Series« (t., 1888).

Heyzmann Udalryk, právník pol. (* 1835 v Husiatyně), byl prof. církev. práva na krakovské universitě a od r. 1873 řádným členem krakovské akademie. Napsal: *Rechtshistor. Beitrag zum Studium der kirchl. Coelibatsgesetzgebung* (Krakov, 1859); *Kilka uwag nad literaturą historyi kościelnej i prawa kanonicznego w Polsce* (t., 1861); *Najnowsze prawa kościoła katolickiego w Państwie austriackém odnośnie do konkordatu* (t., 1861); *Balthazaris Behem Codex picturatus anno 1505, continens privilegia et plebiscita urbis Cracoviae* (Videň, 1865); *Zur Publication der Trienter Beschlüsse in Polen* (Mohuč, 1869); *Jeszcze słów kilka o konkordacie obwieszczonym patentem cesarskim z dnia 5. list. 1855 r.* (Krakov, 1870); *Statuta synodalia episcoporum Cracoviensium XIV. et XV. saec. e codicibus manuscriptis typis mandata* (Pomn. star. prava pols., tom IV., t., 1875); *Statuta synodalia Andrae episcopi Posnaniensis saeculo XV. confecta* (suppl. k V. sv. Pomn. star. pr. pols., t., 1877); *Uwag kilka nad uprawnieniem dzieci nieślubnych przez następne małżeństwo podług prawa kanon., z uwzględnieniem odnośnych przepisów ustawy austriackiej* (separ. otisk ze VI. sv. Rozpraw Wyzd. hist. filoz., t., 1876).

Hozekiól (Ezechiel, חִזְקִיֵּאל , bůh posilnil חִזְקִי , totiž národ sklíčený), jeden ze

čtyř velikých proroků Starého zákona, syn Buzi ze židovského rodu kněžského. Po druhém dobytí Jerusalema (599) byl s králem Jechoniášem odveden do zajetí babylonského, kde dlel se svými soukmenovci u řeky Chobaru. Když mu bylo 30 let, v 5. roce svého vyhnanství, byl povolán od Hospodina za proroka a zůstal jím až do 27. roku svého vyhnanství. Co do obsahu srovnávají se jeho proroctví s proroctvími souvěkého Jeremiáše v Jerusalemě prohlášenými. Byl prý zavražděn ve vyhnanství od židovského soudce, jemuž výtýkal modlářství. V církvi katol. slaví se jeho památka jako svatého 10. dubna. *Ehr.*

Hfsgg., Hfsg., Hfmsgg., zkratka botanický, jimž označen Joh. Cent. Hoffmanns-egg.

Hlakin, v Japanu název pikulu (v. t.); má 100 catty a váží 59·295 kg, někdy o něco více, ale i méně.

Hla-mun, čínský ostrov, viz Amoy.

Hiang-Kiang viz Hongkong.

Hianzové (Hianzen, Heanzen), něm. obyvatelstvo uherských stolic šoproňské, mošoňské a železné (Vas). Hlavními sídly H-zů jsou Rust, Železno a Šoproň ve stolicích šoproňské a Kysek ve stolicích železné. Bývají pokládáni za potomky bavorsko-alamanských přistěhovalců z Vých. Marky. K nim patří dialekticky též obyvatelé dolnorakouské čtvrti pod Manhartsbergem. J. R. Bünker, Das Bauernhaus in der Heanzerei (Videň, 1895).

Hjárne Thomas, kronikář baltický (* 1638 v Nyenu — † 1678 ve Werderu), napsal *Geschichte Esthlands, Livlands u. Litauens* (vyd. C. Napierisk v »Monum. Livoniae antiquae« v Lipsku, 1835 a 1839).

Hiatus (lat., mezera) v mluvnici je bezprostřední styk různoslabičných samohlásek v téměř slově nebo v téže větě. H. vzniká stykem různých slov (na př. *na-učíti, ale i on*), připojováním koncovek (na př. *Doréäv*) i vsouváním souhlásek (na př. dial. *jeich, klukoi* m. *jejich, klukovi*). H-tu se jazyk často vyhýbá a odstraňuje jej stahováním samohlásek v jedinou dlouhou nebo v dvojhlásku, též odsouváním jedné z hiatových samohlásek (na př. *doufati* z *do-ufati*, *práv* z *praim pravim*, *klukoj* z *klukovi*, *an* z *a on* a pod.), aneb i vsouváním souhlásek mezi ně (na př. *pavouk* z *pa-úk*). Jazyky novější snášivají h. snáze než jazyky staré: v živé latině, st. řečtině a j. h. býval odstraňován z největší části, a i stará čeština vyhýbala se mu ráda. Věrný obraz výslovnosti skutečně nacházíváme zde v textech básnických, kde i dle svědectví rozměrů veršových h. jest odstraňovati tak zv. elisemi, krasemi, synizesemi a pod. Na př. pečlivější básníci řečtí a fimští h-tu ve verši nepřipouštěli a dovolovali si jej leda v přestávkách rhytmických nebo větových, kde vlastně přestával býti h-tem. *Zlý.*

H. v lékařství, zející otvor, na př. v bráni, kudy prostupuje srdečnice (h. *aorticus*).

Hiwatha [hajav-], mytický rek sev.-amer. Indiánů, náčelník kmene Onondaga, jenž prý pojal myšlénku konfederace huronsko-irokeské, t. zv. spolku pěti národů (viz Irokosové); vypuzen z vlastního kmene, utekl se prý k sousednímu kmenu Canienga (jinak Mohawk), jichž pomocí došel cíle. Osudy jeho životní jsou předmětem mythu, jež amer. básník Longfellow (v. t.) spracoval v epos *Song of Hiawatha* (1855).

Hiba viz Thujopsis.

Hibbertia Andr.-Salisb., rod dvouděložných rostlin (*Dicotyledoneae*) z řádu mnohoploďných (*Polycarpeae*) a čeledi hodarovitých (*Dilleniaceae*) obsahující novohollandské nebo vandienské vytrvalé byliny nebo polokeře s lodyhou otáčivou, popínavou, přímou nebo položenou a s listy roztroušenými, zřídka zřadými, někdy objímavými, různého tvaru, zakončení, kraje a povrchu čepele. Květy kočné nebo úžlabíčkové mají 5lístý na plodu zavřený kalich, 5lístou opadavou korunu, mnoho tyčinek a 2 i více semenníků, z nichž vyvíjejí se 1—2semenné měchýčky. Ve sklení-

cích (na léto i venku) pěstují se vesměs žlutokvěté: *H. bupleurifolia* Lehm., *disticha* Lehm. a *vulbilis* Andr. s lodyhami otáčivými; *H. dentata* R. Br. s lodyhou popínavou; *H. saligna* R. Br. s lodyhou přímou a *H. grossulariaefolia* Salisb. s lodyhou položenou. Kromě toho jest známější *H. perfoliata* Hügl. s listy zcela objímavými a *H. pedunculata* R. Br. s červenými konečnými stopkami květními. Rozmnožují se řízků. *Děd.*

Hibernace (z lat.), přezimování (v. t.), na př. květin, zimní spánek zvířat.

Hibernáci sluli františkáni irští, kteří byli za Alžběty z Irska (Hibernia) vypuzeni a ujali se r. 1631 v Praze na rohu ulice Horské, později po nich Hybernskou zvané, kláštera r. 1355 od Karla IV. pro benediktiny založeného, ale za bouří husitských a za povstání lidu r. 1483 velice sešlého. Vystavěli v l. 1652 až 1659 nový chrám s věží a budovou klášterní a v zahradě své, jsouce v stálém styku s Irskem, pěstovali první brambory v Čechách. Dvorským dekretem z r. 1768 byl klášter zrušen a přešel do rukou soukromých; později zakoupen byl od státu a slouží za hlavní celnici, nazýván byl Novým Ungeltem; nyní jest tu finanční ředitelství zemské pro království České.

Hibernální (z lat.), zimní.

Hibernia (Ivernia, u Aristotela Jerne, keltsky Erin), latinské jméno Irska.

Hibernalia Latr., tmavoskvrnáč, rod z čeledi píďalek (*Geometridae*). Dospělý sameček jest štíhlý s křídly předními žlutými nebo šedými, temně poprášenými, s temnou čarou přičnou; křídla zadní jsou široká, vzađu okroublá nebo trochu ufatá, na kraji vnitřním kratší než na předním, bledší než křídla přední. Samička má křídla buď zakrnělá, buď jest zohla bezkřídla. Housenky jsou štíhlé, s bradavkami na hřbetě a srdčitou hlavou; žijí na stromech listnatých, nejsouce příliš vybíravý. Samečkové poletují v noci a vyhledávají samičky, jež na noc po kůře stromů vzhůru vylézají; samičky pak snášejí vajíčka na pupeny. Dospělí motýlově lítají buď pozdě na podzim nebo záhy z jara. U nás hojně vyskytují se tyto druhy: *H. bajaria* W. V., t. třešňový. Sameček liší se ode všech křídly zadními na kraji zubatými; samička má křídla kratší než $\frac{1}{4}$ těla, bez vláskovitého třpení. Sameček rozpj. 27 až 36 mm. Lítá v říjnu a listopadu. Housenka šedá s dvojitou černou čarou na 3 prvcích a černými skvrnami na ostatních kroužcích. V květnu i červnu na stromech listnatých. — *H. progemmaria* Hbn., t. tečkovaný, sameček má na kraji všech křidel černé tečky; přední jsou rudě šedá, černě poprášená se 2 přičnými páskami; zadní bělavá; rozpj. 36 až 42 mm; samička má přední křídla $\frac{2}{3}$, zadní $\frac{1}{2}$ těla dlouhá, šedě a hnědě promíšená. Lítá v březnu a dubnu. Housenka hnědožlutá, na prvých 4 kroužcích hnědě pruhovaná, na ostatních s x-ovitými skvrnami. V květnu i červnu na listnatých stromech. — *H. leucophaearia* W. V., t. dubový, sameček má přední křídla bílá, šedě poprášená se 2 černými čarami přič-

nými, zadní bělavá, šedě kroupená; rozpj. 30 až 36 mm; samička s křídly kratšími než $\frac{1}{4}$ těla s dlouhými, vláskovit. třásněmi. V březnu a dubnu. Housenka špinavě zelená se 2 bělavými hřbetními a 2 hnědými postranními čarami; na dubech v květnu a červnu. — *H. aurantiaria* Esp., t. březový, sameček má přední křídla zlatožlutá se 2 hnědými přičnými čarami, zadní světlejší a nezřetelnou skvrnou uprostřed a setřenými čarami přičnými; rozpj. 34—45 mm. Samička má křídla zděl $\frac{1}{4}$ těla s dlouhými třásněmi; lítá v říjnu a listopadu. Housenka hnědošedá s tmavohnědou hřbetní a bělavou postranní čarou; v květnu a červnu na listnatých stromech. — *H. defoliaria*, t. listopový, má přední křídla žlutá, hrubě rezavě poprášená, obyčejně se 2 černými zprohýbanými vnitř a vně rezavě olemovanými čarami přičnými; zadní bledší, jen zahnědle kroupená; rozpj. 40—48 mm, samička zcela bezkřídla s tělem žlutým, černě skvrnitým; v říjnu a listopadu. Housenka hnědá se 2 tmavšími čarami hřbetními a širokým žlutým pruhem postranním; v květnu a červnu na stromech listnatých, zvl. ovocných, jimž často velmi škodí. *Kpk.*

Hibisceae viz *Malvaceae*.

Hibiscus [-akus] L., ibišek, rod rostlin z řádu slezovitých (*Malvaceae*), čeledi *Hibisceae*. Byliny nebo keře a stromy. Květy veliké, úhledné. Kalich skláný, kalíšek 5—mnoholupenný. Plod tobolka 5pouzdrá, 5schlopná, pouzder mnohosemenných. Asi 150 druhů v teplých krajinách po celé zemi rozšířených. V Evropě pouze dva druhy (*H. Trionum* L., jednoletá bylina, na jihu více domovem, v zahradách často setá, jejíž velké koruny žluté a uvnitř černé jen několik hodin za dne se otvírají, a *H. roseus* Lois. v již. Francii a Itálii domácí). Velký počet jich pěstuje se pro ozdobu v zahradách. *H. syriacus* L., keř 1—3 m vysoký, mnohovětevný. Listy klínovité kosočtverečné, špicaté, zlaoločné, zubaté; koruny veliké, červené neb bílé, na basi tmavé. Domovem v Syrii, na jihu Evropy v plotech a jinde sázený a místy zdomácnělý. Také u nás v zahradách, ale nepokryt zimu neunes. — *H. mutabilis* L. a *H. Rosa chinensis* L., keře velkokvěté, daleko široko v zemích Vých. Indie a Číny pro ozdobu jako růže u nás pěstované. Květů užívá se také jako černého barviva. Kvetoucími větevkami zdobí se tam jako růžemi. Větvi potřebuje se k děláni pletiv. — *H. cannabinus* L. Bylina jednoletá, z níž ve Vých. Indii dobývá se tkanivo na způsob konopí, k vůli čemuž na polích ve velkém se pěstuje. Nověji přichází také do obchodu pod jménem gambo. — *H. Sabdariffa* Per., bylina jednoletá, v obou Indiích pěstovaná. Vnať jest nakyslá a jí se jako salát. — *H. esculentus* L. (*Abelmoschus escul.* Guil.) pěstuje se pod jménem bamia nebo gombo v tropech a orientě co zelenina. Nezralé plody jsou podlouhlé, sliznaté šťavnaté a vaří neb pekou se v různé úpravě co pokrm. Semeno co náhražky kávové se užívá, lodyh k pletivům. Pochází z tropické Ameriky. — *H. tetraphyllus* Grah. Ve Vých.

Indii dává pletivo na způsob juty. — **H. moschatus** Moench. (*Abelmoschus*), bylina jednoletá, od pradávna v Indii Vých. a Egyptě pěstovaná, nyní i do Ameriky teplé zanesená. Již Plinius ji znal pod jménem *moscheutos*. Ledvinkovitá, proužkovaná, co hrách veliká semena voní silně pižmem (zrna nebo jádra pižmová), jsou hořké chuti a sloužila druhy k léčení. Teď se jich užívá jen k voňavkám (hlavně cyperský pudr). Ve Francii v klášterech dříve z nich dělali řízence. *Vský.*

Hic haeret aqua [hik héret akva], lat., zde vážne voda. Přísloví to vzato od porouchaných vodních hodin, v nichž voda vázla, nalézá se na př. u Cicerona de officiis III, § 117, ad Quintum fratrem II, 8, 2 a užívá se ho dosud u věci, jež pro překážku vážne.

Hilinger Petr viz Hitzinger.

Hlokel: 1) **H. Joseph**, malíř podobizen (* 1736 nebo 1734 v České Lípě — † 1807 ve Vídni jako c. k. komorní malíř). Již jako 15letý hoch provedl oltářní obraz do kostela v Dokšách, načež vstoupil na akademii vídeňskou, kde záhy osvědčil se několika podobiznami osob z kruhů dvorských. Podporován císařovnou Marií Terezií cestoval r. 1768 do Milána, Parmy a Florencie, kde všude maloval vynikající osoby a stal se členem florencké akademie. Po svém návratu do Vídně provedl zejména zdařilou podobiznu cis. Josefa II. a stal se členem akademie vídeňské. Podobizen, jež provedl, počítá se na 3000, z nichž mnohé byly ryty od Schwaba, Balzera a Gmelina. Uvádíme z nich: *Císařovna Marie Terezie; Ferdinand král neapolský a Karolina, manželka jeho, s dětmi; Arcikněžna Marie Alžběta; Arcikněžna Kristina s manželem Albertem; Královna Marie Antoinetta; Arciknižte Ferdinand, guvernér milánský; Císař Leopold II. s celou rodinou; Cis. František I.; Papež Pius VI.; Knižte Kaunice; Knižte Václav Lichtenstein (ryl Kilian); Emanuel Arnošt hr. Valdštejn, biskup litoměřický (na Strahově v Praze). *J-k.**

2) **H. Anton**, malíř podobizen (* 1745 v České Lípě — † 1798 v Hamburku), bratr a žák před., po té žák akademie vídeňské. Cestoval r. 1777 po Švýcarsku a Francii, kde provedl podobizny *královny Marie Antoinetty a přítelkyně její princezny z Lamballe*. Větší ještě pověsti došel v Londýně četnými podobiznami, jež prováděl v životní velikosti, teplou, harmonickou barvou a plastickou modellací; roku 1793 započal veliký obraz, představující *96 podobizen členů dolní sněmovny anglické*, na němž po 2 roky pracoval. Z jeho pozdějších podobizen uvádějí se *básník Klopstock* (ryl Huck); *Kassandra; cis. František; Marie Terezie* (obě v St. Florianu). Maloval též allegorie, mythologie a prováděl i obrazy nástrojn. *J-k.*

3) **H. Karl**, spis. něm. (* 1811 — † 1855 ve Vídni), byl politicky činným v Praze r. 1848 jako člen národního výboru, setník národní obrany a redaktor demokratického listu »Der Volksfreund«. Na to zde byl dramaturgem něm. divadla až do r. 1852 a založil německý divad. list »Der Salon«. Později přišel jako dramaturg na Josefovské divadlo do Vídně.

Psal mimo dramata básně ponejvíce příležitostně a novelly. Většina prací zůstala rukopisem.

Hlokok Laurens Perseus, filosof a moralista amer. (* 1798 — † 1876), prof. theolog. semináře v Auburnu (New-York), potom prof. a president na Union College tamže, uveřejnil: *Rational psychology* (1848); *System of moral science* (nov. vyd. 1880); *Empirical psychology* (2. vyd. 1882); *Rational cosmology* (1858); *Humanity immortal* (1872) a j. Jeho *Collected works* (1875). Směrem svým kloní se ke Kantovi.

Hloky viz Cary. — **Hikoryové dřevo**, pocházející ze stromů rodu *Carya*, zvl. druhu *C. alba*, dochází pro svou trvanlivost a tvrdost hojného upotřebení v praxi, zejména v truhlářství nábytkovém; též se ho užívá k barvení na žluto.

Hloks [hiks]: 1) **H. George Edgar**, malíř angl. (* 1824 v Lymingtonu). Od lékařství přešel na malířskou akademii v Londýně. Pověst svou založil *Dnem dividendy v bance* (1859). Z ostatních jeho prací uvádíme genry: *Posíťovní úřad* (1860); *Matka a dítě* (1873); *Rut Moábská* (1874); *Nezapomeň na mne* (1878) a j. Obrazy H-ovy vynikají výrazností a koloritem, méně uspokojuje kresba.

2) **H. William**, důstojník britsko-egyptský (* 1830 — † 1883), známější pod jménem **Hicks** paša, prodělal r. 1867–68 výpravu proti Habeši a stal se r. 1880 plukovníkem. Za povstání mahditského jmenován byl náčelníkem generálního štábu při armádě súdánské, vytrhl z Chartúmu proti Nilu, porazil dne 29. dub. 1883 Mahdího u Morábie, načež zanechal část vojska na Nilu a organizoval v Chartúmu druhou výpravu. V srpnu stal se vrchním velitelem egypt. vojska v Súdánu i pronikl v září až k Duemu a r. list. u El-Obeidu porazil předvoj mahdistů. Když však rozdělil na krátkou dobu své vojsko, byl 3. list. u Melbisu a Kasgilu náhle přepaden; po krutém boji podařilo se mu spojit obě vojska, ale to, nejspíše zradou domorodých ukazovatelů cest, jest zavedeno do míst bez vody a od mahdistů i s H-em jest porubáno. Viz Colborne, *With H. Pasha in the Soudan* (Lond., 1884).

Hicks-Beach Mich. Edv., sir, viz Beach.

Hloksité viz Kvakeři.

Hlo niger est, hunc tu, Romane, oveto [hik - hunk - kavéto], lat., ten jest černý (= nešlechtník), toho se, Římáne, chraň! Citát z Horatiových Satir I, 4, 85.

Hlo Rhodus, hlo salta [hik -], zde jest Rhodus, zde skákej!, lat. přísloví mající základ v Aesopské bajce č. 203, dle níž se kdosi vychloubal neobyčejně smělým skokem, jež provedl na ostrově Rhodu. Tu prý jeden z přítomných slovy **H. R., h. s.** vyzval jej, aby pravdivost svého tvrzení hned na místě skokem dokázal. Přísloví toho užívá se dosud ve smyslu: zde ukáž. co umíš!

Hidage [hajdidž] viz Hide.

Hidálgó [id-], portug. *fidalgo*, šlechtný, vznešený; šlechtic, šlechtična (staženo z *hijo de algo*, syn bohatství, dle jiných *hijo de al-*

guno, syn něčí), ve smyslu užším šlechtic nižší třídy, rytíř a panoš, pocházející ze starých rodin čisté krve křesťanské. Liší se *hijosdalgo de naturaleza*, rození rytíři, a *hijosdalgo de privilegia*, kdož za služby nebo za plat povýšení byli. Co do práv státních bývali h-vé postavení na roveň *caballerum* (rytířům) a *escuderosum* (zbrojnošům ve službách grandů); dnes již rozdíl mezi měšťany a h-gy je setřen; náleží jim sice titul don a doña, ale ten přikládá se již i měšťanům. V Madridě schází se posud šlechtická komora h-gů (*cuerpo colegia do caballeros hijosdalgo*) pod předsednictvím krále nebo královny. H-gem musí také být, kdo chce vstupiti do jistých pluků král. domu nebo dosáti nižších dvorských úřadů. Pažatům krále a princů náleží titul seño r h. V Portugalsku fidalguia je soukromý název šlechty.

Hidalgo [id-]: 1) H., stát republiky mexické, mezi 19° 37' a 21° 17' s. š. a 98° a 99° 55' z. d., ohraničen jest na sev. státem San Luis Potosi, na vých. Pueblou, na jihu Mexikem, na záp. státem Queretaro; má na 23.170 km² 506.028 ob. (1894). Největší část státu tvoří náhorní rovina mexická, východ pak okrajové pohoří této roviny, výška kolísá od 1500 až do 2500 m. Cerro Canjando dostupuje 2860 m; útvar převládá křídový, proražený četnými vulkanickými skalami. Řeky jsou četné, ale nepatrné; Rio de Tula, Moctezuma, Quetzalapa, Tulancingo náležejí k úvodí Ria Panuca; též jest zde několik značnějších lagun. Stát bohat jest na kovy, stříbrné doly distriktů Pachuca, de Real del Monte a v Zimapanu zaměstnávají přes 16.000 dělníků. Dále vyskytují se a dobývají olovo, měď, železo, (magnetová ruda železná dolů v Cerro del Cangando jest proslulá), kamenné uhlí a síra. Stát jest velmi úrodný a má rozsáhlé lesy. Z plodin pěstují se kukurice, pšenice, ječmen, boby, zeměčata, cukrová třtina, bavlna, chilský pepř, anýz a j. Výnos roční žně obnáší asi 3/4 mill. pesos. Stát protínají, ale pouze na okraji, želez. trati Mexiko-Salamanca a Mexiko-Veracruz s odbočkou do hl. města státu Pachuca. H. má 14 distr. a 73 obcí.

2) H. del Parral t. S. José del Parál, báňské město v mexic. státu Chihuahua jižně od m. Chihuahuy; 8000 ob. a velice vydatné doly stříbrné.

Hidalgo [id-], mexická zlatá mince zavedená roku 1861. Má 10 pesos (píastrů), váží 169,152 g při čistotě zlata 920/1000 a platí asi 25 zl. Jsou kusy 1/2, 1/4, a 1/10 h-ga, ale i o dvou.

Hidalgo y Costilla [id-ilja] Miguel, viastenc mex. (* 1753 — † 1811 v Chihuahue). Byl knězem a proti rozkazu vlády španělské pěstoval révu a choval bource, aby pokleslému průmyslu mexické pomohl. Když na rozkaz vlády jeho přáče násilím jest zmařena, vzbudil r. 1810 povstání lidu a 16. září vydal proklamaci zvanou *Grito de dolores* (výkřik bolesti) i dobyl Guanajuata, ale 11. led. 1811 jest poražen, později zajat a 27. čce zastřelen. Lid ctí ho dosud jako světce a hrdinu národního.

Octáv Slovník Naučný, sv. XI. 1,7 1896.

Hiddékel viz Chiddékel.

Hiddemann Friedrich Peter, genrista něm. (* 1829 v Düsseldorfu — † 1892 t.). Od r. 1849—56 vzdělával se doma pod Th. Hildebrandem a Schadowem, cestoval potom v Německu, Francii a Nizozemí a usadil se ve svém rodišti. Provedl sice také několik historických obrazů, ale později věnoval se úplně genu, v němž projevil pečlivé studium přírody, pevný nános barvy a výraznou kresbu. K nejlepším jeho genrům náležejí: *Jemný druh*; *Svatební průvod*; *Quartet dilettantů* (1863, mus. v Královci); *Kávová společnost*; *Ze zaslých dob*; *Shledání* (1869); *Pruští najímači za doby Bedřicha II.* (1870, nár. gal. v Berlíně); *Neptříjemné sousedství* (1872); *Vestfálská pohřební slavnost* (gal. v Karlsruhe). Illustroval Reuterovo *Ut mine Stromtid.* J-k.

Hiddensøe, ostrov 18 km dl., místy až 3 km šir., na záp. straně Rujany, od níž byl r. 1308 přibojem moře odtržen. Nejvyšší bod Bakenberg na poloostrově Dornbuschi 72 m. V 6 osadách dlí zde as 800 obyv., většinou chudých rybářů. V hl. místě Vitte nalézá se klášter a záchranná stanice.

Hilde [hajd], angl. plně h. of land, angl. polní míra = 100 acrů = 40.467 ha. Z ní platila se daň zvaná hídage [hajdidž].

Hidja Juraj Anton, spisovatel dubrovnický (* 1752 v Dubrovnice — † 1833 t.), vystudovav v Bologni a procesťovav Itálii, usadil se v rodišti a stal se proslulým lékařem. Již za studií zabýval se literaturou a pořídil překlady z Horatia, Catulla, Tibulla, Propertia a Virgilia. Psal též verše původní obsahu vážného i žertovného, epigrammy a pod. Mimo to zanechal sbírku znělek italských.

Hidrorrhoea (z fec.), chorobně zvýšené pocení.

Hidžaz viz Arabie str. 567.

el **Hidžr**, též Mádain Sáleh, t. j. města Sálehova, u Ptolemaia Egra, staré město Hidžazu na cestě z Damašku do Mekky (pod 26 1/2° s. š.), někdy z hlavních sídel obchodu zlatem a kadidlem. R. 1877 navštívil je Doughty i shledal zde několik bidně z hlíny vystavěných ohrazených vesnic; v blízkých skalách pískovcových nalezl 100 hrobových komor s nápisy a obrazem seječka. Die báje arabské bydlíval tu kmen obrů Samúdských, jež alláh zahubil, když se kázání proroka Sáleha minulo se vším účinkem. Dk.

Hidžra č. Hedžra (arab.), t. j. vystěhování se, odchod. Slova užívá se o útěku Muhammedově z Mekky do Mediny 4. dne měsíce Rabí-ul-evvelu (= 20. čna) 622. Vzhledem k významu, jaký měla událost ta pro pozdější vývoj islámu (v. t. a Muhammed) ustanovil chalífa Omar 17 let později den ten za východiště letopočtu muslimského, který od té doby stanoví udaje die let, jež uplynula od h-ry Muhammedovy, při čemž počalo se prvním dnem měsíce nejbližšího, totiž Muharramu (čtvrtek, 16. července 622). Při redukci let muslimských na naše třeba tedy přičísti k udaji h-ry číslo 622, když ovšem prve měsíční roky h-ry o 354 dnech redukované byly na

sluneční léta naše (365 dnů). V celku 33 muslimských let rovná se 32 křesťanským. Srv. Wüstenfeld, Vergleichungstabelle der mohammedanischen und christlichen Zeitrechnung (Lipsko, 1854) s pokračováním Ed. Mahlera pro léta h-ry 1300—1500 (t., 1887). R. 1896 odpovídá r. 1313 h-ry. Dk.

Hiebel Johann, malíř něm. (* 1681 v Otto-beurenu — † 1755 v Praze). Učitelem jeho byl Caspar Sing v Mnichově a jesuita Pozzo ve Vídni, kamž H. r. 1706 odešel. R. 1709 usadil se v Praze, kdež r. 1710 stal se členem a r. 1730 předsedou malířského cechu, jímž zůstal do r. 1749. Provedl fresky v kostele sv. Klimenta v Praze a v knihovně klementinské. Mimo to jsou od něho malby v refektáři jesuit. kostela v Klatovech a v klášteře doksanském (1721). V barvách olejových maloval: *Život sv. Norberta* (pro klášter v Doksanech); *Sv. Tomáš Aquinský* (ryl Birkhart); *Fr. Antonín říšský hr. Sporck* (ryl týž); *Sv. Dominik a sv. Kateřina Sienská* (ryl Lichtensteger) a j. Srv. Dlabacz, Alig. Künstlerlex. (Praha, 1815). J-k.

Hieslan, ves štyrská v okr. hejt. lubenském a v okr. eisenerzském při soutěsce Gesäuse, na státní dráze ze Sv. Valentina do Trbiže a při ústí potoka Erzbachu do Enže, s 1094 ob. (1890, obec 1314), z nichž jest 8 slov. Jest tu velkolepá vysoká pec, v řece lapáky, jež mohou pojmuti 9550 m³ dříví, obě náležející montánní společnosti. Nad osadou odděluje se od Erzbachu údolí Radmerské, přírodními krásami proslulé, s cis. zámkem loveckým a na blízku rozkládá se rozkošné jezero Leopoldsteinské.

Hiel Emanuel, básník vlámský (* 1834 v St. Gillisu u Dendermondu), profesor deklamace na konservatoři v Bruselu a knihovník musea průmyslového. Stojí v popředí národního i literárního boje vlámského. Z básnických sbírek jeho jmenujeme: *Looverkens* (1857); *Nieuwe liederen* (1861); *Gedichten* (1863, nové vyd. Lipsko, 1874); *Bloemen, een liederkrans* (1875) a j. Dále vzbudily znamenitou pozornost: hymna *De Wind* (1864); zpěv *Lucifer a De Schelde* (1866, provozovány s hudbou Benoitovou); *Vrijheidshymnus* (1880, hudba R. Holova); oratoria *Prometheus* (1865), a *Een laatste zonnestrahel* (1874, hudba G. Hubertiho); deklamatorium *Breidel en de Coninck* (1875); drama *Jacoba van Beieren* (1880); kantáta *Lady Macbeth* (1893, hudba L. Mortelmansa). Pro děti sbánil *Liederen voor groote en kleine kinderen*, na něž ve směru lidovém komponoval nápěvy Gheluwe (*Liedersolfege*, 1875, 2. vyd. rozmnožené 1879); pro lid *Werkmansliederen, soldatenliederen, zeemansliederen* (1883—87). Ačkoliv H. zkusil se ve všech skoro genrech poesie, přece vrcholou dostoupil v lyrice, kde vyniká širokým dechem hymnickým, smělymi a bohatými obrazy, zvukným rytmem. Souborné vydání básní jeho vyšlo ve 3 sv. *Volledige dichtwerken* (Rousselaere, 1885).

Hielgersdorf, Hilgersdorf, ves v Čechách, hejt. Sluknov, okr. Hanšpach, fara Lobdava; 289 d., 1565 ob. n. (1890), 4tř. šk.,

nižší celní úřad (II. tř.), poš., bělidlo, 5 mlýnů, 2 pily, značný průmysl a obchod tkalcovský a plátenický. V okolí rašelina a nade vsí hora Buková.

Hiemální (lat.), zimní.

Hiemanté (od *hiems* mrznoucí, také *flentes* plačící (*Χειμάζοντες, Χειμαζόμενοι*), sluli v prvotní církvi kajícími prvního ze 4 stupňů kajících. Bylo jim státi pod širým nebem před branou chrámovou, kde s pláčem prosivali věřících o přimluvu za odpuštění své viny. Ehr.

Hiempsal, syn numidského krále Micipsy, byl po smrti otcově r. 117 př. Kr. z rozkazu Jugurthova úkladně zavražděn.

Hien-fung, císař čínský (1850—61), viz Čína (dějiny str. 747).

Hier-, Hiero- (fec.), ve složeninách tolik jako svatý.

Hieracium L., jestřábník, rod z řádu složnokvětých (*Compositae*), a sice z oddělení *Cichoriaceae* a z přibuzenstva rodu *Crepis*. Vytrvalé byliny rozličného vzezření. Lodyha často větvitá a listnatá, úbory jednotlivé nebo v různá květenství sblížené, zákrov často vejčitý, mnoholistý, střešovitý, nažky přiblé neb skoro hranaté, 10zobré, bezzobané, chmýr jednoduše složen z chlupů tuhých, křehkých, jednoduchých, žlutavých neb špinavě bílých, lůžko holé. Jestřábníky rostou na travinách, pahorcích, skalách a zvláště hojně v horách. Rostlina jest více méně mléčnatá a hrubými chlupy porostlá, tak že některé druhy jsou huňaté a vlasaté. To platí zvláště o druzích, jež rostou na vypálených skalách nebo suchých písčinách. V praktickém ohledu jsou skoro bezvýznamné. Ani dobytek po většině je nežere a jsou proto na místech, kde ve množství rostou, nepřijemnou pleveli.

Počet druhů rodu *Hieracium* jest převeliký. Jen v Evropě a Orientě jich roste několik set. Ne mnoho jich nalazeno na horách sev. a jižní Ameriky, v Japanu a Africe. Počet druhů v samé Evropě jest měnlivý dle toho, který autor botanický jej udává: neboť není hned tak druhého rodu rostlinného, kde by se mnění botaniků o hodnotě druhu a odrůdy rozcházel, jako zde. Jestřábníky obsahují totiž celé množství plemen a odrůd na stanoviskách se vytvořivších. Některé variety jsou skutečně jen lokální, omezenému stanovisku náležející, jiné jsou rozšířeny daleko po zemi. K tomu přistupuje ještě veliká náchylnost jestřábníků ku poměšování se s blízkce přibuznými druhy. Ano skoro říci lze, že všechny druhy za příznivých okolností jsou s to zploditi mezi sebou směnce, což i uměle již provedeno. Tak vznikly v přírodě skřížené formy jestřábníků na rozličném stupni, které sem tam i samostatně se udržují. Tím však v krajině (na př. v Krkonoších), kde mnoho druhů jestřábníků pohromadě roste, vznikla tak pestrá směsice plemen, variet a hybridů vedle čistých druhů, že někdy nesnadno shledati 10 kusů rostlin sobě úplně podobných. Z té příčiny nesnadno jest systematicky rod *Hieracium* rozřizovati a pevně měřítko nalézti, dle něhož bychom stanovili,

máme-li v rukou druh čistý, plemeno lokální nebo krajinné nebo dokonce mísence kolikátého stupně. Všechno to jest nám pěkným příkladem, jak druhy na zemi se tvořily. H. jest moderním rodem, jehož druhy se před našima očima vyvinují. Množství z forem nynějších během věků pohybe a zbudou konečně ustálené, málo měnlivé druhy.

Přehled známějších českých druhů:

1. Lodyha co stvol bezlistý, neb jen s listenci nebo dole s 1—3 listy. a) Oddenek žene přizemní, rozlízavé, listnaté výběžky. Listy nezubaté. 1. Stvol jednoborný. — *H. Pilosella* L. (Listy vezpod více méně běloplísňaté. Obecný na suchých travinách). 2. Stvol víceúborný. a) Stvol obyčejně jen zúborný. — *H. stoloniflorum* W. K. (Výběžky často květonosné, kvítky vezpod červenavé. Na výslunných místech lesních vzácněji) b) Stvol na konci mnohoúborný, v složitém, vrcholiciťnatém květenství. — *H. Auricula* L. (Listy sivozelené, štětinaté, stvol 2—úborný, výběžky dlouhé. Na travinách obecný.) *H. praecaltum* Will. (Listy sivozelené, konečné květenství vrcholiciťnaté, z četných, malých úborků složené, stvol vysoký. Na hlinité a jílovité půdě, na lukách a v lesích dosti hojně.) *H. aurantiacum* L. (Úbory dosti četné v květenství, kvítky krásně nachově oranžové. Zvláště v horách, tak v Šumavě.) *H. cymosum* L. (Výběžky žádné, vrcholík skoro okolkovitý, z četných, malých úborků, lodyha i listy odstále chlupaté. Sem tam v lesích.) *H. pratense* Tausch. (Lodyha odstále huňatá, na konci jako i úborky černé chlupaté. Na lukách dosti hojně.) *H. setigerum* Tausch. (Květenství méně husté, větvitě, úbory větší, sivé chlupaté a štětinaté, lodyha dole 1—3listá, hrubě štětinatá. Suché kopce zvl. u Prahy.) *H. echinoides* W. K. (Lodyha i celá rostlina štětinatá, sivé chlupaté, lodyha vícelistá, tuhá, výběžky žádné, úborky 10—30 ve vrcholíku. Na suchých kopcích a písčínách, u Prahy, v Polabí.)

b) Oddenek bez výběžků. Listy často zubaté. 1. Jazykovité koruny dlouhokopkaté. — *H. alpinum* L. (Úbory a lodyha dlouze chlupaté, listy podlouhle kopinaté, vykrajovaně zubaté, řapíkaté, lodyha jednoduchá, rúborná. V Krkonoších.) *H. sudeticum* Sternb. (Listy vejčitým zpodem přisedlé, podlouhlé, ostře zubaté, lodyhy spoje větvitě, větve rúborné. Krkonoše.) *H. bohemicum* Fr. (Listy poloobjímavě přisedlé, úbory velké, 1—6, černavé, na větvích jednotlivé. Krkonoše.) *H. Schmidii* Tausch. (Listy šedě sivé a jako lodyha dlouze štětinatě chlupaté, nežlaznaté, velké, vejčitokopinaté, zubaté, lodyha až 25 cm, nahoře málovětevná, větve rúborné, úbory velké, šedě plísňaté. Na skalách sem tam.) 2. Koruny nechlupaté. — *H. murorum* L. (Lodyha až 40 cm, obyčejně 3listá, nahoře v obloukaté větve rozdělená, větve a úbory mimo chlupy hustě žlaznaté, listy zelené, řapíkaté, podlouhle vejčitě, dole srdčité a hrubě vykrajovaně zubaté. Na skalách, lesních lukách, v lesích velice, všude obecný druh.)

II. Lodyha po celé délce listnatá. 1. Kofenové listy za květu vytrvalé, různici tvořící. —

H. vulgatum Fr. (*H. silvaticum* Sm. Zákrov a stopky hvězdovitě chlupaté a černě žlaznaté, listy podlouhle kopinaté, vykrajovaně zubaté, dolejší řapíkaté, lodyha až 50 cm, nahoře větvitá a víceúborná. V lesích a na kopcích obecný.) 2. Kofenové listy za květu uschlé, lodyhy silné, tuhé, mnoholisté. — *H. laevigatum* W. (*H. rigidum* Hart, *H. affine* Tausch. Lodyha až 1 m vysoká, nahoře větvitě víceúborná, listy podlouhle vejčitě— až úzce kopinaté, zubaté, hořejší přisedlé, zákrovy šedo-zelené, nežlaznaté, často trochu chlupaté. Na skalách a v lesích hojně.) *H. boreale* Fr. (Lodyha statná, až 1 m vysoká, nahoře větvitě mnohoúborná, zákrovní listy přitisklé, nežlaznaté, stejnobarevné, za sucha černavé, listy hořejší skoro přisedlé, vejčitokopinaté, zubaté. V lesích, na kopcích hojně, pozdě v létě) *H. umbellatum* L. (Jako předešlý, ale větve úborové na konci lodyhy okolkovitě sblížené, zákrovní listy špičkami odehnuté, skoro lysé, zelené až černavé, listy kopinaté až škarkovité, oddáleně zubaté, kratičce řapíkaté nebo přisedlé. Pozdě v létě na skalách, v houštinách hojně.) Vský.

Hierapolis, ve starověku město ve Velké Frygii, jižně od Maeandru, proslulo chrámem bohyně Kybelé, horkými prameny, v nichž obsaženo bylo mnoho vápence, a jeskyní, zvanou Plutonium, ze které vystupovaly zdraví škodlivé výpary. Tu narodil se filosof Epiktetos, sv. Pavel založil církev a sv. apoštol Filip utrpěl nejspíše smrt mučednickou. Zbytky města vyskytují se u Pambuk-Kalesi.

Hierarchie viz Hierarchie.

Hierarchie, slovo původu řec. (*hieros* svatý, *arché* panování), značí v širším smyslu všechno, kdož pokřtěni jsou a tím povoláni s Kristem panovati. Ve smysle užším a vlastním rozumí se h-ii pořad neboli stupnice moci propůjčených od církve osobám za schopné uznaným. H. jest dvojitá, a sice h. práva božského (*iuris divini*) a h. práva církevního (*iuris ecclesiastici*). Co se týče prvé, ustanovil Kristus Pán, hledě k moci ze svátosti svěcení kněžstva obdržené, tři stupně, totiž biskupy (zvané *sacerdotes primi ordinis*), kněze (*sacerdotes secundi ordinis*) a přísluhující biskupům a kněžím jáhny (*in tertio sacerdotio constituti*). Co do pravomoci (jurisdikce) dal Kristus Pán veškeru moc svému náměstku, papeži, a episkopátu ve spojení a odvislosti od papeže, tak že církev má formu monarchickou. Z této od Boha samého založené h. povstala h. práva církevního, a sice opět dvojitá, h. *ordinis* (svěcení) a *iurisdictionis* (pravomoci), tím, že historicky se vyvinuly různé stupně hierarchické, které mezi stupně h. božské a k nim vřaděny byly. Jde-li o h-ii *iuris ecclesiastici ordinis*, jest tu jáhenství (diakonát), k němuž církev připojila několik stupňů svěcení. Když totiž jáhnové všem svým četným povinnostem dostáti nemohli, rozděleny povinnosti dřív od jednoho zastávané mezi více osob, tak že tyto pak dostávaly svěcení jen pro zvláštní povinnost sobě určenou. Počet těchto stupňů za různých dob církve různě byl

udáván. Nyní v církvi západní jest jich pět a sice podjáhenství (subdiakonát), akolytát, exorcistát, lektorát a ostiariát, v církvi východní jen dva, a sice podjáhenství (*ὑποδιάκονοι*) a lektorát (*ἀναγνώσται*). Jde-li o h-ii církevního práva a sice *iurisdictionis* č. pravomoci, vzniklo mnoho úřadů a hodností, jimž propůjčena pravomoc buď od papeže a tak vznikli kardinálové, patriarchové, primasové, metropolitě a arcibiskupové, anebo byla hodnostem dotčeným propůjčena pravomoc od biskupa, čímž povstali archidiákon, archipresbyteri, biskupští vikáři a jiní. K mnohým takto povstalým hodnostem může se dostat i klerik, mající pouze tonsuru, o čemž jedná právo církevní. Zde jest pozorovati rozdíl od církvi ustanovených stupňů svěcení. Kdežto zde k diakonátu připojeny byly stupně tyto a příčinu k nim zavaldo rozdělení moci jáhenské, připojeny jsou při h-ii *iuris ecclesiastici iurisdictionis* stupně ku kněžství a biskupství, a sice přidáním moci se strany vyššího hierarchovi nižšímu. Ohledně moci jednotlivých zde uvedených hodností viz dotyčná hesla. *dk.*

Hierasus, starý název řeky Seretu, dle jiných Prutu.

Hieratické písmo existovalo v Egyptě vedle písma hieroglyfického, jako písma textů po výte náboženských, a sice od dob nejstarších. Jako písmo kurrentní známo Egyptany písmem listovým. U Egyptanů bylo písmem v životě obvyklým a v papyrusech vyskytuje se převahou. Podstata jeho záležel vedle zběžného tahu ve skracování znaků složitých a v jejich spojování vespolek (aspoň z části). M-kým p-mem nazval je Clemens Alexandrijský (*γραμματα ἱερατικά*) a sice vzhledem ku písmu démotickému. Rozdíl mezi ním a hieroglyfy jest asi podobný, jako u nás mezi písmem tiskem a psaným. Udrželo se jako písmo obecně platné paralelně vedle písma hieroglyfického po celou dobu jeho existence až do prvých stol. po Kr. Teprve s větším rozkvětem křesťanství ustupuje i ono písmu řeckému (viz Koptičina). Francouz de Rougé pokládal je za tvary, jež byly Foiničanům základem pro jejich abecedu, názor, od kterého se nyní většinou zase upouští, třeba není bez zajímavých shod a podobností. Psáno bylo právě tak jako písmo démotické od pravé k levé, jména královská, jež v písmu hieroglyfickém kladena do rámečku, zde vkládána mezi závorky. Za jakýsi přechod mohli bychom považovati písmo hieroglyfické na papyrusech, kde setkáváme se s písmem tím ve tvarech velmi zběžných, ale při tom velmi dovedně kreslených. H. p. stává se ovšem časem tak zběžným, že v jednotlivých případech původní obrazy jen ztěžl lze uhadnouti. Faulmann myslí, že jedná se v h-m p-mu o písmo některého národa, jenž přistěhoval se do Egypta a, jako sám s Egyptany se pomíchal, tak i své písmo s písmem egyptským pomísil. Hieroglyfy obohacovaly se z něho, ono z hieroglyfů. O studium h-ho p-ma získali si zásluhu hlavně Chabas a Goodwin. *Dk.*

Hieratický sloh (t. archaisující sloh) sluje v řeckém umění sloh napodobující starý (archaiský stil). H. sluje proto, že se ho hlavně užívalo při sochách a darech chrámových (anathématech), pro něž vážnost, tuhost archaiského slohu zvláště případnou se zdála. Srv. basi trojnože a torso Athény Poliady v Drážďanech, oltář 12 bohů v Louvru a j.

Hieraticum [-ikum], hieratikon, v řeck. chrámech totéž jako béma (v. t.).

Hiero- viz Hier-.

Hiero, ostrov kanarský, viz Ferro.

Hiero, král syrakuský, viz Hierón.

Hierobotan (řec.), svatý rostlinopis, t. j. výklad jmen rostlin, o nichž činí se zmínka ve sv. Písmě.

Hierodrama (řec.), náboženská, duchovní drama.

Hieroduloi (*ἱερόδουλοι*) sluly u starých Řeků osoby bohu některému v chrámovou službu zasvěcené. Užívání k různým podřízeným službám chrámovým nebo byli též rolníky na polnostech bohu patřících, platíce za to mírný poplatek do chrámu. Také bylo to zvláštní druh propuštění, když pán otroka věnoval jako h-la některému bohu. Ve starších dobách i celé podmaněné národy od vítěze zasvěcovány některému bohu, zejména delfskému Apollónovi; anebo obce v těžkých dobách desátek svých obyvatelů bohu věnovaly, načež tito k poplatkům do chrámu závázání byli, ano i od boha mnohdy k přestěhování a osídlení na jiném místě donuceni, jako Dryopové v Asině, Bottiariové v Thracii, Magnetové v Asii, Rhegijsťi v Itálii. Zvyk h-lů ženských kvetl obzvláště v Orientě při chrámech bohů rovnajících se řecké Afrodité (srv. Hérod. I, 196, 199); dívky takové, věnované od zbožných ve službu bohyně, nejen při bohoslužbě jako indské bajadéry účinkovaly zpěvem i tancem, nýbrž sloužily i k prostituci, přispívajíce z utržených peněz k pokladu chrámovému. V Řecku tento druh hetair kvetl zejména při chrámech Afroditinyh v Korinthě a na Sicílii na hoře Eryku ještě za dob římských. *k/k.*

Hierofantés viz Eleusinské mystérie a Eleusis.

Hierofantis, název dvou kněžík přísluhujících hierofantovi při eleusinských mystériích (v. t.). *k/k.*

Hieroglyfika (z řec.), nauka o hieroglyfech (v. t.).









































Hieroglyfy (z řec.), t. j. posvátné rytby, název, jenž přidává se různým primitivním písmům, jež, tvořena obrazy předmětů, vřívána byla buď ve skály nebo malována. Posvátnými jevila se hlavně potomstvu, jež, nejsouc v ně zasvěceno, pohlíželo k nim s tajemnou úctou, původem za božská je vyhlašující; jinak sloužila ovšem v první řadě i účelům náboženským. Toho druhu jsou písma Indiánů, Mexičanů a j. I moderní způsob užívá slova h. o písmě, jež, nečitelné jsouc, musí jako záhada nějaká se teprve luštití.













V užším slova smyslu náleží název h. nejstaršímu stupni písma egyptského, na němž

jeví se složeno ze skutečných obrazů před-
mětů, jež, více méně věrně zobrazeny, buď
na stěny vrývány nebo vystouple pracovány.
Zhusta spojuje se obojí způsob v jedno; pra-
coványť znaky ve vyhlubenině, z ní vyčníva-
jíce (*relief en creux*). Názvu užívá se ovšem
i o písmě, jež malováno na stěny hladké, ať
si již plně nebo jen v obrysech (tak vyskytuje
se na papyrusech) a v barvách (nejskvělejší
příklad hrob Setise I. v Bibán-el-mulúku) nebo
jen jednobarevně. Zvláště krásné jest písmo
nejstarších památek (pyramidy). Psało se
ovšem i na kámen, dřevo, kůži (poměrně asi
nejméně, jak dokazuje skrovný počet zacho-
vaných pergamenů), stěpiny a, konečně a
hlavně, na papyrus, jehož svitky Egyptanům
nabrážovaly knihy. Egyptané sami zvou toto
své písmo písmem slov božích nebo pís-
mem svatě řeči na rozdíl od písma listo-
vého, jak zovou písmo hieratické, demoti-
ckého a písma Hellénů, jež v posledních
dobách říše egyptské vešlo v užívání. Uží-
vanot písma hieroglyfického, i pokud na papy-
rusech se vyskytuje, většinou pro texty nábo-
ženaké.

Pokud podoby písma se týče, skládá se,
jak řečeno, z více méně věrných obrazův.
Obrazy ty poskytovala příroda všech tří říší,
nevymajíc ni člověka v jeho různém povola-
ní a zaměstnání životním, jakož i jeho vý-
konech. Vedle celků vyskytují se i jednotlivé
části. Celkový materiál odhaduje se na 3000
znaků, z nichž však jen daleko nepatrná část
(asi 1/5) častěji se vyskytuje. Materiál tento
seřazen novějšími ve 25 skupin, jež jsou:
1. muži v různých polohách (stojící, klečící,
sedící, v dřepu a ležící), 2. ženy, rovněž v růz-
ných polohách, 3. bozi a fantastické figury,
4. údy lidské, 5. ssavci a sice zvířata domácí
(kůň, hovězí dobytek, brav a sice beran, ovce,
koza, vepřový dobytek; osel, pes a i opice)
i divoká (lev, pardál, kočka, liška, zajíc, slon,
nosorožec, hroch, gazela, žirafa), 6. části
ssavců, 7. ptáci (dravci, bahňáci, kachny a
malí ptáci), 8. části ptáků, 9. obojživelníci
(želva, ještěrka, žába, hadi), 10. ryby, 11. čle-
novci (hmyz, pavouci, červi), 12. rostlinstvo
(strom a jeho části, rostliny, plody), 13. nebe,
země, voda, 14. budovy a jejich části, 15. lodí
a jejich části, 16. nábytek (sedadla, stoly,
skříně, podstavce), 17. chrámové náčiní, 18. šat-
stvo a šperky, 19. zbraně a náčiní vojenské,
20. nástroje a polní náčiní, 21. pletiva (pro-
vazy, síťe, balíky), 22. nádoby (hrnce, košíky,
měřice), 23. obětní dary, 24. náčiní psací a
hračí, hudební nástroje, 25. čáry a geometri-
cké tvary, z části neznámé nebo neurčité
obrazy. Obrazy lidí a zvířat obráceny v písmě
naproti písmu, jež vyskytuje se buď ve sloup-
cích, jako písmo čínské, nebo v řadách, zde
jdouc pravidelně od pravé k levé. Poloha
obrácená je výmínečná a vyplývá z poměrů
místa.



Jako písmo obrazové repraesentuje písmo
egyptské nejvyšší vývoj písmá obrazového.
Základy jeho byly celkem tytéž, jako u písem
obrazových vůbec. Co dalo se zobraziti, zobra-





zene; jinak užíváno i obrazů kombinovaných
a symbolů pro to, co přímo označiti se ne-
dalo. Tak značila klenba  nebe, a hvěz-
dou zavěšenou  noc, se sluncem  den,
paprsky vody nebem procházející déšť  bouři;
 voda a nebe proudy padající  bouři;
kruh značil slunce , a paprsky z něho vy-
cházejícími  světlo, poslední paprsky slunce
 západ, kdežto slunce za horou  vystu-
pující  východ, vlna  značila vodu,
trojitá vlna  vodstvo, uzavřená  ná-
držku vodní nebo vnitrozemí; lotusy ze spo-
lečné půdy vyrůstající  zahradu, klasy
stejně vyrůstající  pole. Symbolicky ozna-
čován horní Egypt charakteristickou rostli-
nou lotusem  nebo bílou korunou vladař-
skou , dolní Egypt papyrusem  nebo čer-
venou korunou , pojem vésti označován
velitelskou  holi, vlásti berlou  (žezlem),
řezati nožem , děliti, pracovati nožem za-
krojeným , bojovati dvěma rukama, z nichž
jedna drží štít druhá kopí , spojovati
obrazem uzlu , chrániti rukou ozbrojenou
cepem  nebo i člověkem s rukou 
ozbrojenou, státi obrazem člověka opírajícího
se o hůl , porážka obrazem člověka kleša-
jícího nebo již na zádech ležícího , zkáza
obrazem překocené lodi, zločinec obrazem
člověka, jehož ruce na zádech jsou spoutány
, kněz obrazem člověka, jenž kleče ruce
pozvedá a z nádoby úlitbu koná , chvá-
liti obrazem člověka s rukama roztaženými
, jísti obrazem člověka, jenž pozvedá ruku
k ústům , nésti obrazem člověka, jenž
nese něco na hlavě , radovati se obrazem
člověka  tancujícího, vysoký obrazem člo-
věka, jenž ruce k nebi vzpínaje oblohy 
se dotýká, slza obrazem vody z oka tekoucí
, chutnati obrazem jazyka , tlouci a
mocný obrazem ruky ozbrojené , psáti
obrazem ruky se štětcem , veslovati

obrazem člověka držícího veslo , zkaziti a překračovati obrazem  nohy fezané, jíti obrazem  dvou noh, vrátiti se  , počátek obrazem hlavy s rohy , statečnost hlavou beraní , loviti obrazem ptáka  držícího rybu, hněv obrazem ptáka čepýřícího se , strach obrazem ptáka schovávajícího nebo ponořujícího svou hlavu , malý, špatný, obrazem vrabce , nalézti obrazem ptáka  zobajícího, zpívati hlavou ptačí s rozevřeným zobákem  atd.





Avšak písmo obrazové nebylo Egyptanům účelem, nýbrž jen prostředkem, který měl napomáhati vlastnímu úkolu písma. Tím stává se, že setkáváme se v písmě egyptském s tak zv. ideogramy, to jest obrazy, jež jsou znakem pro pojem zobrazený, jen výjimečně. Obrazy samy přejímají totiž jen úkol t. zv. determinativů (viz níže) a jen výjimečně zastupují i pojmy samé, pokud ze souvislosti jakákoliv pochybnost jest vyloučena (na př. vrabec jako obraz pro pojem malý, původně determinativ pro vše malé, nepatrné, chabé, chudé, ubohé, choré a p., kůže se šípem 

místo pojmu stříletí, ač jest vlastně determinativem celé řady podobných pojmů, oráč za síti atd.). Jinak konstatovati jest úkaz, že ideogramy přejímají v písmě úkol fonetických znaků a to tou měrou, že jeví se stanovení vlastní kategorie znaků ideografických vedle fonetických velmi nesnadným. Snad možno tvrditi, že stává se jen náhodou, vyskytuje-li se některý znak jen ideograficky.

















V ohledu tom jest tedy vlastní písmo egyptské v podstatě své písmem syllabickým, při čemž při povaze jazyka egyptského, který vykazuje řadu slov jednoslabičných, složených z konsonantu a vokálu, stává se z části přímo alfabetickým. Zbudovaltě Egyptan své písmo na tom základě, že užil obrazů předmětů v celku ne již k označování pojmů zobrazených, nýbrž jejich zvuku. Mohl tedy v písmě jeho značiti každý obraz nejen to, co přímo představoval, ale i každé jiné slovo stejné neb i jen podobné znející. Při tom přihlíženo celkem jen ke konsonantické struktuře slov. Vokálů mimo slova vlastní a některé jiné skupiny, zvláště na počátku a na konci slov, nebylo v psaní vůbec užíváno. Leč i konsonantická skupina přijímána bez přesnějšího rozlišování hlásek příbuzných. Tak bylo lze užiti obrazu loutny *neser*  s konsonantickou skupinou *nfr* i pro dobrý (eg. *novri*) a j.; obrazu prstu  *tep* se skupinou konsonantů *tp* i pro nádržku vodní *taipe*, obrazu hada  *hop*











s konsonant. skupinou *hp* i pro jeakyni *hepi*, holuba (*vr*) pro velký (taktéž *vr*), husy (*bat*) pro dceru (*bat*), domu  (*pr*) pro vycházení (*pr*) a j. Se strany druhé však mohl při množství homonym, jaké jazyk skýtal, i jeden a týž obraz různě se čísti a tudíž i různé skupiny konsonantické značiti. Tak mohl obraz dítěte, který značil i potomka vůbec a jako adj. malý, dáti dle výslovnosti své skupiny *a*, *s*, *n*, *nn*, *chn*, *šr*, i mohlo se ho užiti pro každé jiné slovo, jež stejně znělo. I první i druhý způsob přinášel s sebou hojně neurčitosti; jí čeleno bližším označováním toho, co bylo skutečně míněno. V prvném případě užíváno t. zv. determinativů, to jest obrazů všeobecných, jež bližze označovaly kategorii, do níž spadá pojem, který písmem všeobecněji byl označen. Jsou generální pro celé kategorie pojmů (vrabec za vším, co je malé, nepatrné, ubohé, slabé, choré, smutné, opuštěné, špatné, zlé, chudé; rámě ozbrojené za vším, co znamená jednání nebo sílu; člověk za mužskými bytostmi;  pro stromy, kniha  pro abstrakta; pohyb determinován nohama jdoucíma, mluvení, jídlo a p. rukou u úst), a speciální, jen pojmům jednotlivým náležející, na př. obraz krokodíla za skupinou *msch* () a pod. Užíváno jednoho ale i více determinativů. Tak značila slabika *sett* stříletí i síti. Měla-li značiti v textu nějakém stříletí, připojena jako determinativ nejprve zvířecí kůže šípem prostřelená, a k ní ještě zřetelnější druhý determinativ, rámě ozbrojené nástrojem atd. Ve starším písmě vyskytují se determinativy dosti spoře, ale čím dále tím jsou hustější a na konec stávají se zcela obyčejnými a tak všeobecnými, že skoro jen partikule jich nemají. Tak psán za slovem *ka* (býk) obraz býka, za slovem *sebek* (krokodil) obraz krokodíla, za slovem *apet* (pták) obraz husy, za slovem *am* (jísti) člověk držící ruku před ústy, za *fa* (něsti) člověk nesoucí břímě na hlavě, za *au* (psáti) svitek písma, za slovem *chkt* (pivo) džbán, za slovem *šera* (malý), *ban* (špatný) obraz vrabce atd. Ku generálním determinativům přistupují i speciálnější, na př. za skupinu *svr* (piti) muž držící ruku u úst, determinativ to společný celé řadě jiných slov (jísti, milovati a p.) a ještě zvláštní determinativ voda.

Pokud druhého se týče, značiti totiž u znaku, který různě mohl se čísti (synonyma) správnou výslovnost, užito označení buď první nebo poslední souhlásky. Stejně dělo se, kde determinativ nastoupil na místo pojmu speciálního. To, jakož i potřeba naznačiti vokál, hlavně na počátku, vedlo snad nejdříve k alfabetickému používání jednotlivých znaků a sice cestou akrofonickou. Značil-li původně obraz některý celý svůj zvuk, vyskytuje se v těchto a podobných případech užit pro pouhý počáteční resp. konečný konsonant. Oba způsoby drží si pak časem rovnováhu a jednotlivé znaky píší se pak buď syllabicky a konsonanticky nebo přímo konsonanticky. Tím způsobem

nalézáme psáno na př. slovo loutna buď ideograficky obrazem loutny  *nefer* nebo syllabicky obrazem loutny  v platnosti slabiky *nf* + obrazu úst (*ro*) v platnosti *r* ; ale i zcela alfabeticky  obrazem loutny v akrofonické platnosti pouhého *n*, obrazem červa (*fer*) v platnosti *f* a úst (*ro*) v platnosti *r*, tedy *nfr*. K tomu přistupuje pak jako determinativ znak pro písmo, knihu .

Vtom dospěli Egypťané k úplné abecedě, třeba, jak již praveno, písmo jejich zůstalo v celku povždy převahou syllabické. Abeceda, jež tvořila základ písma, čítala 25 zvuků v celku shodných se semitakými, třeba jest vyznati, že zvláště o platnosti vokálů nepadá posud jistota. Stejně třeba míti na zřeteli, že mohly se označiti a skutečně označovaly jednotlivé konsonanty různými obrazy pojmů, jež ve výslovnosti tím znakem počínaly, třeba jest v celku patrná snaha po ustálení. Tak nalézáme na př. různá psaní jména Latopolis, po egyptsku *sn*, při nichž *s* jest vyznačeno jednou otvorem (*sa*), jindy vejcem (*sa*), jindy česnekem (*su*), osobou s žezlem (*sa*), konečně beranem (*ser*) a stejně i *n*.

- | | | | |
|-----|---|----------|----------------|
| 1. |  | klas | <i>a e j</i> |
| 2. |  | orel | <i>a (N)</i> |
| 3. |  | rameno | <i>a ā (y)</i> |
| 4. |  | noha | <i>b</i> |
| 5. |  | červ | <i>f</i> |
| 6. |  | zástěra | <i>g</i> |
| 7. |  | dům | <i>h</i> |
| 8. |  | pletenec | <i>h</i> |
| 9. |  | řešeto | <i>ch</i> |
| 10. |  | | <i>i</i> |
| 11. |  | viz 1. | <i>i (ai)</i> |
| 12. |  | kotel | <i>k</i> |
| 13. |  | lev | <i>l</i> |
| 14. |  | sova | <i>m</i> |
| 15. |  | vlna | <i>n</i> |
| 16. |  | rohožka | <i>p</i> |
| 17. |  | koleno | <i>q</i> |

- | | | | |
|-----|--|-------|---------------|
| 18. |  | ústa | <i>r</i> |
| 19. |  sval,  ohon, | | <i>s š</i> |
| 20. |  () hoblík (zahrada) | | <i>s</i> |
| 21. |  | země | <i>t</i> |
| 22. |  | jazyk | <i>t</i> |
| 23. |  | ruka | <i>t(d)</i> |
| 24. |  | had | <i>th (s)</i> |
| 25. |  | kuře | <i>u(v)</i> |

Písmo samo předpokládá přirozeně dlouhou dobu vývoje. Přes to třeba konstatovati, že jeví se nám ráz písma již na nejstarších nápisích v základě týž a sice převahou fonetický, vyjadřující v prvé řadě a převahou zvuk, a tu zase převahou syllabický, jako po celou dobu trvání. Změny daly se jen uvnitř tohoto nezměnitelného rámce jednak rozmnožováním materiálu, jednak změnou tahů. Teprve v nejpozdějších dobách nastupují změny vážnější, čínící z egyptského písma pravé rebusy. Celkem užívali Egypťané h-fů téměř po 4000 let, od počátku svých dějin do 2. pol. III. stol. po Kr. Císař Decius († 251) jest poslední císař římsko-egyptský, jehož jméno vyskytuje se v h-fech. Po této době ustupuje písmo egyptské koptickému (v. t.), přejetému z řečtiny, a s posledními kněžskými egyptskými mizí úplně i znalost jeho. Pozdní spisovatelé klasického zachovali nám různé zprávy o něm a Hórapollo (v. t.) napsal vlastní spis, ale zprávy svědčí, že pocházejí z doby, kdy podstata písma byla již neznáma. I ze starších spisovatelů (Hérodote, Diodor Sic., Plutarch »De laide et Osiride« a Clemens Alex. »Stromata«) poznáváme, že měli jen nepatrné a namnoze nesprávné zprávy o h-fech a že se jimi nikdo blíže neobíral. Pokud tkne se spisu Hórapollova o písmě egyptském, podává již nešťastnější výklady znaků hieroglyfických, jako čistých obrazů neb i symbolů, jež hodí se jen, a ani zde ne vždy, na hádankové písmo pozdější doby Ptolemaiovské. Ammianus Marcellinus (XVII, 4), podávající překlad obelisku Konstantinova v Římě dle sdělení kněze egyptského, jest poslední klassický spisovatel, který se zmiňuje o h-fech. Také zůstaly zprávy ty téměř bezvýznamnými při pokusech novověku řešiti záhadu písma egyptského, z části svedly přímo na scesti. Prvé pokusy evropské o řešení písma náležejí konci XVI. st. (Michal Mercati »Degli obelischii di Roma«, t., 1589); následovali Valerius (»Hieroglyphica«, t., 1629) a Athan. Kircher (»Obeliscus pampilius«, t., 1650 a »Oedipus aegyptiacus«, t., 1652—1654, 3 sv.). Poslední měl již svůj systém, na jehož základě přeložil již folianty textů hieroglyfických, ale bez výjimky nesprávné. U všech praco-

vala toliko obraznost; spis Hórapollonův pak svedl je k nesprávnému výkladu písma jako písma obrazového a symbolického. Střízlivější byli W. Warburton (»On the divine legation of Moyses«, 2) a Zoëga (»De obeliscis«, Řím, 1797), již sebrali a vložili zprávy starých o h-fech; poslední spořádal v 7 odděleních 958 znaků a studoval písmo vzhledem k jeho vývoji po vnější stránce. Východištěm správného řešení stal se t. zv. nápis Rosettský, nyní v Britském museu, nalezený r. 1799 franc. inženýrem Bouchardem, členem výpravy Napoleona Bonaparta do Egypta. Psán v trojjazyčném textu písmem svatým, démotickým a řeckým. Jak řecký nápis hlásal, obsahoval výčet poct, jež povoleny králi Ptolemaiovi Epifanovi v 9. roce jeho vlády (ok. r. 197 př. Kr.) egyptským duchovenstvem. V »Lettre au citoyen Chaptal« (tehdejší franc. ministr vnitra) sdělil slavný de Sacy nejprve výsledky srovnání textu démotického s řeckým. Kdežto text hieroglyfický považoval za pojmový, prohlásil písmo hieratické za syllabické a alfabetické, démotické pak za alfabetické. Jinak rozpoznal jen několik skupin, jež odpovídaly vlastním jménům, která četl v textu řeckém. Švédský diplomat Åkerblad určil v »Lettre au citoyen S. de Sacy« (Paříž, 1802) již fonetickou hodnotu jednotlivých znaků asi v 10 jménech. Angl. lékař Th. Young podal r. 1815 v cambridgeském »Museum criticum« překlad textu démotického, rozluštil všechna jména vlastní a mimo to 80 slov jiných. Práci své připojil již alfabetu démotickou. Z okolností, že mu i při jeho výsledcích zůstala většina démotických znaků nečitelnou, soudil, že jsou jednotlivá slova psána symbolicky.

Skutečné rozřešení záhady hieroglyfické přinesl však teprve J. Fr. Champollion ml. »Lettre à M. Dacier relative à l'alphabet des hiéroglyphes phonétiques« (Paříž, 1822), jenž podporován byl ve svém řešení hlavně nálezem (1815) hieroglyficko-řeckého obelisku filského, ježž Bankes r. 1821 do Anglie přinesl. Jedno z dvou jmen zde se nalézajících bylo totéž, jež známo bylo již z nápisu rosettského jako Ptolemaios, ve druhém hádal Champollion dle řeckého nápisu na patě obelisku jméno Kleopatra (III), což se přirovnáním písmen oběma jménům společných skvěle osvědčilo. Tak stala se tato dvě jména nápisu filského východištěm



pro správné řešení h-fů. Získal Champollion srovnáním obou řad písmen, a přibíraje další nápisy, jež svým zarámováním jeví se jako vlastní jména králů, určil celou abecedu. Ježto pak shledal, že znaky, jež takto našel, vyskytovaly se i ve skupinách bez rámbů, soudil zcela správně, že i ostatní písmo egyptské vedle znaků pro pojmy užívalo i znaků alfabetických (»Précis du système hiéroglyphique«,

t., 1824). Na základě těchto výsledkův a za pomoci koptičiny přečetl pak a přeložil četné skupiny hieroglyfické, jež vlastními jmény nebyly, a podal bezpečný základ k řešení ostatních. Konečným výsledkem Champollionovým byla posmrtná »Grammaire égypt.« (Paříž, 1836—41) a »Dictionnaire égyptien en écriture hiéroglyphique« (t., 1841—1844). Výsledky jeho cesty egyptské byly konečně »Notices« a »Monuments«. Rozluštění Champollionovo nalezlo hojně protivníků, již po dlouhou dobu prudce je potírali, stavíce proti němu své systémy. Doba ukázala bezvýjimečně jejich nesprávnost (Goulianos, Janelli, Klaproth, Palin, Secchi, Seyffarth, Uhlemann, Williams). Správnost metody Champollionovy dokázána skvěle, když r. 1866 nalezen Lepsiem u Sanu v Deltě rozsáhlý neporušený trojjazyčný nápis, t. zv. dekret canopský. (Srv. Pierret, »Le décret trilingue de Canope«, Paříž, 1881). Na základech Champollionových dále budující vynikli jako egyptologové hlavně J. Rosellini (»Monumenti...« s výkladem) a Hollander K. Leemans (papyruzy leidské). Zakladatelem kritické školy, obracející zřetel již mimo jazyk a písmo i na dějiny a chronologii, jest Němec Lepsius (v. t.), Angličan Birch jest původcem prvního úplnějšího slovníku, Francouz Em. de Rougé podal první přesné analýsy grammatické. V nové době vyvíjí se egyptologie ve všech směrech, vykazující řadu zdárných přestátelů. Jich zásluhou mnoho vykonáno, byť i mnohem více ještě zbývalo. Jestli materiál při nevyrovnané psavosti Egyptanů, již popsal vše, hlavně však své chrámy, vně i vnitř, a to tak hojně, že bylo by třeba několika let opsati nápisy jednotlivého chrámu, přímo nevyčerpatelným. Bohatě sbírký chová museum v Gíze u Kaira, Londýn, Paříž, Berlín, Vídeň, Lejda, Petrohrad, Curich, Bologna, Florencie, Řím, Neapol, Edinburk a j. Srv. i Hieratické písmo, Démotický a Egypt 425. Dk.

Hierografa (z řec.), obrazy posvátných předmětů. — **Hierografie** posvátné písmo, ale i popis věcí svatých, jako obřadů a pod.

Hierogrammaté (z řec.), posvátné písmo a tajné písmo kněží vůbec, zvláště však písmo hieroglyfické.

Hierogrammaté (ἱερογραμματεῖς), řecký název kněží egyptských jako znalců posvátného písma, t. j. hieroglyfů a literatury v něm uložené. Srv. Egypt str. 425.

Hierochloae Gmelin, tomkovic, rod rostlin z řádu trav (*Gramineae* Juss.) s klásky dlouze stopkatými, rozefvenou anebo staženou latu skládajícími, lesklými, 2—3květými, s plévami velikými a nejvýše tak jako nejbližší pluchy dlouhými. Jeden nebo dva dolejší květy jsou toliko prašné, mají po 3 tyčinkách a plévy jsou často osinaté, nejhořejší, zdánlivě konečný květek jest obojaký, má jen 2 tyčinky, pluchy jeho jsou bezosinné a z konce jich vyčnívají nitovité, prodloužené blizny. Plévy i pluchy jsou blanité povahy. Známo celkem asi 13 druhů, po mírném i studeném pásmu rozšířených, pořádku i na velehorách tropických krajín domácích, z nichž

mnobé hojně kumarinu obsahují. V střední Evropě a také v Čechách domovem jsou dva druhy, z nichž obecnější jest t. jižní (*H. australis* R. & Sch.), vytrvalá travina s oddenkem tranatým, z něhož vynikají stébla na $\frac{1}{2}$ m vysoká, přímá, přfoblá a lysá, nesoucí listy čárkovito-kopinaté, ploché a nasivelé a latu poněkud jednostrannou se stopkami, pod klásky voustatými. Plévy klásků jsou přímo utaté, pluchy ptiiskle pyřité, osina hofeního prašného květu vyniká z prosted hřbetu a je kolínkatá. V světlých lesích a hájích rostoucí travina tato kvete v dubnu a květnu. Ji podobná t. severní (*H. borealis* R. & Sch. či *H. odorata* Wahl.) má oddenek plazivý, stopy pod klásky lysé nebo chlupaté, plévy přiřpičatělé a hofení prašný květ nemá na pluše hřbetní osiny. Roste na vlhkých lesních lukách, zvláště v Polabí, a kvete v květnu a červnu. Zapáchá silně kumarinem jako tomka vonná; proto jí také užívají ku přípravování vína májového, jako mařinky vonné, a ku přípravě vonných esencí. Jako rostliny plicní nejsou tomkovicе příliš žázeny, a dobytek se jich zpravidla ani netkne. Vs.

Hieroklés: 1) H., řecký filosof a rhétor na rozhraní III. a IV. stol. po Kr. Byv za císaře Diokleciána ustanoven místopředsedou Bithynie, stal se hlavním podporovatelem pronásledování křesťanů a napsal také proti křesťanství spis *λόγος φιλαλήθης*, nezachovaný, známý nám jen z polemik Lactantiových a Eusebiových.

2) H., filosof novoplatónský z V. stol. po Kr. v Alexandrii, sepsal komentář k Pythagorovým »Zlatým prpovědem«, který se zachoval. Mimo to známý jsou některé výtahy a zlomky. Sbírká žertovných prpovědí, vyd. od Eberharda »Hieroclis et Philagrii facetiae« (Berlín, 1869), jest z doby pozdější. Souborné vydání od Pearsona (Londýn, 1654 a 1675) a Needhama (Cambridge, 1700). Hřk.

Hierokratie (z řec.), vláda kněží a její způsob, v obecném smyslu tolik jako hierarchie (v. t.).

Hierologie (z řec.), mluvení o věcech posvátných; posvátný výrok, kázání; požehnání (slova žehnání provázející).

Hieromantie (řec.), věštba z obětí, zvláště z vnitřností zvířat obětovaných.

Hieromnémoni (řec.) v. Amfiktyonové.

Hieromonachos (řec.), mnich kněz, na rozdíl od mnicha laika.

Hierón (řec., Hiero lat.), jméno dvou králů v Syrakusách: 1) H. I., syn Deinomenův, byl od bratra svého Gelóna ustanoven r. 485 př. Kr. místopředsedou v Gele a r. 478 vládařem na místě nezletilého syna Gelónova. Za jeho vlády byly Syrakusy v plném rozkvětu; neb H., poraziv loďstvo etruské před Kymou (Cumae), zničil moc etruskou na moři Tyrhénském i nabyl takové moci na Sicilii, že r. 476 obyvateľstvo z Naxu a Katany převeď do Leontini a obnoviv Katanu, usadil tu 10.000 dorských osadníků. Roku 472 porazil Thrasydaia, tyranna v Akragantu, a Syrakusy staly se prvním městem Sicilie a střediskem

duševního života: neb H., chtěje dodati dvoru svému lesku, podporoval vědy a umění a volal přední básníky na svůj dvůr, jako Aischyla, jehož »Peršany« dal s velikou a nádhernou výpravou v Syrakusách provozovati. Kromě básníka toho žili tu: Bakchylidés, Epicharmos, Pindar a Simonidés, kteří oslavovali jeho vlastnosti a vítězství při hrách Olympijských. Zemřel r. 467 př. Kr. v Aetně.

2) H. II. (275—215 př. Kr.), syn Hieroklův, byl důstojníkem ve vojště syrakuském, které ho za nepotřdků po odtažení Pyrrhově na Sicilii povstalých povolalo vladařem. Za nepokojů Mamertinů, kteří zmocnili se Messany, vystoupil proti nim a bojoval proti Římanům od Mamertinů na pomoc povoláním; byl však od konsula Appia Claudia poražen a v Syrakusách obležen. Když r. 263 od něho 67 měst sicilských odpadlo, zavřel s Římem mír, zaplatil 100 talentů, propustil všechny zajaté a sliboval odváděti roční poplatek. Od té doby zachovával přátelství s Římem, podporoval jej v druhé válce punské obilím i vojskem a staral se, aby zkvěťalo rolnictví, písemnictví a stavitelství. Holm, Geschichte Siciliens (Lipsko, 1870).

Hieronik (řec. *ἱερωνίκης*), vítěz v posvátných závodech.

Hieronymáni viz Bratři společného života.

Hieronymos: 1) H., vládce v Syrakusách (215—214 př. Kr.), vnuk Hieróna II. a syn Gelónův, nastoupil po svém dědu, nejša ani dospělý. Zbaviv se poručnické vlády, dal se zřskati od Hannibala a přistoupil ke spolku s Karthagem. Pro krutost svou byl však v Leontinech zavražděn.

2) H. z Kardie thrácké, historik řecký (* 360 — † 254 př. Kr.). Přesed po smrti Eumenově k Antigonovi, byl od něho jmenován správcem Syrie a od Demétria nad Boiótií. V pozdním věku svém napsal důležité paměti své o době diadochů až do smrti Pyrrha epirského: *ἱστορία τῶν διαδόχων* a *Περί τῶν ἐπιγόνων πραγμάτων*, z nichž nalezené zbytky byly vydány J. Müllerem ve »Fragmenta historiarum graec.« (Paffž, 1848, 2 sv.).

Hieronymus (řecko-lat.), Jeronym.

Hieros gamos (*ἱερός γαμος*) viz Héra.

Hieroskopie (řec.), u Řeků věštění z útrobu zabité žertvy, zejména z podoby a složení (barvy atd.) jater se žlučníkem, sleziny, srdce a plic. Nebyly-li vnitřnosti žertvy shledány zcela pravidelnými, pokládáno to za zlé znamení. V básních homérských h. se nepřipomíná, za dob historických se jí však často užívalo. H. byla, jak se zdá, původu cizího, orientálního. Nebyla předsebrána při každé oběti, nýbrž toliko při oběti konané před podnikem zvláště důležitým, zejména před bitvou. Dále věšteno z toho, jak části žertvy na oltáři položené hořely, jak vystupoval dým k nebi atd. Také u Římanů a Étrusků h. často se připomíná. Viz Extispex a Haruspices.

Hieros lochos (*ἱερός λοχός*), t. j. svatá četa, byl sbor 300 mladíků z nejřednějších rodin thébských, kteří na podnět Pelopidův

zavázali se zachovávatí nerozlučitelné přátelství, počínati každou bitvu a býti posádkou hradu Kadmeie. Věrní své přísaze, počali na levém křídle boj u Leukter a padli všickni r. 338 př. Kr. v bitvě u Chaironeie.

Hierosolyma, fecké a latinské jméno Jerusalema.

Hierothéka (z fec.), skřínka na posvátné věci, hlavně ve smyslu relikviáře (schránky na ostatky), ale i hrob světce.

Hierothet (z fec.), pofadatel bohoslužby.

Hierotika (fec.), nauka o posvěcení.

Hiero, ostrov, viz Ferro.

Hietzing, předměstí vídeňské, náležející nyní k 13. vídeň. okresu a soudešící s parkem císařského letohradu Schönbrunn, jest sídlem okr. hejtm. a okr. soudu, má krásný kostel, mnoho letohrádků se zahradami, villu vévody Cumberlandského, pomník císa. Maximiliána mexického a 3720 ob. (1890). V l. 1866—71 bydlél tu Jiří V., sesazený král hannoverský, s celým svým dvorem ve ville vévody Brunšvíckého. — M., 13. okres víd., má 2516 domů a 44.006 ob. (1890), mezi nimiž 607 Čechů.

Hie Wolf, hie Waiblingen viz Ghibellini.

Higginson [higinsn] Thomas Wentworth, spis. amer. (* 1823 v Cambridgei u Bostonu), opustil unitářskou kazatelnu a věnoval se hnutí abolitionistickému: ve válce občanské velél prvnímu černošskému pluku, po válce působil žurnalisticky pro hlasovací právo žen. Hlavní díla jeho jsou: *Woman and her wishes* (1853); *Out-door papers* (1863); *Harvard memorial biographies* (1867); *Army life in a black regiment* (1869); *Atlantic essays* (1871 a 1882); *Brief biographies of european public men* (1875—76, 4 sv.); *A book of american explorers* (1877); *Short studies of american authors* (1880); *Common sense about women* (1881); *Margaret Fuller Ossoli* (v »American men of letters«, 1884); *Travellers and outlaws, episodes in american history* (1888); *Women and men* (1888); dějep. *Young folk's history of the United States* (1875) a *A larger history of the United States* (1885).

Higgs Thomas, angl. mechanik v Leighu. Okolo r. 1760 vynášel první stroj ku předení bavlny, ježž Hargreaves zdokonalil a patentoval. H. pokračoval ve svých výzkumech a zlepšil první svůj stroj tak, že ho bylo možno použiti ke kontinuálnímu předení. Stroj ten nazván v Anglii *throstle* nebo *water-frame*, poněvadž hnán byl vodními koly.

Highbinder [hajbajnder] slují v Sev. Americe, zvláště v Kalifornii, členové tajných spolků čínských (největší z nich Či-kung-tong má asi 15.000 členů), kteří pod pláštěkem dobročinnosti podpory vydírají a loupeže provozují.

Highgate [hajgét], villové předměstí Londýna, náležející ku hrabství Middlesexu, 8 km ssz. od kathedr. sv. Pavla, v pěkné poloze na kopci 129 m vys. Jest tu mnoho dobročinných ústavů, got. kostel sv. Michala a největší a nejkrásnější hřbitov lond., na němž odpočívají Faraday, George Eliot, Coleridge a j.

High-church [hajčerč], angl., vysoká církev, anglikánská č. episkopální církev, viz Anglie str. 342.

Highland [hajlend], angl., horská země, zejména Horní Skotsko. — **Highlander**, horal, zvláště skotský horal.

High life [haj lajf], angl., vysoký (vznesený) svět.

Highmore [hajmór] Nathanael, lékař angl. (* 1613 ve Fordingbridgei — † 1685 v Sherburnu). Vyniká jako anatom, jehož jméno uchovalo se dosud v označení dutiny horní čelisti (*antrum H-ri*) a zvl. oddílu varlete (*corpus H-ri*). Mimo anatomii má též zásluhy o rozvoj embryologie. Napsal: *Corporis humani disquisitio anatomica* atd. (Haag, 1651); *The history of generation examining the opinions of divers authors* atd. (Lond., 1651).

Highness [hajnes], angl., Výsost, Your h., Vaše Výsosti, do Jindřicha VIII. titul krále v oslovení, odtud Your Majesty (Vaše Veličenstvo). Royal h. [rojal h.], Královská Výsost, jest posud titulem princů a princezen.

High Steward [haj stjuert], angl., na angl. universitách universitní soudce. Viz i Steward a Lord.

High Tory [haj -], angl., vysoký tory, plnokrevný aristokrat.

Highwaymen [hajvémen] nazývali se do konce XVIII. stol. v Anglii zakuklení lupiči, kteří na silnicích, zvláště v okolí Londýna, na koních přepadávali cestující a zachovávali uhlazené způsoby, je obírali, ale nevraždili. Proto že přepady takové byly prováděny s velikou obratností a dvorností, stali se h. také předmětem lidových písní a romancí.

H. I. H., skratek za His (nebo Her) Imperial Highness, Jeho nebo Její král. Výsost.

Hijar [ichár], okr. město ve špan. prov. Teruelu (Aragonie), na Martinu, přítoku Ebra, s 3258 ob. (1887). Rodné místo vévod Hijarských. Nedaleko k sev. La Puebla de H. s 2152 ob.

Hikone, město v prostřední části japan. ostr. Niponu, při vých. bř. jez. Bivy (prov. Omi), má 18.357 ob. (1887) a železn. spojení s Osakou. Památkou bitvou u blízké Sekigahary r. 1600 získala dynastie Tokugavská trůn.

Hilálí Badr-ud-dín, perský básník z Astrábadu († 1530). Jsa původu čagatajského, nalezl mocného příznivce ve vezíru Alí-širovi (v. t.) v Herátě, kam časné se odebral. Později shledáváme jej v Iráku a Ázerbeidžánu. Navrátiv se do Herátu, popraven zde uzbekým výbojcem Ubaid chánem pro podezření, že je šiovec. H. proslul jako něžný básník lyrický svým *Divánem* (vyd. opětně, v Laknu, 1846, Kanpur, 1864 a j.) a dále svou epickou básní *Šáh va gedá* (Král a žebřák), přel. Ethé v Morgenländische Studien (Lips., 1870). Napsal i jiné epické básně: *Sifát ul-uššák* (Vlastnosti milujících) a *Lailá va Madž-nún*, ač pravost poslední z části se popírá. Dk.

Hilálové, jméno velkého kmene arabského, jenž původně usazen byl v sev. Hidžázu; byv však odtud v X. stol. pro stálé výpady do Syrie chalífou Arizem vytlačen, vnikl Egyptem, Barkou a Tripolisem do středního Magrebu, kdež se usadil a značně přispěl k arabisování mravů a zvyků obyvatelstva.

Hilaria viz Magna Mater.

Hilarion svatý (* 288 v Tabathé u Gazzy z rodičů pohanských — † 371). Studuje v Alexandrii, dal se pokřtiti a přilnul ke sv. Antonínovi, zakladateli mnišství v Egyptě. Vrátil se jako 15letý jinoch domů, rozdal polovičku otcovské podílu bratřím a polovičku chudým a oddal se písňnému životu poustevnickému. Od 37. r. věku svého vykonal mnoho zázraků, jimiž získal hojně následovníkův ze všech stavů v Palestině i v Syrii. Aby se vyhnul mnohým návštěvám, ukryl se napřed v Egyptě, potom na Sicilii; tam však jej vypátral jeho žák-miláček Hésychios, s nímž se potom odebral do Dalmacie a na Cypr, kdež i umřel. Život jeho popsal sv. Jarolím. *Ehr.*

Hilaritas, u Římanů personifikace veselosti. Na mincích (Hadriánových, Commodových) vyskytá se s rohem hojnosti a palmou, obklopena dětmi.

Hilarisus: 1) H. svatý, biskup arelatský (* 401 — † 449), vstoupiv do kláštera lerinského, byl vzorem mnicha. Po smrti příbuzného svého Honorata, biskupa arelatského, byl zvolen za jeho nástupce; jako biskup žil společně s duchovními arelatskými, dávaje jim ve všem vzorný příklad. Vynikal také jako kazatel. Proslaveny jsou sněmy církevní provinciální, které pořádal jako metropolita.

2) H., biskup poitierský, otec a učitel církevní (* 320 v Poitiersu ze vznešených rodičů pohan. — † 366). Pro učenost a horlivost náboženskou zvolen biskupem ve svém rodišti. Tehdy byl ženat a měl již dceru Abru; stav se však biskupem, žil úplně zdržlivě. Vynikl v boji proti arianismu a proto se nazývá západním Athanasiem. Proslaven jest jeho spis »XII knih o Trojici« mimo jiné spisy dějepisné a exegetické i posvátné hymny. Za učitele církevního byl prohlášen od Pia IX. r. 1852.

3) H., také Hilarus, papež (od r. 461 až 468), byl ze Sardinie a jako arcijáhen římský od papeže Lva I. poslán na pověstný sněm efeský (449, *latrocinium* zvaný) hájit pravdy křesťanské proti monofysitům. Po smrti Lvově zvolen byl za jeho nástupce a vynikl jako neohrožený zastance autority papežské. *Ehr.*

Hilarisus Litoměřický, děkan kapituly pražské (* 1413 v Litoměřicích — † 1469 v Budějovicích), byl bakalářem a r. 1445 mistrem svob. umění na univ. pražské, které místo však ztratil, když, nabyv v Itálii svěcení na kněžství, odřekl se strany podobojí; za to stal se kanovníkem a r. 1461 administrátorem arcibiskupství pražského. Byl vášnivým odpůrcem krále Jiřího a ochotným nástrojem politiky papežské. Zájmu katol. kněžstva zastával se na valném sjezdu kněží ve dnech 7. až 11. února 1465, od krále do Prahy svolaném,

ale uprchl po prohlášení appellace královny ze dne 14. ún. s větší částí kapituly do Plzně a přistoupliv k jednotě panské, brojil, byv vyzván stolicí papežskou, proti králi slovem i písmem. Poprvé vydal 4. kv. prohlášení ke katol. pánům, dovozuje v něm, že po odsudku papežově nejsou povinni krále poslouchati, protože týž, nedostaviv se na předvolání papeže a kardinálů, sám se odsoudil a proto také appellace jeho ze 14. dubna nemá platnosti; podobně dokazoval v listu ze 4. čce a 20. list. panu Sezimovi z Vrtby, jenž zdráhal se vypověděti králi poslušnost. Na naléhání dvoru papežského, aby rázně a s větším důrazem si počínal, kázal dne 23. pros. 1467 zvláštním listem, aby všechny obce církevní od krále odstoupily, a hrozil zastavením všech služebností duchovních, kdyby toho neučinily. Na novém sněmě v Norimberce, kam v čci 1467 od jednoty katolické byl vyslán, snažil se uskodyti králi tím, že dokazoval, že odboj jednoty v Čechách není odbojem, nýbrž bojem podniknutým na rozkaz papežský o viru, podobně v nepřátelském zámyslu poslán v prosinci od sjezdu Vratislavského do Říma. Pobyv v Římě do dubna, odebral se s legátem papežským Rovarellou do Štýr. Hradce, odkud poslán do Matiašova ležení u Třebíče; navrátil se do Plzně, zemřel 31. pros. 1469, byv prý otráven. Byl velice činný a výbojný protivník strany podobojí, proti které vystupoval disputacemi a spisy, z nichž důležitější zachovaly se v přepisech O. Kříže z Telče. Ze spisů jeho důležitější jsou: *Traktát k Janu z Rosenberka proti ř. církve vyobcovanému Jiříkovi* (rukopis v univ. knihovně pražské); *Traktát proti přijímání pod obojí* (1465); *Disputaci s Rokycanou* (vyd. Voigt 1775); *Contra perfidiam aliquorum Bohemorum* (Strasburk, 1485); *Arcus gehennalis čili Lučisté pekelné*; *Traktát o nejsvět. přijímání těla a krve boží pod jednu spůsobu*, proti Rokycanovi; *Sermo ad senatum populumque Plzenzem*, vyd. M. Millauer (Praha, 1820) a j. listy.

Hilaródie (z fec.), veselý zpěv.

Hilarotragoedie (z fec.), veselá tragédie, druh dramatické poesie, jejíž látka a snad i zevnější forma, postup aktů vzaty byly z attických tragiků Aischyla, Sofokla a Euripida; ale scény, myšlenky a dialogy ze života obyčejného, tak že tím způsobem povstala zajímavá směs vážného a žertovného, pestrý komický obrazek ve vážném tragickém rámci. Vznikla v dolní Itálii v době alexandrijské ze všedních žertů komediántů t. zv. flyaků, zvláště v bujném Tarentě, kde vyvinuly se z frašek těchto paňáků (*υλοκροποι* a *θαυματοποι*) umělejší dva směry, h. a magódia (*μαγώδια*), z nichž první blížila se více tragédii, druhá komédii. Do literatury uvedl h.-ii Rhinthón syrakuský neb tarenský z doby prvního Ptolemaia (320—305). Zachována není ani jediná h. z 48, které prý existovaly, pouze tituly jsou známy, většinou podobné jako u velkých attických tragiků, na př. Amfitryón, Hé-raklés, Ifigeneia, Orestés, Télefos; ale o vnitřním uspořádání nemáme žádného určitého

názoru, jen tolik můžeme o formě souditi z několika zachovaných zlomků, že verš byl jako ve vážné tragédii iambický trimetr, a dále z fraškovitého, vtipného tónu zachovaných zlomků těch můžeme si jakž takž domysliť celkový ráz h.; soudí se na př., že Rhinthónův *Ἀμφιτρούων* byl předchůdcem Plautovy komédie *Amphitruos*.

Hilarus, papež, viz Hilarus.

Hilbersdorf, ves v Čechách, hejt. Něm. Brod, okr. Stoky, fara Ždírec, pš. Jihlava; 45 d., 14 ob. č., 287 n. (1890), 117. šk.

Hilbert Jaroslav, spis. český (* 1871 v Lounech). Studoval nižší reálku v Praze, pak něm. vyšší průmyslovou školu v Plzni, načež vstoupil na čes. techniku pražskou. Od r. 1893—95 byl inženýr. assistentem v Českomorav. továrně na stroje v Libni. H. psal básně a zajímavé drobnosti novellistické do *»Nivy«* (*Lili; Láska; Štědrý večer; Horké hlavy*), *»Rozhledů«* a *»Zl. Prahy«* (*Návštěva*) a j. a r. 1895 ukončil své drama *Vina* (Praha, 1896), jež v květnu 1896 sehráno se značným úspěchem v Národ. divadle. *Hš.*

Hilbetton, ves česká, viz Hilváty.

Hilbold von Schwangau, rytíř a minnesänger z počátku XIII. stol.; nynější Hohen-schwangau bylo jeho sídlo. V době, kdy německý minnesang již samostatně se vyvíjel, on ještě k franc. vzorům se přihlásil. Vydání jeho básní uspořádal Schrott (1871).

Hilce u Rusinů v Haliči jest samorostlá nebo uměle sdělaná, až přes $\frac{1}{2}$, m vys. větev, končící se dvoj- nebo trojvidlicovitě, v kteréžto poslední formě zove se místy i ryzha tryhaluzista. H. je celé obvitno světlým barvínkem a nad to krásněno ovesnými klasy, kvěťm, peřím, mašličkami a pod. Vidlice leží v téže rovině a na každé nabodnuto je jablko. Jinak dekorované h. skládají dvě barvínkem propletené metly z trsů rákosového chmýří, na hrotech a chomáčkem rozkvetlé luční trávy, které vyběhají vidlicovitě z holé, dřevěné rukojeti (Radechov); buď jsou obě vidlice ovázány trsy jalovcovými a vůbec jehličnatými a každá z nich končí se kruhovým transparentem z barevného papíru (Tušno), nebo i jediným větším. H. trčí z malého korovaje, jež ženich jdoucí na oddávky přináší na faru v dar knězi vedle ručníka a dvou chlebě, které za sebe odevzdává nevěsta a při čemž oba prosí faráře o požehnání. *Řř.*

Hilda: 1) H., v nordické mythologii jedna z valkyr, již unesl bohatýr Hedin. V boji, který mezi tímto a otcem jejím, králem Högni, vypukne, křísí H. kouzelnou mocí svou padlé bojovníky vždy k novému životu, takže boj trvá až do skonání světa.

2) H., asteroida objevená Palisou 2. list. 1875; střední jasnost v opozici 12.6, průměr v km 84, označení 118. *Gs.*

Hildanus (Fabrius) viz Fabry 1.

Hildburghausen, kraj. město ve vévod. Sasko-Meiningenském na pr. bř. Werry a na žel. tr. meiningen-koburské, skládá se z města starého a nového, jež založeno bylo roku

1710 francouzskými hugenoty, má kat. a ev. kostel, zámek nyní v kasárny proměněný, kraj. úřad, okr. soud a úřad cejchovní, technickou školu pro strojnýk, elektrotechniku a uměl. zámečníky, gymnasium, ev. učitelský seminář, ústav pro slepé, hluchoněmé a choromyslné, kraj. nemocnici, ústav kartografický, obchodní a průmyslovou komoru, výrobu hraček, dřevěného nádobí, hospodářských strojů a 5958 obyv. (1890), z nichž 189 kat. a 103 židů. Ve starých listinách slulo město *Hilpershusia*, náleželo ve XIII. stol. hrabatům z Henneberka, ve XIV. stol. dostalo se k Durynsku a bylo v l. 1683—1686 hlavním městem knížectví Saasko-Hilburghausenského. V. Human, Chronik v. H. (t., 1888).

Hildebert de Lavardin [ild'bèr d'lavardèñ], biskup tourský a scholastik franc. (* 1057, † kol 1133), na myslí měl více prokázání živé víry než dialektické pomůcky theologické. Výklady jeho jsou proto rázu méně učeného, za to spíše populární. Bůh není proto plně pocho-pitelný, aby i víře zůstala její zásluha; aby však nevěra nebyla oprávněnou, nechce zůstatí též úplně nepoznan. Jinak není H. prost mysticismu a i pantheických domněnek. Jeho *Opera tam edita quam inedita* vydal Beaugendre r. 1708; znovu s doplňky Bourasé r. 1854. Z historicko-kulturního hlediska jsou zajímavá jeho *Carmina miscellanea*. Srv. Hauréau, *Les Mélanges poétiques d'H. de L.* (1882).

Hildebrand: 1) H., syn Heribrandův, vychovatel a zbrojíř, hrdina Dětficha z Bernu, jež provází na jeho hrdinských výpravách a opětovně od smrti zachrání. S pánem svým dlí i na dvoře Etlzlově ve vyhnanství. V boji s Burgundskými poraní jej Hagen z Tronje. Ostatně viz Hildebrandslied.

2) H., vlastní jméno papeže Řehoře VII. (v. t.).

3) Johann Lukas von H., stavitel (* 1666, † 1745 ve Vídni). Pro prince Eugena Savojského stavěl r. 1693—1724 nyn. zámek Belvedere ve Vídni, jež jest přední památkou slohu barokového. *J-k.*

4) H. (nikoliv Hildebrandt) Ferdinand Theodor, malř historii, genřů a podobizen (* 1804 ve Štětíně — † 1874 v Düsseldorfě). R. 1820 vstoupil na akademii berlínskou, kde stal se r. 1823 žákem Schadowa, s nímž odešel r. 1826 do Düsseldorfu a s nímž také roku 1829 odebral se do Belgie. V Itálii, kam později cestoval, ustálil se jeho romantický sloh. V l. 1836—54 byl professorem na akademii v Düsseldorfě. Z jeho obrazů nalézají se v Nár. gal. berlínské *Loupežníci* (1839) a *Vojín a jeho dítě* (1832). Jiné vynikající obrazy jeho jsou: *Král Lear truchlí pro Cordelii* (1826); *Tancred křtí Clorindu* (1828); *Vypravovatelka pohádek* (1832); *Nemocný pan radní* (1833); *Synové Eduardovi* (1835, hlavní jeho dílo, nyní v Národním gal. ve 2 exemp.); *Wolsey v klášteři*; *Othello vypravuje Brabantiovi a Desdemóně o svých činech* (1847); *Judith chystá se zavraždití Holoferna*; *Doře a jeho dcera* (mus. ve Štětíně). Vynikající z jeho podobizen jsou: *Bendemann*; princ *Bedřich pruský*; hr. *Stol-*

berg-Wernigerode; ministr Heydt, ryjec *The-lott*, malíř *Wappers* (1849, mus. düsselford.). Historický význam má H. jako přední člen düsselfordské školy romantické, v níž zejm. scény z dramát Shakespearových zavedl. J.-k.

6) H. Bror Emil, archaeolog švédský (* 1806 ve Flerohoppu — † 1884 v Štokholmě), byl od r. 1837 říšským archivářem a sekretářem král. akademie věd. Založil a vydával (1864—1879) »Antiquarisk Tidskrift« a vydal mnoho spisů, z nichž jmenujeme: *Anglosaxiska mynt i Svenska kongl. myntkabinettet* (2. vyd. Štokh., 1881); *Sveriges och svenska konungahusets minnespenningar, prakmynt och belöningsmedaljer* (t., 74—5).

6) H. Bruno, národní hospodář a statistik něm. (* 1812 v Naumburku na Sále — † 1878 v Jeně). Vystudoval v Lipsku a Vratislavi filosofii a dějiny, habilitoval se r. 1836 ve Vratislavi, stal se tam r. 1839 mimoř. professorem a r. 1841 prof. v Marburku, kde přišel do kolise s vládou. Po delším pobytu v Londýně r. 1846 byl pro člunek uveřejněn v »Londoner Ztg.« obžalován z urážky Velicénstva a zbaven všech akademických úřadů, r. 1848 však osvobozen. Zastupuje Bockenheim ve sněmu kurhessenakém, způsobil H., že min. Hassenpflugovi nebylo povoleno zvýšení finančních požadavků, následkem čehož stavovské shromáždění rozpuštěno. V l. 1851—56 byl prof. na univerzitě v Curichu. Povolán byv pak do Bernu, založil tam první statist. kancelář svéc. Od r. 1861 byl prof. státních věd a ředitelem statist. úřadu v Jeně. Ze spisův jeho buďtež uvedeny: *Nationalökonomie der Gegenwart u. Zukunft* (Frankfurt n. M., 1848); *Die kurhess. Finanzverwaltung* (Kassel, 1850); *Statist. Mitteilungen über forstwirtschaftl. Zustände Kurhessens* (Berlín, 1853); *Beiträge zur Statistik des Kantons Bern* (Bern, 1860, sv. 1.). Od r. 1863 vydával »Jahrbücher für Nationalökonomie und Statistik« (od r. 1873 s J. Conradem) a uveřejnil kromě toho úřední dílo *Statistik Thüringens* (Jena, 1867—78, 2 sv.).

7) H., pseudonym, viz Beets Nik.

8) H. Heinrich Rudolf, filolog německý (* 1824 v Lipsku — † 1894 t.), professor germanistiky na universitě lipské, měl vynikající účasť na vydání německého slovníku bratří Grimmů, v němž po jich smrti samostatně pokračoval a vydal svazek V. (K), načež pracoval na sv. IV. (G). Mimo to psal: *Vom deutschen Sprachunterricht in d. Schule* (3. vyd. 1887); *Ueber Grimms Wörterbuch in seiner wissenschaftl. u. nationalen Bedeutung* (1869); a vydal Soltausovu »Deutsche historische Volkslieder. Zweites Hundert« a j.

9) H. Ernst, malíř něm. (* 1833 ve Falkenberku lužickém), žák Steffckův v Berlíně, kde pobýl až do r. 1875, kdy stal se prof. na umělecké škole v Karlaruhe. Původně pracoval v oboru malířství dekorativního, jako ve ville Ravené v Berlíně (obrazy z dějin hugenotů), pak genry a podobizny, realistické v kresbě a účinné v barvě, jako: *Nemocné dítě*; *Litost* a j. Z historických obrazů uvádíme: *Marketha ve vězení*; *Tullia jede přes mrtvolu svého otce*;

Králůvna Luisa na útěku do Memlu (1889, Nár. gal. berl.). Z podobizen nejlepší jest rodina císaře Bedficha a velkovévody a velkovévodkyně badenské. J.-k.

10) H. Friedrich, botanik něm. (* 1835 v Kozlině v Pomofanech), studoval v Berlíně a v Bonnu, kdež se stal docentem, od r. 1869 jest prof. botaniky na universitě ve Freiburgu bad. Zabýval se hlavně morfologickými a biologickými studiemi a vydal hlavně: *Anatomische Untersuchungen über die Stämme der Begoniaceen* (Berlín, 1859); *Die Verbreitung der Koniferen in der Jetztzeit und in den früheren Perioden der Erdbildung* (Bonn, 1861); *Flora von Bonn* (t., 1866); *Die Geschlechtervertheilung bei den Pflanzen* (Lipsko, 1867); *Über die Bestäubungsverhältnisse bei d. Gramineen* (Berl., 1872); *Die Verbreitungsmittel der Pflanzen* (Lip., 1873); *Die Lebensverhältnisse der Oxalisarten* (Jena, 1884).

11) H. Hans Olof, archaeolog švéd., syn H-a 5) (* 1842 v Štokholmě), stal se r. 1879 po otci svým říšským archivářem a redaktorem »Antiquarisk Tidskrift«, založil r. 1872 časopis »Kgl. Vitterhets Historie och Antiquitets-akademiens månadsblad«. Z vědeckých spisův zasluhují zmínky: *Svenska folket under hednatiden* (2. vyd. Štokh., 1872); *Lifvet på Island* (2. vyd. t., 1883); *De förhistoriska folken i Europa* (t., 1873—80); *Den kyrkliga konsten under Sveriges Medeltid* (t., 1875); *Sveriges Medeltid* (t., 1879 a násl.); *The industrial art of Scandinavia in the pagan time* (Lond., 1882); *The industrial art of Scandinavia in the middle age* (t., 1893).

12) H. Adolf Ernst Robert, sochař německý, syn Bruna H-a (* 1847 v Marburku), již v mládí zabýval se modelováním a kreslením, studoval u Krelinga v Norimberce a u Zumbusche v Mnichově a cestoval v Itálii za studiem starých mistrů. Z jeho prvých děl, obsahu ideálního, provedených však formou, jež svědčí o přesném studiu přírody, jmenují se: *Hoch pijici*; *Spící pastýř* (soukr. majetek v Lipsku). R. 1874 usadil se trvale ve Florencii, kdež obral si za vzor mistry XV. st., a provedl: mramorovou skupinu *Adam* (1878, museum v Lipsku); bronzovou figuru *Vylévač vody*; mramorovou figuru *Nahý jinoch* (1884, Nár. gal. v Berlíně); *Selský hoch, jenž drží mezi nohama vepře* (1887); *Hráč v kuželky*; monumentální studnu v mnichovském parku a j. Při konkurenci na pomník císa. Viléma v Berlíně účastnil se H. zajímavým návrhem náhrobní kape. Jako spisovatel osvědčil se knihou *Das Problem der Form*. J.-k.

13) H. Emil, historik švédský, syn H-a 5) (* 1848 ve Štokholmě), od r. 1880 professor, rediguje nyní »Historisk Tidskrift«, do něhož napsal *Wallenstein och hans förbindelser med svenskarne* (1883); *Den Svenska diplomatiens organisation i Tyskland under 1600-talet* (1884); o sobě vydal: *Engelska samhälls förhållanden före den normandiska eröfringen* (1875) a *Vasa och Vasamnet* (1889).

Hildebrandslied, nejstarší památka německé pověsti hrdině, z konce VIII. stol.,

složená veršem allitujícími, mohutného výrazu básnického, zachována jest v úlozku, sahající obsahem svým jen až k započetí boje mezi Hildebrandem. (Hildebrahem) a synem jeho Hadubrandem. Hildebrand vrací se v čele vojska po letech do vlasti a setkává se tu se synem svým, jenž přichozímu přístup do země chce zabrániti. Před počětím boje vyzývá Hildebrand mladíka, aby jmenoval svůj rod; marně pak synovi sám jako otec poznati se dává, poněvadž tento se domnívá, že otec jeho dávno v zemi Hunnův zhybnul, a přichozího za lstného Hunna pokládaje, trvá na utkání se bojem. Průpis básně té byl podle lidového podání přivozen v klášteře fuldském kol r. 800 a nalézá se nyní v museu kasselském. Tištěna byla básně ta poprvé v *Eccardových »Commentationes de rebus Franciae orientalis«* (1729) a pokládána za počátek prosaického románu, až alliterující verše dokázali bratři Grimmové (*»Die beiden ältesten deutschen Gedichte aus dem 8. Jhd. 1812.*). Nejdůležitější vydání jest Lachmannovo v *»Über das H.«* (1833), vydání nejposlednější pořídil Müllenhoff v *»Denkmäler deutscher Poesie u. Prosa«* (1892).

Hildebrandt: 1) von H. Joh. Luc., architekt (* 1664 ve Vídni -- † 1743 t.), konal studijní cestu po Itálii a vrátiv se, stal se oblíbeným architektem při dvoře vídeňském. Od něho pochází Belveder, palác prince Eugena, Liechtensteinů, Kinského a j.

2) H. Georg Friedrich, lékař německý (* 1764 v Hannoveru — † 1816 v Gotinkách). Lékařství vystudoval v Gotinkách a v Berlíně, věnuje se zároveň horlivě studiu přírodních věd. Působil za sebou jako prof. anatomie v Brunšviku, prof. chemie a lékařství v Erlankách a jako prof. fysiky v Gotinkách. Literární jeho činnost je velmi rozsáhlá. Uvádíme z ní: *De motu iridis* (Brunšvik, 1795); *Lehrbuch der Anatomie des Menschen* (t., 1789 až 92, 4 sv.; 4. vyd. t., 1830—1832 pořízeno Weberem); *Handbuch der reinen Grössenlehre* (Got., 1785, 2 sv.); *Versuch einer philosophischen Pharmakologie* (Brun. 1787); *Geschichte der Unreinigkeiten im Magen und Gedärmen* (t., 1790, 3 sv.); *Anfangsgründe der Chemie* (t., 1794, 3 sv.); *Primaе lineae pathologiae generalis* (t., 1795—97); *Lehrb. d. Physiologie des menschl. Körpers* (t., 1796, 6. vydání 1828 poř. Hohnbaumem); *Lehrb. d. Chemie als Wissenschaft u. a. Kunst* (t., 1816) a j.

3) H. Eduard, krajinář (* 1818 v Gdansku — † 1868 v Berlíně), žák Wilh. Krause a od r. 1841—43 Isabeye v Paříži. Cestoval do Brazílie (1843—45) a r. 1847 na Madeiru, do Španělska, Portugalska, r. 1851 do Orientu, r. 1856 do Skandinávie a r. 1862 přes Indii, Čínu, Tichý oceán, Ameriku a Anglii do Berlína (1864). V prvotních jeho obrazech nalézáme všední, někdy dosti intimní motivy přírodní; později však, zejména na své cestě kolem světa, hledaje malířský efekt, volil H. zjevy neobyčejné, překvapující, bizarní a groteskní. Při tom však projevil vždy, obzvláště ve svých aquarellech, neobyčejné mistrovství

barvy, která s lehkostí překonávala veškeré technické obtíže; jen dojem moře na rovníku nebyl prý s to na obraze reprodukovati. Z jeho děl uvádíme: *Pobřeží v Normandii* (1846, Nár. gal. v Berl.); *Zimní krajina* (t., 1846); *Břeh při večerním světle* (t., 1855); *Zámek Kronborg u Helsingöru* (t., 1857); *Ulice v Lyonu* (1843, gal. Ravené v Berl.); *Zimní záoba* (t., 1847); *Pohled na Sta Gloria u Rio de Janeiro* (t., 1847); *Ulice v Rouenu* (t., 1850); *Nil*; *Záření ledovců*; *Jerusalem*; *Bétléhem*; *Tropický déšť*; *Brazílský prales*; *Půlnoční slunce na severním pólu*. Lithograficky bylo více než 300 jeho aquarellů reprodukováno (1872). H. stál se r. 1854 profesorem a r. 1855 členem berlínské akademie. Biogr. jeho od Fanny Arndtové (1869). J-k

4) Hugo, lékař německý (1833 v Královci — † 1882 t.). Lékařství vystudoval ve svém rodišti, roku 1862 habilitoval se tu pro gynaekologii a porodnictví, r. 1865 pak se stal profesorem. Stal se zaslužilým jako učitel i klinik. Napsal: *Ueber Reflexio uteri*; *Ueber den Catarrh der weiblichen Geschlechtsorgane*; *Ueber fibröse Polypen des Uterus*; *Die neue Universitäts-Klinik in Königsberg* (1875); *Krankheiten der äusseren weiblichen Genitalien* (1877) a četné články do sborníku *»Monatsschr. f. Geburtsk.«*

5) H. Adolf Matthias (* 1844), oddal se v Berlíně genealogii a heraldice, sám spisuje a potřebné výkresy pořizuje. R. 1869 ujal se redakce měsíčníku *»Deutscher Herald«* a časopisu *»Vierteljahrsschrift für Wappen-, Siegel- und Familienkunde«*. Vydal kromě jiného: *Heraldisches Musterbuch für Edelleute, Kunstfreunde, Architekten* (Berlín, 1885, 2. vyd.); *Wappenbücher des Adels von Hannover, Braunschweig und Anhalt* (Norimberk, 1871); *Wappenalbum der gräflichen Familien Deutschlands u. Oesterreich-Ungarns* (Lipsko, 1884 sled.); *Heraldische Bücherzeichen* (dvě sbírky, Berlín, 1892, 1893); *Wappensibel* (Frankfurt nad M., 1894 4. vyd.); *Heraldisches Alphabet* (t., 1884, 2. vyd.).

Hildebrandtia jest rod mořských a sladkovodních řas rudochovitých (*Florideae*), tvořící samostatný řád *Hildebrandtiaceae*. Tyto vyznačují se stélkou plochou, blánitou nebo skofepatou, jež přirůstá zpodem svým na kameny, lastury nebo dřeva, ve vodě se nalézající. Stélka vícevrstevná skládá se z drobných, téměř krychlových nebo hranolovitých buněk a když fruktifikuje, má pod povrchem dutiny okrouhlé (conceptaculum), otvorem na venek otevřené, v nichž na stěnách sedí buď vejčité nebo hruškovité, pohlavně zploděné cystokarpy, namnoze složené ze čtyř buněk (výtrusů), anebo nepohlavní čtverovýtrusy (tetraspory) ve svých výtrusnicích. V dutinách mezi cystokarpy nebo mezi tetrasporangiemi nalézají se četná bezbarvá, jalová vlákna (paraphysy). *H. rivularis* Bréb. se stélkou růžovou a karminovou vyskytuje se v horských potocích, u nás pozorována byla u Zelezného Brodu. lč.

Hildegarda svatá (* 1098 ze šlechtických rodičů v Böckelheimu ve hrabství Sponheimském — † 1179). Od 5. roku věku svého pro-

slula prorockými viděními; vstoupila brzo do kláštera benediktinek na Disibodenberku, jehož se stala r. 1136 představenou. Když jí papež Eugen III. na radu sv. Bernarda dovolil vidění uveřejňovati, přesídlila s 20 teholicemi šlechtičkami na horu sv. Ruperta u Bingenu. Nejznámější její dílo je *Scivias (Sci vias Doximi t. j. věz cesty Páně)*. Umřela ve věku 82 let.

Hilden, město v prus. vlád. obv. a kraji düsseldorfském, jihových. od Düsseldorfu, na žel. tr. kolínsko-elberfeldbarmenské, má kat. a ev. kostel, továrny na hedbávné látky, na sametové stuhy, koberce a na umělou vlnu, tiskárny kartonů; výrobu škrobu, dextransu, cibul a 8591 ob. (1890), z nichž 5048 kat. a 15 židů.

Hilderich viz Childerich.

Hildesheim, hlavní město prus. vl. obv. a kraje (samo též kraj), na ř. Innerstě a na žel. tr. Brunšvik-H., Goslar-Löhne a Lehrte-H. stát. prus. drah, 89 m n. m., částečně ještě starými valy obehnané, skládá se ze Starého a Nov. města a býv. biskupských okresů Kreuz- a Domsfreiheit; má ulice úzké, starobylé domy s vysokými štíty, arkýři, se starými fezbami a ozdobami, 7 kat. a 4 ev. kostely. Z nich vyniká kat. dóm z XI. stol. s krásnými bronzovými dveřmi z XI. st., křtitelnici z XIII. stol., velikým korunním lustrem a pokladem chrámovým; v hořených místnostech postranní loď jest biskupská či Beverinská knihovna a při venkovské zdi pověšný tisíciletý (vlastně 300letý) růžový keř a Kristův sloup s 28 kovovými vyobrazeními z jeho života z XII. stol. Památkami vynikají kostel sv. Godeharda (1133 až 1172) ve slohu rom., evang. kostel sv. Michala, vystavěný od biskupa Bernwarda (1001 až 1022), kostel sv. Magdaleny, radnice se sloupovým i arkádami s obrazy z dějin města od H. Prella, dóm templářů, císařský dóm s medailonem řím. císařů, Vedekinský dóm. H. jest sídlem zemských a kraj. úřadů, zem. soudu, katol. biskupa a ev. superintendenta, má katol. a evang. gymnasium, reálné gymn., kat. seminář kněžský a ústav učitelský, řemeslnicko-průmyslovou a hospodářskou školu, městské museum s knihovnou o 25.000 sv., klášter milosrdných sester, ústav pro choro-myslné a hluchoněmé, dva sirotčince, krásný pomník biskupa Bernwarda a několik učerých společností. Průmysl je čilý, zvláště jsou tu rafinerie cukru, továrny na stroje, gumové zboží, mlýnské kameny, tapety, na čokoládu, náhražky kávové, tabák a doutníky, zvonářství a kamnářství. Obchod podporován obchodní a průmyslovou komorou, filiálkou říš. banky, poštou I. tř., telegrafním a telefonním spojením a četnými peněžními závody. V okolí města jest mnoho cukrovarů a vršek Galgenberg, u kterého v r. 1868 nalezen byl Hildesheimský poklad (v. t.). Město spravuje se vlastním 8členným magistrátem a sborem obec. starších a má 33.481 obyv. (1890), z nichž 11.560 kat. a 530 židů. R. 1895 napočteno 38.957 ob. H., v listinách *Ascalingum*, byl hl. městem biskupství, sem r. 822 z Elze

přeloženého a za biskupa Konráda II. (1221 až 1246) na říšské knížectví povýšeného, i zkvětal péčí prvňích biskupů (Bernwarda, Godeharda) a přistěhovalci flanderskými; r. 1249 dostal práva městská, nabyt samostatnosti od vlády biskupské a přistoupil k Hanze. R. 1522 uvedena jest reformace do města, r. 1803 dostal se k Prusku, r. 1807 ke král. Vestfálskému, r. 1813 Hannoveru a r. 1866 opět Prusku. Posledním říšským knížetem biskupem byl Frant. Egon z Fürstenberka, jenž r. 1803, kdy knížectví připadlo Prusku, vzdal se vlády za 50.000 dolarů pense. — Hildesheimský vládní obvod obsahuje býv. knížectví H., Gotinky a Grubenhagen, Goslar, část hrab. Hohensteinu a Eichsfeldu, jest prostoupen Harcem a Sollingem a protékán řekami Ruhmou, Werrou, Fuldou a Leinou; má na 5316.25 km² 476.263 ob. (1890), mezi nimi 75.663 katol. a 2761 židů. Rozdělen jest v 17 krajů: Alfeld, Duderstadt, Einbeck, Goslar, Gotinky město a venkov, Gronau, H. město a venkov, Ilfeld, Marienburg, Münden, Northeim, Osterode a. Harz, Peine, Uslar, Zellerfeld. — Viz Bauer, *Gesch. von H.* (t., 1891); Cuno, *Hildesheimer Künstler*... (t., 1886); Behr, *Führer durch H.* (t., 1890).

Hildesheimský poklad. Na úpatí pahorku Galgenbergu u Hildesheimu objevil dne 17. října 1868 voják posádky hildesheimské při zakládání střelnice množství stříbrných nádob. Poklad ten, jenž chová se nyní v berlinském antiquariu (*Führer durch die kgl. Museen*, 6. vyd., str. 153) váží 108 liber a skládá se ze 74 kusů, počítajíc v to zlomky: sestává z trojnože, kandelabru, čtyř nádherných mísek ozdobených na dně reliefy (emblemata; na jedné mísce zobrazena jest sedící Athéna, na druhé mladistvý Héraklés škrtící hady, na třetí Kybelé, na čtvrté bůh Men, dle jiných Attis), dále z hydrie, kráteru, amfory, echínu, pohárů, jež, ozdobeny jsouc bakchickými symboly, scénickými maskami a ornamenty rostlinnými, jeví velikou podobnost s pompejskými stříbrnými nádobami, dále z nádobí stolního a kuchyňského (mis, plochých desk, na nichž pokrmy přinášeny, číši, talířů, kastrolů) a ze zlomků (uch, noh a jednotlivých zbytků). Na 24 kusech nalézají se nápisy udávající jich tíži, čtyři nápisy obsahují jména vlastní, označující firmu továrny, v níž byly nádoby pracovány. Technika, již u nádob užito, jest trojí: tepání, lití a ciselování. Vytepány jsou na př. reliefy představující Athénu, Mena, Kybelu a Héraklea na dně mísek a pak krusty některých pohárů a hydrie, lity jsou massivní kusy určené k potřebě denní, pak nohy a ucha nádob atd., ciselovány jsou květy a listy. Na několika nádobách pozorovati jest též puncirování. Nejkrásnější částí pokladu jest skvostná míska ozdobená sedící Athénou, dále tři ostatní mísky, pak veliké měsidlo ozdobené nejjemnějšími arabeskami (mofskými zvířaty a Eróty honícími mezi květinami) a pohár, rovněž bohatě vyzdobený. Celý poklad vůbec náleží vkusným, jemným provedením k nejvzácnějším pozůstatkům antické třeutiky. Celek tvořil

stolní service vznešeného Římana a pochází z I. století po Kr. Poněvadž Římané nikdy v okolí Hildesheimu nebyli, lze se domnívat, že H. p. byl od Germanů ukořistěn a z příčin nám neznámých později zakopán. Srv. Wieseler, *Der Hildesheimer Silberfund* (Gotinky, 1868), Holzer, *Der Hildesheim. antike Silberfund* (Hild., 1870), R. Schöne, *Hermes* (1869, str. 469), L. v. Ulrichs, *Beiträge zur Kunstgeschichte* (str. 102), Schreiber, *Alexandrin*. Toreutik, str. 5, Furtwängler, *Berl. philolog. Wochen-schrift*, 1895, str. 815.

Hildprandtové, svobodní pánové von und zu Ottenhausen řečení, jsou původu tyrolského a v Čechách od XVII. věku osedlí. Erbovní list dostali r. 1530 a byli r. 1579 s rozhojněným erbem mezi říšskou šlechtou přijati; r. 1629 stali se šlechtici českými a r. 1756 na svobodné pány s praedikatem »von u. zu Ottenh.« povýšeni jsou. Erb rodu tohoto takto se vypisuje: štít černý a na něm ozbrojenec v před obrácený s bílými vousy, pokosem přes zbroj žlutým tafatem zavázaný, jež v pravici meč se zlatou rukojetí drží a v levici štít na způsob zlaté lví hlavy; pochva meče jest červená a žlutě pobitá. Jako klénot vyniká z koruny ozbrojenec. Jan Reinhart H.-dt, dozorce král. lvího domu na hradě Prázkém za cis. Rudolfa II., byl r. 1624 cis. radou nad počty při úctárně komory české a koupil z konfiskace statek Brodec v Citolib. Emanuel H.-dt z Ott. koupil Hořkov a Děkov r. 1672, ale zemřel již r. 1674 a v oba statky uvázala se vdova Marie Barbora roz. Angerova z Hyršperku k dobrému dělu svých. Václav Alexander H.-dt z Ott. držel Opálku v l. 1701—1721 a Klenový v l. 1702 až 1708. Karel Josef na Hořkově koupil Krakovec r. 1716, jež při jeho potomcích přes sto let zůstal; zemřelého jeho bratra syn Jan Josef byl pánem na Kánicích, Netřebi, Hradišti, Pfklicích, Osvráčíně a Radonicích; oba stali se prvními svobodnými pány. Roku 1768 připomínají se František Václav na Radonicích a Osvráčíně, cis. setník pěchoty hraběte Neipperka, Karel na Radonicích a Osvráčíně, cis. nadporučík pěchoty hraběte Marschalla Burg-holzhausenského, a Jan, cis. lieutenant dragounů knížete z Liechtensteina. Vnukem svrchu dotčeného Karla Josefa H.-dta z Ott. na Krakovci byl Václav Karel, c. k. komoří, pán na Slabcích, Sadlně, Hořkově, Kralovicích, Modřovicích a Svinářově, jež koupil r. 1798 Blatnou rodu svému a s manželkou Annou hrab. Cavanaghovou zplodil dva syny: Františka, který se oženil r. 1796 s Annou hrab. Klebelsbergovou, a Prokopa a dceru Marii Annu. Z manželství Františkova zůstali synové Ferdinand a Václav, ze kterých onen držel Blatnou, Slabce a Hořkov († 1845) a měl s manželkou Karolinou hrab. Nosticovou syna Roberta; Václav byl pánem na Měcholupech († 1832) a zůstavil syna Rudolfa, c. k. komořího a poručíka u hulánského pluku č. 1., jemuž manželka Adela f. hrab. z Trauttmansdorffu a Weinberga dvě

dcery porodila: Jindřišku a Eleonoru. Robert sv. p. H.-dt, majitel Blatné, oženil se s Augustou hraběnkou Haugvicovou (1857), ale zemřel již r. 1889, zanechav dvě dcery a jediného syna Ferdinanda, c. k. komořího a pána na Blatné, jež pojal za manželku r. 1892 Josefínu hrab. Thunovou. Z manželství toho posel syn Robert. Ferdinandovy sestry jsou Karolina, provdaná (1878) za Verneru s Blumenthalu, kr. prus. komořího a majora m. sl., a Marie, provdaná (1883) za Augusta sv. p. z Kollerů, rytmistra v drag. pluku č. 14. *Kř.*

Hildreth Richard, historik sev.-americký (* 1807 v Deerfieldu — † 1865 ve Florencii). Zanechav advokacie, věnoval se cele otázce o zrušení otroctví a badání historickému. V příčině zrušení otroctví působil velmi účinně románem svým *Archy Moore* (1836), jež vyšel v novém zpracování v Anglii s názvem *The white slave* (1852) a došel četných vydání a také do cizích jazyků byl přeložen. Kromě polemických spisů proti jižním Státům vydal nestranně psané *History of the United States* (New-York, 1849—56, 6 sv., nové vyd. 1880), jdoucí až do r. 1821.

Hilferding (rus. Gilferding) Aleksandr Fedorovič, slavista a publicista rus. (* 1831 ve Varšavě — † 1872 v Kargopoli oloněcké gub.), syn ředitele diplomatické kanceláře v Polsku, pozdějšího senátora, nabyv velmi pečlivého vychování. Na universitě moskevské vlivem V. Í. Grigoroviče a Boďanského počal pilně zabývatí se studiem jazyků, literatur a dějin slovanských a sblíživ se s kroužkem slavjanofilů, podlehl nejvíce vlivu Chomjakova. Z té doby pocházejí též první jeho spisy *Kratkij očerk istoriji slavjanskich narodov v IX. i X. věkě a O srodstvě jazyka slavjanskago s sanskritskim* (»Izvěstija« petr. akad., 1853). Dosáhnuv hodnosti magistra disertací *Ob otnošenijach jazyka slavjanskago k drugim rodstvennym* (1853), uveřejnil *Pisma ob istoriji serbov i bolgar* (»Mosk. Věd.« a »Rus. Besěda« 1854) a *Istorija baltijskich slavjan* (»Moskvitanin«, 1854), jež vynikají nevšední sečtelostí, nadáním a historickým studiem. Vstoupiv k ministerstvu zahraničných záležitostí, jmenován byl roku 1856 konsulem v Bosně, kde znamenitě se osvědčil. Výsledkem tohoto pobytu byl spis *Bosnija, Gercegovina i Staraja Serbija* (Petrohrad, 1859), velmi pečlivý obraz minulosti tehdejšího stavu těchto zemí, a cenná sbírka rukopisů, doplněná při druhé cestě do Makedonie v l. 60tých a získaná Chludovem. R. 1858 vydal též brošuru *Les slaves occidentaux*. Vstoupiv r. 1861 do státní kanceláře, pomáhal horlivě po povstání r. 1863 Miljutinovi při reformách v Polsku, vydal anonymně brošurku *The Polish Question* a seznamoval v rus. listech obecnost s pravým stavem věcí polských. Při tom pilně všiml si života ostatních Slovanův a uveřejnil řadu instruktivních statí o jejich poměrech a snahách (*Slavjanskije narody v Avstriji i Turcii; Narodnoje vožroždenije Serbov Lužičan; Razvitije narodnosti u zapadnych Slavjan; Vengrija i Slavjané; Istoričeskoje pravo chorvatskago naroda;*

Očerk istoriji Čechiji; Gavliček, kde otiskl kyrilici »Tyrolské elegie« s rus. překl. a j., osvědčivši tím neobyčejnou znalost původních pramenů. Zamýšlené rozsáhlé dílo jeho *Istorija Slavjan* (»Věst. Jevropy«, 1871) zůstalo však nedokončeno. Když v Petrohradě r. 1867 založen byl slovanaký spolek, H. stal se jeho předsedou a získal si platné zásluhy o slovan-skou myšlenku v Rusku. Mimo to byl předsedou národopisného oddělení zeměpisného spolku a když vznikla pochybnost o pravosti ruských národních bylin v objeveném sborníku Rybnikova, podnikl cestu do oloněcké gubernie a zapsal zde pečlivě 318 písní, jež vydány byly již po jeho smrti s názvem *Oněšijsija byliny* (Petr., 1873). Kniha tato, opatřena jsouc životopisy národních pěvců, stala se neocenitelným pramenem studia národní poesie. Zmínky zasluhuje též jeho stať *Oloněckaja gubernija i jeja narodnyje rapsody* (»Věstník Jev.«, 1871). R. 1872 H. obnovil cestu, ale nastudiv se zemřel. H. náleží k nejnadanějším badatelům a publicistům ruským. Jeho spisy vynikají neobyčejnou jasností výkladu, střízlivostí názoru a krásným slohem, při čemž bývají založeny na studiu původních pramenů a nezdíka osobní zkušenosti. Nemiluje vyšlapaných cestiček, pohlíží samostatně na dějinné události ve Slovanstvu a v té příčině zejména jeho náčrt českých dějin jest pro nás velmi zajímavý. Jako člověk povahy neobyčejně mírné a ušlechtilé těšil se všeobecné vážnosti a oblibě a snaha jeho, buditi národní vědomí jak v ruské společnosti tak v celém Slovanstvu, setkávala se s plným zdarem. Spisy jeho vydány byly s názvem *Sociněnija* (Petrohrad, 1868—74, 4. sv.). Do češtiny přeloženo bylo: Hus, jeho poměr k pravoslavné církvi (Praha, 1871). *Snk.*

Hilgard Julius Erasmus, něm.-amer. inženýr (* 1825 v Zweibrückenu — † 1891 ve Washingtonu). R. 1835 odebral se do Ameriky a vystudovav ve Filadelfii inženýrství, jmenován za ředitele Bochea assistentem úřadu k vyměřování pobřeží Spoj. Obcí sev.-amer., zároveň ředitelem oddělení pro míry a váhy. Po smrti Bocheově nastoupil na jeho místo. H. nabyli zvučného jména jako vědecký pozorovatel a často zastupoval Spoj. Obce na konferencích evropských; zdokonalil mnohé měřicí přístroje, stanovil přesné rozdíly zeměp. délek mezi Washingtonem, Paříží a Greenwichem, uveřejnil důležité práce o odlivu a přílivu, jakož i o jich vlivu na přístavy, dále obohatil fysik. nauku o zemi cennými příspěvky.

Hilgenfeld Adolf, protest. theolog něm. (* 1823 ve Stappenbecku), od r. 1850 profes. v Jeně, vydavatel listu »Ztschrift für wissenschaftl. Theologie«, náleží k čelným zástupcům kritické theologie a jmenovitě proti ultramontanismu zaujímá postavení polemické. Z jeho obsáhlé činnosti literární uvádíme: *Die Clementinischen Recognitionen und Homilien* (1848); *Das Evangelium u. die Briefe Johannis nach ihrem Lehrbegriff* (1849); *Kritische Untersuchungen über die Evangelien Justins,*

der Clementinischen Homilien und Marcions (1850); *Das Markusevangelium* (1850); *Der Galaterbrief* (1852); *Die apostol. Väter* (1853); *Die Evangelien nach ihrer Entstehung und geschichtl. Bedeutung* (1854); *Der Kanon u. die Kritik d. Neuen Testaments* (1863); *Bardesanes, der letzte Gnostiker* (1864); *Novum Testamentum extra canonem receptum* (2. vyd. 1876 až 1884); *Messias Judaeorum* (1869); *Historisch-kritische Einleitung in das Neue Test.* (1875); *Ketzergeschichte des Urchristentums* (1884); *Judentum u. Judenchristentum* (1886); *Die Lehni-sche Weissagung* (1875) a j.

Hilgers: 1) H. Karl, krajinář německý (* 1818 v Düsseldorfě — † 1890 t.). Studoval od r. 1833—40 v Düsseldorfě, kde se po krátkém pobytě v Berlíně i trvale usadil. Se zálibou maloval zimní krajiny v oleji i v aquarellu, všimaje si s neobyčejnou přesností každého detailu studovaného objektu. V galerii Revené v Berlíně jsou od něho zimní krajiny, *Bouře v horách*, *Rybářská chýže na břehu*; jiné zimní krajiny jeho jsou v museích gdnánském a düsseldorfském. *J-k.*

2) H. Karl, sochař něm. (* 1844 v Düsseldorfě, kdež se také vzdělal u Wittiga). Později byl v Římě a roku 1876 usadil se v Berlíně. Hlavní jeho díla jsou: *Genius umění* (bronz.); *Socha krále Bedřicha Viléma I.* (v Postupimi); *Kolossální skupina Evy u mrtvoly Abelovy*; *Pomník vojnů* (v Düsseldorfě); *Musa* (v Nár. gal. v Berlíně). *J-k.*

Hilgersdorf viz Hielgersdorf.

Hill: 1) H. John, botanik angl. (* 1716 v Peterborough — † 1775 v Londýně), byl synem duchovního, vyučil se lékárnictví, nějaký čas dohlížel nad zahradami angl. velmožů a měl příležitost věnovati se botanice, později byl lékárníkem v Londýně a provozoval léčbu. Žil život pohnutý, střídavě v nouzi i přepychu, povahy byl nespolehlivě, zmařenou volbu svou do král. společnosti mstil hanopisy a vyvolával pohoršení. Schopnosti měl nevšední, psal mnoho a o různých věcech, mnoho si i vymýšlel. Vydal spisy přírodovědecké, lékařské, překlady Theofrastovy historie o nerostech, dějiny britského námořnictva, spis o jsoucnosti boží, pochybný cestopis po zemích evropských, ano i romány a dramata, avšak jako básník nemá zvláštního významu. K mnohým spisům přírodovědeckým sám obrázky kreslil i ryl a sám je i nakládal. Z botanických spisů jeho, z nichž mnohé jednaj o květeně britské, uvádíme: *The british herbal* (Lond., 1756, s 75 tab.); *Flora britannica* (t., 1760); *Hortus Kewensis* (t., 1768, s 20 tab.); *The vegetable system* (t., 1761—75, 26 sv. s 1474 tab.); *Herbarium britannicum* (t., 1796, se 195 tab.); *The construction of timber* (t., 1770, s 43 tab.).

2) H. Rowland, viscount of Hawkstone a Almaraz, generál anglický (* 1772 v Prees-Hallu — † 1842 v Hardwicke-Grange). Od r. 1790 bojoval proti Francii velice čestně v Egyptě a Portugalsku, kde po porážce u Coruňy kryl ústup tak obratně, že mnoho vojska anglické zachránil se na lodi. Vyznamenav

se u Talavery, porazil Francoze u Arroyo de Molinos a v bitvě u Vittorie velcí pravému křídlu. Za to povýšen byl na barona z Almarazu a Hawkstone a jmenován velitelem 2. sboru anglického v Belgii; r. 1827 byl guvernérem v Plymouthu a r. 1828 vrchním velitelem britské armády.

3) H. Rowland (* 1795 v Kidderminsteru — † 1879 v Hampsteadu). Zanechav učitelství, převzal místo tajemníka vládních kommissarů v Již. Australii, načež stal se v Evropě agentem assekurační společnosti. R. 1837 vydal spis *Post office reform, its importance and practicability*, navrhuje snížení poštovního u psaní a zavedení kolkovaných obálek nebo papírů ke psaní opatřených kolky. Parlament přijal tento návrh na snížení poštovního za psaní (Penny-porto-bill 17. srp. 1839), reskriptem ze 26. pros. 1839 pokladního úřadu zavedeny obálky kolkované a Chalmerssem navržené známky poštovní, které 27. dub. a 13. kv. 1840 vydány byly. H. povolán do pokladního úřadu, ale r. 1841 po pádu ministerstva sesazen; národní sbírka ve prospěch reformátora pošty vynesla 13,000 lib. R. 1846 stal se H. sekretářem generálního poštmistra, r. 1847 ředitelem poštovní kasy a r. 1856 generál. poštmistrem; r. 1850 povýšen na baroneta a r. 1864 šel do výslužby. *Hda.*

4) H. Friedrich Moritz viz Hlucho-němý.

5) H. Ambrose Powel, generál severoamer. (* 1825 — † 1865). Vzdělal se ve voj. akademii ve West-Pointu, za války občanské vstoupil do služeb konfederovaných států a vyznamenal se udatností a smělostí pochody u Bull Runu, Williamsburku, Richmondu, ve druhé bitvě u Bull Runu, Chantilly a Antietamu a obratným krytím ústupu Leeova do Virginie. Při útoku konfederovaných na Petersburg padl dne 2. dubna 1865.

6) H. Berkeley, lékař angl. (* 1834 ve Vale of Health v Hampsteadu). Lékařství vystudoval v Londýně, podnikl pak vědeckou cestu po Německu, Rakousku, Itálii a Francii, načež působil v různých nemocnicích londýnských a stal se konečně profesorem chirurgie při tamní universitě. Napsal: *The essentials of bandaging* (6. vyd. 1887); *Syphilis and local contagious disorders* (2. vyd. 1881) a různé články chirurg. obsahu v odborných časop. angl.

7) H. ová Octavia, lidumilka angl. (* 1838 v Londýně), studovala jako mladá učitelka život dělníků londýnských po stránce hospodářské i mravní, zejména otázku bytů dělnických, již i prakticky jala se řešiti stavbou i přestavbou dělnických domů. Napsala: *Homes of the London Poor* (1875) a *Our common land and other essays* (1878).

8) H. David Bennett, politik severoamer. (* 1843 v Havaně v N. Yorcu), advokát, zvolen r. 1870 do sněmu new-yorského, r. 1882 purkmistrem v Elmire a viceguvernérem státu, r. 1885 guvernérem, r. 1891 do spolkové senátu do Washingtonu. R. 1892 ucházel se marně o demokratickou nominaci za presi-

denta republiky a r. 1894 poražen při volbě guvernéra new-yorského. H. je členem demokratické strany, pokládá se však za intrikána, jakým se osvědčil proti Clevelandovi.

Hilla, Hille, hl. město sandžáku ve vilájetu bagdánském (tur. Asie), na prav. břehu Eufrátu, 90 km na jih od Bagdádu, má asi 10.000 ob., uprostřed krásných zahrad zámek guvernéra, mešitu a velký bazar. Dostí značná výroba bavln. látek, vlněných pláště, hrnčíf. zboží, obchod s buvolními kůže. Přes Eufrát položen tu lodní most. V bezprostřední blízkosti, sev. od H-ly, nalézají se zříceniny Babylonu, z jejichž cihel byla H. poč. XII. stol. vystavěna. Sandžák hillský má asi 1½ mill. obyv.

Hillairet [iléré] Jean Bapt., lékař franc. (* 1815 — † 1882). Působil jako nemocniční lékař, jmenovitě v Hôpital St. Louis. Práce jeho týkají se onemocnění mozečkových, ústrojí sluchového, hygiény a jmenovitě nemocí kožních, o nichž počal vydávati velikou učebnici. Z kožních nemocí studoval zejména parasitismus lepry. Z ostatních prací sluší uvésti ještě *Notice historique sur l'empoisonnement par l'arsenic* (1846) a překlad Brightova spisu »Observations relatives au diagnostic des tumeurs situées à la base du cerveau« (1861).

Hillardt Franz Karl, paedagog německý (* 1804 ve Všenorech), z rodiny z Výmarska do Čech se vystěhovavší. Vystudovav v Praze filosofii a práva, byl vychovatelem v rodinách šlechtických v Čechách, učil při tom od r. 1832 až 1835 na pražské konservatoři naukám odborným, až r. 1854 stal se úředníkem v ministeriu kultu ve Vídni. Jest vynálezcem stigmografické metody psací a kreslicí. Též průmyslnému školství věnoval příslušnou pozornost. Napsal: *Der Gewerbsmann od. technolog. Vorunterricht* (1839, přel. do franc.); *Stigmographie od. das Schreiben und Zeichnen nach Punkten* (1839) a j. Jako nový pokrok v stigmografii vydal r. 1858 přístroj k perspektivnímu kreslení, který byl mu v Rakousku patentován.

Hillau, ves slezská, viz Hýlov.

Hille, město tur., viz Hilla.

Hille Aug. Bartol., biskup litoměřický (* 1786 v Šenavě — † 1865 v Litoměřicích). Působil jako kaplan v Šluknově, od r. 1820 jako profes. pastorálky při semináři litoměř., r. 1826 stal se kanovníkem a r. 1832 biskupem. V úřadě tom vykonal pro diécii svou mnoho dobrého; založil chlapecký seminář v Bohosudově, který odevzdal jesuitům, v Litoměřicích r. 1845 zřídil nemocnici a ústav hluchoněmých. H. jediný z biskupů pražské arcidiocése oslavil vydání únorovky r. 1861 slavnými službami božími; byl mu pak udělen titul tajného rady. Vydal spisek *Soll die Schwedewand zwischen Protestanten u. Katholiken noch länger fortbestehen?* (1820).

Hillebrand: 1) H. Joseph, něm. spisovatel filosofický (* 1788 — † 1871), poněkud k Jacobimu se klonící, napsal záslužné dílo literárně historické *Die deutsche Nationalliteratur seit dem Anfange d. XVIII. Jahrh.* (3. vydání 1875). Menší váhy jsou jeho práce filoso-

šické, z nichž uvádíme jen *Philosophie d. Geistes* (1835), kde hledí prostředkovati mezi Heglem a Leibnizem.

2) H. Karl, historik něm. (* 1829 v Giessech — † 1884 ve Florencii). Uprchnuv r. 1849 z vězení rastattského, kde pro účast při květnovém povstání badenském byl vězněn, zastával v l. 1863—70 místo profesora jazyka něm. na voj. škole v St. Cyru a od r. 1870 zdržoval se v Itálii. Vydal kromě cenou akademie počténého díla *Des conditions de la bonne comédie* (Paříž, 1863) mnoho studií: *La Prusse contemporaine* (t., 1867); *Études italiennes* (t., 1868) a souborná díla: *Italia* (Lip., 1874—77, 4 sv.); *Zeiten, Völker u. Menschen* (Berl., 1874 a 1885, 7 sv.) a do Giesebrechtovy *Staatsgeschichte: Gesch. Frankreichs von der Thronbesteigung Ludwig Philipps bis zum Fall Napoleon III.* (2. vyd. Gotha, 1881—82, 2 sv.).

Hillél: 1) H. I., přednosta synedria jeruzalemského za času Krista P., pocházel ze vznešené, ale zchudlé rodiny babylonské, která se honosila býti potomky krále Davida, a studoval zákon v Jerusalemě ve škole Šamajově a Abtalionově (kol r. 50 př. Kr.); vrátiv se na krátko do vlasti, brzo zase přišel do Jerusalema a stal se tam přednostou synedria a učitelem zákona, kterýžto úřad po 40 let zastával (do 10 r. po Kr.). Zákon vykládal mírněji než starozák. fariseové (Samai) a své žáky nabádal hlavně k mírumilovnosti. *Ehrm.*

2) H. II. žil ve IV. stol. po Kr. a považuje se za původce počítání židovského od stvoření světa. R. 358 vzdal se jako patriarcha palestinský práva, oznamovati židům mimopalestinským dobu svátků náboženských, čímž vzaly za své poslední svazky, jež poutaly k sobě židy palestinské se židy na půdě římské a v Persii. *Ehrm.*

3) H. ben Samuel, lékař a filosof židovský XIII. stol. (* 1220 — † 1295?). Vzdělal se v Barceloně a Montpellieru, vrátil se do Italie, kde se pak střídavě zdržoval v Capui, Římě, Ferrate a ve Forli. H. náleží k zakladatelům filosofie mezi židy italskými. Vedle hlavního svého díla *Tagmúle hannéš* (odměna duše), v němž snažil se uvést názory talmúdu ve shodu s filosofií, proslul hlavně svojí ráznou obranou Maimonida, proti němuž právě tenkrát zahájil Salomon Petit výpravu, jež zásluhou H-ovou zůstala bez úspěchu. Listy H-ovy k tomu se vztahující jsou cenným příspěvkem k otázce Maimonidově. Překládal i z latiny (Aforismy Hippokratovy s výkladem Galenovým; Bruna de Lungoburgo *Chirurgia magna*, aristotelovský spis de Causis, snad dle výkladu Tomáše Akvinského a j.). *Dk.*

Hillemacher Eugène Ernest, genrista franc. (* 1818 v Paříži — † 1887 t.). Maloval scény ze života umělců a ze společenského života našeho století. Uvádíme: *Nábožní kolem hospodyně u sv. Petra* (Luxemburg, 1855); *Oblečení Rouenu r. 1418*; *Rubens maluje podobiznu své ženy*; *Molière a jeho hospodyně*; *Dvanáctiletý Mozart řídí mši*; *Poussin před Ludvíkem XIII.*; *Gutenberg při prvních typografických pokusech* (1860); *Napoleon I. s Goe-*

them a Wielandem; *Vjezd Turků do chrámu sv. Sofie v Cařihradě* (1876); *Spící kráska v lese*; *Rodinná hostina v Picardii* a j. *J-k.*

Hillemtühl, ves v Čechách na Kamenickém potoce, hejt. Děčín, okr. Čes. Kamenice, fara Falknov (ves), pošta Kytlice; 75 d., 7 ob. č., 479 n. (1890), 2ř. šk., telegraf a želez. stanice čes. sev. dr. (Benešov-Tannenberg), 2 mlýny spojené a pilami, značný průmysl a obchod sklářský. Část obce se 17 d., 120 ob. n. (1890) náleží k hejt. českolipskému a okr. hajdskému.

von **Hilleprandt** Anton, vojenský spis. (* 1830 — † 1885), vstoupil r. 1847 do pionérského sboru rak., vyznamenal se r. 1859 v bitvě u Magenty, načež mu přidělovány důležité úkoly, zejména také za války r. 1866. Měl také úcastenství při jednání o podmínkách míru v Mikulově. R. 1878 řídil jako náčelník železničního oddělení veškeren dovoz do Bosny a v Bosně pak stavbu silnic a železnic. Časem postoupil za podmaršálka a divisionáče. Sepsal: *Der Feldzug in Oberitalien 1848* (1867); *Organische Bestimmungen für das k. u. k. Heerwesen*, s Jelussigem (Viedeň, 1872, 2 d.); *Bosniens militärischer Werth für Oesterreich* (1878) a jiné.

Hiller: 1) H. Philipp Friedrich, básník něm. (* 1699 v Mühlhúzách nad Enzou ve Virtemb. — † 1769 v Steinheimě u Heidenheimu), farář, složil 1079 písní církevních, jež souborně vydal Ehmann (*Samml. aller Lieder H's*, 1844; nové vyd. 1851).

2) H. J., ryjec XVIII. stol. Žil v l. 1716 až 1746 v Praze a prováděl četné rytiny dle obrazů církevních, kresby dekorativní, erby a pod. Ryl též staroměstský orloj. Z jeho větších prací se jmenují podobizny k dílu »Omnes Sancti Ordinis Praedicatorum, quorum cultus ab Ecclesia Romana est probatus« (dle kreseb Jos. Severoniho); *Effigies S. Wolfgangi, stirpe Suevici Comitiss* (Praha, 1725); *Joannes Nepomucenus, canonizatus Romae die 19. Martii 1729*; *Sv. František Xaver*; *Sv. Antonín Paduánský*; *Sv. Mikuláš*; *Hlava sv. Anastasia ze řádu Karmelitánů*. Srv. Dlabáč, *Künstlerlex.* *J-k.*

3) H. (Hüller) Johann Adam, hud. skladatel něm. (* 1728 v Oseku lužickém — † 1804 v Lipsku), cvičil se v hudbě po čas studii gymn. ve Zhořelci a Drážďanech, pak studoval práva v Lipsku, živě se vydělkem ze zpěvu a z orchestrové hry. R. 1754 stal se vychovatelem v rodině hr. Brühla v Drážďanech, po 4 letech v úřadě svém poslán do Lipska a tam pak se trvale usídlil. R. 1763 vzkřísil tam vlivem sedmileté války zaniklé abonnentní koncerty, jež udržoval jako svůj soukromý podnik do r. 1781, kdy K. W. Müllerem založený nový hudební spolek povolal jej k dirigentsví svých produkcí, bezprostředněch to předchůdců proslulých koncertů lipského »Gewandhausu«. Činnost H-ova vedena byla dvojitě: jednak aby zabráněno bylo invasi italské zpěvní metody v Německu, jednak aby dramatická hudba německá vyproštěna byla z italských a franc. vlivů. Proto r. 1771 otevřel pěveckou školu, z níž vyšly nejlepší zpěvačky své doby:

Gertruda Schmählingová a Goethem zbožňovaná Corona Schröterová, a po šťastném úspěchu prvních svých operet *Der Teufel ist los* (1765) a *Lisouart und Dariolette* (1766) spojil se trvale s libretistou Fel. Weisssem a zásoboval pak divad. ředitele Kocha každoročně novým dílem. Operetty *Lottchen am Hofe* (1707) a *Die Liebe auf dem Lande* (1708) sice ještě napodobily zpěvohry ital. a franc., avšak potomní: *Der Erntekranz*, *Der Dorfbarbier*, *Die Jubelhochzeit* a j. jsou již typem něm. »singspielu«, Mozartem a Dittersdorffem s oblibou pěstěného. H. zásadně italské ozdobné arie omezoval na osoby stavu vznešenějšího, kdežto lidové postavy nechal projevovat se formami prosté písně. Ač H. i v hudbě mimo-dramatické byl činným, přece ze skladeb nedocílil než skromného výtěžku. Z hmotných ohledů r. 1782 odebral se do Mitavy zorganizovat kapelu vévodovi Kurlandskému, po roce pak požádal po větších městech něm. koncerty, raze cestu vokálním skladbám Händelovým, až r. 1789 jmenován nástupcem Dolesovým jako kantor při Tomášké škole v Lipsku. Hlavní těžisko H-ova působení uloženo jest v jeho pracích literárních: *Anweisung zum musikalisch richtigen Gesang* (1774); *Anw. zum musik. zierlichen Gesang* (1780); *Lebensbeschreibungen berühmter Musikgelehrter und Tonkünstler* (1784). Mimo to založil H. první odborný list hudební »Wöchentliche Nachrichten und Anmerkungen, die Musik betreffend« (1766 až 1770). Srv. Peiser, J. A. H. (Lip., 1894).

4) Johann von H., svob. pán, polní zbrojmistr rak. (* 1754 v Brodech — † 1819 ve Lvově), bojoval jako štábní důstojník ve válce turecké r. 1788. vyznamenán byl za udatnost svou při útoku na Novi a na Bělehrad řádem Marie Terezie a jmenován generál. pobočníkem Laudonovým. R. 1794 byl generálem a po bitvě u Richu velitelem v Tyrolsku až do r. 1805, kdy obratným ústupem zachránil svůj sbor a přirazil k hlavnímu vojsku arcikníž. Karla. R. 1809 byl velitelem 6. sboru, ale musil ustoupiti k Landshutu a konečně přes vítězství své nad Bessiéressem a po tuhém odporu na levý břeh Dunaje. V bitvě u Asprů velel nejkrajnějšímu pravému křídlu a útokem v druhý den bitvy devětkrát vzal Aspry a tak přispěl ke skvělému vítězství. Odměnou dostalo se mu dotace 50.000 zl. a jmenování polním zbrojmistrem. R. 1813 byl velitelem sboru proti Eugenovi Beauharnaisovi, kterého zlatčil za Veronu, pro churavost však vzdal se velitelství; potom byl velitelem v Sedmíhradsku a v Haliči.

5) H. Gottlieb, německý básník samouk (* 1778 — † 1826), muž z obecného lidu, který se živil všelijak, povoznictvím, pletařstvím a j., a vzbudil pozornost Wielandovu, jenž pak jej k básnění nabádal. Vydal: *Gedichte* (1805) a *Reisen durch Sachsen, Böhmen, Oesterreich u. Ungarn* (1808).

6) Wilhelm H. von Gärtringen, generál prus. (* 1809 v Pozdivíku [Pasewalk] na Rujaně — † u Hradce Králové), byl za války rakousko-pruské velitelem první gardové di-

vise, s kterou obsadil Dvůr Králové a v bitvě u Hradce Král. stekl výšiny u Chlumu, které proti Rakušanům uhájil a tím přispěl k vítězství pruskému. Padl, byv zasažen granátem.

7) Ferdinand von H., virtuos na klavír, hud. skladatel a spis. něm. (* 1811 ve Frankfurtu n. M. — † 1885 v Kolíně n. R.), nabyl hudebního vzdělání péčí zámožných rodičů u Al. Schmitta a Volweillera ve Frankfurtu, později u Hummla ve Výmaru. Ve Vídni seznámil se s Beethovenem; r. 1828 odebral se do Paříže a za 7 let tam prožitých vstoupil v osobní styky s Berliozem, Cherubínim, Chopinem, Lisztem, Meyerbeerem a Rossinim, působil jako učitel na ústavě Choronové a svými pianistickými výkony, hlavně jako výtečný interpret skladeb Beethovenových v komorních večerech Bailloových, dobl zvučného jména. R. 1836 navrátil se do rodného města, aby tu řídil »Cecilijský hudební spolek«, po 3 letech odebral se do Itálie a provedl v milánském divadle »alla Scala« operu *Romilda* bez pronikavějšího úspěchu. Započaté zde oratorium *Die Zerstörung Jerusalems* dokončil v Lipsku, kamž se přesídlil k vůli Mendelssohnovi, ježž v l. 1843—44 zastával v dirigentsví koncertů v »Gewandhause«. R. 1847 jmenován městským kapelníkem v Düsseldorfě, r. 1850 v Kolíně n. R. a po svém návratu z Paříže, kamž se odebral řídit představení italské zpěvohry r. 1851—52, rozvinul zde bohatou činnost jako dirigent a organizátor konservatoře a svým postavením vykonával veliký vliv v hudebním světě. R. 1868 jmenován universitou v Bonnu čestným doktorem. Ve skladbě jest H. epigonem Mendelssohnovým a Schumannovým. Veliká jeho plodnost zanechala stopy v práci spíše konvenčně uhlazené než původnosti jímající, která nejvolněji se cítila v menších formách. Velmi obsáhla byla publicistická činnost H-ova, jež původně ve feuilletonu »Kölnische Ztg.« rozptýlena byvši, sebrána byla v obsáhlou řadu duchaplných studií knihové formy. Mimo jmenované složil H. opery: *Traum in der Christnacht* (1845); *Konradin* (1847); *Der Advokat* (1854); *Die Katakomben* (1862); *Der Deserteur* (1865); oratorium *Saul* (1858); kantáty: *Israels Siegesgesang*, *Prometheus*, *Rebekka*, několik žalmů a motet, 3 symfonie, 5 klav. trií, 5 klav. a 5 smyčc. kvartet, klavírní koncert s *f. smoll* a množství působivých skladeb klavírních. Spisy H-ovy: *Aus dem Todeleben unserer Zeit* (I., II. 1862, III. 1871); *Die Musik und das Publikum* (1864); *Musikalisches und Persönliches* (1870); *L. van Beethoven* (1871); *Briefe von M. Hauptmann an Spohr u. a. Componisten* (1876); *Felix Mendelssohn Bartholdy, Briefe u. Erinnerungen* (1876); *Briefe an eine Unbekannte* (1877); *Künstlerleben* (1880); *Wie hören wir Musik?* (1880); *Goethes musik. Leben* (1884); *Erinnerungsblätter* (1884).

8) H. Ferdinand, agronom čes. (* 1841 v Hředlich u. Hořovic). Po odbycích studiích reálních stal se r. 1862 příručím na velkostatečích hraběte Leopolda Thuna v Nov. Benátkách a Ronšperku, r. 1866 odborným se-

ketářem býv. c. k. hospodářské společnosti, kde za vedení hrabata Otakara Černína a Jindřicha Clama-Martince pilně se účastnil zemědělských výstavnic. Tu počala také jeho činnost literární (články do »Pokrok«, »Rolníka nového věku«, »Hedvábnických Novin«). R. 1871 svěřena mu redakce »Hospodářských Novin«; v l. 1867—70 spoluredigoval »Jahrbuch für oesterr. Landwirthe«. Při zřízení rady zemědělské pro král. České jmenován jest r. 1874 jejím tajemníkem a úřad ten udělen mu ústředním sborem i po pronikavé reorganizaci této instituce. Rediguje také její »Úřední Věstník« (»Amtsblatt«). U příležitosti všeob. jub. výstavy r. 1891 v Praze redigoval H. společně s drem J. B. Lamblem a Fr. Žemličkou obsáhlý slavnostní spis »Příspěvky ku dějinám zemědělství v král. Českém za století 1791—1891« (čes. a něm.). R. 1883 vyznamenán zlatým zásl. křížem s korunou a r. 1892 titulem císařského rady.

9) H. Eduard, filolog něm. (* 1844 ve Frankfurtu n. M. — † 1891 v Halle), od roku 1874 řád. professor v Greifswaldě, od r. 1875 v Halle. Z publikací H-ových uvádíme: *Quaestiones Herodianeae* (Bonn, 1866); *Beiträge zur Textgeschichte der griech. Bukoliker* (Lipsko, 1888). Dále vydal: *Eratosthenis carminum reliquiae* (t., 1872); *Theonis Smyrnaei philosophi Platonici expositio rerum mathematicarum ad legendam Platonem utilium* (t., 1878) a *Tibulla* (dvě vyd., jedno v Lip. 1885, druhé v Postgateově »Corpus poetarum Latin.«, Cambridge, 1891). Mimo to opatřil 3. vyd. Fritzscheova vydání Theokrita s něm. poznámkami (Lip., 1881), 4. vyd. II. a III. dílu Bergkových »Poetae lyrici Graeci« (t., 1882) a 4. vyd. Bergkovy »Anthologia lyrica« (t., 1890). Hojná pojednání H-ova otiskána jsou v »Neue Jahrbücher«, »Rheinisches Museum«, »Hermes«, »Philologus« a j. Srv. Biograph. Jahrb., 1891, str. 83. Vy.

von Hillern Wilhelmine, spisovatelka něm. (* 1836 v Mnichově), dcera spisovatelky Charl. Birch-Pfeifferové, byla herečkou, roku 1857 se provdala, 1865 věnovala se písemnictví. Napsala několik her a řadu románů malé ceny umělecké. Jmenujeme z nich: *Doppelleben* (1865, 2 sv.); *Ein Arzt der Seele* (1869, 4 sv.); *Aus eigener Kraft* (1872); *Die Geyers-Wally* (1873); *Friedriofsblume* (1883); *Am Kreuz, Passionsroman aus Oberammergau* (1890, 2 sv.). Dcera její Herminie v. H. (* 1860 ve Freiburce Br.), provdaná za malíře Diemera, napsala básně i povídky (*Um Eid und Ehr*, 1888).

Hilleröd, město na dán. ostrově Själlandu, v amtu Frederiksborgu na již. břehu jezera Frederiksborgu a při železnici do Kodaně, s 3734 ob. (1890). Nedaleko král. zámek Frederiksborg.

Hillersdorf, ves slez., viz Holčovice.

Hillinger Petr, malíř miniatur a obchodník umělecký. Žil v 1. pol. XVIII. stol. v Praze, kdež měl také dílnu ryjeckou, z níž vyšla řada rytin označených často: ex formis P. H. Miniaturae Pictoris Micro-Pragae. Dlábač

uvádí jeho práce: *Sv. Jan Nep.*; *Pastor bonus*; *Pomocná P. Maria*; *Madonna* (s nápisem: Speculum castitatis). J-k.

Hills Robert, aquarellista angl. (* 1796 v Islingtonu — † 1844 v Londýně). Učitelem jeho byl sice John Gresse, ale H. vycvičil se ponejvíce jako samouk. První obraz jeho byla *Lesní scéna s cikány* z r. 1791, načež r. 1792 následovala větší *Krajina*. Roku 1804 byl H. mezi zakladateli spolku aquarellistů. Maloval pak hlavně výjevy lovecké, jeleny a podobné. V Britském museu jest od něho 1240 leptaných rytin. J-k.

Hilmár Frant., učitel, paedagog. spis. a hudebník český (* 1803 v Nové Pace — † 1881 t.). Vyučiv se hře na flétnu, prošel Čechy i mnohé cizí země jako potulný hudebník. Potom oddal se učitelství i stal se v Kopidlně podučitelem a r. 1834 učitelem. Po mnohaletém záslužném působení šel r. 1873 na odpočinek. V literatuře účastnil se H. několika paedagog. článků do »Přítele mládeže«, »Školníku« a j. Kromě toho znám byl své doby mnoha oblíbenými hudebními skladbami (přes 300) tanečními (zvl. polkami), kostelními, písněmi a j., z nichž výbor vydán několikrát v Praze u Hofmanna.

Hilmend, Helmend (fec. *Erymanthos* č. *Aitymandros*, lat. *Hermandus*), největší feka Afghánistánu a Íránu vůbec, vzniká v horách Pagmánských tam, kde se stýká Kúhi-Baba a Hindu-Kuš. v nadm. výši více než 3000 m, protéká pak směrem jz. celý stf. Afghánistán; přijav na této pouti z leva v mocném Argandábu vodstvo vých. Afghánistánu, zahýbá na 32° s. š. k západu a zaniká po novém obratu na sever v jihových. části bažin Hámúnských, přijav ještě z prava Cháš-rúd. Na svém 1130 km dl. toku žene četné mlýny a dodává vodu rozsáhlé síti zavlažovací. V létě mívá značné vody, za nejnižšího stavu však, v únoru, lze jej i v dolním toku přebrodit.

Hils viz Neokom.

Hilscher Joseph Emanuel, básník německý (* 1806 v Litoměřicích — † 1837 v Miláně), byv vychován ve vojn. ústavu v Kosmonosích, dostal se k pluku do Celovce, kde byl v plukovní škole učitelem až do r. 1832; později přeložen do Itálie, postoupil až za fúrýra. H. byl muž v moderních literaturách velice sběhlý, citu jemně vypěstěného, nálady sentimentální. Nejzdařilejší jeho výkon jest překlad z Byrona *Byrons hebräische Gesänge* (1833). Četbou Shakespearea veden k dramatu, posil, napsal několik kusů divadelních, ale ty všecky se ztratily. V Litoměřicích postaven mu r. 1863 pomník. Jeho práce vydal L. A. Frankl: *Weiland J. E. Hilschers Dichtungen. Originale u. Uebersetzungen aus Byron, Moore, Goldsmith, Southey, Waller, Lamartine, Ariosto, Foscolo* (1840).

Hilšer Theodor, malíř český, kolorista dekorativního slohu (* 1866 v Kamenné u Příbramě), studoval nižší reál. gymnasium v Praze, absolvoval tam malířskou akademii r. 1891 a pobyl t. r. na uměleckých akademiích v Německu, Francii a Holandsku. Žije v Praze. Jeho nej-

větší dílo jest *Sardanapal* (1894), v rozměrech 7 m X 4 m (vytaven v Rudolfinu 1895). Mimo to maloval obrazy: *Ahasver* (1888, Rudolfinum), pro zasedací síň městské rady mladoboleslavské *Odevzdání privilegií svobod. města Mladoboleslavským* (vyst. 1890 v Rud.); *Lesní kvítí* (1891, vyst. v Uměl. Besedě); pastelky *Koketka* (1892 vyst. v Rud.) a *Sličné dámy* (podobizny, 1892 vyst. v Uměl. Besedě), dále olej. obr. *Thamar* (1895, vyst. v salonu Topičově) a mezi jiným i řadu podobizen (pěvec Jos. Lev, starosta vinohradský J. Prokopec, dr. K. Mattuš a j.).

Hiltebrandt viz Giljtěbrandt.

Hiltersried, ves v bavor. vl. obv. Horní Palci, okr. Mnichov nad leas, 5230 ob. (1890), památná velikou porážkou oddílů tábořského, který r. 1433 od Prokopa Holého pod Janem Pardusem z Horky a Janem Řítkou byl vyslán do Bavor na špiži. Sbor, popleniv zemi ohněm a mečem, vrátil se s hojnou kořistí k hranicím českým, byl však od lidu bavorského vedeného Hyncem Pflugem, pocházejícím z Čech, dne 21. září u H-u zaskočen a poražen tak, že ze 1400 pěších a 500 jezdců bylo 1177 mrtvých a 330 těžce raněných; zbytek zachránil se po ztrátě vozů a všech zásob do Čech. Hněv nad porážkou a ztrátou rozbouřil všecken tábor proti Janu Pardusovi, který byl jat a svázán, a když Prokop Holý se ho ujal, byl sám od jednoho z Tábořů, jménem Tvaroha, stolicí ve tváři krvavě zraněn a uvězněn.

Hiltl Johann Georg, spisovatel a herec něm. (* 1826 v Berlíně — † 1878 t.), od roku 1845 člen dvor. divadla berlínského. Psal historické romány: *Gefahrvolle Wege* (1885); *Unter d. roten Eminenz* (1869); *Der alte Derfflinger u. sein Dragoner* (1871) a j. a populární díla dějepisná: *Der böhmische Krieg* (4. vyd. 1873) a *Der französ. Krieg von 1870—1871* (2. vyd. 1875).

Hilton [hilt] William, malíř angl. (* 1786 v Lincolnu — † 1849 v Londýně), žák ryjce Raph. Smitha a královské akademie. Oblíbil si hlavně studium malířské anatomie. První jeho vynikající dílo bylo *Kladení Krista do hrobu*, načez provedl: *Kristus hojí slepého*; *Magdaléna potírá nohy Kristovy mastí*. Navštívil r. 1818 Itálii, provedl obrazy: *Přiroaa dělá dětem svým bubliny mýdlové* (1821); *Dáma v kouzelném křesle* (1823); *Kristus s korunou trnovou* (1823); *Ukřižování Krista* (1827); *Anděl osvobozuje Petra z vězení*; *Editha hledá mrtvolu Haraldovu* (1834); *Héródés* (1838). Za života svého málo byl uznán. J-k.

Hilty Karl, právník a historik švýcarský (* 1833 v Churu), od r. 1874 prof. státního a mezinárod. práva v Bernu, od r. 1890 člen národní rady. Napsal: *Theoretiker u. Idealisten schweiz. Politik* (Bern, 1868); *Vorlesungen über die Politik der Eidgenossenschaft* (t., 1875); *Ideen u. Ideale schweiz. Politik* (tam., 1875); *Öffentliche Vorlesungen über die Helvetik* (t., 1878); *Über die Wiedereinführung der Todesstrafe* (t., 1879); *Die Neutralität der Schweiz in ihrer heutigen Auffassung* (t., 1889, 3. vyd. 1893, též franc.); éthický spis *Glück* (5. vyd.

1894, Lipsko a Frauenfeld) a j. H. účastnil se reformy švýcarského vojenského trestního zákonodárství (1876—84) a napsal ku šestistoleté slavnosti r. 1891 úřední spis *Die Bundesverfassungen der schweiz. Eidgenossenschaft* (též franc. a ital.). Od r. 1886 vydává *Polit. Jahrbuch der schweiz. Eidgenossenschaft*, kdež uveřejňuje *Eidgenössische Geschichte*.

Hilus (z lat.). Dle analogie s pupeční jizvou na semeni nazývá se tak ohraničené místo na některých utrobách tělesných (plíce, játra, ledviny, slezina), kde spojují se s nimi různé vazy, cévy, nervy a vývodné trubice.

Hilváty (*Hilbetten, Hilwetten*), ves v Čechách, hejt. Lanškroun, okr., fara a pš Ústí n. O.; 118 d., 268 ob. č., 637 n. (1890), 2ř. šk., výroba vaty, tkalcovny na hedvábné zboží, mlýn, pivovar, kamenictví a tkalcovství.

Hilversum, město v nížoz. prov. Sev. Hollandu, 25 km jv. od Amsterdamu na křižovatce železnic, s 12.978 ob. (1891). Má kanton. soud, ústav léčebný, výrobu vlněn. a bavl. zboží a tapet. Jest oblíbeným výletním místem Amsterdamským.

Himálaja, v anglickém pravop. *Himalaya* (sanskritské = domov sněhu), u vzdělanějších Hindů Hi má čal (vrch sněhový), u domácích obyv. pa hár (hory) s označením jednotlivých částí podle krajiny, tak na př. Simla-pahár (hory u Simly) atd., jest nejmohutnější horstvo Asie a celého světa, na hranicích mezi Přední Indii a Tibetem. Rozeznává se systémem H. v širším a užším smysle. V širším počítáme k H-ji veškerá pásma mezi nížinou Indoganžskou a planinou Tibetskou a mezi oněmi místy, kde Indus a Sanpu-Brahmaputra svůj aequatoriální tok mění v meridionální. Griesbach r. 1891 rozdělil soustavu tuto v 5 členů, a to ve směru od pláně Indoganžské na sever na: 1. Podhimálaju (Sub-H.), 2. Předhoří himálajská (Lower-H.), 3. Centrální H-ju, 4. Tibet, 5. Kuen-lun. Za H-ju v užším smysle počítá se pouze jižní část soustavy tuto uvedené, ohraničené na sever tokem Indu a Sanpu. V těchto hranicích obnáší délka H-je as 2250, šířka uprostřed 250 km. Vlastní, totiž centrální H. skládá se ze 2 téměř rovnoběžných pásem, z nichž severní počíná v sz. na 74° 30' v. d., 35° 30' s. š. horou Nanga-Parbat (8119 m), zachovává až ku průsmyku No-la (5061) směr jihovýchodní a postupuje odtud směrem vých. k Brahmaputře, kde srůstá s pásmem jižním. Pásmo to, pouze v sev. záp. části až k jez. Manasarouaru lépe známé, má stř. výšku 4500—6000 m. Nanga-Parbat v nejseverozápadnější části zdá se býti nejvyšší zde horou, ačkoliv i dále k východu dosahují hory výše ptes 7000 m, t. Nun Kun 7151, Ibn Gamín 7733, Garla Mandata 7690, Langur 7520 m. Toto velice souvislé severní pásmo přestupuje několik průsmyků, t. Zodiž-la (3445), vedoucí sv. od m. Srinaguru do Mal. Tibetu, Bara-láča (4939) do Ladaku, Šipki, jímž protéká Satledž u výši as 3000 m, a Niti (5052), usnadňující spojení z Kumaunu do provincie Hundes. Od tohoto sev. pásma řadou podélných údolí u výši 4500—5000 m odděleno, mi-

sty však s ním příčnými hřbety také spojeno jest pásmo jižní č. vnější. Toto, z celé soustavy nejlépe známé, jest méně souvislé než severní, honosí se však řadou hor nejvyšších na zemi. Pásmo toto obmýká nejprve na jihu kotlinu Kašmírskou, postupuje pak od horského uzlu záp. od Kištváru směrem jihových. až k hoře Dhaulagiri, odkudž pokračuje přímo na východ k Brahmaputře. Průměrná výše pásma je 5—6000 m, mnohé z hor trčí tu nad 7000, několik i nad 8000 m. Význačnější vrcholy (ve směru od západu k vých.) jsou: Deotibu (6220), ve Spiti vrchol 6638 m, Raldang (6479) vých. Simly, dále Kidarnáth (6948), Badrináth (7078) v Garhválu, Nanda-devi (7809) a Trisul (7129) v Kumaúnu. Nejvyšší vrcholy náležejí se dále k východu v Nepálu. Jmenujeme h. Dhaulagiri (8179), Jassa (8132) a Mt. Everest č. Gaurisankar s 8840 m (29002' angl.), nejvyšší hora na zemi, východně od něho na hranici nepálsko-sikkimské Kančindžinga s z vrcholy, 8478 a 8581 m vys., dále k východu Dankia (7069), na jejímž záp. úpatí vede průsmyk st. jm. u výši 5630 m do Tibetu, v Bhutánu h. Čumalari (7298) a ještě několik jiných nad 7000 m. Pruh země mezi hřbety vnějšího pásma a plání Indoganžskou, as 145 km široký, vyplněn jest ještě několika stupni. Nejprve jsou tu předhoří himálajská, obvyčejně 1500—1600 m, také však až 3000 m vysoká. Pro veškeren kraj na jih od těchto předhoří až ku pláni Indoganžské užívá se souhrnného jména Subhimálaja. Jsou tu nejprve podélná údolí pod předhořími, místy vzdělávaná, místy lesy porostlá, jež v severozápadě nazývají se dúnny, v Nepálu mari, v Bhutánu dúary. Jižní stranu těchto údolí lemuje pásmo pahorků 600—900 m (relat. výše pouze 100 až 200 m). V severozápadě nazývají se Sivality — jméno světoznámé nálezy fossilních obratlovců. Jižní svaž Sivaliků lemuje pás složený ze šterku a písku, pokrytý lesem a známý pod jm. Bhábar n. les bhábarový. Pás následující, 16—24 km šir., tvoří již přechod ku pláni Indoganžské. V západě skládá se ze suché porósní země, kryté vysokou travou, v jihovýchodě a vých. přechází v nezdravé močály kryté houštím. Označují se jménem Tarai. Dle poměrů hypsometrických a národopisných dělívá se též H. v část západní, od prory Indu až ku prorv Satledže, střední, odtud až k Arunu (nejvýchodnější a hl. přítok r. Kosi, a východní, odtud až k Brahmaputře. Stavba H. jeví se v průřezu jako řada krystalinických antiklinál, mezi nimiž leží synklinální pánve s usazeninami. Velké základní vlny prostoupeny jsou četnými podružnými. Končiny dnešního H-jou zaujaté jeví se jako souše snad již od kambria (t. zv. perioda Haimanta) a není H. výsledkem pohybů v jedné době geologické, nýbrž periodicky se opětujících dislokací. Ale na směru předterciérních dislokací vidíme, že ještě počátkem terciéru nexistovalo zde žádné H-ji podobné pohoří. Směr, výše a nynější podoba hřbetů H-je vytvořeny byly patrně v době poeocénní, kdy v miocénu postranní tlak od severovýchodu

nejmohutněji působil, s čímž srovnává se směr vln celé soustavy himálajské. Zdá se, že po celý terciér trvalo zdvihání se H-je, avšak již při usazování se pliocénních vrstev sivalických jeví se horstvo tvaru dnešního. Že ani po terciéru nenastal v H-ji úplný klid, tomu nasvědčuje zvlnění vrstev z mladšího terciéru na jižním okraji planiny Hundeské a četná zemětřesení, zvláště z Kašmíru známá. Middlemiss pokládá H-ju za horstvo ještě rostoucí. — Geologicky není H. dosud úplně znám. Lépe prozkoumaná území jsou severozápad a Sikkim. Jednotlivá pásma centrálního H-je skládají se ze souběžných hřbetů rulových a rula tvoří také nejvyšší vrcholy. Sedimentární útvary známy jsou hlavně ze severozápadu. Tu jsou zastoupeny silur, karbon, trias, jura, křída a terciér, z největší části původu mořského. Kamenouhejný vápenec, trias a jura (vrstvy Spiti) jsou plny různých zkamenělin. Předhoří Himálajské složeno jest z různých hornin, ze starých břidlic, z hornin přechodních i krystalinických. Jsou tu zastoupeny svory, ruly a j. Pouze na východě u Dárdžilingu vyskytují se mezi vrstvami třetihorními a krystalinickými vrstvy uhlonosné. Pahorky podhimálajské náležejí terciéru, od střed. eocénu až k členům nejmladším. — Minerální bohatství H-je jest skrovné. Ryžování zlata jest málo vydatné na horním Indu a téměř beze všeho významu v části vých. Měď velmi dobrá (avšak málo) dobývá se v Kumaúnu, Garhválu, Nepálu a v Sikkimu, leštěnec olouvený v Kulu, Garhválu a Sirmuru, antimon v Kulu a Bahulu. Železa dobývají Angličané něco v Kumaúnu, uhlí rovněž málo v Sikkimu a Bhutánu. K četným horkým pramenům zdejší domorodci putují. — Vodopisné poměry H-je, zdá se, byly již v pliocénu podobny dnešním, kdežto před tím řeky nyní Gangou odváděné ústily asi do moře Arabského. S velikým množstvím srážek srovnává se množství tekoucí vody a erose, zvláště v jihu neobyčejně mohutná, jež byla s to, aby vyrovnala koryta řek, tak že s vodopády setkáváme se teprve v Assamu. Sev. pásmo centrálního H-je tvoří rozvodí mezi přítoky Gangy a Sanpua. Z celé severozáp. části H-je sbírá vody Indus. Jezera jsou, odceteme-li Kašmír, v H-ji zjevem vzácným; dříve však byla čtenější a větší. Údolí Kašmírské bylo kdysi velikým jezerem; rovněž kotlině údolí Katmandu. V Nepálu jsou vyschlé jezerní pánve zjevem obyčejným. Větší bohatství jezer jeví se nyní ještě na tibetském svahu H-je, kde jsou zvláště hojná severně od Sikkimu. Zvláště proslulá jsou tu svatá jezera Rakus-Tal a Manasarouar (4650 m n. m.), z něhož vytéká ř. Satledž. — Klimaticky jest H. mohutnou hranicí mezi Indií a stř. Asií. Kdyby nebylo H-je a roviny severoindické prostíraly se až po Gobi, byly by vodní páry suchými severových. větry odneseny, přestaly by v severní Indií zimní deště a podnebí přijalo by asi ráz jihočínského. Jeví se tu značné rozdíly jak mezi jižním a sev. svahem, tak i mezi záp. a vých. částí horstva. Teplota, jejíž rozdělení

na jižním svahu jest velmi stejnoměrné, jeví v ročním průměru úbytek na 100 m v sev. záp. H-ji 0,51, v jihových. 0,56°. Severozáp. část H-je má poněkud chladnější zimu než jihových., za to však léto značně teplejší, tak že střední roční teploty sotva se od sebe liší. Chladná doba roční trvá od října do února; pak teplota stoupá, dosahuje maxima v červnu, načež až do října klesá. Uprostřed června zvyšuje se síla mořského větru, načež poč. čce nastává dešť (ve vyšších polohách H-je sniž) trvajíc s přestávkami až do října. Deště ubývá, čím více jdeme H-ju na sever, a v tibetské části H-je jest již podnebí suché a výstřední. Naproti nízké teplotě v zimě stojí zde vysoká v létě. Na již. svahu H-je padá deště vůbec mnoho, ubývá ho však, čím dále jdeme na západ. Na př. stanice Buxa na východě má ještě 600 cm deště, stanice Hazára v severozápadě jen 1/4 tohoto množství. Hygienicky jest H. pro Indii veledůležit, skýtaje ve svých sanitariích občerstvení hlavně Evropanům, na něž v týž čas podnebí pláni indických zhubně působí. Jmenujeme z nejdůležitějších sanitarií Dárdžiling a Karsiang v Sikkimu, Náníni Tál v Kumaúnu, Landour a Masuri v Garhválu, v Pandžábu pak Simla, letní sídlo vlády, Dalhousi, Dharmasala Muri, Čerát a j. Navštěvují se od března do listopadu. — Sněžná čára nalézá se na straně jižní mezi Sikkimem a Indem u výši 4500—4900 m, na straně sev. směrem k Tibetu sáhá do výšek značnějších, snad až do 6000 m. Ledovce jsou známy ze všech končin H-je, nedosahují však takových rozměrů jako v Karákorumu. Nejdůležitější ze všech v centr. H-ji jest ledovec Milam v Kumaúnu, 19 km dlouhý, sáhající až do výše 3456 m. Ledovou dobu pro H-ju někteří autoři (Godwin-Austen, Lydekker a j.) přijímají a vysvětlují řídkost stop glaciálních tím, že atmosférická denudace, zde silněji než jinde působící, je zahladila, kdežto jini (posléze Diener) ledovou dobu zde popírají, připouštějíce jen o málo větší tehdejší rozsah ledovců než dnes. Sv.

Flora jest dosti známa. Ve vyšších polohách jest palaearktická, níže přechází pomalu v palaeotropickou, jest však v suchém západě jiná než na vlhkém východě; v prvé části jest podobnější Přední, ve druhé Zadní Indii. Hranice ve směru vertikálním nelze tu číselně stanoviti než pro některé typické rostliny. Tak sáhají lesy v Sikkimu do výše 3700, palmy do 1700, duby v 1200—1800, orba do 4600, ovoce do 3700, vrby do 4900, lišeje do 5800 m. V Kašmíru jest počet evropských rostlin ještě velký, dále k východu vždy více mizí — tak fialky, leknín, 3 jetely, *Alchemilla vulgaris*, *Trapa natans*, bohlehlav, *Adoxa moschatellina*, Valeriana, *Myosotis arvensis*. Ořešák má tu až 23 m výše a 8 m objemu. Některé z těch rostlin vyskytují se zde v ohromné výši, tak *Cerastium vulgatum* ještě v 4600, *Aquilegia vulgaris* 4300, *Thalictrum alpinum* 5200, *Stellaria media* a *Geranium pratense* 4300, stěmcha v 3700, *Sedum rhodiola* 5200, *Hippophae rhamnoides* 4600 m. Většina rodů, ne však druhů,

jest evropských a mnohé jdou tu výše než u nás, t. *Corydalis* do 4900. *Rubus* do 4300, *Chrysosplenium* 4600, břečtan 3000, *Vaccinie* 4000, epifytické *Polemonium* do 3700, blín do 3300, rovněž tis, *Tribulus* a j. V rodinách liší se hlavně *Coriaria* (zde až k 3300 m), *Datisca*, *Diapensia*, *Parrotia* (do 2700 m), *Lagotis* (zde až do 3300 m), v tvarech keřovitě *Umbelliferae* (*Prangos*) a řídké trávničky. V horních planinách Tibetu nastupuje bylinstvo jiné, z 1/10 středoasijské, podobně záp. Číně a horám Turkeštanu, t. *Caragany*, *Astragaly* (*A. densiflorus* do 5200 m), 4 *Parryae* (4600 až 5200 m), *Meconopsis* (6) i *Myricaria germanica* do 4300 m, *Saussurey*, *Efedra* do 5000 m atd. Počet endemických rodů neveliký, t. *Stracheya tibet.*, *Maddenie*, *Jaeschkea* (z *Gentian.*), *Lepidostemon*, *Atelanthera*, *Triactina* a j. Jsou tu upomínky na hory habešské i na Ceylon. Největší okrasou jsou četné stromovitě křímky (*Rhododendra* do 4900 m); avšak i v černo-lesí krásné stromy, t. cedr deodara do 3700 m. Všech druhů jest v H-ji asi 4000. V Sikkimu udává Hooker 2770, v Tibetu pouze 500 dr. — Zvířena jest v nižších polohách palaeotropická, ve vyšších palaearktická. Hranice mezi oběma jest velmi měnliva. Opice vyskytují se ještě v 3000 m, tibetský yak (buvol) až po 5200 m, rys, *Lagomys*, ovce a kozy divoké. Zvláštností u ssavců jest na př. *Ailurus fulgens* v 2100—3900 m. Mnohem více zvláštního jest u ptáků, kde jest východ čínsko-malajský, kdežto západ jest podoben našim krajinám. Typické pro východ jsou rodiny *Aegithinida*, *Liotrichidů* (*Timaliidae* jin. aut.) a *Pycnonotidů* (s *Phyllonithidami*). Reptilie vyskytují se zde ještě u velikých výškách, tropické v 1200, mírné až v 3000 m. Ještě *Phrynocephalus Stoliczkae* byl nalezen ještě v 5500, had *Barycephalus Sykesii* v 4500 m. Žab tu pro nedostatek jezer a bažin málo. Ryby jsou převahou druhů *Cyprinidy* (v Kašmíru 14 z 15). Zajímavé jsou *Siluridy*, u nichž vyskytuje se tu ta zvláštnost, že přilínají ke kamenům v potocích, aby je voda neodnesla. *Nemacheily* sáhají tu do 4900 m a *Exostemma* plave v Indu nahoru až po Leh do výše 3300 m. P.

Politicky skládá se H. z řady provincií, z nichž jmenujeme (od vých. k záp.) Bhután, Sikkim, Nepál, Kumaún, Garhvál, Pandžábskou část (Simla, Spiti, Rupšu, Kúlu, Kángra), Kašmír, Ladák a jiné, částečně neodvislé (vých. od Bhutánu), částečně pod vládou indobritskou. Bhután a Nepál jmenují se často státy himálajskými.

Z novější literatury uvádíme: O. Feistmantel, Nástin všeob. zeměpisných poměrů Vých. Indie Britské (Zeměp. Sborník I. 1886); týž, Klimatické stanice č. »Sanitariae ve Vých. Indii (t. III. 1888); týž, O pohorí H-ji (»Osv.« 1890), kdež jest také kritický přehled literatury do té doby; Atkinson, The Himalayan districts of the North-Western Prov. of India (Allahábád, 1882—84, 2 sv.); Godwin-Austen, The system of Himalayas (»Proc. R. Geogr. Soc.«, 1884); Medicot, Subhimalayan Ranges (»Mem. of Geol. Survey of India« III. 1884);

Middlemiss, *Physical geology of the Sub-Himalaya of Garhwál and Kumaun* (t., 1890); *Blanford, The age of Himalayas* (»Geol. Magazine«, New Ser. dec. III sv. 8); *Oldham, The age and origin of the Himalayas* (t.); *Griesbach, Geology of the Central Himalayas* (»Mem. Geol. Sur. of India«, 1891, XXIII.); *Oldham, A manual of the geology of India* (Kalkutta, 1893); *Diener, Ueber die Expedition in den Central-Himalaya* (»Verh. d. Ges. f. Erdkunde«, Berlin, 1893); *týž, Schneegrenzen u. Gletscher im Cent.-Him.* (»Deutsche Rundschau f. Geogr.« XVI, Vid., 1894); *týž, Ergebnisse einer geol. Expedition in den Cent.-Him.* (»Denkschr. d. k. Akad.«, t., 1895); *týž, Die Eiszeit im Him.* (»Mittheil. d. geogr. Ges.«, t., 1896); *Boeck, Himalaya-Album* (Baden-Baden, 1895); řada prací, jež uveřejnil »Survey of India« (zvl. *Indian Atlas*) a »Geolog. Survey of India«. Šv.

Himálajské státy viz Himálaja.

Himálajští národové, obyvatelstvo Himálaje, počtem as 7 mill., skládá se z různých živlů národopisných, které dilem patří ke skupině národů tibetsko-barmanských, dílem náleží smíšeně tohoto živlu s Hindy. Ke skupině prvé čítají se Lepčové (v. t.), Kusundové (v. t.), Tšépangové (v. t.), Nevatí (v. t.) a Bhutijové (v. Bhubán), k druhým Gurkhové (v. t.), Garhválové (v. Garhwál), Demové (v. Kamaon) a j.

Himantoglossum Spreng., rod rostlin z řádu vstavačovitých (*Orchideae* Juss.), nejpříbuznější s rodem *Anacamptis* (v. t.), od něhož se liší okvětními lístky všemi (mimo pysk) v přílbu skloněnými, pyskem hluboce zklaným, v poupěti šroubovitě stočeným a v kratičkou, kuželovitou ostruhu vybihajícím. Hlízky jsou nedělené, hrozen mnohokvětý. Ze dvou ve střední Evropě a krajinách Středomořských domácích druhů roste na Moravě *h. hircinum* Spreng., bylina na 1/2 m vysoká s listy velikými, podlouhle kopinatými, klasem květním volným a prodlouženým. Zelenavý, červenavě tečkovaný pysk má krátké cípy postranní, střední cíp je však penticovitý, postranních 3—4krát delší (asi 3 cm), na konci zklaný a v poupěti jako péro hodinkově zkroucený. Ostatní lístky okvětní přílbu tvořící jsou bílé a zeleně pruhované. Kvete v červnu a červenci na kamenitých a keřnatých stráních. Páchne dosti silně kozlovinou. Vs.

Himantophyllum (= *Imatophyllum* Hook) viz *Clivia*.

Himantopus, tenkozobec, jest rod baňáků slukovitých s nepoměrně prodlouženým nártem, krytým šestibokými štítky. Přímý zobák jest půldruhkrát delší hlavy, slabý, jen u kořene měkký. Noha tříprstá jest slabá a vysoko nad zánartím neopfeřena. Prsty bez plovací blány; jen mezi vnějším a prostředním prstem krátká spěňuška. V dlouhém zašpičatělém křídle první letka nejdelší. Ze šesti druhů v teplejších krajinách obou polokoulí domácích jest nejznámější i k nám druhy zalétající *h. candidus* Gray, t. čaponožy; jeho zánlaví, úzký pruh vzadu, na krku a zášiji,

pak hřbet jsou černé s leskem zelenavým; vezpod peří všude bílé s nádechem žlutým. Křídlo jest černé, péra ocasní našedivělá s bílými obrubami. Zobák černý, oko karmínové, nohy červené, u mláďat žlutočervené. Délka 38, křídlo 23, ocas 8 cm. H. jest hojný v zemích kol Středozemního moře, zvlášť v sev. Africe. Zalétá hojně do Uher, v Čechách objevoval se, dokud byly větší rybníky na Pardubicku, u Poděbrad a j. Potuluje se družně zvlášť na vodách brakických, hlas jeho, jež vydává v letu, zní jako »huit«; žalostně naráká párek, blíží-li se kdo hnízdu. Hbitě počínají si ptáci tito při lovení hmyzu na povrchu vodním. Hnízdí pospolitě v síti; vejce podobají se barvou i velikostí čečím. Bše.

Himation (fec.) bylo svrchní roucho, jež přehazovalo se na způsob pláště a jméno bylo hlavním kusem oděvu svobodného obyvatelstva. O vycházkách navlékáno bylo přes chitón, jenž byl oblekem domácím. Byl to kus podélně čtyřstranné látky viněné. V dobách starších nosilo se h. tak, že přikrývalo více méně záda a že cípy jeho v předu dolů splyvaly přes ramena. Později zahalovalo celé tělo a upravovalo se asi takto: nejprve přehodil se ze zadu jeden cíp přes levé ramé a přidržel se na prsou levou rukou; potom ovinula se ostatní část roucha od levé strany k pravé pravou rukou přes záda, protáhla se přes pravé paže nebo pod ním a konečně přehodil se cíp opět přes levé ramé vzad. V nejstarší době přiléhalo h. těsně k tělu, ale v době klasické kladena byla veliká váha na lepě ustrojení záhybů a sličné fasování; podobně hleděno k tomu, aby h. nebylo ani příliš dlouhé ani příliš krátké. Srv. *Becker-Göll, III., str. 213*; *Baumeister, Denkmäler des klass. Alterth., I., str. 691.* Cfe.

Himeji n. Himedzi, hl. město japonské prov. Harimy, v již. části ostrova Niponu, na pr. bř. Jehikavy, nad jejím ústím do moře, stanice žel. trati Osaka-Okajama, s 25,724 ob. (1887). Proslulé práce kožené. Ze 3 dobrých silnic, jež odtud vycházejí, vede hlavní do Iikuna ke zlatým a stříbrným dolům.

Himera, osada řecká na sev. pobřeží Sicilie, založená asi r. 648 př. Kr. od Řeků ze Zanklé, měla své tyranny, až r. 482 opanoval ji Thérón a uvedl do ní obyvatelstvo dórské; r. 480 zvítězil před Hrou Gelón nad vojskem karthaginským pod Hamilkarem. Po Thérónovi ujal se vlády syn jeho Thrasydaios, který byl však r. 472 od Hieróna poražen, načež H. stala se samostatnou, až r. 409 od Hannibala po tuhém odporu byla útokem vzata a rozbořena. Později zřizena tu byla osada Thermae.

Himerios (315—386 po Kr.), sofista řecký z Prusy v Bithynii, syn rhétora Ameinia, učitel Basilia a Řehoře Nazianského. Po důkladných studiích v Athénách a mnohých cestách usadil se v Athénách jako učitel řečnictví. Byv povolán od císaře Juliána na dvůr cařihradský, stal se jeho tajemníkem, po smrti císařově pak opět vrátil se do Athén, kde požíval takové slávy, že jeho posluchárna »malé

θέατρον, jak ji nazývali, stále byla naplněna. Zůstal pohanem, ale ze spisů jeho patrná je umírněnost a snášlivost ke křesťanům. Patriarcha Fótiος znal 71 jeho řečí a přednášek rozličného obsahu, z nichž 36 excerpoval. Úplně zachovalo se nám 24 řečí a mnoho zlomků. Některé patří ke třídě zvané *λόγοι εσχηματισμένοι*, t. j. smyšlených řečí, na př. řeč, kterou pronáší Hypereidés ve prospěch Démosthena, řeč, kterou se přimlouvá Démostenés za zpětné povolání Aischina. Mezi zachovanými jest *πολεμαρχικός*, řeč pronesená od archonta polemarcha na oslavu vojínů pro vlast padlých. Většinou však byly řeči příležitostné a slavnostní deklamace, na př. při zahájení nového kursu vyučovacího, při příchodu nového místodržitele, při úmrtí, při návštěvě nějakého města atd. Ze všech řečí jest patrné, že H. byl krasořečníkem, jenž si liboval v sytých barvách, květnatém slohu, někdy až přemrštěných ozdobách, tajemných allegoriích, učené afektaci, zcela die manýry pozdější pokleslé rhetoriky. Zdá se, že byl více básníkem než řečníkem, a právě tato záliba v lyrické poesii jest pro nás důležitá; vplétát do svých řečí buď jednotlivé verše a větší zlomky ztracených básní lyrických od Alkaia, Sapfy, Anakreonta, Pindara, Ibyka, neb postup myšlének lyrických básní těchto podává prosaicky slohem ovšem vzletným, nebo zase v duchu starých lyriků skládá samostatné řeči, jakési ohlasy pěvců těch, na př. svatební řeč na Severa, čímž pro poznání lyrického básnictví prokázal nám platné služby. *Hčk.*

Himeros a Pothos, personifikace milostné touhy, jsou v řeckém mythu druhové boha lásky Erosa a s ním v družině Afroditiné a Dionysy. Pro chrám Afroditin v Megafe Skopas prý vytvořil sochy Erosa, H-ra a Potha. *klk.*

Himilko, vynikající vůdce karthaginský, jenž r. 406 př. Kr. po Hannibalovi stal se vrchním velitelem vojska Akragas obléhajícího, vzal město útokem, zničil je a zbylé obyvatelstvo pobil a odeslal do Karthaginy ohromnou kořist, mezi jinými prý Falaridova býka. V pozdějších dobách byl vrchním velitelem i válčil šťastně s Dionysiem syrakuským, ano roku 396 zmocnil se předměstí syrakuského Achradiny, ale byl od Dionysia poražen na suchu i na moři, načež sám si smrt učinil.

Himjarité (Homerité u Ptolemaia), název, jehož užíváno o starém obyvatelstvu jižní Arabie. Zkoumání hojných nápisů nalezených v rozsáhlých troskách jihoarabských ukázalo, že jde tu prozatím o kmeny arabské příbuzné jazykem, z nichž nejvýznamnějším repraesentantem jsou Sabejští (v. t.) a Minejští (v. t.).

Himly Karl, lékař něm. (* 1772 v Brunšviku — † 1837 v Gotinkách). Lékařství vystudoval v Brunšviku a Gotinkách, r. 1795 stal se prof. v Brunšviku, 1802 v Jeně, 1803 prof. lékařství v Gotinkách a zároveň ředitelem akademické nemocnice. Vedle vnitřního lékařství pěstoval s velkým zdarem i oční lékařství, sestrojil mnohé ophthalmologické nástroje a první v oční praxi zavedl léky rozšiřující zornici (mydriatica). Napsal: *Ophthalmolo-*

gische Beobachtungen u. Untersuchungen (Brémy, 1801); *Einleitung in die Augenheilkunde* (Jena, 1803, 3. vyd. Gotinky, 1830); *Lehrbuch der prakt. Heilkunde* (t., 1807, 3. vyd. 1823); *Die Krankheiten u. Missbildungen des menschl. Auges* (hlavní dílo H-ovo, vydáno jeho synem v Berl., 1843). Mimo to vydal se Schmidtem ve Vídni *Ophthalmologische Bibliothek* (1802 až 1807, 3 sv., ku kterým H. přidal sám ještě 2 seš. r. 1816 a 1819) a s Hufelandem *Journal f. prakt. Heilkunde* (1809—14).

Himmel: 1) H. Johann, církv. historik rak. (* v XV. stol. ve Weizu), byl přítomen jednání koncilie Basilejského a podal o něm zprávy ve svých *Decreta consilii Basiliensis*. Po ukončení koncilie byl reformátorem kněžstva v Rakousích a na Moravě a zanechal po sobě mnoho rukopisů obsahu theologického.

2) H. Friedrich Heinrich, hud. skladatel něm. (* 1765 v Treuenbrietzen v Branib. — † 1814 v Berlíně), studoval theologii v Halle, hudebního vzdělání nabyl u Naumanna v Drážďanech na podnět a za podpory Bedřicha Viléma III., jenž jej po úspěchu oratoria *Isacco figura del redentore* (1791) a kantáty *La danza* (1792) vyslal do Italie. Tam provedeny H-ovy operní prvotiny *Il primo navigatore* (Benátky, 1794) a *Semiramide* (Neapol, 1795). R. 1795 jmenován po smrti Reichardtově král. prus. dvor. kapelníkem, r. 1798—1800 cestoval po Rusku, uvedl v Petrohradě operu *Alessandro* a přes Skandinávii, Londýn, Paříž a Vídeň navrátil se do Berlína. Zde vznikly opery: *Vasco de Gama* (1801); *Frohsinn u. Schwärmerie* (1804); velmi populární *Fanchon* (1804); *Die Sylphen* (1806) a ve Vídni r. 1811 provedený *Der Kobold*. Skladby H-ovy, počtem přes 80, mezi nimiž nalézá se též zpěv. koncert, kvartet a sextet, záhy zapomenuty až na píseň *An Alexis send' ich dich*. 7

Himmelbauer Václav, hudeb. skladatel čes. (žil v 2. pol. XVIII. stol.). R. 1782 jmenován členem dvor. kapely ve Vídni a byl oblíben jako violoncellista a učitel zpěvu. Skládal hojně pro svůj nástroj, tiskem však vyšla od něho pouze duetta pro flétnu a violoncello (Lyon). Šrv. Dlabač, Künstlerlex.

Himmelreloh: 1) H. Dolní (*Unter-H.*), osada v Čechách u Wernersreuthu, hejt., okr. a pš. Aš, fara Niklasberk; 20 d., 128 ob. n. (1890). — 2) H. Přední a Zadní (*Vorder- a Hinter-H.*), ves t. u Rommersreuthu; 15 d., 100 ob. n. (1890), tř. šk. a myslivna.

Himmelstein, také Wartburg, osada v Čechách u Pekla, hejt. a okr. Kadaň, fara Voč, pš. Perštejn; 7 d., 35 ob. n. (1890), fid. dvůr, myslivna Jos. Osv. hr. Thun-Hohensteina, zříceniny býv. hradu na vysoké skále. Tento hrad (česky v XVI. stol. Hymilšteyn) postaven byl v XV. stol. na části panství Hannšteinského; jako první jeho držitel připomíná se r. 1434 Vilém z Ilburka, jenž potom i Hannštein držel. Při tomto zůstal pak H. stále, ale právě proto zpusťl. Znova postavil jej Oldřich Sataněš z Drahovic s bratrem svým Václavem a dosáhl toho, že byl r. 1497 z manství propuštěn. Drželi jej po něm od r. 1515 synové

jeho, z nichž Bedřich jej ok. r. 1519 za díl ujal; avšak r. 1528 prodal H. a Hannstein s bratřími Jindřichovi Šlikovi z Holiče. H., jenž potom k Hannsteinu držen byl, opustil. Bedřich Šlik opravil jej a prodal r. 1587 se strýcem svým Kašparem zámeček H. Šimonovi Ungnádovi ze Sunka, ale ten prodal jej roku 1588 Kryštofovi z Fictumu. Od té doby patřil ke Klášterci a zpusťl na dobro. red. Šék.

Himmelstein z Velechova Jan, primátor Nového města Pražského, jenž r. 1618 nepřipojil se k odporu proti místodržcím císařským a proto byl z Prahy vypověděn. Po bitvě na Bílé hoře vrátil se do Prahy, ujal se svého jmění, byl jmenován primátorem Nového města a za odměnu povýšen dne 6. února 1623 do stavu vladického.

Himmlischriebnei viz Rybná Něm.

Hims, Homs, Hems, staré Emesa, Hemesa, prastaré město v sandžaku Hama, tureckého vilájetu Tripoli v Syrii, blíže břehu Oronta (Nahr el Asi), 150 km severně od Damasku; má značný obchod s hedbávím a bavlněnými látkami, asi 23.000 ob., z nichž jest asi 6500 křesťanů, většinou řec. vyznání. — Za Pompeja bylo H. hlavním městem menšího arabského státu. R. 72 po Kr. připojili je Římané k prov. syrské. Byl zde proslulý chrám slunce, jehož velekněz Bassianus neb Elagabal byl r. 217 po Kr. legiemi římskými prohlášen za císaře (Heliogabal). Město jest rodištěm císaře Alexandra Severa a císařovny Julie Domny, jejíž syn Caracalla zde usadil římskou kolonii. R. 273 po Kr. porazil zde císař Domitius Aurelianus královnu palmyrskou Zenobii. Prvním biskupem byl zde prý sv. Silván. Po pádu říše Byzantské náleželo město střídavě Arabům a Seldžúkům; v. 1093 dobyl je Seldžúk Tutuš, roku 1099 křižáci, r. 1175 Saladdin. R. 1258 dobyli města Mongolové, byli zde však již r. 1260; později připadlo město egyptským mamelúkům, jimž je oddali Turci. Roku 1831 zvítězil zde Ibrahim paša nad místodržitelem halebským.

Himten, stará obilní míra severoněmeckých států: v Hannoveru = 31.152 l, Brunšviku = 31.145 l, Šlesviku-Holštýně = 34.780 l, Hamburku a Altoně = 27.481 l, Kasselu = 40.185 l.

Hino illae lacrumae (lacrimae), odtud ony slzy, citát z Terentiovy Andrie v. 126, jehož smysl jest: to tedy jest pravá, vlastní přičina věci. Výrazu h. l. l. užívalo se již ve starověku příslovečně. Srv. Cic. pro Caelio § 61. Horat. Epist. I, 19, 41.

Hinokley [-nkli], město v angl. hrabství leicesterském, 20 km jz. od Leicesteru, při žel. trati birmingham-leicesterské, s 9638 ob. (1891). Pivovarství, výroba punčoch a obuvi; 6 km k jihu bojiště Bosworthské (v. t.).

Hinoks Edward, z nejstarších assyriologů angl. (* 1792 v Corku v Irsku — † 1866 jako rektor kolleje v Killybaghu). Nálezy ninivské obrátily jeho pozornost od egyptologie, již věnoval od r. 1833—54 12 pojednání v »Dublin-University Review« a v Memoirech irské akademie, k assyriologii, k jejímuž vybudování přispěl řadou zdařilých pojednání, hlavně

v »Transactions of the Royal Irish Academy« (1846—66), v »Journal of Sacred Literature« (důležité pojednání o assyrském verbu, 1855 až 1856) a »Journal of the R. Asiatic Soc.« (Specimen chapters of an Assyrian grammar). Práce H-ovy, jimiž osvědčil se jedním z nejdůležitějších budovatelů assyriologie (mimo jiné první dolčíl slabikový ráz písma assyrského), týkají se nejen jazyka, ale i dějin a archaeologie. Úplně vyčteny jsou v »Transact. of the Amer. Oriental Society« (1888). Dk.

Hinoza [-ča] Marcin, kazatel polský (* 1592 v Prusku — † 1667 v Poznani), byl členem řádu jezuitského a spravoval kollegia jeho v Gdansku, v Toruni, ve Vilně, v Krakově a Jaroslavě. Dvakrát byl provinciálem. Z jeho četných spisů a kázání jsou hlavní: *Zabawa Jezusa przy mszy* (1621); *Król bolesny* atd. (Lublin, 1631 a částěji); *Gloria in excelsis Deo* atd. (Krakov, 1636); *Plasy aniołów* atd. (tam., 1636 a 1638); *Złota Korona* (t., 1636); *Klejnot Korony* (t., 1638); *Chwała z krzyża* (t., 1641); *Medytacyje na Ewangielije* (Vilno, 1642) a pod.

Hind, choť protivníka Muhammedova Abú Sofjána a matka prvního chalífy omajjovského Muávijje. Měla velikou úcast na vítězství Kuraišovců u Ohodu, při čemž vynikla i krvežiznivostí. R. 630 přijala islám.

Hind [hajnd] John Russel, angl. hvězdář (* 1823 v Nottinghamu — † 1895 v Twickenhamu), civilní inženýr, pak asistent při hvězdárně greenwichské (1840—44), astronom na soukr. hvězdárně Bishopa v Regent Parku v Londýně (1844—53), konečně superintendant Nautical-Almanacu, tajemník Král. astr. spol. od r. 1844. Objevil 10 asteroidů, 3 vlasatice (29. čce a 19. říj. 1846 a 6. ún. 1847), mlhovinu, novou hvězdu v Ophiuchu (28. dubna 1848) a proměnnou U Geminorum. Podle svých pozorování vydal ekliptikální mapy *Bishop's ecliptical charts, observed and laid down by R. H.* (Londýn, 1852), ukázal, že lze sledovati Halleyovu vlasatici až do r. 11 př. Kristem (»Monthly Not.«, 1850), a vypočítal 43 drah vlasatic. Mimo to vydal pojednání o vlasaticích *The comets, a descriptive treatise upon those bodies* (t., 1852), astron. slovník, o soustavě sluneční, ilustrovanou astronomií, pojednání o podvojných hvězdách v Virginii, o Cygni a v Leonis (»Mem. Astr. Soc.« XVI, XIX) a j. VRy.

Hindelooopen, Hinlopen, starobylé město v nizoz. provincii fríské, při Zuiderském jezeře, 22 km jižně od Harlingen, má 1030 ob. (1889), kteří žijí se rybolovem a plavectvím. Obyvatelstvo vyznamenává se zvláštěním kromem, jmenovitě ženské, též nářečí zdejší, zv. zuidhoeksch, liší se značně od ostatních nářečí fríských.

Hindenburg Karl Friedrich, mathem. něm. (* 1741 v Drážďanech — † 1808 v Lipsku), od r. 1781 mimoř., od r. 1786 řádný prof. filosofie a fysiky na universitě lipské. Vydal »Archiv der reinen u. angew. Mathematik« (Lipsko, 1775—1800), s Bernoullim »Leipziger Magazin für reine u. angew. Math.« (t., 1786—88), s Funkem a Leskem »Leipz.

Mag. für Naturkunde, Mathem. u. Oekonomie (t., 1781—85), v nichž jsou umístěny články jeho z kombinatorní analýse. H. byl zakladatelem t. zv. školy kombinatorické. Význam vývoje spadajícího do kombinatorní analýse byl něm. přivrženci velmi přeceňován a podáván i formou neobratnou, ač za doby H-ovy stál tato franc. matematik Lagrangem a Laplaccem nabyla rázu patřičného. Jaký význam v tom oboru mathem. měl H. u Němců, lze seznati především ze spisu Weingärtnerova: Lehrbuch der combinat. Analysis nach der Theorie des H. Prof. H. (Lipsko, 2 díly, 1800, 1801). Samostatně vydal: *Sammlung combinatorisch-analytischer Abhandlungen* (t., 1800); *Über comb. Analysis u. Derivationscalcul* (t., 1803) a j. AP.

von **Hindersin** Gustav, generál pruský (* 1804 ve Wernigerode — † 1872 v Berlíně), působil při topografickém oddělení generál. štábu, ale věnoval se později cele dělostřelbě a působil pro zavedení rýhovaných děl. Prokázav ve válce dánské r. 1864 jako velitel dělostřelctva velikou obratnost, byl jmenován generálním inspektorem dělostřelctva a provedl v oboru tom reformy, které ve válce r. 1870—71 přispěly platně k vítězstvím pruským.

Hindí (angl. též *Hindee*, dříve *Hindúš*), jazyk Hindúů, pojem dosti neurčitý, jak se stanovíste jazykozpytu, tak dle užívání slova toho. Obvykle se slovem h. myslí t. zv. »vyšoká h.«, společenský a spisovný jazyk veliké části nemuhammedánských obyvatelů severní Indie, jež v této platnosti potlačuje hojnou měrou t. zv. hindústání (v. t.). Jako mluva lidu je h. velikou řadou rozličných novoindických dialektů, původu indoevropského, vyvinuvších se z dialektů prákrtských č. středoindických (zvl. z dialektů šaurasénských), jež zase vznikly z dialektů staroindických; hranice celého souhrnu oněch dialektů a jejich vnitřní rozčlenění nejsou vlastně vědecky nepochybně určeny: tak jazyk bengálský má více podobnosti s východními, jazyk pandžábský se západními dialekty h-jskými než západní h. s východní h. V celku za území jazyka h. se pokládá ústřední území sev. Indie, omezené na sev. úpatím pohoří Himálajského, na záp. čarou vedoucí od zálivu káččhského k hornímu toku Satledže, na jihu řekou Narmadou a pohořím Vindhijským, na východě řekou Sankhassí; počet lidí dialekty h-jskými mluvících udává se nesterjně, na 60—100 mil. Všecky dialekty dělí Hoernle, nejlepší jejich znalec, ve 2 hlavní skupiny, západní a východní, s jakýmisi přechodným dialektem v kraji baisském (sev. od Alláhábádu); týž rozeznává ve skupině záp. 4, ve skupině vých. 3 hlavní dialekty (mezi těmito jazyk bihárský bývá zván vých. h. v užším smysle). Spisovná h. jest asi původně jedním z dial. západních, a sice t. zv. *bradžským* (*Bradž-bhášá*, *Bradž-bhákhá*, »mluva salaši«), z horního kraje doábského (blíže Delhi, býv. hiav. města severní Indie), promíšeným ovšem příměsky z jiných dialektů. Mluvnickou podobou srovnává se h.

v celku s jinými jazyky novoind. (v. Indie); v zásobě slov jest dosti ryzí, majíc se strany jedné méně slov arabských a perských, se strany druhé slov přímo ze sanskrtu převzatých než jiné jazyky novoind. Kdy vlastní h. se vytvořila ze středoind. dialektů, nelze s určitostí říci: jistě stalo se to dlouho před XI. stol. po Kr. Pisma pro jazyk h. užívá se ob. sanskrtského (*dévanágarí*).

Pisemnictví v jaz. h. počíná se ve XII. st. po Kr. a vzniklo přirozenou reakcí proti ztrnulému užívání jaz. sanskrtského, lidu nesrozumitelného. Patrně již dříve lidoví i dvorští básníci (*bhátové*, *čáranové*) tvořili v h. zvláštní básně výpravné, vedle nichž vznikaly i básně náboženské. Nejstarší památkou je básnické vypsání historie posledního domorodého krále v Delhi, Prthvirádže, a jeho předků (Prthvirádž Rásan), jež složil Cand Bardái z Lahore kol. roku 1200. Kromě této básně v době starší nalézáme skoro výhradně básně náboženské a sice hlavně dvojí sekty višnuitské. Sekta první, višnuitská v užším smyslu č. sekta bhaktú (i bhagatú, zbožných, svatých), vzývala Višnuu ve starších jeho personifikacích, jako Ráma, Harie, Góvinda; hlavním z její původců byl Rámánand (v XII. st.), hlavním organisátorem Kabír (v XV. stol.). Literární díla této sekty jsou básně na oslavu Višnuovu a svatých jeho vyznavačů, chovaná v rukop. zvl. v Benáresu, z nichž mnoho se nyní v Indii vydává tiskem i lithografií; vyznačují se fantastičností a často bombastem. Zvláště důležitý jsou básně připisované Kabírovi, a t. zv. *Adi Granth* (Počáteční kniha, t. j. kniha prvních 5 učitelů), zredigovaný v Pandžábě kol. r. 1600 (anglický překlad od Trumppa). Sekta druhá vzývá Višnuu vtěleného v Kršnovi; příběhy Kršnovy, zvl. jeho milostná dobrodružství s pastýřskými dívkami, poskytovaly nevyčerpatelnou látku hojným, podnes velice oblíbeným básním, druhy dosti smyslného obsahu, t. zv. *Bradž-Bilásúm* (»radovánky ze salaše«). Nejlepší dobou lit. h-jské je doba asi roku 1570 až 1750. V ní působil Késav-Dás (kol. 1600), původce básně o Rámovi i básnických děl o poetice, rhetorice i náboženských, *Bihárf-Lál* (poč. XVII. st.), od něhož pochází nejslavnější dílo v h. *Satsai* (Sedm set), 700 nesnadných strof o Kršnovi, *Tulsí-Dás* († 1624), jenž m. j. napsal nejpopulárnější dnes v Indii dílo, spracování Rámájana a j. Další literární činnost v h. běže se v celku týmž směrem; zvláště v posledních desíletích tiskne se mnoho starších památek pro lid, k nimž druží se nová spracování hojných děl sanskrtských, nověji i prosaická díla vědecká a j. Jazyk časem ovšem značně se změnil, i obratnost formální se zdokonalila; na př. Cand, jenž ještě zápolí s jazykem (užívá i archaismů prákrtských), dnešnímu čtenáři indickému není již z veliké části srozumitelný. — Srv. Hoernle, *A comparative grammar of the Gaudian Language* (Londýn, 1880); Kellogg, *A grammar of the H. Langu.*; Bate, *Dictionary of the H. L. (Benares, 1875)*; Hoernle a Grierson, *A compar.*

dictionary of the Bihārī Langu. (Kalkutta, 1889 nn.); Garcin de Tassy, Histoire de la littérature Hindouie et Hindoustanie (3. vyd., 1871 n., 3 sv.)

Hindí, v Turecku název indických dervišů.

Hindie Johann, virtuos na kontrabas (* 1792 ve Vídni), cvičil se ve zpěvu a hře na violoncello, pak oddal se umění houslařskému, soukromě při tom na kontrabasu se zdokonaluje, tak že r. 1818 přijat byl k divadlu na Vídeňce a později k dvor. opeře. Podnikal umělecké cesty a byl zvláště v Paříži r. 1842 slaven pro svou neobyčejnou techniku a velikou jistotu v produkci obtížných na kontrabasu vysokých tónů. Cetné skladby pro svůj nástroj zanechal v rukopise.

Hindley [hajndli], tovární město v angl. hrabství lancasterském, 5 km jv. od Wiganu, s 18979 ob. (1891), má uhel. doly, železářství a prádelnu (zboží bavli.).

Hindš, největší ostrov ze skupiny Lofotské, náležející k amtům Nordlandu a Tromsö a oddělený jen úzkým průlivem od ostatního Norska. Dosahuje v hoře Fisketindu 1300 m výše a má asi 10.000 obyv.

Hindostán, Hindustán, t. j. země Hindů, název, kterým v Evropě označen byl poloostrov Přední Indie, který však přináležel vlastně jen severní části Indie, mezi Himálajou na sev., Indem na záp., Vindhijou na jihu a Bengálským zálivem na vých., na rozdíl od Dekkanu, t. j. jižní části poloostrova. Politického významu označení to nemá.

Hindů (psáno i *Hindou*, *Hindou*), z pers. *Hind* (Indie), jméno, kterého užívá se k označení buď všech obyvatelů Indie (mimo Evropany), nebo jen obyvatelů nemuhammedánských, zvláště pokud jsou původu arijského. Viz Indie.

Hindú, název zavedený Trumppem pro odumřelé dialekty Hindí (v. t.).

Hinduismus viz Indické náboženství.

Hindukúš, horský systém prostupující zemi nastyku hranic rusko-afgánsko-indických, totiž kraje Badachšán, Kúhistán, Káfiristán, Čitrál a Váchán, ve směru od jz. k sv. Severových. počátek H-e, jenž jest vlastně západním pokračováním systému himálajského, kladou někteří až k Taž-Kurganu (na Zurikolu, pft. Jarkandu), jiní o něco jižněji na 37° s. š., 73° 30' v. d. Již v samém počátku v této vých. části dosahuje H. výše nad 6000 m. Jižně od Sarhadu vede přes horstvo pohodlný průsmyk Baroghil (3650 m), načež následuje nové pásmo velehor až k průsmyku Reši, jižně od Kalai-Pendže. Dále k západu nastává nejmohutnější rozvoj H-e. Hory Lancho a Ištárg trčí zde do 7000 m a za průsmykem Nukánským (5180), jenž spojuje Iškašim s Čitrálem, hora Núšau do 7460 m, Tíradž-mír do 7740 m (dosud nejvyšší známá výška H-e). Dále k jz. od průsm. Dora jest H. jen málo znám, jest však téměř jisto, že zde již nikde se nepovznáší nad 7000 m. Teprve na 70° v. d. vstupujeme zase v známější kraj, kde průsmyk Chavak (3960), nejpohodlnější v celém H-i, sloužil za přechod vojákům do byvatelů Alexandra i Tamerlana. Z průsmyků

dále k západu nejvíce jest užíván Siralang (4000) a Kušán (4500). Ještě v této své jihozápadní části má H. ráz velehor s výší nad 5000 m. Konečně na 68° v. d. v průsmyku Hádžicháku (3715), zprostředkujícím spojení mezi Bámijánem a Kábulem, přestává H. Kúhi-Baba, jenž se tu připojuje, má již směr zcela západní. Odnože a předhoří H-e vyplňují v severu značnou část Badachšánu, v jihu Káfiristánu a Kúhistanu. Převládající horninou v H-i jest rula. Vedle toho shledáváme tu vrstvy palaeozoické a mesozoické, pod nimiž se nalézají tmavé břidlice jurské a světlý vápenec křídový, ovšem jen v jihu, kdež se jeví mohutné přesmyknutí vrstev, což srovnává se se směrem tlaku, jenž H. vytvořil. Charakteristická pro H. jest lysost jeho svahů, takže místy upomíná na Kras. Sněžná čára nalézá se v H-i u výší 4500—5000 m; značná část horstva, zvláště střed okolo Nukánu, jest kryta ledovci, jež sáhají hluboko do údolí. Průsmyky často bývají jen v letě schůdné. O minerálním bohatství víme zde dosud málo. Zminky zasluhují jen ložiska železné rudy na sev. svahu, zvláště mezi Kras. Sněžná čára nalézá se v H-i jakož i proslulé rubínové doly ve Váchánu. Na sev. svazích H-e sbírá vody své Kokča a Akseraj, na jihovýchodních Kábul s Čitrálem, tak že H. tvoří důležité rozvodí mezi Amu-Darj a Indem. Klimaticky jeví se značný rozdíl mezi svahem jihových. a sev. záp., jenž jest onoho mnohem drsnější. Tomu odpovídá i vegetace. Vzrůst stromů jest ve větších výškách skrovný; převládá tu hospodářství alpské s chovem dobytka. V údolích však dává obilí ještě plnou úlež, pěstuje se víno a v nejnižší položených údolích jihu místy i rýže a třtina cukrová; na fece Svatu v Káfiristánu vyskytují se ještě olivy. Jižní svah má také jisté bohatství zvíř. Svah sev. obývají kmény turecké, jako Uzbekové, Hazárové a Kirgizové, svah jižní nejvíce Afgáni. Z původního obyvatelstva arijského uchovali se jen Hindkové ve hlavním hřebenu káfiristánském. Tito jediné dosud nepřijali islám. Jméno H. znamená »smrtič Hindů«. Peršané přikládali z počátku jméno to pouze jednomu průsmyku, v němž otroci indiští, vedení na trh do Balchu, často zimou zahynuli. Časem rozšířilo se jméno to na celé horstvo. Jiný název, Hindukóš nebo Hindukúh, znamená »indická hora«. U starých slul H. Paropamisos, správněji Paropanisos, u dějepisců Alexandra Vel. Caucasus Indicius.

Hindustán viz Hindostán.

Hindustání (jazyk hindustánský), vlastně jen zvláštní fase spisovné hindí (v. t.), liší se od této jen hojností slov perských a arabských (i tureckých), jimiž h. bez odporu nabyla na újmu čistoty veliké bohatosti i obratnosti u vyjadřování nejrůznějších myšlének, kromě toho známkami vnějšími, t. j. že pro h. na rozdíl od hindí užívá se písma perského (arabského) a v poesii rozměrů perských. H. čili Urdú zabán (mluva táborová, z tur. *urdú*) vyvíjela se od XII. st. po Kr. míšením domácí hindí s perskou mluvou muhamme-

dánských podmanitelův Indie; v písemnictví objevuje se od XVI. st., kdy indiští muhammedáni počali napodobiti v ní vzory perské. Vytvořeno bylo v této době hojně básní rázu rhétorického, které nevyznačují se však znaky samostatnosti. Do našeho stol. byla h. v první řadě společenským a spisovným jazykem indických muhammedánů; neobyčejného rozkvětu nabyla počátkem tohoto století péčí Johna Gilchrista, úředníka angl., jenž přičinil se pomocí hojných domorodců, aby stala se jazykem schopným všech úkolů. Dnes je h. úředním, obchodním i společenským a spisovným jazykem, šřícím se po celé Indii, přes hranice jazyka hindí. Nová literatura v h., původní i překladová, tím také vzrůstá se nad literaturu ostatních jazyků novoindických. — Srv. Dowson, A grammar of the Urdu or Hindustani Lang. (2. vyd. Londýn, 1887); Forbes, A gram. of the Hind. Lang. (t., 1855); Shakespear, A Gram. of the H. Lang. (t., 1846, 5. vyd.); Fallon, A new Hind.-engl. dictionary (Benares, 1879); Garcin de Tassy, Histoire de la litt. Hindouie et Hindoustanie (Paříž, 1871 n., 3. vyd.).

Hingenau Otto Reinh., svob. pán, hornický odborník (* 1818 v Terstu). Studoval práva ve Vídni, hornictví ve Štávnici a vstoupil do státních služeb, působil v Hoře Kutné a v Lubnu. Roku 1846 povolán ke dvorní komoře z oboru hornictví a mincovnictví do Vídne a roku násl. do Brna jako zástupce substituta horního soudu. Roku 1850 jmenován hornickým hejtnanem pro Moravu a Slezsko a t. r. professorem horního práva na univ. vídeňské, kdež v krátce stal se vrchním horním radou. R. 1853 založil »Österr. Zeitschrift für Berg- u. Hüttenwesen« a uveřejnil: *Beiträge zur staatswissensch. Behandlung der Montanindustrie*, I. seš.; *Bergwirtschaftslehre* (Brno, 1849); *Handbuch der Bergrechtskunde* (Viedeň); *Über die Ermässigung der Saltpreise für chemisch-technische Zwecke* (t., 1857) vedle jiných odborných článků.

Hindare viz Hunyad (Vajda).

Hinkmar, arcibiskup remešský (* 806 — † 882). Vychován byl ve Sv. Divoši a proslul záhy jako bohoslovec, státník a politik. Jmenován byv (845) arcibiskupem remešským, hájil pravověří proti mnichu Gotšalkovi a práv arcibiskupských proti biskupům a papežům. Domáhal se primátu nad Gallii a chtěl býti prvním po papeži. Ze snah těchto vznikla i pověst, že Řím a Remeš jsou sestry, Řím že založil Romulus a Remeš Remus. Takováto politika ovšem se nelíbila papeži Mikuláši I. Když H. biskupa soissonského Rothada pro neposlušnost sesadil s úřadu, papež se ujal biskupa, odvoláváje se též i k dekretaliím Pseudoisidorovým, a H. musil povoliti. Ve věcech krále Lothara II., jenž manželku svou Theutbergu zapudil a v nový sňatek vstoupiti hodlal se souložnicí Valdradou, H. ovšem byl s papežem za jedno. Jakožto politik byl H. přivřencem krále západofranckého (Karla Holého) proti králi německému. Dobyťtí Italie a koruny císařské králem západofranckým

(Karlem Holým r. 876) pokládal za věc zbytečnou, ba za neštěstí, a radil, aby Francie raději se rozšířiti hleděla k Rýnu. Byl zaujat pro monarchii obzemenou sněmem velmožů, mezi nimiž přednost ovšem náležeti měla knížatům církevním. Zemřel (882) v Épernay na útěku před Normany. Proti Gotšalkovi napsal *De praedestinatione Dei*. Listy jeho jsou důležitým pramenem pro poznání doby Karlovy (vyd. Sirmond v Paříži 1645). Od něho pochází též pokračování letopisů Bertinianských (861 až 882), Pertz Mon. L, 419 až 585. Viz Noorden, Erzbischof H. v. Rheims. Šra.

Hinlopen viz Hindeloopen.

Hinojosa del Duque, okr. město v španělské prov. Cordobě, na planině Los Pedroches (Sierra Morena); 9470 ob. (1887), obilí, víno, značný chov dobytka.

Hinrichs Hermann Friedrich, filosof německý přisného směru Heglova (* 1794 — † 1861), od r. 1824 prof. v Halle, vydal mezi jiným *Vorlesungen über Goethes Faust* (1825) a *Schillers Dichtungen nach ihrem histor. Zusammenhang* (1837—1839, 2 sv.), rozpravy to, kde uplatňuje trichotomický postup esthetiky Heglovy. Význačnější spis jest též *Die Könige* (2. vyd. 1853), v němž doličuje histor. útvary kralovlád jako vývojové stupně moderního systému pruského. Cenný materiál státoprávní sebral v *Geschichte d. Rechts- u. Staatsprincipien seit d. Reformation bis a. die Gegenwart* (1848—52, 3 sv.).

Hinschius Paul, církv. právník německý (* 1835 v Berlíně), od roku 1863 mimořádný profesor v Halle, od roku 1865 v Berlíně, od roku 1868 řádný profesor v Kielu, od r. 1872 v Berlíně, kdež přednášel církv. právo, pruské právo civilní jakož i civilní řízení, naposledy jen právo církv. V l. 1871—72 zastupoval universitu kielskou v panské sněmovně pruské, v l. 1872—78 a 1880—81 byl členem říš. sněmu, od r. 1889 zástupcem berlínské university v panské sněmovně. V l. 1873 až 1876 účastnil se konferencí prus. ministerstva kultu k vypracování církv. zákonů. Hlavním jeho dílem, rozpočteným na 6 až 7 sv., jest *Kirchenrecht der Katholiken und Protestanten in Deutschland* (Berlín, 1869—93, 5 sv.). Vedle toho znám jest H. hlavně jako kritický vydavatel pseudoisidorových dekretalií, k nimž v l. 1860—61 na cestách po jižních a vých. zemích Evropy sebral hojný materiál a vydal jej pod n. *Decretales Pseudo-Isidorianae et Capitula Angilramni* (Lipsko, 1863, 2 díly). Z ostatních spisů uvádíme: *Das landesherrl. Patronat gegenüber der kath. Kirche* (Berlín, 1856); *Die evang. Landeskirche in Preussen u. d. Einverleibung d. neuen Provinzen* (t., 1867); *Stellung d. deutschen Staatsregierung gegenüber den Beschlüssen des Vatikanischen Konzils* (t., 1871); *Orden u. Kongregationen der kath. Kirche in Preussen* (t., 1874) a j. Také vydal *pruské církv. zákony z let 1873, 1874—75, 1880, 1886—87 a Reichsgesetz über die Beurkundung des Personenstandes u. die Form d. Eheschließung* (t., 1875, 3. vyd. 1890). — S otcem svým F. r. H. e m, justičním radou a právním zástup-

cem v Berlíně († 1877), vydával v l. 1862-66 »Preussische Anwaltszeitung« a v l. 1867-68 »Zeitschrift für Gesetzgebung u. Rechtspflege in Preussen«, v jehož vydávání pokračuje dále J. Fr. Behrend.

Hinterdorf, osada ve Slezsku, hejt. Brun-
tál, okr. Vrbo, fara a ps. Karlovice St.; 81 d.,
529 ob. n. (1890).

Hinterhaid, osada v Čechách u St. Špi-
čku, hejt. Krumlov, okr. a ps. Chvalšiny, fara
Andreasberg; 31 d., 176 ob. n. (1890).

Hinterhäuser viz Chalupy Zadní.

Hintering viz Hintring.

Hinterkotten viz Chodov Zadní.

Hintermastig viz Mostky Zadní.

Hinterstift, ves čes., viz Lhota Další.

Hinterwasser, ves čes., viz Zářečí.

Hinterweid viz Pastě Zadní.

Hinterwinkel viz Kouty Zadní.

Hintring, Hintring, ves v Čechách,
hejt. Krumlov, okr. Planá Hor., fara a ps. Zel-
nava; 27 d., 247 n., 7 ob. č. (1890), 3 mlýny.

Hintz Johann, histor. a národohosp. spi-
sovatel sedmihradský (* 1816 v Mediáši —
† 1888 v Brašově, kde byl advokátem a po-
zději tajemníkem obchodní komory). Několik
let žil ve Vídni, oddávaje se liter. studiím.
H. psal divadelní a uměl. kritiky a byl spou-
pracovníkem různých listů politických i odbor-
ných, hlavně právnických, mimo jiné »Sie-
benbürger Bote« (1862 až 1867), jež r. 1849
sám byl redigoval. R. 1877 a 1878 vydával a
redigoval »Blätter für Handel u. Gewerbe in
Siebenb.« (Brašov). Nejcnějši ze samostat-
ných jeho děl jsou: *Geschichte des Bisthums
der griech.-nichtunirten Glaubensgenossen in
Siebenb.* (Sibiň, 1850) a *Natur- und Kulturbilder
aus dem Burzenlande*. Dkl.

Hinweil, Hinwil, ves a hl. místo okresu
švýc. kantonu curišského, při západním úpatí
Bachtelu (1119 m), na trati Effretikon-H. švýc.
severových. dráhy; má pěkně položený kostel,
čilý průmysl tkalcovský a vyšivačský, orbu,
chov dobytka a 2962 ob. (1888); na blízkou
Gyrenbad (v. t.).

Hinzpeter Georg Ernst, paedagog něm.
(† 1827 v Bielefeldu), studoval filosofii a filo-
logii, byl vychovatelem v šlechtických rodi-
nách a ustanoven r. 1866 i za vychovatele
nyn. císaři něm. Vilému za jeho gymnasijských
studií v Kasselu. Po nastoupení téhož na trůn
jmenován tajným vládním radou a přibírá
k důvěrným poradám státním. Tak referoval
císaři r. 1889 o hornických poměrech v Po-
rýní a Vestfálsku, r. 1890 byl předsedou vý-
boru školské komise a vypracoval nové
učební osnovy. *Psal Zum 25. Januar 1883 a
Kaiser Wilhelm II.* (9. vyd., 1888).

Hlob viz Job.

Hlogo, Fiogo, město na jižním pobřeží
jap. ostrova Honda, v prov. Setsu, na 34° 41'
s. š., 135° 14' v. d. Tvoří s městem cizinců
Kobe dvojměstí se 148.625 ob. (1893). Má
dobrý přístav v zálivu Osackém, jest spojeno
želez. drahou s Osakou (36 km na vých.) a
s Kiotem. H. otevřeno jest od r. 1868 evrop-
ským lodím a děkuje tomu svůj neobyčejný

vzrůst. Jest sídlem četných obchodních domů
evropských, evrop. a amer. konsultů, anglické
banky; dále má továrnu na loupání rýže, to-
vární na papír evrop. způsobu, státní tov. na
lokomotivy, státní lodenice, četné sirkárny, ja-
panskou mincovnu a j. H. jest mezinárodní
telegr. stanicí a stanicí pro lodi všech společ-
ností; spojení s domácími přístavy obstarává
japonská společnost Osaka-Sosen-Kaišu. Do-
vází se bavlněná příze, surová bavlna, kovy,
stroje, cement, petrolej, vyváží se rýže, čaj,
hedvábní, měd, uhlí, porcelánové zboží, sirky,
vějíře, slunečníky, kafr, vosk, ryby, mořské
houby; dovoz roku 1892 měl cenu 30,698.177
jenů, vývoz 21,205.740 jenů, t. j. asi 40% a
30% celého dovozu a vývozu Japonska.

Hiolle [iòl] Ernest Eugène, sochař
francouz. (* 1834 ve Valenciennesu — † 1886
v Bois-le-Roi u Paříže), žák Grandfilaud a
Jouffroyův. Na akademii des beaux arts obdr-
žel roku 1862 cenu římskou. Vytvořil: poprsí
Roberta Fleuryho, *generála Martimpreye*, *Viol-
let-le-Duca*, *Chenavarda* a j.; *Narciss* (1869);
Arión na delfinu (1870, obě v Luxemburku);
Sv. Jan (pro Pantheon); *Victoria* (pro pomník
vojínů v Cambrai) a j. J-k.

Hip! hip! hip! hurrah!, anglický zpěsob
provolávati »slávu!«

Hipler Franz, historik (* 1836 v Olštýně
ve Vých. Prusku), studoval v Brunsberku,
Vratislavi a v Münsteru, r. 1858 ordinován na
kněze katol., r. 1864 stal se místoregentem,
pak regentem semináře varmijského, r. 1870
professorem na »Hosianu« v Brunsberku a
r. 1887 kanovníkem a kazatelem kostela frauen-
burského. Předmětem studií jeho jsou hlavně
dějiny biskupství varmijského v XVI. století;
zejména obírá se Stanislavem Hosiem, bisku-
pem tamějším v témž století. Nejdůležitější
jeho v té příčině práce jsou: *Literatur-
geschichte des Bisthums Ermland* (1871); *Analecta
Varmensia* (1874); *Hosius' u. Cromers deutsche
Predigten* (1885); s W. Zakrzenským vydal
korrespondenci Hosiovu in »Acta historica
res gestas Poloniae illustrantia« t. VI. a IX.
Vedle toho napsal také dvě práce o Koperní-
kovi. Blo.

Hippalektryón (fec. kůň + kohout), ba-
ječné zvíře řecké mythologie, s hlavou ko-
houtí a tělem koňským.

Hippanthrop (z fec. kůň + člověk), ba-
ječný tvor s tělem koňským a hlavou lidskou,
kentaur.

Hipparohia, sličná Thračanka z Maroneje,
jež z lásky ku kynickému filosofu Kratétovi
Thébskému, muži ošklivému, životu kynickému
se oddala, hovic všem jeho výstřednostem
i podivnostkám.

Hipparchos (z fec.), náčelník jízdy.
U Athénanů byli dva, byli voleni lidem a měli
o to míti péči, aby počet jezdců — 1000 —
stále byl úplný. Každý z nich velel 5 fylám,
ježto jízda byla seřaděna dle fyl. Hipparchie
byla vedle strategie nejvíce vážený úřad státní.
Úlohou h-chů bylo vycvičiti jezdce, aby vstu-
povali obratně na koně, metali kopí, překo-
návali překážky v jízdě atd. Také prohlíželi

koně a, byli-li nezpůsobiví, mohli je vybrakovati. Mimo vlastní jízdu byli jim podřízeni také tak řečení hippotoxotai, t. j. jízdní lukostřelci, jichž bylo na počátku peloponneské války 200. U jízdních lukostřelců sloužili nejvíce Skythové. Užívalo se jich obzvláště jako harcovníků a obyčejně jeli před h-chy. Také u Boiótů, na Sicílii a jinde nazývá se náčelník jízdy h.; proti tomu slul velitel jezdecké mory u Spartanů hipparmostés a podřízen byl polemarchovi, náčelníku pěchoty. Cfe.

Hipparchos: 1) H., největší astronom starého věku, zakladatel vědecké astronomie, spočívající na pozorování (* 180 v Nikaii v Bithynii nebo na ostr. Rhodu — † asi 125 př. Kr. na Rhodu), žil na Rhodu, někdy snad pobýval i v Alexandrii. O životě a osudech jeho nic není známo. Ze spisů jeho dochovaly se nás jen dva: 1. výklad k poetickému popisu souhvězdí od Arata a Eudoxa: *Ἰων Ἀρατοῦ καὶ Εὐδόξου ποιημάτων ἐξηγήσεων βιβλία*, uveřejněný od Petra Victoria ve Florencii r. 1567 a od Dionysia Petavia s lat. překladem ve spise »*Uranologium*« (Paříž, 1630); 2. *Ἀστρονομία* nebo *Ἐξ ἀστρονομίας*, od Victoria k prvnímu spisu připojený. Názvy ostatních spisů známe jen z Almagestu Ptolemaiova. Největší zásluhou H chovou je, že objevil praecessi bodů rovnodenních. H. z pozorování svých zakládal větší katalog hvězdní, zachovaný nám v Almagestu a čítající 1022 hvězd; povzbuzen byl k tomu novou hvězdou objevenou se v souhvězdí Štíra, při čemž zavedl do astronomie určování míst souřadnicemi délkou a šířkou a, jak se zdá, i jarní bod za jejich počátek. Když za svým úctelem srovnával místa některých hvězd (1. byla Spica) s udaji Timocharise a Aristylla, kteří pozorovali před 150 léty, shledal, že přibýlo délky všech hvězd, kdežto šířka se nezměnila. I vyslovil, že takové předbíhání se děje, a budoucnost to potvrdila. Kolem r. 150 př. Kr. shledal, že doby roční nestejně jsou dlouhy, z čehož soudil, že střed dráhy sluneční nepřipadá do země, středu to, kolem něhož se sféra stálic otáčí (dle mínění Řeků); dále určil dráhu slunce a vypočetl první tabulky sluneční (efemeridu), rozeznával již rok tropický od siderického, jejichž délku dosti správně určil, zkoumal i pohyb měsíce a vyzpytoval hlavní nesrovnanosti dráhy jeho, vykládaje je jako u slunce výstřední polohou dráhy. Shledal, že staré období Saros (6585 1/3 dne) rovná se asi 223 synodickým, 243 drakonickým, 239 anomalistickým a 241 siderickým měsícům. Také užíval tabulek svých a úvah geometrických ku předpovídání zatmění. Vypočetl tabulky třetí a uvedl tak do astronomie sférické trigonometrii. Rozděлил nebe na 49 souhvězdí a zhotovil hvězdný globus, který za Ptolemaia ještě chován byl v museu alexandrijském (Almag. Kn. VII., kap. I.). Také vynalezl a zhotovil astrolabium planisférium, jak svědčí o tom biskup Synesius ve spise »*Sermo de dono Astrolabii ad Paeonium*« (Opera interp. D. Petavio, Paříž, 1631). Podánilo se mu z pozorování zatmění měsíce pro mimohledy slunce a měsíce naléztí př-

bližné hodnoty a vyjádřiti vzdálenost jejich od země poloměrem země. Obrázec, kterým to znázornil, nazývá se diagrammem H-chovým; vysvětlují jej Ptolemaios, Regiomontan a Riccioli. K četným zásluhám H-chovým patří i ta, že věnoval větší péči měření úhlův. opatřiv pravítka průzory (dioptry), jichž užíval důmyslně i k měření malých úhlů. Od něho pochází i návrh, aby se použilo zatmění měsíce ke stanovení rozdílů délek zeměpisných. Do zeměpisu zavedl ke zobrazování povrchu zemského stereografickou projekci a stal se jaksi zakladatelem zeměpisu mathem., naučiv zeměpisce udávati místa na zemi zeměpisnou délkou a šířkou. Viz Bergerův spis. Die geogr. Fragmente des H. (Lipsko, 1870) a R. Wolfa, Geschichte der Astronomie (Mnichov, 1877). VRý.

2) H., mladší syn Peisistrata athénskému, viz Hippiahs.

Hipparchův diagramm viz Hipparchos 1).

Hipparion viz Hippotherium.

Hipparmostés viz Hipparchos.

Hippeau [ipó] Célestin, spisovatel francouzský (* 1803 v Niortu — † 1883 v Paříži), od r. 1847 profesor literatury franc. na fakultě caenské, konal v cizině paedagogická studia a organizoval dívčí školství v Paříži (1867). Z četných děl jeho stáje zde: *Le gouvernement de Normandie au XVIIe et XVIIIe siècles* (1863—69, 9 sv.); *Les écrivains normands au XVIIe siècle* (1857); *L'instruction publique aux Etats-Unis* (1869); *L'instr. publ. en Angleterre* (1872); *En Allemagne* (1873); *En Italie* (1874); *Dans les Etats du Nord* (1876); *En Russie* (1878); *Dans l'Amérique du Sud* (1879); *En France pendant la Révolution* (1881 až 1883, 2 sv.); *La Révolution et l'éducation nationale* (1884) a m. j. Má také řadu prací z literárního dějepisú franc.

Hippeis (řec.), jezdcí. V době herojské bojovali Řekové s válečných vozíků, a take Spartané v době starší nevšimli si valně jízdy. Teprve za války peloponneské přihlíželi také k jždě a vypravili roku 424 př. Kr. proti avému obyčeji, jak vyslovně se poznámenává, do pole 400 jezdců, jejichž počet roku 394 byl zvýšen na 600. Avšak spartská jízda, k níž bráni jenom ti, kdo nehodili se k těžkooděncům, neměla nikdy velkého významu a netěšila se dobré pověsti, i používali Spartané nejvíce spojenců a žoldnéřů k službě jezdecké. Dle zprávy Xenofontovy bylo jízdy 6 mor, snad asi po 100 mužích. Poněkud lepší byla athénská jízda, na níž si občané mnoho zakládali, ač výkony její v bitvách nebyly právě skvělé. Hodilát se lépe k slavnostním průvodům než bojům; jezdcí seděli na koni bez sedla a bez třmene a proto nemohli prudce útočiti, ježto bylo vždy nebezpečí, že spadnou. V bitvách stála jízda na obou křídlech válečného šiku. Jak se podobá, upravili si Athénané svůj sbor jezdecký, jenž čítal od roku 431 př. Kr. až do Démosthena 1000 mužů, teprve následkem válek perských; odtud počítána byla hippotrofie, t. j. chov

koní k tak zvaným leiturgiím a záležela v povinnosti chovati oře. Kdo byl tělesně způsobilý a měl majetek, jaký se vyžadoval k hippotrofii, musil vstoupiti do sboru jezdeckého a zůstal v něm obyčejně, dokud byl schopen. Proto dělili se jezdcí v rozličné ročníky. Athénští jezdcí byli ozbrojeni dvěma házecími kopími a snad i krátkým mečem na způsob dýky; k ochraně těla měli mimo přílbou a pancéř i huleně. Vrchní dozor nad jízdou měla rada (*bulé*), před kterou každoročně konala se přehlídka. Jezdcí dostávali od státu peníze na výživu koně, v míru denně drachmu, ve válce mimo to snad i žold. Proti spartské a athénské jízdě byla boiotská jízda velmi dobrá, ježto chov koní byl ode dávna v Boiottii domovem; proto také jmenují se již za perských válek jízdné sbory boiotských měst, ač o jejich organizaci nemáme určitých zpráv. Podobně vynikala sicilská města značným počtem i zdatností svých jezdců: zvláště o jízdě syrakuské dochovalo se několik zpráv, z nichž jest zřejmo, že byla rychlá, obratná a že v bitvách osvědčila se znamenitě. Makedonci měli četné a dobře vycvičené jezdecké sbory již ve staré době, kdy péchota ještě zorganizována nebyla. Za peloponéské války stála jízda ta po boku brzy Athénám, brzy jejich nepřátelům a byla opatřena pancéři. Také král Filip kladl při svých vojenských opravách velkou váhu na jezdecko a zavedl prý klínovité postavení jeho v bitvách. Jízda dělila se na ily, čtyry o 150 až 250 mužích. Alexander rozdělil jízdou v hipparchie; tyto dělily se v ily a setniny. Jezdcí ozbrojeni byli pancéřem, přílbou a bodacím kopím. Vedle těžké jízdy připomínají se také lehčí jezdcí (*sarissonoi*), ozbrojeni dlouhým, ale lehčím kopím péchoty (*sarissa*). Mimo Makedonce byli také Thrakové, Illyrové a Thessalové výborní jezdcí. Srv. Bauer, Griech. Kriegsaltertümer (Müllers Handbuch IV.) str. 250, 273, 297, 301, 307, 313.

von Hippel Theodor Gottlieb, spisovatel něm. (* 1741 v Gerdavech ve Vých. Prusku — † 1796 v Královci), studoval bohosloví v Královci a r. 1760 podnikl cestu do Petrohradu, kde nahlédl do vznešeného světa a kde vyrostla jeho silná ctižádost. Vrátil se, oddal se právním a domohl se, maje znamenitě nadání administrací a fečnické, pěkného jmění i hodností; byl od r. 1780 fideciím purkmistrem a polic. ředitelem, později vojenským radou a presidentem městským v Královci. H. byl duch hloubavý, svérázný, podivinský; po literární slávě netoužil, spisy své tiskl anonymně a svět zvěděl o něm jako spisovateli teprve po jeho smrti. Ve spisech *Über die Ehe* (1774, 5. vyd. 1825; nové vyd. v Brenningově »Bibl. d. deutsch. Nationallitt.«, 1872), *Über die bürgerl. Verbesserung der Weiber* (1792, nové vyd. 1842) a *Nachlass über weibliche Bildung* (1801) bojoval za práva ženy. Pojednání *Über Gesetzgebung u. Staatenwohl* (1804) je silně revolučního naladění. Nejdůležitější jsou však jeho romány *Lebensläufe nach aufsteigender Linie* (1778—81, 4 sv.; nové vyd.

sprac. Oettingenem, 1880); *Zimmermann I. u. Friedrich II.* (1790); *Kreuz und Querzüge des Ritters A bis Z* (1793—94, 2 sv.). Jsou to romány chatrné komposice, spíše řada nálad, pozorování a úvah o životě, světě, společnosti; básnická nálada, rozmarný humor, tékavá fantasie, bystrý vtíp pojí se tu s realistickým pozorováním života a společnosti, reflexí filosofickou a pravdami étickými; jsou protkány hojně satirou politickou a sociální. Podal tu mnohé idee Kantovy, jehož byl žákem a jež ještě nepodal mistr veřejnosti tiskem. Vedle Kanta hlavně Rousseau na něho působil a co do formy básnické i soudobí humoristé angličtí. Napsal také veselohru *Der Mann nach der Uhr* (1765) a autobiografii (do Schlichtgrollova »Nekrologu«, pak v Gothě 1801). Sebraná díla jeho vyšla ve 14 sv. v Berlíně v letech 1827—38. Srv. A. v. Ottingen, *Vor hundert Jahren* (Jurjev, 1878). *Šld.*

Hippiady (z fec.), sochy žen na koni, Amazonky.

Hippias: 1) H., starší syn Peisistrata, tyran athénské, nastoupil r. 527 př. Kr. po smrti otcově s bratrem svým Hipparchem beze všeho odporu lidu na trůn a vládl s počátku mírně, podporuje vědy a umění a okrašluje Athény; na dvoře jeho žili Lasos z Hermiony, Simónidés z Kea a Anakreón, Onomakritos byl však vypověděn. Když však roku 514 bratr jeho Hipparchos pohanil sestru Harmódiovu a byl ve spiknutí Harmódiem a Aristogeitónem zosnovaném zavražděn, změnil se H. v krutého tyranu, který hleděl opírati se i o moc perskou. Odpor lidu proti němu rostl, až r. 510 Alkmaionovec Kleisthenés s pomocí Sparťanů ho donutil, že opustil Attiku a usadil se v Sigeiu. Naděje v návrat však se nevzdal a když vyjednávaní jeho se Spartou r. 505 se nezdařilo, vyjednával s Dareiem I. a vedl r. 490 Peršany k Marathónu doufaje, že přívrženci jeho diakriové pro něho se prohlásí. Po porážce Peršanů vzdal se svých nároků a pokusu nabyti ztraceného panství i zemřel na Lemnu.

2) H. z Eliidy, sofista fečký (* kol. 460 př. Kr.), muž rozsáhlých sice, ale málo hlubokých vědomostí, více než pravdu hledal jen všestrannost vzdělání, jež člověku umožňuje o všem mluvíti. Dovednost ve všem sblhým býti rozšířil i na malichernosti, chlubě se, že i slavnostní svůj oděv a obuv si zhotovil. Plato mu domýšlivost vytýká. Paměť měl výbornou a platí za vynálezce mnemotechniky. Učil v Řecku i na Sicílii všude s velkým úspěchem zevnějším a za drahé peníze. Brojil proti stánoteným fádům a zákonům, které člověka nutí mnoho konati proti jeho přirozenosti; naproti tomu však uznával zákony všeobecně závazné, jež od bohů pocházejí, jako na př. úcta k rodičům.

3) H., architekt a učenec fečký z II. stol. po Kr. Vedle jiných prací postavil thery, jež jeho současník Lucian popsal ve spisku »Hippias neb lázně«. Tamtéž staví na odív H-iovy rozsáhlé vědomosti, jeho výfečnost, znalost geometrie a mechaniky.

Hippiater (z řec.), lékař koní; **hippiatrie**, **hippiatrika**, léčení koní a nauka o něm.

Hippiditum, vymřelý rod koňů z pliocénu Jižní Ameriky, který byl předchůdcem našeho koně. Stoličky měly ještě starý tvar, jakým se vyznačoval rod *Protohippus*, ale za to nohy měly již jen po prstech, tak že se velmi blížil koni nynějšímu. V řadě vývoje tvoří *H.* poslední stupeň před objevením se pravého koně (*Equus*). V době pliocénové emigraci vnikl ze severu rod *Protohippus* do Již. Ameriky, změnil se v *H.* a konečně v koně. Zbytky jeho nalezeny také v Sev. Americe. *Fa.*

Hippikon (řec.), attická míra délková = 2400 *pódes* = 4 stadiím = 7096 *m* (Plut. Solón 23, Hézychios a Fólios s. v. *ἵππειος δρόμος*).

Hippmann Josef, pražský mincmistr v letech 1822—1846 († 1854). Za něho raženy v pražské mincovně toлары, půltolary, dvacetníky, pětníky a groše (třikrejaráky). Když rozkazem ze dne 3. ledna 1828 mincovna ta zrušena a proměněna v úřad puncovní a měnný, *H.*, opřev se tomu, nemálo k tomu přispěl, že mincovna, ve které přes její zrušení volně pracováno, dne 17. čce 1835 opět reaktivována byla. *Faa.*

Hippo (foinický *Ippo* = pevnost), jméno měst ve starověku: 1) *H. regius*, též *Hippon*, osada foinická v Numidii na Středozemském moři, od r. 46 př. Kr. pod panstvím římským. R. 430 dobyli města Vandalové, r. 533 Belizar a r. 697 Othman, který je dal rozbořiti. Tu působil a zemřel sv. Augustin. Zříceniny spatřují se u města Bony v Alžírsku (v. Bona).— 2) *H. Zarytos*, též *Diarrhytos*, viz *Bizerta*.

Hippo- (z řec. *ἵππος*, kůň) vyskytuje se jako první část řeckých jmen složených (před vokály *hipp-*).

Hippobosca L., připínák, rod much puporodých (*Pupipara*) z čeledi *Hippoboscidae*, vyznačené hlavou velikou, vkloubenou ve výkroju hrudi. *H.* postrádá oček vedlejších, má křídla trvalá, široká, delší než zadeček; dráčky jsou zzubé. *H. equina* L., p. kluzký (vyobr. č. 1707.), má hrud leskle hnědou se žlutými kresbami; střed štítku jest světle žlutý, zadeček šedohnědý, nohy rezavé, hnědě kroužkované. Žije na koních a skotu na místech lysých, zvláště v celých hejnech pod ocasem při řiti. Umí výborně na všesky strany utíkat. *Kpk.*



Č. 1707. *Hippobosca equina* L., připínák kluzký.

Hippocampus [-oka-] Leach, koníček mořský, rod ryb chvostozábřých (*Lophobranchii*). Ve všech téměř jazycích dáno mu jméno po zvláštní podobě hlavy, jež se ovšem jen poněkud podobá obrysu hlavy koňské, a jejíž přední konec prodloužen v rourku s malými ústy. Všude na hlavě jest plno tuhých

vouskův a výrostků, záhlaví pak jest se stran smačklé a ploským hrotem zakončeno. Také trup jest se stran sploštělý a pokryt kostěnými štítky v přeslenech s četnými hrboly a ostny. Z ploutví má koníček jen malé ploutve prsní a rovněž krátkou ploutev hřbetní; ocas (bez ploutve, ale s hojnými hroty) jest točivý a jím se také tyto rybky ve vodě, zpříma stojíce, řas mořských držívají. Samečkové mají tou dobou, kdy se trou, na bříšku v předu pouzdro na jikry, v němž i mláďata v prvé době svého rozvoje bývají ukryta. Ze 20 druhů rodu *H.*, žijících velikou většinou v mořích tropických, nejznámějším jest *H. antiquorum* Leach (*H. brevirostris* Cuv.); tělo má délku 10—18 *cm* a barvu šedohnědou, druhy lesku modravého nebo zelenavého; ploutev hřbetní zdobena podél okraje proužkem načernalým. Tento koníček mořský žije v moři Středozemním, okeánu Atlantském i v Severním německém moři; přebývá, kde dno hustými trsy řas jest pokryto, a tam právě ve vodě zpříma se vznáší, ocas kol stélek řas maje ovinutý. Živí se drobnými živočichy mořskými, po přednosti koryši. *Br.*

H. v anatomii nazývá se zvláštní závit mozkový. Šedá a bílá hmota jeho je tak upravena, že na příčném průřezu vzniká obraz ploutve řeckého noha (viz *Hippokampus*); odtud jméno.

Hippocastaneae [-okastánee] Endl., jirovcovité nebo maďalovité, rostlinná čeleď řádu maďalovitých (*Aesculineae*, v. t.), nyní sloučená v jedno s čeledí *Sapindaceae*, od nichž liší se listy vstřícnými dlanitými a pouzdry semenníka zvaječnými. *H.* obsahuje několik stromů a keřů s listy dlanitými (zřídka lichozpeřenými), bez palistů a s květy šikmo souměrnými, obojakými nebo pometaním polygamickými, ve hroznech nebo kytkovitých konečných latách a s kloubnaté přirostlými stopkami květními. Zvonkovitý nebo trubkovitý kalich má 5 nestejných střechovitých cípů a koruna 4—5 nehetnatých nestejných plátků, z nichž 2 jedné strany od tří ostatních se liší, není-li pátý vůbec nevyvinutý. Na podplodním kroužkovitém nebo jednostranně vyvinutém terči jest 5—8, nejčastěji však 7 tyčinek volných s nitkami vláknitými, vyniklými, vzestoupavými s prašníky zpouzdrými, podél pukajícimi. Vaječník jest sedavý, podlouhlý nebo kopinatý, 3pouzdrý, v každém pouzdru o 2 zkvivených vajíčkách, vyběhající v šedku vláknitou nebo homolovitou a ukončený špičatou bliznou. Tobolky jsou kožovité, hladké nebo ježaté, 3 (2—1)-pouzdré, pouzdrosečné, obsahující 3 (2—1) semena hrubá, bezbílčná, se zkviveným zárodkem a velkými masitými dělohami. *H.* rostem zvláště v Sev. Americe a dílem i v Japonsku a v Číně, zejména rody *Pavia*, *Ungnadia* a *Aesculus*, kterýžto po střední Evropě spolu s druhy *Pavii* porůznu i zvláště ve stromoadích se pěstuje. Řídkěji tu bývá vidána *Ungnadia*, znatelná po lichozpeřených listech. *Děd.*

Hippoeratea [-okra-] L., bejuka, rostlinný rod čeledi bejukovitých (*Hippocra-*

teaceae) s malým 5dílným kalichem, 5 často kápovitými plátky a 3 u zpodiny srostlými tyčinkami prašníků 1pouzdrých, napříč pukařících. Semenníky bývají 3 s jednoduchou čnělkou dospívající ve 3 souvislé zchlupné tobolky o 2—4 na zpodině okřídlených semenec. H. obsahuje asi 20 druhů stromů nebo keřů Vých. Indie a Jižní i Střední Ameriky spolu se Záp. Indií s listy většinou podlouhlými, celokrajnými nebo vrúbkovanými a pilovitými a s květy v úžlabičkových nebo konečných vrcholících nebo latách. Některé druhy jsou popínavé a pnulé, jako na př. H. *obcordata* Lam., b. obsrdčitá, na ostrovech Karibských a v Mexiku, a H. *comosa* Swartz, b. čuprynatá na Haiti, kde sladkých olejnatých semen její požívají. V Guinei roste jako keř H. *velutina* Afzel, b. aksamítnatá, vynikající léčivými účinky. *Děd.*

Hippocrateaceae [-okra-], bejukovité, čeled rostlin řádu routokvětých (*Rutinae* nebo *Terebinthinae*) s květy pravidelnými, obojakými, 5(4—6)četnými, s nitkami u zpodiny srostlými v baňkovitou trubku nebo terč a prašníky buď 1pouzdrými, napříč pukařícími, nebo 2—4pouzdrými. V trubce tyčinkové ukryt svrchní zbočný semenník, jehož čnělka má 1—3 blizny. Plod jest buď složen ze 3 nožičkovitých plůdků, buď jest zbobulelý a 1—3pouzdrý, v pouzdech po 4 přímých bezblíčkových semenec s rovným klem a přidužnatými dělohami. H. obsahují více než 40 rodů dřevin, zvláště keřů krajin meziobratňkových, někdy pnulých, s listy vstřícnými, jednoduchými, akoro kožovitými, s paliary opadavými a s květy drobnými v hroznech, chocholících nebo chumáčích. Čelnější rody jsou: *Johnia*, terčel; *Salacia*, vilnokvět a *Hippocratea*, *Děd.*

Hippocrepis L., podkovka, rod rostlin z řádu motýlokvětých (*Papilionaceae* L.), s rodem *Coronilla* L. pfbuzný, má kalich krátce zvonkovitý, skoro dvouupýský a svrchní zuby více méně srostlé, korunní plátky dlouze nehetnaté, pavézu skoro okrouhlou, křídla prohnutá, obvejčitá nebo podlouhlá, člunek dovnitř prohnutý a zobanitý. Semenník přisedlý obsahuje mnoho semen a nese čnělku prohnutou, na konci šidlovitou s malou, konečnou bliznou. Lusk na plocho smačklý, pořádku obý jest nejčastěji prohnutý a na hořejším okraji mezi každým semennem hluboce chobotnatý, tak že jednotlivé jeho články jsou skoro podkově podobny. Semena jsou prohnutá. Patří sem byliny, polokře, ano i kře, z pravidla zcela lysé s listy lichozpeřenými, mnohohojnými, s paliaty malými, zakrnělými, ale někdy velikými a pak blanitými. Květy žluté, nicí sestaveny z pravidla v úžlabní, stopěčkaté okolky, někdy také na krátkých stopěčkách po 1—2 úžlabní. Známé 12 druhů, zvláště v Středomoří a na Kanárských ostrovech domácích, z nichž do střední Evropy a na sever až do již. Skotska zasahá p. chocholatá (*H. comosa* L.), jež se také v Čechách u Litoměřic snad vyskytuje. Vytrvalá, na $\frac{1}{4}$ m vysoká rostlina tato má lodyhy od

zpodu větevnaté, vystoupavé, listy 3—5járně lichozpeřené s listky opak vejčitými nebo podlouhlými a paliaty blanitými, vejčitými. Dlouhostopečné okolky jsou 4—8květé, květy zlatožluté. Lusky vlnovitě zprohýbané mají choboty na hořením švu otevřené a jich články jsou na pouzdech bradavičnatě drsné. Poskytuje včelám dobré pastvy, dobytku pak dobré píce. *Vs.*

Hippodameia, dle řecké báje sličná dcera Areova syna Oinomaos, krále v Pise v Elidě, a Pléjady Steropy. Ježto otcí věštěno, že má zahynouti rukou zetovou (dle jiné verze sám byl jat láskou k dceři své), Oinomaos hleděl sňatku jejimu zabrániti tím, že položil nápadníkům jejím za podmínku, aby nad ním zvíťazili v závodní jízdě, při níž H. na voze nápadníkově se nalézala, by jeho pozornost na sebe obrátila. Tak podařilo se Oinomaovi již třinácte bohatýrů pomoci svých větrorychlých koňů předstihnouti, načež je kopím proklál a lebkami jejich chrám otce svého ozdobil. Přes to odhodlal se též Pelops, syn Tantalův, o své štěstí se pokusiti. Obdržev od Poseidóna oře ještě rychlejší, nejen si naklonil přispěním Afrodity srdce H-ie, která mu vyzradila prostředky, kterými otec dosud vítězil, nýbrž zjednal si též přízeň otěžníka Oinomaova Myrtilla, který opomenul upevniti kolík v nápravu vozu Oinomaova nebo zarazil pouze kolík voskový. Tak zahynul Oinomaos při závodě a Pelops jako vítěz pojal H-ii za choť. Myrtilos, jenž žádal za odměnu, svržen s geraistké skály do moře, jež po něm prý slove Myrtojské. S H-ii měl Pelops šest synů, mezi nimi Atrea a Thyesta. Tyto svedla matka k tomu, aby zavraždili nevlastního bratra svého Chrysippa, načež, obávajíc se pomsty Pelopovy, sama sebe usmrtila. (Dle jiné verze H. usmrtila Chrysippa sama a byla od Pelopa poslána do vyhnanství, kdež také v Midei v Argolidě zemřela; odtud Pelops dal její tělo přenést do Olympie.) V háji olympijském Altidě H. měla chrám, Hippodameion zvaný. V Olympii slavnost Héráj (viz Héra) založena prý H-ii na památku sňatku jejího s Pelopem, z čehož někteří soudí na pfbuznost její s Hérou, kdežto jiní (Preller) v ní, jakož i v otcí jejím, shledávají bytost mořskou. Dramatický mythus její vzdělán od Sofoklea (*Olwómaos* ή *Ἰπποδάμεια*) a Euripida (*Olwómaos*), melodramaticky pak v naší literatuře od Vrchlického a Fibicha. *klk.*

Hippodamos milétský, syn Eurykoontův, řeč. sofista, jenž žil mezi olymp. 83—93. Od něho pocházel systém zakládání měst a pravidelného uspořádání ulic (*εὐμοτομία*) dle plánu pevně stanoveného. Dle tohoto systému a za vedení H-mova vystavěn byl Peiraieus, Rhodos a Thurie; také při zakládání a stavbě měst Smyrny, Halikarnassu, Kóu, Mytileny, Alexandrie a Antiochie užito bylo principu H-mova. Brun. Gesch. d. griech. Künstler, 2. vyd. II, 243—246, 222. *Vs.*

Hippodrom (řeč. ἵπποδρομος), místo, kde konaly se závody koňmo nebo vozmo. V době starší dostačovala k tomu účelu volná rovina, na níž hranice a cíl byly vytknuty. Později

zařizovali Řekové h. umělci; zvláště volívali se zálibou údolí nebo pole, vroubené aspoň s jedné strany táhlým návrším, aby diváci mohli pohodlně se dívat. Zařazení h-ů řeckých poznáváme nejlépe z Pausaniova popisu h-u olympijského (VI, 20, 10 n.). Podle toho ohradena byla pravá delší strana uměle zdělaným náspem, levá pak kratší táhlým nízkým návrším. Obě strany sbíhaly se na konci v oblouk s brankou uprostřed, z předu pak uzavíralo je sloupoví a za ním ohrada (*ἀφραε*), ze které závodníci vyjížděli. Tato ohrada tvořila se sloupovím téměř rovnoramenný trojúhelník a skládala se z mnohých kůlen (*carceres*), seřazených dvěma zahnutými čarami na způsob lodní přídě a vybihajících ve svém středu v jakýsi bodec. Podélná zeď ve středu dělila h. na dva díly; u kraje této zdi (směrem od kůlen) byl první cíl, kovová socha Hippodameje chytající se ověncí vítězného Pelopa, na konci pak zdi byl druhý cíl, oltář či snad náhrobek, *taraxippos* (konistrach) zvaný, poněvadž vozatajové musili zahýbati kolem něho a koňům i vozům hrozilo zde největší nebezpečí. Uprostřed ohrady byl oltář s velkým kovovým orlem; když pak závodily měly počítí, vyletěl z něho orel do výše a v též okamžiku propadl se kovový delfin, umístěný na bodci shora vzpomenuť. Závodníkům byla vykazována místa losem; poněvadž pak ti, jimž dostalo se kůlen nejzazších, měli nejdále k normálnímu bodu, bylo učiněno opatření, aby nikdo nebyl před druhým, tímto způsobem: Každá kůlna byla zavěšena provazem; na dané znamení spustily se provazy před nejzazšími dvěma kůlnami, a koně tam postavení vyjeli nejdříve, až byli v stejné čáře s těmi, jimž dostalo se losem druhé řady; pak spušteny byly též zde provazy, i jeho odtud již čtvero povozů dále; tak se pokračovalo při všech vozích, až stánu při bodci v rovné čáře. Odtud mohli již vozatajové ukázati svou obratnost a koně svou rychlost. Původcem celého zařízení ohrad byl prý athénský sochař a stavitel Kleiotos. V novější době soudí někteří v protivě k líčení Pausaniova, že koně vyjížděli jenom z kůlen na pravé straně a že kůlny na levé straně sloužily jen k tomu, aby tam uhrátí koně byli otíráni a si oddechli. Jak dlouhé bylo závodíště, nevíme; ale stěží bylo delší než 384 m. Kdo po dvanáctém projetí jízdní dráhy nejdříve dojel k prvnímu cíli, byl vítězem. Srv. Baumeister, *Denkmäler des klass. Altertums* čl. H.; Lehndorff, *Hippodromos*. Einiges über Pferde u. Rennen im griech. Altert. (Berlin, 1876); Guhl u. Koner, *Leben der Griechen* u. Römer (1882, str. 146). Cfe.

Hippodromoi (řec.) sluly sbory lehké pěchoty, které bývaly přidělovány jezdeckým oddílům obyčejně v stejném počtu, tak že pěšák provázal v boji jezdcu a při útoku a ústupu ho kryl. O sicilských h-mech činí zmínku Hérodotos (VII, 158); u Boiótů nazýval se tento druh pěchoty hamippoi. O podobném způsobu boje u Germanů mluví Caesar b. g. I. 48. Cfe.

Hippofagové (řec., koňojedi) sluly ve starověku sarmatští národní se v. východně

od Kaspického jezera, živící se masem koňským. V moderní době zvaly se tak spolky od r. 1842 v něm. městech zakládané k tomu účelu, aby v Německu bylo zavedeno požívání masa koňského.

Hippoglossus viz Platejsi.

Hippogryf (z řec.), báječný okřídlený kůň s hlavou supl. Jest prý vynálezem italského básníka Bojarda.

Hippokampos v řeckém mythu slulo báječné zvíře, jež, majíc hlavu a přední nohy koně, končilo v ocas rybí a sloužilo mořským božstvům k jízdě. Mythický podklad jeho záleží v tom, že staří si představovali mořské vlny jako spějící oře. V umění podoba jeho vřelíjak volně přetvořena; přidána křídla, nohám dán tvar ploutví, mnohdy upomíná tvar jeho dokonce živě na skutečné mořské zvíře Syngnathus Hippocampus L. kfk.

Hippokentaurové viz Kentaurové.

Hippokoón, v řecké báji syn Oibala ze Sparty a nymfy Bateje, bratr Tyndareův a Ikariův, zahnal prý po smrti otcově Tyndarea ze Sparty. Ježto mladistvý Oiónos, syn strýce Héraikleova Likymnia, který, provázaje Héraikleu, chtěl si prohlédnouti palác H-tův a proti psům kameny jal se brániti, byl za to od synů H-tových zabít, Héraklés chtěl násilí to ihned ztreatati, byv však v boku zraněn, musil couvnouti; sebrav na to větší vojsko, přitáhl ku Spartě a porazil H-ta v bitvě, v níž H. s několika syny padl. Na to Héraklés Tyndarea a jeho syny zpět do Sparty uvedl. kfk.

Hippokratés: 1) H., nejslavnější lékař řeckého starověku (* kol 460 př. Kr. na ostrově Kóu — u mezi 380 a 370, nejspíše 377 v Larisse). O jeho životě je známo jen málo zjištěných dat podrobných. Pocházel z rodiny Asklepiovců, ve které se vyskytují celkem čtyři členové téhož jména. Nejslavnější z nich je H. II., syn Hérakleida, týž, kterého Platón nazývá Velikým. Za vlastním vzděláním a jako lékař periodeut podnikal četné i daleké cesty po Malé Asii, ostr. Iónských, Řecku, Makedonii, Thrakii, ba došel i mezi Skythy a do Egypta. Soubor 53 spisů, které se pod jménem H-tovým zachovaly, byl pořízen asi století po jeho smrti v Alexandrii velmi nekritickým způsobem, tak že pojaty byly do této sbírky vedle skutečných spisů H-tových i spisy z různých dob netoliko z jeho školy, nýbrž i ze školy knidské, jež v některých stránkách se lišila od školy kójské, ze které H. vyšel. Kritika těchto textů je vůbec velmi obtížná. Za H-tovy spisy možno s velikou pravděpodobností považovati spis o starobylém lékařství (*de prisca medicina*), většinu *aforismů* (7 knih), *prognosticon*, první a třetí knihu o epidemiích (*Epidemiorum I., III.*), spis o životosprávě v horečnatých nemocech (*de ratione victus in acutis*), o vzduchu (podnebí), o vodách i místech (*de aere, aquis et locis*), o úrazech lebečných (*de capitis vulneribus*), spis o zlomeninách (*de fracturis*), ranách (*de vulneribus*) a napravení kladkou (*vectiarius s. mochikos*). Většina ostatních spisů vyšla vůbec ze školy kójské nebo hippokratovské (některé

se připisují Polybovi, zeti H-tovu, jiné Thesalovi, synu H-tovu); za dílo knidské považuje se na př. spis o vnitřních nemocích (*de morbis internis*), kdežto proslulá přísaha H-tovců dle všeobecného domnění je svým původem starší nežli období H-tovo. — Ve všech H-tových i hippokratovských spisech všeobecnějšího obsahu vytyká se především vážnost i důstojnost lékařského stavu a klade se zvláštní důraz na spojený filosofie s lékařstvím, H. však zároveň varuje před upřílišenou spekulací a doporučuje jako jedině spolehlivý základ veškerého poznání lékařského přímé pozorování a pak pokus. Jmenovitě přísaha, zákon, předpisy a spis o umění zcela přesně vytykají osobní vlastnosti, jaké má mítí řádný lékař, jak se má chovati k nemocným a jaké má býtí jeho vzdělání. Význačným je v tom ohledu H-tův úvodní aforism: život je krátký, umění dlouhé, příznivá chvíle prchava, pokus nejist a rozhodnutí obtížno. Proto má vzdělání začítí již velmi záhy ve věku jinošském u dobrého mistra i na příznivém místě a má se mimo to doplnití zkušeností, kterou si lékař získá nejlépe tím, když mnoho cestuje a tak sezná různé vlivy podnebí, způsobu života a jiných podmínek životních. Nikdo z pozdějších lékařů nemluvil s takovou vážností o důstojnosti lékařského stavu, avšak nikdo též nepetřal s takovou rozhodností a s takým přesvědčením veškerá šarlatánství a nevědomost domýšlivých břidilů nebo lékařů toliko dle jména a pak lehkověrnost všedního davu. Vlastní lékařské spisy H-tovy týkají se všech podstatných otázek lékařských, uvádějíce zároveň příslušné metody pozorování, z kterých mnohé došly teprve v novějším čase náležitěho povšimnutí a spracování. Spisy ty nejsou sice psány přísně soustavně dle našeho smyslu, obsahují však tolik poznatků a zásad, že snadno je z nich sestrojiti zvláštní jednotnou soustavu. Lékařství jest u H-ta vůbec uměním; za východiště všeho lékařství pak považuje náležitou znalost složení těla člověka, vůbec jeho povahy (*φύσις*) a pak prostředí, ve kterém člověk žije. Podrobných anatomických dat u něho mnoho neshledáváme, ježto H. soustavně pitvy nepěstoval. Za to jsou u něho dokonale zpracovány názory o všeobecné skladbě člověka a o tělesných úkonech. Vedle pevných součástek skládá se lidské tělo i ze základních šťav, jež jsou voda, hlen, krev a žluč, a sice žlutá i černá žluč; vedle nich uznává H. i zvláštní vrozené teplo, kdežto studeno přichází do těla hlavně ze vnějšího světa, a pak pneuma, jemuž se většinou přikládá podstatný význam při různých úkonech organických. Zdravý stav těla vyplývá ze správného poměru těchto šťav i součástek mezi sebou a s okolím, ve kterém člověk žije; jakmile se tyto poměry poruší, nastává nemoc. Nemoci nejsou nikdy původu nadpřirozeného, pročť i vyléčení nastává cestou přirozenou, a sice děje se vždy tím, že přirozená povaha člověka, zmíněná *φύσις*, snaží se zjednatí náležitou rovnováhu mezi rozrušenými součástkami tělesnými a zevními vlivy. Proto je úko-

lem lékařovým v prvé řadě nepřekážeti nebo nerušiti léčivou snahu přirozené povahy, ve druhé řadě pak podporovati tuto snahu vhodnou dietou v nejšířším slova smyslu. V dietě zahrnuta jsou vedle obyčejné životospřávy též cvičení gymnastická a léčiva, jednoduchá sice, ale účinná. Velikou váhu klade H. vždy na t. zv. prognosu, totiž na schopnost stav minulý vyzkoumati, přítomný vyšetřiti a budoucí předpověděti. Jednotlivé nemoci interní, jmenovitě horečnaté, prudké i vleklé choroby dychadel i zažívadle, hysterie, padoucnice a j. jsou líčeny velmi správným a podrobným způsobem. Z ostatních oborů lékařských prozrazují jmenovitě spisy obsahu chirurgického bystrého ducha i bohatou zkušenost. Shledáváme tu podrobné návody, jak má býtí zařízena léčebná síň, jak mají se správně hojiti veškeré úrazy, jmenovitě hippokratovská pravidla o napravování zlomenin a vymknutí v kloubech podržela většinou platnost doposud. Velmi přesně jsou dále líčeny úrazy hlavy, trepanace lebky, poranění a vůbec chirurgické choroby dutin trupových, při čemž budiž zároveň podotčeno, že gynaekologické znalosti H-tovců jsou veliké. Choroby oční a ušní týkají se jen oddílů povrchních. Za to tím více překvapují dokonale znalosti nemocí dětských a pak veliké porozumění, které H. projevil pro psychiatrii. Vůbec tu shledáváme, že dotýkají se hippokratovské spisy všech oborů lékařských, jež jsou zároveň spracovány tak jednotným způsobem, že podobného zjevu neshledáváme více již v žádné soustavě pozdější. Hlavnější souborná vydání jsou: benátské r. 1526, frankfurtské r. 1590 (Foësius), pařížské r. 1839—61 (Littre), utrechtské r. 1859—65 (Ermerins). Nejnovější textové vydání vychází v Lipsku I. r. 1895 (Kühlewein).

Sř.

2) H. z Chia, matematik řecký ok. r. 450 př. Kr. Přišel jako kupec o své jmění, žil v Athénách, kde u Pythagorovcův, kteří po smrti Pythagorově rozptýlili se po celém Řecku, nabyl vědomostí geometrických. Byl pak bezpochyby nucen za peníze učiti geometrii a proto vyloučili ho Pythagorovci ze svého stědu. Sepsal knihu o základech geometrie. Nám zachován z větší části spis o kvadratuře měsíčků, který jest nejstarší geometrickou památkou řeckou. Tu shledáváme počátky o podobnosti obrazců a o úměrnosti veličin. Spis sám vznikl badáním jeho o kvadratuře kruhu, při čemž vynalezl H. zvláštní obrazce křivocaré, zvané H-tovy měsíčky (v. t.), o nichž se domníval, že jimi bude moci úlohu tu rozřešiti. H. zabýval se též dělickým problémem (v. t.). AP. 4

Hippokratovská tvář (*facies Hippocratis*) nazývá se výraz tváře ohlašující blízkou smrt. Základní znaky této změny v obličejí byly poprvé popsány a oceněny Hippokratem ve spise *Prognostikon* 2. tímto způsobem: nos špičatý, oči zapadlé, skráně vpadlé, boltce studené a stažené, lalůčky ušní odvrácené; kůže na čele vyschlá, napnutá i drsná; kůže celého obličje vůbec barvy žlutavé až i černavé, lividní nebo olověné (sinavé); pysky svislé, studené a

zbledlé. Méně hrozivé jsou tyto příznaky, následují-li po přílišném bdění, vysílení z hladu, po přílišných průjmech, krvácení a pod.

Hippokratovy měsíčky (*lunulae Hippocratis*) povstávají, opišeme-li polokruhy nad odvěsnými pravouhlého trojúhelníka do polokruhu vepsané, i jest součet takto vzniklých měsíčků roven ploškému obsahu pravouhlého trojúhelníka. Důkaz Hippokratův vyžadoval jakési zvláštní věty Pythagorovy, totiž: Jsou-li strany trojúhelníka pravouhlého stejnoúhelnými podstavami, na nichž spočívají mnohoúhelníky podobné: rovná se plošný obsah mnohoúhelníka na přeponě součtu plošných obsahů mnohoúhelníků na odvěsných. AP.

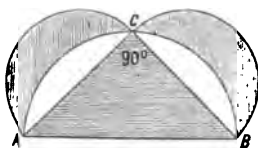

Hippokréné (*Ἰπποκρήνη*) slul pramen posvátný Musám na hoře Helikónu blízko vrcholu jejího, asi dvacet stadií od háje Mus; vznikl prý tím, že Pégasos kopytem svým skálu pod sebou roztrávil. Dle pozdější verze (v Nikandrových »Proměnách«) stalo se tak při zápase Mus a Pieroven; když Musy pělý, Helikón prý rozkoší k nebi vzrůstal, až na rozkaz Poseidónův Pégasos tomu zabránil, kopytem v jeho témě udeřiv. Podobně vznikl pramen Hippokréné u Troizény a Peiréné u Korinthu. *klk.*

Hippolapathus viz Rumex.

Hippolog (z fec.), znatel koní.

Hippologie (z fec.), koněznalectví, nauka o koních.

Hippolyt: 1) H., syn Theseův, viz Hippolytos.

2) H. svatý, biskup a mučenník, žák sv. Irene, církevní spis. Proslul v Římě poč. III. st. vědění, výmluvností, ale i pfišností. Okolo r. 235 byl deportován na Sardinii, kde i zemřel, ač dle jiné verze umučen r. 258 v Portu (u Říma). Za hlavní jeho spis považuje se *κατὰ Πασῶν αἰρέσεων ἔλεγχος* (vyd. Oxford, 1851, Gotinky, 1859, Migne XVI) o 10 kn., z nichž 2. a 3. ztraceny, z nejdůležitějších pramenů gnosticizmu. Mimo jeho díla exegetická a homiletická s pochvalou se uvádějí jeho spisy *Demonstratio de Christo et Antichristo*; *Contra haeresin Noëti*; *De causa universi*. Četné zlomky ostatních spisův exegetických, apologetických, polemických a dogmatických sebral P. de Lagarde (H-i Rom. quae feruntur omnia graece, Lips., 1858), doplnil E. Bratke (Bonn, 1891). Srv. Bunsen, Hippolytus and his age (Londýn, 1852—56, 4 sv.); Doellinger, Hippolytus u. Callistus (Rezno, 1853); G. Ficker, Studien zur Hippolytfrage (Lip., 1893). *Ehr.*

3) H. (Hippolytus), kapucín a grammatik slovinský († 1732), pocházel z Nového Města v Dolní Krajině a vydal na základě Bohoriče latinsko-německo-slovanskou (t. j. slovinskou) mluvnici (Lublaň, 1715), vyznačující se nemístnými novotami a nesprávným stanoviskem jako dílo Bohoričovo. Mimo to přeložil Tomáše Kempenského (1719); a zanechal

v rukopise slovník lat.-něm.-krajinský a překlad z Komenského (»Orbis pictus« v lublaňské knihovně).

Hippolyt Svatý (*Sankt Pöllen*, ve středověku *Traisna ad Sanctum Hippolytum*), hlav. město okr. hejt. v Rakousích pod Enží, na l. bř. Traisny a na tratích S. H.-Tulln, S. H.-Leobersdorf a Vídeň-Salcpurk rak. státních drah, s 10.906 ob. (1890). Jest sídlem okres. hejtmanství, krajského a okr. soudu, finančního okr. feditelství, revírního horního úřadu, biskupství a biskupské kapituly. Z budov vynikají dóm r. 1030 zal., r. 1266 nově vystavěný a v XVII. stol. v copovém slohu restaurovaný, františkánský kostel a klášter, radnice, biskupská residence, pomník císaře Josefa a sloup sv. Trojice; dále má město biskupský alumnát, theologickou školu, ústav pro vzdělání učitelů, zemské reálné vyšší gymnasium, nižší vojenskou reálku, průmyslovou pokračovací školu, ústav angl. slečen, ústav pro hluchoněmé, železné hamry, slévárny, zbrojovku, továrny na papír, přádelnu bavlny, umělecké mlýny a j. — Stejnomené okr. hejtmanství má na 1954.81 km² v 91 obcích 107.288 ob. (1890), a to 54.222 muž., a 53.067 žen. pohlaví, a zaujímá okresy Hainfeld, Herzogenburg, Kirchberg, Lilienfeld, Melk a S. H.

Saint-**Hippolyte du Fort** [sɛ̃tipolyt-dy-fór], hl. město kantonu v arr. le Vigan franc. dep. de Gard, na Vidourlu a tratích žel. dráhy Lunel-Le Vigan a Montbéliard-H.; má obch. soud, ústav pro slepce a hluchoněmé, výrobu hedvábí, hedvábných rukavic a punčoch, zboží stávkového, klobouků a 4516 ob. (1891).

Hippolyt, královna Amazonek, měla od otce svého záračný pás, symbol o udatenství, který Héraklés na rozkaz Eurystheův zjednání měl dceři jeho Admětě, kněžce Héfině v Mykénách. Když Héraklés s jinými bohatými přítáhl, H. chtěla dobrovolně pás jemu vydati, Héra však rozšířila mezi Amazonkami pověst, že královna jest v nebezpečí. Amazonky vyfityly se na koních proti přichozím i nastal boj, v němž mimo jiné H. padla rukou Hérakleovou. Později na ni též přenášeny báje Amazonky Antiopy (v. t.). *klk.*

Hippolytos, cudný syn Theseův z Amazonky Antiopy, padl za obět nezřízené lásky své macechy Faidry (v. t.), jež, nebyvši od něho vyslyšena, pomluvila jej z nekalého úmyslu u otce, který v prvním návalu hněvu vydal jej kletbou pomstě Poseidónově. Na pobřeží u Troizény H. usmýkán vlastními koňmi, již se splášili, shlédnuvše obludu mořskou, od Poseidóna vyslanou. Sofoklés i Euripidés věnovali jemu dramata, jež měla rozhodující vliv na umění. H., jenž snad původně znamenán hvězdu jitřenku, podléhá proudům mořským jako lovec Sarón, rovněž přiček Artemidin. Staří vykládali jméno jeho vlastním jeho osudem (*furiis direptus equorum*); mohlo tudíž slovo H. býti epithetem názvu jiného. V kultě vyskytá se nejen vedle své ochránkyně Artemidy, nýbrž i vedle nepřátelské sobě Afrodity; tak v jeho svatyni v Troizéně

byla socha Afrodity *κατασκονία*, v Athénách pak ctěna Afrodita *ἐφ' Ἰππολύτω* na jižním svahu akropole. Dle verse, od Římanů pak převzaté, H opětě k životu přivolán od Asklépia a přenesen do háje Diany Aricijské, kde ctěn pod názvem *Virbius* (v. t.) *klk.*

Hippomachie (fec.), boj na koních.

Hippomane *Mancinella* L., rod o jediném druhu z řádu pryšcovitých (*Euphorbiaceae*). Veliký strom v centrální horké Americe, hlavně také na Panamě, v Kolumbii a Záp. Indii domáci a jmenovitě při pobřeží rostoucí. Listy střídavé, lysé, řapíkaté, sotva pilovité, listům obecně hrušky nenepodobné. Klasy květní tlusté, konečné, v hořejší části samčí, v dolější samičí. Samčí květ z 2—3listého okvěti a z 2 srostlých tyčinek složený. Samičí obsahuje trojklané okvěti, krátkou čnělku s 6 čárkovitými bliznami a 6pouzdrý semeník. Strom ten obsahuje množství mléčné šťávy, jež jest prudce jedovatá. Také plody jeho, asi jablkům podobné, zevně dužnaté, uvnitř tvrdé, svou podobou neznalce snadno k požívání svádějí, ale lehce otravu způsobují. Dříve o jedovatosti mancinelly mnoho se psalo a bájilo, ale po většině jsou zprávy ty přehnané; jisto však, že jest prudce jedovatá, jako mnoho jiných pryšcovitých. *Vský.*

Hippomanes (fec.) značilo 1. vytékající sliz hřínající se klisny; 2. masitý výrůstek na čele hřiběte nově vylihlého. Obého užívalo se k připravování milostných nápojů a kouzel; náleželo tudíž h. k filtrům (viz *Filtron*). O h-nu děje se na př. zmínka u Vergilia, *Aeneis* IV. v. 515 a *Georg.* III. v. 280. *Cfe.*

Hippomanie (fec.), přepjatá záliba v koních.

Hippomenés viz *Atalanté* 2).

Hipponax z Efesu náležel v 2. pol. století VI. př. Kr. k mladším iambografům feckým. Vypuzen z rodiště, žil v Klazomenách. Jemu se přičítá uvedení t. zv. chóliambu čili skazontu do literatury. Byl chudý a osklivý; sochaři Athénis a Bupalos zhotovili jeho karikaturu, začož básník se jim mstil žravými verši satirickými. Svou trivální satirou pronásledoval také mnohé jiné tak ostře, že jej přirovnávali k vosce. Naproti Archilochovi vynášoval se H. slohem drsným, libujícím si v prstonárodním realismu a karikatuře. Z lidové a lokální mluvy bral též hojně výrazů, čímž rovněž se liší od elegantní mluvy jiných iambografů. Vedle satiry pěstoval též paródii. V zachovaných zlomcích (*Bergk, Poet. lyr. Gr. II*) převládá metrum chóliambické, ale máme tu také iambické trimetry, dakt. hexametry, troch. tetrametry. *Sdk.*

Hippopathologie (z fec.), nauka o nemocích koňských.

Hippophas *rhamnoides* L., rakytník, žlutý zob, keř z řádu hloštinovitých (*Elaeagnaceae*), vzrůstem na husté a úzkolisté vrby upomínající, nejen na listech úzce čárkovitých, střídavých, ale i na větvích lesklými šupinkami stříbřitě bělavý. Větvy postranní často v ostré trny (kolce) přeměněny. Květy dvojdomé, před listy (v březnu a dubnu) se

vyvinující, v krátkých, listenatých klasech Okvěti samčí ze dvou chlopnitých lístků, bez zřetelné čísky, o 4 tyčinkách. Samičí okvěti s podlouhlou čískou, jež objímá jediný semeník a na konci nese dvojzubý kalich. Semeník okončen dlouhou, nitovitou čnělkou. Plod peckovice elliptičně kulovitá, málo větší hrachu, zevně dužninou (zdužnatělou čískou) oranžovou obalená. H. roste na písčité půdě na březích severního a západního pomorí a jde až do Středozemí, odkudž podle fek vystupuje až do střední Evropy; mimo to roste v zemích záp. Asie, na Kavkazu a v Persii. H. *salicifolium* Don. rozšířen v Himálajích. Jiné druhy nejsou známy. H. sází se u nás v sadech pro ozdobu, ale v přímořských krajích hlavně na náspech a hrázích. Pěkné dřevo slouží v řezbářství. Listí a dřeva užívá se také k barvení na žluto a hnědo. Kyselé chutnající plody, různé upraveny, v chudých zemích severních se jedí. *Vský.*

Hippopotamus viz *Hroch*.

Hippopus Lam., zévnaťka, mlž mořský ze zévovitých (*Tridacnidae*). Živočich sífónatý, jednosvalný, bez byssu; lastury veliké, nadmuté, žebrovitě několikrát na pět zprohýbané a na zebrech šupinaté, barvy bílé s řídkými skvrnami červenými; vrcholy jsou silně k sobě stočeny. Jediný druh H. *maculatus* Lam., z. skvrnitá, jest až 2,5 dm dl. a žije v moři Indickém. *Ul.*

Hippos, *Hippus*, pohanské město v Palestině na vých. břehu jezera Tiberias. R. 64 př. Kr. obdrželo od Pompeja svobodu a přináleželo odtud k území desíti samosprávných měst (*Dekapolis*, v. t.); později bylo též sídlem biskupství. Na místě, kde H. stávalo, jsou rozsáhlé zříceniny, nazývané dle zachovaného na nich nápisu *Súsije*, jak H. arabsky se jmenovalo.

Hipposelinum viz *Smyrnium*.

Hippospongia viz *Ceraospongiae*.

Hippotherium čili *Hipparion*, vymřelý rod koňů podoby a velikosti zebry, však těla útlejšího, který hojně žil v miocénu a pliocénu Evropy a severní Ameriky. Stoličky mají četné záhyby na ploše žvýkačí, ano složitější než kůň pravý (*Equus*). Nohy mají ještě po třech prstech, z nichž pouze střední používán byl při chůzi, ježto postranní z země nedosahují. H. považován byl za předchůdce koně povstávšího z rodu *Anchitherium*, který emigraci z Ameriky přibyl. Jiní mají však za to, že nelze H. do řady předků koně našeho čítati, a to hlavně z toho důvodu, že stoličky jeho mají záhyby složitější než kůň sám. Protož považován jest za postranní větev vymřelou. *Pa.*

Hippothon, syn Poseidónův a *Alopin*, epónymos attické fyly, byl od matky pohozen, od klisny kojen a od pastýřů vychován. Když pak Théseus otce *Alopinu* *Kerkyona*, eleusinského to netvora, který dceru svou trýznil, zabil, dopomohl zároveň H-ontovi k vládě. Báji tu spracoval *Euripidés* v drama. *klk.*

Hippotigris viz *Zebra*.

Hippotoxotové viz *Hipparchos*.

Hippotragus viz Antilopy.

Hippotroche (fec.), chov koní, v. Hippeis.

Hippuridae viz Haloragidaceae.

Hippuris L., pruska nebo truskavice, rod o jediném druhu (*H. vulgaris*) z řádu *Haloragidaceae*. Vodní nebo bažinná bylina, 15 až 60 cm vysoká, z oddenků podzemních, článkovitých, kořenujících, silných, lodyhy dosti tlusté, válcovité, kolmé, šťavnaté, ženoucí. Listky uzounce čárkovité, neponožené tuhé, ponožené blanité, skoro průhledné (zvláště na formě ve vodě plynoucí var. *fluviatilis*), po 8—12 v přesledech oddálených na lodyze sestavené. Kvítky drobné, zelenavé, jednotlivé v úžlabí listů přisedlé, obojké, s nezřetelným okrajem okvětím (bez koruny). Tyčinka jediná, v medianě před čnělkou stojící, prašníky 2, introrsní, podél pukající. Čnělka ocáskovitě prodloužená, podél žláznatá. Semenník spodní, krátce elliptický, jednopouzdrý, s 1 visutým vajíčkem. Plod nažka peckovcovitá, s tlustou slupkou, s 1 semenem. Klíček rovný, v bilku uložený. Kvete v červenci a srpnu. V potocích, močálech a příkopech v Čechách dosti pořídku. Jinak v celé téměř Evropě a Asii, v severní a antarktické Americe v Grónsku a Australii. Ze severních pobřeží rozeznávají ještě *H. maritima* Hell., ale jest to jen odrůda širokolistá. Vský.

Hippurites, rod mlžů z vymřelé čeledi *Rudistae* (v. t.). Skořápka spodní pravá jest kuželovitá, daleko mohutnější skořápky svrchní, zámek záleží v zubu někdy zakrnělém, po jehož stranách jest po jamce pro zuby skořápky svrchní. Jamka přední jest hluboká, kuželovitá, zadní dvojitá, příčnou přepažená. Stěna skořápková tvoří tři do vnitř zabíhající záhyby: 1. záhyb svazový, 2. první a 3. druhý sloupek, místa, kde za živa byly otvory fitní a dýchací. Sval přední rozděluje se ve dvě, každá část jeho má pro sebe mohutný otisk; zadní vnikal do dutiny ležící poblíže zadní jamky zubové a od této příčnou oddělené. Svrchní skořápka jest víčkovitá a má 2 zuby, z nichž přední jest dlouhý, kuželovitý, zadní menší, poněkud sploštěný. Vedle zadního zuby vyčnívá mocný násadec pro zadní sval. Dutina zvířeti určená vniká obyčejně pod přední zub, který se nad ní klene. Na vnějšku svém má skořápka 3 rýhy, na těchže místech, kde na spodní skořápce je svaz, první a druhý sloupek. *H.* bývá někde hojným a významným zjevem a nalézá se v nejsvrchnějších křídlovém útvaru, počínajíc turonem. Pa.

Hippurová kyselina, $C_9H_9NO_3$, jest chemickou povahou svou kyselinu benzoylamidoctovou, $CH_2.NH(C_6H_5.CO).CO_2H$, tedy benzoylglykokol či benzoylglycin. Obsažena jest v moči koňské (odtud jméno), jako vůbec v moči všech býložravců. Moč oslí drží při určitém způsobu krmení až 2,7% h-vé k-ny, moč ovce může denně až 30% kyseliny poskytnouti. Vůbec záleží množství kyseliny té v moči velice na jakosti potravy i na velikosti námahy zvířete. Ovšem záleží se v podřízenějším množství i v moči zvířat masožravých, i tehdy, krmíme-li je výhradně masem.

Normální moč lidská chová jen málo h-vé k-ny (1 g denně). Četné deriváty benzolové (kys. benzolová a j.), požity byvše, objevují se v moči jakožto h. k., i byla těmto zjevům náležitá pozornost věnována se stran fyziologů. Připravujeme h-vou k-ny nejlépe z moči koňské, kterou za tím účelem zahustujeme náležitě odpařováním, načež přičiňujeme kyseliny solné, čímž se h. k. vyloučí. Tak nabytou surovou kyselinu čistíme, krystalujeme z vody chlórové nebo jiným způsobem. *H. k.* tvoří krystally rhombické při 188° tající. Jest těžko rozpustná ve vodě, alkoholu a aetheru, snáze rozpustná v octanu ethylnatém, kterým ji lze z výparku moče vyloučiti. OŠc.

Hippus viz Hippos.

Hirado, někdy též Firato, japan. ostrov při sz. břehu Kiuisu, jest hornatý, as 32 km dl., 7 km šir. Na vých. jeho leží město *H.* s 10.775 ob. (1885). Ostrov jest historicky pamětihodný, neboť zdejší daimio již ve století XVI. dovolil zde Portugalcům zříditi faktorii, r. 1609 též Hollandanům a r. 1613 i Angličanům. Hollandané vytlačili odtud své soky a zůstali tu až do r. 1641, kdy se přesídlili do Nagasaki.

Hiragana, Hirakana, viz Japonské písmo.

Hirám, král foinického Tyru (981—947 př. Kr.), viz Foinikie, str. 334.

Hiroinia viz Ceraospongiae.

Hirous (zool.) viz Kozel a Kozorožec. de la **Hire** [d'la ír] Philippe, geometr franc. (* 1640 v Paříži — † 1719 t.), syn malíře Laurenta de la *H.* Až do 20. roku byl malířem a sochařem. Seznámiv se s Desarguesem, obrátil se ke studiu geometrickým. S Picardem pracoval na velké mapě Francie a pokračoval po něm v měření poledníka. Ačkoli znal analytickou geometrii Descartesovu, pracoval přece jen methodou synthetickou ve smyslu Pascalově a Desarguesově. Hlavní jeho dílo *Sectiones conicae in novem libros distributae* (Paříž, 1685, fol.) pojednává o křivkách 2. stupně tím způsobem, že vlastnosti jejich vyvozuje z vlastností kružnice a dokazuje, že křivky ty jsou kuželosečkami. V *Mémoire sur les épicycloïdes* (1694) vyloženo jest Desarguesem objevené užití epicykloid při konstrukci ozubených kol. Cenné jsou též práce jeho: *Traité des roulettes* (1702); *Mémoire sur les conchoïdes* (1708) a *Traité de gnomonique*. Sd.

Hirn: 1) Ferdinand (* 1812 — † 1879), vynálezce přenesení hybné síly drátěným lanem na velkou vzdálenost; tento způsob transmise doznal od světové výstavy pařížské r. 1867 hojného rozšíření.

2) *H.* Gustav Adolf, inženýr a fysik franc., bratr před. (* 1815 v Logelbachu u Colmaru — † 1890 t.) Jako inženýr a majitel rozsáhlé prádelny zabýval se nejprve praktickými otázkami, zavedl zdokonalení na ventilátorech (1844), na parním stroji (1845), na vodoměru pro rychlost toku (1844) a studoval tření; záhy však obrátil se na dráhu vědeckou. Jakkoli nikdy nebyl na universitě, dovedl řešiti nejtěžší otázky z analytické me-

chaniky a nauky o teple. Jeho jméno vedle R. Meyera, Clausia, Joulea aj. v nauce o teple vždy bude zaujímáti jedno z předních míst: od něho pochází přesné určení mechanického aequivallentu tepla; určoval velkými pokusy ztrátu tepla při práci v parním stroji. Jiné rozsáhlé pokusy konal o roztahování kapalin teplem, o specifickém teple kapalin a plynů. Výsledky jeho badání jsou složeny v *Recherches expér. sur la valeur de l'equivalent mécanique de la chaleur* (1858) a ve znamenitém spise *Exposition analytique et expér. de la chaleur* (1862, 3. vyd. 1875—76). Také obíral se sluncem a ustanovením jeho teploty, napsal o tom *Mémoire sur les propriétés optiques de la flamme des corps en combustion et sur la température du Soleil* (Pafíž, 1873) a *Exposé d'un moyen de déterminer la température des parties du Soleil inférieures à la photosphère* (t., 1885). V teorii tepla vystřihl se všech hypotéz o povaze tepla; proto odmítal i teorii kinetickou, nejen ve svrchu uvedeném velkém spise, ale i později ještě r. 1885 vystoupil proti ní ve článku *La notion de force dans la science moderne* v *Revue scient.* Badavý duch jeho odnášel se též ke studiu kosmologickým a filosofickým. Vydal v této věci spisy: *Série d'études sur les lois et les principes constituants de l'Univers* (1850 až 1852); *Analyse élémentaire de l'Univers* (1869); *La Constitution de l'espace céleste* (1880); *Le monde de Saturne, ses conditions d'existence et de durée* (1872); *Mémoires sur les anneaux de Saturne* (1872); *Mémoire sur les conditions d'équilibre et sur la nature probable des anneaux de Saturne* (1872), jimiž získal znamenitého jména ve světě astronomickém, ukázav v něm, že kruhy Saturnovy nejsou ani hmotou pevnou ani tekutou, nýbrž že složeny jsou z velkého množství malých tělísek, kterýžto náhled před ním vyslovil Cl. Maxwell a který pozorováním později byl potvrzen. Dále vydal r. 1884 *Constitution de l'espace céleste*. Jako filosof byl H. spiritualistou a odpůrcem materialismu; vydal *La vie future et la science moderne* (Pafíž, 1882) a *Refutation scientif. du matérialisme*. Z ostatních spisů uvádíme ještě: *La musique et l'acoustique* (t., 1878); *La cinétique moderne et le dynamisme de l'avenir H.* (t., 1887). *Fka.* — Od H-a pochází též theorie parních pláštů při parních strojích, o jich užitečnosti a vlivu na spotřebované množství páry indirektní, dále konstrukce pandynamometru, o němž pojednal ve spise: *Les pandynamometres de torsion et de flexion* (Pafíž, 1876). — Srv. Faudel et E. Schwocrer, G. A. H., sa vie, sa famille, ses travaux (t., 1893). *Ubn.*

3) H. Joseph, dr., historik rak. (* 1848 v Innsbrucku), professor rakouského dějepisu na universitě innsbrucké, pracuje hlavně o historii tyrolské a kromě pojednání z tohoto oboru vydal: *Kritische Gesch. des letzten Babenbergers* (Salcpurk, 1871); *Rudolf v. Habsburg* (Videň, 1874); *Eberhard II. von Salzburg* (t., 1875); *Erzh. Ferdinand II. von Tirol* (Inšpruk, 1885—1887, 2 sv.); *Geschichte der Sagenbildung* (t., 1889).

Hirnhaim Hieronymus (vlastně Hiren-haim), skeptik křesťanský (* 1637 v Opavě — † 1679 v Hradišti u Plzně), vystudoval gymnasium ve svém rodišti, r. 1658 vstoupil v Praze do řádu praemonstrátův, učil zde na kolleji sv. Norberta filosofii a theologii a roku 1670 zvolen byl za opata. R. 1674 zřídil při zmíněné kolleji stolicí práva kanonického. Velikých zásluh získal si o stavbu kostela sv. Norberta na Strahově a o knihovnu řádovou. Spisy jeho jsou: *S. Norberti... canonicorum Praemonstratensium fundatoris ac patriarchae sermo ad eosdem Praemonstratenses* (Praha, 1676), výklad to a parafrase řeči sv. Norberta; *Meditationes pro singulis anni diebus ex sacra scriptura excerptae* (t., 1678) a hlavní dílo, jež spadá pod úvahu filosofickou, *De typho generis humani, sive scientiarum humanarum inani ac ventoso tumore, difficultate, labilitate, falsitate, iactantia...* (t., 1676). Spis ten jest prudkým útokem proti vědám a vědovcnosti. Ne snad že H. sám byl obtížen vědomostmi pozitivními a znal, co vědecká skepse proti nim pronáší, — tak ku př. Baco a Cartesius mu byli neznámi, o filosofii řecké věděl jen z pramenů druhých, Sexta Empirica, již dávno u soudobých skeptikův franc. zobecnělo, neznal vůbec —, nýbrž na Zjevení především založil důvody, proč popřel možnost poznání, a bible a literatura patristická byly mu v tom dalšími pomůckami. Neb zjevením učiněna člověku patrnou matnost jeho poznávací mohutnosti a jediného prý není axiomat, kteréž by všemohoucností Boží ve svůj opak nemohlo býti přeměněno. Druhý důvod jeho, proč není možno poznání rozumem se konající, je totiž ve smyslech se neobráží pravá podstata věcí, jest skeptikům doby tehdejší obecný a v H-ově celkem mystickým názoru významu jen podružného. Tím všim jest ovšem jeho odpor proti vědám a kritika poznávací mohutnosti příliš slabě podepřena; nešlo mu také o spekulativní prohloubení skepse, nýbrž o to, aby pomocí její víru podepřel, ale jak učinil toto, jak upravil své postavení k theologii, v tom jest jeho původnost. Rozšířiv totiž své pochybnosti o možnosti theoretického poznávání i na metafysické pomysly dogmat křesťanských, byl jen důsledným, když spolu popřel, že theologie jest jako věda uskutečnitelnou, a rozřešil tak aspoň řízně starý vnitřní spor scholastiky, jež, rozum uničujíc, přece zase jej volá ku pomoci v důkazech theologických. Místo vědění jest dána člověku víra a zdrojem jejím jest zjevení. Další důslednost v myšlení H-ově jest ta, že čím výše jest zjevení stálo, tím níže rozum položil, ale současně s tím, jak jest ostatně jen v souhlasu s obmezením rationalismu, velkou váhu položil na mravní stránku člověka. Sám byl asketou a prostě, apoštolské zřízení církve bylo mu pravzorem života křesťanského. Tím ovšem se octl ve sporu s jesuity, ale i v blízkosti s reformačními snahami. Spis jeho *De typho gen. hum.* byl dán na index librorum prohibitorum. Výtahy z něho podali Brucker, *Histor. crit. phil.*, sv. IV., str. 543; Tennemann, *Gesch. d. Philos.*, sv. X., str. 526;

Buhle, Geschichte d. neueren Philos., sv. II.; Stüdlin, Geist u. Gesch. des Skepticismus, sv. II.; Tafel, Gesch. und Kritik des Skepticismus u. Irrationalismus. Do češtiny přeloženy jsou jeho »Meditationes« pod tit. *Kvítí hory Sionské* (Praha, 1721) od Milona Hubaciusa. Srv. Barach, H. H., *Ein Beitrag zur Gesch. d. philosoph.-theologischen Cultur im siebzehnten Jahrhdt.* (1864). Zb.

Hirosaki, Hirozaki, staré město v jap. prov. Mutsu v sev. části ostr. Niponu, dříve sídlo mocného daimia, s 30.316 obyv. (1890). Nalézá se v úpadku a nemá téměř obchodu; připomenouti lze pouze výrobu mramorového zboží lakového s převládající barvou zelenou.

Hirosakima [-sima], Hirosima (t. j. široký ostrov), hlavní město jap. prov. Aki, na jihozáp. ostrova Honda, při ústí řeky Koye, v úrodné krajině. Jest sídlem divisijsního velitelství, vrch. soudu, akademie a má 90.901 ob. (1893). Železnou drahou spojeno s Hiogem a jest důležitým městem obchodním. V zálibu mořskému a H-my jest několik ostrovů, z nichž na dvou jsou proslulé poutnické chrámy šintoistického kultu, a to na Mijašimě a Itsukushima. Chrám na tomto ostrově zasvěcen jest bohyni lbeznosti a moudrosti Bentě a založen byl r. 587 po Kr. císařem Sui-ninem.

Hirosaki viz Hirosaki.

Hirpini, jeden ze čtyř kmenů samnitských ve starověké Itálii, obývající v již. části Samnia mezi Apulii, Lucanii a Campanii, s hlavním městem Maleventum, později Beneventum zvaným. Mluvili řečí oskickou a v druhé válce punské přidali se k Hannibalovi, od kterého však r. 209 př. Kr. odstoupili. Ve válce italské (91—88) dosáhli římského občanství.

Hirrové, kmen německý, který poprvé u Plinia se připomíná. Bydleli původně ve Skandinavii, odkudž přeplavili se na vých. pobřeží Baltického moře a podmanili si tamní kmeny čudské. Šafarik pokládá H-ry za předky Herulů. Pp.

Hirsau, též Hirschau, viremberská farní ves v kraji schwarzwaldském, vrchním úřadě calwském, na f. Nagoldě, při dráze viremb., s 641 obyv. (1889). Na blízku zřícenina benediktinského kláštera, zal. r. 830 hrab. Erlafriedem z Calwe. Zachována jen kaple Marianská, obnovená a rozšířená r. 1509, nyní farní kostel. Doba jeho rozkvětu padá do l. 1069 až 1091 za opata Viléma, kdy hirsavská řehole daleko se rozšířila. Vévoda viremb. Krištof proměnil klášter r. 1556 na ev. bohoslovecký ústav, nástupci jeho vystavěli na místě opatství zámek, jež r. 1692 Francouzi spálili.

Hirsemsenzel, pseudonym spis. Raupacha. **Hirsenstein** viz Herštejn I).

Hirsch: 1) H. Theodor, historik něm. (* 1806 v Altschottlandě u Gdanska — † 1881 ve Greifswaldě); hlavní jeho dílo jest: *Danzigs Handels- und Gewerbegeschichte unter der Herrschaft des Deutschen Ordens* (Lipsko, 1858); se Strehlkem a Töppenem vydával v l. 1861 až 1874 *Scriptores rerum Prussicarum* (t., 1861 až 1874, 5 dílů) a *Urkunden und Akten zur*

Geschichte des grossen Kurfürsten (t., 1880, 6. díl).

2) H. Samson Raphael, židov. theolog (* 1808 v Hamburku — † 1888), byl rabbinem v Mikulově na Moravě, od r. 1852 ve Frankfurtu nad M. Jest zástupcem nejpřísnějšího směru orthodoxního, jež zastupoval v listu »Ješurun« (1855—1870, 1882 a násl.) a ve spisech: *Ben Ufel* (1836); *Choreb* (1835—1837); *Denkschrift über die Judenfrage* (1873); *Das Princip der Gewissensfreiheit* (1874). Větší exegetické jeho práce jsou *Der Pentateuch, übersetzt u. erläutert* (2. vyd. 1883), a *Die Psalmen* (1882).

3) H. Rudolf, básník něm. (* 1816 v Napaedlich na Moravě — † 1872 ve Vídni), studoval v Brně gymnasium a práva ve Vídni, kde básněmi lyrickými a dramatem *Raphael* (1836) na veřejnost vystoupil. R. 1840 přišel do Lipska, kde redigoval Herlošem založený list »Der Komet«. R. 1843 nastoupil v Rakousku službu politickou a stal se později bibliotekářem v ministeriu policejním. Oborem působnosti jeho byla ballada, romance a píseň. Vydal: *Frühlingsalbum. Lieder* (1857); *Balladen u. Romanzen* (1858); *Buch der Sonette* (1841); *Soldaten-Spiegel* (1851); *Irrgarten der Liebe* (6. vyd., 1856); *Stimmen des Volkes. Zur Genesung des Kaisers* (1853, do češt. přel. Pok Poděbradský); *Lieder ohne Weltschmerz* (1856) a jiné.

4) H. August, lékař něm. (* 1817 v Gdansku — † 1894 v Berlíně). Byl původně kupcem a pak vystudoval lékařství v Berlíně a Lipsku. Hodlaje vstoupiti do služeb anglických v Indii, věnoval se horlivě studiu epidemických nemocí a tak byl získán pro obor, ve kterém později tak znamenitou měrou vynikl. R. 1863 stal se i professorem dějin lékařství v Berlíně. Na jeho a Pettenkoferův podnět zřízena byla r. 1873 zvl. říšská něm. cholerová kommise; sám účastnil se činně při studiu různých epidemií v Německu a r. 1878 jako člen mezinárodní morové kommise v Astrachaňsku. Práci a zpráv jeho je veliká řada. Z podstatnějších buďtež uvedeny: *Ueber die geographische Verbreitung von Malariafieber u. Lungenschwindsucht und den räumlichen Antagonismus dieser Krankheiten* (1848); *Handbuch der historisch-geographischen Pathologie* (Erlanky, 1859 až 1864, 2 sv.; 2. vyd. t., 1881—86 2 sv.); *De collectionis Hippocraticae auctorum anatomia* (Berl., 1864); *Die Meningitis cerebro-spinalis epidemica* (t., 1866); *Ueber Verhütung u. Bekämpfung der Volkskrankheiten* (t., 1875); *Geschichte der mediz. Wissenschaften in Deutschland* (Mnichov, 1893). Vedle Virchowa byl od r. 1866 spoluvydavatelem sborníku »Jahresbericht über die Fortschritte und Leistungen der Medizin« a pak vydavatelem díla »Biograph. Lexicon der hervorragenden Aerzte aller Zeiten und Völker« (Videň, 1884—88, 6 sv.).

5) H. Bruno, lékárník německý (* 1828 ve Zhořelci). V rodišti oddal se lékařnictví, načež vstoupil na universitu berlínskou. V l. 1855 až 1872 byl majetníkem lékárny v Grünburku.

Roku 1875 promovován byl v Giessech a od té doby také věnoval se studiu evropských farmakopoei. Výsledek jeho jest objemná *Universal-Pharmakopoe* (Got., 1884—90, 2 sv.) o veškerých evropských farmakopoeích. Vedle farmakopoee něm. (s dodatkem) vydal i spisy o zkoumání léků, o fabrikaci umělých vod minerálních, praktické lékárnictví a výklad na »Arzneibuch« něm. říše. Jinak byl a jest pilným spolupracovníkem odborných časopisů. šnk.

6) H. Abraham, architekt franc. (* 1828 v Lyonu). Studoval architekturu za Desjardina, jehož spolupracovníkem později se stal. R. 1876 jmenován ředitelem na École nationale des Beaux-Arts v Lyoně. Ve svém rodném městě vystavěl několik soukromých a veřejných budov, z nichž uvádíme velký seminář (1855), synagogu (1865), novou fakultu lékařskou, z největších v Evropě. Byl též spolupracovníkem »Revue génér. d'architecture« a uveřejňoval »Notes« sekce architektury na všeobecné výstavě pařížské (1867).

7) H. ová J eny, spisovatelka něm. (* 1829 v Srbišti), redigovala r. 1860—64 belletristickou přílohu »Bazar«, pod jménem J. Arnefeldt uveřejnila několik románů (*Der Vater Schuld, Schwere Ketten* a j.), přeložila z J. St. Milla »Subjection of woman« pod titulem *Hörigkeit der Frauen* (2. vyd. 1892) a horlivě působila ve prospěch práce žen a výrobního jich vzdělání. Od 1870—1882 redigovala list »Der Frauenanwalt«.

8) H. Adolf (* 1830 v Halberstadtě), profesor astronomie a ředitel hvězdárny v Neuchâtelu, člen mezinárodní komise zeměměřické, studoval osobní rovníci pro pozorování průchodní, zkoumal chyby strojů průchodních a stanovil jich periodické změny, jež snad souvisí s lokálním pošínováním půdy, redigoval společně s prof. Popolzerem jednání kongressu geodaetů v Římě. Velké ceny jsou společně práce A. H. e a E. Plantamoura: *Détermination télégraphique de la différence de la longitude entre Genève et Neuchâtel* (Geneva, 1864); *Nivellement de précision de la Suisse* (t. a Basilej, 1868—77); *Détermination télégraphique de la différence de longitude entre les stations suisses* (t., 1872); *Détermination télégraphique de la différence de longitude entre la station astron. du Simplon et les observatoires de Milan et de Neuchâtel* (t., 1875); *Déterm. télégr. de la diff. de long. entre la stat. astron. du Righi-Kulm et les observ. de Zurich et de Neuchâtel* (t., 1871). Gs.

9) Moritz H. baron von Gereuth, židovský filantrop (* 1831 ve Mnichově — † 1896 na blízku Komárna v Uhrách). Oženil se bohatě s dcerou belg. bankéře Bischoffsheima, nabromadil ohromné jmění stavbou železnic v Turecku, prohnáním bursovními spekulacemi a půjčkami. Měl rozsáhlé a četné statky v Uhrách, v zemích rakouských (mimo jiné Veverí a Rosice na Moravě), v Anglii a ve Francii. Ztratil ženu a jediného syna, oddal se podporování židů. R. 1890 věnoval 12 mill. zl. na zřízení zemědělských a řemeslnických škol

pro své souvěrce v Haňči a Bukovině. Komitét za tím účelem sestavený otevřel asi 35 škol s 5000 žáky. Na zřízení zemědělských a řemeslnických osad v Sev. Americe, určených pro ruskožidovské vystěhovalce, věnoval H. sumu 12 mill. fr. Největší dar učinil však r. 1891, založiv nákladem 50 mill. fr. »židovské kolonizační sdružení«, jež vypracovalo velkolepý plán kolonizace Argentinské republiky a jiných zemí židovskými vystěhovalci z Ruska a roku 1892 obdrželo svolení ruské vlády k tomu, aby zahájilo činnost svou v Rusku.

10) H. Max, polit. oekonom něm. (* 1832 v Halberstadtě). Studoval v Tubinkách, Heidelbergu a Berlíně práva a filosofii, založil r. 1859 v Berlíně nakladatelskou firmu, převzal r. 1862 po svém otci obchod se zemědělskými produkty v Magdeburce, věnoval se však při tom politickému a spolkovému životu. Roku 1867 přestěhoval se do Berlína, aby se věnoval úplně záležitostem veřejným. V l. 1869, 1877, 1881 a 1890 volen byl do řííšského sněmu německého, kde se připojil ku straně pokrokové a vyvíjel velikou činnost. Podniknuv studijní cestu do Anglie a Skotska, způsobil r. 1868, že v Německu po vzoru anglickém zakládány byly četné těžařské spolky, a vydával spolkový orgán »Der Gewerkverein«. Ze spisů H-ových sluší uvésti zvláště: *Über den Einfluss der Maschinen auf die Volkswirtschaft; Skizze der volkswirtschaftlichen Zustände in Algerien* (Gotinky, 1857); *Reise in d. Innere von Algerien* (Berlín, 1862); *Sociale Briefe aus England; Normalstatuten für Einigungsämter* (2. vyd. t., 1874); *Die gegenseitigen Hilfskassen und die Gesetzgebung* (t., 1875); *Gewerkvereinsleitfaden* (s Polkem, t., 1876); *Was bezwecken die Gewerkvereine?* (6. vyd. t., 1884); *Der Staat und die Versicherung* (t., 1881); *Das Krankenversicherungsgesetz vor dem Reichstage* (t., 1883); *Die hauptsächlichsten Streitfragen der Arbeiterbewegung* (1886; též franc.); *Die Grundzüge der Alters- und Invalidenversicherung und die Arbeiter* (1888); *Arbeiterstimmen über Unfall- und Krankheitsverhütung* (1889); *Das Invaliditäts- u. Altersversicherungsgesetz* (Vratislav, 1890, 2. vyd.); *Die Arbeiterschutzgesetzgebung* (2. vyd. Vratislav, 1892); *L'organisation ouvrière en Allemagne* (1891, něm. 1892); *Leitfaden mit Musterstatuten für freie Hilfskassen* (Berlín, 1892); *Die Arbeiterfrage und die deutschen Gewerkvereine* (Lipsko, 1893); Periodicky vydává *Arbeitsstatistik d. deutschen Gewerkvereine*.

11) H. Joseph, inženýr francouzský (* 1836 v Lyoně). Zabýval se nejprv pracemi navigačními, načež věnoval se po kolik let průmyslu metallurgickému. Po té přednášel o parních strojích na odborné škole pro stavbu mostů a silnic a nabyl značného věhlasu jako odborník. Napsal: *Note sur les élévateurs de canaux; Leçon sur les machines à vapeur* (v »Annales des ponts et chaussées«); *Reservoir-siphon de Mittersheim; Théorie des machines aéro-thermiques* (1874—75); *Traductions de notes sur l'Amérique* (1875).

12) H. Franz Wilhelm, spisovatel něm. (* 1844), redigoval v Berlíně po delší dobu »Salon« (1874—1883), »Magazin für die Litteratur des In- u. Auslandes« (1884), pracoval v oboru literární historie (hl. dílo *Geschichte der deutschen Literatur*, 1883, 3 sv.), politiky (*Elsass u. Lothringen*, 1870, *Die orientalische Frage*, 1877) a osvědčil se básníkem obratné formy v eposu *Aennchen von Tharau* (1882). Mimo to vydal činohru *Der verlorene Sohn* (1879) a básně *Vagantensang und Schwerterklang* (1889) a j.

Hirschau: 1) H. v Čechách a v Bavorsku viz Hiršava. — 2) H. ve Vírtembersku viz Hirsau.

Hirschband Napoleon, spisovatel polský (* 1860 ve Varšavě), ukončil právníká studia na universitě varšavské a uveřejnil v různých časop. řadu filosofických a aesthetických studií, z nichž jsou hlavnější: *Synteza badań filozoficznych nad dziejami ludzkości* (»Ateneum«, 1884); *Idea organizmu w badaniach społecznych* (t., 1887); *Wola zbiorowa i zasada szczęśliwości* (t., 1888); *Pesymizm i etyka* (»Prawda«, 1883); *Epidemia pesymizmu* (t., 1887); *Filozofia gnusności* (t., 1886); *Estetyka barw i filozofia złotego środka* (t., 1886) a mn. j. Mimo to vydal: *Byron, antologia z przekładów cudzych i własnych* (Varšava, 1888).

Hirschberg: 1) H., město v Čechách, viz Doksy 1. — 2) H., osada t., hejt., okr. a pš. Prachatic, fara Chroboly; 7 d., 29 obyv. n. (1890).

3) H., ves ve Slezsku, hejt. Krnov, okr. Albrechtice, fara a pš. Holčovice Dolní; 1řf. škola. Ves 1½ hod. dl. Samoty Zadní Kouty a Neuc.

4) H., kraj. město v prus. vl. obv. lehnickém ve Slezsku, při vtoku řeky Zackenu do Bobru a na žel. trati waldenburg-zhofelecké, 343 m n. m., má pěkný evang. kostel z r. 1707, kraj. úřady, kraj. soud, k němuž náleží 12 okr. soudt, katastrální a berní úřad, poštu I. řf., gymnásium, vyšší dívčí a průmyslovou školu, ústav pro hluchoněmé, obch. komercu, filiálku říšské banky, průmysl plátenický, továrny na stroje, parní kotly, porculán a na ovocné víno a 16.214 ob. (1890), z nich 3526 kat. a 388 žid. Město bylo r. 1108 od polského Boleslava III. obehnanó hradbami a stalo se v XVII. až XVIII. stol. středem plátenického a tkalcovského průmyslu.

Hirschberg: 1) H. Alexander, historik polský, docent polských dějin a kustos hrab. národ. ústavu jména Ossolińských ve Lvově. Napsal několik větších pojednání o dějinách polských XVI. stol., na př. *Dzieśięć pierwszych lat panowania Zygmunta I.* (Lvov, 1874); *Hieronim Łaski* (t., 1888); *O łyciu i pismach Justa Ludwika Decyusza* (t., 1873).

2) H. Julius, lékař něm. (* 1843 v Postupimi). Lékařství vystudoval v Berlíně, stal se tu očním lékařem a pak řed. soukromého ústavu léčebného, roku 1870 se habilitoval a r. 1879 stal se mimoř. professorem očního lékařství v Berlíně. Vedle odborných prací ophthalmolog. vydal též několik cestopisů.

Z jeho prací buďtež uvedeny: *Markschwamm d. Netzhaut* (1869); *Mathematische Grundlagen d. medizinischen Statistik* (1884); *Beiträge zur praktischen Augenheilkunde* (I.—III., 1876—1878); *25jähriger Bericht über die Augenheilstalt v. H.* (1895); *Um die Erde* (1894). Mimo to založil r. 1877 »Centralblatt. für praktische Augenheilkunde«.

Hirschbergen viz Hiršperky.

Hirschbügel, tvrziště na Moravě, v. Stonařov.

Hirschdorf viz Jelenice.

Hirscholy Kaspar, malř (* kol 1701 v Praze — † 1745 t.), žák Angermayerřv. Maloval většinou krajiny, zvěř a zátiř. V pražském Rudolfině jest od něho 7 obrazů. *J-k.*

Hirschen viz Jeleny.

Hirschenstand, far. ves v Čechách, hejt. Kraslice, okr. Nýdek; 164 d., 1206 ob. n. (1890), kostel sv. Antonína Pad. (z r. 1779), 4řf. šk., poš., celní úřad, pila se řindelnou, řtedisko krajkářství, opuřténé doly hnědouhelné.

Hirschenstein, osada v Čechách u Svojiře, hejt. Sušice, okr. Kařp. Hory, fara a poš. Rejštyř. Dolní; 8 d., 89 ob. n. (1890).

Hirscher Joh. B., něm. theolog katolický (* 1788 — † 1865), profesor morálky nejprve v Tubinkách, od r. 1837 ve Freiburgu, muž svobodomyslných, reformatorních snah, napsal v tomto směru: *Erörterungen über die grossen religiösen Fragen d. Gegenwart* (2. v. 1865); *Die kirchlichen Zustände der Gegenwart* (1849); *Antwort an die Gegner* (1850); z jiných jeho spisů uvádíme: *Die christl. Moral* (5. v. 1850—51); *Die Lehre vom Ablass* (6. v. 1855); *Nachgelassene kleinere Schriften*, vydal Rolfus (Freiburg, 1868).

Hirschfeld, ves v Čechách, hejt. a okr. Ař, fara a poš. Hazlov; 53 d., 390 ob. n. (1890). Sem náleží osada Frankenhäuser.

Hirschfeld: 1) H. Christian, justiční rada a profes. filosofie v Kielu (* 1742 — † 1792), získal si zásluhy o rozvoj ozdobného zahradnictví v Německu tím, že přímočarý dekorativní sloh francouzský zatlačil volnými formami přirozeného vývoje. Posud se cení jeho *Theorie d. Gartenkunst* (1779—85, 5 sv.).

2) H. Otto, historik něm. (* 1843 v Královci), studoval v rodném městě filologii a, nařv doktorát, habilitoval se r. 1869 jako docent pro dějiny starověku v Gotinkách, r. 1872 stal se mimoř. professorem v Praze, r. 1875 řádným ve Vídni, odkud r. 1885 povolán byl na universitu berlínskou. Vydal: *Getreideverwaltung in der röm. Kaiserzeit* (Gotinky, 1869); *Untersuchungen auf dem Gebiet der römischen Verwaltungsgeschichte* (Berl., 1877); *Zur Geschichte des lateinischen Rechts* (Videň, 1879); *Gallische Studien* (t., 1883—84); *Inscriptiones Galliae Narbonensis* (Berl., 1888).

3) H. Gustav, archaeolog něm. (* 1847 v Pyritz — † 1895 ve Wiesbadenu). Studoval klass. filologii a archaeologii v Tubinkách, Lipsku a Berlíně, pak konal vědecké cesty jako stipendista archaeol. ústavu německého po Itálii, Řecku a Malé Asii, r. 1875—77 účastnil se výkopů něm. vládou v Olympii podni-

kaných, r. 1878 stal se mimoř., r. 1880 řádným profesorem klass. archaeologie v Královci, r. 1882 konal vědecké cesty po Malé Asii. H. získal si nezapomenutelné jméno, objeviv 8. kv. 1877 v Héraiu olympijském Praxitelova Herma. Z publikací H-ových uvádíme: *Tituli statuariorum sculptorumque Graecorum cum prolegomenis* (Berlín, 1871); *Athena und Marsyas* (t., 1872); *Paphlagonische Felsengräber* (t., 1885); *Die Felsenreliefs in Kleinasien und das Volk der Hittiter* (t., 1887); *Griech. Inschriften des Britischen Museums* (t. 1893). Mimo to byl účasten literárně při vydávání prvních dvou dílů publikace »Die Ausgrabungen zu Olympia« (t., 1877—78) a pořídl kritické vydání listů Moltkeových z Turecka (t., 1893). Hojná pojednání H-ova otiskána jsou v »Archäol. Zeitung«, v publikacích berlínské akademie věd, saské učené společnosti, »Geogr. Jahrbuch«, »Antike Denkmäler«, *Festschrift für Joh. Overbeck* a j. Sr. E. Curtius, *Zur Erinnerung an G. H.* (»Deutsche Rundschau«, 1895, seš. 12.).

4) H. Georg, spis. něm. (* 1873 v Berlíně), napsal: *Zu Hause*, hra (1893); *Capriccio*, drama (1894); *Bei Beiden*, novella (1894); *Dámon Kleist* (1895); *Der Bergsee*, román (1896); *Die Mütter*, hra (1896). Vynikl v poslední době jako svérázná hlava z řad něm. Moderny. Sr. »Rozhledy«, 1896.

5) Samuel Greifenson von H., pseudonym spisovatele románu *Simplicissimus*, viz H. J. Ch. von Grimmeishausen.

6) H. Robert, hudební aesthetik německý (* 1858), studoval na gymnasiu ve Vratislavi a ve Vídni, zde též filosofii a zároveň na konservatoři, povýšen na doktora filosofie na základě disertační práce *Johannes de Muris* r. 1884, načež jmenován profesorem hudební aesthetiky na konservatoři »Společnosti přátel hud.«. R. 1885 vzbudil »renaissančními večery« kult staré hudby »a capella«, při čemž dostal se v ostrý spor s Ed. Hanslickem, jehož nedůslednosti kritické osvitil v brožuře *Das kritische Verfahren Hanslicks*. Jako publicista jest H. stoupencem Ehlertovým, způsob feuilletonní, od Hanslickových dob rozšířený, nahrazuje rázem essayistickým, tkvícím na hlubších základech aesthetických. Výborné práce ve směru tom, uložené ve feuilletonu vídeňské »Presse«, nedočkaly se dosud souborného vydání. Od r. 1894 rediguje H. programní knížky vídeňských filharmoniků, v nichž zvláště vynikají pronikavé rozборы děl Smetanových. V

7) H. Ludwik Mauricy, anatom polský (* 1816 v Nadarzynu u Rawy — † 1876 ve Varšavě). Jsa od svého otce pšněs předržován ke studiu talmudistickým, prchl do Paříže, kdež se stal nejprve sluhou v anatomickém ústavě a později praeparatorem Bonnigeryovým. Za mimořádných okolností vystudoval lékařství, tak že byl r. 1848 povýšen na doktora. Zastáváje po krátký čas též nemocniční služby v Paříži, byl r. 1859 povolán za profesora popiané anatomie do Varšavy. Vynikal zejména jako praeparator soustavy nervové a stal se tak pro rozvoj neurologie

zvláště zasloužilým. Hlavní jeho díla jsou *Névrologie ou description et iconographie du système nerveux et des organes des sens de l'homme, avec leur mode de préparation* (Pař., 1853; atlas obsahuje 92 rytiny Leveilléovy, jež mají dosud cenu, jsouc často reprodukovány) a *Anatomija opisowa ciała ludzkiego* (Varš., 1861—69 ve 4 sv.).

Hirschhäuser Joseph, sochař (* 1801 ve Vídni — † 1859). Vzdělav se ve Vídni, žil v l. 1838—45 v Badenu u Vídne. Prováděl hlavně poprsí vynikajících vrstevníků svých, medailony a sošky bronzové. J-k.

Hirschhorn, město v hesské provincii starckenburské, kraji heppenheimském, na ř. Neckaru a na žel. dráze Heidelberg-Eberbach-Vircpurk, má 1977 oby. (1890), zámek, starý katolický a nový evangelický chrám, okresní soud, lesní úřad, lomy a provozuje čilou plavbu a obchod se dřívím, tříslem a dobytkem.

Hirschol Adolf, malíř uherský (* 1860 v Temesváru). Vzdělal se u Eisenmengera ve Vídni (1874), kde projevil již znamenitý talent. Po krátkém pobytu v Paříži stal se ve Vídni žákem Leop. Karla Müllera a vystoupil poprvé r. 1881 s větším dílem *Přechod Hannibalův přes Alpy*, za který dostalo se mu první ceny. Na to cestoval s učitelem svým Müllerem do Egypta a vystavil r. 1883 veliký obraz *Vpád Vandalů do Říma*. Z dalších obrazů uvádíme: *Mor v Římě*; *Ahasver*; *Sv. Cecilie*; *Svatební průvod* (1891) a j. J-k.

Hirschmann (rus. Giršman) Leonard Leopoldovič, oční lékař ruský (* 1839), profesor a ředitel oční kliniky v Charkově. Pracoval v předních evropských laboratorích a náleží k nejlepším ruským lékařům. Hlavní spisy: *Zur Lehre von der durch Arqueimittel hervorgerufenen Myosis und Mydriasis* (1863); *Matérialy fiziologii cvětoočuščenija* (1868); *K léceniju trachomy* (1873) a j.

Hirschmantel, ves čes., viz Hefmánky. **Hirschmentzel** Kristian Gottfried, spis. českolat. (* 1638 ve Frydku v Těšínku, † 1703 ve Velehradě). Vysvěcen byv r. 1670 v Olomúci na kněžství, působil od r. 1671 v Boršicích a od r. 1674 hospodařil na statku v Bolaticích ve Slezsku, kde vymohl svěcení svátku Cyrilla a Methodia v olom. diecési a zásluh si získal o vojsko Jana Sobieského. Na sklonku života jako spirituál na Velehradě jal se pomýšletí na vydávání četných (48) svých prací, z nichž dotud vyšly pouze *Vita SS. Cyrilli et Methodii* a *Oratio de passione* (Praha, 1667). Ostatní, celkem nekritické, zůstaly v rukopise, jako: *Historia quadripartita de regno, de Marchionatu Moraviae et de monasterio Velehrad; Sacri cineres Velehrad; Velehrad vetus et novum; Nova et vetera loci Velehrad monumenta* a jediný český spisek o vyzdvižení arcibratrství sv. růžence v chrámě bolatickém r. 1668. Viz Jireček, *Rukověť* I. 244 sl.

Hirschsteinhäuseln, H e r s t e i n h a u s e l n, také G i b a c h t, osada v Čechách u Mýtnice, hejt. Horš. Týn, okr. Ronšperk, fara Pivoňka, poš. Nemanice; 29 d., 175 ob. n. (1890), pila, myslivna.

Hirsohtowt Polikarp, lékař pol. (* 1827, † 1877), byl ředitelem chirurgické kliniky ve Varsavě a mezi studenty požíval obecné vážnosti. Uveřejnil mnoho pojednání ze svého oboru a r. 1866 založil dosud vycházející časopis »Gazeta lekarska«. Mimo to přistoupil k vydávání sbírky »Bibliotheca umiětnosci lekarskich« ve 20 dílech, které však neukončil, podlehnul těžkému zranění následkem loupěžného přepadnutí.

Hirsohvogel, umělecká rodina stol. XV. a XVI. v Norimberce, k níž náleží:

1) H. Veit starší (1461—1525), malř na skle, jenž v norimb. kostele sv. Sebalda provedl okno Maximiliánovo (1514) a okno markrabské (1527).

2) H. Veit mladší, syn před. († 1553); význam jeho jest podřizenější.

3) H. Augustin, bratr před. (* kol 1503 — † kol 1569 ve Vídni), kdež od r. 1530 žil. Byl malřem na skle, ryjcem, hrnčifem, geometrem a inženýrem. Jeho leptané krajiny jsou z nejlepších prací toho druhu v XVI. stol.; dovedlť charakteristiku leptané rytiny pochopiti, podáváje krajinnou náladu lehkou, význačnou a suggestivní kresbou. Méně zdařilé jsou jeho figurální listy, v nichž jeví se slabým kreslifem. Uvádíme z nich: *Betlémská vražda dětí* (dle Raffaela); *Vzkříšení Lazara*; *Nesení kříže*; *Sebevražda Kleopatry*. Provedl i četné podobizny. J.-k.

Hirson [irsōn], kanton, město ve franc. dep. Aisne, arr. Vervins, na ř. Oise, stanice Sev. a Vých. dráhy, s 5829, j. ob. 6150 ob. (1891). Výroba skla, strojů, cihel, košíků, krajkářství, brdicové lomy. R. 1870 zřizena tu tvrz.

Hirsova, Chrsova, rumun. *Hârşova*, město v rum. Dobrudži, na pravém, zde přikrém, břehu Dunaje, s 2171 ob. (1889), z polovice Turky. Často zde bylo bojováno mezi Rusy a Turky. Pevňostka zdejší jest v rozvalínách.

Hirst [herst] Thomas Archer, matematik angl. (* 1830 v Heckmondwike v Yorkshiru). Byl r. 1853—56 učitelem matematiky na Queenwood-College v Hampshiru a, vykonav potom vědecká studia v Paříži, stal se profesorem matematiky na universitě londýnské. Žije nyní jako soukromý učenec v Londýně. Práce jeho, uveřejněné ve Zprávách Královské a Matematické společnosti londýnské, v »Comptes Rendus«, v »Nouvelles Annales«, v Annalech Brioschiových, v časopisech Lionvilleově a Battagliniově i j., vztahují se hlavně ku geometrii a dílem i k theoretické fysice. Zvláště zabýval se H. teorií geometr. transformací. Transformace H-ova čili dle názvu jím zavedeného kvadratická inverse jest involuční transformace kvadratická, takto stanovená: Zvolíme li v rovině stálou kuželosečku Γ a mimo ni bod s , lze libovolný útvar rovinný transformovati v jiný, přidružíme-li k libovolnému bodu m útvaru prvního v útvaru druhém bod m' , který jest průsečkem paprsku sm s polárou M bodu m vzhledem ke křivce Γ . Znamenitě pojednání H-ovo o tomto předmětu (o *the quadric inversion of plane curves*) uveřejněno r. 1865 v »Proceedings of the Royal

Soc. of London« (italský překlad Cremonův v »Annali di matematica«, VII. a Battaglini, »Giornale« IV.). Sd.

Hirstein viz Herštejn.

Hirszenberg Samuel, malř pol. (* 1865 v Lodži), studoval v Mnichově a v Paříži. V poslední době činným byl v Mnichově a maloval zejména obrazy: *Uriel Acosta*, *Spinosa*, *Talmudisté* a podobizny. J.-k.

Hiršava (*Hirschau*): 1) H., far. ves v Čechách, hejt. Domažlice, okr. N. Kdyně, poš. Všeruby u Domažlic; 45 d., 15 ob. č., 218 n. (1890), kostel Dobrého Pastýře, klášter chud. škol. sester s kostelem Nanebevzetí P. Marie a zřř. soukr. měšť. šk. pro dívky, zřř. veř. šk., mlýn.

2) H., město bavorské ve vlád. obv. Horní Falci, okr. úřadu amberském (422 m n. m.); 1869 ob. (1890), většinou katol., 2 kostely a zámek, proslulá továrna na porculán a kameninu, v okolí vápenky a cihelny, žulové lomy a ložiska písku. Zde byl zatčen Jeronym pražský 24. dub. 1415.

Hiršperky (*Hirschbergen*), osada v Čechách u N. Pece, hejt. Krumlov, okr. Planá, fara a poš. Zelnava; 27 d., 218 ob. n. (1890), itř. šk., pila a myslivna. Nad osadou vystavěn r. 1821 tunel pro Schwarzenberský kanál ku plavení dříví (417 m dl.).

Hirt: 1) H. Aloys, archaeolog něm. (* 1759 v Behle v Badensku — † 1837 v Berlíně). Studoval v Nancy a ve Vídni, v l. 1782—96 žil v Itálii, r. 1796 stal se členem berlínské akademie věd a akademie umění, později prof. archaeologie na nově založené universitě berlínské. R. 1816—17 konal vědecké cesty po Itálii, Belgii a Holandsku. Z publikací H-ových, pilných a střízlivých, ale již při vyjití svém antikvovaných, uvádíme: *Bilderbuch für Mythologie, Archaeologie u. Kunst* (Berlín, 1805 a 1816, 2 seš.); *Die Baukunst nach den Grundsätzen der Alten* (t., 1809); *Der Tempel der Diana zu Ephesus* (t., 1809); *Der Tempel Salomo's* (t., 1809); *Der Tempel des capitolinischen Jupiter* (t., 1813); *Über die egyptischen Pyramiden* (t., 1815); *Die Hierodulen* (t., 1818); *Die Geschichte der Baukunst bei den Alten* (t., 1821 až 1827, 3 d.); *Die Geschichte der bildenden Künste bei den Alten* (t., 1833). Srv. Bursian, *Gesch. d. class. Philologie*, str. 602. Vy.

2) H. Johann, sochař něm. (* 1836 ve Fürthu), nyní professor v Mnichově. Zjednav si obliby popsými, soškami a jinými dekorativními předměty, věnoval se pak sochařství ve velkém slohu. Tvořil většinou nahé ideální figury. Sochy jeho jsou mistrovsky pojaty a vypracovány, ušlechtilostí tvarů svých upomínající na mistry antické. Hlavní jeho díla jsou: *Amor kuřící šíp*; *Andromeda*; *Mladý David*; *Arethusa*; *Klythia*; *Prchající nymfa*; *Faust a Marketa*; *Popelka*; *Hermann a Do-rothea*; *Lady Macbeth* a j. vedle řady genrů.

3) H. Ludwig, lékař něm. (* 1844 ve Vratislavi). Lékařství vystudoval ve svém rodišti, pak v Berlíně, Vircpurku a v Praze, od r. 1877 působí jako mimoř. prof. hygieny ve Vratislavi. Napsal: *Die Krankheiten der Arbeiter*

(Vrat., 1871—77, 4 sv.); *System der Gesundheitspflege* (t., 1876); *Arbeiterschutz etc.* (t., 1870); *Pathologie und Therapie der Nervenkrankheiten* (2. vyd. Vídeň, 1894).

de **Hirtenberg** Jáchim viz Pastorius.
Hirth: 1) H. Georg, spisovatel a nakladatel něm. (* 1841 v Gräfenonně u Gothy), chovanec zeměpisného ústavu Justa Perthesa v Gothě. Kromě politických prací zabýval se dějepísem a teorií umění výtvarných. Napsal: *Das deutsche Zimmer* (1879, 3. vyd., 1886); *Kulturgeschichtliches Bilderbuch aus drei Jahrhunderten* (1881—90, 6 sv.); *Ideen über Zeichenunterricht* (3. vyd., 1887); *Cicerone d. Gemäldegalerien zu München u. Berlin* (1888—90, s R. Mutherem); *Aufgaben der Kunstphysiologie* (1891); *Das plastische Sehen als Rindenrang* (1893); *Lokalisationspsychologie ...* (1894) a j.

2) H. Friedrich, sinolog německý (* 1845 v Graefentonně), celně feditel v Cungkingu. Jako sinolog osvědčil se H. poprvé důkladnou prací o styku Číny se západem: *China and the Roman Orient* (1885). Následovaly neméně důkladné, nové a zajímavé práce: *Ancient Porcelain* (1888); *Chinesische Studien I.* (1890); *Die Länder des Islam nach chinesischen Quellen* (1895). H. napsal i důkladnou grammatiku moderní čínštiny: *Notes on the chinese documentary style* (Sanghai, 1888). Dk.

Hirth du Frèmes [- dy frén] Rudolf, genrista (* 1846 v Gräfenonně u Gothy). Studoval na umělecké škole v Norimberce (1861 až 1864) za Krelinga, načež vstoupil na akademii mnichovskou za Ramberga. Cestoval po 5 let v Holandsku, Belgii a Francii a usadil se v Mnichově, později v Dieasenu na Ammerakém jezeře. Maloval: *Sklizeň chmele* (1870, mus. ve Vratislavi); *Rozdávání pokrmů mezi chudými v klášteře*; *Hrob Rubensův v kostele sv. Jakuba v Antverpách*; *Na květnaté louce* a jiné. J-k.

Hirtius Aulus, horlivý stoupenec Caesara, jehož různých výprav válečných se účastnil, zejména v Gallii (od r. 58) a později v Hispanii r. 45. Na r. 43 byl se svým přítelem C. Pansou za konsula ustanoven i nastoupil také, ač mezi tím již Caesar zavražděn byl, úřad svůj r. ledna roku toho. Jako konsul přiměl senát k tomu, by všem, kdo opřeli se výzývavému jednání Antoniovu, chvála byla vyřčena, zvláště mladému Octaviánovi, a když pak Antonius za nepřitele vlasti byl vyhlášen, táhl v čele vojska do severní Italie proti němu. Spojiv se tu s kollegou, svedl dne 27. dubna u Mutiny s vojem Antoniovým bitvu, v níž sám padl, Pansa však tak těžce byl poraněn, že druhého dne skončil. H. byl muž jemně vzdělaný a též literárně činný. Napsal dokončení *Paměti Caesarových o válce Galské*, totiž osmou knihu jich (Suet. *Iul.* 56). Zda i spisek jednající o Caesarově válce v Alexandrii a některých jeho podnikcích, jež hned po ní následovaly (*Bellum Alexandrinum*), od něho pochází, jest pochybné. Ale najiato není H. původcem knih o válce africké a o válce hispanské (*Bellum Africum*, *Bellum Hispanense*), jež složily patrně osoby menšího vzdělání a

nižšího stavu. Srv. Ed. Fischer, *Das achte Buch vom gallischen Kriege und das Bell. Alex.* (Pasov, 1880). RNk.

Hirudo (*Hirudinea*) viz Pijavky.

Hirundo (*Hirundinidae*) viz Vlaštovky.

Hirzel: 1) H. Hans Kaspar, spisovatel a oekonom švýc. (* 1725 v Curichu — † 1803). Byl vrchním městským lékařem a členem velké rady v Curichu. Napsal: *Die Wirtschaft eines philos. Bauers* (Cur., 1774, 2. vyd.); *Das Bild eines wahren Patrioten* (t., 1767, 2. vyd., 1775); *An Gleim über Sulzer* (Winterthur, 1780, 2 sv.); *Auserlesene Schriften zur Beförderung der Landwirtschaft* (Cur., 1792, 2 sv.).

2) H. Ludwig, theolog (* 1801 v Curichu, † 1841 t. jako profesor theologie). Proslul komentářem k Jóbovi (Lipsko, 1839, 3. vyd., 1860).

3) H. Salomo, knihkupec něm. (* 1804 — † 1877 v Halle), vydával ponejvíce obsáhlá díla vědecká (slovník bratří Grimmův, spisy Král. saské učené společnosti, Jablonovského společnosti v Lipsku, Staatengeschichte der neuesten Zeit a j.).

4) H. Bernard, orientalista (* 1807 v Curichu — † 1847 v Pafzi, otrávil se). Měl hlavní účastenství na církevním ruchu r. 1839 (*Mein Anteil an den Ereignissen des 6. Sept.*, Curich, 1839). Překládal z Kalidáasy a Píseň písní (1840).

5) H. Christoph Heinrich, chem. technolog švýc. (* 1828 v Curichu), studoval v Curichu a Lipsku, kdež se habilitoval a jmenován mimoř. professorem. V Plagwitzu u Lipska založil továrnu na chemické výrobky, později rozsáhlé rozšířenou na výrobu strojů pro chem. továrny. Od r. 1881 jest v Německu konsulem švýc. Uveřejnil řadu prací z chemie ústrojně, hlavně v »Zeitschrift für Pharmacie«, vydal několik knih, hojně rozšířených, zvláště: *Katechismus der Chemie* (Lipsko, 7. vyd., 1894); *Toilettenchemie* (t., 4. vyd., 1892). Dále vydával: *Hauslexikon* (t., 1858—63, 6 sv.) a s Gretscholem *Jahrbuch der Erfindungen auf den Gebieten der Physik u. Chemie* (1865—74).

6) H. Ludwig, liter. historik něm., syn H-a 2) (* 1838 v Curichu), od r. 1874 prof. něm. řeči a literatury na universitě v Bernu, hlavně zabýval se studii o Goethovi a vydal: *Goethes ital. Reise* (1871); *Karl Rückstuhl, ein Beitrag zur Goetheliteratur* (1876); *Goethes Beziehungen zu Zürich* (1888); doplnil Sal. H-a *Verzeichnis einer Goethe-Bibliothek* (1884); napsal mimo to *Schillers Beziehungen zum Altertum* (1872), vydal básně a cestopisy Hallerovy (»Gedichte« 1882, »Tagebücher« 1883), *Wieland u. Martin u. Regula Künzli, ungedruckte Briefe* (1891) a j.

His, v hudbě název zvýšeného h

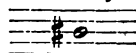

H-dur, tónina poznamenaná 5 × a 2 #, enharmonická s C-dur.

His Wilhelm, anatom něm. (* 1831 v Basileji). Lékařství vystudoval v Berlíně, Virckpurku, Vídni a Pafzi, r. 1857 se stal řád.

prof. anatomie a fyziologie v Basileji, r. 1872 pak byl odtud povolán za prof. anatomie do Lipska, kdež dosud působí. Patří mezi přední anatomy něm. a vyniká hlavně jako histolog a embryolog. Získal si zejména zásluhy o seznání celkového rozvoje těla, o němž snažil se dokázati, že je závislý na působení mechanických momentů, a pak o podrobný rozvoj srdce, mozku, čidel a j. Mimo to měl též veliké účastenství v pracích mezinárodní komise pro úpravu anatomického názvosloví. Z jeho prací budtež uvedeny aspoň: *Beiträge zur normalen und pathologischen Anatomie der Cornea* (1856); *Crania Helvetica*, s Rüttimeyerem (1865); *Ueber die erste Anlage des Wirbelthierleibes* (1868); *Theorie der geschlechtlichen Zeugung* (1869—70); *Unsere Körperform und das physiologische Problem ihrer Entstehung* (1875); *Anatomie menschlicher Embryonen* (1880—85, 3 díly); *Joh. Seb. Bach, Forschungen über dessen Grabstätte, Gebeine und Antilitz* (1895); *Die anatomische Nomenclatur* (1895). R. 1876 založil s Braunem sborník »Zeitschr. f. Anatomie u. Entwicklungsgeschichte«, jenž se pak proměnil v »Archiv f. Anatomie u. Physiologie. Anat. Abth.«. V něm uveřejněny jsou hlavní články H-ovy, týkající se embr. vývoje soustavy nervové.

Hisár (arab. tvrž), území ve vých. Bucháte, ohraničené na sev. horským řetězem Hisárským, na jihu pohorími Karateginem a Darvázem, na jihu krajiny Gulábem a Kabádžanem a na záp. územím Šehrisebzem. Území H. dobře zavlažováno jest přítoky Amudarje, Surchábem, Káfirnahanem a Surchánem. Z nerostů těží se měď, mramor a sůl, z plodin hospodářských pěstuje se obilí, rýže, bavlna, len a ovoce. Obyvatelstvo H-u skládá se z Uzbeků, Tádžiků, Židů a Hindů. Do r. 1869 byl H. poplatným státem emíru buchárskému, od t. r. emír pouze jmenuje bega hisárského. Stejnou. hlavní město leží v horském údolí horního Káfirnahanu, na 38° 25' s. š., ve výši 675 m n. m.; má citadellu s ruskou posádkou, výrobu damašských čepelí, hedvábných a polohedvábných látek, a asi 15.000 ob.

Hisárlyk (= zámecký vrch), vrch při okraji roviny Menderza (Skamandra) v severozáp. Malé Asii, s rozsáhlými říčninami, v nichž s velikým úspěchem kopal H. Schliemann od r. 1872—82. Viz Trója.

Hisingen, ostrov na jz. pobřeží Švédska mezi Kattagatem a rameny Götallu zde ústícího, náleží k švéd. lánu Göteborg a Bohus a má na 2225 km² asi 12.000 ob. Otáčecím želez. mostem spojen jest s Göteborgem, jehož obyvatelé tu mají mnoho vill a továren. Jest zde loděnice, provinc. ústav choromyslných a silné zahradnictví.

Hisis, v hudbě název dvojjvýšeného h

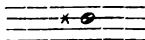

vyskytuje se jako sedmý stupeň v tónině Cisisdur, předznamenané 7 ×.

Hisliáš viz Ezechiáš.

Hispa L., rod brouků mandelinkovitých, u nás jediný zástupce podčeledi *Hispini*. Má štít šijový i krovky dlouhými ostenci pokryty. Jediný druh domácí, *H. atra* L., žije nepřítelně hojně na písčitých trávnících, kde večer na stébla vylézá. Jest černý, bez lesku; prvý článek tykadla má na konci dlouhý, článek druhý krátký trn; plocha štítu šijového má vpředu dva dvojité, na stranách jeden jedno-
duchý a jeden dvojitý ostec; krovky nesou 4 řady ostnů. Délka as 4 mm. Larva žije uvnitř listů a má na stranách bradavičky, *Kpk.*

Hispalis, starověké jméno Sevilly.

Hispania slul Římanům poloostrov Pyrenejský = nyn. Španělsko a Portugalsko. Vodstvo. Moře: Mare Cantabricum (záliv Viskeyský), Oceanus Atlanticus, Fretum Gaditanum, též Herculis nebo Hispaniae (průliv Gibraltarský), Mare Ibericum a Balearicum. Části to moře Středozemního, mezi nimiž rozhraní naznačoval mys Promontorium Artemisium (Cabo de la Nao). Řeky. Do moře Středozemního tekou: Rubricatae (Llobregat), Iberus (Ebro), pobočky od sev. Sicoris (Segre) s Cin-kou a Gallicus (Gallego), od jihu Salo (Jalon), Turis (Guadalaviar), Sucro (Jucar), Tader (Segura). Do moře Atlantského: Baetis (Guadalquivir) pobočka od j. Singulis (Jenil), Anas č. za starodávna Iberus (Guadiana), Calipus (Sado), Tagus (Tajo, Tejo) pobočka od sev. Tagonius (Henares), Munda (Mondego), Durus (Douro, Douro), pobočka od a. Pisoraca (Pisuerga), od j. Termes (Tormes), Limia, Minius (Minho), Tamara (Tambre), Navia, Nelus (Nalon). Mysy: Promontorium Pyrenaeum (C. Créus), Prom. Dianium č. Artemisium (C. de la Nao), Prom. Saturni (C. de Palos), Prom. Charidemi (C. de Gata), Kalpé (Gibraltar), Prom. Junonis (C. Trafalgar), Cuneus (C. de Sta Maria), Prom. Sacrum (C. de S. Vincente), Prom. Barbarium (C. Espichel), Prom. Magnum (La Roca), Prom. Nerium č. Celticum (C. Finisterre), Prom. Trileucum č. Lapatia Coru (C. Ortegal). Horstvo. Pyrenaei Montes mezi Hispanií a Gallií. Od těch na z. v zemi Basků, Kantabrá a Asturd: Saltus Vasconum, Mons Vindius, Mons Medullius; po pr. břehu Ebra: Idubeda (Sierra de Oca, de Moncayo, de Albarracin, de Cuena); mezi Duerem a Tajem: Mons Herminius (S. Estrella); mezi Guadianou a Guadalquivirem: Montes Mariani (S. Morena) a Saltus Castulonensis (S. de Cazorle); mezi Guadalquivirem a mořem: Ilipula (S. Nevada), Mons Solorius (S. de Filabres); nad pramenisky Guadalquiviru: Orospeza, pohorí, jehož část jižní slula Mons Argentus (S. de Segura, de Mundo, de Alcaraz atd.). Jméno H. pochází prý od foinického *span* = skrytý, tedy země skrytá, vzdálená (od Foinicie). Slula i Hesperie = země západní (od Řecká) a Iberia, dle řeky Iberu. Obyvatelstvo. Nejstarší obyvatelé sluli Řekům a Římanům dle jména země Iberové (*Iβηρες*). Sami jména společného, dělice se na množství drobných kmenův, ovšem neměli. Zbytek jejich jsou Baskové. Iberové bydleli také v jižní Gallií. Odtud část jich, Sardové, vystěhovala se do-

Sardinie. Za doby bliže neznámé přistěhovali se do H-ie kmenové keltští z Gallie. Přišli snad po moři, neboť krajiny po obou stranách Pyrenejí i dále zalidněny byly kmeny iberskými; Keltové pak osazení byli obzvláště v zemích přímořských, v Gallacii a nad dolním Tajem. Odtud vnikli dále do vnitrozemí, najmě do nyn. Staré a Nové Kastilie, a tam povstala potom smíšením jejich s Ibery národnost keltiberská. Do H-ie jižní a do krajín u moře Středozemního Keltové se nepročrali. Do H-ie jižní. přišli kolem r. 1000 př. Kr. Foiničané a založili tam několik osad, jako Gadir č. Gades (Cadix) a Malaku (Malaga). Dolovány v horách tamních obzvláště na stříbro, kterého tam bylo nesmírné množství. O kráse a bohatství krajín jihošpanělských (Tartessos) hovořovali pěvci hebrejští i hellénští, Ezechiel i Stésichoros. Mysy Kalpé (Gibraltar) a Abyl (Ceuta) zdály se Foiničanům sloupy, jež tam bůh jejich Melkart (Héraklés) postavil (*Columnae Herculis*). K domorodcům Foiničané se chovali opatrně, oni pak byli učenlivými žáky jejich. Do krajín jihošpanělských tlačili se též Rekové, zejména Massalioté, již na severu byli založili osadu Emporiai (Ampurias). I založili nedaleko Malaky město Mainaké, které však musili opustiti, když v VI. stol. vzmohla se Karthágo, dědička Tyru, a ve spolku s Etrusky válčiti se jala proti Hellénům na západě. Karthágiáné podmanili H-ii jižní (Baetiku) a po první válce punské Hamlikar Barkas pojal úmysl podmanit i H-ii ostatní. Padl v boji proti Vettonům, avšak ze jeho Hasdrubal ve výbojích pokračoval a založil Novou Kartháginu (*Carthago nova*, nyn. Cartagena). Když pak byl zavražděn, ujal se správy H-ie syn Hamlikarův Hannibal a zahájil proti Římanům druhou punskou válku. Římané zvítězivše zřídili v H-ii dvě provincie, jež byly: H. ceterior (již. a vých.) a H. ulterior (záp. a sev.). Domorodci však dlouho ještě hájili své samostatnosti, ba Kantabrové a Asturové podmanění teprve za cisáře Augusta. Za tohoto H. rozdělena ve tři provincie, jež byly: Lusitania, Baetica, Tarraconensis. Obyvatelstvo H-ie skládalo se tedy celkem ze žilvů iberských, celtských, foinických, řeckých a římských. Za vlády římské až na skrovné výjimky se pořímalo. Přehled kmenův a měst. V Lusitanii byli Cynotové a města Balsa (Avenida), Lacobriga (Lagos); Celtici a města Arandis (Ourique). Pax Julia (Beja), Salacia (Alcacer do Sal), Ebor (Evora), Caetobriga (Setúbal); Lusitani a m. Augusta Emerita (Merida), hlavní město provincie, Metellinum (Medellin), Abelterium (Alter do Chao), Medobriga (Marvão), Turgalium (Trujillo), Turmoli a Norba Caesarea (u Alcantary), Ollisippo (Lisabon), Scallabis (u Santarem), Conimbriga (Coimbra), Caurium (Coria); Turduli a m. Talabriga, Langobriga; Vettoni a m. Talabriga (Talavera de la Reyna), Capara (las Ventas de Caparra), Mirobriga, Salmantica (Salamanca). V Baetice byli Bastuli a města Julia Traducta (Tarifa), Calpe (Gibraltar), Carthia (Rocadillo), Malaca (Malaga), Sexi (Motril),

Selambina (Salabreña), Abdera (Adra), Murgis (Almeria); Turdetani a m. Onoba (Huelva), Olintigi (Palos), Gades (u Cadizu), Ilipula (Niebla), Italica, Julia Constantia, Hispalis (Sevilla), Urso (Osuna), Astapa (Estepa), Munda (Pedro de Muñoz?), Nebrissa (Lebrija), Seguntia (Gigonzá), Asido Caesariana (Medina Sidonia), Astigi (Ecija); Turduli a m. Corduba (Cordova), Epora (Montoro), Ilturgis (u Andujaru), Iliberis (Elvira u Granady), Mirobriga (Capilla), Artigi, Sisapon (Almaden). V Tarraconii byli Gallaeci a města Bracara Augusta (Braga), Portus Cale (Oporto), Iria Flavia (El Padron), Vicus Spacorum (Vigo), Brigantium (Coruña), Ardobrica (Ferrol), Lucus Augusti (Lugo); Asturové a m. Lucus Asturum (Oviedo), Flavionavia (Gijón), Asturica Augusta (Astorga), Legio VII Gemina (Leon); Vakceové a m. Pallantia (Palencia), Pintia (Valladolid), Rauda (Roa), Cauca (Coca), Septimanca (Simancas), Lacobriga (Lobera); Kantabrové a m. Juliobriga (u Reynosy), Portus Victoriae Juliobrigensium (Santona); Autrigoni a m. Deobriga (Brinnos), Flaviobriga (Bilbao); Varduli a m. Menosca (Sumaya), Morosgi (San Sebastian); Vaskoni a m. Pompaelo (Pamplona), Calagurris Nassica (Calahorra), Allobon (Alagon), Jacca (Jaca), Iturissa (Ituren); Ilergeti a m. Calagurris Fibulariensis (Lahorre), Osca (Huesca), Celsa (Jelsa), Octogesa (Mequinenza), Ilerda (Lerida); Cerretani a m. Julia Libyca (u Puigcerdy); Jakcetani a m. Bergium (Berga), Cortona Cardona; Indigeti a m. Rhode (Rosas), Emporiae (Ampurias); Ausetani a m. Gerunda (Girona); Lacetani a m. Barcino (Barcelona), Baetulo (Batalona), Blandae (Blanes); Cessetani a m. Tarraco (Tarragona), Subur (Villa nova); Illerkavoni a m. Dertosa (Tortosa), Intibili; Edetani a m. Saguntum (u Murviedra), Valentia (Valencia), Edeta Liria (Lyrja), Leonica (Alcaniz), Salduba č. Caesar Augusta (Zaragoza); Kontestani a m. Dianium (Denia), Alonae, Lucentum (Alicante), Ilici (Elche); Carthago nova (Cartagena); Bastetani a m. Urca, Barea (Vera), Albi (Abla), Acci (u Guadixu), Basti (Baza), Vergilia (Murcia); Oretani a m. Castulo (Cazlona), Tugia (u Quesady), Biatia (Baéza), Oretum Germanorum (u Granatulu); Karpetani a m. Toletum (Toledo), Complutum (Alcala de Henares), Caraca č. Arriaca (Guadalaxara); Arevaci a m. Segovia (Segovia), Segobrixa (Priego), Segontia, Clunia; Lusoni a m. Bilbilis (Baubola); Palendoni a m. Numantia (zříceniny u Puente Garray, nedaleko Sorie). Úprostřed mezi Karpetany a Edetany seděli Bellové, Titové č. Dittani a Lobetani.

Hispaniola viz Haiti.

Hispanus Andreas (de Escobar), kanonista z 2. pol. XIV. stol. a 1. třetiny XV. stol., benediktn, magister theologie, biskup v Ciudad-Rodrigo, v Ajacciu a v Megafe, papežský poenitentarius minor. Spisy: *Modus confitendi* (1418), obsahuje též Poenitentiale zvané Civitatense; *De decimis* (1425); *Lumen confessorum* (1429); *Gubernaculum conciliorum* (1431).

Hnr.

Hissmann Michael, filosofický spisovatel něm. (* 1752 v Sibini — † 1784), absolvoval gymnasium doma, studoval na univ. v Erlan kách a Gotinkách. Zde stal se r. 1782 prof. filosofie. Krátce před smrtí r. 1784 došlo ho vybidnutí císaře Josefa II., aby přijal profesuru filosofie v Pešti. Filosofická literární činnost H-ova byla na krátkou dobu jeho života neobyčejně hojna. Z jeho spisů uvádíme: *De infinito. Dissertatio metaphysica* (1776); *Geschichte der Lehre von der Association der Ideen* (1776); *Psychologische Versuche. Ein Beitrag zur esoterischen Logik* (1777); *Leben des Freiherrn von Leibnitz* (1783). Mimo to jsou od něho různá pojednání vědecká v jednotlivých listech a z překladů mezi jiným *Versuch über den Ursprung der menschlichen Erkenntniss*. Aus dem Franz. des Abbé Condillac (1780).

Histeridae, čeleď brouků pětinártných, těla plochého, krovce vzadu ufatých, konec těla nepříkryvajících; tykadla jsou lomená s prvým článkem dlouhým a silným; nohy dají se do žlábků vtáhnouti a mají holené ploché; břich jest pětičlenný. Jsou většinou barvy černé s modrým nebo fialovým, někdy i silným kovovým leskem, někdy červeně skvrnití, řidčeji celě červenohnědí. Žijí v lejnách, hnoji, mršinách, houbách, pod korou, někdy též u mravenců. Larvy mají hlavu a přední šiji rohovitou, na konci těla členité přívěsky a vychlipitelnou řiť. Nohy jsou velice krátké, slabé, stojí skoro po stranách těla a mají téměř štětinovité dráčky. Důležitější jsou: *Hololepta plana* Fuessly, má tělo zcela ploché, hlavu vodorovně v před namířenou nevtažitelnou. Žije pod korou. Četné druhy obsahuje rod *Hister* L.; má hlavu vtažitelnou, dole okrouhlým výběžkem předprsí pokrytou; tykadla poněkud ztlustlá, kyj vejčitý, smačklý; jamky tykadlové jsou na zpodní straně předního kraje štítu šijového; tělo dosti silné; žije v hnoji, mršinách, nebo žere jiný hmyz. Nejob. *Hister quadrimaculatus* Scr., jehož předprsí má malý zaokrouhlený výběžek; oba proužky postranní štítu šijového sahají až na konec; na krovkách jsou pouze 3 proužky zevní a na každé z krvavě červené skvrny. Podobný mu *Hister quadrimaculatus* L. liší se tím, že zevnější proužek štítu šijového nesaá až na konec; na každé krovce je veliká měsíčitá, často rozdělená červená skvrna. Zcela černý *Hister stercorarius* Hoffm. liší se od obou předcházejících tím, že má na štítě šijovém jediný proužek postranní; na krovkách má zkrácený proužek krajový a 6 proužků hřbetních. *Saprinus* Erichs., rodu předcházejícímu podobný, liší se tím, že ústa jsou přímo pokryta předním krajem předprsí, který není rozšířen. *Saprinus aeneus* F. nemá čelo vrásčité, štít šijový jest uprostřed lesklý a na krovkách jest proužek při švu v přední polovici patrný a spojuje se obloukovitě s proužkem nejbližším; černý s leskem kovovým. *Hetaerius* Erichs. má přední hrud uprostřed kraje předního prodlouženou v lalůček ústa příkryvajcí a opatřenou na předním kraji

jamkami pro tykadla; krovky mají podélné vyvýšené čáry; kyj tykadlový nedělený a holeni široké, podlouhlé, se žlábkem pro chodilo a na kraji zevním ostny posázené. *Hetaerius ferrugineus* Ol., 2,25 mm dlouhý, červenohnědý, žije u mravenců, zvláště u *Formica rufa*.

Histialos, tyrann milétský, na výpravě Dareiové proti Skythům opřel se úmyslu Řeků, zničití most přes Dunaj, a obdržel za odměnu povolení, aby v Thrakii blíže ústí Strymonu založil město Myrkinos jako střed nového svého panství. Vzdůstající jeho moc vzbudila však záhy nedůvěru na dvoře Dareiové, i byl pod záminkou, že král chce užítí jeho rady, povolán do Sus a tu chován v čestném zajetí. Poznav pravý stav věcí, hleděl nabytí svobody, a proto vybízel zetě svého Aristagora, jenž po něm vedl správu Milétu a pro nezdařenou výpravu proti Naxu obával se trestu, aby rozšířil povstání Řeků maloasijských. Po útěku Aristagorově byl H. ode dvora propuštěn; neb sliboval, že udusí odpor v Milétu, ale nechtěl ho nikdo uznati, a když Artafernés otevřeně mu pravil: »Ty's užil stěvec a Aristagoras jej obule«, uprchl nejprve do Byzantia, potom na Thasos, chtěje zříditi si po příkladě Polykratově námořní panství, byl však r. 494 př. Kr. zajat a na rozkaz Artafernův v Sardech ukřižován.

Histiologie (z fec.), nauka o plavbě lodí.

Histogenese, histiogenie, viz Histiogenese.

Histiophorus Lacép., plachetník, rod ostnoploutvých ryb (řádu *Acanthopteri*) z Čeledi mečounů (*Xiphidae*); s rodem mečounů (*Xiphias* Art.) srovnává se tím, že má také přední část hlavy prodlouženou ve štíhlý, ale nedlouhý, shora a zdola smačklý hrot; liší se však od něho tím, že má tělo vždy zcela lysé, v čelistech drobné zoubky a ploutve břišní (na hrudi), jež ovšem mají jen po jednom vyvinutém paprsku a tudíž podobu dlouhých, tenkých přívěsků. Trup jest dosti štíhlý, poněkud se stran smačklý. Jméno vědecké i české dáno mu po vysoké a široké prvé ploutvi hřbetní, jež s menší druhou ploutví hřbetní v jedno jest spojena; ploutve řitní jsou dvě a veliká ploutev ocasní má podobu půlměsíce. Nečetní druhové rodu H. (početem 6) přebývají v mořích tropických, jediný v moři Středomořním. Jest to H. *belone* Günth.; dorůstá délky 1—2 m. H. *gladius* Günth., žijící v oceanu Indickém a v Rudém moři, mívá délku i 6 m a ploutev hřbetní až 1½ m vysokou. Br.

Histogenese či histogenie (z fec.), učení o tvoření organických tkání a tělesných šťav, jako jsou krev, míza a j. H. neomezuje se toliko na tvoření tkání za poměrů normálních, ve zdravém těle, nýbrž sem spadá i vytváření nových tkání za částky ztracené či tak zv. regenerace a pak vytváření nových tkání za poměrů chorobných či tak zv. novotvoření tkání v nádorech a pod. V podrobnostech nejsou ještě původy všech tkání tělesných prozkoumány s nezvratnou jistotou, v celku však lze uznávati pravidlo, že veškerý tkane

tělesné buď se vůbec skládají z buněk aneb aspoň z buněk se dají odvoditi, a pak, že všechny buňky tělesné pocházejí z rozvoje oplozeného vajíčka, tudíž z jediné buňky základní. Proto rozumí se někdy h-í též odvozování tělesných tkání z některé původní blány zárodeční (epi-, meso- a hypoblastu) a jejich listů nebo derivátů.

Histochemie slove nauka obírající se chemickými pochody, v pletivech ústrojných probíhajícími.

Histoire [istoar] (franc.), dějiny.

Histologie (z řec.) v běžném smyslu jest nauka o tělesných tkáních a jejich anatomických prvcích. Obor h. není zcela přesně vymezen. Dle hlavní pomůcky histologického badání nazývá se často drobnohlednou čili mikroskopickou anatomii, jindy pak dle Bichata všeobecnou anatomii. V novější době čínívá se jakýsi rozdíl a užívá se označení mikroskopická anatomie pro podrobnou i nejpodrobnější skladbu tělesných orgánů tak, jak se skutečně jeví v mikroskopickém obraze při různých zvětšeních a za pomoci různých technických pomůcek a chemických agencí (proto se rozeznává i zvl. histofysika a histochemie). Všeobecná anatomie zabírá celkem širší obor, týká se v prvé řadě povahy jednotlivých tkání tělesných, které zachovávají svůj základní ráz i ve sloučení s jinými tkániv v různých orgánech tělesných, vypisuje povahu těchto tkání nejenom u člověka a obratlovců, nýbrž u všech živočichů vůbec, pokud ovšem o tkáních lze u nich mluvit, zpytuje změny těchto tkání za různých podmínek životních a obírá se zároveň studiem životních podmínek základních prvků živočišného těla, totiž buněk. Pokud se omezuje toliko na tento obor, vyvinula se z ní v moderní době již zvláštní samostatná nauka o buňce (v. t.) čili t. zv. cytologie; k ní sluší jen poznamenati, že právě biologické studium buňky tvoří zvláštní přechod mezi h-ii tkání normálních a h-ii tkání chorobných čili zkrátka patologickou h-ii. — Celkem je h. vědou popisnou, líčící fysikální a chemickou povahu jednotlivých elementárních součástí, tvar a složení tkání, jakož i složení ústrojů z různých soustav tkaninových. V ohledu systematickém obor její se dělí v nauku o buňce, o jednoduchých tkáních tělesných (epithelie a jich deriváty, hmoty pojivové a mezibuněčné, tkane svalové a nervové) a pak na rozbor ústrojů tělesných. Hlavními pomůckami jsou drobnohled s různými technickými pomůckami, jež umožňují též pozorování některých partií za živa, mikrotom a různé chemické prostředky, hlavně k uchování a barvení vyšetřovaných částí.

O všeobecném podrobném složení těla lidského i organického vůbec pronášeli již staří filosofové řecí nejrůznější domněnky, považující za základní principie těla různé látky, molekuly, póry a j., odvozující z toho zároveň důsledky pro svoje filosofické theorie. Přesnější názory o t. zv. podobných částech

tělesných (*partes similes*), jakými se rozuměly dle našeho pojmání tkaně chrustavčité, kostěné, nervové, šlašité, svalové a pod., shledáváme teprve u Galena, a od něho se udržely až do XVII. stol., naštědse mocnou oporu zejména v pracích Falloповých. Vlastní rozvoj h. počíná se zdokonalením pomůcek drobnohledných a v novější době zavedením přesnějších reagentů chemických. Vynikající pěstitelé h. byli M. Malpighi (1628—94), jenž vyšetřil různé orgány tělesné, zejména pak objevil vlasečnice a těliska krevní, a A. Leeuwenhoek (1632—1727), jenž pozoroval podrobnou skladbu kostí, zubů, objevil infusorie, těliska chátová, určoval tvar krvenek u různých živočichů a j. Celkem však pozorujeme, že u těchto a všech dalších pracovníků v oboru mikroskopické anatomie, pokud ovšem lze tohoto terminu u nich užiti, tvořilo toto badání vlastně pouhé hledání kuriosit, a že jim zůstávalo až do nynějšího století. Mocného popudu dostalo se rozvoji h. pracemi Bichatovými. Bichat (1771—1802) vytknul si za úkol dokázati, že úkony životní jsou bezprostředným projevem složení ústrojných tvarů. Rozeznával celkem 21 různých tkání tělesných, jež rozděloval na všeobecné, vyskytující se ve všech ústrojích, jako pojivo, animální a organické nervatvo, tepny, žíly, vlasečnice a j., a pak na zvláštní, jako jsou kosti, dřev kostní, chrustavky, žlázy a j. Toto rozdělení se sice v celém rozsahu neudrželo, jeho základní názory však mají platnost dosud nejen v normální histologii, nýbrž i v patologii. Schleidenovým, Schwannovým a Purkyňovým nálezem buňky organické bylo hlavní těžiště histologického badání posunuto na studium životních podmínek buňky. Hlavními repraesentanty různých směrů v h-ii jsou Frey, Henle, Virchow, Kölliker, Leydig, Ranvier, Stricker, Toldt, Heitzmann, Krause, Flemming, His, Recklinghausen a j.

Důležitější literatura: Fallopio, *Lectiones de partibus similaribus corporis humani* (1575); Malpighi, *De pulmonibus epistolae II.* (1663), *De viscerum structura* (1669), *De structura glandularum* (1697); Leeuwenhoekovy práce uveřejněny byly ve »Philosophical transactions«, 1702—1712; podstatné části z nich jsou obsaženy v traktátech *De Leeuwenhoekii meritis in quasdam partes anatomiae microscopicae* (Lejda, 1843—44); Bichat, *Traité des membranes* (1800), *Anatomie générale* (1801); Henle, *Allgem. Anatomie* (1841); Gerlach, *Handbuch der Gewebelehre* (2. vyd. 1854); Kölliker, *Handbuch der Gewebelehre des Menschen* (1. vyd. 1850, 6. vyd. 1889 násl.); *Icones histologicae* (1866); Frey, *Histologie u. Histochemie* (5. vyd. 1876); Toldt, *Lehrbuch der Gewebelehre* (3. vyd. 1888); Stricker, *Handbuch der Lehre von d. Geweben* (1871—72); Ranvier, *Traité technique d'histologie* (1875 až 1888); Virchow, *Cellularpathologie* (4. vyd. 1871); Rindfleisch, *Lehrbuch der patholog. Gewebelehre* (6. vyd. 1886); Lavdovskij i Ovsjanikov, *Osnovanija k izučeníju mikroskopičeskoj anatomiji čelověka i životnych* (1887

až 1888); Davidoff, Lehrbuch der Histologie des Menschen (1895).

Srč.

H. rostlinná viz Botanika str. 458.

Histometr (řec.), přístroj ku stanovení trvanlivosti tkanin. V něm podrobeny jsou látky stahu, ohybu, odění atd., zkrátka právě tak, jak se děje při jich skutečném užívání, tedy ve formě oděvu. H. skládá se ze soustav válců, přes něž se tkanina položí; jeden z nich jest hlavním válcem, jenž přiměřeně závažím na cípu se zatíží. Stranou nad ním jsou uloženy z menší válce vodičí, z nichž jeden dostává klikovým mechanismem rotační pohyb, jenž napjatým pasem na ostatní se přenáší. V obou dílech látky, jež, pod hlavním válcem se stýkajíce, mají střídavý pohyb v smyslu opačném, vznikne tření. Jelikož tkanina též je napínána a ohybána, jest patrné, že se přibližujeme skoro úplně k přirozeným příčinám opotřebení látek. Pak soudíme: Poruší-li se ze z kusů sukna jeden na př. při 200, druhý při 300 obrátkách (což se určí počítadlem), pak se mají jich trvanlivosti k sobě jako 2 : 3. Vedle toho h. jest tak zařízen, že velikost různých namáhání, jimž látka zkoušená jest podrobena — a sice každá z nich nezávisla na druhém — možno měniti přiměřeně ku povaze látky, na př. velikost tření jest závislá jednak na tlaku obou pasů látky na hlavním válci, jednak na poloze jeho a možno změnou polohy tohoto válce přejíti od jistého maxima tlaku až skoro k nulle a pod. H. zde uvedený vystaven byl prof. Beylichem na víd. výstavě r. 1873 a došel v praxi hojněho upotřebení. *Ubn.*

Historia viz Dějiny.

Historia Augusta v. Augusta historia.

Historioké malba viz Malířství.

Historioké právo jest pojem, jemuž často bývá dáván výklad nestejný. Nejobyčejnější rozumí se tím právo, které historickým trváním jest posvěceno, právo, které má svou staletou minulost. O h. p. jako o silný základ opírají se zejména všichni národové, kteří sběhem jakýchkoli okolností octli se v situaci národů slabých, odstrkovaných, národů, jimž právo na jiné lokte se měří než národům mocným. H. p. jest národům, které kdysi měly svůj vlastní státní organismus, později však o něj přišly, mocnou vzpružinou všech národních snah a vítěznou zbraní veškeré jejich činnosti. Jeť boj s národem kulturním, který kdysi měl slavnou velkou minulost, mnohem nesnadnější než s národem bez historických tradic. V žádném státě nemá h. p. tolik oprávněnosti jako ve státě mnohonárodovém, jakým jest na př. Rakousko-Uhersko, kde několik národů způsobem více méně umělým v jeden stát bylo spojeno. Zájmy všech těchto národů jsou tak různé a odchýlné, že jen všestranným vzájemným dorozuměním a šetřením práv všech národních individualit možno se dodělati záruky, že společný stát bude míti trvání a bude mocný uvnitř i na venek. H. p. přičí se všem násilnostem, které vedou sice národ oslabiti, avšak jen na čas. A byť i čas tento byl sebe delší, nemůže tím národ potlačovaný přijíti o svá veřejná nezadatelná

práva. Policejní nátlak a násilí osvědčuje se jen tak dlouho, dokud síly národa jsou malé a dokud roztrpčenost nedosáhla svého vrcholu. Jakmile nadešel však vhodný okamžik, láme spoutaný národ své okovy a hlásí se buď revolucí nebo jiným neodolatelným způsobem o svá práva, jež neuvážením nemohou býti promlčena jako práva soukromá. Platí ve právu veřejném zcela jiné zásady než v právu soukromém. Liší se právo veřejné od soukromého mezi jinými vlastnostmi též tím, že má delší trvání než právo soukromé. Kdyby tu nějaké promlčení, resp. vydržení práv bylo přípustno, muselo by se k tomu vyžadovati doby nepochybně delší než ku promlčení a vydržení soukromému. Kromě toho sluší uvážiti, že potlačování národové nemohou často práv, o něž běží, ani užiti, poněvadž v očích nepřátelských vlád bylo by užiti těchto práv trestným činem, ne-li dokonce revolucí. -*dlc.*

Historiokopolitické individualnost je ona zvláštnost, osobitost národa, která spočívá v tom, že jistý národ má svou vlastní historii a vůbec svůj vlastní vývoj veřejného práva. Vlastní vývojem nerozumí se tu snad nepřetržitá politická samostatnost, a není tedy třeba, aby národ h-cké i měl v dané době svůj vlastní samostatný stát. Stačí, když aspoň žil v minulosti vlastním státním organismem. Tak mají v Rakousko-Uhersku svou h-ckou i. nejen Němci a Maďaři, nýbrž i Češi, Poláci, Chorvati a jiní menší národové, kteří tvořili kdysi část vlastního státu. Příkladem národa, který h-cké i nemá, jsou Slovinci. Okolnost tato není arci důvodem, aby Slovincům upírána byla četná práva národní, jež jim náležejí stejně jako národům historiokopoliticky individualním. -*dlc.*

Historioký, dějinný; v tom neb onom oboru dějiny, minulost obsahující.

Historie, lat. *Historia*, viz Dějiny.

Historik (z lat.), badatel o historii, znalec historie, spisovatel historický.

Historiograf (z řec.), dějepisec, na př. h. království Českého, ustanovený k tomu, aby sepsal vědecké dějiny království; podobně h. moravský. — **Historiografie**, dějepisectví.

Histrio (lat.), vlastně tanečník v pantomimu, avšak název ten přenesen byl také na herce ostatní. Slovo to vzniklo živlem etruským (Liv. VII, 2). Jinak slul herec u Římanů *ludius* (*ludio*) anebo se zřetelem k dramatické akci *actor*. Počet herců byl rozličný dle jednotlivých druhů dram. Kdežto v pantomimu vystupoval obyčejně herec jediný, hráli v atellaně herci čtyři a v mimu býval někdy počet herců velmi značný. V tragédii a komédii byl počet jich větší než u Řeků, kde tři byli pravidlem. Podle nadání svého hrál herec buď první, druhou, třetí nebo čtvrtou úlohu (*actor primarium, secundarium, tertiarum, quartarium partium*). Nejprve volil si obyčejně básník jednoho herce, který zjednal ostatní společnost, sám hlavní úlohu převzal a kus se spoluherci nacvičil. Později najímali pořadatelé her hlavního herce, jenž zařídil a opatřil ostatní. Tlupa herecká nazývala se *grex* nebo *caterva*,

a feditel její *dominus gregis*; i bylo jí hráti také úlohy ženské, ježto ženy vystupovaly pouze v mimu a teprve za velmi pozdní doby císařské i v komédiích. — Herci závodili mezi sebou o přízeň obecnstva a snažili se pojištití si jí způsobem i nepoctivým. Vítězové v závodech dostávali ceny, jež záležely v palmách, věncích ze zlata a stříbra, v době císařské pak obyčejně v penězích a jiných věcech. Jako byly zvláštní odměny za vynikající výkony, tak byly i určeny tresty — výprask —, jestliže herec nedostal své úloze. Původně měli úředníci právo trestati herce i v době, kdy se nehrálo, avšak Augustus obmezil právo to na dobu her, anebo je zcela zrušil. Jaké byly obyčejné platy herců, nevíme; neboť z toho, že vynikajícím umělcům, jako Rosciovi a Aesopovi, byly placeny ohromné sumy, nemůžeme souditi na plat obvyklý. Povolání herecké nepovažováno u Římanů za čestné, hlavně proto, že mělo za účel vydělávati peníze. Herci náleželi z největší části stavu propuštěnců a otroků. Mnozí boháčci dávali cvičiti nadané otroky umění hereckému buď k vlastní zábavě nebo ku propůjčení jich podnikatelům za plat. Společenská platnost herců zlepšila se časem jednak šitením se řeckých názorů o umění a umělcích, jednak tím, že Sulla, triumvir Antonius a jiní slavní muži rádi prodlévali v jejich společnosti; konečně dodali výteční umělci Roscius a Aesopus, kteří získali slávu a bohatství, vážnosti jak hereckému umění tak cclému stavu. Obecnstvo zajímali velice slavní herci, jejichž život a umělecké výkony poskytovaly hojně látky k denním rozhovorům. Pověst herců nebyla právě nejlepší a nevázaný jejich život byl obecně znám. Zvláště mimy byly pokládány za svůdkyně mužů a nejeden mladík prohýtil s nimi statek po rodičích zděděný. Srv. Friedländer u Marquardta a Mommsena, Handbuch der römisch. Altert. VI, 538 a Darstellungen aus der Sittengeschichte Roms II, 391; Cumpfe, Kulturní obrázky ze starého Říma, str. 170.

Hišám: 1) H. I., syn a nástupce Abdurrahmána I., zakladatele říše Kordovské (788 až 796). Potlačiv vzpoury bratrův a místodržitelů, zdvihl proti Frankům a Asturianům svatou válku (791—794). Tou podán důkaz, že starý duch muhammedánský dotud nezlomen. Zásluhu hlavní měl sám H., jsa vůbec muž a vládce dle srdce prorokova. Podporoval též vědy a umění. zakládal školy, kamž i křesťané chodili. V Kordově dostavěl mešitu, již byl založil otec jeho.

2) H. II., syn chalify Hakama II. Když otec jeho (796) zemřel, bylo mu teprve 10 let. Vládu za něj konala matka jeho Sobeiha spolu s hádžibem prvním ministrem) al-Mansúrem. Matka i hádžib hleděli pilně k tomu, aby H. nemnoho zvzděl o světě a povždy ostal dítětem. Po smrti Mansúrově (1002) jmenoval H. k radě matčině hádžibem syna téhož Abdumálíka, a když tento zemřel (1008), bratra jeho Abdurrahmána Tento chtěl státí se chalífou, však zajat jest a zabit (1009); načež za hádžiba

povýšen zhoubce jeho Muhammed. Ten pak, tolikéž zabaživ po chalífátu, chtěl H-a zavraždit, avšak k radě Vadhy tak neučinil, nýbrž dav usmrtiti kteréhosi křesťana a položití na lože chalífovo, prohlásil, že H. zemřel. Muhammed po té povolán panovníkem a Vadha stal se hádžibem. Když pak proti Muhammedovi vypukla bouře a zle se mu vedlo, Vadha a tělesní strážcové chalífovi H-a vyvedli z vězení, na trůn posadili a Muhammeda zabili (1012). Vadha po té si zahrával na Mansúra, a když H-ovi našeptáno, že styky má s protivníkem jeho Suleimánem, dal mu sraziti hlavu a hádžibem jmenoval »Slovana« Hairana. Pohřichu Kordované s chalífou a s jeho strážci nebyli spokojeni, a když přitáhl Suleimán ku městu, otevřeli mu brány a H. II. opět, a to navždy, zbaven chalífátu. Suleimán vsadil ho do vězení (1013); co s ním dále se zběhlo, zůstalo tajemstvím.

3) H. III. (1026—1031) spolu s hádžibem Džáhvárem, seč byl, se přičinil, aby v říši rozervané zjednal pořádek, avšak toho pro bujnost lidu nikterak nemohl dokázati. Když pak proti němu vypukla bouře, odešel z Kordovy, vzdal se trůnu a zemřel (1036) v Leridě, kamžto se byl uchýlil k věrnému místodržiteli Suleimánovi. Poslední to panovník kordovský z rodu Omajjova. Po odchodu jeho z Kordovy říše se rozpadla.

4) Ibn H. Abú Muhammed Abdul-Málík al-Himjarí, genealog a grammatik arabský († 833 ve Fustátu). Psal o genealogii kmenů a vládců himjarských, o obtížných výrazech v básních pojatých do životopisů prorokových a j., nejznámějším však se stal biografií prorokovou *Sirat-ur-rasúli* (vyd. Wüstenfeldovo, Gotinky, 1858—60, 2 d., a opětovně v orientu, něm. překlad Weillův, Stuttgart, 1864, 2 sv.). Životopis jeho jest v celku jen spracováním díla Ibn Ishákova, ve světě muslimském těší se však největší oblibě a účtě téměř kano-nické.

Hít, ant. *Is n. Aeiopolis*, město ve vilájetu bagdáském (tur. Asie), 160 km zsz. od Bagdádu, na kopci při pr. bř. Eufratu, má úzké a špinavé ulice, pěkný minaret, ok. 3000 ob., živících se loďařstvím, vápenictvím, dobýváním soli, spracováním vlny. V úrodném okolí bohaté prameny naftové. Asfaltu zdejšího užívalo se již při stavbě Babylónu a vyvážel se i do starého Egypta.

de **Hita: 1) Juán Ruíz de H.**, obyčejně Arcipreste de H., kastilský básník XIV. st. (* v Guadalajaru nebo Alcaie — † asi 1351, byl vězněn, neznámo proč, arcibiskupem toledským Gilem de Albornoz asi v l. 1337-50, v kteréž době napsal básnické dílo své *El libro de los Cantares*, jeden z nejdůležitějších a nejzajímavějších plodů staré kastilské literatury. Je to kniha velmi pestrá; vedle skutečné zbožnosti stojí rozpustilost a satira; bájky aesopské, legendy severofrancouzské, mythy pohanské prolétají se s mravními rozpravami, lyrickými výlevy a polemikou. Vlastní výpravné partie psány jsou 14slabičnými alexandry, v ostatku vládne veliká rozmanitost

a pohyblivost rhytmická (čítá se tu 16 typů veršových). Všecko to sveršováno je neobyčejně lehce, vtipně a barvitě, tak že mnozí kritikové stávi Juána Ruiz vedle Kabelaia a Chaucera. Vydání veršů arciprestových opatřil Sanchez v »Coleccion de poesias castell. anteriores al siglo XV« (Madrid, 1779—90 4 sv.) a nověji a přesněji P. J. Pidal a F. Janer v 57. sv. Bibl. Rivadeneyrovy. *Sld.*

2) Ginez Perez de H., spisovatel špan. v XVI. stol., rodilý nejspíše z Muly v Murcii, bojoval v l. 1568—1570 proti Moriskům v Alpujaras a sepsal kroniku, vlastně histor. román, o osudech rodiny Abencerragů (v. t.) v Granadě ve z dílech; k prvému užil mnohých starých románů, ve druhém popsal události, jichž byl očitým svědkem; název díla jest *Historia de las guerras civiles de Granada* (I. díl v Alcalé, 1588 a v Zaragoze, 1595; II. v Alcalé, 1604; souborně v Madridě, 1833 a 1849).

Hítchia viz Nectandra.

Hítchia [hičín], město v sev. části angl. hrab. Hertfordu, v úrodném údolí, 27 km na sever od Hertfordu, v uzlu železnic, s 8860 ob. (1891). Výroba lavandulové vody, zboží ze slámy, přední hedvábí, obchod s chmelem, obilím a dobytkem.

Hítitě viz Hethitě.

Hítopadesa viz Bidpai.

Hítov Panajot, hajduk bulharský (* 1830 ve Slivně), jsa synem bohatého ovčáče, zakusil již v mládí mnohá protivenská od Turkův, proti nimž zanevřel tak, že zanechal řeznictví, odešel na Balkán a stal se vůdcem hajduků. Byl též ve spojení s Rakovským a r. 1862 zamýšlel povstání, jež se však nezdařilo. Potuloval se dlouho po Balkáně s několika soudruhy za kruté a bouřlivé zimy a svízelný život ten popsal ve velmi zajímavě knize *Moje to putování po Stara Planina* (Bukurešt, 1872), obsahující též velmi mnoho písní a zvěstí o hajducích. Kniha ta těší se veliké vážnosti u Bulharů a vyniká živým a poutavým vypravováním, ačkoliv H. teprve v dospělém věku naučil se písmu. Byla přeložena též do ruštiny s názvem »Zapiski Panajota H-a« (»Slavj. Sbornik« v Petrohradě, sv. II.). U nás podal z ní výtah K. Jireček ve článku »Na Balkáně« (»Osvěta«, 1875).

Hítteren, ostrov na záp. pobř. Norska při vchodu do fjordu Trondhjemského, od pevniny oddělen úzkým průlivem. Na 526 km² bydlí tu asi 2700 obyv. živících se rybařstvím a chovem dobytka. Politicky náleží k amtu již. Hítteren.

Híttorf Joh. Wilhelm, elektrik německý (* 1824 v Bonnu), od r. 1852 prof. fyziky a lučby na universitě v Münsteru. Výzkumy své uveřejňoval od r. 1847 počínajíc v Poggendorffových a Wiedemannových »Annalen der Physik«. Zvláště vynikají jeho práce v oboru elektrolýse, jimiž základné výzkumy Faradayovy nejen potvrdil, nýbrž i rozšířil, zdokonalil a v jistém směru také ukončil. S Plückerem stanovil H. mnohonásobná vidma chem. prvků a vydal r. 1864 ve »Philosophic Trans-

actions« jejich vyobrazení. Již r. 1869 (tedy 10 let před Crookesem) popsal úplněji a správněji krásné světelné výjevy v t. zv. Geisslerových trubcích. Mimo to zabýval se H. alotropickými stavy prvků selénu a kostíku a tohoto objevil zvláštní černý jako kov lesklý hlatý tvar.

Híttorff Jacob Ignaz, architekt (* 1792 v Kolíně n. R. — † 1867 v Paříži). Studoval v Paříži architekturu, r. 1814 stal se za dvorního architekta Belangera stavebním inspektorem, po jehož smrti jmenován jeho nástupcem. Z velikolepých prací, jež provedl, uvádíme stavby divadelních budov Ambigue-Comique a Favort, návrhy na znovuzřízení chrámu St. Rémy v Remeši, náhrobní pomník vévody z Berri, náhrobní kapli vévodkyně Kuronské. Červencová revoluce přerušila poněkud činnost jeho; po její ukončení počal opět prováděti velká svá díla: Chrám sv. Vincence de Pauli, basiliku v starokřesťanském slohu, okrášení náměstí Svornosti a Elysejských polí a j. Za druhého cisarství svěřeno mu propracování sítě ulic pařížských, později zhotovil plány k ulici de l'Imperatrice a Boulogneskému lesíku. Jedno z posledních, ale nejrozsáhlejších děl H-ových jest Severní nádraží pařížské. Uveřejnil: *Architecture antique de la Sicile* (Paříž, 1826—30); *Architecture moderne de la Sicile* (t., 1826—35), k nimž sebral látku na svých cestách po Itálii; *Recueil des decorations et descriptions du baptême du duc de Bordeaux* (1827); *Architecture polychrome chez les Grecs* (t., 1851), kde shrnul svá studia o malbě starých; *Restitution du temple d'Empédocle à Selinunte* (1851); franc. překlad díla »The unedited antiquities of Attica« (t., 1832).

Hítu viz Amboina.

Hítz Dora, něm. genristka a malířka květin (* 1856 v Altdorffě). Studovala v Mnichově za Lindenschmita (1870—78), načež povolána od královny rumunské do Bukareštu, kdež do r. 1882 činnou byla. V době té provedla cyklus aquarellů k básni *Ada* (od Sylvj Carmen), dále dvě rumunské scény a v l. 1883—86 skizzy k nástěnným obrazům hudebního sálu na zámku Sinai. Na to cestovala v Normandii a v Bretonsku, kde provedla obrazy k románu ze života rybářů od Lotiho. R. 1891—92 žila jako malířka podobizen v Draždanech, načež přesídlila se do Charlottenburku. *J-k.*

Hítze Franz, sociální politik něm. (* 1851 v Hanemické ve Vestfálsku). Vystudov ve Vircpurku katol. teologii, byl r. 1878 vysvěcen. Od r. 1893 jest mimoř. prof. křesťanské sociální vědy na akad. v Münsteru. Od r. 1882 jest členem pruské poslanecké sněmovny, od r. 1885 poslancem říšským, kde se účastní zvláště debatt o dělnických záležitostech. Napsal: *Die sociale Frage und die Bestrebungen zu ihrer Lösung* (Paderborn, 1877); *Die Quintessenz der socialen Frage* (t., 1880); *Kapital und Arbeit und die Reorganisation der Gesellschaft* (t., 1881); *Schutz dem Handwerk* (t., 1883); *Pflichten der Arbeitgeber in der Arbeiterfrage* (t., 1890); *Normalarbeitsordnung* (t., 1892).

Hitzig: 1) H. Julius Eduard, právník a spisovatel něm. (* 1780 v Berlíně — † 1849). Studoval v Halle a Erlankách práva, byl v letech 1799—1806 soudním úředníkem ve Varšavě, založil r. 1808 nakladatelskou firmu v Berlíně, kterou r. 1814 prodal, a oddal se pak nanovo soudní službě, z níž vystoupil pro chorobu oční r. 1835. Napsal znamenité biografie: *Zach. Wernera* (Berlin, 1823); *E. A. Hoffmanna* (t., 1823, 2 sv., 3. vyd. ve Stuttgartě, 1839, 3 sv.) a *A. Chamissa* (Lipsko, 1839—40, 2 sv.); spis *Das königl. preuss. Gesetz vom 11. Juni 1837 zum Schutz des Eigentums an Werken der Wissenschaft und Kunst gegen Nachdruck und Nachbildung* (Berlin, 1837) a j. Založil časopisy: »*Zeitschrift für die Kriminalrechtspflege in den preuss. Staaten*« (1825) a »*Annalen der deutschen und ausländ. Kriminalrechtspflege*« (1828, od roku 1837 pokračoval Demme a od r. 1845 Schletter). Publikaci H-ovu *Gelehrtes Berlin* (1826) vydával od r. 1834 Büchner.

2) H. Ferdinand, prot. bohoslovec něm. (* 1807 v Haningách v Badensku — † 1875 v Heidelbergu), od r. 1833 profesor v Curichu, od r. 1861 v Heidelbergu. Proslul jako bystrý exeget a smělý kritik textu St. Zákona. *Zásady své, jež uložil ve spise Begriff der Kritik am A. T. praktisch erörtert* (Heidelberg, 1831), osvědčil svými překlady a výklady proctví Jonášova (t., 1831); Jesaiáše (t., 1833); Žalmů (t., 1835—36, 2 sv., nově Lip., 1863—65); 12 malých proroků (Lip., 1838, 4. vyd. 1881); Jeremiáše (t., 1841, 2. vyd. 1866); Kazatele (t., 1847, 2. vyd. 1883); Ezechiela (t., 1847); Daniele (t., 1850); Písni psní (t., 1855); Pffsloví (Curich, 1858) a Joba (Lipsko, 1874). Z ostatní činnosti uvádíme: *Über Johannes Markus und seine Schriften* (Curich, 1843); *Urgeschichte und Mythologie der Philistaer* (Lipsko, 1845); *Geschichte des Volkes Israel* (t., 1869—70, 2 sv.); *Sprache und Sprachen Assyriens* (tam., 1871); *Vorlesungen über bibl. Theologie und messianische Weissagungen des A. T.* (Karlsruhe, 1880). Srv. Steiner, Ferd. H. (Curich, 1882). Dk.

3) H. Georg Heinr. Friedrich, architekt něm., syn H-a 1) (* 1811 v Berlíně — † 1881 t.). Studoval na stav. akademii berlínské, načež, vrátiv se z cest studijních po Evropě a Egyptě, usadil se v Berlíně jako samostatný architekt. H. jest z oněch stavitelů, již architekturu a přírodu okolní hledí přivést v ladný souhlas a celek, jak tomu nasvědčuje skoro celá čtvrtina vill v předměstí berlínském. Z ruky H-ovy vyšla díla: Palazzo Rivoltella v Terstu, palác hraběte Pourtalès v Berlíně, Nová bursa berlínská (1859—1864), jako první příklad kvádřové stavby, monumentální stavba říšské banky, technika u Charlottenburku, přestavba zbrojnice ve sbírku zbraní a j. Za své zásluhy H. jmenován rytířem řádu pour le mérite, vládním radou, později předsedou senátu a král. akad. umění.

4) H. Eduard, lékař něm. (* 1838 v Berlíně). Lékařství vystudoval v Vircpurku a v Berlíně, r. 1872 se tu habilitoval; r. 1875

stal se prof. psychiatrie a řed. ústavu pro choromyslné v Curichu, r. 1879 pak byl povolán do Halle za prof. psychiatrie a nervových nemocí. Na jeho popud byla tu zřízena zvláštní klinika pro nemoci nervové a psychické, prvá toho druhu v Prusku. Většina prací H-ových týká se fyziologie mozku, hlavně lokalisace mozkových funkcí, a je shrnuta v souborných pojednáních *Untersuchungen über das Gehirn* (1874—76). Mimo to napsal ještě *Ziele und Zwecke der Psychiatrie* (1876); *Ueber den heutigen Stand der Frage von der Localisation im Grosshirn* (1877); *Ueber subnormale Temperatur der Paralytiker* (1884); *Ueber traumatische Tabes und Pathogenese der Tabes im Allgemeinen* (1894).

Hitzinger, též Hicinger Petr. pseudonym Podlipski, Znojemski, spisovatel slovinšský (* 1812 v Tržiči — † 1867 v Postojně). Studoval na gymnasiu v Novém Městě a bohosloví v Lublani a byl posléze děkanem a školním dozorcem v Postojně. Vynikal jako historik, zvláště pak jako odborník v archaeologii půdy slovinšské. Články své uveřejňoval slovinšsky v »*Novicích*« a »*Zgodnji Danici*«, německy pak v »*Mittheil. des histor. Vereines für Krain*« a v »*Archiv für die Landesgeschichte des Herzog. Krain*«. Zabýval se též básnictvím se šťastným výsledkem, sbíral národní písně, psal původní a překládal z rozličných jazyků básně, jež buď ve »*Zgodnji Danici*« uveřejňoval anebo ve sbírce *Pobožne narodne pesni* r. 1857 vydal. O sobě vyšly tyto jeho spisy: *Zgodbe katoliške cerkve* (Lublaň, 1849); *Popis sveta s kratko povestnicu vsih časov i narodov*, k tomu: *Obraz cele zemlje v dveh polkrogah* (t., 1852); *Domač koledar slovenski* za l. 1859, 1860, 1861, 1862, 1863, 1864. Lo.

Hiuen-tshang, buddhistický cestovatel čínský (* ok. 603 — † 665). Jako syn úředníka vstoupil do buddhistického kláštera, načež po 7 let a jako kněz dalších 6 let poslouchal u různých vynikajících buddhistů. Konečně pojal úmysl navštívit kolébku buddhismu, Indii. Proti vůli císařově, jež odepřel své svolení k cestě, přešel hranici. Dlouhou cestou, plnou strádání a nebezpečí, prošel územím Uigurů, Dzungarií, přešel hory Musur-Dabagan a sev. část Belurdagu a údolím Jaxartu přes Baktrii a Kábulistán přišel do Pešáveru, Kašmíru, hlavních měst Střední Indie, konečně do Magadhy, kde strávil pět let studiem. Pendžábem, Kábulistánem a Baktrii přes Kašgar a Járkand vrátil se po 16leté pouti (629—645) domů. Zde našel zatím buddhismus v nejlepším rozkvětu a v císaři věrného jeho vyznavače. Odmítnutý mu vysoký úřad, obdržel veliký klášter, v němž společně se svými mnichy přeložil na jazyk čínský 740 buddhistických spisů o 1335 sv. Vedle této činnosti své jest H.-t. popisem své cesty *Ssi-yeu-ki* (Paměti o zemích západu) jedním z nejdůležitějších zeměpisných pramenův orientálních. Životopis jeho sepsali jeho žáci Hoci-ti a Yen-tshung. Francouzský překlad životopisu i s cestopisem H-ovým jest od

S. Juliána, *Voyages des pélerins Buddhistes* (Paříž, 1833—37, 2 sv.); angl. od Beala (Londýn, 1884 a. n., 2 d.; srv. i Legge, *Record of Buddhistic kingdoms*); holl. od J. Hoffmanna »De chinesishe pelgrin H. en zijne reizen in Indie« (1853). *Dk.*

Hjung-nu, Hiong-nu, jméno starého národa, vyskytující se v čínských annalech. Z annalů starší císařské rodiny Han (179 př. Kr. až 24 po Kr.) přeložil Wylie dějiny tohoto národa. Byl to kočovný a bojovný národ, potulující se severně od velké čínské zdi. Číňané dlouhé boje s nimi vedli a přemohli je teprve koncem I. stol. po Kr. De Guignes je uvádí ve spojení s Huny a Attilou.

Hivernage [ivernáz], franc., doba zimní, dále také přezimování lodí, přístav zimní.

Hizen, nejměnnější japonský porculán, tvrdý, barvy bílé a modré, červeně a zlatě zdobený. Vyrábí se z kaolinu hor hizenských, po nichž má i své jméno.

Hizkia viz Ezechias.

Hjaerne: 1) H. Thomas, básník a historik švéd. (* 1638 — † 1678), byl pilný sběratel listin, napsal *Collectanea*, příspěvky k dějepisu livonskému, a kritickou kroniku *Esth-Lyf-Lottlaendische Geschichte*, vyd. v Napier-ského »Monumenta Livoniae« (Riga, 1835).

2) H. Urban, chemik a spisovatel švédský (* 1641 v Nyenskansu — † 1724 v Stockholmu), napsal tragédii *Rosamunda* a lyriku vydanou ve 3. sv. sbírky Hanselliho (1856), později oddal se vědecké činnosti. Byl dvorním lékařem Karla XI. a založil první chemickou laborator švédskou ve Štokholmu roku 1685. Chemické práce své popsal v *Acta et tentamina chymica* (1712 a 1753, 2 sv.). Kromě toho má mnoho prací o vodách léčebných, dolech, lesích a j. Srv. »Handlingar« švédské akad. 1856, XXIX.

3) H. Harald Gabriel, historik švédský († 1848 v Klastorpu), od r. 1889 univ. prof. historie v Upsale, důkladný znalec dějin východní Evropy, vydal: *Om den fornsvenska nämnden enligt Götalagne* (Upsala, 1872); *Om förhållandet mellan landslagenes båda editioner* (t., 1883); *Till belysning af Polens nordiska politik närmast före kongressen i Stettin 1570* (t., 1884); *Sigismund svenska resor* (t., 1884); *De äldsta svenskryska legationsakterna* (tam, 1884); *Från Moskva till Petersburg. Rysslands Omdaning* (t., 1889); *Helsingelärf under Helsingelag* (t., 1893); *Vesterås riksdag 1527* (t., 1893).

Hjarbek přístav m. Viborgu (v. t.).

Hjelmar, jezero ve Švédsku, zaujímá v länech Örebro a Nyköpingu (Södermanland) 511 km², jest od záp. k vých. 60 km dl., uprostřed až 20 km šíř. a 18 m hl. Nejdůležitější přítoky jsou Svertå a Telgeå. H. odtéká k jez. Mäláru řekou Hyndevedsem, v dolním toku Eskilstuna zvanou. — Průplav Hjelmar-ský, 11 km dl., 2 m hl., opatřený 9 komorami, vychází od sev. břehu jezera do řeky Arbogy, ústící taktéž do Mäláru. Aby se předešlo časté zaplavování plochého okolí jezera, počato r. 1884 snižovati hladinu vodní (23 m n. m.), čímž má býti získáno asi 15.000 ha půdy.

Hjelt Otto, lékař čuchonský (* 1823 v Åbo). Lékařství vystudoval v Helsingforsu, Vircpurku, Berlíně, Praze a ve Vídni a působil pak od r. 1856—85 jako prof. path. anatomie a soudního lékařství v Helsingforsu. Vedle odborných prací, hlavně o nervstvu různých zvířat, má H. význam pro zorganizování čuchonského zdravotnictví. Napsal: *Systema nervorum sympathicum Gadi Lotae* (1847); *Om nerver nas regeneration* (1859); *Die Verbreitung der venerischen Krankheiten in Finland* (1874); *Finlands Medicinalförvaltning* (1882); *Linné als Arzt* (1882) a j.

Hjerta Lars Johan, švédský spisovatel polit. a novinář (* 1801 v Upsale — † 1872), notář, pak soudce, vydával v l. 1828—30 s Crusenstolpem »Rigsdagstidning«, 1830—52 »Aftonblad«, opoziční list velkého významu, respektovaný i vládou. Srv. H. Wieselgren, L. J. H. (Stockholm, 1880).

Hjörning, dánský amt v nejsev. části Jut-ska, zaujímá s ostr. Läsö a Hirtsholmemem v Kattegatu a ostrovem Giölem v Limfjordu 2819 km² se 110.603 ob. (1890). V jižní části bažiny, v severní písčiny znesnadňují vzdělávání půdy. Stejnomené hl. město na trati Vamdrup-Frederikshavn má 6055 ob. (1890), živících se polním hospodářstvím, rybnářstvím a průmyslem. Z tohoto vynikají výroba líhu, kvasnic, piva, dále hrncářství a železoliectví. Přes přístav Lökken dosti značný vývoz.

Hjort [jört] Peder, kritik a filosof dánský (* 1793 v Taarnby na ostr. Amageru u Kodaně — † 1871 v Kodani), syn duchovního básníka biskupa Victora Christ. H-a (zemř. 1818), studoval na universitě práva a bohosloví, vedle toho horlivě i aesthetiku; přátelsky obcoval s Oehlenschlägerem, jež hájil v pověstné při literární r. 1816 proti Baggesenovi, a s Paulem Möllerem. V l. 1817—21 cestoval po Německu, Itálii a Francii, načež byl lektorem německé literatury na akademii v Sorö (1822—49). Po té žil v soukromí v Kodani. Činnost H-ova byla neobyčejně plodná a mnohostranná. V kritice literární v *Om Digteren Ingemann og hans Voerker* (1815), v *Tolv paragrapher om Jens Baggesen* (1816) a j. hájil H. romantismus. Do filosofie spadá německé dílo *Joh. Scotus Erigena oder von dem Ursprung einer christl. Philosophie* (1823) a dánské *Loeren om Viljens Frihed, forsvaret imod Angreb af en Mediciner* (1825). Linguistice náleží *Tydske Grammatik for Danskitalende* (7. vyd. Kodan, 1858); *Tydske Loesebog for Danskitalende* (5. vyd. 1866); *Om det engelske Conjugations-system* a j. H. psal také mnoho o politice, zejm. o otázce šlesvicko-holštýnské, kdež hájí zájmy dánského royalismu: *Breve om det slesvig-holstenske Röre* (1847—48); *Opröret i Hoi-sten* (1848); *Natürlighed u. Unnatürlighed der schleswig-holsteinischen Empörung* (1850); *Holstenspiegel* (1850); *Numererte Blade, isaer om Grundlovens Gyldighed og Forbeholdets Betydning* (1854). Jiná jeho díla znamenité ceny literární jsou: *Den Danske Börneven* (10. vyd. 1877—79) a *Gamle og Nye Psalmer* (3. vyd. 1843). Výběr článkův a úvah svých

literárních, politických i filosof. vydal pod názvem *Kritiske Bidrag til nyere dansk Taenke-maades og Dannelses Historie, til biographisk Efermaele samlede og paa ny udgivne* (1852 až 1867, 5 sv.), výběr listů r. 1867—69 ve 2 sv. Bratr jeho vydal znova *Udsigt over nyere dansk Literatur* (1872, první tisk 1827 až 1830). H. je přední essayista starší romantické generace dánské.

hl, skratek znamenající hektolitr.

h. l., skratek = *hoc loco* [hok lóko], lat. na tomto místě.

H. L., skratek = *House of Lords* [hauz-], angl., dům lordů (panská sněmovna).

Hlad je všeobecný pocit tělesný, jenž projevuje se hlavně tím, že člověk intensivně v sobě cítí nedostatek potravy a touží po tom, aby jej nahradil. Předchozí stupeň hladu bývá pravidelně chuť, appetit, a sice buď na potravu vůbec neb jenom na určitý druh potravy. H. se projevuje nejprve v počátečných oddílech pásma zažívacího, v ústech, hltanu a hlavně v žaludku, v pozdějších stadiích však se pocituje obecně po celém těle jako zvláštní pocit malátnosti neb umdlenosti svalové, bolesti hlavy a pod. Příčiny, které pocity h-u vzbuzují, nejsou dostatečně známy. Pravdě nejlépe se podobá, že pocity h-u souvisejí se zvláštním podrážděním nervů, jež se ve sliznici pásma zažívacího rozvíjejí; toto podráždění pak závisí na celkovém stavu výměny látek v těle, jsouc hlavně s oběhem krevním sdruženo. *Srč.*

Nemoci z h-u Potravy organismus strádati může toliko krátkou dobu; zvíře, jemuž pokrm i nápoj odejmuty byly, zhyne kolem 8.—10. dne a smrt jest jista, když bylo $\frac{1}{10}$ váhy ztratilo. S váhou tělesnou klesá i teplota ústrojí a když se snížila po 25° C, jest smrt nezbytna. Strádání organismu lidského není tak násilné a úplné, jak je experimentem na zvířeti vyvozuje; proto příznaky hladovění nevyvíkají s toutž prudkostí, je to pozvolný úpadek tělesných sil a pozvolné odumírání. V civilisovaných zemích, v nichž jednotlivci dána jest příležitost, aby prací existenci svoji obhájil, a vytřeben jest smysl sdružení a společné výpomoci, nesnadno se přihází, aby člověk h-y zemřel. Přece však vyskytují se případy ve velkých stodech obyvatelstva; r. 1803 londýnský stoner podal zprávu, že 15 lidí vyhladověním zhylo. Příznaky hladovění chovají se asi stejně, jak je pozorujeme u lidí, již, jsouc chorobou jícnovou neb žaludeční stížen, pokrmu přijímají a pochrzení nemohou; příznaky jsou tak charakteristické, že živě v paměti setrvávají. Zhublost těla jest nejkrásnější, výraz očí hluboko v důlcích zapadlých divoký, lesk jejich velký; z úst vychází hnušný dech; končetiny a celé tělo hmatají se chladny; teplotura klesá pod normální hranici; puls jest slabý, zleněný; pokožka scvrklá, suchá, barvy žluté zahnědlé; úpadek organismu podporují ještě hojně a smrduté průjmy. Veškeré myšlení hladovějícího se soustřeďuje v přání, aby se nasýtil. Po síle následují tichá deliria, spavost, tempera-

tura klesá po 30—28° C a v hlubokém spánku a v bezvědomí život přechá nepozorovaně. Mocný pud, žádající pánovitě ukojení, svádí nemocného k tomu, aby nezáživých hmot požil; v pudu tom neštítí se hmot hnušných a škodlivých. Dokonalé strádání potravy. o němž paměti starších dob, ale i zkušenosti v necivilisovaných zemích vypravují, jest v Evropě u jednotlivců a celých společenstevch tou dobou jevem výjimečným; za to jest nedostatek, t. j. nepřiměřeně živení co do množství a jakosti pokrmu, v nynějších sociálních poměrech tím častější. Celé třídy obecnstva trpí pod tímto nedostatkem a s ním sloučeny jsou další úkazy: schátralost organismu (nezpůsoblost ku fyzické práci a branné povinnosti), nedostatečný odpor proti zevním vlivům a nemocem; větší náchylnost k infekčním chorobám a celá řada chorob konstitutionálních — anaemie, křivice, tuberkulosa, skrofulosa atd.; větší úmrtnost v dětském věku. — V každé době a v každé zemi, kdy pro zvláštní příčiny, válku, neúrodu, politické poměry a oekonomický úpadek, zavládl h. mezi obyvatelstvem, byla úmrtnost neobvyklá; o tom vypravují nesčíslné paměti a historie každé jednotlivé země zaznamenává podobné smutné vzpomínky. Mnozí zemědělci skutečně h-em a i ti, kteří hleděli neodolatelný pud h-u jinak ukóiti, kořeny, bylinami, korou, neuchránili se smrti; ale kdo nezhylo nedostatkem, utraceni byli epidemickými nemocmi, které mezi hladovějícími mají půdu zvláště příznivou. V krajinách, kde h. a nedostatek zavládl, řádí exanthematický a zvratný tyf a tyto infekční choroby sluší se zvláště chorobami z h-u jmenovati. O tom podávají důkaz smutné zkušenosti v Irsku a Pruském Slezsku, v Egyptě, Číně a j.; jsou to zkušenosti nabyté v tomto století. Nejděsnější však jest vzpomínka Irčanů na r. 1816—17, kdy ze 6 mill. obyvatel zhylo 737.000 osob h-em exanthematickým tyfem a zvratnou horečkou. *Mx.*

Hladíř viz Hobilík.

Hladíř pilník viz Pilník.

Hladíř železko, nástroj z tvrdé oceli, užívaný rytci, zejména těmi, již pracují v mědi. H. ž. jest s dvou stran sploštěno, jinak tvar jeho různý se velikostí předmětu, jenž se pracuje. Pro velmi jemné předměty má h. ž. tvar jehly a slove též hladicí jehlou.

Hladík: 1) H. Karel, železniční odborník (* 1831 v Praze — † 1895 t.). Studoval na technice v Praze, načez r. 1851 ustanoven k službě při státní Jižní dráze a rok na to při Severní dráze, kdež zaměstnán při stavbě do r. 1853. V též roce přestoupil do oddělení strojnického téže dráhy a když tato a Jiho-východní dráha přešly kóupí do rukou priv. společnosti, zůstal i u této. R. 1857 přestoupil k Jiho-sev.-něm. dráze spojovací za přednostu strojírny a dílny dráhy, současně pak strojírny a slevárny téže společnosti. Zde rozřešil H. spornou dotud otázku o vytápění lokomotiv drobným uhlím, zejména českým švadovickým, a to se zdárným výsledkem. H. poznal též velké výhody železničních posouadel, tehdež no-

vých a nevyzkoušených, a zasadil se o jich zavedení při jiho-severno-německé dráze. R. 1866 účastnil se vystrojení a zařizení dráhy cis. Frant. Josefa a habilitoval se na tehdejší stav, technickém ústavě v Praze jako docent strojnictví a správy železniční. Při dráze Fr. Josefa organizoval a řídil vozbu a službu strojní a v dílnách. R. 1871 povolán za ředitele projektu nové priv. Plzeňsko-břeženské dráhy, kde působil do r. 1878, načež vstoupil do výslužby. R. 1880 vyzván srbskou vládou, aby se ujal řízení srbského železničnictví v ministerstvu veřejných prací, ale H. nepřijal skvělé nabídky. R. 1891 zvolen poslancem za města Karlín, Smíchov a Vyšehrad a měl podíl při řešení otázek železničních. Pro své odborné vědomosti a zásluhy povolán jako stálý člen státní železn. rady a povýšen do stavu rytířského. Byl též dlouholetým předsedou spolku architektů a inženýrů, jež velmi povzněl. Literární činnost H-ova záležela v pojednání *O theorii a praktickém užívání brzd železničních* a ve spolupracovníctví Heusingerova »Handbuch der speciellen Eisenbahntechnik«. Ubn.

2) H. Josef, spisovatel čes. (* 28. května 1845 v Měniku u Nov. Bydžova). Studoval gymn. v Král. Hradci a historii v Praze. Absolvoval vstoupil r. 1870 do reakce »Národních Listů«, kde převzal odpovědnost za odpoledník »Telegraf« a když ten po válce prusko-franc. vycházení přestal, stal se odpovědným redaktorem »Nár. L.«. V této době přispíval do Barákovy »Svobody« a Erbenovy »Obrany«, za jejichž redakci roku 1872 také odpovídal. Delší těžká choroba přiměla jej vzdáti se publicistiky a obrátiti se k povolání učitel-skému. Učinil tak r. 1874, od které doby jest profesorem při čes. učitelském ústavě v Brně s přestávkou v l. 1882—88, kdy byl okresním dozorcem na Hodonínsku. Jest horlivým pěstitelem archaeologie; svými sbírkami přispěl na výstavách jubilejní a národopisné a obohatil archaeologické sbírky Českého musea četnými předměty z nekropole měnické, na níž po několik let o prázdninách systematicky pracoval. Jeho populární přednášky o starožitnostech jsou po Moravě obecně známy. K témuž oboru a přibližně geografii a historii patří také odborné spisy H-ovy, k nimž přifracoval se mnohými cestami: *Nauka o ústavě mocnářství Rakousko-Uherského* (Brno, 1879); *Rukověť dějin mocn. Rak.-Uher. a jeho ústavy* (t., 1883); *Slovo o zeměpisných projekcích a kresbě map* (t., 1890); *Archaeologické památky a jejich stáří* (t., 1896). H. přispíval také do časopisů »Sekretář« a »Učitelské Listy« pod značkou M., do »Učitele«, »Památek archaeologických« a »Světozora« a je členem redakce »Vlastivědy mor.«, do níž napsal obsáhlý horopis.

3) H. Václav, spisovatel český (* 1868 v Praze), studoval nižší reálné gymnasium a Českoslov. obchodní akademii v Praze, od r. 1887—1891 byl úředníkem Živnost. banky, odkudž přešel do redakce »Nár. Politiky«. R. 1894 vykonal cestu do Paříže. Ze spisů jeho vyšly o sobě: *Z lepší společnosti*, obrázky

z pražského života (Praha, 1892); *Z pražského ovzduší*, obrázky a nálady (t., 1894); *Třetí láska*, román (t., 1895). R. 1896 přijalo Národní divadlo k provozování jeho drama *Nový život*. Z časopisů zvláště »Světozor« a »Česká revue« přinesly jeho drobnější studie o francouzské literatuře (o H. Taineovi, Zolovi a j.), obrázky z Paříže, referáty o výtvarném umění a pod.

Hladina v užším slova smyslu jest rovina vodorovná, jakou jeví povrch klidné kapaliny v malých rozměrech, na př. povrch vody, rtuti a j. v nádobách. H. moře není rovná, nýbrž tak zakřivená plocha, jak následkem přitažlivosti zemské a snadné požitelnosti vodních částic se utvoří, když moře jest v úplném klidu. Plocha hladiny vodní (kapalinné) stojí v každém svém bodě na směru tíže kolmo.

Hladítko, nástroj užíváný při formování z pisku. Slouží k doclení hladkého povrchu formy. Zove se tak i zednická lžice.

Hladná: 1) H., ves v Čechách u Albrechtic, hejt., okr. a pš. Týn. n. Vlt., fara Albrechtice; 25 d., 160 ob. č. (1890). — **2) H.**, také Noviny, ves t. u Doubravy, pš. Chrástany; 26 d., 177 ob. č. (1890).

Hladolet viz Saturn.

Hladomorna, lidomorna, pevná věž kamenná, v níž zvláště za středověku pykali vězňové k nejkruťšímu utrpení a smrti hladem odsouzení. Zřizovány byly h-ny hlavně na velkých hradech a do malého, nečistého, temného a dusného žaláře nejdoleji ve věži býval odsouzenec spouštěn malým otvorem ve stropu a ponechán svému osudu. I u nás zachovaly se některé h-ny, na př. v Perštýně na Moravě.

Hladomř, Hladomře, Ladoměř, někdy ves, nyní myslivna v Čechách u Hradiště v okr. blovickém, hejt. plzeňském.

Hladov: 1) H., ves v Čechách v okr. štokéckém, viz Hubenov. — **2) H.**, někdy ves t., v okolí Zálezlic, v okr. mělnickém. — **3) H.**, Kohoutov, Hladovský dvůr, mlýn a popl. dvůr t. u Jetřichovic, hejt. Pelhřimov, okr. fara a pš. Pacov, alod. dvůr (68 ha) Ad. Weisse ryt. z Těsbachu. — **4) H.**, Kutlov, osada t. u Vodné, okr. fara Kamenice n. L., pš. N. Etink; 10 d., 73 ob. č. (1890).

5) H., ves na Moravě, hejt. Dačice, okr. Telč, fara a pš. St. Říše; 37 d., 272 ob. č., 4 n. (1890), itf. šk. Sam. na Hor. Konci.

6) H., Hladnov (*Slidnau*), děl. osada ve Slezsku, hejt. Fryštát, okr. Bohumín, fara a pš. Pol. Ostrava; 27 d., 461 česko-pol. (1890).

Hladýš = *Laserpitium* (v. t.).

Hlahol, zpěvácký spolek v Praze, založený v listopadu roku 1860. První jeho stanovy stvrzeny z. října 1861. Prozatímný výbor byl tento: starosta kníže dr. Rud. Taxis, náměstek Jos. L. Zvonář, ředitel Jan Lukes a Ferd. Heller, jednatel dr. Lud. Procházka, pokladník Hynek Tenner, listovní Josef Srb, obfadrník Frant. Pivoda, na jehož místo brzy nastoupil Em. Vašák. Mezi prvními zakládajícími členy byli purkmistr F. Pštros, F. Palacký, dr. F. L.

Rieger, dr. Jan Purkyně, celkem bylo v I. roč. členů zakládajících 77, přísp. 121, výkonných 214, úhrnem 412 čl.; číslo to skleslo v XV. roč. (1875—76) na 283 čl., rostlo pak později a dosáhlo největšího počtu 696 čl. v roč. XXVII. Poprvé vystoupil H. na veřejnost při pohřbu V. Hanky (14. led. 1861), po té v akademii na počest zahájení prvního českého sněmu dne 8. dubna r. 1861 a při pohřbu Pavla Šafaříka (28. čna 1861). Po svém potvrzení zahájil H. činnost provedením velké vokální mše od J. Krejčího dne 9. ún. 1862 u sv. Jakuba a první večerní zábavu 16. ún. 1862 v sále Zofinském. Dne 7. dub. 1862 konána první valná hromada, v níž zvolen starostou kníže dr. R. Taxis, náměstem J. L. Zvonář, řediteli J. Lukes a Ferd. Heller, jednatem dr. L. Procházka. — R. 1862 uspořádal H. sjezd pěvecký ve dnech svatoanských a opět roku 1864; poprvé sešlo se 37 spolků s 900 členy, podruhé 114 spolků se 1400 členy a 40 prapory. V srpnu 1863 uspořádan podobný sjezd v Brně. Později konával H. o svátcích svatodušních výlety do různých měst, kde pořádal koncerty a zábavy k dobročinným účelům a posiloval tím tamější spolky k vydatné činnosti. Prvními čestnými členy spolku zvoleni jsou pro své zásluhy vůbec biskup Strossmayer, virtuos Ferd. Laub, pěvec Karel Strakatý a hud. skladatelé P. Křížkovský, Jos. Vašák a H. Vojáček. Když koncem r. 1863 ředitelé Lukes a Heller vzdali se svých úřadů, zvoleni na jejich místo Bedř. Smetana a Fr. Kaván a r. 1865 zvolen sbormistrem Karel Bendl (do r. 1877). Jeho řízením rozšířil H. činnost svou vydatně a v koncertech po té pořádaných počal provozovati též sborové skladby skladatelů německých a francouzských i s průvodem orchestrálním, kdežto dříve obmezoval se na sbory bez průvodu vůbec. — V březnu r. 1873 poprvé se sborem ženským uspořádan velký koncert orchestrální v Novoměstském divadle, v němž mimo »Zpěv vil nad vodami« od Bendla a »Galli« od Gounoda přednesen mohutný »Hymnus« od Ant. Dvořáka, jenž skladateli dosud málo známému zjednal pochvalu nadšenu. R. 1879 zřízen v H. e stálý sbor dámský, čímž umožněno prováděti i skladby orchestrální největších rozměrů.

Řízením Bendlovým provedeny v koncertech H. u z velkých skladeb orchestrálních: »Antigona« a »Oidipus« od F. Mendelssohna, »Poušť« od F. Davida, »Letnice« od R. Wagnera, »Hymnus« od Ant. Dvořáka. Řízením sbormistra K. Knittla, (po Bendlovi od r. 1878 až 1890) provedeny »Ráj a Perie« od R. Schumannna, »Missa solemnis« z D. od L. Beethovena, »Grande Messe des morts« od H. Berliozza, »Stabat mater« a »Svatební košile« od A. Dvořáka, »Svanda údáček« a »Štědrý den« od K. Bendla, »Pohřeb na Kaňku« od J. Kličky, oratorium »Christus« od Fr. Liszta. Konečně řízením prof. Jos. Kličky (od 1890) z větších skladeb nově »Zalm 149« od Ant. Dvořáka, »Missa solemnis« od K. Steckra, »Příchod Čechů na Říp« od J. Kličky a opakovaný mnohé z dříve provedených velkých skladeb.

Mimo to provedl H. ve svých 248 koncertech a pěveckých zábavách (od 1861 do 1896) celkem asi 2400 skladeb sborových, větších i menších, s průvodem i bez průvodu, a to zejména veškeré sborové cenné skladby od skladatelů domácích, ale i nejzávažnější skladby od skladatelů mimočeských, nepočítaje do počtu toho menší výkony pěvecké při různých příležitostech slavnostních a smutečných a při menších výletech zábavných. Pro tuto činnost v oboru zpěvu českého získal si H. právem název prvního zpěvického spolku českého. H. snažil se též rozmožniti literaturu hudební vypisováním cen na sbory, zejména s počátku svého trvání, kde obor ten byl dosud dosti skrovný; mimo to pěstoval H. vždy vzájemnost mezi spolky pěveckými českými i slovanskými vůbec.

Na oslavu desítiletého trvání uspořádal H. v květnu r. 1871 sjezd z pěveckým zápasem, k němuž však přihlásilo se pouze šest spolků: tři pražské, pak smíchovský, hořovický a šárecký. Rozhodnutí soudcův vzbudilo nelibost spolků mimopražských a tím slavnost utrpěla. Po přestávce desítileté uspořádal H. v květnu r. 1881 slavnostní sjezd pěvecký na oslavu svého dvacetiletého trvání, k němuž dostavilo se 49 spolků s 21 prapory a 629 členy. Oba tyto podniky, ač vydaly se po stránce umělecké, neosvědčily se hmotně. Proto H. při jubileu 25letém r. 1886 uspořádal pouze slavnostní koncert, v němž provedena velká chorální skladba »Štědrý den« od K. Bendla, vedle toho slavnostní valnou hromadu a večerní zábavu. Mimo to vydal »Památník« (red. J. Srba a Ferd. Tadrý) s články: »Sborové literátův čili kůry literácké v Čechách« od F. Tadrý, »Hudební poměry v Čechách a na Moravě ve věku XVIII. a XIX.«, »Dějiny H-u« od 1861—1886 a »Dodatky statistické« od J. Srba. H. vyznamenán při té příležitosti J. V. udělením velké zlaté medaile pro umění a vědy (10. čce. 1886). Po založení odboru dámského r. 1880 zřízen v H-u odbor přípravný, v němž dvakráte v témž dni cvičili se začátečníci v počátcích zpěvu sborového, načež po složené zkoušce mohli se státi výkonnými členy spolku. Tím způsobem vypěstováno několik výběrných pěvců pro zpěv sborový; brzo po té učiněn počátek (až do roku 1890 s přípravným cvičením též pro dámy. — Hned od počátku svého trvání vydával H. ke koncertům i zábavám slova všech přednesených sborů, čímž usnadněno lepší porozumění skladeb těchto; od r. 1880 podává se i stručný životopis skladatelův a hudební rozbor sklady. — Správní rok H. počíná 1. říjnem a noví členové přijímají se v říjnu v místnostech spolkových (nyní ve »Staré Rychtě« v Rytířské ulici). Pravidelně zkoušky konají se vždy v pondělí a v pátek, pro dámy o 5., pro pány o 7. hod. več. Správu spolkovou vede výbor, v němž zasedá 16 členů; kommise kontrolující složena ze 3 členů a praporečníci jsou tři. Koncem října je valná hromada. Spolek pořádá ročně dvě řádné večerní zábavy, dva řádné koncerty pro členy, slavnost svato-

janskou a obyčejně jeden velký výlet. — Koncem ročníku XXXIV. (1895) čítal spolek čestných členův 11 (mimo 8 zemf.), zakládajících 26, přispívajících 347, dámského odboru 87, výkonných 194, celkem 665 členů. Ve správ. roce 1894 až 1895 přijal 4239 zl. 19 kr., vydal 3467 zl. 40 kr., zůstalo v pokladně 77179 zl. Jméni základního má 3500 zl., archiv spolkový, 1099 skladeb, vykázán v ceně 422325 zl. Nábytek vykázán v ceně 57334 zl., fond cestovní má 67594 zl., fond jubilejní 49830 zl. — Prapor H-u malován r. 1862 Jos. Manesem pro kruh vlasteneckých paní a dívek, kteréž H-u prapor ten věnovaly. Na jedné straně nalézá se znak království Českého s nápisem »H.« v Praze, na druhé straně lyra, již drží dvě dětské postavy; kolem jest heslo H-u: »Zpěvem k srdci, srdcem k vlasti. SD.

Hlaholice (glagolice) a hlaholské památky. Kromě latinky shledáváme u Slovanů již v nejstarší době, z níž se nám písemní památky vůbec zachovaly, dvoji písmo: hlaholské a kyrillské. V hlaholských památkách má pak písmo dvoji ráz: buď jest h. okrouhlá (bulharská nebo makedonská h.), anebo hranatá (chorvatská h). Jsou i památky, jichž h. tvoří jakýsi pfechod mezi okrouhlou a hranatou. Otázka o stáří, vzniku a vzájemném poměru těchto dvou písem jest jednou z nejzajímavějších, ale zároveň i nejtěžších v slovanské filologii. Co se týče názvů, třeba podotknouti, že se slova »glagoljica«, »glagoljská slova«, »glagoljita« a pod. vyskytují teprv od XVI. stol. v knihách v Tubinkách a v Urachu tištěných (Jv. Ungnad, P. Truber, St. Istrijan a A. Dalmatin). V listinách záhřebské kapitoly možno slova »glagola«, »glagolita« (v. t.), která souvisí zajisté s názvem glagolica (hlaholské písmo), stopovati až do XIV. stol. Vedle toho vyskytuje se též název »slovinski« (srv. R. Levaković, Azbukividnjak slovinski, v Římě 1629) a »bukvica«, což se mohlo vyskytovat již v X. stol. (Voronov, Kirill i Mefođij, v Kijevě 1877 str. 237). Později jmenuje se tak zvláštní kyrillské písmo v Bosně a Srbsku. Že se hlaholské písmo nazývalo též bulharským (zvláště vztahovalo-li se k bogomilským knihám), jakož v Chorvatsku chorvatským, budíž zde jen podotčeno. Jsou ostatně známky, že v Rusku — aspoň ještě v r. 1047 (Upir Lichy) — kyrillica znamenala hlah. písmo (srv. též u mnicha Chrabra v rukop. Vukově: jako grsky mnohásti potvoriše se a kyrillova takožde) a že se tam snad i psalo původně hlaholsky. Teprve později, když se ustálil výraz hlah. písma, jmenovalo se fecko slov. písmo kyrillským (též ruským, srbským atd., dle zemí, v nichž zdomácnělo). V nejstarších pramenech mluví se jen o písmě slověnském, sclavinisceae litterae (v listě p. Jana VIII.), čímž ovšem není naznačeno, jaké písmo se tím vyzozumívá. Dobrovský myslil, že hlaholské písmo vymyslíl nějaký Dalmatinec na zač. XIII. stol. nebo v letech 1060–1222 a že dalmatské duchovenstvo přepisovalo hned ze začátku toto písmo sv. Jeronymu (jenž byl považován za Slovana),

a to proto, aby tím latinsko-hlaholská liturgie získala a aby se její pffvrzenci takto odloučili od fecko-kyrillských Slovanů. Kopitar však již dospěl k vysledku, že hlah. písmo, není-li starší, je aspoň tak staré jako kyrillské (Glagolita Clozianus 1836, str. 4 a 111. Šafařík postoupil konečně po všelijakých oklikách o krok dále (r. 1858: Uiber den Ursprung und die Heimat des Glagolitismus) a zastával mínění, že hlaholské písmo je starší a pochází od Kyrilla, t. zv. kyrillské pak od Klimenta (bisk. Velického v Makedonii, zemf. 916). Hlaholskou abecedu sestavil prý Kyrill z různých orientálních písem (foinické, hebrejsko-samaritánské, palmyrské atd.), hlavně z ethiopského (v Č. C. Mus. 1864, str. 217). Kyrillici správně asi nevykládal, drže se tak zvané kratší legendy o sv. Klimentu, neboť delší o tom ničeho neví. Mimo to působil Kliment v Makedonii a všechny známky nasvědčují tomu, že se tam pěstovalo hlaholské a ne kyrillské písemnictví. Podivným trochu způsobem vykládal si L. Geitler vznik a vzájemný poměr slovanských písem (Die albanesischen u. slavischen Schriften, Vídeň, 1883). Jak se nyní věci mají, třeba považovati hlaholské písmo za starší; neboť mnohé okolnosti mluví pro to, že slovanští apoštolové užívali jen tohoto písma. Především máme dvě památky, které jsou psány hlah. písmem a ku kterým při naší otázce třeba vždy přihlížeti. Jsou to Kijevské listy a Pražské hlaholské zlomky. Kijevské listy (celkem je jich 7), archimandritou v Jerusalemě nalezené, obsahují zlomky mešní knihy dle lat. ritu. Byly psány někde na českoslováckém území, jak bohenismy v nich ukazují (c za tj, ř za dj, š za stj a za sk před i neb ju, dále jednou u za a a tvar cirůkŭve VI. 4), a sice asi v XI. stol. (jen písmo první stránky pochází z pozdější doby). Jest to však přepis mnohem staršího originálu, jenž ukazoval dle všeho do doby Methodiovy, tedy ještě asi do 2. pol. IX. stol., neboť se zde užívá ještě tak správné polohlásek jako v žádné jiné památce. Správně se zde kladou i nosovky a a e. Po lexikální stránce je zde jen několik slov, která sice nepoukazují k nejstarší právě době slov. písemnictví (k době Kyrillově), ale také ne k době mnohem pozdější, tak že z IX. stol. pořád ještě nemusíme vystoupiti (srv. Vondrák, Glagolita Clozův, str. 12). Máme zde tedy památku, v níž se zachovaly tak přesně nejstarší tradice písemnictví slovanských apoštolů a jež byla napsána někde v krajinách, kde byla hned původně zavedena slov. bohoslužba, nebo někde na blízku. A památka ta je psána hlaholským písmem, z čehož souditi musíme, že i slovanští apoštolé psali hlaholsky (srv. Jagić, Archiv f. slav. Phil. VII. str. 458, Jagić vydal nejlépe u Kijevské listy r. 1890: Glagolitica. Würdigung neuentdeckter Fragmente v Denkschriften viedeň. akademie, zvláštní výtisky s důkladnými snímky). Pražské zlomky objeveny K. Höfl-rem r. 1855 a vydány jím a Šafaříkem r. 1857 (pod názvem: Glagolitische Fragmente; dva listy pouze z různých někdy rukopisů); jsou litu.-

gického obsahu dle řeckého ritu (10 tak zv. »světilen«, krátkých to hymnů, a část tak zv. »služby strastí« čili pašijové na velký pátek). I zde nám prozrazují četné známky, že byly původní rukopisy psány někde na československém území (c za tj, z za dj, skupina dl, na př. modlitvu, šč m. st z sk, tvary všego, vsi atd. m. vsego, vsi atd., za g často a (ja), za q pravidelně u, nominativy: *milosti, kážni, přehláska e m. ja: celenie*). Památka tato pochází asi z konce XI. nebo z 1. pol. XII. stol. a poněvadž vznikla též v severních krajinách, doplňuje výsledky, k nimž jsme dospěli na základě kijevských listů. Důležité je dále i to, že v hlaholských památkách zachovalo se mnoho archaismů jazykových, kterých v kyrillských vůbec již není nebo jen pořídku (v deklinaci nejvíce se ještě tak velký vliv kmenů na u jako na př. v Supraslském kodexu, jsou zde často jednoduché aoristy, jakož i aoristy s s, na př. *vedu, věss*, po lexikální stránce zachovaly ještě většinou výrazy, které později jinými nahrazovány bývají, jako *balij m. vrač, neprijazub m. lakavú* neb *pronyrú, natruti m. napítati, nevrédu súvoriti úpodo- pážku, čemuž mnohdy již ani přepisovači mladších hlaholských textů nerozuměli, jędro m. skoro, spyti, ašjut a tunje m. bez uma, věnili m. céniti* atd.). Mimo to jsou tam i některé bohemismy, které poukazují právě ještě k oněm krajinám velkomoravské říše, v nichž se začalo církevně slov. písemnictví pěstovati. Avšak i z obou písem můžeme seznati, které je starší. Obě abecedy mají společně \mathbb{M} (š). V Kijevských listech se píše ještě tak, že vyplňuje jen horní polovici prostoru meziřádkového, visíc takto na lince. Tak i ještě v jiných starších památkách hlaholských. Neznáme však žádné kyrillské památky, v níž by se ještě psalo takto, nýbrž zde vyplňuje celý prostor, jsouc stejně výšky jako i ostatní litery. V Kijevských listech píše se polohlásky ještě tak, že horní i dolní kroužek patří na levo. Tak ještě i v některých uncíálkách jiných památek. Později se píše tak, že dolní kroužek patří na pravo, až konečně z toho povstal základní tvar podobný osmerce (8). Na základě těchto pozdějších tvarů bylo utvořeno kyrillské \mathfrak{h} a zjednodušené \mathfrak{h} .

Dle toho všeho jest nám uznati, že bylo hlaholské písmo starší, že to bylo právě ono písmo, je hož užívali slovanští apoštolé a že teprve později, když již toto písmo dosáhlo jakéhosi stupně svého vývoje, uznali někde za dobré, vzdát se tohoto, ovšem nepraktického písma a přizpůsobiti řecké uncíální písmo na základě hlaholského slovanckému jazyku. Tak vzniklo písmo, které nazýváme nyní kyrillským. To se mohlo především státi ve východním Bulharsku za panování cara Simeona, kdežto jinde, jako v Makedonii a v některých odlehlých místech někdejší velkomoravské říše jakož i ve chrvatských krajinách, pěstovala se dále h. Ve východ. Bulharsku mohli se rozhodnouti pro

řecké uncíální písmo, neboť byli pod vlivem byzantským více než kde jinde; skvělá doba jmenovaného panovníka vyžadovala nádherných mešních knih, jaké viděli u Řeků, a proto se nehodila tak složitá h., nýbrž spíše řecká uncíálka, kterou též lépe znali.

Na otázku pak, jak vznikla h, různě se odpovídá. Jedni myslí, že Kyrill není jejím vynálezcem, že vůbec jednotlivec nemůže býti vynálezcem nějakého písma. Dle těch bylo již před Kyrillem u Slovanů v užívání písmo hlaholštíně podobné, jež se vyvinulo na základě řecké kursivy nebo minuskule a možná, že i pod jakýmsi vlivem latiny. Kyrill by byl tedy snad jen zdokonalil písmo, které našel. Mínení toto se zamlouvá dosti a má mnoho zastanců. Ale na druhé straně třeba připustiti, že tímto způsobem nelze odkliditi ani těch nejhlavnějších obtíží, které se nám vyskytují. Ve starých pramenech (v legendě o Kyrillovi, u mnicha Chrabra atd.) mluví se výslovně o novém písmě Kyrillem vynalezeném. Mnich Chrabr, jenž žil v době, kde lidé se ještě pamatovali na slovancké apoštoly, vypravuje nám, že před Kyrillem Slované, křesť přijavše, hleděli psáti řeckými a latinskými literami, jak to vůbec šlo. Teprv Kyrill vynalezl prý nové písmo. Kdyby bylo šlo jen o nějakou opravu písma, byl by to byl Chrabr zajisté ještě věděl, neboť vypočítává i všechny muže, kteří dle tradice opravovali řeckou abecedu. Mimo tyto historické zprávy vyskytují se i palaeografické obtíže. Jak si můžeme vysvětliti na př. \mathbb{M} ? Je-liž pravdě podobně, že vznikl z řeckého dvojitého σ ? Jak bychom si vysvětlili shora uvedenou jeho zvláštnost? Zde třeba uvážiti, že máme v samaritánském písmě \mathfrak{h} , které se zrovna tak psalo jako v starších hlah. památkách. Víme dále z legendy, že se Kyrill přiučil hebrejskému a náhodou i samaritánskému písmu. Z tohoto mohly býti snad i jiné litery vypůjčeny, jako \mathfrak{e} (e). Jak dále si vysvětliti hlaholské \mathfrak{h} (k), jež v nejstarších památkách skládá se ze dvou nespojených částí? V hebrejském písmě IX. stol. a i později nalézáme totéž k. Jsou tedy dosti závažné příčiny, pro které nesmíme jen tak zhola zavrhovati zásady, dle nichž hleděl Šafařík vznik hlah. písma vyložití. Šafařík ovšem brať orientální písma bez ladu a skladu, uvádí celkem asi 15 písem a nerozlišuje přesně, co odkud má pocházeti. Bylo by tedy především třeba na slušnou míru se omeziti. Že snad velká část písmen hlah. vznikla na základě řecké minuskule (a kursivy), nebo lépe, že byla dle ní utvořena, zdá se dosti pravděpodobně, ale jsou přece některé litery, jichž nelze takto vysvětliti a při nichž se třeba snad uchýliti k orientálním abecedám, ovšem jen k těm, které Kyrill (dle legendy) mohl znáti. Že se i po Kyrillovi hlah. písmo dále upravovalo, vypravuje nám i mnich Chrabr. Vidíme toho stopy i v památkách. Tak se zachovalo na př. v některých (Žaltář sinajský a jinde) hlah. *ch* řeckému χ podobně ve slově *chlümü*. Zdá se, že to bylo původní *ch*. Jak hlaholské tak i kyrillské písmo podléhalo u Slo-

vanů úplně řeckému vlivu co do tvarů jednotlivých liter, vnější úpravy rukopisů atd., tak že jen na základě řecké palaeografie možno studovati hlaholské a kyrillské rukopisy. U Bulharů, a sice hlavně v Makedonii (ve vých. Bulharsku byla dle předešlého záhy zavedena kyrillština), staly se jednotlivé litery hlah. pod vlivem řecké minuskule více okrouhlými (bulharská hlah.), ač i zde vznikly později památky, jichž písmo nabývalo opět rázu hranatého; v chorvatských krajinách, kde též panovala latinka, stávala se h. znenáhla hranatou, až dospěla k pravým a ostrým úhlům místo kroužků a oblouků (Č. Č. Mus 1895, str. 348). Nedávno našly se dva listy obsahující zlomky mešní knihy dle římského ritu, v nichž možno viděti, jak zvolna se děl tento vývoj. Vydal je též Jagić ve spise shora uvedeném a klade je do XII. stol. Litery jsou ještě okrouhlé, jen některé nabývají tvaru hranatého. Z toho se může souditi, že u Chorvatů dřívě byla též okrouhlá h., kteráž se k nim přfmo z Pannonie dostala. V uvedených dvou listech vyskytuje se již bezpochyby z latiny vzaté M (vedle starého hlah. v ligaturách), které jest právě charakteristické pro chorvatskou h-ci, ač se dostalo na pf. i do Žaltáfe sinajského. Dále je zde již jen jedna polohláská, která se v pozdějších chorvatských památkách píše jen jakožto čárka jednoduchá |. H. v chorvatských krajinách tak zdomácněla, že se jí užívalo i v praktickém životě (listiny, nápisy atd.). Některé okolnosti nasvědčují tomu, že mezi makedonskými a chorvatskými hlaholity bylo jakési spojení (viz uvedené M). Máme památku, která byla dle všeho někde v jižních krajinách bosenských psána (vydal ji též Jagić: *Glagolitica II.* Grškovičev odlo-mak glagolskog apostola, Záhřeb, 1893); z jejího písma vychází na jevo, že asi Bosna zprostředkovala toto spojení mezi Makedonií a chorvatskými krajinami. V dalších chorvatských památkách je již ráz h. chorvatské úplně vyvinut; kladou se do XIII. stol., avšak je velmi těžko určití blíže dobu, kdy asi byly napsány.

Shora jmenované Pražské zlomky mají též písmo hranatější než Kijevské listy a jest otázka, vyvinulo-li se samostatně na severu též pod vlivem latinky, nebo vycházel-li nopud k tomu z jihu. Že by bylo někde v Čechách vznikly, nelze ještě bezpečně dokázati. Možno je však, že i zde někdy se užívalo h., neboť zde vznikla asi na zač. 2. pol. X. stol. slovanská legenda o sv. Václavu a poněvadž ostatní dvě na severu vzniklé památky (Kijevské listy a Pražské zlomky) byly psány hlaholsky, můžeme to s jakousi pravděpodobností předpokládati i u dotčené legendy. Psalo-li se za Prokopa v sázavském klášteře hlaholsky nebo kyrillsky, též nevíme, ač poslední se zdá pravděpodobnější. Že Karel IV. zavedl do Čech chorvatské mnichy a že se pak v klášteře »na Slovanech« psalo chorvatskou h-ci, je známo. Vedle uvedených máme ještě následující hlah. památky:

1. Zografské evangelium (*Codex zographensis*), jest to tetraevangelium obsahující

304 listy (17 listů, totiž 41—57, bylo později psáno a vloženo). Nalezen byl rukop. ten r. 1843 rakouským konsulem Mihanovičem v klášteře zografském na hoře Athos. R. 1860 daroval jej klášter ruskému caru. Nyní nalézá se ve veřejné knihovně petrohradské. Vydal jej Jagić v kyrillské transkripci: *Quattuor evangeliorum codex glagoliticus olim zographensis nunc petropolitanus* (Berlín, 1879). Přidány jsou tři snímky. Jagić myslí, že byl psán ke konci X. nebo na začátku XI. stol. někde v Makedonii nebo v krajinách sousedících s dalmatským pobřežím (bulharismy: i m. e a e a naopak, v m. o, aja m. eje jen jednou). Dle kyrillských přpísků byl později kodex v krajinách, kde h. byla čím dál víc a více vytlačována kyrillicí. V památce této upotřebuje se ještě dosti správně polohlásek (viz o tom Jagićovy rozpravy v Archivu f. slav. Phil. I. str. 1—55 a II. str. 201—269), avšak po lexikální stránce setkáváme se zde již často s pozdějšími výrazy.

2. Mariánské evangelium (*Codex Marianus*), jež získal Grigorovič na své úspěšné cestě po Balkáně r. 1844—45 v Mariánském klášteře na hoře Athos. Dva listy měl již před tím Mihanovič, které daroval později Miklosichovi. Po smrti Grigorovičově r. 1876 dostalo se s jeho písemními poklady do Rumjancova musea v Moskvě. Jest to též tetraevangelium. Vydal je Jagić také kyrillsky: *Quattuor evangeliorum versionis palaeoslovenicae codex marianus glagoliticus* (Berlín a Petrohrad, 1883, se 2 snímky). Vydání to nazvatí třeba vzorným. Mimo obsáhlou předmluvu (rus. a lat.) a jiné cenné články (rus.) přidán je úplný index slov v evangeliu obsažených (přihlíženo i k ostatním důležitějším ev., z nichž uvedeny variace), tak že na základě jeho můžeme nyní lépe pátrati, jak asi vypadal prvotní překlad. Dle Jagiće psán byl kodex na konci X. nebo na zač. XI. stol. a sice někde na srbsko-chorvatské půdě (u m. q velmi často a naopak, é m. e, sega m. sego jednou, štokavsky u m. vū. atd.). Zde jsou zachovány ještě starší prvotní výrazy (proti předešlé památce), kdežto v hláskosloví již ustupuje, dáváje přednost ѣ. Zde je tvar *вѣѣ* m. *вѣѣ* (Jan 20, 27), v čemž třeba viděti vliv českého *vě*, dále *рогство*.

3. Evangelistáf Assemaniho (*Codex Assemanianus*) viz Assemani (*Codex glagoliticus* str. 903).

4. Žaltáf sinajský (*Psalterium sinaiticum*) v klášteře sv. Katelyny na hoře Sinaji (první jej tam viděl r. 1850 archimandrita Porf. Uspenskij) obsahuje 177 listů, nepočítají však od jedné ruky (snad 3—4 pisafi). R. 1833 vydal jej L. Geitler: *Psalterium glagolski spomenik monastira Sinai brda* (Záhřeb, 1883, se snímky). Jest to nejstarší přepis žaltáfe, který se zachoval. I zde zachovalo se ještě několik upomínek na jazyk velkomoravské říše. Tyto bohémismy (moravismy) jsou: *nevěststvo* m. *nevědstvo*, *osijce* m. nějakého tvaru s *št*, *cirkov* a praefix *vy-* několikrát. Psán byl asi někde v Makedonii (o častu m. ѣ a naopak, q za e po měkkých souhláskách a naopak atd.) a

sice, jak Geitler myslel, na konci X. nebo zač. XI. stol. (poněvadž se píše střídavě pod a nad linkou). O památce té a vydání jejím viz Jagić: *Čtyři kritikopaleografické stati* (Petrohrad, 1884, str. 42—73, zde klade ji Jagić do století XI.).

5. Modlitby sinajské (*Euchologium sinaiticum*) liturgického obsahu (a sice je zde část služebníku, podle něhož se vykonávají služby boží, a trěbníku, dle něhož se dějí církevní obřady). Zakládá se sice na řeckých originálech, ale některé věci pocházejí z liturgie římské (máme zde i doslovný překlad staroněmecké památky, t. zv. Emmeramské modlitby, jež souvisí s 3. Frisinskou památkou, viz Arch. f. sl. Phil. XV., str. 118—132). Prvotní text některých částí jeho vznikl tedy již asi v Pannonii a sice asi v posledních letech působení Methodia. Vydal též Geitler: *Euchologium. Glag. spom. mon. Sinai brda* (Záhřeb, 1882). Geitler kladl jej asi do konce X. stol. (ve svém spise Die alban. u. slav. Schriften str. 149), avšak přepis ten pochází jistě z pozdější doby, dle Jagiće z XII. stol. Tři listy této památky nalezl Porf. Uspenskij na Sinaji r. 1850 a vydal je Sreznevskij (Drevnie glagolické pamj. 1866, str. 243—257. R. 1879 cestoval Geitler na horu Sinaj a nalezl ostatních 106 listů.

6. Glagolita Clozianus (v. t.).

7. Ochridské evangelium (*Evangelium achridanum*), Grigorovičem v Ochridě objevené, dva listy, jež se staly jeho majetkem. Vydal Sreznevskij v uvedeném díle (str. 82—87); dva snímky jsou u Geitlera (Die alb. u. sl. Schriften). V nadvise je zde jednou T, jež se vyskytuje na př. i v Euch. sin.

8. Makedonský listek hlaholský byl též majetkem Grigorovičovým a obsahuje ve dle jiného paraenesi Efraema Syria. Pochází snad z X. stol. Vydal Sreznevskij (str. 220 až 234).

Těchto 8 uvedených památek, v nichž nejvíce pohřešujeme apoštola, tvoří skupinu tak zvaných pannonských památek hlaholských, kterýžto název, Mikiosichem zavedený, není ovšem případný, neboť v Pannonii nebyla z nich ani jedna psána; nelze ani o všech tvrditi, že by byly jich originály (jsou to přepisy) vznikly ve velkomoravské říši nebo v Pannonii. Mají to společné, že užívají jakž takž ještě správně nosovek, polohlásek a mají št za tj a řd za dj. Kdybychom nepřihlíželi k poslední zvláštnosti, musili bychom sem vřadit Kijevské listy, neboť v nich se zachovaly lépe nežli v mnohých z uvedených památek tradice moravsko-pannonské školy. Této skupině odpovídá druhá skupina pannonských památek kyrillských.

Připomenouti můžeme, že se zachovala též hlah. abeceda (*abecenarium bulgaricum*) v lat. rukop. asi z XI. stol. v Paříži. O hlaholském podpisu na jedné řecké listině z r. 982 (v Hierissu) se mnoho psalo; nevíme nyní, kam se listina poděla. Jak bulharská a chorvatská h. v tisku vypadá, možno seznati na tabulce hesla Azbuka. Šafařík zavedl do tisku příliš

okrouhlé tvary, řídě se nejvíce dle Cod. Assem., čímž se četba h. tisku náramně znesnadňuje. Bude třeba vrátiti se ke tvarům starším a méně okrouhlým, jaké jsou na př. v Kijevských listech. Byla by to práce České akademie důstojná. Vdk.

Hlapović Abraham, výtvarník jihoslovanský z poč. XVII. stol. Žil ve Slavonsku; z jeho prací zachoval se pěkný chrám ze stříbra zhotovený, s různými stavebními okrasami ve vkusu byzantském, chovaný v klášteře Orhovicí ve Slavonsku. Zde chová se též umělá stříbrná kaditelnice, jeho práce.

Hlas jest zvuk povstávající ve chřtánu jako pískale se dvěma blanitými jazýčky. Vazy hlasové, řasy sliznice chřtánu táhnoucí se od hrany chrupavky štítové k výčnělkům obou chrupavek konvicovitých, přiblíží se pohybem svalů chřtánových tak, že uzavírají úzkou štěrbinu, hlasivku. Postavení a napjetí vazů pro vydání h-u obstarávají hbitým a přesně odměřeným pohybem svaly chřtánové, ovládané hybnými nervy přicházejícími z čívu bloudivého, zvláště cestou nervi laryngei inferioris, a sice přibližují vazy k sobě činností svou svaly crico-arytaen. lateral. a ary-arytaenoid.; různé napjetí dávají vazům svaly crico-thyreoideus, crico-arytaenoid. posticus, thyraeo-arytaenoides, jež probíhá v hloubi vazů hlasových samých.

Jsou-li vazy hlasové k vydání h-u postaveny, přivede se vzduch v plicích činností svalů působících výdech pod vyšší tlak, jež stoupá tak dlouho, až se provalí uzavřenou hlasivkou; tím klesne jeho napjetí, tak že vazy opět k sobě se přiblíží, i roste tlak vzduchu v plicích zase, až znovu prorazí uzavřenou hlasivkou. Toto střídavé uzavírání a otevírání průchodu vzduchu hlasivkou způsobí řadu zhuštění a zředění vzduchu, vzdušný kmit, jež ucho vnímá jako zvuk h-u. Povstává tedy h. přerývaným průtokem vzduchu skrze hlasivku, podobně jako při siréně, kde vzduch uniká, stojí-li otvory obou desek sirény proti sobě, zastavuje se však, když otvory desek jsou uzavřeny. Při h-e jako při siréně zní tedy vzduch prvotně, vazy hlasové, jako prortvané desky sirény, přerývají tok vzduchu periodicky, neznějí však samy. Nepodobají se tedy vazy hlasové strunám, nač by jejich latinské jméno, *chordae vocales*, ukazovalo, ježto struny znějí samy prvotně, rozkmitávajíc vzduch druhotně. Podobně jako h. povstává zvuk v troubě nebo rohu, kde neznějí pysky hudebníka, nýbrž proud vzduchu periodicky přerývají; takové jsou píšťaly s blanitými jazýčky.

Výška tónů h-u záleží na délce vazů, na jejich napjetí a konečně na tlaku vzduchu. Čím delší vazy a čím méně napjaty, tím více otvírají se proudem vzduchu a následovně též tím pomaleji, ježto otvírání hlasivky děje se právě tlakem vzduchu. Proto též při dané délce a napjetí vazů proniká jimi vzduch tím častěji, čím větší jeho tlak. Z toho tedy patrno, že rychlost kmitu vzdušného a následovně výška tónu bude tím větší, čím jsou

vazy kratší, napjatější, a čím vyšší tlak vzduchu. Tón určitě výšky možno tedy chřtánem vydati při nízkém tlaku, piano, za určitého napjetí vazy; v té míře však, jak tlak vzduchu stoupá, jak tón se zesiluje ve forte a fortissimo, nutno zeslabovati napjetí vazů, má-li tón zůstat v téže výšce. Zazpívání tónu pevné výšky od pianissima k fortissimu a nazpět vyžaduje tedy přesného odměření tlaku vzdušného dýchacími svaly a napjetí svalů hlasových svalů chřtánovými.

Podmínky tvoření h-u v lidském chřtánu byly vyzkoumány hlavně J. Müllerem na lidských chřtánech z mrtvol vyříznutých. První takový pokus, vycluditi h. ze chřtánu mrtvol, vykonal Ferrein (1741), o čemž podává tuto zprávu: »Přiblížil jsem pysky chřtánu (vazy hlasové), až utvořily šterbinu, a foukal silně do průdušnice; ihned ústroj jakoby oživil, vydal hlas«. J. Müller provedl potom přesný výzkum, odměřuje napjetí vazů pomocí závaží a měře i tlak, pod kterým vzduch průdušnici proháněl. Chřtán vydá hlas nejsnáze, jsou-li vazy tak sblíženy, že hlasivka úplně je uzavřena; stojí-li vazy dále od sebe, nepovstává h. tak snadno a je slabý. Výška tónu hlasového roste s napjetím vazů, ale ne v témž poměru jako u strun, nýbrž méně, vazy nechovají se jako struny; aby se tón h-u zvýšil o oktávu, je třeba zvýšiti napjetí vazů as o libru. Jsou-li vazy nestejně napjaty, kmitá obyčejně jen jeden. Při stálém stejném napjetí vazů dá se tón zvýšiti až o kvintu sesílením tlaku vzduchového. Poměr mezi tlakem vzduchu a napjetím vazů k docílení tónu stejné výšky stanovil Müller tímto pokusem:

	tak vzduchu dle sloupce rtuti:	napjetí vazů závažím:
piano	0.5 cm	4 1/2 lotu
crescendo	0.75 »	2 1/2 »
»	1.00 »	1 1/4 »
»	1.50 »	3/4 »
forte	2. — »	1/4 »

Jak vidno, vzrostl tlak vzduchu od piana k forte čtvěrnásobně, napjetí vazů bylo však třeba zmenšiti šestnácteronásobně, aby výška tónů zůstala stejná.

Povstávání h-u ve chřtánu možno pozorovati též na zvířatech; tak viděl Magendie, obnaživ u psa chřtán, že k vydání h-u přibližují se vazy hlasové k sobě, tvořice úzkou šterbinu. Tlakem vzduchu proráží se tato závora periodicky, vazy kmitají; kmitá-li jen část vazů, povstává tón vysoký. Takové zkrácení vazů nastává při tlačení jich k sobě.

Konečně možno pozorovati vznik h-u ve chřtánu u člověka za živa pomocí zrcátka chřtánového, jehož vynálezcem jest učitel zpěvu Manuel Garcia a jehož upotřebení lékařské pojal Türck; Jan Čermák rozšířil jeho užívání. Čermák konal též první výzkumy o povstávání h-u ve chřtánu pomocí zrcátka a stanovil toto: při klidném dýchání jest otvor mezi vazy hlasovými, hlasivka, široký, vazy hlasové jsou málo viditelný jakožto dva postranní proužky při stěnách dutiny chřtánové; hlasivkou je viděti hluboko do průdušnice.

Jakmile má se vydati h., vzpřímí se obě konvicovité chrupavky a pohybují se svobodně a hbitě k sobě, vazy hlasové se přibližují a uzavrou úzkou šterbinu hlasivky. Všichni pozorovatelé vytýkají hbitost, určitost a eleganci tohoto pohybu. Tlakem vzduchu přivádějí se vazy ve kmit, jež při hlubších tónech zřetelně jest viděti.

V novější době zkoumá se kmit vazů hlasových pomocí zrcátka s upotřebením stroboskopu, jež tu působí co časový mikroskop, tak že možno jím i velmi rychlé kmity takřka časově zvětšene pozorovati. Výzkumy takové konal na př. Košlakov, pozoruje kmity vazů hlasových do podrobná, určuje zvláště uzlové body vazů.

Zvuk lidského h-u není totiž jednoduchý tón, nýbrž skládá se z tónu základního a ze svrchních harmonických tónů, jak tomu u většiny hudebních zvuků; to záleží právě na tom, že vazy kmitají nejen jako celek, nýbrž že se dělí, jako struny, uzlovými body v jednotlivé samostatné druhotné kmitající oddíly. Těmto druhotným kmitům vazů odpovídají svrchní harmonické tóny ve h-e lidském obsazené. Zn-li silný basový h., možno slyšeti pouhým uchem mimo základní tón zřetelně i duodecimu; hluboký tón lidského h-u ozývající se v nočním tichu, na př. zpěv ponocného, zaznívá zdáli ve výši duodecimy. Při katarřu vazů bývají svrchní tóny ve h-e zvláště hojně, působí chřaplavost h-u a h. přeskakuje snadno ze základního tónu do vyšších oktáv.

Dle výzkumův Helmholtzových záleží na množství a pořadí vrchních tónů ve zvuku obsazených ráz zvuku hudebního; tak i ráz lidského h-u určuje se jeho vrchními tóny. Hudební hodnota h-u záleží právě na poměru vrchních tónů ve h-u obsazených a částečně vyznačuje se tím též osobní ráz h-u; každý člověk má svůj h., po kterém ho mezi mnohými poznáme.

Rozvrh lidského h-u možno takto znázorniti:

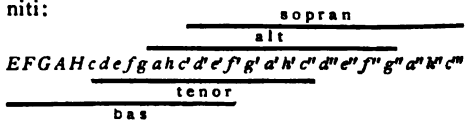

Obsahuje tedy lidský h. necelé 4 oktávy; dobrý zpěvák obsáhne h em svým aspoň dvě oktávy. Stářím ztrácí se nejen libozvuk, nýbrž i objem lidského h-u. Chrupavky chřtánové zkošťatějí, vazy hlasové sesychají a vadnou. Obyčejně stává se h. starců vyšším, h. stařen hlubším.

Přeměna h-u chlapeckého v mužský nastává s pubertou, jsouc v patrné souvislosti s pohlavností. Nastává náhle a probíhá rychle; h. stává se v této době mutace drsným, nepřijemným, přeskakuje snadno do kvikavých tónů vrchních a prohluje se as o oktávu. V této době chřtán rychle roste, vazy jsou překrveny, jako při katarřu.

Přesnost h-u rozumí se intonace, vzetí tónu určité výšky a zachování tónu na té výši. Ukázalo se, že přesnost ta není příliš valná. Cvi-

čeny zpěvák nedovede vzítí daný tón naprosto přesně, odchyluje se o 0,3—1,5%, kmitů, což ostatně leží v mezích dovolených analytických chyb. Ukázalo se též, že žádný h. neudrží tón na stále výši. Je známo, že i dobří zpěváci na konci sboru bez hudebního průvodu «spadnou». Příčinou jest únava svalstva chřtánového; tyto malé svaly pracují s hbitostí a odměřeností, které žádný jiný sval těla lidského nedostihne. Odměňování pohybu při doskoku, dohození a pod. zdaleka není tak přesné jako odměření napjetí svalového ve chřtánu při intonaci; není tedy divu, že svaly tyto snadno umdlévají. Podobně unavuje vojáka daleko více přesná, odměřená exercirka než manevrování v poli.

Odměňování činnosti svalové děje se na základě pocitů svalových. Konajíce pohyb, máme pocit úsilí i rozsahu toho pohybu; pocity ty zůstávají nám co představují pohybu toho, spořádaného k dosažení určitého cíle. Chťejíce tedy vydati tón určité výšky, odměňujeme pohyb k tomu potřebný dle představ pocitů, jaké jsme dříve měli, konajíce ten pohyb a dosahující jím určitého cíle. Proto třeba ku přesnému odměření pohybu dlouhého předchozího cviku. Bez cviku nedovedeme též svalové úsilí tak odměřiti, abychom vydali tón určité pevné výšky; intonace kolísá; hledáme tón dle sluchu. Kontrola sluchem přichází pozdě, ježto odchylku slyší i posluchač. Citlivost svalová jest tedy nezbytná pro regulaci a odměňování pohybů svalových, zvláště též pohybů chřtánu. Porušení citlivých nervů chřtánu působí skutečně ochrnutí svalstva chřtánu, ježto není možná kontrola pohybů. Správná, účelně spořádaná hybnost chřtánu jest tedy podmíněna jeho citlivostí; oba výkony, hybný i citlivý, pořádají se v nervovém ústředí v prodloužené míše. Citlivé nervy chřtánu vcházejí do prodloužené míchy cestou nervi laryngei superioris, větvi čívu bloudivého; hybné vycházejí z prodloužené míchy či snad spíše z krční míchy cestou nervi accessorii. Sensomotorická úprava pohybu hlasového děje se tedy v šedé hmotě nervové mezi citlivým zakončením čívu bloudivého a hybnými jádry nervovými, jež vystupují z míchy cestou nervi accessorii, docházejí do chřtánu přes vagus skrze n. laryngeus inferior.

Podnět ku pohybu hlasovému jest prvotně podráždění různých citlivých nervů; tak zába vydává reflektoricky h., hladí-li se její kůže na zádech (Goltzův *Quackversuch*); ústředí nervové, pořádající tento hlasový reflex, jest u záby ve spodině středního mozku (pedunculi cerebri ssvačt). Pro člověka jest významný akustický hlasový reflex. Mezi sluchovým nervem a sensomotorickým ústředím hlasovým (šedá hmota spojující n. acusticus a n. vago-accessorius, zpodina čtvrté komory) u člověka jest funkcionálně spojení toho způsobu, že sluchové dojmy vzbuzují reflex hlasový; dítě opakuje reflektoricky zvuky. Tento reflex jest základem mluvy člověka. Mš.

H. se stanoviska pathologického. Při tvoření se h-u účastní se tato ústrojí: hrtan

(vazy hlasivkové), které zvuky tvoří; plíce, které vzduch v nich nahromaděný průdušnicí do hrtanu tlačíce vazy hlasivkové ve vibraci uvádějí; poslední dutina hltanová, nosní a ústní, jako prostory resonanční. Čistý, zvučný, silný a modulace schopný h. jest jen tehdy možný, kdy všecko toto ústrojí koná funkci bezúhonnou. Oba vazy hrtanové musí při tvoření h-u dostatečně napnuty býti, pravidelně se chvítí a v celé délce své volným okrajem přiléhati. Nejsou-li podmínky tyto splněny, jest h. nečistý, drsný, chraptivý, mění výšku, stává se nepřirozeně hlubokým nebo vysokým, přeskakuje, příležitostně nemůže ani zvuk vytvořen býti; nemocný šeptá (bezhlasi). Katarrh hrtanu, zánět vazů, vředy, novotvary, zánět chrupavek, obrny vazů a rozmanité nedostatky a vady innervace, slabost svalů hrtanových způsobují tyto chorobné úkazy. Při některých chorobách plicních a průdušnicových není množství vzduchu, jímž vibrace vazů uzpůsobena býti má, dostatečné, chvění jich jest slabé a proto h. tlumený, slabý, bezzvučný, třešavý, modulace neschopný. Obrna opony, ztvoření nosových průvodů (katarrh, polypy) a prostory nosohltanové ruší resonanci zvuku vytvořeného hrtanem, h. dostává nosový nebo huhňavý příznak. Jelikož celé ústrojí hlasové na řádné innervaci závisí, pochopujeme, že jisté choroby mozku a míchy a nemění i celková onemocnění zakládající se na anaemii a vysilení h. modifikovati musí. Při mnohých nervových chorobách h. doznává zvláštní změny: jest monotonní, modulace neschopný (ložisková sklerosa mozku a míchy, bulbární paralyza), nebo nápadně vysoký (fistulosní), mekavý, kokrhavý (progressivní paralyza), ex-plosivní (chorea) atd. Mx.

H. hrudní jest vibrace h-u slyšená na hrudníku člověka, který při auskultaci hláskuje. Zvuky ozývající se jsou temné a slabé; při onemocnění plíce, kdy tkáň její se zhušťuje, proráží h. hrudní stěnou jasně. Viz Bronchofonie.

H. mekavý viz Aegofonie.

V hudbě užívá se výrazu h. ve smyslu reálním o h-e lidském, t. j. o způsobnosti ústrojí hrdelního pronášení k účelům reprodukce v určitých mezích rozsahových řadu tónů s náležitou plnozvučností, čehož docíliti lze vedle přirozených schopností zvláštní k tomu směřující technickou cvičbou (viz Zpěv). V přeneseném smyslu zove se h-em vůbec řada tónů jevící se součástíku skladby, nehledíc k tomu, připadá-li výkonná úloha h-u lidskému nebo některému hudebnímu nástroji. Z toho stanoviska mluví se pak vzhledem k počtu súčasťných h-ů o skladbě jedno-, dvou- a vícehlasé. H-y dělí se na hlavní, určují-li melodickou souvislost hudebního proudu, a vedlejší, vyplňují-li pouze harmonii; na vnější (soprán, bass) a vnitřní (alt, tenor). Způsob, jakým postupují h-y samy o sobě a v poměru k ostatním, zove se vedením h-ů, jež činí základ nauky o skladbě hudební (v. t.). V obecní mluvě přenáší se název h. na notový materiál obsahující pouze úlohu jedno-

tlivých h-ů ve skladbě a mluví se pak o h ech orchestrálních, sborových a pod. 7

Hlas: 1) H., název politického denníku českého, jenž počal vycházeti 1. lednem 1862. Zakladateli jeho byli hlavně federalisté z čas. »Casu« s drem Finke m, v redakci zasedali Jos. Barák, Prokop Chocholoušek, Jan S. Liblinský, Jan Neruda, Frant. Schwarz, Dr. Jak. Škarda, Karel Sladkovský a Em. Vávra. Redaktory odpovědnými byli dr. Fink a Vincenc Vávra, mezi přispěvateli uvádí se dr. Klauďy, dr. Prachenský, dr. Gabriel, dr. Kodým, dr. Jos. Podlipský, Kar. Jar. Erben a j. Program H u srovnával se v podstatě s programem »Nár. Listů«, s nimiž posléze H. také úplně splýnul (1863), o čemž viz články Grégr Jul. a Národní Listy.

2) H., moravský a polit. denník, založen byl na podnět dra F. Sušila od kan. dra Matěje Procházky. Původní titul jeho byl »H. jednoty katolické«, časopis církevní. Vycházeti začal poč. r. 1849. Procházka sám byl prvním jeho redaktorem a až do smrti stálým příznivcem a přispěvatelem. Po Procházkově redigovali H. Fr. Poim on, nyní děkan na odpocinku v Polně, a Karel Šmídek. R. 1870 proměnil red. P. Jos. Klíma »H. jednoty katolické« v politický týdeník H., později redakci Klímovou a dra Eichlera, Ad. Růžičky, J. Novotného vycházel H. týdně dvakrát. R. 1885 byl proměněn v politický katolicko-národní denník, vedle něhož stále vychází »H. týdeník«, od r. 1895 samostatně redigovaný od P. Tom. Šilingra O. S. A. na St. Brně. Redaktory H-u byli: Jindř. Dvořák, Ad. Růžička, Ben. Popelka, Jan Novotný. Nyní redigují H. Jan Spáčil-Zeranovský a P. T. Šilinger. R. 1849 byl H. vedle úředních »Moravských Novin« jediným českým listem v Brně a dbaje ryzosti jazyka bránil všelikým novotám a jazykovým nesprávnostem.

Hlasatel viz Herolt.

Hlasatel, čes. časopis, viz Nejedlý Jan.

Hlasatelaká berla viz Kérykeion.

Hlasivka viz Hrtan.

Hlasivo: 1) H. Malé, osada v Čechách, hejt. Tábor, okr. a pš. Ml. Vožice, fara Hlasivo Vel.; 6 d., 37 ob. č. (1890). — 2) H. Velké, far. ves t.; 65 d., 444 ob. č. (1890, u kostel Nar. P. M. (z r. 1746), 2tř. šk. Stávala zde tvrz, původní sídlo vládyků z H-va. Tvrz zašla v XV. věku, kdy majetníky jejími byli Zručtí ze Chřenovic. Dolováno tu na stříbro, zvláště v l. 1515—1610.

Hlasiwetz Heinrich, chemik rakouský (* 1825 v Liberci — † 1875 ve Vídni), studoval farmacii, později chemii v Jeně, ve Vídni a v Praze, kdež se stal assistentem. R. 1851 jmenován prof. chemie v Inšpruku, r. 1867 prof. chemické technologie, později obecné chemie na technice vídeňské, r. 1873 svěřen mu referát technických škol v ministerstvu vyučování. Zabýval se chemií organickou a vynikl řadou prací (částečně společně s Rochlederem) o sloučeninách ze řady fenolů, cukrů, pryskyřic, alkaloidů a bílkovin. Studie své uveřejňoval hlavně v Liebigoých »Annalech«

a ve spisech vídeňské akademie věd, jejímž byl členem.

Hláská ve fonetice viz Hlásky.

Hláská hradní viz Hrad.

Hláská, ves v Čechách, hejt. Žamberk, okr. Rokytnice, fara Liberka, pš. Vel. Zdobnice; 59 d., 13 ob. č., 353 n. (1890), 1tř. šk.

Hláskosloví (fonologie, fonetika, fonika a pod.) jest nauka o hláskách ve smysle mluvnickém. Jako ostatní nauky mluvnické, má i h. úkol dvojí: 1. popsatí stav a povahu rozl. hlásek a všeho, co s nimi souvisí, v jazyce, o který jde, a sice, pokud možno, ve všech dobách, v nichž jej známe, 2. vyložiti, pokud ostatní vědomosti činí to možným, vývoj onoho stavu; rozeznávají lz-tedy h. popisné a h. historické. — V obojím směru jazykozpyt poslední doby učinil na rozdíl od dřívějšího veliké pokroky: v h. popisném bedlivým pozorováním povahy a tvoření hláskových útvarů (i pomocí rozličných přístrojů), v h. historickém odstraňováním bývalé libovůle u vykládání změn hláskových a dokazováním, že veliká jejich rozmanitost dá se přece vyložiti za výsledek určitých pravidel. Jazykozpyt dnešní určitěji než dřívější činí rozdíl mezi změnami hláskovými, způsobenými tělesnou stránkou mluvidel (mechanickými), a změnami, jež mají původ v duševní činnosti, působící při mluvení (psychickými). Změny prvního způsobu, které jedině někteří mají za předmět historického h. (z příčin praktických nelze ovšem nedbatí ve spisech o h. i druhých), jazykozpytci dnešní pokládají skorem všichni za výsledky určitých pravidel, t. zv. zákonů hláskoslovných, jichž platnost za stejných podmínek, v témže jazyce a v téže době jeho vývoje, jest bezvýjimečná, pokud nemají snad momenty jiné (psychické) tolik síly, aby zabránily provedení zákona aneb, byl-li proveden, daly vzniknouti tvaru hláskoslovně nesprávnému. Odchytky od hláskoslovných zákonů, jsou-li skutečné, vesměs mají příčinu v těchto rušivých momentech: na př. č. *berěš* m. *beřěš* (podle zákona hláskoslovného r před e všude se změnilo v ř) nemá ř, poněvadž jazyk snaží se míti zde k vůli jednotnosti totéž *ber-* co v *beru*. Hojně nedůslednosti změn hláskoslovných jsou zdanlivé: někde hledáme neprávem změnu mechanickou, kde je vlastně psychická (na př. rozlišování jako *falár* m. *farár*, ač jinde v témže slově zůstává dvojí r), někde neznáme ještě do podrobná, za kterých podmínek jistá změna se dála, někde nedůslednost vznikla míšením dialektů, někde tvar zdanlivě odporující zákonu hláskoslovnému vznikl teprv, když zákon sám již v jazyce přestal působiti (na př. č. *bohem*, ač před e se měnilo dříve h, g v ř: zde však e je pozdního původu, vzniknuvši ze staršího s: stsl. *bogoms*) atd. — Srv. J. Gebauer, Historická mluvnice jazyka českého. I. H. (Praha a Vídeň, 1894). Zty².

Hlásky jsou základní, dále nedělitelné části zvukové, z nichž rozličné útvary lidské mluvy jsou složeny: *h-l-á-s-k-a*. Počet hlásek možných a v rozličných jazycích i užívaných

jest velmi značný: činnost ústrojí mluvicích připouští právě nepřehledný počet kombinací, z nichž každá má za výsledek svoji zvláštní h-ku. K mluvení vůbec a k vytváření rozličných hlásek zvláště jest potřeba tří činitelů: 1. dechového proudu, 2. překážky nějaké, jež proudu tomuto dodá chvění, nutného, má-li povstati slyšitelný zvuk, 3. rezonančního prostoru, jenž dodává zvuku oněmi prostředky způsobenému zvláštního přibarvení. Dechový proud dodávají plíce. Zvuky lze tvořiti sice pomocí proudu výdechového (expirace) i vdechového (inspirace); v mluvě lidské však užívá se skoro výhradně jen onoho (vdechovým proudem vznikají na př. vzdechy, slyšitelné oddechy, možno i souvisle jím mluvíti; v některých jazycích jsou i jednotlivé h. vdechové, na př. mlaskavé h. jez. hotentotských). Překážku první proudu výdechovému klade hrtan, zejména šterbinou mezi pásky hlasovými (hlasivkou), jež buď plně je otevřena nebo zavřena, nebo zúžena víc nebo méně; další překážky, buď úplně nebo částečné, povstávají v hrdle nad hrtanem, v dutině ústní a nosové. Dutina ústní mimo to jest rezonančním prostorem hlasovým. Proud dechový z plic vycházející bez součinnosti ostatních mluvidel byl by vždy stejný (leda ve své síle by se různil) a vyjma slabý šum vznikající třením jeho o průdušnici zůstával by neslyšným; teprve rozličným nastrojováním jednotlivých částí mluvidel ostatních čili článkovaním, rozčleňováním (artikulací) nabývá rozmanitých zvuků. A se stanoviska fyziologického jest h. slyšitelným výsledkem proudění dechového, upraveného určitým souborem artikulací rozličných částí mluvidlových: při nejmenší změně polohy v kterékoli části mluvidel vzniká již h-ka jiná.

Při článkovaní hlásek účastny jsou všechny části mluvidel, ovšem s nestejnou rozmanitostí s nestejným způsobem. Hrtan rozličným stupněm otevření nebo zavřením šterbiny hlasivkové zejména modifikuje proud z plic přicházející, zejména může mu dodávati zvuku chvěním sevřených a napjatých pásek hlasových, jichž působení zde se podobá úkolu jazyčku v nástrojích dechových. V hltaně pohyby zadní části měkkého patra, vybíhajícího v čípek, dechovému proudu úplně nebo z části se otvírá nebo zavírá přístup do dutiny nosové neb ústní. Podoba a prostor dutiny ústní mění se pohyby dolní čelisti, jazyka, rtů i lícních svalů; modifikace, jichž touto činností dostává se dechu z plic vycházejícímu a připravenému v hltaně, jsou nejhodnější a pro mluvení nejdůležitější. Přicházející proud nejčastěji naráží zde na překážku úpinou (zavření), způsobující okamžité přerušení jeho, anebo prodírá se musí průčinou někde zúžením volné dráhy utvořenou; v obojím případě vyvíjeji se šumy (*Geräusche*), které jednotlivým h-kám dodávají teprv jich charakteristického zbarvení.

Rozdělení hlásek podle rozličných jejich známek jest rozličné. Rozeznáváme h. 1. podle toho, je-li dráha proudu dechového otevřena úplně (anebo větší měrou), nebo zavřena či zúžena; 2. podle místa, kde v dutině ústní děje se hlavní účlánkování, t. j. kde dráha dechového proudu se zúžuje nebo zavírá; 3. podle jakosti proudu dechového, zvučného nebo bezzvukového; 4. podle trvání (h. trvací a okamžité); 5. podle místa, kterým proud vychází (ústí, nosem nebo oběma). Rozpadají se pak h. podle rozličných těchto dělidel asi jak následuje:

I. Samohlásky: Při jich tvoření je dráha proudu buď úplně volná (při *a*) nebo aspoň tolik, že nepřevládají při nich podružné šumy. Kvalita samohlásek mění se hlavně růzností polohy jazyka a rtů, jimiž současně dráha dechová se modifikuje; podle toho, jak poloha tato nenáhle a současně se mění, vzniká řada samohlásek t. zv. čistých, *i e (a) o u*, a t. zv. nečistých, lomených, *ü ö (a) y* (na př. ruské *y*), dle následujícího vzorce:

		J a z y k			
		jde ku předu	čvor největší	jde na zad	
R t y	jdu na zad	i	e	ü	y
	otvor největší		a		
	jdu ku předu	ö	o	u	

Řady ony nejsou tvořeny určitými h-kami; mezi všemi jednotlivými stupni hlavními je řada přechodných (mezi *i e* na př. více méně otevřené *i*, více méně zavřené *e* atd.) a rozličné tyto odstíny lze i slyšeti; některé jazyky nebo některá individua vyslovují na př. *e* otevřeněji než druhé atd. Zvláštní odrůdy samohlásek jsou při dechové (s feckým spiritem *asper*, na př. *á, ha*), vznikající, není-li hlasivka dosti sevřena; nosové (na př. v pol. *q e*), vychází-li dechový proud nejen ústy, nýbrž současně i nosem. Pravidlem jsou pásky hlasové napjaty, tak že samohlásky jsou h-kami zvučnými č. jasnými (mimo šepot), trvacími a proud vychází jen ústy.

II. Souhlásky. Při jich tvoření jest dráha proudu buď úplně zavřena nebo aspoň značně zúžena, tak že převládají při nich šumy zavřením nebo zúžením vzniklé. Liší se od sebe podle článkování v hlasové šterbině, podle místa a míry sevření v dutině ústní a podle místa, kudy vychází proud. Podle článkování v hl. šterbině rozeznáváme souhlásky *ja sné a temné (fortis)*; při prvních hlasivka jest sevřena a proud zvučný, při druhých věc se má naopak. Podle místa, kde dráha proudu se svírá, rozeznávají lze řadu rozličných druhů souhlásek; na každém místě dutiny ústní může sevření nastati. Hlavní místa jsou: mezi oběma rtoma (souhl. *retné, labiales*; mezi dolejšími rtem a zuby, souhl. *retozubné, labio-dentales*, na př. naše *v f*); mezi jazykem a zuby (souhl. *zubné, dentales*); mezi jazykem a předním patrem (souhl. *předopatrové, palatales*); mezi jazykem a zadním patrem

(souhl. zadopatrové, hrdelné, *velares, gutturales*); v hrdle (vlastní souhl. hrdelná *h*). Zase v rozličných jazycích i mluvě rozl. individuální místo sevření se lišívá, čím vznikají rozličné odstiny souhláskové, na př. zubné souhlásky tvoří se i sevřením mezi jazykem a lůžkem zubním atd. Podle míry sevření rozeznáváme souhlásky okamžité a třivé; při oněch sevření bylo úplné a souhláska vzniká vyhrknutím zadržného proudu při opětném otevření (explosí, odtud slují i explosivními); při těchto proud prodírá se jen nějakým zúžením (souhl. třivé, *fricatae*, slovou též dyšnými, *spirantes*, některé též sykavými, *sibilantes*). Podle místa, kudy proud vychází, liší se ještě souhlásky nosové (*nasales*) s proudem vycházejícím nosem od ostatních, při nichž vychází ústy.

	Okamžité	Třivé	Nosové
Retné	temné	<i>p</i>	<i>f</i>
	jasné	<i>b</i>	<i>v</i> <i>m</i>
Zubné	temné	<i>t</i>	<i>s</i>
	jasné	<i>d</i>	<i>ř</i> <i>n</i>
Předopatrové	temné	<i>ṭ</i>	<i>ṣ</i>
	jasné	<i>ḍ</i>	<i>ṛ̌</i> <i>ñ</i>
Zadopatrové	temné	<i>k</i>	<i>j</i>
	jasné	<i>g</i>	<i>ch</i> <i>ñ</i> (v tenký)

O sobě stojí souhlásky *l*-ové a *r*-ové, t. zv. tekuté (*liquidae*). Při prvních špička jazyka na rozličných místech dutiny ústní (odtud rozličná *l*) zavírá dutinu, ale střed jazyka nechává proud dechového po obou stranách (někdy i jen po jedné) volnou dráhu. I *h*. *r*-ové jsou rozličné: přední část jazyka zdvihne se z polohy klidové a utvoří se otvor mezi kraji jeho a stěnami dutiny ústní, jazyk neb čípek může se při nich i chvítí.

Jsou i souhlásky složené a sice m. j.: 1. t. zv. affrikaty, vznikající tenkrát, kdy po vyslovení souhlásky okamžité (explosivní) úplné zavření dutiny ústní otvírá se nenáhle, tak že vznikne před úplným otevřením (před tvořením samohlásky) ještě přechodné zúžení; toto zúžení dává vznikati hláskám třivým (*pf*, *ts* = *c*, *tš* = *č*, *dř*, *kch* a j.); 2. t. zv. aspiraty (příděchové: *ph*, *kh*, *bh*, *th* atd.), při nichž sevření v ústech rychle se otevře, ale hlasivky nesevrou se tak rychle, aby ihned zazněla samohláska čistá a j. — Srv. E. Sievers, *Grundzüge der Lautphysiologie* (Lipsko, 1876, 4. vyd. 1893); E. Kovář, *Uvedení do mluvnice* (Praha, 1891); W. Vietor, *Elemente der Phonetik des Deutschen, Englischen und Französischen* (3. vyd. Lip., 1893); »Phonetische Studien«, red. W. Vietor (t., od r. 1889). Ztý.

Hlásky, osada v Čechách u Volšovic, hejt. Prachatic, okr., fara a pš. Netolice, 7 d., 33 ob. č. (1890).

Hlas Národa, polit. denník. R. 1867 založil Jan S. Skrejšovský, který tehdež vy-

dával německý denník »Politik«, s bratrem svým drem Frant. Skrejšovským politický denník »Národní Pokrok«, který počal vycházeti dnem 19. pros. Chefredaktorem byl prof. Ant. Ot. Zeithammer a odpovědným redaktorem jmenován Aug. Tonner, bratr Em. Tonnera. Za persekce r. 1868 byl časopis dne 20. října číslem 301. zastaven. Skrejšovský založil časopis nový, který pode jménem »Koruna« počal dne 1. listop. 1868 vycházeti v Chrudimí, jež nebyla stižena stavem výměnečným. Do chrudimské »Koruny« Skrejšovský sám velmi pilně dopisoval. »Koruna«, jejíž chefredaktorem byl dr. Jos. Kalousek, vycházela v Chrudimí do 20. dub. 1869, načež od 25. dub. 1869 vydáván v Praze »Pokrok« vedením dra Frant. V. Jeřábka a konečně zase prof. Ant. O. Zeithammera. Za tehdejší persekce bylo Skrejšovskému přinášeti na listy, které vydával, veliké hmotné oběti; za tou příčinou jal se prof. A. O. Zeithammer vyhledávati na vydávání »Pokroku« podílíky a řídil jej pak jako samostatný denník, který se tiskl v tiskárně Stýblově. Dnem 16. června 1885 přešel »Pokrok« v majetnictví »Závodu tiskařského a vydavatelského v Praze«, kteréžto družstvo vydávalo již »Politik« a »Národní Politiku«, a chefredaktorem jmenován Jos. J. Kofán. Družstvo jmenované podniklo s listem novou změnu. Od 21. bř. vydáván list s názvem H. N. za vedení dra J. Hubáčka, který zřídil při listu pravidelnou týdenní přílohu věnovanou zábavě a literárním úvahám s názvem »Nedělní listy« a vedení listu podržel i za nového družstva, jež od 20. čna 1889 list vydává pod firmou »Národní tiskárna a nakladatelství v Praze«. V družstvu tomto jsou četní podílíci strany konservativní. H. N. za všech svých fází hájil se vši rozhodností zásady konservativní a byl a jest orgánem národní strany konservativní vedené drem Riegrem, které prokázal služeb neocenitelných, s velikým sebezapíráním a s hmotnými obětmi spojených. Kromě jmenovaných chefredaktorů uvéstí jest alespoň literáty, kteří byli buď členy redakce nebo poskytovali a poskytují do něho příspěvky svoje. Jsou to: Jakub Arbes, Václav Beneš, posud člen redakce, prof. dr. Albín Bráf, Svatopluk Čech, Jan M. Černý, prof. dr. Rudolf Dvořák, řed. dr. Vilém Gabler, prof. dr. Ot. Hostinský, prof. dr. Frant. V. Jeřábek, dr. Jan Jeřábek, Jan Lier, dr. Karel Mattuš, Václav Novotný, nyní referent hudební, dr. Frant. Palacký, Gustav Pffeger-Moravský, dr. Frant. L. Rieger, JUC. Jan Sedláč, Ant. Sokol, ředitel Fr. A. Šubert, Josef Toužimský, Josef Turnovský, prof. dr. Jaroslav Vrchlický, dr. Čeněk Zíbrt. Kř.

Hlásná trouba, též dalekomluv, zvukový nástroj r. 1670 Morlandem vynalezený. Vynález jeho spočívá v tom, že silu a dálkový postup lidského hlasu znamenitě zvyšuje. Skládá se z kuželovité roury plechové, 2 až 3 m dl., která při vrcholu kužele má nálevkovitý, poněkud stlačený otvor (náhubek), do kterého se mluví, a rozšířený okraj základny. Osa h-né t-by namíří se do směru, kam mlu-

viti chceme, a do náhubku se mluví. Seslení a větší donosnost zvukových vln vzniká odrazem jejich od stěn zvuky a rovnoběžným výstupem z ní, čímž vlny ty se stávají soustřednější, mocnější a pronikavější.

Hlásnice: 1) H. (*Wachteldorf, Wachtendorf*), ves v Čechách, hejt. a okr. Polička, fara a pš. Svojanov; 52 d., 347 ob. č. (1890), 117. šk. Asi $\frac{1}{4}$ hodiny odtud jest poutnická kaple P. Marie, vedle ní zřícenina kostela, při němž do válek husitských panenský klášter stával. Pod kaplí léčivý pramen, při němž stávaly lázně a poustevna.

2) H. (*Wächtersdorf*), ves na Moravě, hejt., okr., fara a pš. Šternberk; 45 d., 344 ob. n. (1890), 117. šk. a mlýn.

Hlásný (*Waechtern*), osada v Čechách u Čes. Jilovice, hejt. Kaplice, okr. Vyš. Brod, fara a pš. Rožmberk; 8 d., 65 ob. n. (1890).

Hlasování jest způsob, kterým členové jistého shromáždění, sboru, korporace, společnosti, projevují svoji vůli v dané záležitosti. Běžlí-li o ustanovení nějaké osoby k jistému úřadu nebo hodnosti, nazývá se h. volbou. Má-li h. vésti k platnému výsledku, jest potřeba, aby přítomen byl určitý počet členů majících právo hlasovací (*votum decisivum*, na rozdíl od hlasu poradného, *votum consultativum*). Počet ten dán jest buď zákonem nebo jinými pravidly (na př. stanovami) toho kterého sboru. K platnému usnesení vyžaduje se někdy jednohlasnost, jindy většina hlasů, a to buď většiny prosté, absolutní (více než polovice hlasův), nebo kvalifikované (obyčejně dvoutřetinové neb tříčtvrtinové, nebo většiny poměrné, relativní. Většina relativní jest taková, při níž pro jistý návrh nebo mínění hlasuje více osob než pro každý ostatní návrh nebo mínění. Příklady objasní věc nejlépe. Dejme tomu, že jistý sbor čítá 40 hlasujících osob. Absolutní většina jest v tomto případě již 46 hlasů. Kdyby z dotčeného počtu 40 osob hlasovalo 28 osob pro jeden návrh, 29 osob pro druhý a 33 osoby pro třetí návrh, jsou v tom případě 33 hlasy relativní většina. Zajímavý jest případ, kde sbor čítá lichý počet členů a kde se má rozhodnouti, kolik hlasů stačí k absolutní většině. Při počtu na př. 55 osob luští se otázka tato obyčejně tím způsobem, že 28 jest absolutní většina, poněvadž polovice hlasů jest 27 $\frac{1}{2}$. Názor ten není však úplně správný, a sice proto, že ve skutečnosti při 55 osobách jest pouze 28 osob polovičkou. Neexistuje půl člověka a proto dlužno počítati místo půl hlasu celý hlas. Absolutní většinu tvoří tedy dle tohoto názoru při 55 hlasích nikoli již 28, nýbrž teprve 29 hlasů. Mínění toto, na pohled podivné, odpovídá pravdě materiální a mělo by se praktikovati naproti dosud rozšířenému mínění právnímu, kterým se vyhovuje pouze pravdě formální. Můžeť se při velikém počtu hlasujících osob snadno přihoditi, že jedna osoba jest na vahách mezi oběma protivnými názory a že jen nátlakem k jedné straně se přidala a tím způsobila její většinu. Formální pravdě bylo tím vyhověno, avšak skutečné smýšlení hlasujících osob jest

jiné, než jak ukázalo h. Ovšem nesnáž působí při náhledu tuto hájeném stanovení hranice, od které (od kolika lichých hlasů) teprve by se náhled tento měl praktikovati. Při malém počtu hlasujících osob, na př. 5, nelze rozhodně mínění toho hájiti. Doporučuje se tedy, aby v pravidlech toho kterého sboru nebo shromáždění otázka tato podrobněji byla upravena. Při rovnosti hlasů bývá mnohdy stanoveno, že rozhoduje mínění, k němuž se předseda připojil, nebo se schůze odročuje, aby záležitost znova došla ku h. Dle toho, jakým způsobem se h. děje, dělí se na veřejné (zdvižením ruky, povstáním, rozstoupením se, akklamací atd.) a tajné (hlasovacími lístky, ballotáží). H. děje se buď osobně nebo plnomocníkem (arci jen, pokud jest to dovoleno). Podle jednacího řádu rak. sněmovny poslanců ze 2. bř. 1875 jest k platnému usnesení sněmovny potřebí přítomnosti aspoň 100 členů a absolutní většiny přítomných. K usnesením, jež se týkají změn stát. zákł. zákonů a k nimž se dle § 15. zákł. zák. stát. ze 21. pros. 1867 č. 141 ř. z. (pokud se týče dle zák. ze 2. dub. 1873 č. 40 ř. z.) vyžaduje většiny dvou třetin hlasů, jest potřebí, aby aspoň polovice členů poslancecké sněmovny byla přítomna. Kdo v sezení zůstane, nemůže se zdržeti h. (§ 59. téhož jedn. řádu). H. děje se obyčejně povstáním a zůstáním sedět. Je-li výsledek takového h. dle náhledu presidentova pochybný, koná se h. dle jmen. Každý člen sněmovny má právo před h-m žádati, aby president oznámil počet hlasujících pro a proti. H. dle jmen děje se též tenkrát, když za ně žádá aspoň 50 členů. Sněmovna poslanců může se též usnesti na tajném h. hlasovacími lístky. Při rovnosti hlasů pokládá se otázka za zodpovědnou záporně (§ 63. jedn. ř.). President poslancecké sněmovny hlasuje pouze, běžlí-li o volbu (§ 64). Volby dějí se v poslancecké sněmovně hlasovacími lístky a absolutní většinou hlasů (§ 65). Ve sněmovně panské (rak.) vyžaduje se k platnému usnesení dle § 15. zákł. zák. st. ze dne 21. pros. 1867 č. 141 ř. z., jakož i dle § 48. jedn. řádu panské sněmovny ze 25. led. 1875 přítomnosti nejméně 40 členů a při tom absolutní většiny hlasů. K usnesením týkajícím se změny zákł. zák. st. vyžaduje se dle § 15. zákł. zák. st. z r. 1867 č. 141 stejně jako ve sněmovně poslancecké většiny dvou třetin hlasův, ačkoli nestanoví se další požadavek, aby aspoň polovice členů sněmovny byla přítomna. §§ 52. a 53. jedn. řádu sněmovny panské obsahují podobná ustanovení jako §§ 63. a 64. jedn. ř. sněm. poslancecké. — O h. na sněmu král. Českého viz Čechy, str. 553. — *dic.*

H. při soudech řídí se v celku týmiž pravidly jako h. v jiných sborech, korporacích a společnostech. V civilních záležitostech obsahuje v Rak. bližší všeobecné předpisy soud. instr. ze 3. kv. 1853 č. 81 ř. z. (§§ 147.—183, zejména § 162. a násl.) a v záležitostech trestních rak. trestní řád ze 23. kv. 1873 č. 119 ř. z. (§§ 12.—22. a §§ 326.—329.). Kromě toho upraveno jest zvláštními zákony h. před soudem říšským, před správním soudním dvorem

a j. soudy. Jako o h. vůbec platí i o soudním h. pravidlo, že ti z hlasujících, kdo zůstali v menšině, byť to byla i jediná osoba, mají právo, aby jejich protihlas (*contravotum*) s odůvodněním nebo bez odůvodnění byl protokolován.

Hlava (lat. *caput*, řec. *kefalé*) jest u člověka horní, u ostatních obratlovců pak většínou přední oddíl těla, jenž bývá od ostatního trupu oddělen krkem. Chová v sobě mozek s výše organizovanými čidly (zrak, sluch, čich, chuť), dále začátek ústrojí dýchacích a zaživacích, pročež má zvláštní vynikající význam nejenom pro zachování života vůbec, nýbrž i pro individuální projevy života duševního. Samostatná hlava je vyvinuta u všech vyšších tříd živočišných, u některých členovců splývá s hrudními články v t. zv. hrudihlavu, u nižších živočichů pak, u kterých není h. zřejmě odlišena od ostatního těla, nazývá se hlavovým oddílem přece ona část, v níž umístěny jsou začátek roury zaživací, některá čidla neb jejich analoga, a pak hlavní uzliny nervové, jež zastupují mozkový oddíl ústřední soustavy nervové. Základ h-vy tvoří kostra, kteráž je u člověka a vyšších obratlovců kostěná, u nižších ryb chrustavčitá; rovněž v h-vě některých hlavoňců nalézá se zvláštní chrustavčitý podklad. Dle kostry dělí se h. člověka a vyšších obratlovců na oddíl lebečný, jenž v sobě chová zejména mozek, a obličej, ve kterém jsou umístěna většína čidla a začátek pásma dýchacích i zaživacích. Poměr lebečného a obličejového oddílu h-vy jest u obratlovců pro výraz a posouzení stupně rozvoje velmi význačný. U člověka jest h. celkem nejvíce zakulacena, ježto lebečný oddíl následkem rozvoje mozkového má značnou převahu nad částí obličejovou. U všech ostatních obratlovců mění se poměr tím, že oddíl mozkový či lebečný je vždy poměrně menší nežli oddíl obličejový, který následkem mohutného rozvoje čelistí značnou měrou převládá, dodávaje tím rozrůzným druhům význačného výrazu. — Z povrchních útvarů, jež na h-vě zvláštnější pozornosti zasluhují, sluší uvést sval přilební (*musculus epicranius*), který je zejména ve šlašitém oddílu pevně spojen s vlasatou částí kůže hlavové, tak že jí dovede pošinovatí vlasovou pokrývku h-vy a boltec. Pohyblivost h-vy zakládá se na spojení lebečném s prvním a druhým obratlem krčním. (Srovn. též *Facies* a *lebka*). Srž.

H. novorozeněte jako jeho největší a nejnepodajnější část hraje největší úlohu v porodnictví. Kostí na ní nezasahují svými zubatými kraji do sebe jako u dospělého, nýbrž zůstávají mezi sebou blánité mezery, zvané švy. Místa, ve kterých se sbíhá více švů, nazývají se lupinky. Tyto švy a lupinky dovolují, že se může h. v určitém směru zmenšiti a v jiném prodloužiti a tím za porodu prostranství v páni přizpůsobiti (konfigurovati). Tato konfigurace se po porodu ve 3—5 dnech vyrovnává. Přímý průměr hlavy novorozeněte, jdoucí od prostředku čela k nejpoukřejšímu místu na záhlaví, měří 12 a obvod jemu odpovídající 35 cm, příčný

průměr hlavy mezi nejpoukřejšími místy na kostech temenních měří 9,5 cm. V největším počtu porodů jde hlava napřed a sice lebkou, výjimečně jen obličejem. Porody lebkou napřed jsou také ze všech nejpřiznivější a připadá jich na 100 porodů 95. Na nehlubší části lebky povstává za delšího porodu otok, jenž se nazývá nádor porodní a mizí ve 24 až 36 hodinách po porodu. Ra.

Zrůdnosti h-vy, t. j. odchylky od normálního uspořádání tvrdých i měkkých součástí h-vy, podmíněné odchýlným vývojem embryonálním, možno roztřídit v následující skupiny:

a) *Acephalus a cardiacus*, jedno z dvojčet, z nichž jedno jest normálně vyvinuto a druhé zcela rudimentárně. H. úplně schází a trup jeví se buď ve tvaru beztvare massy, na niž vůbec nepozorujeme končetin, ani jich rudimentů, nebo jen beztvare naznačení končetin, zejména dolních. Z útrobu ještě nejspíše vyvinuty jsou orgány dutiny břišní.

b) Zrůdnosti ukazující odchylky na lebce a mozku.

α) *Mikrocephalie* a *mikrencephalii* spojená, abnormně malá hlava, zejména však lebka, kosti lebečné, především šupiny kostí čelní, tylní a skráňových, vyvinou se sice v celku pravidelně, ale jsou neobyčejně malé, tak že dutina lebeční jest patrně menší než normálně. Pravidelně nastává časový srůst švů, čímžž vývoj a vzrůst další jest omezen, a proto i mozek přiměřeně dutině lebeční je malý, hypoplastický.

β) *Hemicephalie*, zrůdnost podmíněná tím, že šupiny kostí lebečných jen rudimentárně, zakrslé jsou vyvinuty. Následkem toho schází na h-vě lebečné vyklenutí, oči značně vystupují, čímž h. nabývá tvaru h-vy ropuší, a to tím více, že zdá se, jako by h. nasedala přímo na hrudník. Mozek buď vůbec není vyvinut, a tu na zpodně lebečné nalézáme jen červenavou cevnatou tkaň, v níž drobnohledem dokázati lze elementy nervové, nebo vyvinuta jest rudimentárně jen část mozku, hlavně kmen a centrální ganglie, a tu ještě s mnohými úchytkami. Ovšem kůže i pleny mozkové nad těmito zbytky mozku nejsou normálně vyvinuty, nekryjí defekt, nýbrž nalézáme tu blány cevnaté, slizké. Příčinou *hemicephalie* jest srůst řasy hlavové s amniem, neb i *hydrocephalus*, který záhy praskne.

γ) Kýly lebečné jsou vaky abnormní kryté kůží, spojené abnormním otvorem s dutinou lebečnou a obsahující buď jen vychlípku měkké pleny mozkové (*meningocele*), nebo mimo to i část hmoty mozkové současně s plenou vyhřezlé do vaku (*meningoencephalocèle*), nebo část mozku i s plenami, do něhož vniká roh, nebo výběžek komory postranní mozkové (*hydroencephalocèle*). Dle polohy otvoru ve stěně lebečné, vedoucího do vaku kýlního, rozeznáváme následující tvary kýl lebečných: *Hernia occipitalis*, kýla záhlavní, s otvorem těsně nad velkým otvorem kosti tylní ležícím; *Hernia frontalis*, kýla čelní (otvor v glabelle);

Hernia syncipitalis (otvor na kořenu nosu); *Hernia sphenoidalis* čili *Hernia palatina* (otvor v kosti kolkové); *Hernia parietalis* (otvor v kosti skráňové).

δ) Hydrocephalus vrozený, vrozená vodnatelnost mozková, jest dvojí: buď nahromaděna jest tekutina mezi tvrdou plenou a měkkými plenami (*hydrocephalus externus*), nebo roztaženy jsou tekutinou značné komory mozkové (*hydrocephalus internus*). Existenci hydrocephalu poznáme již dle zevního tvaru lebky. Tvar lebky jest kulovitý, objem její patrně zvětšený, obličej jeví se nepatrným vůči lebeční části. Kostí lebečné jsou značné pohyblivé, švy i fontanelly neobyčejně veliké. Rozšířeny jsou hlavně komory postranní a to v různém stupni. Při nejvyšším možném stupni hydrocephalu proměněny jsou obě polokoule mozkové ve vaky o stěnách blanitých, velmi jemných, z nichž substance nervová úplně vymizela. H. hydrocephalická bývá překážkou porodu, i nutno objem její zmenšiti navrtáním a vypuštěním tekutiny.

ε) Porencephalií nazýváme prohlubovitě defekty na povrchu mozku, do různé hloubi zasahující, často až s komorou postranní související, nejčastěji v krajině centrálních závitů a čelního laloku lokalizované. Dutina je kryta měkkými blanami a vyplněna čirou tekutinou.

ζ) Agenesie jednotlivých částí mozku. Stává se ve vzácných případech, že některé části mozku buď zakrsale se vyvinou (*hypoplasie*), nebo se nevyvinou vůbec (*agenesie, aplasie*). Tak scházeti může celá jedna polokoule mozková nebo mozečková, nebo jednotlivé laloky, hlavně čelní, nebo trámec mozkový nebo lůžko zrakové atd.

η) Kyklopie jest zrudnost vznikající nedostatečným vývojem v oblasti předního váčku embryonálního mozku. Zevně význačuje se tím, že při dosti pravidelném vývoji obličej ostatního schází nos a místo dvou jamek očních a dvou očí nalézáme v krajině čelní resp. kořenu nosního jedinou jamku, v níž buď není možno naléztí nijakých stop po očích (*kyklops anophthalmus*), nebo jediné oko povstalo splynutím obou váčků mozkových (*kyklops monophthalmus*), nebo dvě rudimentární oči s sebou spojené a ležící v jediné dutince oční (*kyklops diophthalmus*). Rovněž i mozek kyklop bývá zakrslý, část přináležející oběma polokoulím jednotná, dosud nerozštěpená ve dva díly.

θ) Zrudnosti znetvořující obličej povstávají tím, že embryonální výčněly, jichž vzrůstem a náležitým srůstem obličej s dutinou ústní a nosní se vytvoří, náležitě se nevyvinou a nespojí. Tím způsobem povstávají t. zv. rozštěpy obličeje. Ku pochopení náležitému těchto difformit nutno především seznámiti se s embryonálním vývojem hlavové části plodu; odkazujeme tudíž ku příslušné stati. Zůstanou-li výčněl nosní a výčněly čelistní prvního oblouku žaberního zakrnělé, nebo jsou-li rozrušeny patologickým způsobem, zůstává na místě obličej dutina ote-

vřená (*aprosopia*). Menším stupněm této afekce jest rozštěp obličej mediantní, rozštěpení nosu, horní čelisti, ba i dolní čelisti, které někdy zasahuje až ku kosti hrudní. Šikmý rozštěp obličejový táhne se od úst přes obličej do dutiny oční. Dle Moriana rozznávají jest tři způsobů: a) Rozštěp počíná zaječím pyskem, táhne se dále dutinou nosní, odštěpuje jedno chřípí nosní a šikmo zevně dostihuje dólku očního. b) Týž směr v celku, jenže štěrbina táhne se těsně podle nosu, nechávajíc jej neporušený. c) Štěrbina táhne se od kůtku ústního, rozštěpuje čelisti horní zevně od špičáku a končí v dólku očním. — Zaječí pysk (*cheiloschisis*) jest nejčastější anomalií obličej. Jest to rozštěpení horního rtu ve střední brázdě, stav, který zejména u hlodavců jest normálním zjevem. Rozštěp tento však může pokračovati i na čelist horní i na patro tvrdé i měkké (*cheilo-gnatho-palatoschisis*). — Agnathie jest zrudnost tím podmíněná, že výčněly prvního oblouku žaberního, zejména ty, z nichž tvoří se dolní čelist, se nevyvinou. Zrudnost tu poznáme snadno dle toho, že dolní čelist a ústa úplně scházejí, horní čelisti jen zakrse jsou vyvinuty a obě uši asi v místě měkkého patra dolními lalůčky se stýkají. — Zrudnosti podřízeného významu jsou makrostomia, neobyčejně široká ústa, atresia oris, úplně uzavřená ústa po srůstu obou rtů, a distomia, dvojitá ústa.

Konečně deformity h-vy způsobeny bývají parasytem, druhým plodem z dvojčat buď zakrslým nebo dosti dobře vyvinutým. O těchto viz Zrudnosti podvojně. *Kml.*

Bolest h-vy jest velmi častým jevem a příčiny její jsou rozmanité, ne vždy průzračné; i když příčina patrna jest, nemůžeme sobě bolest vysvětliti. Domníváme se, že v každém případě čitné nervy h-vy (*nervus trigeminus* a jeho konečná vlákna) při bolesti účastněny jsou; případy samostatné bolesti h-vy jsou zajisté výjimečné. V prvé řadě třeba vypátrati, není-li bolest h-vy projevem některého jiného onemocnění. Zkušenosť pak učí, že se vyskytuje při prudkých a vleklých chorobách infekčních (tyfu, malarii, osutinách prudkých, syfilis, tuberkulóze); při prudkých a vleklých otravách (alkoholem, nikotinem, morfiem, olovem, arsenikem); při autointoxikaci těla (uraemii, následkem vadného trávení při zácpě); při konstitutionelních chorobách (anaemii, chlorose, dně); duševních chorobách i duševním přetížení; mnohých neurosách (neurasthenii, hysterii, epilepsii); rozmanitých procesech mozku a plen mozkových i míšních (překrvení, anaemii, haemorrhagii, zánehtu, nádoru); chorobách respiračních orgánů a srdce (vady srdeční); chronických katarrhech žaludku a střeva; nemocch hltanu, nosu a středního ucha; při akkomodačních a refrakčních vadách oka; při prudkém oslnění; při afektech duševních; někdy jest bolest h-vy zvrátneho původu (onemocnění nosu a pohlavních ústrojí); časem i rychlý vzrůst těla provázen bývá bolestí h-vy (*cephalalgia adolescen-*

tium). Jmenované přičiny budí bolest h-vy, zvlášť kdy odpor nervstva nedostatečný jest a bývá proto nejčastější u osob neuropathicky zatížených. Bolest h-vy vyskytuje se časem u lidí zcela zdravých, nezávisle od nějakého onemocnění; pak mluvíme o samostatné bolesti h-vy. Jelikož přímé dráždění mozku bolestí sledováno nebývá, musíme se domnívati, že podráždění sensitivních vláken tvrdé mozkové pleny bolest působí. Povahu dráždění však nesnadno jest sobě vysvětliti; jest jen jisto, že převraty cirkulační (hyperaemie a anaemie) v jemných vlákních nervových, snad i kroužení jistých toxinů v krvi, bolest h-vy vzbuditi mohou. Řídčeji bolest h-vy sídlí ve svalech h-vy (ve svalu záhlavním, čelním, skráňovém atd.). Sídlí, rozměr i ráz bolesti podléhá nejrozmanitějším variacím; jest bolest svíravá, tupá, vrtavá, žhavá, bodavá, blešková; sídlí v záhlaví, v temeni, spáncích, čele, jindy se rozprostírá po celé h-vě; v jiných případech označují nemocní ohraničené místo jako sídlo bolesti. Prudkost bolesti v každém případě jest jiná: podobá se tlaku, sevření h-vy, jest tupá, ale jindy tak úporná, že nemocný sténá, svíjí se a zoufá. Trvajíc za dne, umírnjuje se v noci, jindy připravuje nemocného o spánek; někdy bolest dostavuje se toliko noční dobou (syfilis); časem umírnjuje se v leže, časem ve vzpřímené poloze; časem vzrůstá tlakem a klepáním na leb, časem při stažení h-vy ustává. Bolest h-vy trvá hodiny, dny a měsíce, nebo, časem uvolňujíc, vrací se v pravidelných i nepravidelných lhůtách; ale i trvalá bolest paroxysticky se stupňuje. Pravidel v chování se bolestí nebývá. Bolest h-vy bývala často provázena jinými jevy: anaesthesií a hyperaesthesií pokožky a čidel, zarděním nebo bledostí obličeje, slzením i opuchem, dávením, nechutenstvím a horečkou. Drží-li se bolest h-vy určitých drah nervových, vrací-li se paroxysticky, mluvíme o neuralgii; hemikranie (migraina) liší se od bolesti h-vy jednostrannou lokalisací, pravidelným vracením se, sídlem ve skráni, záhlaví a v čele, entoptickými jevy atd. Trvání bolesti závisí na příčině a povaze základního onemocnění. O léčení rozhodovati může toliko lékař. Mx.

Hlava (rus. *golovščina*, *pagolovščina*, *golovničestvo*, pol. *głowa*, *za-głowa*, *głowszczyzna*, srb. *glavarina* atd.) byl ve starém právu českém (a slovanském) ustálený výraz, kterým se rozumělo brzo zabití člověka samo (vražda), brzo pokuta placená veřejné (knížecí) moci za vraždu člověka, brzo náhrada poskytovaná příbuzným zabitého za ztrátu povstaloou jeho zabitím. Příbuzní tvořili na prvním stupni vývoje jednotlivých národův pevný svazek, zaručující ochranu všech svých členů. Příbuzenstvo bylo povinno mstiti všeliké ublížení spáchané na některém svém členu a ručilo také na druhé straně za trestné skutky pachatele, který pocházel z jeho středu. Na dalším stupni vývoje ustálil se obyčej, že

vinník, resp. jeho příbuzní, vymohli si smíř tím způsobem, že zaplatili zástupci veřejné moci jistou pokutu za zrušení veřejného míru a příbuzným zabitého, resp. poškozeného, jistou náhradu. V právu německém nazývala se pokuta placená veřejné moci *fredum* (*fredus*) a soukromá náhrada *wergeld*, v právu ruském veřejná pokuta *vira*, resp. *prodaža*, a soukromá náhrada *golovničestvo* (*golovščina*), později *vi na*, v právu českém veřejná pokuta h. a soukromá náhrada někdy též h., jindy hlavní peníze. Sporno jest, znamená-li výraz knihy Rožmberské »příhlavní dobytek« a výraz výkladu Ondř. z Dubé »příhlavní dluh« rovněž soukromou náhradu placenou příbuzným za vraždu člověka, nebo peníze, které zavražděnému byly odňaty. Viz *Dobytek*. Také v Polsku nazývala se soukromá náhrada placená za zabití *głowa* nebo *głowne pieniądę*. -dlc.

H. práva slovanského, pokud se jí rozumí pokuta placená za zabití člověka (*ius quod datur pro capite*, Cod. dipl. Mor. II, 275), jest zjevem, náležejícím poněkud vyššímu rozvoji práva, nežli jest onen, jemuž německoprávní *wergeld* čili odklad náleží. Neboť kdežto odklad není nic jiného nežli jakási *aestimatio capitis*, tedy odhad soukromý, a stanovení jeho výše původně závislé jest na různých ohledech, jako na př. na věznosti zabitého v rodině i společnosti, jeví se h. již řád-m právním, dokazujícím dosti ustálený názor o vrchní, všem členům společnosti stejně nadřazené soudní moci panovníkové. Tím se i vysvětluje, že h. namnoze ve výši své bez ohledu na zvláštní povahu zločinu jednou pro vždy přesně jest určena, kdežto u odkladu na výši jeho hlavně společenské postavení zabitého i osobní poměry jeho rozhodný vliv jeví. -l.

H. v technologii zovou se některé části nástrojův a strojů, na př. h. soustruhu, h. vrtacího vřetena, h. nožová a j.

H. křížová a vedení, též h. příčná neb křížák, vykonává přísně týž pohyb jako píst, t. j. střídavý, posuvný, a užívá se jí ku přeměně jeho v pohyb rotační, kontinuální neb oscillační, po případě naopak. H-vy křížové

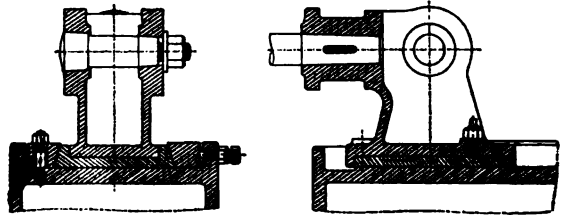

Č. 1709. Hlava křížová.

chápe se na jedné straně pístní tyč, na druhé ojnice nebo táhlo, jež oscilluje kol čepu h-vy příčné. U hnacích strojů tlak působící na píst přenáší se pístní tyčí na čep křížáku a odtud ojnici na čep klikový; výslednice z obou tlaků, t. j. tlaku v pístnici a táhle, jest tlak normální

na směr pohybu. Pistní tyč musí být stále vedena v téže přímce, proto příčná h. pohybuje se po pevné vodící ploše zv. vedení, jež musí vždy být rovnoběžno s osou pistní tyče. Působí-li norm. tlak prve uvedený jen dolů na vedení, vzniká příčná h. s jednou vodící

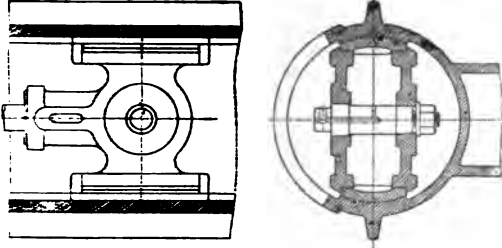

Č. 1710. hlava křížová.

plochou čili vedením jednoduchým, má-li normální tlak střídavě směr dolů a nahoru, jest třeba dvou vodících ploch, čímž vzniká vedení dvojnásobné, jež, jsou-li vodící plochy roviny, slove rovinné, jsou-li tu plochy válcové, slove cylindrické. Jsou-li vodící plochy 4, slove vedení čtyřnásobné. Poněvadž h-vy křížové s vodící plochou tvoří dvojici posuvnou, jest nutno konstruktivně zameziti otáčením. Obr. č. 1709. podává h-vu kř. pro vedení jednoduché. Část h-vy, v níž je čep, má tvar vidle. Čep jest zasazen konicky po obou stranách a držen šroubem a matkou. Dole je deska, jež se smýká po vodící ploše: jest buď v celosti s h-vou, lépe však, je-li zvláště vložena. H. příčná běží mezi dvěma pravítky, jež se dají přitáhnouti a tím nahraditi opotřebování. Spojení pístu s h-vou děje se klínem. H. křížová s vedením cylindrickým zobrazena v obr. č. 1710.: Vodící plochy jsou cylindrické, čep zasazen opět v příčné h-vě. Smýkací desky jsou 2 a jest aspoň jedna z nich zvláště zasazena. Modifikaci vedení cylindrického tvoří vedení trubkové. H. kř. tvoří celek s pístnicí, jež je prodloužena, a konec je veden ve zvláštní trubce. Ojnice jest pak rozvidlena. Vedení h-vy tvoří pak zapávka ve víku válce a ona trubka. Při vedení čtyřnásobném se čep prodlouží a slove traversa, jež s pístnicí spojena jest vidlí a klínem. Na koncích traversy jsou smykadla litá. Vedle toho vyskytují se h-vy v tom tvaru, že jsou po krajích 2 čepy a tudíž 2 ojnice. H. nýtová viz Nýtování.

H. ojnicní, konce ojnic objímající čep křížové h-vy a klikový. Jsou-li h-vy ojn. v celosti s ojnicí, slovou zavřené (zpravidla u křížáku), jinak slovou otevřené. V h-vách jsou vždy bronzové pánve, jež přitahují se buď klíny nebo šrouby. Přitahováním pánví nemá se délka ojnice měniti, tudíž musí se díti přitahování v téže směru u obou hlav. Ježto síla působí v ose ojnice, jsou pánve děleny ve směru kolmém k oné. Klíny nebo šrouby jsou vždy pojištěny proti uvolnění, mazání čepu jest kontinuální a maznice jest buď na h-vě nebo mimo ni. Je-li umístěna na h-vě

ojn., jest s ní v celku vykována nebo jest přišroubována. Zevnější tvar h-vy ojn. řídí se způsobem přitahování pánví. Zavřené h-vy nutno navléknouti se strany na čep a hodí se jen k čepům čelním a vidlovým. Hlav otevřených možno užiti všude i k hřídelům zalomeným. Obr. č. 1711. podává ukázkou h-vy zavřené. Ojnice jest na konci rozšířena a opatřena 4hranným otvorem, do něhož se se strany zasouvou pánve a klínem, jež přechází v šroub, se utahuji. V obr. č. 1712. znázorněna h. otevřená. Ojnice zakončí se 4hranným hranolem, který, jakož i pánvice, objat jest kusem, jež slove třmen. Utažování pánve děje se klínem a příložkou. Vedle toho vyskytují se různé modifikace h-vy ojn., na př. je-li čep křížáku pevně uložen v h-vě ojn., má tato tvar vidle; u klikového čepu často se vyskytují h-vy ojn., mající tvar skráceného ložiska, a slovou h-vy ojn. Pennovy. H-vy ojn. jsou železné a hotoví se kováním z plna, dutina u hlav zavřených se dělá proražením nebo vyfíznutím za horka; pak se h-vy obrábějí na

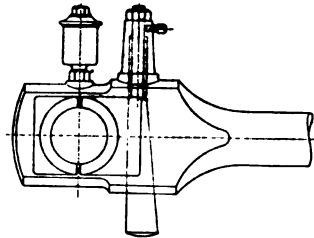

Č. 1711. Hlava ojnicní.

soustruhu, hoblovacím, obrážecím stroji atd., což závisí na tvaru h-vy. *Ubn.*

H. v přádelnictví jest onen díl stroje, v němž jest větší počet mechanismů, konajících jakous automatickou práci, na př. pra-

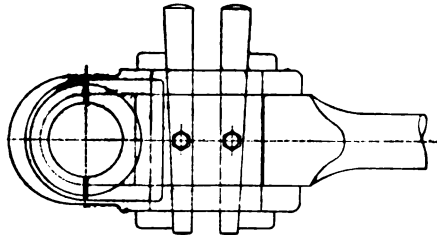

Č. 1712. Hlava ojnicní.

meny bavlny přicházející od stroje mykacího ukládají se do zvláštních konví plechových pomocí h-vy svinovací, zcela automaticky.

H. stěžní (v námořní mluvě *Eselshoft*) jest spojka, kterouž se jednotlivé části stěžně, kofen, peň a nástavky spojují. H-vy hotoví se ze dřeva nebo ze železa; dřevěné ze dřeva dubového a opatřují železnou obruči. H. jest oblá s dvěma průlomy, z nichž zadní, větší slouží k posazení na vrch stěžně a přední,

menší k zasazení zpodku vyšší části stěžně nebo nástavky.

H. šroubová viz Šroub.

H. zapuštěná u šroubů nebo nýtů má tvar komolého kužele, jenž jest úplně uložen pod povrchem železa neb dřeva, tak že z něho nevyniká. Hlav zapuštěných užívá se na oněch místech, kde by h-vy obyčejné vadily dílům jiným.

Hlava: 1) H. Kobylí, Kobylíhlava, ves v Čechách, hejt. Čáslav, okr. Habry, fara a pš. Golč. Jeníkov; 42 d., 281 ob. č. (1890). — **2)** H. Sviní (*Zwinelag*), osada t. u Sukdola, hejt. a okr. Kaplice, fara a pš. Rožmitál; 14 d., 79 ob. n. (1890).

Hlava: 1) H. Ctibor, pán český, který asi ve sporu Václava I. se synem jeho Přemyslem stál na straně posledního, ale není Ctiborem soudcem, o němž Dalemil a Pulkava praví, že jako hlavní rádce Přemyslův byl roku 1250 na Petříně popraven. Připomíná se ještě r. 1262, kterého stal se purkrabím na Kladsku.

2) H. Jaroslav, lékař český (* 7. kv. 1855 v Dolních Kralovicích). Studoval na malostranském gymnasiu a pak na pražské fakultě lékařské, kde byl r. 1879 na doktora lékařství povýšen. Před tím byl již rok demonstrátorem při pathol.-anatomickém ústavě profesora Klebsa, potom třetím a brzy druhým asistentem. V l. 1882—83 pracoval v ústavěch prof. Cohnheima, Weigerta, Virchowa, Recklinghausena, Corniia, Vulpiana a Strickera. Roku 1883 byl ustanoven suppl. professorem pathologické anatomie, v listopadu t. r. habilitoval se, r. 1884 jmenován mimoř. a r. 1887 řádným prof. téhož oboru. Kromě toho jest H. prorektorem všeobecné nemocnice, řádným členem České akademie (od r. 1894) a dopisujícím členem Académie de médecine v Paříži (od r. 1892). R. 1891—92 byl děkanem lékařské fakulty české university. Počet prací H-vových dosahuje čísla 48. Ačkoliv byly uveřejněny po většině česky, doznaly i v cizině ocenění a všeobecného uznání, zjednavše tak H-vovi zvučné jméno i za hranicemi. Jsou to: *Atrophia hepatis chronica, atrophia hepatitis flava acuta* (1880); *Chalycosis pulmonum* (přednáška o sjezdu českých lékařův a přírodopytcův, »Čas. čes. lék.«, 1881); *Ulcus duodeni e phlegmone* (1881); *Carcinomy jaterní primární* (1882); *Zhnisání gumatu jater* (1882); *O vmeřenélem žánětu žaludku*, s Thomayerem (1882); *Anatomické podmínky vzniku uraemie při žánětech ledvin*, s Thomayerem (»Čas. č. lék.«, 1882); *Aktinomykosis hominis* (t., 1882); *Histogenesis vlákniny*, habilitační práce (1883). Pro speciální pathologii a terapii Eiseltovu napsal mnoho důležitých statí, jako zejména pathologickou anatomii plic a vaječnicku. V čas. českých lékařův jsou dále uveřejněny: *O dně* (1882); *Aetiologie meningitis cerebrospinalis* (1884); *Hernia diaphragmatica* (1884); *Morbus Brightii* (1885); *Příspěvek k aetiologii oxfřivky* (1886); *O aetiologii úplavice* (1887); *Sepsis occulta* (1888); *Meningitis basilaris haemorrhagica* (1888); *Myocarditis productiva* (1888). V době té, maje na paměti, aby vědecké práce, jež

psány jsou česky a nedoznávají tak v cizině zaslouženého povšimnutí, i jinde byly oceněny, odhodlal se H. s Thomayerem vydávati Sborník lékařský, ve kterém přidáváno bylo francouzské resumé k uveřejněným pracem českým. S velkým nákladem a bez materiálních užitek podjal se této záslužné činnosti a docílil nejen toho, že mnohá cenná publikace našich pracovníků nevešla v zapomenutí, nýbrž i toho, že mnohá práce z té doby nebyla uveřejněna německy a tak zůstala majetkem našim. Prof. H. sám vydal ve svém Sborníku tyto práce: *Tvoření se kyst při miliární tuberkulose* (roč. I., 1885); *O zvláštní haemorrhagické infekci* (I.); *Rhabdomyoma levého srdce* (I.); *Kystoidní přeměna žlaz mesenterialních* (I.); *Význam mikroorganismů při variole* (II., 1887); *Další příspěvky k učení o haemorrhagické i sekundární infekci* (II.); *Jsou-li změny ve střevě při otravě sublimátem původu uraemického* (II.); *Studie o tyfu skvrnitěm* (III., 1889); *O t. zv. uraemických změnách ve střevě* (IV., 1890); *O haemorrhagickém žánětu mikteru a tukové nekrose* (IV.); *O karcinomech mikteru* (IV.); *Poliomyelitis acuta disseminata partialiter haemorrhagica* (*Paralysis Landry*, IV.); *Bakteriologické nálezy v případech cholery podezřelých* (IV.). Po založení české akademie bylo od dalšího vydávání Sborníku upuštěno. V té době přispěl H. do Thomayerovy sbírky přednášek a rozprav články *Ochranné očkování, bakteriotherapie a očkování a o některých affekcích mikteru a náhlé smrti při nich*. Zároveň vyšly v Čas. čes. lék. *Zprávy o vyšetření některých pramenů vodních, Případ cholery v Písku*; *O hodnotě desinfekční Lysoli bohémici a K stoleté ročníci vaccinace*. V poslední době vyšly H-vovy publikace zejména v Rozpravách akademie. Jsou to: *O účinku tuberculinu*; *O tyfu exanthematickém*; *O kokciidiovitých parasitech karcinomu a morbus Darrieri*, s Obrzutem; *Aktinomykosis*, s Honlem; *Serum vaccinové a jeho účinky*, s týmž. Zároveň vydává s professorem Obrzutem příručnou knihu pathol. anatomie a bakteriologie, jejíž I. díl ukončen r. 1895. Z ústavu H-vova vyšlo hlavně pomocí a povzbuzením chefovým na 80 cenných prací původních. Byly vykonány jednak personálem ústavním, jednak pracovníky ústavu po většině stálými. Pracovali zde i cizinci, jako Jacobs syn, Depage, Defay, Bettmann, kteří na základech získaných v laboratoři H-vově nabyli chvalné pověsti. Prof. H. požívá zvučného jména i jako bakteriolog a jeho zásluhou doznala i tato věda na české universitě znamenitého rozšíření. Práce z ústavu vyšlé jsou pathologicko-anatomické, bakteriologické, histologické, hygienické i experimentální. Příčiněním a příl prof. H-vy zařizena byla při ústavě pathologickém též cenná a krásná sbírka musejní, jakož i sbírka praeparátů mikroskopických a bakteriologických.

Hlaváč: 1) H. v zool. viz Gobius. —

2) H. v botan. viz Scabiosa L.

Hlaváč Vojtěch, hud. skladatel, virtuos a dirigent český (* 1849 v Ledči n. Sázavou),

syn lékárníkův, od 4. roku cvičen byl v hudbě učitelem Havlíčkem, načež poslán do Prahy, zprvu do ústavu Šimáčkova, od r. 1861 do varhanické školy, kde byli učiteli jeho Blažek a Krejčí. R. 1865 přijal místo sborníka německého spolku pěveckého ve Vršci, později při tamějším církevním spolku srbském; záhy však odvolala jej branná povinnost do Vídně a, ač představení vojenští různými úlevami snažili se udržeti ho jako plukovního kapelníka, usídlil se od r. 1871 v Petrohradě. Zde došla H-ova hra na varhany také obliby, že byl ihned engažován za varhaníka k carské opeře italské, později za dirigenta uměleckého klubu. R. 1880 sestrojil dle vlastních plánů koncertní harmonium s 31 rejstříky, prolongementem a rozsahem o celou oktávu rozšířeným, jehož stavbu po mnohých marných pokusech jiných továrníků provedla firma Schiedmayerova ve Stuttgartě. S nástrojem tím podnikl H. umělecké cesty po Německu a Anglii v l. 1881 až 1882, kdy zavázal se smlouvou na 5 let hudebnímu spolku v Pavlovsku. V koncertech jim dirigovaných seznámil se s předními světovými umělci, na jejichž radu r. 1886 podstoupil novou pouť po Německu a Itálii. V Miláně seznal Calderónův vynález klavírního prolongementu, na jehož základě zbudoval »armonipiano«, na četných světových výstavách obdivované. R. 1890—92 na popud ministra vyučování hr. Deljanova procestoval Rusko a dle výsledků zkušenosti nabytých pomáhal vypracovati osnovu hudebního vyučování na ústavech ruských. Světových výstav v Paříži r. 1889, Chicagu 1893 a Antverpách účastnil se H. jako exponent svých obou nástrojů, juror, dirigent i virtuos a roku 1896 povolán řídit 100 koncertů na všeruské výstavě v Niž. Novgorodě. Za svou činnost vyznamenán byl 12 řády. Skladby H-ovy: *Čopinovská suita* pro orchestr, 4 srbské, cherské a ruské rhapsodie pro klavír, řada písní, mužských, ženských i smíšených sborů a transkripce pro »armonipiano«.

Hlaváček, rostlina, viz Adonis L.

Hlaváček Antonín, krajinář (* 1842 ve Vidni). Původně vyučil se tkalcovství a stal se později malířem pokojů. Teprve r. 1859 podařilo se mu, že za Steinfelda a Alb. Zimmermanna stal se žákem vídeňské akademie. Záhy pronikl obrazem *Z okolí Vídně*, což mu umožnilo studijní cestu do hor. V atelieru Zimmermannově prováděl pak od r. 1860—62 horské krajiny ze Solnohrad a Štýrska i z hor bavorských. Mezi jeho nejlepší díla z doby té náležejí: *Jitro na Zadním jezeře*; *Královské jezero* (dvor. muš. ve Vidni). Na to cestoval do Porýnska, kde provedl obraz známý pod jménem: *Divoké vojsko*. Krajiny H-čkovy postrádají bedlivého studia efektů světelných a vzdušných, jež možno zachytiti pod bezprostředním dojmem v přírodě samé; H. studoval v přírodě jen detaily a krajiny své v atelieru prováděl; proto schází jim dojmovost, měkké ovzduší a splývavost koloritu vzdušné perspektivy. J-k.

Hlavačka viz Hlavatka.

Hlaváčov: 1) H. viska v Čechách, hejt. Čes. Brod., okr. Kostelec n. Č. L., fara a pš. Ondřejov; 4 d., 11 ob. č. (1890). — 2) H., hradíště t. u Lišan nedaleko Rakovníka. Stával zde hrad, bezpochyby lovcí hrádek králů českých. R. 1354 připomíná se již jako rozvalina. — 3) H., někdy hrad t. západně od Chocně.

z Hlavačova: 1) Prokop z H. viz Lupáč z H. Prokop. — 2) David z H. viz Crinitus.

Hlaváč z Vojenlo, jméno staročeské rodiny vladýcké, jejíž erb byl červený štít a na něm ruka zbrojná meč držící. Na počátku XVI. stol. žili čtyři bratři, Václav († 1522), Mikuláš, Pavel a Jindřich (1522). Mikuláš držel před r. 1519 Chotětice a koupil okolo r. 1526 Chvalovice († 1538?). Jeho potomstvo bylo osedlé, kdežto potomci ostatních bratrů (Václav 1547—1549 na Holušicích, manželka Marjana z Písnice, Jaroslav 1596 až 1603 na Lhotce † 1617, manž. Eva z Jedlčan, bratr jeho Šťastný roku 1595) na malých statcích anebo v chudobě živořili. Mikulášovi synové byli Adam a Mikuláš. Onen seděl od r. 1545 s manželkou Kateřinou z Blаницe na Chvalovicích a zplodil syny Viléma a Jana. Vilém (od r. 1569 na Chvalovicích) zavražděn jest od Karla Záruby a Jan (1580) záhy zemřel, zůstaviv sirotka Adama, pro nějž poručník jeho (Mikuláš starší) pfikoupil r. 1584 dva dvory kmeci ve Chvalovicích. Adam držel pak Ratěnice, jež r. 1602 prodal, Mikuláš (1546 až 1592), bratr Adamův (později starší řečený), držel do r. 1576 Hřiby, zdědil r. 1584 Cerhenky po vyměnění Blanických a ujal také Chvalovice (manž. Anna z Budova). Starší jeho syn Karel (1599) ujal Chvalovice, jež r. 1609 prodal, od r. 1600 držel grunty šosovní při Kolíně nad L. (Kravaře, dům) a r. 1614 koupil Kbel. Když mu tu r. 1622 zloději na poli kradli a on se po nich dal, stíhaje je až do Chocenic, zavražděn jest od nich ohavně. Poněvadž neměl ani děti ani manželky, statek jeho všecken ke kr. komoře zabrán. Bratr jeho Jindřich propadl Cerhenky (1623) a dostav něco z pozůstalosti bratrovy, koupil Rtišovice († 1636, sestra Kateřina † 1624, od r. 1612 manž. Jana Balbina z Orličné). Syn jeho Jindřich Ferdinand prodal r. 1644 Rtišovice a koupil t. r. Petrovice, jež zdědila manželka Johanka Lidmila Šleglovská z Šicendorfu a roku 1649 prodala. Potomkův neměl. (Sestry Magdalena Prolyxena, vdaná i. Winkhoferova, z. Radecká, a Sabina Estera, vdaná Schwartzova.) Ostatní členové té rodiny zůstávali v chudobě. Šék.

Hlavákov: 1) H. Malý (*Klein-Lubigan*), ves v Čechách, hejt. Žlutice, okr. Bochoř, fara Lochotín, pošta Valeč; 26 d., 126 ob. n. (1890). — 2) H. Velký (*Gross-L.*), ves t., fara Valeč; 28 d., 147 ob. n. (1890), itf. šk.

Hlavatce: 1) H., Hlavatce, ves v Čechách, hejt. Prachatic, okr. a pš. Netolice, fara Sedlec; 46 d., 254 ob. č. (1890). — 2) H., far. ves t., hejt. Tábor, okr. a pš. Soběslav; 86 d., 544 obyv. č. (1890), kostel sv. Ondřeje

ap., ztř. šk. **H.** jsou pův. sídlem vладыků Roubíků z Hlavatec.

Hlavatec viz Hlavatce r).

Hlavatice, zelf hlávkové, viz Brassica.

Hlavatka, na Moravě hlavačka, druh tesařské sekery o úzké, dlouhé čepeli s ostřím přímým, krátkým. Užívá se jí k osekávání hrubého dříví, kulatého dřeva v trámy, k hotovení záseků a jiným pomocným pracím. **H.** váží 1·8—3·6 kg.

Hlavatý Václav, spisovatel čes. (* 1842 v Lomnici n. Pop.), studoval v l. 1855—1863 na gymnasiu jičínském, r. 1863—1864 theologii v Hradci Králové a roku 1864—1867 na theol. fakultě university pražské. Vysvěcen byl na kněze r. 1867, odeslán za domácího učitele mladých hrabat z Wallisů a zatímního kooperatora v Kolečovicích, odtud již roku násl. povolán za učitele náboženství na býv. hlavní a nižší reálné, později obecné a měšťanské škole v Kolíně n. L., odkudž r. 1872 přeložen na vyšší reálné školy v Rakovnicích. Za gletého působení zde podrobil se i státním zkouškám z dějepisu a zeměpisu pro vyšší gymnasia, vyučuje vedle náboženství témyž předmětu i jazyku něm.; r. 1880 stal se doktorem filosofie. Když zřizeno nové gymnasium pražské v Žitné ulici, ustanoven zde učitelem náboženství a vyučuje na témž ústavě dosud. R. 1892 jmenován kn. arcib. notářem. Psal do různých časopisů články obsahu katechetického, paedagogického a filosofického, zejména do »Školníka«, »Časop. katol. duchovenstva«, do »Pastýře duchovního«, do »Encyklopaedie paedagogické«, uveřejňoval porůznu feči k studujícím v »Blahověstu« a j. Spisy samostatně vydal: *Dějiny církve sv.* (1872); *Rožbor filosofie sv. Tomáše Akvinského* (nákl. Dědictví sv. Prokopa, 1885) a celý ročník *Duchovní feči k mládeži středních škol* (bez podpisu) v »Blahověstu« (1879).

Hlavebník, ves v Čechách, hejt. N. Bydžov, okr. Chlumec n. C., fara Žiželice, pošta Kladruby; 101 d., 555 ob. č. (1890), ztř. šk., stranou myslivna. **H.** byl pův. majetkem kláštera opatovického.

Hlaveň, ves čes., v Hlavno Kostelní.

Hlaveň (rusky *ружонный ствол*, *pušečnýj stvol*, polsky *lufa*, chorv. *cjev*, franc. *canon*, angl. *gun-barrel*, něm. *Lauf*, *Rohr*), nejdůležitější součást, pravá podstata každé palné zbraně, která není upotřebitelná, není-li **h.** dokonale sestrojena, nebo je-li poškozena. **H.** je kovová trouba, roura, která pojímá v sebe celý náboj a skrze kterou vývojem plynů ze stříelného prachu nebo jiné hnací síly vyháňena střela nebo jich vyháňeno více najednou na značné dálky směrem **h-vní** určeným. Na jakosti **h-vně** a přístrojů s ní spojených, na míření t. j. odzoru (hledí či hledítka, mířítka, mířidla, cílovníku [v. t.] či přícilníku) a mušky, pak na zapálení prachu nebo uvolnění jiné hnací síly a na spuštění výstřelu, tedy též na zámků závisí nejen jistota zbraně, ale i donosnost. **H.** má míti přiměřenou délku, vývrt bezvadně rovný a stěny u předního konce ústí slabší než u zadního konce, kde vyvinuté plyny

hnací účinkují značnou silou. Aby **h.** pro odolání tomuto velikému tlaku nemusila býti, hlavně v palných zbraních ručních, příliš těžká, vyrábějí ji z kovu pevnějšího. Tak berou na bambitky a ručnice soukromé nejlevnější čisté železo kujné nebo měkkou ocel, na jemnější kov páskový nebo damašek čili damašskou ocel (v. t.) a v nejnovějších dobách místo druhého kovu tohoto ocel Siemensovu, Whitworthovu, Kruppovu a Wittenovu. Pušky, karabiny a bambitky vojenské vyrábějí nyní výhradně z dobré oceli. Co do kovu pro střelby hrubé v. Dělo str. 242 a Dělolijství. **H-vně** k palným zbraním ručním bud vrtají z plyných tyčí kovu, nebo svářejí z prutů kovových. **H-vně** jak u hrubých střelb tak u ručních zbraní palných mívaly s počátku vývrtky hladké, později — u ručních zbraní mnohem dřívě, u hrubých střelb teprve ve 2. pol. XIX. st. — dělali do vývrtk k vůli přesnější střelbě rýhy (viz Ryhování). Podobně bývaly u palných zbraní ručních **h-vně** dřívě v zadu u dna pevně uzavřeny šroubem čepovým, u hrubých střelb bylo dno v jednom kuse se **h-vní** a náboj do nich vpraven od ústí — a proto ty které zbraně slují předovkami (v. t.), — v polovici však asi XIX. stol. začali vyráběti **h-vně** jakožto trouby veskrze duté, zadní konec uzavírán zvláštním hybným závorem (v. t.) a náboj do nich vpraven při otevřeném závoru od zadu, pročež se nazývají zadovkami (v. t.), palné zbraně ruční vedle toho odpažnicemi (v. t.). Mluvíme tudíž o **h-vních** dělových, haubicových, moždířových, vůbec o **h-vních** hrubých střelby, o **h-vních** puškových nebo ručních, karabinových, bambitkových atd., o **h-vních** železných, ocelových, damašských, ocelobronzových, z dělových, o **h-vních** hladkých, ryhovaných, předovkových, zadovkových čili odpažnicových. Aby bylo lze účelně vládnouti **h-vní**, je tato u hrubých střelb vložena do zvláštního lože nebo lafety na kolách, u moždířů na sáně (srv. Dělo, Hrubá střelba a pod.) a u palných zbraní ručních zasazena v pažbu (v. t.) a s ní pevně spojena. O opatření přístrojů k míření a zapalování již nahoře je zmínka. (Srv. Zbraně střelné, Puška, Puškařství, Míření, Zámek a pod.) **FM.**

Hlavno, ves v Čechách, hejt. Karlín, okr. Bradvýs n. L., fara Kost. Hlavno, pš. St. Boleslav; 60 d., 402 ob. č., 3. n. (1890), ztř. šk.

Hlavno, farní ves v Čechách, hejt. Turnov, okr. a pš. Čes. Dub; 50 d., 289 ob. č. (1890), kostel sv. Leonarda (z r. 1759, ve XIV. věku far.), ztř. šk.

Hlavice: 1) **H.** v architektuře (lat. *Capitulum*) jest díl zakončující sloup, pilastr nebo pilř. Jest spojícím článkem mezi dříkem sloupu a břemenem (klenba, kladi), jež na něm spočívá; má zcela určitý tvar, jenž pro ten který druh sloupu jest charakteristickým a vedle jiných jest rozhodující známkou pro různé řády sloupů. Viz Sloupy (řády).

2) **H.** u sedla viz Sedlo.

Hlavička kosti (*capitulum ossis*) je kloubní oddíl kostí, jenž je více nebo méně zakulacen

a vkládá se do pušky, totiž do vyhloubených částí kloubních těles. Kloubní h-ky k. mohou být rozmanité co do velikosti i podoby, podmiňující tak různé pohyby, které lze v jednotlivých kloubech vykonávat. Srv. Kloub.

Hlavičkář, nástroj k vytvoření hlavy nýtové závěrné, po případě i přípeřné. H. ve své dráze má přesný tvar nýtu. Posadí se na rozkýtanou hlavu a rázy vedenými kladivou přítloukacími (váhy 7—8 kg) docílí se definitivní tvar nýtu. Při tom se hledí, aby h. svými okraji přilehl ku plechu a tento zhuštíl za účelem větší pevnosti a nepropustnosti konstrukce. H. tento slove ruční, vedle toho jsou h-e pohybované silou mechanickou. Viz Nýtování.

Hlaviňka Alois, spis. český (* 1852 ve Veřovanech u Tovačova). Absolvovav české gymnasium v Olomúci, věnoval se ve Vídni klasické filologii, již však zanechav, vstoupil do theologie v Brně. Vysvěcen byl r. 1885, kaplanoval v Kučerově, kde jej od r. 1890 farářem. Literární činnost svoji, hlavně z oboru filogicko-filosofického a historického, ukládá v »Obzoru«, ve »Vlasti« a v »Našem Domově«. Osobě vydal: *Bludy a lži v dějinách* (1888); *Kronika Ceskomoravská* (1890). K tisku chystá studii o původu národní písně.

Hlaviště (franc. *la crosse*, něm. *Schaftkolben*), u ručnice zadní, silný konec pažby (v. t.).

Hlávka č. strboul (*capitulum*) viz Květenství.

Hlávka: 1) H. Jan, továrník a vlastenec moravský (* 21. května 1819 v Hradčanech u Tišnova na Moravě — † 3. července 1895 v Brně). Pocházel z rodičů chudíčkých. Vyučil se tkalcovstvem v Brně, počal v letech čtyřicátých provozovati femeslo samostatně. Neúmornou píli, šetrností a důmyslem povznesl se konečně na majetníka jedné z největších továren na vlněné zboží v Brně. Pohřbichu jí, nabyv velkého jmění, nedlouho před smrtí, po skoro 50letém trvání, nikdy, ani r. 1873, žádnou krizí nestiženém, rozpustil. H. vždy byl věrným synem svého národa a účastnil se účinně každého zápasu českého živlu v Brně, stoje vždy v čele všech podnikův a spolků, jež vydatně podporoval, zejména bojoval vždy za české školy a národohospodářský rozvoj lidu. *Byl.*

2) H. Josef, architekt a c. kr. vrchní stavební rada, proslavený mecenáš čes. (* 15. ún. 1831 v Přešticích). R. 1841 vstoupil na klátovské gymnasium, r. 1847 absolvoval reálku a r. 1851 technickou školu v Praze, načež věnoval se studiu architektury na akademii výtvarných umění ve Vídni, kdež r. 1854 udělena mu první státní cena. V této době svých akadem. studií, zejména po čas prázdnin (1852 až 1855), osvojil si i praktickou zručnost na stavbách vídeňského stavitele F. Šebka, a to nejdříve jako zedník, pak jako ředitel; z této činnosti byl mu vydán list za vyučenou a r. 1860 mistrovské vysvědčení dokonalé způsobilosti k samostatnému provozování pozemního stavitelství. V týchž letech účastnil se

jakožto spolupracovník architekta Jindřicha Ferstla ve Vídni při provedení stavebních plánů pro novou rakouskou banku a pro započeti votivního kostela. R. 1856 bylo mu následkem zdařilého provedení konkurenčních prací na akademii výtvarných umění uděleno cestovní stipendium na dvě léta, které pak ještě na jeden rok prodlouženo, a tak H. během onoho tříletí na svých cestách ohledal znamenitější stavby v Itálii, v Řecku, ve Francii, v Anglii i v Německu. Studie o těchto památných objektech, ustanovené k soustavnému vydání, leží posud v mappách. Návrat r. 1859 po nešťastné válce italské byl velmi smutný; H., ač mu s uděleným stipendiem vzrostla povinnost, po skončení cest k veřejné činnosti jakožto architekt v Rakousku se přihlásiti, nemohl dosci přiměřeného místa. Ministr Bruck i Goluchowski prohlásili přímo, že by ho sprostili oné povinnosti, a radili mu, aby hledal svou budoucnost v cizině; ani tehdejší ministr kultu a vyučování hr. Lev Thun v neutešených oněch poměrech neměl pro něho zaměstnání státního. Po zmaření všech pokusů nezbyvalo H-kovi než nastoupiti praktickou živnost stavitelskou; i zadal o úřední koncesi k tomu konci a obdržel ji (v pololetí 1860). Po té v konkurenci na velký kostel lazarisťů zvítězil a svou stavební činnost tím dílem započal. Ku konci t. r. zemřel otec jeho Antonín H., c. k. okresní představený v Humpolci, právě když byl H. výnosem ministerským vyzván k vypracování projektu pro obydlí fecko-orientálního biskupa v Černo- vichích. Tato, na první pohled skrovná zakázka činností bukovinských pánů a biskupa Hackmanna vzrostla takovou měrou, že z toho povstal rozsáhlý nástin ke zbudování biskupské residence s veškerými potřebami pro synodální schůze, semináře pro vychování feckortho. duchovenstva, zvláštního děkanství k ubytování všech při kathedrále a semináři ustanovených řeholníků. Po schválení plánů odezdáno H-kovi vedení těchto velkolepých a rozsáhlých staveb a 19. března r. 1864 slavnostně položen základní kámen. Za příčinou přesného a neobyčejně rychlého provedení kostela lazarisťů H., byv přímo vyzván ministrem Wickenburgem, účastnil se konkurence o stavbu Velké opery ve Vídni, kdež vítězně obstál a stavbu na podzim r. 1861 započal. Násl. roku vypracoval plán pro porodnici na Kateřinkách v Praze a převzal vedení stavby až k jejímu zakončení r. 1869. R. 1862 byl jmenován členem c. k. stavební kommisce ve Vídni, r. 1863 ustanoven za korespondenta, roku 1864 za konservatora a později za člena c. k. ústřední kommisce pro zachování uměleckých a histor. památek v Rakousku. R. 1866 stal se skutečným členem c. k. akademie výtvarných umění ve Vídni, r. 1867 povolán do kommisce pro stavbu a do poroty nad konkurencí podaných projektů pro c. k. dvorská musea. R. 1867 udělena H-kovi od pařížské výstavy jedna z druhých hlavních cen pro architekturu a rovněž od vídeňské výstavy r. 1873 medaille umění, r. 1868 řád Františka

Josefa, r. 1869 při ukončení Velké opery titul c. k. stavebního rady a roku 1870 nejvyšším rozhodnutím státní větší zlatá medaille pro umění a vědu. R. 1869 H. následkem přepracování a zeslabení činnosti nervové vážně onemocněl, tak že mu volný pohyb údů byl porušen. V tom čase vrátil svou koncesi stavitelskou i jiné závažné práce odevzdal, přenechávaje jich dohotovení jednomu ze svých nejstarších pomocníků. V době své stavební činnosti provedl H. vedle staveb uvedených a velkého množství soukromných domů zvláště ještě státní gymnasiium akademické, palác J. V. arciknížete Viléma, zároveň velmistrovský palác Ném. řádu, farní kostel sv. Ottmara (v předměstí Weisegärber) ve Vidni, farní kostel v Köpfinku u H. Rakousích; v Černovicích pak mimo metropolitické stavby katolický armenský kostel a vnitřní nářadní zařízení velechrámů tamtéž. Od oněch roků, zejména však po odevzdání černovické residence roku 1873, H. následkem těžké choroby byl odloučen od své posavadní činnosti a trávil větší díl toho času v nejužším soukromí v jižních krajinách i na svém statku Lužanech (u Přeštic), nedlouho před tím zakoupeném, — a to první dobou ještě vázán na kolečkovcu židli, později na berle a hůl, až konečně roku 1880 zase potud se zotavil, že mu bylo možno nějakých odborných prací se účastnit. Roku 1882 v Griesu u Bolzana zemřela choť H-kova Marie roz. Čermáková, s níž žil ve šťastném manželství od r. 1861, a byla v Přešticích pochována. Ještě za živobytí jejího a současně s ní H. za příčinou zřízení české univ. podal věnovací listinu s 22.000 zl. zlaté renty pode jménem: »České universitní nadání Josefa a Marie H-kových«. Z úroků zřizují se ročně tři místa po 300 zl., vždy pro jednoho studujícího na právnické, filosofické a lékařské fakultě české. V touz dobu spadá první náčrtek nadace pro vědy a literaturu, dokončený dne 3. list. 1892, pět dní před úmrtím nebožky paní, jež měla nejvšeji podíl na jejím ustanovení. Nadace ta sloužila za podklad při všem dalším jednání o zřízení české akademie. R. 1883 zvolen byl H. do říšské rady, r. 1884 do českého sněmu v kurii velkostatkářů a po opětném zvolení posud tam trvá. R. 1883 založil nadaci na české polytechnice částkou 25.000 zl. pod názvem »České technické nadání Josefa a Marie H-kových«. Z úroků zadává se každoročně jedno nebo více stipendií cestovních pro české techniky. R. 1884 za příležitosti slavnostního stého sezení Král. čes. společnosti nauk zřídil anonymně při společnosti té jubilejní fond pro vědeckou českou literaturu s prvním nadačním kapitálem 20.000 zl., jež během tří let zvětšil až na 35.000 zl. Z výnosu této nadace Král. čes. společnost nauk publikuje a honoruje spisy vědecké každoročně jí podané a přijaté. R. 1886 vstoupil H. ve druhý sňatek manželský se slečnou Zdenkou Havelkovou, dcerou dvorního rady Matěje rytíře Havelky (v. t.) v Praze, jež, věrně souhlasíc s uslechtilými záměry svého

chotě, zejména České akademii stala se obětavou příznivkyní (viz založení fondu manželů Havelkových k udělení cen za básnické plody české). Dne 8. čna r. 1888 po dlouholetém vyjednávání s veškerými příslušnými činiteli podal H. věnovací listinu spolu s věnovaným kapitálem 200.000 zl. a s prosbou o založení České akademie pro vědu, literaturu a umění v ruce nejvyššího maršálka král. České a žádal též, aby anonymita daru byla zachována. Sněm český toto anonymní věnování přijal a účinně podporoval, tak že J. V. nejvyšším rozhodnutím ze dne 23. ledna r. 1890 zřízení toho ústavu pode jménem »Česká akademie císaře Františka Josefa pro vědy, slovesnost a umění« nejmilostivěji nařídil. V červenci t. r. za předsednictví nejv. maršálka jakožto zástupce protektora J. c. k. Výsosti arcivév. Karla Ludvíka provedeny první volby funkcionářů této akademie, při čemž H. byl zvolen za předsedu, volba tato pak nejvyšším rozhodnutím ze dne 7. září 1890 schválena. R. 1891 dne 17. května založil H. zvláštní nadání 15.000 zl. ku zřízení jízdecké sochy sv. Václava před budovou musejní na Václavském náměstí, a za příležitosti prvního slavnostního sezení dne 19. kv. Zemskou bankou nadání toto odevzdáno IV. třídě České akademie. Sněm český přijal toto nadání jakožto první základ a unesl se další, k provedení potřebný náklad povoliti. Již r. 1895 udělen H-kovi řád železné koruny třetí třídy a r. 1890 komthurský kříž řádu císaře Františka Josefa; r. 1891 byl H. povolán nejvyšším rozhodnutím za člena doživotního do panské sněmovny říšské rady. Roku 1891 věnoval H. II. třídě 1000 zl., aby vyslala někomu ku prozkoumání nového léčebného prostředku Kochova (tuberkulinu). Téhož roku 1891 za příležitosti 25letého trvání Spolku českých architektů a inženýrů založil H. u tohoto spolku nadání ve výši 3000 zl. na podporu studijních cest do ciziny. V dubnu 1893 předložil H. ministerstvu kultu a vyučování obšírný výklad stran sestátnění pražské akademie malířské spolů s vyjádřením zříditi k tomu cíli zvláštní nadání ve výši 100.000 zl. pro studijní a cestovní stipendia na této vysoké škole výtvarného umění; ku konci roku společným přičiněním J. Exc. hr. Karla Bouquoye byli povoláni mistři Brožík a Hynais z Paříže na pražskou školu malířskou. Na podzim r. 1895 věnoval H. IV. třídě České akademie částku 4000 zl. na cestovní a studijní stipendia při malířské škole a jarní výstavě r. 1896 ku povznesení českého umění. Dne 2. října 1893 zemřela mu matka Anna H-ková roz. Stachová v Přešticích ve věku 93 roků. Na její památku zřídil v Přeštické obci nadaci 6000 korun, jejížto úroky připadnouti mají vědy ucházející se o ně nejstarší chudé vdově nebo neprovdané dceři přeštického měšťana, která jí pak užívá doživotně. R. 1895 byl H-kovi pro dlouholetou činnost při ústřední kommissi pro zachování uměleckých a histor. památek udělen titul a charakter vrchního stavebního rady. Soukromná dcobročinnost H-kova, ač vymyká se podrob-

němu výčtu, zasluhuje pfece šetrnou zmínku, tím spíše, že ji musíme považovati za docelk veřejných kroků jeho munificence; zvláště si iibuje poskytati podporu těm, kdož při žádostech veřejně vypsáných nepochodili podle svého přání a pfece buď potřebností nebo nadáním a dobrou vůli pozornost na sebe pou-tají. Všude, jakož vyznívá z věnovacích listin, kterými své dary provázek, jeví se nadšená láska k vlasti a snaha podporovati tvůrčí činnost vědeckou i uměleckou, obzvláště pak pohnutlivým způsobem v návrhu zakládací listiny do podrobná vypracovaném, v němž manželé Josef a Marie H-kovi onen zamýšlený národní ústav ustanovují za svého universálního dědice. Skutky a čísla mluví. Uprostřed všech jednotlivých skutků ku povznesení kulturního vývoje českého vyniká jakožto nejjasnější bod onen velkodušný dar, kolem kterého ostatní dobročiny se řadí a jež vedl přímo k založení České akademie. H. tímto činem a známou usilovnou péčí věnovanou ústavu žádoucím dovedl nejen položit k němu pevný základ, nýbrž i získati jiné mocné faktory k témuž cíli, tak že nový ústav hned ve své podaté vzrostl a rozkvétati počal i co se týče hmotné stránky. Iniciativou H-kovou se stalo, že všeobecné účastenství se pro akademii vzbudilo a podporováním šlechetného zá-měru do míst jindy na pohled nedostupných se rozšířilo, tak že země i stát cdhodlaly se ku příspěvkům tak značným (po 20.000 zl. ročně), a že Česká akademie nyní náleží k ústavům v Evropě nejhojněji dotovaným. Souhrn jmění kmenového a několika zvláštních fondů při České akademii zřizovaných obnášel koncem října 1895 přesně 364.325 zl., výdajný příjem její na rok 1895 obnášel však 53.055 zl. H. jest muž vynikajícího významu pro nás; z jednotlivých soukromníků, kteří v našem národě pro pěstování věd a umění námahu a jmění obětovali, stojí on na nejpřednějším místě — nemámeť druhého, kdo by se jemu rovnal. — Ovšem při jeho nejhlavnějším podniku milost mocnářova, přičeň vlády i sborů zákonodárných byly mu podporou; to však nezmenšuje, nýbrž utvrzuje jeho význam. V jedné pak věci zůstal věren tradicím měšťanského rodu svého, — a to budiž vytčeno jakožto neposlédní výmluvný rys v obraze života toho: značnou zámožnost získal si sám svou vlastní plodnou prací, svou ostražitou, pokroku milovnou snahou a vytrvalostí, k nimžto se druží tajemství nevyhnutelné spofivosti. Těmito vlastnostmi ozbrojen shromáždil své prostředky hmotné, aby jich měrou u nás neobyčejnou užíval ku prospěchu svého národa. *Dd.*

Hlávkov (*Lukan*), ves v Čechách, hejt. Něm. Brod, okr. Štoky, fara a pš. Vyskytná; 23 d., 68 ob. č., 112 n. (1890), 1tř. čes. šk.

Hlavnovice, ves česká, v Hlavňovicích.

Hlavnice (*Glomniř*), far. ves ve Slezsku, hejt. a okr. Opava; 93 d., 592 ob. č., 124 n. (1890), kostel N. Trojice, 2tř. šk., pš., mlýn, deskový statek (152'5 ha) Roberta Beyera z Beyersburku. H. jmenuje se mezi statky,

které papež Innocenc IV. roku 1250 klášteru Velehradskému potvrzuje. H. náležela vždy k některému okolnímu panství, až roku 1765 jmenuje se majetnkem H. a N. Dvoru Josef Pino z Friedenthalu, od něhož r. 1780 oba statky přešly na hr. Renarda, jeňž tu vystavěl zámeček; ale jeho potomkům statky ve veřejné dražbě prodány (1810) Jos. Gusnarovi z Komárna, po němž nastupovali roku 1825 Františka z Friedenthalu, r. 1830 Lud. z Klettenhofu, r. 1839 Vilím Čejka z Badenfeldu, r. 1848 Jos. Kunze, 1868 Lud. Wöllersdorfer, 1873 Jiří Rosshirt, 1880 Linh. Kreissel a r. 1886 nynější majetník.

Hlavníška, viz Tyf stěvení.

Hlavní galerie viz Galerie v podkopech.

Hlavní houf viz Gros ve vojenství.

Hlavník viz Hoblík (c).

Hlavní kniha viz Účetnictví. — H. k. při pozemkových knihách viz Knihy pozemkové.

Hlavní stan, též h. byt (rusky *glavnaja kvartira*, franc. *quartier général*, angl. *head-quarters*, ital. *quartiere generale*, něm. *Hauptquartier*), místo, město, městys, ves, po případě ležení, kde pfechodně mezi operacemi válečnými za vojskem právě se nachází velitelství vrchní nad více armádami, velitelství armády a velitelství armádního sboru, podle čeho pak h. s. naznačován co vrchní armádní nebo nejvyšší, takto nejvíce, když sám panovník velí armádám společně operujícím, co armádní a co sborový. Avšak i to které vyšší velitelství samo, totiž velitel a soubor všech hodností a jiných příslušníků onomu přidáných na vyhotovování jeho rozkazů a jiné služby podobné v různých odvětvích vojenského řízení, označováno jako h. s. Dle toho, jak úřady těch kterých vyšších velitelství jsou rozříděny, rozpadá se h. s. v operující, pohybující se blíže za válčímí vojsky, a v píšící, sledující tyto na značnější vzdálenosti. Srv. Velitelství vrchní, armádní a sborové. Obdobná věc vztahující se k divisi sluje štábní stan divise. *FM.*

Hlavní staniště viz Předstráž.

Hlavní stráž (rusky *gauptvachta*, franc. *corps de garde, grand garde*, angl. *main-guard*, ital. *sopraguardia, corpo di guardia, granguardia*, něm. *Hauptwache*) jest vojenský oddíl bdící nad veřejným pořádkem v posádce neb i v táboře nebo ležení, dle čehož rozeznáváme h. s. posádkovou a h. s. táborovou, kterážto za dávnějších dob slula stráží praporeční nebo korouhevní. Ve Vidni střeží h. s. hradová cisařská, v Praze stráž hradová královský hrad. Síla h. s. e se řídí dle velikosti a významu posádky nebo ležení, mívá vždy s sebou trubače nebo bubeníka a bývá pod vedením důstojníka; z ní pak obsazují se místa vojensky neb jinak důležitá jednotlivými vojiny strážci, a tito střídání v létě každé dvě hodiny, v zimě každou hodinu, za mrazů zvláště krutých ještě častěji. H. s. vystřídává se každých 24 hodin, pravidelně za časného odpůldne, v dobu velikých cvičeb později, dle

toho, jak pluky se vrátily z manévru. Za příležitosti slavnějších táhne h. s. na své stanoviště s praporem a prováděna hudebním sborem. Ve velikých městech postavena u h. s-e též děla, obyčejně dvě. Od r. 1863 následkem útoku povstaleckého na h. s. v Miláně jsou v celém mocnářství Habsburském h. s-e ohrazeny mříží proti přepadům. V menších místech, nejsoucích posádkami, nebo na průchodu vojska v nocležištích zastupuje h. s. stráž staniční. Viz stráž. Praha mívala až do r. 1848 z dob, kde jednotlivá města její ještě nebyla spojena, h. s-e čtyři, staroměstskou na velikém náměstí, novoměstskou na Václavském náměstí, malostranskou na nám. nyní (od r. 1858) Radeckého a hradčanskou. Nyní má jedinou v budově sborového velitelství. *FM.*

Hlavní štáb viz Generální štáb.

Hlavní útok viz Útok.

Hlavní voj viz Gros ve vojenství.

Hlavno: 1) H. Kostelní, Hlaveň, far. ves v Čechách, hejt. Karlín, okr. Brandýs n. L., pš. St. Boleslav; 92 d., 590 ob. č. (1890), kostel sv. Petra v Okovech (ve XIV. st. far.), 3tř. šk., myslivna »na Dlouhém běhu«. Původně byl zde vladýčcí statek, jež Janda z Lysé daroval (1337) z části křižovníkům svatomařským, kteří tu postavili kostel, a kapitole staroboleslavské. Také tu postavena tvrz, na níž od r. 1524—46 seděl Bubla z Meziklati. Tento prodal H. K. Pavlovi Bzenskému z Prorubě. — 2) H. Sudovo, ves t., fara Hlavno Kostelní; 82 d., 580 ob. č. (1890). Jméno pochodí po Petru Sudovi z Kundratic (1456).

Hlavňov: 1) H., osada v Čechách u Bezděkova, hejt. a okr. Něm. Brod, fara Krásná Hora, pš. Věž u N. Brodu; 17 d., 101 ob. č. (1890). — 2) H. Nový, osada t. u Předborova, hejt. Tábor, okr. Soběslav, fara Budislav, pš. Tučapy; 14 d., 91 obyv. č. (1890). — 3) H. Starý, osada t.; 33 d., 242 ob. č. (1890). — 4) H. Velký (Gross-Labnái), ves t., hejt. Broumov, okr., fara a pš. Police n. M.; kaple P. Marie »na Hvězdě«, 2tř. šk., cihelna, mlýn, tkalcovství.

Hlavňovice, Hlavněvice, far. ves v Čechách, hejt. a okr. Sušice, pošta Velhartice; 18 d., 154 ob. č., 10 n. (1890), kostel sv. Jana Nep., 2tř. škola, pila. Alod. statek ve výměře 045 ha; k němu náleží zámeček s parkem, dvůr, lihovar a ovčín v H-cích a popl. dvůr Orlov, majetek Valdburgy bar. Kocové z Dobruše. Samota na Pile. Nedaleko myslivna Sobíkov, někdy ves. Ve XIV. stol. náležely H. ke hradu velhartickému, pak přešly na rodinu Doupovců z Doupova a r. 1598 na Ditleba Kocce z Dobruše, při kteréžto rodině až do dnes se udržely.

Hlavonožci (*Cephalopoda*) jsou nejdříve vyvinutá třída měkkýšů (*Mollusca*) a vyznačují se těmito hlavními znaky: tělo jejich je symmetrické s hlavou zřetelně oddělenou, jež zúženým krkem spojena je s vakem útrobním tvaru obyčejně vřetenitého neb i kulovitého; ústa jsou umístěna ve středu temenní plochy hlavy a obklopena kruhem dlou-

hých, svalnatých, pohyblivých ramen; na straně při plování spodní vyvinut je nálevkovitý ústroj, jímž dutina plášťová souvisí s vnějším; žíjí veskrze v mofi.

I. Morfologie. Celková organizace hlavonožců uchyluje se od typu nižších měkkýšů dosti značně, tak že se u nich již neshoduje orientace fyziologická s morfologickou: temenní plochu hlavy s ústy uprostřed nutno označiti morfologicky jako plochu zpodní č. břišní (ventrální) a ramena představují právě homologon vlastní nohy ostatních měkkýšů (tak soudí aspoň někteří badatelé, uvádějice na doklad tohoto názoru innervaci ramen z pedálního ganglia); strana těla, kde se nalézá nálevka, je morfologicky za dní, protilehlá (kde bývá uložena vnitřní skořápka), morfologicky přední, a špička vaku útrobního morfologicky hoření čili hřbetní (dorsální). — Hlava vyznačena je (mimo tykadla a chapadla) párem velikých očí kulatého tvaru, jež jsou jen u forem pelagických vřetenité nebo hruškovité podoby a u jediného druhu z nich, *Procalistes Suhmii*, sedí na dosti dlouhých tykadlích. Nautilus má oči rovněž málo vyniklé a na každé straně před i za okem po jednom zvláštním tykadle. — Nohu vlastní (dle *Pel-seneera*) představují charakteristická ramena, jež vůbec dala hlavonožcům jejich jméno: vytvořena jsou v počtu 8 kolem úst u Octopodů; u Decapodů přistupují k těmto ještě 2 delší chapadla, do zvláštní pochvy obyčejně zatažitelná, jež slouží k uchvacování kořisti. Vnitřní plocha ramen jakož i rozšíření konce chapadel posázeny jsou miskovitými přisávkami, ozbrojenými rohovitým kruhem při obvodu a opatřenými na dně polštářovitým svalem. Přisávky tyto jsou stopkaté u desítinových, přisedlé celou zpodinou u osminových; jsou obyčejně vyvinuty ve dvou řadách na každém rameni, ale nescházejí ani druhy s jedinou řadou (na př. *Eledone*) ani s více řadami (na př. *Sepia*, *Spirula*, *Tritaxeopus* = *Octopus* s 3 řadami přisávek a j.). U některých Decapodů jsou mnohé přisávky přeměněny v háčky drápkům podobné (na př. *Onychoteuthis*, *Veranya*), u *Cirrhoteuthis* (rod osminových) je každé rameno lemováno dvěma střídavými řadami měkkých vláknitých tykadel. Mezi jednotlivými rameny bývá vyvinuta spojovací blána, zvlášť u osminových, a to buď jen mezi některými, nebo zahrnuje všechna ramena až téměř ke špičkám. — Druhou morfologickou součástkou nohy měkkýši je nálevka, jež vzniká ze dvou listovitých základů embryonálních, které se později kornoutovitě svinují k utvoření dutého kužele (= nálevky), a tu srůstají oba původně volné listy na přední ploše v jedinou stěnu, toliko u Nautila se uchovaly oba okraje nerostlé. Uvnitř této nálevky je u desítinových (mimo rod *Leachia*) vyvinuta zvláštní záklopka, jež propouští vodu toliko z dutiny plášťové ven, nikoli však naopak. U Nautila jsou poměry odchylné; nalézáme tu kol úst 3 laloky, z nichž vnitřní nepárový jest u samečka zakrnělý, ostatní 2 (u obou pohlaví poněkud pozmeněné k účelům páření) po pravé a levé

straně úst; všechny tyto laloky jakož i svalnatý kruh, jímž jsou na zpodu úplně lemovány, nesou určitý (značný) počet stažitelných tykadel (kratsích než ramena dvouzábrých a vůbec jinak ustrojených). — Plášť objímá v podobě měkké kůže celý vak útrobní, jsa

nulý s hlavou, tak že otvor pláště je velmi zúžen. Aby okraj pláště těsně přiléhal k nálevce při vystřikování vody z dutiny plášťové, jsou u mnohých po každé straně volného okraje plášťového vyvinuty chrupavčité výrůstky, jež přesně zapadají do podobných ja-

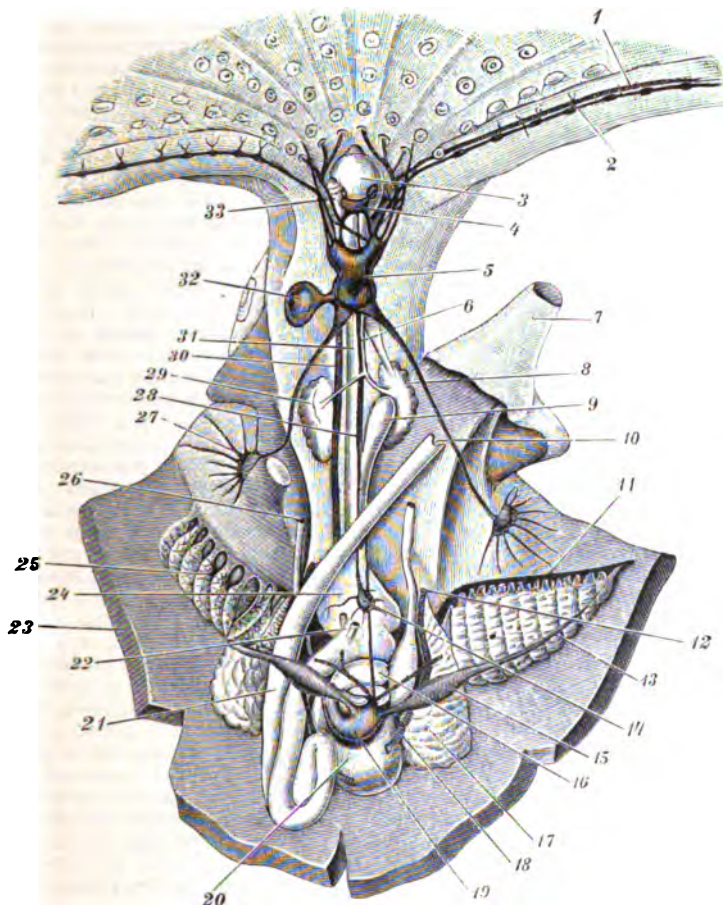

Č 1713. Hlavonožci: Anatomie chobotnice (Octopus); tělo samičky ze zadu rozříznuto, plášť na obě strany rozhrnut a játra odstraněna.

1. Tepna ramenní. 2. Nerv ramenní nadutující v uzliny pro jednotlivé přísavky. 3. Požerák (pharynx). 4. Uzliny požerákové (ganglia buccalia). 5. Mozkové uzliny (ganglia cerebraalia) nadjicnové. 6. Vývod žláz slinných druhého páru (jicnových) 8. 7. Nálevka. 9. Vole. 10. Řít. 11. Příváděcí céva žaberní = tepna žaberní (s krví odkysličenou) 12. Ústí levé ledviny. 13. Odváděcí céva žaberní, žíla žaberní (s krví okysličenou). 14. Uzlina žaludeční (ganglion gastricum). 15. Levá přední srdeční. 16. Spirální slepý přívěsek střeva. 17. Vak ledvinový. 18. »Vodní céva« = druhotná dutina živoťal (coelom) redukovaná na rourovitý prostor. 19. Komora srdeční. 20. Vaječník se svým obalem, jenž je další součástí coelomu. 21. Konečník. 22. Vývody jater (tutáté). 23. Plášť (rozestřený). 24. Žaludek. 25. Pravé žábro. 26. Ústí pravého vaječníku. 27. Pravá uzlina »hvězdovitá«. 28. Útrobní nerv k uzlině žaludkové vedoucí. 29. Druhý pár žláz slinných (jicnové). 30. Aorta. 31. Jicen. 32. Uzlina zraková na nervu zrakovém. 33. Prvý pár žláz slinných (požerákové).

na straně morfologicky přední (fysiologicky hoření) s ostatním svalstvem stěny tělní skoro úplně srostlý a tvoře na straně protilehlé ob- jemnou dutinu plášťovou, jež v sobě uzavírá žábra a vývody útrobní. Okraj pláště je po celém obvodu volný u Decapodů (mimo *Sepiola*, jež má plášť na předu srostlý s hlavou); Octopodi mají plášť na předu i po stranách sply-

mek na nálevce. Dutina plášťová je u druhů s pláštěm k hlavě přirostlým přepažena sva- lovým pruhem v pravou a levou půli. Plášť je blána velmi svalnatá a schopná různého stahování, tak že působí jednak dýchání (rhyth- mickým vssáváním vody, jež do dutiny plá- šťové vniká šterbinou plášťovou kolem za- vřené nálevky a vypuzováním této při zavře-

ném pláští nálevkou ven), jednak plování zpětným odrazem vody z dutiny plášťové násilně nálevkou vystřikované. — Plášť kryt je skořápkou toliko u *Nautila*, u něhož ještě malý hřbetní lalok na předu ulitu přesahuje; v ostatních případech plášť kryje skořáčku (u *Spiruly* též aspoň z velké části). Ulita *Nautilova* je symmetrická, zavinitá, uvnitř příčnými přepážkami na spirální řadu komůrek rozdělená, z nichž toliko poslední, největší, jest obývána živočichem, kdežto ostatní jsou naplněny plynem a slouží zvířeti za přístroj hydrostatický; všechny přepážky jsou prostoupeny vápenitou rourkou, již propouští měkký pruh vyrůstající z pláště (siphon), mimo to jsou na vnitřní ploše obývané komůrky po stranách souměrně přirostlé svaly zatahovače hlavy i nohy. Tato skořápka *Nautila* je navinuta do předu (exogastricky), t. j. opačně než spirální ulity plžů, u forem *nautilovitých* vymřelých (na př. *Orthoceras*) též rovná a pod. Skořápka *Spiruly*, spirálně točená, ale tak, že závitky k sobě nepřiléhají, je rovněž uvnitř přepážována, ale zatočená ve smyslu obráceném než jako u *Nautila* (endogastricky). Úplně vnitřní skořáčku mají někteří desítinoží a tu podstatnou součást její původně vinutou (fossilní *Spirulirostra*), později teprve znenáhla z tohoto zavinití vzpřímenou (*Sepia*, foss. *Belosepia* až *Belemniti*), a u některých druhotně velmi zkrácenou (foss. *Ostracoteuthis*, recentní *Ommatostrephes*, *Loligopsis*), označujeme názvem *fragmoconus*, přidatnou pak hmotu vyloučenou pláštěm, jež na zpodu skořáčky tvoří zobákovitý hrot, nazýváme *rostrum* (toto je zvláštní novou akvisicí h-ců a nemá u ostatních měkkýšů žádného stejnocenného útvaru; ostatně viz stati o vymřelých h-cích). U některých Decapodů je vnitřní skořápka rohovitá, nikoli zvápenělá, u mnoha velmi nepatrná, ba může i úplně scházeti (mnohé *Sepiolidae*), u Octopodů zmizela až na nepatrné zbytky (u *Cirrhoteuthis* a *Octopus*) úplně. Mezi těmito má rod *Argonauta* druhotnou skořáčku vnější, uzavírající plášť, ale vyloučenou z rozšířených ploch dvou hřbetních ramen (nikoli z embryonální žlázy skořápečné jako u ostatních hlavonožců a vůbec měkkýšů), do níž ukládá samička vajíčka; sameček vůbec skořáčky nemá. Plášť mívá po stranách vyvinuty obruby buď úzké nebo širší a trojhranné neb okrouhlé, ba někdy i bohatě řásnitě (u rodu desítinových *Ctenopteryx*), jež pomáhají jaksi jako ploutve při plování. V kůži nalézají se četné buňky s barvivem (chromatofory), obklopené buněčnou blanou, jež opatřena je paprskovitě seřazenými vlákny svalovými, jichž stahováním mění se podoba chromatoforů a tím jeví se na povrchu těla hra různých barev, namnoze velmi skvělých; chromatofory tyto jsou jednotlivě innervovány a podléhají úplně vůli zvířete, jež jimi velmi přesně vyjadřuje svou náladu (*Octopus* může vystřídati barvy od úplně bílé až do tmavohnědé, mdlé i fialově nabíhající a značně lesklé a pod.); tyto projevy provázejí též zvláštním koulením očí nebo v zlosti svrštění kůže v četné přišpičaté

bradavice, tak že se tu shledáváme s nejkrásnějšími projevy mimickými v celé říši živočišné. V kůži hlouběji nalézá se ještě vrstva blyskavých plátků, jimiž podmíněn je zvlášť kovový lesk družic se k méně barev. V kůži druhů hlubinných (*Histioteuthis*) nalézáme též orgány avětélkující tak seřazené, že všechny vrhají své světlo směrem k ústům (jsou vytvořeny celkem v podobě oček, jichž vnitřní vrstvy jsou fotogény, povrchní obal reflektuje a čočka tvoří jakýsi soustředující aparát). U jiných popsaných jsou i oči tepelné (s černou čočkou), jež prý slouží jemnému vnímání teploty. V pokožce četných dvojžábřích shledáváme zvláštní dutinky vodou naplněné, jež jsou proti cévstvu krevnímu úplně uzavřeny, ale ústí zvláštními póry na venek (u *Tremoctopa* na př. na hlavě); význam jejich je dosud záhadný. Na různých místech kůže mohou býti vytvořeny ještě zvláštní žlázy, vypomáhající svým sekretem při páření. — Nervstvo a orgány smyslové. Soustava nervová skládá se především z části ústřední, těsně seskupené kolem jícnu v podobě jedné mohutné zauzliny nadjícnové, a dvou neměších podjícnových, jež celkem lze uvésti na typických pět párů uzlin měkkýšských (ganglia cerebrální, pedální, pleurální, parietální a viscerální) s příslušnými páry spojovacími («commisury» mezi stejnojmennými uzlinami a «connectivy» mezi různými páry), jež však rozličným způsobem splynuly. Uzlina nadjícnová předatavuje splynulá ganglia mozková (cerebrální) s příslušnou commisurou. Z ní vystupují páry nervů očních s ohromnými zauzlinami zrakovými, nervů sluchových (a čichových u *Nautila*, t. j. nervů jdoucích do vířivých jamek na hlavě, viz níže) a konečně spojitka ke dvěma pářům uzlin požerákových (ganglia buccální a faryngeální), jež vydávají nervy sympatické. S uzlinami nožními (pedálními) souvisí z předu mohutná massa nervová, jež vysílá četné silné nervy do jednotlivých ramen, na zad vysílá uzlina nožní (první podjícnová nadušenina) nervy k nálevce. Zadní nadušenina centrální massy podjícnové odpovídá splynulým uzlinám poststranním (parieto-pleurálním), od nichž vystupují mohutné nervy plášťové, naduřující po stranách plášťové stěny vaku útrobního ve značnou paprskovitá ganglia plášťová (palleální), starým jménem anatomickým hvězdovitá (*ganglia stellata*), jež souvisí mezi sebou silnou příčnou spojovací páskou (commisurou); dále odstupují od této části podjícnové massy nervové pruhy nervstva útrobního, mezi něž vsunuty jsou větší dvě zauzliny útrobní (viscerální) a četné drobnější podřízenějšího významu morfologického; v periferním nervstvu vyskytují se u hlavonožců vůbec často menší zauzliny, na př. na nervech ramenních, při nálevce atd. U *Nautila* jsou centra nervová vyvinuta v podobě kruhovitých tlustých pruhů (podobně jako u *Chitona*, v. t.), nikoli jako soustředěné zauzliny. Histologicky skládají se ústřední hmoty nervové u hlavonožců ze silné korové (kortikální) vrstvy nervových (ganglio-

vých buněk a z vnitřní dřeňové (medullární) hmoty, složené ze snopců (fasciculů) vláken bez sitiva (*reticula*) nervového, čímž se úplně podobají šedé (= buňky) a bílé (= vlákna) hmotě v mozku a míše obratlovců. — Oči jsou velmi složité ústrojnosti i vykazují uvnitř sítnici (*retinu*) s čípkou ven míšičkami (jako včebec u bezobratlých), kolem níž je vrstva barvivová (pigmentová), jakož i jakási vrstva stříbřitých lesklých destiček (*argentea*, analogon obratlovčího tapeta), jež propůjčuje oku zvláštního svitu; na předu lze rozeznati čočku zavěšenou na tělese řasnatém. duhovku jakož i rohovku, jež jest u mnohých Decapodů (*Oegopsides*) zřetelným otvorem provrátana, kdežto u ostatních Decapodů a u všech Octopodů jest úplně uzavřena. V bezprostředním sousedství očí leží veliká žláza (tak zv. bílé těleso). Někteří mají i jakousi klapku oční. *Nautilus* má oči mnohem jednodušší, pohárkovité, úplně otevřené a vodou mořskou naplněné, bez čočky, duhovky i sklivce. Centrální nervstvo, jakož i komplikovaný ústroj sluchový (s hřebínkem, skvrnou sluchovou a s otolithy) uložen je ve zvláštní chrupavčité lebce, jež tvoří i pro oči oporná pouzdra, podobná očními (orbitě) obratlovců; podobné chrupavčité desky nalézají se i na jiných místech těla (na př. na šiji, v ploutvích a j.). — Ústroj čichu je buď na hlavě umístěn (ve formě vířivých jamek nebo bradavek) anebo v podobě pruhovitých orgánů, pro soubor pláštěvých ústrojů měkkých velmi významných (t. zv. *osphradium*), poblíže žaber (u *Nautila* obojí). — Ústroje zažívací. Ústa jsou lemována okružní blanou a ozbrojena mocnými čelistmi rohovitými, obrácenému papouščímu zobáku podobnými; na jazyku je páska s příčnými řadami hrotnatých zoubků (*radula*). Požerák je velmi silný, svalnatý, tvaru kulovitého, a přijímá vývody prvního páru žlaz slinných; na ten následuje dlouhý rourovitý jícen s druhým párem žlaz slinných a ústí do žaludku; někdy bývá rozšířen v jakési vole. Žaludek je velmi svalnatý, jednostranně vytvořený tak, že vchod i vrátník (*cardia* a *pylorus*) sousedí; přechází dále ve střevo, jež se hned na počátku vchlipuje v prostorný slepý vak (často na konci spirálně navinutý), do něhož ústí vývody (žlučovody) jater velikých, někdy rozdělených a visících na jícnu. S játry souvisí, hlavně na vývodech, žláza pankreatická. Střevo, vycházejíc dále od slepého vaku, probíhá rovně nebo v kličce a konečník se otvírá asi uprostřed na břišní straně do dutiny pláštěvého otvoru fitním, při němž bývají zavěrací klapky a dvě přívěsků. Do konečníku ústí u všech hlavonožců mimo *Nautila* zvláštní žláza t. zv. vak sepiový, vylučující tmavě barvivo, jež, nálevkou jsouc vystříkáváno, rychle se v okolí rozprostírá a chrání tak na chvíli zvíře před zrakem pronásledovatelů. — Sousta a krevní, dýchací, vylučovací a dutina životní. Srdce má jednu komoru a dvě přední u všech dvoužaberných, u *Nautila* však čtyři přední (protože *Nautilus* má 4 žábra); komora vysílá jednu mohutnou aortu v před

a jednu v zad; tyto se ve všech ústrojích bohatě rozvětvují i tvoří síť jemných uzavřených vlasečnic (*capillar*), jimiž tepny (arterie) přecházejí v žíly (věny), jež se posléze spojují ve 3 hlavní věny: jednu od hlavy a dvě dolní postranní od útrobu břišních; tyto posléze se spojují před každým žábrem v mohutnou cévu, zvláštním pulsujícím žilným srdcem opatřenou, načež vstupují do žábra, kdež se krev v četných jemných lupincích tohoto orgánu okysličí a okysličená proudí zvláštní cévou (odváděcí céva žaberní) do přední a odtud do komory srdeční. Silné kmeny žilné (venózní) v krajně žaberní, kde se právě spojují k vústění do žilných srdcí, posety jsou na svých stěnách žlazami, jež tvoří dohromady ledviny, t. j. vylučující (secretorickou) část ledvin (nephridií); sekret močový hromadí se v prostorných blanitých vacích, jež ústí párem otvorů v dutině pláštěvé na venek na doklad, že tu jde o ústroj původně párovitý (u *Nautila* 2 páry). Tyto vaky ledvinné spojeny bývají zvláštními vývody s osrdečníkem (*pericardem*), kterýž poměr dokazuje, jako u všech měkkýšů, homologii ledvin měkkýších s exkretními orgány kroužkovitých červů (*Annulata*) — Ústroje pohlavní. H. jsou pohlaví odděleného; samečkové jsou obyčejně menší samečkové. Vaječník jest jednoduchý, laločnatý, uzavřený ve zvláštní blánu (*peritonaemum*), jen na jediném bodu přirostlou k hmotě vaječnickové; vejcovod je buď jen jednostranný (*Sepia*, *Loligo*, *Sepioida*) nebo párovitý (*Ommatostrephes*, *Octopus*, *Argonauta*) a ústí v prvním případě do kloaky na zpodině nálevky po straně řiti, v druhém případě po obou stranách mezi řití a žábry. V průběhu vejcovodu uloženy jsou slizné žlázy; mimo to jsou mezi vaječnickem a sepiovým vakem uloženy dvě mohutné žlázy řecně nidamentální, jež vylučují hmotu slepující položená vajíčka v jeden hrozen; u některých (*Sepia*) bývá ještě jeden pár menších přídavných žlaz nidamentálních. Ústroje samčí vykazují varle úplně obdobné k vaječnicku a dlouhý chamovod, z předu rozšířený, čímž vzniká míšek chamovový o žlaznatých stěnách, v němž se tvoří úhledné chitínovité schránky chamové (spermatofory); do tohoto míšku chamového ústí žláza (prostáctická); dále vede chamovod do prostorného vaku, v němž se ukládají spermatofory a jenž ústí zvláštní bradavkou do dutiny pláštěvé; jediný *Nautilus* má pyji (penis) na místě této malé bradavky. — Vývoj. Vajíčka h-ců jsou nadmíru bohatá žloutkem, následkem čehož je u nich ryhování částečné a povrchní; tím jsou poměry blan zárodečných v mladých stadiích vývoje poněkud odchylny od embryonálního typu ostatních měkkýšů, lze si je však bez násilí na jednotné schéma uvést. Na zárodku s počátku nad míru převládá základ hlavy, teprve později se odlišují i ostatní orgány; zárodek vyvíjí se nad velikým vakem žloutkovým, jenž ústy souvisí s dutinou zažívací a vzrůstem embrya znenáhla se zmenšuje. — Postembryonálně prodělávají všichni plovoucí h. zvláštní pelagické stadium s plou-

tvemi na konci zašpičatělého vaku útrobního umístěnými, mají tedy jakousi povlovnou metamorfosu.

II. Způsob života. H. jsou mořští měkkýši, velmi živí a pohybliví, se značně vyvinutým životem t. zv. psychickým; o výrazu nálady měnou barev stala se již zmínka nahofe. Jinak osvědčují svou inteligenci ku př. dosti umělými stavbami, jež si jednak k svému obydlí, jednak za účelem ochrany pro položená vajíčka dovedou zbudovati. Žijí jak při břehu, tak na vysokém moři (četné pelagické štíhlé formy s velmi objemnou dutinou plášťovou a zmenšeným vlastním vakem útrobním mají obyčejně chapadla nad míru dlouhá, jako *Chiroteuthis*, ale ostatní ramena zakrnělá, jako *Loligopsis* a jiné; bývají průsvitní a hebcí; ploutve mají až na špičce větveního štíhlého trupu), taktéž i v hloubkách až 3500 m. Někteří jsou malíci (*Idiosepius* a *Sepiadarium* na př. asi 14 mm délky), jiní dosahují zase velmi značné velikosti (*Architeuthis* ku př. mívá trup 2,5 m dlouhý, s hlavou i rameny dosahuje někdy 12–18 m i více). Živí se vesměs potravou masitou, sami slouží za potravu rybám a velrybám. — Zvláště zajímavý úkaz je páření. Jisté rameno samečka promění se ve zvláštní kopulační ústroj (*hektokotylus*); tím, že buď na konci dostane podobu lžičkovitou (*Enoplateuthis*, *Eledone*, *Octopus*), nebo se celé rameno po zmizení přisavek přemění ve zvláštní mohutný orgán, jímž se děje přenesení spermatoforů do plášťové dutiny samičky. Při tom se celé ono rameno utrhe a zůstane v těle samičky vězet; je to velmi pěkný příklad samovolného komolení se zvířat (autotomie) i zavdalo to podnět k tomu, že dříve byl považován hektokotylus za parazita samičky. — Posléze uvéstí siuší, že Aristotelés již anatomii h-ců poměrně velmi dobře znal a správně vykládal (zove je *πολύποδες* nebo *μαλάκια*).

III. Přehled soustav. A) Řád Dibranchiata. Skořáčka vnitřní, často zakrnělá (jen u Argonauty druhotná vnější), ramen osm, u některých přistupuje ještě jeden pár chapadel. Návlečka kolem dokola uzavřená, srostlá; dvě žebra a dvě ledviny s otvory do perikardu. Chrupavčitá schránka uzavírá úplné centrální nervstvo a je prostoupena jícnem; oči mají čočku. V kůži chromatofory a při řiti vak sepiový (obyčejně). Dělí se na dva podřády. I. Decapoda. S osmi rameny a dvěma chapadly, mají vždy radulu. 1. *Myopsida* s uzavřenou rohovkou. Čeleď *Sepiolini*, 10 rodů s 33 druhy. Čeleď *Sepiarii*, 7 rodů s 81 druhy. Čeleď *Loliginei*, 4 rody s 62 druhy. 2. *Oegopsida* s otevřenou rohovkou. Čel. *Ommatostrephini*, 14 rodů s 44 druhy. Čel. *Onychii*, 9 rodů s 34 druhy. Čel. *Taonoteuthi*, 6 rodů s 14 druhy. Čeleď *Cranchiaeformes*, 7 rodů s 10 druhy. II. Octopoda. S osmi rameny delšími než tělo, přisavky přisedlé (u Decapodů stopkaté), žádné žlázy nidamentální, srdce mimo perikard. 1. *Lioglossa* (bez raduly). Jediná čeleď *Pteroti*, 3 rody (mezi nimi *Cirroteuthis*) s 9 druhy. 2. *Trachyglossa*

(s radulou). Čel. *Amphitretidae*, 1 rod s 1 druhem. Čeleď *Argonautidae*, 2 rody s 8 druhy. Čel. *Philonexidae*, 2 rody s 10 druhy. Čeleď *Alloposidae*, 1 rod s 1 druhem. Čel. *Octopodidae*, 12 rodů se 117 druhy. B) Řád Tetrabranchia. Skořáčka vnější s mnoha komůrkami; na hlavě četná drobnější tykadla na zvláštních lalocích. Návlečka nesrostlá. Žebra čtyři a čtyři ledviny bez otvorů do perikardu, jenž se sám nahoru otvírá. Chrupavčitá lebka leží docela pod jícnem a chrání jen ze zpodu centrální nervstvo; oči otevřené bez čočky. Jediná čel. *Nautilidae*, 1 rod s 5 druhy. Známe tedy dosud recentních h-ců celkem asi 80 rodů a asi 450 druhů. *Ul. Bbr.*

Hlavsa z Liboslavě, jméno patricijské rodiny pražské, jejíž zakladatel byl: 1) H. Jan (* v 2. pol. XV. století ve Stříbře — † 1534 v Praze). Byl nejprve chudým žákem, na to kantorem a konečně v l. 1497–1499 pisafem při deskách lenních. Oženiv se před r. 1509, nabyt značného jmění; nebo téhož roku jmenuje se mezi 9 zámožnými měšťany pražskými, kteří z neznámé příčiny na rozkaz královský byli zatčeni a později po složení záruky 2000 zl. za každého propuštěni. Patřil mu dům u Mouřeniňů, později Hedvíkovským zvaný, ke kterému r. 1519 přikoupil dům dříve Meissnerův, později »u železných dveří« zvaný, a r. 1526 usedlost s vinicí »Červený lis« na cestě k Davlicům. Byl bystrý a prozíravý myslitel, znamenitě a přesvědčivě výmluvnosti a diplomatické obratnosti, tak že počal hráti brzo vynikající úlohu, tu jako posel a jednatel měst Pražských na rozličných sněmích, tu v úřadech městských i zemských. R. 1512 zastupuje Prahu na sněmě v Kladsku, došel přesvědčení, že města jen svépomocí domohou se proti šlechtě větších výhod, a proto na jeho návrh vyzvána byla města, by r. 1513 vyslala do Prahy své zástupce, kteří by zorganizovali jednotu měst a umluvili se o společný postup proti pánům a zemanům. Na sjezdě tom navrhl, aby »ze středu přítomných byl zvolen stálý výbor k obhajování práv měst proti stavům vyšším«, a 20. čna. t. r. jako člen tohoto výboru zavřel tajnou smlouvu s plnomocníky knížete Bartoloměje k obapolné podpoře a ochraně. R. 1515 obdržel od Vladislava II. erb a praedikat z Liboslavě a t. r. od sněmu svatodušního byl za stav městský zvolen do čtyřčlenného direktoria, ustanoveného k tomu, by urovnalo správu důchodů a dluhů královských a odklidilo spor o práva stavu městského. Roku 1517 uvedl poselstvom pražské do Budína; t. r. na sněmě Kateřinském zvolen byl do šestičlenného ředitelství, místo tří nejvyšších berníků zemských ustanoveného, r. 1518 byl jmenován hofrychtěfem král. měst. vyjednával r. 1518 poznovu v Budíně a od r. 1509 zasedal skoro nepřetržitě mezi konšely. Když při korunování královny Marie strhla se mezi stavy hádka, kdo má nésti královské insignie, utišil H. spor radou, by sám král pod korunou nesl žezlo a meč; po korunování byl od krále poslán na rytíře. Když r. 1523 král, nejsa spokojen s úředníky

zemskými, tyto sesadil, jmenoval H-su znovu hofrychtěm král. měst a při obnovení rady spojených tehdy měst pražských i primátorem (14. bř. 1523). Tím uražen byl soupeř jeho Pašek z Vratu, který užil sporů náboženských a s Caherou utvořil si silnou stranu protilutheránskou, za jejíž hlavu byl H. považován, poněvadž dbal přísně toho, aby mistři učení pražského se nehaštili, a odstranil několik mistrů nehodných. Při novém dosazení rady 15. března r. 1524 provedla strana Paškova, že dosazení byli její stoupenci, načež Pašek jako primátor dal rozkaz, aby všichni předešlí lutheránští konšelé byli uvězněni. H. unikl uvěznění jen tím, že toho dne dlel mimo Prahu, ale za krátko jest mu a jeho přívržencům Praha zakázána: protesty nepomáhaly a prosebné listy, jež králi posílal, byly od kancléře, arcibiskupa Salkana, zadržovány. Když r. 1525 podařilo se mu dostat se v Budíně ke králi a vylíčit mu všechny útrapy, vydal král rozkaz, by jednáno bylo o narovnání; ale Pašek rozkazu královského ani nevyhlásil a H. musil setrvati se svými ve vyhnanství až do r. 1529, kdy Ferdinand I. vypořáděl Paška a Caheru z Prahy a H-sovi a jeho straně vydal mocný a bezpečný list, aby mohli se do Prahy vrátiti a živnosti své zase provozovati. H. pochován byl u sv. Michala na Starém Městě Pražském. Ze tří jeho synů vynikl zvláště

Bka.

2) H. Petr z Liboslavě, pražský měšťek a úředník mince na Horách Kutných. R. 1547 byl zvolen do stavovského výboru k uspořádání mincovních poměrů v Čechách; r. 1553 jmenován správcem úřadu nejvyššího mincmistra v Čechách, ve kterémžto postavení setrval až po r. 1561.

3) H. Radslav z Liboslavě, v l. 1604 až 1608 horní kněhvedoucí na Horách Kutných, r. 1616 kutnohorský radní a v l. 1618—1620 jeden ze čtyř správců úřadu nev. mincmistra král. Českého. Roku 1620 jmenován kutnohorským císařským rychtářem a r. 1624 primátorem tamtéž.

Faa.

Hlavuška viz Prunella.

Hlawatschhäuseln, osada v Čechách, hejt. a okr. Ústí n. L., fara Žezice, ps. Březnice (Březno Krásné); 47 d., 1003 ob. (1890).

Hlazenec viz Cuphea.

Hlazení: 1) H., stupeň appretury při přízi, tkaninách, papíru a pod. Viz tato hesla.

2) H., způsob mechanické práce učiniti předměty na povrchu zrcadlově lesklými. Provádí se buď tak, že přebytečný materiál na plochách, jenž zbyl od hrubého broušení (odtud h. slove též jemné broušení), oťře se jemnými prášky, čímž se získá lesk, anebo že nerovnosti, jež broušení nebo pilování po sobě zanechalo, různě utvářenými, tvrdými, ocelovými nástroji nebo kameny (na př. acháttem a pod.) se odstraní. Na ocel, mosaz, žulu a jiné tvrdé kameny užívá se nehašeného vápna (zejména vídeňského), angl. červeně; k h. drahých kovů, jakož i mědi, nového stříbra vedle angl. červ. popela cínového a triplu, jehož se též užívá k h. achátu. Sklo, drahé kameny a mramor hladí se též popelem cíno-

vým, zlato a stříbro jemně plaveným popelem z kostí a koptem. Hladicí prášky nanášejí se buď na hůlky nebo na kotouče dřevěné, jež plstí nebo koží jsou obloženy; též se užívá skla, tyčí kovových nebo kartáčků; prášky směsují se s olejem, kořalkou nebo líhem. Při zboží zlatém nebo stříbrném ornamenty zdobeném střídají se hlazené plochy s nehlazenými, čímž se získají velmi pěkné efekty. Na železo působí se hladicími hůlkami za mokra; rovněž předměty stříbrné a zlaté ponořují se před h-m do mýdlové vody. Zvláštní metody používá se k h. malých předmětů, na př. ocelových per. Několik kousků předmětů, jež se mají hladiti (pískem nebo jiným práškem, za sucha nebo za mokra), vpraví se do ležaté nádoby, nanejvýš do polovice její výšky, a nádoba dostane rotační pohyb. Od středivou silou předměty jsou vynášeny, tím se trou o sebe a hladí. H. dřeva děje se pryskyřičnatým pokostem, jenž se smísí s práškem pemzovým za přísady iněného oleje. Tak zv. politura provádí se takto: roztokem šelaku v líhu namočí se houba mycí nebo kousek bavlny, jež do kousku jemného, poněkud opotřebovaného plátna se zabalí tak, že se utvoří elastická koule. Tato namočí se olejem a vede se pak po dřevě ve křivých liniích. Jemným tlakem prosakuje pryskyřice plátnem, rozprostírá se na plochu hlazenou v tenké stejnoměrné vrstvě a hned usychá. Ubn.

Hlazovice, ves česká, viz Lažovice.

Hlebowicz [-vič] Antoni Bolesław, spisovatel polský (* 1801 v Grodně — † 1847 ve Varšavě). Vystudoval na universitě vilen-ské, sloužil v Petrohradě a r. 1834 stal se inspektorem školství ve Varšavě. Od r. 1841 až do své smrti vydával zde »Pamiętnik religijno-moralny«. Napsal: *Krótki rys życia Witolda* (Vilno, 1821); *Rys statystyki państwa rossijskiego* (Varšava, 1826). Mimo to přeložil z ruštiny několik spisů obsahu archaeologického a pořídil pro Poláky několik učebnic jazyka ruského.

Hledač (něm. *Sucher*), malý dalekohled s velkým zorným polem a slabým zvětšením. Upevněn jest na konci okuláru velkého dalekohledu, paralelně s oním tak, že předmět jevíci se v zorném poli h-e jest též v zorném poli dalekohledu. Slouží tudíž k snazšímu nalezení jakéhos předmětu. Viz též Dalekohled.

Hledání větrem (v myslivecké mluvě), vyhledávání nebo sledování zvěře vycvičeným psem, který stopu nehledá při zemi, nýbrž ve vzduchu ji navěštuje (čichá).

Črn

Hledí: 1) H. u dávných přílb, přílbic, helmů a pod., pohyblivá část mřížki podobná, otáčející se kolem dvou obrtlků upevněných v kovu nad ušima ozbrojence před jeho obličejem nahoru a dolů. Mimo boj bývalo h. vyvýšeno na vrch přílby, v boji však spuštěno na obranu líce přes tuto, aby, připouštějíc hledění, chytalo rány protivníkovy. — 2) H. u zbraně stříelné viz cílovník, ve kterém smyslu se též říká hledítko, mířítka, přicílák.

F.M.

Hledík viz Antirrhinum.

Hledišťe viz Divadlo.

Hledsebe: 1) **H.**, obec. Hledseeb, ves v Čechách u Jenichova, hejt., okr. a pš. Mělník, fara Nebužely; 21 d., 110 ob. č. (1890), mlýn, kam. lomy. — 2) **H.**, Hledseeb, osada t., hejt. Slané, okr. Velvary, fara a pš. Nelahozeves; část této osady náleží s 11 d., 72 ob. č. k obci Nelahozevsi a s 15 d., 82 ob. č. (1892) k obci Podhořanům (pošta t.). — 3) **H.** Malé (*Klein-Siedlichfür*), ves t., hejt. Planá, okr. Kynžvart, fara N. Ves, pš. Marianské Lázně; 25 d., 132 ob. n. (1892). — 4) **H.** Velké, také **H.** Dolejší (*Gross-S.*), ves t., 78 d., 688 ob. n. (1890), zřt. šk., samota Kiesel-mühle.

Hlemýžď, Hlemýžďí (*Schnecken-dorf*), ves v Čechách, hejt. a okr. Jablonné, fara a pš. Brniště; 44 d., 203 n. ob. (1890), výroba hospod. strojů se slevárnou, tkalcovství. **H.** býval v XVI. a na poč. XVII. stol. samostatným statkem, při němž Dětčich ze Švendy vystavěl tvrz **H.** Nový. Jeho potomkům zboží zabráno a prodáno r. 1624 Albr. z Valdštiny, který je připojil k Valtinovu.

Hlemýžď (cochlea), kostěný oddíl vnitřního ucha, jenž podobá se skořepě obyčejného h-ě zahradního, zpodinou se obrací k vnitřnímu zvukovodu a hrotem k dutině bubínkové. Pokud se tkne dutiny hlemýžďové sr. Bludiště kostěné i blánité s vyobr. č. 600. i 601. a pak Cortiho orgán s vyobr. č. 900.

Hlemýžďí (viz příloha) nazývají se plízové pozemní skořepatí z čeledi hlemýžďovitých (*Helicidae*); mají pak chodidlo nezřetelné na tři podélná pole rozdělené, což i o pásce jazykové platí; při vývodu rodidel jsou přidavné žlázy a vak šípový, nebo toho není; dýchání děje se plícemi (*Pulmonata*); přezimují v zemi, majíce ústí skořáčky zavřené buď vápenitým nebo blanitým víčkem, jež z jara odvrhují; snášejí vajíčka do hlíny; potravou jsou jim rostliny. Vzorem budiž hlemýžď (*Helix* Lin.). Živočich má vak útrobní spirálně stočený a celý skořápkou krytý; tykadla na hlavě nezřetelně odrůzněné dosti dlouhá, zatažitelná, jež na konci nesou oči; pod tykadly jest pár kratších makadel; povrch těla jest zrnitě svraskalý; otvor rodidel jest na pravé straně za tykadlem, otvor dýchačí v pravo pod krajem pláště; v ústech jest na patce napříč položená rohovitá čelist obloukovitá a žebnatá; na jazyku jest páska s velmi četnými háčkovitými zoubky (*radula*), z nichž prostřední jsou pravidelné, nezřetelně trojhroté, vedle jsou zoubky troj- i dvojhroté a vnější řady jsou ze zoubků i vícehrotých; při ústí rodidel jsou přidavné žlázy a i z vaky s vápenitým šípem, což málokdy schází. Skořáčka jest buď kulatá nebo spleštilá, šíře neb úžeji píštělitá až i celistvá; ústí bývá širší než vyšší a obustí obyčejně pyskem stloustlým, ohnutým, někdy i zoubky súžené; povrch skořáčky holý, někdy chloupky nebo šupinkami porostlý. Nejznámějším jest hl. zahradní (*Helix pomatia* L.), jenž u nás o vánočních pojidán bývá. V jižnějších zemích jsou i jiné druhy

lidem potravou. Obecně u nás rozšířeni jsou též krásné páskovaní hl. keřový (*H. hortensis* Müll.) s bílým a hl. žihavý (*H. austriaca* Mühlf.) s hnědým obústím; čtenější ještě pásky mívá hl. obecný (*H. obvia* Htm.), jenž zvláště na vápenité půdě v hojnosti se nachází. Mimo toho vyobrazujeme z čes. h-ďů na barevné tabulce hlemýžďe hajního (*H. nemoralis* L.), hl. horského (*H. arbustorum* L.), hl. lepého (*H. faustina* Zgl.), hl. plavého (*H. fructicum* Müll.) a hl. skalního (*H. lapicida* L.). H-ďů českých jest 28 druhů, všech pak více než 1300. V širším smyslu jmenuje lid h. všechny pozemní plíže skořápkou opatřené, jako jsou rody *Hyalina*, *Patula*, *Bulinus*, *Cionella*, *Pupa*, *Clausilia* a j. Vědecky jest jméno to vyhrazeno rodu *Helix*. **Ul.**

Hlen nebo sliz živočišný (lat. *mucus*) je zvláštní odměšek sliznic, který vzniká hlenovitou přeměnou buněk epitheliálních. Dle množství vody bývá buď zcela tekutý nebo hustší, vazký, mírně lepkavý, a pokrývá za normálních poměrů jako tenká vrstva povrch sliznic, dodává jim takto potřebné kluzkosti; reakce je alkalická. Skládá se z vody (94 až 96%) a pevných látek, z kterých vyniká jako stálá součást mucin, jenž bývá v různém stupni zbobtnalý; vedle něho pak se tu vyskytují i buňky epitheliální, z povrchu slizničního setřelé, zvláštní těliska podobná bílým krevkám nebo tělískům hnisavým, a pak i jiné různorodé přimíšeniny, jež se liší dle místa průvodového, jindy též částčky prachu nebo pod. drobné součástky pevné, jež zachytily se v h-u, bývajíce s ním takto z těla vymítány. Není tudíž h. ani v normálním stavu vždy a všude stejný, nýbrž liší se dle povahy sliznice, ze které pochází, na př. z pásma zažívacího, z dychadel, rodidel a pod. Při katarálních nebo vůbec zánětlivých změnách sliznice mění se i povaha odlučovaného h-u, jenž pak bývá promíšen výpotky zánětlivými, konečně i hnisavými a pod.; zároveň však se může přirozená mírná hlenová sekrece sliznic rozmnožiti tak, že se přemění v hlenotoky, kteréž se liší dle povahy orgánu, ze kterého pocházejí. Mimo sliznice může se za poměrů patologických vytvářeti h. i na místech neobvyklých, hlavně ze tkání žlaznatých a pojivových, a sice při zánětech katarálních nebo zvláštní hlenovitou degenerací či zvrhlostí. Tato degenerací podléhají zejména některé nádory, jako fibrony, myxony, sarkony a karcinomy myxomatózní. Sr. též Mucin.

Hlenotok viz Hlen. — **H.** nosu viz Rýma. — **H.** plíc viz Bronchoblenorrhoea. — Viz i Blenorrhoea a Gonorrhoea.

Hlevík viz Anthoceros.

Hlezo či kosť hleznová (lat. *talus astragalus*) viz Astragalus.

Hlibov Leonyd, bajkař maloruský (* 1827 ve Veselém Podole v Poltavské gubernii - - † 1894). Již na gymnasiu v Poltavě psal velkoruské verše a jeho kvartyrský vydal je tiskem. Pro nemoc v VII. tř. přerušil studie a tehdy pod vlivem Ševčenkových básní počal psáti

Page 10

The first part of the document discusses the importance of maintaining accurate records of all transactions. It is essential to ensure that every entry is properly documented and verified. This process helps in identifying any discrepancies or errors early on, preventing them from escalating into larger issues. Regular audits and reconciliations are key to maintaining the integrity of the financial data.

Furthermore, it is crucial to establish a clear system of internal controls. This involves defining roles and responsibilities, implementing segregation of duties, and ensuring that all personnel are adequately trained. A robust control environment is necessary to safeguard assets and prevent fraud. Management should also foster a culture of transparency and accountability, where employees are encouraged to report any concerns without fear of retribution.

In addition, the document highlights the need for effective communication and collaboration. All stakeholders, including management, employees, and external parties, should be kept informed of the organization's financial performance and any significant developments. Regular reporting and open dialogue are essential for building trust and ensuring that everyone is working towards the same goals.

Finally, the document emphasizes the importance of staying up-to-date with the latest regulations and industry trends. The financial landscape is constantly evolving, and organizations must adapt accordingly. This may involve investing in new technologies, seeking professional advice, and participating in industry conferences and seminars. By staying informed and proactive, organizations can better navigate the challenges of the future and ensure long-term success.



Hlemýždi čeští.

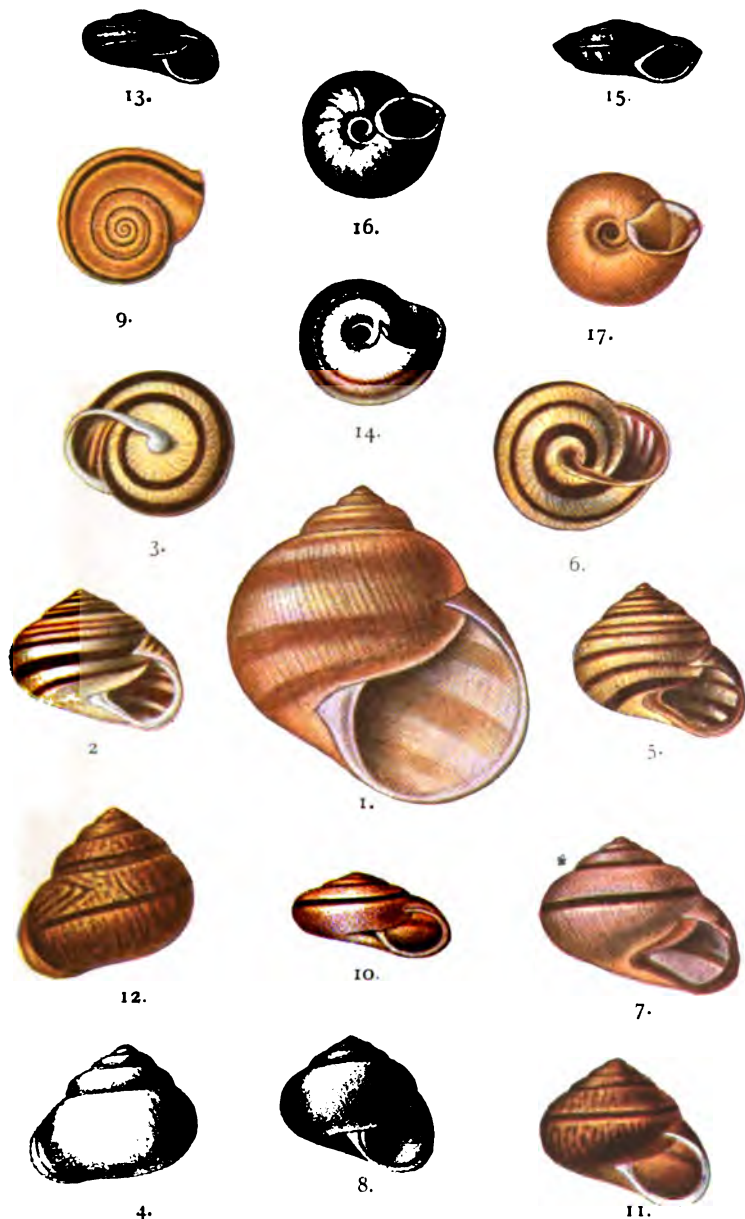

1. Hlemýžď zahradní (*Helix pomatia* L.). — 2., 3., 4. Hlemýžď keřový (*H. hortensia* MÜLL.). — 5., 6. Hlemýžď žihavý (*H. austriaca* Müll.). — 7. Hlemýžď hajní (*H. nemoralis* L.). — 8. Hlemýžď plavý (*H. fruticum* Müll.). — 9., 10., 17. Hlemýžď lepý (*H. faustina* Zgl.). — 11., 12. Hlemýžď horský (*H. arbustorum* L.) — 13., 14. Hlemýžď obecný (*H. obvia* Htm.). — 15., 16. Hlemýžď skalní (*H. lapicida* L.).

Chromotypie J. Otty v Praze.

malorusky. Ozdravěv vstoupil na lyceum v Něžině. Jeho bajky, básně, články národopisné přinášely od r. 1853 »Černigovské vědomosti« a v l. 1861—63 i petrohradská »Osnova«. Pro divadlo napsal *Ostapova pravda* a *Do myrovoho*. Stav se gymn. učitelem v Černigově, vydával »Černigovskij lystok« v obou ruských jazycích. Než list jeho byl zakázán a H. suspendován, žil napotom v bídě až do svého jmenování ředitelem zemské tiskárny. Po r. 1863 H. umrl a teprve r. 1890 nově se rozepsal pro Lvovskou »Zorju« a tamní »Dzvinok«. V lyrických básních touží po lepším osudu a následkem zažitého utrpení nadchli je elegicky. Hlavním jeho tvorem jsou *Bajky* (Černigov, 1863, 1872; Kyjev, 1882), po výtece originálnější a jen nepatrnou částí dle vzoru Ezopa, Fedra, Lafontaine; tyto však upraveny k poměrům ukrajinským. Lsfci v nich svou lásku k Ukrajině, zbavené všech práv, ale živý kolorit mnohdy zastihuje přirozenou pravdu. Allegorie se lehce odhaluje a morálka bajek je vyslovena krátce, ale jadrně. Živel satirický v nich jest mistrný. Přes tyto přednosti bajky tyto nedostupují bajek Hrebinkových, za to předčí bajky Borovikovského. K nejpodatnějším náleží Derevec, Ščuka, Dva kuma, Lev ta myša, Chazjain ta škapa, Synyca, Ły-syca i chovrach, Kvyty a j. Ukázka z H-a v čes. překladě vyšla ve »Slov. poesii«. *Rř.*

Hlidka: 1) H., vedeta, jednotlivá stráž v soustavě předstrážové, nejpřednější proti nepříteli. Může býti buď pěší nebo jízdná, buď jednoduchá nebo na důležitých místech, jako hlavních silnicích, mostech a pod., dvojitá a v tomto případě i smíšená, totiž složená z jednoho vojáka pěšího a druhého jízdného. V tomto případě, když tito strážcové postřehnou před sebou cosi vážného, jede jezdec tryskem zpět k polní stráži, aby oznámil, co viděl, a pěší pozoruje dále. *Srv. Předstrážce. FM.*

2) H., patrola (v. t.).

3) H. lesní, stráž ochraňující les před škůdci nebo zvěť před pytláky, jaksi vedle obyčejné, pravidelné ostrahy. Nejčastěji konány h-ky v oborách, bažantnicích a j., kde lesní zřizenci, myslivci a hajní hlídají, zvláště je-li noc jaasná. *črn.*

Hlidka literární, »listy věnované liter. kritice«, počala redakci člena benediktinského kláštera v Rajhradě, dra Pavla Vychodila, vycházeti v Brně tiskem benedikt. knihtiskárny tamější r. 1883. Předplácelo se na ni ročně 2 zl. a vycházela měsíčně. Obsahovala v každém čísle některou rozpravu vědeckou z oboru aesthetiky, literární historie nebo poetiky, a pak řadu posudků, v nichž všímáno si zvláště spisů pro mládež a pro lid, dále stále »Listy z Prahy«, rozhledy po literaturách jinოსlovan-ských a cizokrajných, posíláze vždy hojnou směs zpráv z duševního života našeho, a zá-bavný feuilleton. Vedení listu vynikalo vždy přisnou objektivností a zdravou láskou k pí-semnictvu našemu, tak že H. L. záhy si získala pozornost a závažného hlasu v naší veřejnosti. Vycházela po 13 let (až do konce r. 1895), kdy se proměnila v »Hlidku«, kato-

lickou revui. Redaktor, sám vynikající vědec český na poli aesthetiky a filosofie, dovedl přes mnohou nesnáz udržovati list stále na výši a získati mu spolupracovníky ze všech kruhů spisovatelstva, zvl. mezi professorstvem moravským. Přispívali tam mimo jiné: škol. rada Fr. Bartoš, prof. Fr. Bílý, fed. Leander Čech, prof. Al. Fišer, fed. Lev Janáček, dr. Jan Jakubec, prof. Jan Kabelík, dr. Jan Korec, prof. Pav. Krippner, P. Fr. Kyselý, prof. Fr. Rypáček, prof. Lev Solc, prof. Theod. Vodička, P. Aug. Vrzal, redaktor sám a mn. j. *Bř.*

Hlina: 1) H., osada v Čechách u. N. Vsi, hejt. a okr. Chotěboř, fara Sopoty, ps. Zďrec; 13 d., 127 ob. č. (1890). — 2) H., ves t., hejt. Chrudim, okr. Nasevryk, fara Kostelec, ps. Chraat; 51 d., 316 ob. č. (1890). — 3) H. Bílá (*Weissleim*), ves t., hejt., okr. a fara Mnich. Hradiště, ps. Klášterec; 41 d., 249 ob. č. (1890). — 4) H. Nová, osada t. blize Rožmberakého rybníka, hejt., okr., fara a ps. Třeboň; 29 d., 298 ob. č. (1890). — 5) H. Stará, také H. Velká, ves t.; 42 d., 458 ob. č. (1890), itf. šk. Byla původně vladyčí statek, při němž později vystavěna tvrz, na níž r. 1387 seděli Vilém, Ctibor a Těmík z Hliny.

6) H., ves na Moravě, hejt. Brno, okr. a ps. Ivančice, fara Neslovice; 52 d., 270 ob. č. (1890), fil. kostel na hřbit. sv. Kunigundy, itf. šk.

Hlina. V četných odrůdách barvy, plasticnosti a mechanického složení jsou h-ny vesměs výsledkem zvětrávání hornin na živce bohatých. Rozštěpením živce utvořil se základ (dvojsilikát hlinitý vodnatý), jenž s ostatními součástkami větrající horniny základní, po případě i jiných, z vod, které horninu proplachovaly, se usadil. Jest na bíledni, že různá povaha hlin závislou jest nejen na jakosti základní horniny, ale i na povaze půdy krajiny, kudy vodní proud jemně vločky hlinité spolu s ostatním prachem minerálním snášel a uložil; zejména jsou to látky ústrojné, různé soli rozpustné a j., které na cestě od původního zvětrání vzdálené do hlin se dostaly a je množstvím svým pozměnily. V nejstarší periodě jsou to horniny s orthoklasem a oligoklasem, na oxid křemičitý bohaté, jako granity, syenity, ruly a prahorní břidlice, později felsitové porfyry a porfyryty, které proměnami zvětráním daly mezi jiným základ ke tvoření hlin, jako v novější periodě trachyty a fonolity vytvořily hlíny velmi plasticke, mastné, často v ohni málo stálé, vápnaté. Nejposlednějšími producenty hlin byly by lávy, jichž hlinité útvary jsou trachytovým dosti blízký. Mechanické složení hlin jako útvaru napraveného jest různé. Tak obsahují všechny h-ny vedle součásti hlinité v užším slova smyslu, t. j. hmoty jemné, záležející po většině ve vodnatém dvojsilikátu hlinitém, s nímž jsou ještě některé jiné součásti v těsném mechanickém složení, tak že vodním proudem od tohoto se nijak oddělití nedají, ještě hrubší přimíšeniny v různé velikosti. Tak náležají se celé valouny, jako oblázky a různé formy pískův a i jiných minerálův, které však snadno vodním

proudem různé síly nechají se vyplaviti. V těsném spojení se hmotou hlinitou jsou součástí vápenaté, hořečnaté, železitá a alkalická, které náležejí asi formám co nejjemnějším: uhličitanu vápenatého, hořečnatého železa, oxidů železa a silikátů hořečnatoalkalických a hlinitoalkalických. Z látek ústrojných vodním proudem odlučitelných obsahují hlavně zřetelné zbytky rostlin, větš i menší lístečky a lamely, otisky, zrnka a pod. Z látek pak ústrojných, které vodním proudem nelze vyplaviti, sluší jmenovati: prášek, moučku humusovou, soli kyselin huminových a bituminosní hmoty rozličné. Kromě těchto nalézají se v některých hlinách výjimkou rozpustné chloridy (zejména sodnatý), sírany, velmi mnoho uhličitanů vápenatých i málo hořečnatých, sírníky a j., a podle těchto zvláštních neobvyklých součástí dostává h. pojmenování zvláštní. Řidčeji nacházíme ve hlinách sloučeniny baria, vanadu (dávají v cihlářství podnět k nazelenalým výkvětům na výrobcích), titánu, manganu, a jako zvláštní vzácnost i drahé kovy ryzí (zlato).

H-ny rozdělují se podle uložení a chemické povahy v četné druhy. Vzhledem k vápnu na vápenaté, s kyselinami, i slabšími, šumící, a bezvápené, s kyselinami nešumící. Tyto buď bývají prosty uhlikatých, zvětrávacích součástí, a pak jsou barvy bílé, žluté, hnědé, červené, nebo barvy povstale směsí posledních. H-ny tyto v žáru kyslíkatém podržují více méně barvu dřívější, vyjímajíc žluté a hnědé odstíny. H-ny tyto mohou obsahovati ašl kuchyňskou, kamenec, skalici zelenou, sádru a podle toho dostávají, jak již vzpomenuto, pojmenování, aneb obsahují moučku křemennou v jemném křemenném se základní hmotou hlinitou, a pak skýtají výborné suroviny ke produkci keramické; po případě jsou promíšeny s prachem křemenným a více méně hrubým pískem, který možno odplaviti, pak jsou to h-ny cihlářské. Čásem h-ny takové obsahují i značnější množství lupinků slidy. Obsahují-li značnější množství různých látek ústrojných, tu možno je rozdělití podle povahy těchto, a pak proudem dají se tyto oddělití ve dvě skupiny: obyčejně lupky hlinité a jílovité. H-ny ve spojení s vápnem podobně lze rozdělití do dvou skupin: 1. buď lze toto vodním proudem oddělití, a h-ny takové obsahují větší úlomky vápenců a zbytky Conchylíí a pod., anebo 2. součást vápenná jest v těsném mechanickém spojení s jádrem útvaru hlinitého a nedá se tedy plavením odstraniti. S kyselinami šumí prvý druh různě, poněvadž není v celé hmotě uhličitanu vápenatého, kdežto druhá skupina, polita kyselinou, vyšumí ve všech místech stejnoměrně. Náležejí sem různé slinité h-ny, pokud obsahují převahou součást hlinitou, a hlinité slíny, převládá-li součást vápenitá. Ovšem i tyto druhy hlin vápenitých všeobecně mohou býti pomíšeny se součástmi uhlikatými a humusovými a dají pak, podobně toho, jestli v původním složení mechanickém obsahovaly zároveň hydraty železité nebo kysličníky, hlíny šedé, šedohnědé, hnědé až černé, podle množství hmot uhlikatých i jiných barvicích. Od prvě

skupiny snadno je rozeznáme po šumění s kyselinami. — Běheme-li za základ hlin dvojsilikát hlinitý se 2 mol. vody, rozeznáváme jen jeden druh hlin s četnými odrůdami, které řídí se jakostí a množstvím přímíšenin. Tyto povšechně daly by se rozdělití ve 3 velké skupiny: 1. kaoliny či h-ny porculánové, 2. plastické jíly, 3. obyčejné h-ny hrncářské, případně cihlářské. Přihlížíme-li k různým poměrům molekulárním silikátu hlinitého vodnatého, rozeznáváme: a) kaoliny (na 1 mol. hlinitého z křemičité a 2 vody), b) sfragity (*bolus*, na 1 mol. hlin. z křem. a 4 vody), c) kollyrity (na 2 mol. hlin. i křem. a 10 vody), d) agamatolity a jiné, které obsahují zároveň určité množství kysličníku železitého vedle hlinitého.

V keramickém smyslu a, poněvadž výhodně tu se jich používá, tedy i ve smyslu technologickém, lze h-ny rozdělití vzhledem ku jejich chování se v ohni ve dvě velké skupiny: 1. na h-ny, které nejméně žár peci porculánové vydrží, aniž se krouť a bortí, kdežto druhá skupina již v žáru mnohem nižší formu nedrží, krouť se a případně, stoupá-li žár, sklovatí. Mnohé h-ny již kol 1200°C na povrchu skelní a počínají roztékatí. Takové přirozeně lze zvatí hlinami tavitelnými.

Ke hlinám ohnivzdorným možno počítati: 1. hlinité lupky, 2. kaoliny, 3. h-ny kaolinové a 4. plastické jíly. K prvému oddílu patří h. kamenouhelného útvaru, které jsou šedé až černé, velice tuhé, pevné, husté, břídlícím podobné, neplastické, pokud z ložiska jsou zčerstva dobytí. Stávají se však poněkud plastickými, lež-li delší dobu na vzduchu na hromadách, kde vzduch na všech místech může pronikati. Na lomu jsou husté, zemité, velmi jemného zrna a dokonale stejnorodé. Jinorodých částí, jaké v jiných hlinách dosti často nacházíme, jsou tyto suroviny prosty. Na suroviny tyto možno vzhledem k žáru klásti nejužší požadavky a proto slouží ku výrobě nejlepších kamenů šamotových, zejména pro peci železářské a sklářské. V Čechách nalézají se h-ny podobné u výtečné jakosti u Rakovníka, ve Slezsku Prus. u Saaravy, z angl. hlin jsou nejlepší »garnkirke« od Gartscherie a Cowen, Wales a Derby. I h-ny švédské mladší uhelné formace možno sem připočítati.

Kaoliny (čínské pojmenování) tvoří h-ny bílé s různými odstíny, jsou-li dobře proplaveny, velice jemné, že je lze i slabším tlakem rozmělniti. S vodou dávají těsto velice slabě rozlitelné, plastické, a to jen některé z nich jeví slabou plastičnost, tak že možno jich ještě použití k výrobě porculánu, kdežto jiné jsou již tou měrou neplastické, že ani k formování a vytváření se nehodí a zužitkovatí jich možno jen jako bílé barvy, nemají-li barevného odstínu. Nejvíce těchto druhů kaolínů užívají papírny. Žárem kyslíkatým kol 1000°C vypaluje se na hmotu bílou, silně pórovitou. Stoupajícím žárem ztrácí tuto porovitost a tuhé ve zvláštní hmotu porculánovitou, která jest specificky lehčí nežli kaolín před pálením. Patrně, že nejlepšími kaoliny jsou primární, ježto povstaly rozkladem krystalů živcovitých

čistých a odjinud nemohly znečištěnin přijati. Svéle kaoliny nalézájí se u Sedlce (Zettlitz) u Karlových Varů, odkud zásobuje se nejen řada továren českých, ale i daleko za hranice se vyvážejí. Kromě porculánu užívá se kaolinu ku výrobě ohnivzdorných kamenů, muflů a pod., ve sklářství ku výrobě emailů, glazur atd. Kaolinu neplastického nesmírně bohatá ložiska nalézájí se v Horní Bříze u Plzně, kde zároveň jako u Sedlce strojí se upravuje (plaví). H-ný kaolinovitý jsou plastičtější kaolinů, tak že ku formování a vytáčení jsou mnohem výhodnější předeslých. Barvy jsou bílé a tu podržují i po silném vypálení. Obsahují-li větší procento jemné moučky křemenné, hodí se zároveň ku výrobě nejlepších druhů kamenin, aniž potřebí přísad přidávati. Jsou sekundárního původu, a tím jasně naznačeno i jejich chemické složení naproti kaolinům primárním. Mezi jiným tvoří se mohly i z pískovců se tmelem kaolinovitým a proto nacházíme je na úpatí pohorí pískovcových. Obojí druh kaolinů tvořil se z hornin bohatých živcem silně křemičitým a chudým na kysličník vápenatý. Tak zejména tvoří se větráním orthoklasu, oligoklasu a albitu.

Plastické h-ný ohnivzdorné jsou po většině šedé v různých odstínech a stoupá-li v nich množství látek ústrojných, až černé, zvláště za vlhka. Vyznamenávají se vysokou plastičností, tak že tato u mnohých až stěžuje formování, ježto takové h-ný nejraději již ve formách samých pukají, praskají a se trhají, tak že nemožno skoro z forem ze hlin takých vykloupati bezvadný kousek. Nutno k nim tudíž přiměšovati látky neplastické, zotvrdující, aby tím přebytečná mazavost se otupila a ony ke spracování staly se způsobilějšími. Tak na př. přidává se jim mletý křemen, živec, křída, mleté horniny, různé vypálené stěpy šamotové a pod. H-ný tyto, jinak i jíly nebo h-ný dýmkařské zvané, nechají se nehtem přiladiti tak, že lesknou se silně, zejména za vlhka. Profiznuty nožem jeví rovněž plochu fezu lesklou. Kyselinami polity nešumějí. Páleny silným žárem kyslíkatým vypalují se bíle, a obsahovaly-li zároveň něco více sloučenin železa nežli h-ný kaolinovitě, pálí se i nažloutle, ba i žlutě. Podle výšky ohnivzdornosti užívá se jich ku produkci šamotové, ať tato slouží výrobě kovů, skla nebo účelům chemickým, na př. muflů ku výrobě svítiplynu a j. Z méně ohnivzdorných vyrábějí se obyčejně šamotky. S vodou obtížně rozpadávají se na těsto velice vazné, kterému možno za účelem výroby kamenin anebo fayencí přidati i přes 50% těch kterých součástí neplastických, aby tím i jakost výrobku v té či oné vlastnosti fyzikální pozměniti se mohla. Hlin těchto nachází se zvláště v zemích koruny České na různých místech veliké množství. Tak na př. rozsáhlá ložiska ve třetihorní pánvi třeboňské u Hluboké (Zlivi), u Vildštejna blíže Františkových Lázní, u Plzně, Bechyně (Jehnědlo) a na četných místech jiných.

K hlinám tavitelným počítáme řadu hlin, které již v žáru nad 1000° C začínají silně tuh-

nouti, ztrácejí porovitost, kameněji, až málo stoupajícím žárem tekou i na hmotu sklovitou; proto některé h-ný této skupiny jsou i dobrými glazurami pro zboží v ohni stálé, zvláště přidá-li se jim něco alkalií, potaše, sody a pod. Na různých místech dostávají různá místní pojmenování. Obyčejně obsahují značnější množství uhlíčitanu vápenatého, sloučenin železa nebo jemného i hrubšího písku křemičitého, po případě i živcovitého. Barvy jsou různé, nejčastěji žluté a červenavé, zbarvené hydrátem či kysličníkem železitým, a směsí z těchto dvou barev; řidčeji jsou šedé až černé nebo směsí těchto barev s předeslými. Některé rozpadávají se s vodou velice nesnadno, asi podobně jako velmi plastické h-ný ohnivzdorné, tak že voda musí dříve svrchní vrstvy takměř rozmělniti, aby hlouběji do nitra dostati se mohla. Po úplném proniknutí vodou dávají s touto za to těsto velice plastické, vazné, které hodí se dobře k rychlému vytáčení běžných výrobků hrncářských, a proto h-ný tyto správně zovou se také hrncářskými. Někdy vaznost jejich příliš velká vadí při formování i vytáčení, tak že nutno je míchati s jinými hubenejšími. Naproti tomu jiné rozpadají se s vodou velmi rychle na těsto málo plastické, které vodu rychle vypouští. Výrobky z takých hlin vytvořené schnou oproti výrobkům z hlin dříve uvedených velice rychle. H-ný tyto obsahují také v mechanickém složení veliké procento různorodého písku. Hodí se výborně pro cihlářství k různým výrobkům podle složení svého a fyzikálních vlastností, a proto na rozdíl od předeslých říká se jim často h-ný cihlářské. Jsou-li zvláště jemného složení a dosti stejnorodé a obsahují-li dosti sloučenin kovových, aby při určitém způsobu pálení vypalovaly se barvou příjemnou, pak i pro terracotty, zvláště stavební, jsou cennou surovinou. Nesmějí však obsahovati větší úlomky nebo kuličky vápenité, slinité a koucky kyzů železných, ježto všechny tyto součásti po vypálení celistvost výrobků by rušily. Jemnou moučkou uhlíčitanu vápenatého ve všech částech proniknutý, dávají rovněž surovinu dobrou. Mohou ho obsahovati až 50%, a podle toho dostávají zvláštní pojmenování (odrody alínův hlinitých). S prospěchem lze je míchati s hlinami písečnatými a nevápenatými. Obsahují-li však svrchu naznačené h-ný alkalické sírany, rozpustné skalce nebo kamence, vadí tyto součásti při výrobě cihlářské. K tavitelným hlinám možno ještě připočísti hlínky barevné. Ty vyznačují se krásnou barvou před vypálením i po něm, jemností i stejnorodostí zrna. Některé jsou značně plastické, tak že s prospěchem k různým specialitám použití se mohou. S vodou dobře se rozpadávají a s látkami neplastickými dobře míchají, tak že hlin barevných možno s prospěchem užiti ku výrobě engob (v. t.). Značné jejich množství součástí kovových jest původem menší stálosti v ohni. Citáme sem různé druhy okru žlutých, červených (červenky), zemi sinop-skou, umbru přirozenou a j.

Všechny h-ny jeví některé památné vlastnosti fyzikálně, jež na jiných surovinách sledovati nelze. Jsou to především plastičnost a smršťování. K nim připojuje se vaznost, struktura a barva po vypálení. H-ny rozmělněny určitým podílem vody dávají těsto podržující i sebe menším tlakem určitou vnučenou formu, kteroužto vlastnost jmenujeme plastičností čili tvořitelností. Plastičnost hlin vykládá Aron v základě studií mikroskopických kulovitosti nejmenších částic jemné hmoty hlinité (křemenanu hlinitého). S plastičností souvisí vaznost, která určuje množství součástí neplastických, které možno k té či oné h-ně přimíchati, aby po dokonalem smísení a upracování obou neztratila ještě potřebné k fabricaci tvořitelnosti. Vaznost různých hlin stanovil dr. Bischof, přimíchávaje postupně až ke 100 částí mletého křemene.

H-ny stoupajícím teplem objem svůj oproti jiným hmotám zmenšují (smršťují se). Toto smršťování hlin snadno vysvětliti množstvím vody, kterou h-ny přijati musí, aby vůbec staly se tvořitelný; schnutím přirozeně tuto zase ztrácejí, jako stoupajícím teplem ztratiti musí i vodu chemicky vázanou jak na dvojsilikát hlinitý, tak na hydráty, pokud je ten který druh hlin obsahoval, a tím objem svůj přirozeně menší. Všechny h-ny nepodrží po vypálení své původní barvy. Zvláště jsou to h-ny obsahující značnější množství látek ustrojných, které žárem se ztratí a tím působivost jejich přestává. Žluté hydráty podobně žárem ztrácejí vodu a pfecházejí v červené kysličníky (žluté h-ny po vypálení červené). Má tudíž vliv na barvu po vypálení té které h-ny: 1. chemické složení a 2. i jakost plynů, ve kterých h-ny se vypalují a zvláště ve kterých chladnou. Jsou-li uhlíkaté, změní se značně barva oproti kyslíkatým. Hc.

H. formovací jest druh látek foremních, z nichž se hotoví forma ku slévání kovů. Dle úpravy a účelu rozeznávají se z druhů h-ny form.: h. hrubá, z níž se hotoví zadní části stěny foremí, a jemná, na onu část formy, jež přijde přímo ve styk s roztopeným kovem, líc foremí. H-ny form. nemožno přímo použiti k formování, nýbrž třeba ji předem upravit. Hrubé nečistoty, jako kameny a pod., odstraňují se šlapáním a vybíráním dle citu. Na to se h. mele na mlýnech kolových (v. Dřtidlo), načež se mísí s látkami, jež jí dodávají větší průdyšnosti (sláma nebo seno na krátko řezané, plevy ječmenné atd.), v misidlech, jež jsou buď stojatá nebo ležatá. V nich se hlina promísí několikrát po sobě, aby byla pokud možno stejnoměrná. H. jemná nemísí se na těchto misidlech, nýbrž se pouze mele, načež se plaví v dřevěných nádobách, čímž nečistoty se odstraní.

H. ve stavitelství slove každá t. zv. rostlá země, která neobsahuje v sobě šterku, valounů, kamenitých nebo skalnatých bouli nebo vrstev. Do h-ny náležejí také i všechny druhy černé nebo kypré země. H-ny vyznamenávají se větší nebo menší stlačitelností a proto při zakládání budov v těch místech, kde základ je hlinitý,

musí se pokračovati s největší opatrností. Aby shora vsáklá voda a mráz nemohly škodlivě účinkovati na základ v takové půdě upravený, musí býti základy 1:20 až 1:50 m hluboké a mimo to musí se ještě zpodní vrstvy h-ny prozkoumati, což se železnou zkoumací jehlou státi může. Při kopání základů v h-ně užívá se i takových prostředků, jimiž se stlačitelnost země uměňuje a z nichžto nejvydatnějším bývá skutečné stlačení h-ny. Prostředek ten záleží v tom, že do hlinité půdy zarážejí se dřevěné jehly, které se opět vytáhnou a rezným pískem vysypou. Na takto stlačenou hlinitou půdu možno bezpečně postaviti menší a lehčí stavení. U stavení těžších a větších ponechávají se zaberaněné jehly v půdě a tvoří pak s vrchními na ně položenými prahy tak zv. jehlový ost. Užívá-li se ve stavitelství h-ny jako násypu nad stropy, musí se pečlivě k tomu přihlížeti, aby h. neobsahovala žádných rostlinných látek, aby byla dokonale proschlá a sypká. H-ny užívá se též při stavbách lepeničných, pak jako malty u podfízených nebo prozatímných staveb, dále jako malty při vyzdívání topenišť. Fka.

H. cihlářská. K děláni cihel hodí se obyčejně h. jilovitá, která musí býti tak mastná, aby, jsouc vodou rozdělána v plastičnou hmotu, přijímala čistě na sebe otisky rukou. H. c. nesmí v sobě chovati mnoho písku, zvláště pak žádného vápenitého. Když h. dříve nakopaná v žumpě náležitě se rozležela, odstraní se z ní všechno kamení, »pecky«, jakož i všechny kořinky a jiné rostlinné částky. To děje se u suché h-ny buď prohazováním za sucha tlučené h-ny skrze prohazovačku, nebo prosíváním, u h-ny vlhké, v žumpě vyleželé, šlapáním a hnětením. Ve velkých cihelnách provádějí tuto práci zvláštní stroje. Na podzim kopá se h. do zásoby, vyrovná se do dlouhých hromad, jichž osa klade se asi do směru západních větrů a jichž profil jest takový, aby h. v hromadách promrznutí mohla, načež z jara se propracuje. Od h-ny cihlářské vyžadují se: 1. plastičnost, 2. neproměnitelnost v ohni a 3. čistota. H. c., která v sobě mnoho písku chová, jmenuje se h. hubená nebo krátká a musí se vypíráním (šlemováním) zlepšiti; obsahuje-li však málo písku, slove h. mastná a potřebný písek musí se jí vždy přidati, aby se napotom cihly z ní ražené při sušení netrhaly. Písek, který se k mastné h-ně přidává, má být čistý a křemenitý, poněvadž vápenitý písek napotomním pálením se promění ve vápno a cihly roztrhává, jakmile do zdi přijdou a od vody a malty zvlhnou. Pokud se výroby cihel týče, udává se, že z 1 m³ h-ny možno »raziti« buď 230 cihel nebo 630 tašek. Na cihly ohnivzdorné t. zv. šamotové, jichžto se užívá k vyzdívání ohniště při parních kotlích, při vysokých pecích a vůbec všude, kde jest veliký žár, brávají se h-ny cihlářské, které v sobě nechovají žádných látek, jež by velikým žárem se svaly. Nejlépe se k tomu hodí h. bílá, která, nemá-li se žárem kroučiti, mísí se s prachem rozbitého, z této h-ny vypáleného zboží, jako jsou nepolévané kachle, trouby a pod. Fka.

Hlinai, ves v Čechách, viz Hlíňany.

Hlíňany (*Hlinai*), osada v Čechách u Stadic, hejt. a okr. Ústí n. L., fara Řehlovice, pš. Trmice; 18 d., 132 ob. n. (1890), telegraf a žel. st. ústecko-teplické dráhy (Ústí-Bílina), popl. dvůr se zámečkem Marie hr. Sylva-Taurovcové, mlýn. Stával u statek s tvrzí, na níž r. 1307 seděl Petr Šebif z Hlíňan. Ve století XVI. jmenují se tu Glacové ze Starého dvoru, Kapliřové ze Sulevic, na poč. XVII. st. Hochauzarové z Hochauzu, jimž H. konfiskovány (1623) a prodány Vilémovi ml. Popelovi z Lobkovic, jež je r. 1629 připojil k panství řehlovičskému

Hlince: 1) H., ves v Čechách, hejt. a okr. Kralovice, fara Chříč, pš. Kozlany; 39 d., 267 ob. č. (1890), 17 šk., vápenice, pěstování zelin, zvláště zelí. Opodál někdy farní ves Dolany, nyní myslivna, na Berounce Lejskovský mlýn, Štřimanský ptivoz a popl. dvůr Ptýč. — 2) H., Hlinč (Linschen), osada t., hejt. Teplice, okr. Bílina, fara a pš. Kostomlaty; 9 d., 42 ob. n. (1890).

Hlinč, ves česká, viz Hlince 2).

Hlinčína, osada na Moravě u Přilep, hejt., okr., fara a pš. Holešov; 9 d., 46 ob. č. (1890).

Hlince, správněji Hnilec (v. t.).

Hlinoš (*Lintsch*), osada v Čechách u Jeseně, hejt. a okr. Žlutice, fara Kozlov, pš. Bochov; 9 d., 47 ob. n. (1890).

Hliněná, ves u okr. děčín., viz Hlíny 2).

Hliněná jádra viz Formování.

Hliněná písmena, velká písmena z hlíny zhotovená, jichž se užívá k nadpisům a pod. Hotoví se tím způsobem, že koláče hlíny (velké plástve plastické hlíny) lisem vmačkají se do formy.

Hliněné zboží jest výrobek pórovitý, v nejnižším stupni vývoje neglazovaný, později různými jemnějšími povlaky hlinitými (engobami), po případě tuhovými, opatřený a v dokonalejším stupni glazovaný buď glazurovým sklem bezbarvým, barevným průhledným, neb olovnato-ciničnou glazurou neprůhlednou. H. z. vyrábí se od dob pradávných při žáru poměrně vždy nízkém a tím vysvětluje se svérázná vlastnost tohoto výrobku: pórovitost. Rovněž formou jest oproti hliněným výrobkům jiných odvětví mnohem jednodušší. Formování v prvním počátku dělo se beze všech přístrojů; stačil zajisté různý kulatý tvar přírodní, kolem něhož plastická, vazná hlína snadno se obemknula, celek nějak ještě nožem se upravil a forma nádoby štihlejší neb plošší byla hotova. Později užíváno jednodušších kruhův a k ozdobnějšímu h-mu z. i forem ze křemičitějších hlin, které nadbytečnou vláhu ze hlíny v těsto upravené snadno ssály. Nyní užívá se forem sádrových; jeť výroba těchto vzhledem k dřívějším zajisté mnohem rychlejší a jednodušší. Suroviny, jichž u různých odrůd h-ho z. užíváno, sluší přičísti k nejobyčejnějším hlinám plastickým, které mohou obsahovati i značnější množství látek tavitelných, působících ve snadnější měknutí výrobku ve vyšších zárech a samozřejmě i na větší tuhost a tvrdost i v ohni

slabším. Tak příkladem h. z. ze surovin proniknutých značnějším množstvím (aspoň kolem 15%) zvláště jemného uhlíčitánu vápenitého (usazeného z kyselých roztoků vápenatých a ve velmi řídkých případech jinak vtroušeného) již v červeném žáru nabývá značné zvonivosti a tuhosti, kdežto suroviny neobsahující vápno, ani jiné alkalie, aspoň ve formě živců, v takém žáru dávají výrobek velmi porovitý, nepevný, a jsou-li glazovány běžnými glazurami h-ho z., jeví i tyto mnoho značných trhlin, které časem se rozšiřují a snadno odpadávají. Proto zvláště jemné šedé hlíny tavitelné, jichž na mnohých místech se užívá k výrobě jemnějšího zboží cihlářského, rovněž dobře se hodí k výrobě h-ho z. Ovšem k této ve mnohém směru velmi jednoduché výrobě třeba jest suroviny předem upravení. Hlíny ponechají se účinkům ovzduší, aby větříce buď některé látky chemicky proměnily, nebo, pokud chovají značnější počet hmot ústrojných, těchto z části pozbyly. Mají-li vody vrchní nebo spodní dostatečnou propustnost v ložiskách hlinitých, upraví se po většině vyluhováním suroviny tyto ve mnohých případech k výnosnějšímu použití. Obsahují-li hlíny takové ještě značnější množství připlaveného jemného písku, snáší h. z., ve struktuře stěpu hrubší, tím snadněji změny temperatur a jako nádoby kuchyňské oproti jiným druhům výrobků hliněných jest trvalejší. Nepraská však snadno při přechodu z horka do studena a byla-li předem glazura se stěpem dostatečným zárem spojena, netrhá a neodpryskuje ani tato. Nejlepším druhem h-ho z. jest tak zvané »boleslavské«, které v zemích českých již v min. století hojně se vyrábělo a v četných případech úplně neporovitým stěpem ku kameninám se počítalo. Dnes na severu i jinde v Čechách hojně se vyrábí zboží se stěpem pórovitým, silně křemičitým a bezvápenatým. Hrubší struktura činí zboží toto k účelům kuchyňským spolu s glazurou alkalickou a živcovitou zvl. působí, nemožouc při vaření v roztok pouštětí nijakých součástek, které by zdraví lidskému škoditi mohly, jako v některých jiných případech se děje. — H. z. glazuje po většině v barvách žluté a hnědé, řídkěji zelenavé. Vyzdobuje se na různých místech rozličně a podle toho dostává zvláštní případ místní pojmenování: selská majolika, zboží znojemské, kolomyjská majolika, švýcarská atd. Vyzdobuje se po většině barevnou engobou, t. j. směsí hlinitou různými kyslíčníky kovovými různě zbarvenou, která potahuje se pak bezbarvou glazurou, po případě olovnato-alkalickou. Různé jednoduché ornamenty se vřypou do engoby, pod níž jest vrstva stěpu jiné barvy (obyčejně bělavé nebo nažloutlé), na způsob sgrafít a potom glazují se glazurou plně průsvitnou, různobarvou. Vyškrabaný ornament jest vždy světlejší nežli engobová půda, a byla-li průsvitná glazura případně barevná, vhodně volena, aby barva ornamentu s půdou engobovou dobře harmonovala, lze docílití takto velice jednoduchou technikou značných efektů. Tak šťavnatá zelená glazura průhledná,

složení: 65 dílů minia, 35 d. křemene, 3 d. kaolinu, 2 d. živce, 4 d. okují měděných, 2 d. okují železných a 4 d. boraxu, na červené hlíně, na kterou použijeme bílé engoby složené z jakékoliv bílé se pálicí hlíny, ve případě spolu se křemenem, vytvoří souladné barvy zelené na černé půdě. V jiných případech zdobí se h. z. ještě za vlhka barevnými ornamenty, tvořenými tenkým proudem barevné směsi hlinité z nádobek různé upravených. Na některých místech užíváno rohů na dolním konci tenkým otvůrkem opatřených, jímž zrovna mohla barevná tekutina vytékati na nádoby vytočené nebo vyformované. Hrnčič arci musil mítí tolik nádobek — v novější době ovšem mnohem účelněji upravených —, kolik barev ku své výzdobě potřeboval. Zvláště zajímavé h. z. s jemným porozuměním nejjednodušší barevné výzdoby jest z Heimbachu u Thunu (majolika švýcarská). Buď jest tu půda pro výzdobu černá nebo bílá, na níž zdobí se co nejjednodušší květinou a různými ornamenty, zvláště na textilní výzdobu vším upomínající; na př. vytočený talířek neb jiná nádobka ze hlíny červené potáhne se nejprve vrstvou černé engoby manganové a na tuto nádobkou nálevkovitou stejným proudem vnáší se v ornamenty jiná barevná engoba, případně se květinová výzdoba vyškabe a do míst příslušných vnese. Pro jemnější druhy potáhne se černá engoba ještě bílou hlinou, která se zpodní po vypálení stejně se smršťuje. V této bílé vrstvě vyškabou se kontury květinové nebo jiné až na vrstvu černou a v případě, že i tato až k červenému základu jest proškrabnuta, opraví se toto glazurou, která z tmavé vrstvy manganové i tuto zalila. V příslušná místa listová vnesena engobová směs zabarvená: pro zelené slouč. mědnatými, v jiná modrá s kobaletem (zvláště smaltem), žluté vytvořená sloučeninami antimonu a k barvám červeným vzaty hlíny červené. V technice vyškabování ornamentální výzdoby pracováno v Čechách již v dobách starších — a dodnes na mnohých místech h. z. podobně se vyrábí. Mezi h. z. počítá se vedle toho, co uvedeno: cihly, řázonové kusy, tašky, dlaždice, hlíněné roury, zboží hrnčičské, kachle. Hc.

Hliney, ves v okrese litoměřickém, viz Hlinná 1)

Hlinice, Linice, ves v Čechách, hejt. a okr. Tábor, fara Chotoviny, pš. Ratibořské Hory; 35 d., 301 ob. č. (1890), pobl. dvůr a myslivna Jana sv. p. Nácherného a samota Boubín.

Hlínk viz Aluminium.

Hlínk: 1) H., v Hlínkách, osada v Čechách u Lukavice, hejt. Chrudim, okr. Nasevrky, fara Žumberk, pš. Slatiňany; 14 d., 107 ob. č. (1890).

2) H., ves slezská, viz Hlinka.

Hlínky, osada na Mor., hejt. Hranice, okr. Lipník, fara a pš. Osek; 22 d., 153 ob. č. (1890).

Hlinka, povšechný název sloučenin hlinitých, přísadami různé zbarvených, jež následkem nepatrné tvrdosti snadno se otfrají; užívá se jich buď přímo, pouze s mechanickou úpra-

vou, nebo podrobují se též změnám chemickým. Ze známých druhů h-nek jsou rozšířeny: H. žlutá, obsahující kysel. křemíkovou, užívá se buď jako prášek, jenž se získá mletím a plavením surové h-ky, nebo tak, jak se nalézá v přírodě. Upotřebuje se k nátěrům na domy, k malování pokojů, k barvení suken, koží, jako přísada při výrobě zeleného skla a pod. H. červená jest zbarvena kysl. železitým; před užitím se rozmělní a plaví, do obchodů přichází buď v podobě roubičků (tužky červené) nebo jako prášek. H. bílá obsahuje za přísadu sloučeniny vápenité, křemičité a pod.; užívá se jí k leštění kovových předmětů, k cidění mastných skvrn a j. Pak jsou h. sienská (*terra di Siena*), ze Sieny v Itálii, skládající se hlavně z vodnatého křemičitanu železitého, hnědožlutá, pálením hnědá a sloužící za barvu malířskou, dále odrůda hlíny zv. bolus (v. t.), umbra, h. zelená a j.

Hlinka, Hlíník (*Glemkau*), mor. enklava ve Slezsku, hejt. Krnov, okr., fara a pš. Osoblaha; 71 d., 477 ob. n. (1890), kaple sv. Valentina, 1řf. šk., mlýn.

Hlinka Vojtěch viz Pravda Frant.

Hlínky (*Leimgruben*), ves v Čechách, hejt. Karl. Vary, okr. a pš. Bečov, fara Stanovice; 70 d., 533 ob. n. (1890). Nedaleko veliké ložisko hrnčičské hlíny a kaolinu.

Hlínky, osada na Moravě, hejt. a okr. Litovel, fara a pš. V. Senice; 10 d., 70 ob. č. (1890).

Hlinná: 1) H. (*Hliney*), ves v Čechách, na svahu Hradištského vrchu, hejt., okr., fara a pš. Litoměřice; 71 d., 367 ob. n. (1890), 2řf. šk., ložisko hněd. uhlí (nedobývá se), sadařství. — 2) H., ves t. v okr. děčínském, viz Hlíný 1).

Hlinné: 1) H., ves v Čechách, hejt. Nové Město n. M., okr. Opočno, fara a pš. Dobré u Dobrušky; 78 d., 465 ob. č. (1890), mlýn Panský, sadařství, tkalcovství a slabé ložisko žel. rudy. — 2) H., osada t. u Jemnice, hejt. a okr. Planá, fara Tisová, pš. Sedliště Staré; 11 d., 43 ob. n. (1890).

3) H., Hlinný, ves na Moravě, hejt. Nové Město, okr. a pš. Žďár, fara Jámy; 57 d., 304 ob. č. (1890). — 4) H., ves t. v okr. velkomeziříčském, viz Hlíný 2).

Hlíný, ves na Moravě, viz Hlinné 3).

Hlínomazl, femeslníci mazáním hlíny se zaměstnávající. Bývali to obyčejně tovaryši hrnčičští. Práci jejich bylo vymazávati pece, kamna, podlahy a j.

Hse.

Hlínová, také Baščica, osada ve Slezsku u Janovic, hejt. Těšín, okr. Frýdek, fara Skalice, pš. Baška; 41 d., 223 ob. č. (1890).

Hlínoviště (*Leimgruben*), osada v Čechách, hejt. Mnich. Hradiště, okr., fara a pš. Bělá u Bezděže; 55 d., 76 ob. č., 242 n. (1890), 1řf. šk.

Hlínsk, město ruské, viz Glinsk.

Hlinsko: 1) H., starobylé okr. město na řece Ohebece čili Chrudimce, 568 m n. m., má 533 d., 3478 ob. č. (1890), okr. soud, obec. 5řf. školu s 3 pobočkami, chlap. měšť. 3řf., pokrač. šk. průmysl. s obchodním odděl., kurs tkalcovský, poštu, telegraf, stanici sev.-záp. dráhy, ústav chudých. Části města: Záměstí, Náměstí,

Olsínky, Betlem, Strana, Draha, Vrtilka; předměsti: Čertovina, Rataje a Lázně. Dřívě nejvíce vzkvétalo zde hrnčířství, vedle něho plátnictví, jež omezeno jest zrušením dodávek pro vojsko a vzrůstajícím se tkalcovstvím, provozovaným ve 12 větších továrnách a j. (samet, látky na nábytek, plyvky, koberce, plyše, plaidy a j.), hlavně pro vývoz do Bulharska, Srbska, Rumunska, Turecka, Indie, Tunisu, Itálie a j. Továrna pro obuv a různé kožené potřeby vojenské dodává pro bulharskou a pro rakouskouherskou armádu. Rukodilná výroba plátů, ocelových nožů, železek na sirky, hašičského náčiní, tkalcovských strojů a stavů, 2 válcové a 2 americké mlýny, barvírna, 2 cihelny, štukatérství, dýmkařství, řezbářství, plníkářství a j. Jsou zde 4 živnostenská sdružení. Trhy týdně na potraviny, 4 výroční. H-kem vede aerární silnice poličsko-pisecká, okresní silnice jsou ke Kameničkám a Svratce s odbočkami k Českému Heralci a k Vortově a okresní silnice k Trhové Kamenici s odbočkou k Bystřici, silnice k Ranné s odbočkou k Chrasti, nádraží a j. Na stanici Severozáp. dráhy (pardubicko-německobrodské) soustřeďuje se vývoz dříví a dřevěných (zboží hračkářské, nádoby a nářadí dřevěného, opálek, lubů, trakařů a j.) a tkalcovských výrobků. V H-ku je pošta, telegr., obc. a okr. hospodář. záložna, museum okr. hlíneckého s knihovnou. Farní kostel Narození P. Marie z r. 1753 chová staré památky: kostelní zvony, z l. 1520 (ulitý mistrem Danielem z Kutné Hory) a 1617, a křtitelnici z r. 1628. Na hřbitově hlíneckém je hrob Ant. Línska, učitele Havlíčkova. Při škole hlínecké působil (1583) hudební skladatel Adam Beran Mělnický, v nové době spisovatelé Alex. Dunder, Fr. Bayer, K. V. Rais a j. Zdejšími rodáky jsou spisovatelé Karel a Bohumil Adámkové. H. s okolím přináleželo za starodávna k Vraclavsku, jež bylo částí území Slavnickovců a později, byvši připojeno ku knížectví Českému, náleželo v XIII. stol. s Časlavskem a Chrudimskem v úděl Děpolticů. Dle pověsti založili H. hrnčíři, kteří tu našli bohaté ložisko hlíny hrnčířské. Nejstarší zachovaná zpráva listinná o Hlínecku je z r. 1242 (o lese slubickém u Hlinska, silva Zlubbichki). Kolonizováno dílem po Ohebec (1144 Kamenica), dílem i z vých. strany. Nejstarší osazení na Hlínecku je pomezí hradiště Zkamenělý zámek u řeky Svratcavy (vl. 1048, 1278 Zvratkou zvané). O starobylosti H-ka svědčí nález předhistorických památek r. 1873. Roku 1350 H. připojeno k biskupství litomyšlskému. V XV. stol. splynula s H-kem ves (jestě r. 1392 zvlášť uváděná) Strana. H. sdílelo osudy panství rych-

burského. H. má stejný znak (půl koně v červeném poli korunovaném, vyobr. č. 1714.) se znakem pánů z Pardubic a j. Smil Flaška z Pardubic a na Rychmburce prodal (vlastně k věrné ruce odevzdal) r. 1392 s Rychmburkem městečko H. a j. Otě z Bergova a Bočkoví z Poděbrad v 10.000 kop. bez výmink. Arnošt Flaška přijal r. 1413 na své dědictví, zejména též na H. tvrz a městečko, Čeňka z Veselé, Střížka z Koloděj a V. Frcuchera z Paběnic na pravý spolek. Na odvetu, že dopustil Flaška u Chotěbofe a j. pobiti Táboru, udeřil do jeho panství Žižka na pochodu k Moravě. Oldřich Vavák z Hradce táhl se svými H-kem k Vys. Mýtu, kdež se s ním spojil. R. 1425 vtrhli Táboři opět na panství a odevzdali hrad Rychmburk svému hejtmanu Jiřkovi Kroměšínovi z Březovic. R. 1443 stvrdil Jan Pardus z Vratkova kup rozlehlých pozemků Balkovských, jež H. koupilo si od Arnošta Flašky z Pardubic. Uvedl k farám na celém panství Pardus kněze husitské. Po Vilémovi Pardusovi z Vratkova měla zboží toto Anežka z Chlumu, jež je r. 1500 odkázala Jindřichovi z Valdštiny a na Skalách, jež r. 1511 H-ku poskytl některé výhody. Jeho synovi Vilémovi bylo r. 1547 pro odboj konfiskováno mimo jiné i clo v H-ku, kudy od starodávna vedla cesta z Chrudimska za Hlínecká Hradiště na Moravu. V XVI. stol. byla v H-ku královská pomezí celnice. R. 1552 zastaveno H. a okolí poručníkem dětí Zikm. Robmhápa ze Suché a r. 1558 prodáno panství Rychmburské Zdeňkovi Berkovi z Dubé a Lipého. Prvý katolický kněz zřízen pro H. a Skuteč společný r. 1624, r. 1694 zřízena v H-ku kaplanka. R. 1656 obdrželo H. od Bohusl. F. Berky z Dubé, jemuž značný obnos půjčilo, prodej vína, polovici cla, vážně, odumřt. Fr. A. Berka potvrdil Hlíneckým výsady a dal jim právo dohledu k dvorům v Přerostlém a ve Lhotách, avšak hejtman rychmburský Samuel Albrecht pobral H-ku mnohé výsady a staré knihy purkrechtní, tak že nejstarší zachovaná kniha zápisní je z r. 1585. R. 1710 stvrдила Fr. Roz. B. Berková H-ku jeho výsady. Její dědic V. Albr. z Vrba prodal panství Václavu Norb. Okt. ze Vchynic r. 1718 a Filip hrabě Kinský ze Vchynic r. 1823 Alexandru z Thurn-Taxisů. Královské majestáty zachovány jsou z r. 1568, 1728, 1762 a j. H. bylo v XVII. stol. ochranným městem, r. 1821 zřízen magistrát. Trpělo velice válkami, zejména v XVII. stol. Švédy, r. 1742 Sasy, později Bavyry, Francouzi, Prusy. — Srv. K. Adámek, K dějinám H-ka a okolí (1872); týž, Chrudimsko (1878); K. V. Adámek, Paměti o školách v okrese hlíneckém (1891). — Okres hlínecký má na 173 km² 19.207 obyv. (9125 m., 10.082 žen, 17.239 katol., 1829 evang., 116 židů, 23 jiného vyznání, z 19.195 příslušných bylo 19.161 Čechů a 34 jiné národnosti. KVA.



C. 1714. Znak města Hlinska.

1350 H. připojeno k biskupství litomyšlskému. V XV. stol. splynula s H-kem ves (jestě r. 1392 zvlášť uváděná) Strana. H. sdílelo osudy panství rych-

2) H. (Hlinz), osada t. u Vrat, hejt. a okr. Budějovice, fara Dobrá Voda, pš. Rudolfov; 20 d., 44 ob. č., 130 n. (1890), kaple Nejsv. Trojice.

3) H., ves na Moravě, hejt., okr. a poš. Holešov, fara Bylavsko; 60 d., 379 ob. č. (1890).

žel. stanice sev. dr. cis. Ferdinanda (Hulín-V. Mezifčí), stranou popl. dvůr a myslivna Lipiny. — 4) H., far. ves t., hejt. Hranice, okr. a poš. Lipník; 54 d., 313 ob. č. (1890), kostel sv. Bartoloměje, ztř. šk. a popl. dvůr. R. 1391 jmenuje se Jindřich z H-ka jako jeho majetník.

Hlinský, paseky na Moravě, hejt. Valaš. Mezifčí, okr. Vsetín, fara Pržno, poš. Jablunka; 19 d., 122 ob. č. (1890).

Hlíný: 1) H., Hlinná, Hlíněná (*Gleimen*), ves v Čechách, hejt. a okr. Děčín, fara Javorý, pš. Podmokly; 31 d., 169 ob. n (1890). R. 1687 ves úplně vyhořela.

2) H., Hlinné, osada na Moravě u Horní Libochové, hejt. a okr. Vel. Mezifčí, fara a pš. Křížanov; 7 d., 47 ob. č. (1890).

Hlínz, ves česká, viz Hlinsko 2).

Hlístek řepní viz *Heterodera*.

Hlístové obli (*Nemathelminthes*), třída červů (*Vermes*) zahrnující většinou tvary cizopasně ve zvířatech (obratlovcích i bezobratlých), menšinou v rostlinách neb volně žijící ve vodách sladkých i v moři, ve vlhkém ústředí (bahně, zemi), v látkách se rozkládajících. Tělo jejich jest jednoduché, nečlátkované a oblé, bývá válcovité, větvenovité, až nitkovité nebo vlasovité. Kryto jest kutikulou namnoze tuhou, vrstevnatou, hladkou neb příčně skrouženou. Pod ní jest jednovrstevná hypodermis, složená z buněk s více méně zřetelnými hranicemi, namnoze až splynulých ve hmotu zrnitou se vtroušenými jádry. Pod hypodermis rozkládá se jediná vrstva svalů, a sice podélných. Každý sval utvořen z jedné buňky a má na straně k hypodermis hmotu stažitelnou (složenou ze stažitelných vláken, fibrill), pod ní pak plasmu s jádrem. Vrstva svalů není souvislou, jsouc přerušena hranicemi označenými ztloustlou hypodermis a probíhajícími uprostřed strany břišní a hřbetní a středem obou bočných stran těla (čáry břišní, hřbetní a obě postranní). K těmto čtyřem hranicím připojují se někdy další, probíhající jednak mezi postranními a břišní, jednak mezi postranními a hřbetní (vedlejší čáry postranní). **H. o.** mají význačné nervstvo skládající se především z prstence jícnového a z pásem podélných. Prstenců jícen obejmá jící bývá po stranách uzlinovitě združen i vysílá do předu větší počet kratších větevek nervových, do zadu pak z něho vybíhá pásmo hřbetní uložené v čáře hřbetní a pásmo břišní probíhající v čáře břišní a v zadu se vidlicí. K oběma pásmům připojeny ještě bývají dvě kratší pásma postranní vystupující po stranách z prstence a krátce probíhající do zadu v čarách postranních. Břišní a hřbetní pásmo spojeny bývají více méně pravidelně příčnými větvemi či spojkami commissurami). Ústrojí s myšlové jest tu chudé a primitivní, vedle hmatových bradavek, ostenců a pod. všeobecně rozšířených vyskytují se někdy (u volně žijící čeledi *Eupoilidae*) skvrny oční.

Soustava zaživací bývá pravidlem vyvinuta, jen někdy zakrňuje částečně (řít schází, na př. u čeledi *Mermithidae*) neb úplně. Roura

zaživací, probíhající rovně středem těla, počíná na předě ústy. Okraj úst bývá ozbrojen bradavkami, pysky, fidčejí štětkami a pod., rovněž bývá vystrojena dutina ústní různě utvářenými výrůstky. Za dutinou ústní sleduje delší jícen, k ssání uzpůsobilý, namnoze silně svalnatý, uvnitř silnou kutikulou vyložený a na zadě se odčleňující v jednoduchou, někdy dvojitou naduženinu. Za jícnem sledující žaludek střední jest rovný, dlouze válcovitý, stěna jeho, beze svalů, tvořena z jedné vrstvy buněk. Roura zaživací zakončuje se řítí otevírající se před koncem těla na straně břišní nebo na konci těla. — **H. o.** mají prostornou dutinu tělní, krevní soustava schází. Vyvinuto jest ústrojí vyměšovací, jež jest pro ně zvláště význačno, jehož však souhlasnost vzhledem k jiným skupinám živočišným dosud jest záhadna. Složeno jest ze dvou kanálků, z nichž každý probíhá v postranní čáře tělní, oba pak se na předě těla spojují ve společný vývod, jenž vyústuje otvorem středním na straně břišní. U některých tvarů (z čeledi *Eupoilidae* a *Anguillulidae*) na místě tohoto ústrojí vyvinuta bývá zvláštní žláza, tak zv. břišní. Někdy vyskytují se žlázy slinné, ústící do přední části roury zaživací, u některých tvarů (hlavně v čel. *Eupoilidae*) vytvořeny jsou v zadku žlázy t. zv. ocasní, vylučující hmotu lepkavou. — **H. o.** jsou až na jisté výjimky (srv. Haďátka a *Heterogonie*) pohlaví odděleného. Zřejmě tu bývá dvojtvarnost pohlaví, samečkové bývají menší samiček, mívají často zadek jinak utvářený, k břišní straně stočený, s řadami bradavek, jichž počet a seřazení bývá dobrým znakem soustavným. Zajímavý případ pozorován v čel. *Trichotrachelidae*, kde u druhu *Trichosomum crassicauda* Bellingh. nalezen bývá sameček zalezlý v pochvě a děloze. — Žlázy samičí jsou nepárovité. Varle mívá podobu rourky na vrcholu uzavřené, někdy značně vinuté; obsahuje osu (*rhachis*), na níž, počínajíc od slepého konce rourky, nalézají se postupná stadia vývoje buněk chámových. Ústí do podlouhlého vaku chámového, jenž krátkým vývodem (*ductus ejaculatorius*) vchází do kloaky, společného to vývodu s rourou zaživací. Nad kloakou ve zvláštní vychlípenině nalézá se pomocné ústrojí pářící. Jest to buď jeden bodec chitinovitý (*spiculum*) nebo dva, jež mohou pomoci svalů do kloaky a ven vyniknouti. Někdy připojuje se k nim vedlejší část chitinovitá, po níž se posunují. Někdy bodcové ústrojí schází, jindy bývá vyvinuto na místě něho jiné pomocné ústrojí, zvoncovitá vychlípenina zadku (t. zv. bursa u měchovců). Žlázy samičí jsou párovité. Vaječníky jsou rourkovité, na vrcholu uzavřené, mnohdy značně vinuté, obsahující osu se vznikajícími vajíčky. Prodlužují se ve vejcovody a tyto v rozšířené delší dělohy, jež obě spojují se v kratší společnou pochvu, někdy značně svalnatou, ústící ven na straně břišní uprostřed těla nebo dále odtud ku předu neb do zadu. Někdy vývodní otvor žlaz samičích zakrňuje (rod *Ichthyonema*, *Filaria medinensis*)

a zárodky mohou se dostat na venek toliko protržením stěny těla matečného. Chámové buňky bývají hruškovité, cylindrické a j. podoby, obsahující plasmu se zřetelným, lesklým jádrem. Vývoj buněk pohlavních, zrání, oplození a ryhování vajíčka, dá se u některých tvarů dobře sledovati, což bylo nověji předmětem vynikajících prací, jež přispěly značnou měrou k objasnění těchto základních jevů biologických. Samičky namnoze kladou vajíčka tvrdoblaná, obsahující někdy zárodek s více méně pokročilým stavem vývoje. Samičky některých tvarů jsou živorodé. Vývoj děje se namnoze proměnou provázenou opětovným svlékáním kutikulárním. Nejjednodušší bývá u volně žijících, u některých tvarů řadících se k volně žijícím spojen jest se zajímavým jevem, heterogonií (v. t.). U cizopasných tvarů bývá složitý a rozmanitý. U některých tvarů (z čel. měchovců a škrkavek) byla pozorována volně žijící larva podobná hadátkům (rhabditové stadium, ve vodě, bahně a pod. žijící). K úplnému vývoji bývá někdy třeba postupného stěhování do dvou hostičích zvířat (příkladem měchovec *Cucullanus elegans* Zed.), někdy mladá stadia žijí jinde v těle téhož hosta nežli dospělí (příkladem měchovec *Stelostomum equinum* Duj.), jindy v podobném případě mohou mladá stadia (v ochranné bláně prodlévající) jen tehdy dále se rozvíjeti v dospělé jedince, když trpné ocitla se v těle jiného příslušného hosta (příkladem trichiny), u některých tvarů konečně pokročilé stadium opouští tělo hostičích zvířete a žije volně, dospívajíc pohlavně (v čel. *Mermithidae*). H. o. zahrnují v sobě mnoho rodů a více než 1000 známých druhů. Radívají k nim také vrtejše (*Acantocephala*) a stru novce (*Gordiidae*), jež jsou však ústrojnosti tak od nich odchylné, že nutno jest pokládati je za skupiny zvláštní, samostatné, i bude o nich v příslušných heslech pojednáno. Mezi hlísty oblé řadíme následující čeledi: 1. *Enoplidae* (mořská hadátka), 2. *Anguillulidae* (hadátka), 3. *Mermithidae*, 4. *Filariidae* (vlasovci), 5. *Tricho-trachelidae* (tenkohlavci), 6. *Strongylidae* (měchovci), 7. *Ascaridae* (škrkavky). — Srv. Diesing, Revision der Nematoden (Sitzungsber. der math-naturw. Klasse der Akad. d. Wiss., sv. 42, Vídeň, 1861); A. Schneider, Monographie d. Nematoden (Berlín, 1866); R. Leuckart, Die Parasiten des Menschen (Lip., 2. vyd. 1879 a násl.). Sc.

Hlístové ploši (*Plathelminthes*), tř. červů (*Vermes*) z hrnující v sobě volně žijící ploštěnky a cizopasně motolice a tasemnice. Tělo jejich jest souměrné k ose podélné (předozadní), bývá pravidlem splotěné, více na straně břišní než hřbetní, typický tvar převládá zvláště u ploštěnek; nalézáme však i výstřední tvary listovité (mořské ploštěnky) a naopak i táhle přiblé (některé ploštěnky a motolice). U tasemnic bývá tělo tkanicovitě, namnoze článkované, a to tak (pojato jsouc jako trs jedinců), že rozeznáváme hlavičku s krčkem (scolex) a řadu článků (proglottidy). Stěna tělní tvořena jest u ploštěnek typickým epi-

thelem obrveným, u motolic a tasemnic vytvořuje epitel kožku povrchní (kutikula) více méně tuhou a namnoze jemně pórovitou. Ve stěně bývají jednobuněčné slázky, u ploštěnek vznikají v ní buňky obsahující věténkaté ostence (rhabdity) a někdy i buňky žahavé. Význačna jest pro mnohé hlísty ploché přitomnost ústrojů připínavých (přissavek, háčků, lišten a j.), určitě uspořádaných na povrchu těla podle skupin a tvarů. Svalstvo u nich vždy bývá vyvinuto, i rozeznáváti možno svalstvo stěny tělní, dorsoventrální, a ústrojů vnitřních. Svalstvo stěny tělní jest vrstevně uspořádáno, možno rozeznávati vrstvy příčné, podélné a šikmé; sled i četnost těchto vrstev různá se dle skupin. Svalstvo dorsoventrální rozpínajíc se mezi stěnou hřbetní a břišní probíhá tělem směrem svislým i seřaduje se přeřádkovitě, kde tomu podnět dává uspořádání ústrojů vnitřních. H. p. nemají pravé dutiny tělní, i jest tělo mezi stěnou tělní a vnitřním ústrojím vyplněno pletivem pojivým (parenchym, reticulum), různě utvářeným, obejmajícím namnoze větší či menší dutiny (lacuny) naplněné tekutinou tělní. — Nerstvo jest vyvinuto u všech hlístů plochých i přimyká se uspořádáním svým jednak k vyšším lácovcům (u mořských ploštěnek), jednak blíží se odtud přechodně k uspořádání panujícím u typických červů. U mořských ploštěnek jeví se v podobě spleťtité, celým tělem rozprostřené síť, jejíž hlavní větve stýkají se sice paprskovitě v ústřední uzlině (mozkové), nicméně však dávají namnoze vyniknouti trojím páru hlavních větví, totiž břišním, postranním a hřbetním. U ostatních ploštěnek a motolic posunuto místo styku hlavních větví (kommissury, uzlina mozková) na přídu těla, kdež bývá hlavní místo čidel. Z hlavních větví nejmohutnější vyvinut tu bývá pár břišní, ostatní méně (mnohé motolice) nebo velmi nepatrně; síťivo spojně pak redukováno bývá na větveky vycházející z hlavních větví a spojky spojující na způsob přiček žebříku buď jen hlavní pár břišní (větvoštěvné ploštěnky) nebo prstencovitě páry veškery (mnohé motolice). U tasemnic konečně hlavní větve omezeny na pár postranních větví, probíhajících veškerymi články těla a sbíhajících se v hlavičce v příčnou spojku (kommissuru mozkovou), kdež sbíhá se i několik párů menších větví průběhem svým omezených pouze na hlavičku. — Čidla hlístů plochých namnoze jsou na stupni prvotném, nejvíce vyvinuta jsou u tvarů volně žijících (ploštěnek), méně u motolic, u tasemnic jsou potlačena. Oči nalézáme u ploštěnek, zevně cizopasných motolic a u larev vnitřně cizopasných motolic. Ač původem ektodermální, umístěny jsou namnoze pod epitelem stěny tělní, a to buď párovitě na příde tělní nebo u větším počtu na příde tělní, ano i na celém okraji těla (u mnohých ploštěnek mořských a větvoštěvných). Složením jsou buď pouhé skvrny pigmentové nebo již s tělesem světlo lámajícím, konečně i povahy dosti složitě (hlavně u ploštěnek mořských a větvoštěvných). Sluchové

ústroje v podobě váčku s tělískem sluchovým (otolith) nalézáme u některých ploštěnek. Za hmatové ústrojí považovati jest párovitá tykadla mořských ploštěnek a vychlíplitelný ry-pák jistých ploštěnek rovnostfevných (čeled *Proboscidea*). Konečně u některých ploštěnek vyskytují se na předě těla namnoze párovité jamky s brvami vířivými spojené pomocí nervu s uzlinou mozkovou. Činnost jejich dosud jest záhadná, možno však za to míti, že přísluší jim vnímati povahu obklopujícího je ústředí. Zaživací ústrojí hlístů plochých, odpovídajíc gastrovasculárnímu ústrojí láčkovců, jest vyvinuto u motolic a většiny ploštěnek, potlačeno úplně u tasemnic, kdež živné šťávy přiváděny jsou způsobem endosmotickým celým povrchem těla dovnitř. U jedné skupiny ploštěnek (*Acoela*) vyvinuta jsou pouze ústa neb ústa s jícnem a činnost zaživací přenesena na parenchym tělní. Kde ústrojí zaživací vyvinuto, možno rozeznávat ústa, jícen a část střevní, jež, nemajíc fity, zakončuje vždy slepě. Ústa nalézají se na straně břišní, buď uprostřed (což zdá se býti polohou původní) nebo posunuta ku předu neb i do zadu. Jícen bývá namnoze svalnatý, u ploštěnek různě upravený a namnoze vězící ve zvláštní pochvě. Část střevní v případě nejjednodušším jest pouhou slepě končící rourou (rovnostfevné ploštěnky) nebo s postranními slepými výběžky nebo jest dvojvětevná (u motolic) neb trojvětevná (větvořfevné ploštěnky) nebo paprskovitě mnohovětevná (mořské ploštěnky č. Polyclada). V posledních třech případech mohou se větve dále druhotně i mnohotně rozvětvořvati, někdy s posledními výběžky svými síťovité splyvati (u mořských ploštěnek). U některých mořských ploštěnek (*Yungia, Cycloporus*) výjimek otevřívá se část střevní konečnými výběžky svými pomocí pórů na venek. — Soustava krevní není u hlístů plochých vyvinuta. — Ústrojí vyměšovací vyvinuto u všech hlístů plochých a shodnou povahou svou nejvýznačněji dokládá jejich jednotnost. Jest to soustava tenkostěnných, průzračných kanálků, rozkládajících se po celém těle, v parenchymu a mezi svalstvem tělním. Možno rozeznávat kanálky prvotné, ústící do hrubších, jež opět sbírají se do hlavních větví sběracích, ústících na venek otvory ve stěně tělní. Prvotné kanálky slepě zakončují dutou buňkou, rozvětvořující se zevně do parenchymu tělního a obsahující uvnitř dutinku s chvostkem vířivým a otevřenou do kanálku. Chvostky vířivé i souvislé obrvení možno někdy pozorovati též v průběhu kanálků. Hlavní větve sběrací bývají zřídka jednoduché, namnoze jsou párovité, někdy i mnohočetně párovité (u některých tasemnic). Otvory vývodní jsou buď jednoduché, buď párovité neb mnohočetně párovité. Někdy vedle hlavních otvorů jsou vedlejší otvorky. Jsou to četná, po těle roztroušená ústí krátkých větevek odbočujících od hlavních větví sběracích. Uspořádaní hlavních otvorů vývodních na těle jest podle skupin a tvarů velmi rozmanité. U motolic mnohých a tasemnic ústí hlavní větve

sběrací do stažitelného váčku otevřívajícího se na venek na konci těla (u tasemnic na nejstarším článku). H. p. jsou obojetníky až na nepatrné výjimky mezi motolicemi a ploštěnkami (*Gynaecophorus, Microstomidae*). Poměry žlaz pohlavních bývají rozmanité a namnoze složité, u žlaz vaječných složitější než u chámových. — Žlázy chámové jsou buď rozštěpeny v četné kulovité shluky, rozseté v parenchymu po celém těle (mořské, větvořfevné a některé rovnostfevné ploštěnky, tasemnice) nebo zhuštěny v párovitá tělesa, nedělená, laločnatá nebo rozvětvená (mnohé ploštěnky rovnostfevné, motolice). Poměry žlaz vaječných jsou význačně nejlépe u rovnostfevných ploštěnek, kdež u některých jest prostý (jednoduchý nebo párovitý) vaječník, u jiných jednoduchý nebo párovitý vaječník, v němž jedna část vytvořuje buňky zárodečné (vajička), druhá část živný pro ně žlutek, u nejmnožších konečně štěpí se vaječník na žlázy zárodečné (jednoduché nebo párovité a obyčejně nedělené) a na trsy žlutkové (párovité a obyčejně laločnaté nebo rozvětvené). Poslední poměr (rozdělení žlázy vaječné) panuje dále u větvořfevných ploštěnek (pár nedělených žlaz zárodečných a párovité rozvětvené trsy žlutkové), u motolic (jednoduchá žláza zárodečná a párovité rozvětvené trsy žlutkové) a u tasemnic (párovité žlázy zárodečné, laločnaté nebo rozvětvené a jednoduchý trs žlutkový nebo párovité trsy, rozvětvené až rozštěpené v četné kulovité shluky). U mořských ploštěnek jsou posléz toliko prosté vaječníky bez trsů žlutkových, upravené podobně jako žlázy chámové. K žlazám pohlavním družívá se pravidlem u hlístů plochých žláza skořápeční, jejíž obsah slouží k vytvoření obalné schránky vaječné. Za vývody žlaz pohlavních slouží především chámovody a vejcovody, k nim poji se žlutkovody (kde vyvinuty trsy žlutkové), dále děloha, zásobárna chámová (u ploštěnek), u motolic a mnohých tasemnic t. zv. Laurerův kanálek ústící na venek zvláštním otvorem. Za ústrojí při páření činné slouží u samičích žlaz pochva a někdy též t. zv. *bursa copulatrix* (u mnohých ploštěnek), u žlaz samčích cirrusový vak (u tasemnic a motolic) a váček chámových s pyjovou pochvou a pyjí (u mnohých ploštěnek). Vývody žlaz pohlavních otevřívají se na venek buď zvlášť a oba otvory bývají pak blízko neb těsně vedle sebe, buď otvřívají se společným otvorem, jenž jest ústím zvláštní předsíně, t. zv. *atrium genitale*. Podrobnější vyličení složitých poměrů žlaz pohlavních nutno odložit na další hesla jednající o jednotlivých řádech hlístů plochých. — Vývoj hlístů plochých jest podle skupin různý a bývá namnoze vlivem zvláštních podmínek životních velmi složitý. U ploštěnek volně žijících bývá ještě nejjednodušší, u některých mořských ploštěnek vyskytují se průběhem vývoje larvy opatřené pasem obrveným (larva Müllerova). U některých ploštěnek stává vedle pohlavního množení též nepohlavní, spočívající na dělení spojeném s regenerací neb na dělení s předcházejícím pučením.

U motolic a tasemnic jest vývoj namnoze složitý, vyžadující postupného stěhování do dvou i více hostičích zvířat, a vyjádřen bývá rodovou změnou spočívající na samobřeznosti (u motolic, kdež bývají stadia vývoje: larva, sporocysta, redie, cercarie, stadium dospělosti) neb na pučení (u tasemnic, kdež bývá boubel pučící v hlavičku s krčkem — scolex — a tento opět pučící postupně ve články či proglotidy). — Třídou hlístů plochých (nověji někdejší pokusili se povýšiti je za samostatný kmen živočišný, jiní kladou ještě mezi ně značně odchylné Nemertini) třídíme na tři řády: 1. ploštěnky (*Turbellaria*), 2. motolice (*Trematoda*) a 3. tasemnice (*Cestoda*). Literaturu viz pod hesly pojednávajícími podrobněji jednotlivě o těchto řádech. Sc.

Hliva: 1) H., lat. *phyma*, má v terminologii dermatologické význam dvojitý: 1. Hebra nazývá h-vou nádory pevné, zvící vlaského otechu až pěstí, které jsou pokryty pokožkou a mají své sídlo ve hlubších vrstvách kůže. Tvar těchto nádorů jest obyčejně polokulovitý nebo kuželovitý; ony vycházejí ze škráry, podkožního vaziva nebo míšků mazových. 2. V terminologii české vyrozumíváme pode jménem h-vy nádory syfilitické, gumma (v. t.). Jč.

2) H. v bot. Rhizopogon (v. t.).

Hlivenco = Cynomorium (v. t.).

Hlivenka = Tubercularia (v. t.).

Hlivce (*Hlivitz*), ves na Moravě, hejt Litovel, okr. Unčov, fara a pš. Medlov; 61 d., 7 ob. č., 403 n. (1890), 2ř. šk.

Hlivín, osada v Čechách u Kobylí, hejt Sedlčany, okr. a pš. Votice, fara Ouběnice-Popovice; 12 d., 81 ob. č. (1890). Stával zde samostatný dvůr H.

Hlivno viz Livno.

Hlivojedy, někdy ves v Čechách, nyní samota u Petrovic na Rakovnicku. H. byly původně služebné zboží hradu Křivoklátu. Stával tu dvůr s tvrzí, jež byla kolébkou panského rodu z H-ed. R. 1497 koupil Zikmund z Chmelice tvrz, dvůr a ves již pustou, jeho nástupce Petr Holý z Chrastu založil pak ves na vedlejšími místě; té říkalo se Petrovice a pojmenování H. zaniklo.

Hlitz, ves mor., viz Hlivice.

Hliza jest dutina vyplněná hnisem a povstala odumřením určité části pevné tkáně s následovní hnisavou infiltrací a zkapalněním místa odumřelého. H. bývá způsobena mikroorganismy choroboplodnými, které, vnikše do tkáně, ať ranou, ať krví, ať miznicemi nebo jiným způsobem, způsobují odumření tkáně kolo kolem a zhnisání i zkapalnění dotyčného ložiska.

H. bedrovce (*abscessus psoatis*). Sval bedrovec dle pozorování některých autorů může se sám zanítiti a ku vzniku h-zy podnět zavdati. Nejčastěji však hledati jest původ h-zy bedrovce v počasném zánětu zpodních obratlů hrudních a obratlů bederních. Podél svalu bedrovce pod povázkou h. sbíhá, vyzvedá zadní stěnu pobřišniční, octne se na zadní straně velké pánve a konečně objeví se pod vazem Ponpartským na vnitřní straně slachy

bedrovce spojeného se slachou svalu kyčelního. Řidčeji původem h-zy bedrovce jest zánět kosti kyčelní, zánět kloubu křížokyčelního, zánět okoli slepého střeva, ledvin, dělohy nebo měchýře. H. bedrovce sběhlá pod vaz Ponpartský může mezi svalem čtyřhlavým a svaly přitahovači klesati dále a objeviti se až v krajně kolena; dále může sběhnouti do šourku, nebo držíc se více zadní stěny břišní objeviti se v krajně bederní, nebo proniknouti děrou sedací do krajiny hyžďové nebo i na zadní stranu stehna. Sval bedrovce může tu býti zachován nebo bývá zničen. Ku provalení h-zy na venek dochází nejčastěji v jamce tříselní, zřídka v krajně bederní; výjimečně může provalení státi se do střev, měchýře nebo do kloubu kyčelního. Léčení záleží v otevření h-zy, mnohdy na více místech, vyškrabání, eventuelní drenáží nebo ve vstřikování směsi jodoformu s glycerinem neb olejem nebo roztoku jodoformu v aetheru. -chl.

H. jater viz Játra (choroby).

H. ledvin viz Ledviny (choroby).

H. lejnová jest h. chovájící mimo hnis ještě obsah střešní č. lejno. Podobný jev nastati může při každém vředu střešním, který se byi provalil. Slepění klíčků střešních mezi sebou brání tomu, aby jichový obsah se prodral do dutiny břišní. Časem h-zy lejnové vznikají ve stěnách břišních, jestli střevo srostší se stěnou břišní zřvedovatělo. Mx.

H. mandlí viz Mandle (choroby).

H. metastatická způsobena bývá mikroorganismy z určitého chorobného ložiska, přenesenými krví do vzdálených orgánů jiných. Příklad: Hnisají mandle v dutině ústní; odtud vniknou do krve hnisavé mikroby a zanesou se do ledvin, kde se uchytí, pomnoží a způsobí hlízky metastatické. Pro h zu metastatickou charakteristická jest její mnohonásobnost a pak obyčejně malý objem hlizek.

H. morová viz Mor.

H. mozková viz Mozek (choroby).

H. plíc viz Plíce.

H. prsu viz Prs

H. retrofaryngeální, h. za hltanem, ohraničené to doupe hnisové mezi hltanem a paterčí, objevuje se dosti zřehsta v nejtělejšímu věku dětském, však také i v letech pozdějších. Vznikává náhle, bez patrné příčiny, ze zánětu tkáně pojivové za hltanem, ze zánětu žlaz mizních tam uložených, po poranění sliznice hltanové, při zánětu sliznice nosohltanové, po mázdřivce, spále a j. Počasné h-zy za hltanem nejčastěji bývají podmníněny fungosním zánětem obratlů krčních. H. vytisňující zadní stěnu hltanovou v před, tvoří tu viditelné i hmatné sduření, stěžuje pohyb krku, polykání, mluvení a dýchání; u dětí, zejména v noci, nastává dušnost a, nebyla-li v čas poskytnuta potřebná pomoc, nastává i zadušení. Při delším trvání může h., rozšířivši se, objeviti se v krajně průšnice, u úhlu sanice, nebo sběhnouti za jícen (h. retrooesophageální) nebo podél tepen štítných nebo krkavic, v jamku nadklíčkovou. H-zy retrofaryngeální náhle otevírají se z úst pozorlivě,

aby hnis nevnikl do průdušnice a zadušení nezpůsobil nebo zánět plic; při počasných hlizách, zvláště sběhlých, děje se otevření ze zevnějška na místě vhodném, nebo koná se tu vstříkávání vhodných roztoků nebo směsí. Hojení v počasných případech těchto děje se zvolna.

H. řitní (*Abscessus perianalis*, h. kolem konečníku, *Abscessus perirectalis*) jest nejčastěji výsledek zánětu pojivové tkáně v okolí řiti nebo v okolí hořejšího oddílu konečníku. Příčinou zánětu takového bývá poranění kůže kolem řiti nebo sliznice řitní a konečnickové, utkvění cizích těles v této, zánět sliznice konečnickové, vředy na ní, s nimiž zejména při úplavici, tuberkulóze a příjici se setkáváme, zánět uzlíků haemorrhoidálních, zánět družici se ke sůženinám a rakovině řiti nebo konečníku. Někdy vznikly h-zy řitní ze zánětu ústrojí odlehlejších: ze zánětu kosti pánve, zánětu rodidel, měchýře; někdy mohou býti původu metastatického. Jsou průběhu náhlého nebo počasného a působí obtíže jen mírné nebo závažné, zejména při sedění, při stolici a při močení. H-zy pod zveřejněním řitím a povázkou pánevní nebývají tak povážlivé jako h-zy nad přepážkou touto; tyto bývají velmi šifivé, provázeny jsou vysokou horečkou a mívají v zápětí náказu celkovou. H-zy řitní mohou se provaliti na zevnějšek proděravivše kůži, často však provalují se do konečníka a zavádají podnět ke vzniku píštělí řitních nebo konečnickových i hliz lejnových. Místo hnisu vytéká z h-zy mnohdy smrdutá jičha, promíšená hojně hnilobnými plyny. S příspěním lékařským, záležejícím z pravidla v prostranném otevření h-zy, nesmí býti otáleno, zvláště když zánět na další okolí rychle se šíří.

H. sběhlá (*Abscessus congestivus* č. *migrans*) slove h. zpravidla průběhu počasného, která, šíříc se podél svalů pávázek, cev, čivů nebo jiných orgánů a nenarazíc na pevnější odpor tkáně pojivové, objeví se na místě odlehlejší od prvotního svého vzniku. Někdy šíří se h-zy ve směru nahoru, obyčejně však sbíhají směrem dolů. H-zy na krku povstale mohou sběhnouti v meziplíci (*mediastinum*), h-zy hrudní v dutinu břišní, h-zy z oddílu břišního mohou sběhnouti v krajinu tříselní nebo v krajinu kyčelní nebo ještě dále. Nejčastěji sbíhají h-zy povstale z počasného zánětu obratlů. Při delším trvání mohou h-zy sběhlé provaliti se na zevnějšek nebo do dutin, kam byly sběhly, nebo v ústroje, v jejich blízkosti se byly octly, a podmiňují nové zjevy chorobné. Nemocný pocituje při hlizách sběhlých obtíže buď jen nepatrné neb i značnější, způsobené jednak zánětem na místě původním, jednak vymístěním a tlakem na ústroje při sbíhání. Oproti léčení jsou h-zy sběhlé úporné, jelikož místo původního onemocnění nebývá přístupné. Záleží pak ve vhodném otevření h-zy nebo ve vstříkování hojivých tekutin.

H-zy stěn břišních mohou se objeviti v oddíle předním, zadním i v oddílech postranních a to buď ve vazivu podkožním nebo

mezi svaly nebo za těmito v pojivu před pobřišnicí. Vznikají po úrazech, zejména ranách, při nichž náказ do hloubi vnikla, dále při zánětech flegmonózních, při růži, při zánětu mizních žlaz v tříselech a zánětu miznice. Druhotně vznikají po zánětu ústrojí odlehlejších při zánětu žeber, obratlů, kosti pánve; ve stěnách břišních mohou objeviti se h-zy sběhlé z hrudníku, h-zy vzniklé z jater, z okolí podbráničního, z ledvin, ze stěv, zejména ze stěva slepého, z rodidel a jejich přívěsků, z okolí měchýře. Při povšechných chorobách infekčních, tak tyfu, septicaemii, pyaemii a pod., nastávají ve stěnách břišních h-zy metastatické. H-zy stěn břišních zůstávají buď jen malé nebo mohou dosíci rozměrů velmi značných. Provalení jejich stává se obyčejně na zevnějšek, výjimečně nastává provalení do dutiny břišní nebo do útrobu. Léčení záleží v dostatečném otevření h-zy a vyprázdnění hnisu, jenž nezřídka hnilobně zapáchá, bývá jichovity a promíšený hnilobnými plyny.

H. u rostlin. Naduří-li části stonkové nebo kořeny, v jejichž pleti u buněčném ukládá se hojnost výtvárných látek pro nové výhonky, z uhlohydrátů hlavně škrobu, povstanou h-zy. V biologickém ohledu chovají se tedy h-zy podobně jako cibule (v. t.), v morfologickém liší se od těchto podstatně tím, že listů buď vůbec nemají (jsou-li totiž přeměněné kořeny) anebo (jsou-li přeměněné části stonkové) nejsou toliko suché, tenké, blánovité, někdy, jako h-zy bramborové, docela zakrnělé šupinkovité listy, kdežto cibule mají listy tlustlé a výtvárnými rezervními látkami naplněné na stonkové části. H-zy, ať stonkové, ať kořenné, buďto se každým rokem nově tvoří, jakožto reservoiry látek pro nové výhonky, kdežto stará h., vzrůstem výhonku předchozího vysáta, opět hyne (h-zy pravé), nebo zůstávají trvale zachovány (h-zy nevlastní). Kořenné h-zy prvního způsobu mají na př. mnohé vstavačovitě (z rodů *Orchis*, *Ophrys*, *Gymnadenia* atd.). Na zpodu lodyhy kvetoucí sedí tam dvě h-zy kořenné, z nichž jedna, scvrklá a vysáta, vyživovala zprvu letošní lodyhu, druhá, čerstvá, sedí pod úžlabním pupenem, z něhož příštím rokem nová lodyha vyrostě na újmu látek v letošní čerstvé h-ze nashromážděných; což se tak každoročně opakuje. Podobné h-zy kořenné mají též oměje (*Aconitum*). Příklady stonkových hliz toho způsobu shledáváme u ocínu, některých kosatcovitých (z rodů *Crocus*, *Gladiolus* a j.). Každý nový výhonek, pro příští rok určený a v úžlabí listu na staré h-ze založený, naduří na zpodu své stonkové části a vytvoří tak h-zu novou, která po nějaký čas roste, se zveličuje a rezervními látkami se zásobuje, jimiž pak zase příštím rokem vyživuje výhonek, v novou kvetoucí rostlinu se vyvinující. Na oddenku bramborovém naduří podzemní, obyčejně nejprve šlahounovité výhonky na svém konci ve h-zu, jejíž konečný pupen, někdy i postranní v paždí zakrnělých šupinek sedící výhonky, z látek v ní nastřádaných (hlavně ze škrobu) se vyživují. Od těch pravých hliz, ročně se

obnovujících, třeba rozeznávat jakožto h-zý nevlátní (dle Irmische) hlízovitě ztlustlé oddenky, jaké má na př. bramborík (*Cyclamen*), které po celý život rostliny mnoholeté zůstávají, jakož i hlízovitě ztlustlé kořeny, jaké nalézáme u kulturních rostlin jednoletých, jako u mrkve, u cukrové řepy, řetkve, u mnoholetého tužebníka (*Spiraea filipendula*), které nejsou ve spojení s určitým obnovovacím pupenem, jenž by z nich čerpal potravu organickou. LČ.

H. u dobytka viz Houba.

Hlízelka = Helminthostachys (v. t.).

Hlíznatka = Carum bulbocastanum L. (v. t.).

Hlízov: 1) H., ves v Čechách, hejt. a okr. Kutná Hora, fara Sedlec, pošta Nové Dvory u Kutné Hory; 80 d., 662 ob. č. (1890), kaple 14 Pomocníků, ztř. šk., sušárna na čekanku, mlýn, zelinářství. Alod. statek se dvorem jest majetkem Rud. hr. Chotka. Od r. 1142—1421 byl H. i s tvrzí majetkem kláštera sedleckého. Roku 1436 zapsal cis. Sigmund H. Petrovi z Bydliny, r. 1454 Zdeňkovi z Bydliny, král Jiří zastavil H. Janovi Hrabáni z Přešovic, jehož potomci jej drželi do r. 1506. Potom jmenuje se Václav Litevský ze Svinat (1514), dále měšťané kutnohorští, sestry z Újezda (1547), Jifík Ursini z Vladové a sestry z Újezda (1561) a Šťastní z Olivetu. V XVII. stol. seděl na H-ě Václav Březský z Pliskovic, r. 1657 Jaroslav Šofman z Hemreusu a po vyměnění jeho potomků drželi H. Klusákové z Kostelce a Jestřibští z Ryzemburka. R. 1791 koupila H. rodina hr. Chotků z Chotkova. — 2) H. Mladý, také Kleinhar, osada t.; 15 d., 103 ob. č. (1890).

Hloboké, ves mor., viz Hluboké 4).

Hlodačky, Hlodačka, osada v Čechách u Mahouše, hejt. Prachatic, okr. a pš. Netolice, fara Němčice; 6 d., 41 ob. č. (1890), mlýn.

Hlodaš = Ulex (v. t.).

Hlodavci (*Rodentia*), řád ssavců (*Mammalia*), jež počítáme k nejostřejší charakterizovaným skupinám této třídy; jest řádem, co se tkne počtu druhů i jedinců, zajiště nejrozsáhlejším, ježto více než třetina známých ssavců (nad 900 druhů!) ke h-cům náleží. Jsou to ssavci po většině drobní, podoby těla podle bydliště, potravy a způsobu života rozmanité. Z pravidla však bývá trup vzadu silnější než v plecích a také zadní nohy jsou často silnější předních; obojí jsou nevysoké a přední mají po 4 anebo 5, zadní vždy po 5 prstech, ozbrojených drápy, jen výjimkou (u morčat) kopýtkům podobnými, nebo ploškými nehty. Ocas má délku i úpravu různou. Oči bývají dosti veliké, bolce různých rozměrů, rty masité a často v předu rozpoltěny. Typický jest chrup h-ců, vždy neúplný. V předu mají v něm h. nahore i dole jen po 2 zubech řezacích (toliko zajáci mají v mezičelisti za předními ještě 2 tenčí zoubky, ano v rozvoji embryonálním byly nalezeny za zoubky tohoto 2. páru ještě dva řezáčky 3. páru); jsou to zuby dlouhé, štíhlé, v mezičelisti často větší než v čelisti dolejší,

obloukem zakřivené, často zbarvené, na koncích břitké a dlátkovité, t. j. mají na zadní straně šikmou plošku hlodavou, a nemají kořenův oddělených od vyčnívajících konců, ježto stále ven vyrůstají tou měrou, jakou se na koncích otou. Jen přední, často ryhovaná plocha a celé ostří pokryty jsou emailem; při hlodání pohybuje se dolejší čelist od předu nazad. Kly scházejí bez výjimky h-cům všem; mezi zuby předními a třenovními jest pak arci mezera, a to v hořejší čelisti vždy delší než jest řada stoliček. Tvar i počet zubů třenovních jest rozmanitý. Bývá jich v obou čelistech po 2 - 6 (u evropských druhů po 3 až 6) a buď nemají kořenův od korunek oddělených anebo mají ostře ohraničené, štíhlejší kořeny. V prvním případě jest každý zub zase složen z oddělených, kolmých prismatických, jichž meze jsou zřetelně vyčteny na žvýkací ploše zubu klikatými šnorky z emailu povrchu zubu kryjícího, buď jest to ryhovaný hranol jediný se záhyby emailu jedné strany až skoro k záhybům skloviny druhé strany dosahujícími. Má-li zub zřetelně oddělené kořeny, pak buď šnorky v podobě ostrých zářezů do jediné dutiny zubu vnikají, anebo jest email povrchu na průřezu jen vlnitý — v tom případě nejsou žvýkací plošky na koruně zubu ploché, nýbrž opatřeny tupými neb ostrými hrbolek napříč postavenými (na př. u našich myší). Ze znakův anatomických stůž tu jen tolik, že mívají mnozí druhové h-ců v ústech torby, že má mozek poměrně skrovné hemisféry s nepatrnými závitými a žaludek ve dvě oddílů mělkým vrubem jest rozdělen; lebka má úplně uzavřený oblouk jařmový, kosti klíční nescházejí (jen morčata jich nemají) a kost lýtčková buď jest s kostí holenní srostlá (u myší a zajíců), buď volná. Placenta (*decidua*) jest terčovitá.

H. žijí ve všech dílech světa, přebývají i vysoko na horách, i ve krajinách polárních. Největší množství jich žije v jižní Americe, kde již za doby třetihor hledati sluší centrum jejich geografického rozšíření, jež se od té doby valně nezměnilo. Žijí na zemi, pod ní a to často v norách a doupatech, druhdy se zvláštním důmyslem budovaných, i na stro-mech. Běhají rychle, někteří obratně skáčou a šplhají, ano někteří i výborně plovati umějí. Přechetní druhové zimu prospí. Živí se po většině stravou bylinnou, a někteří si v děrách zásobu pro nepříznivou dobu roční shromáždí. Jsou po přednosti velice škodliví, zvláště tam, kde se přespřiliš rozplemenili; jen málo druhů prospívá člověku masem a kožkami. Počítáme k nim těchto 15 čeledí s rody a druhy recentními: 1. *Sciuridae* (h. veverovití), 2. *Myoxidae* (plichové), 3. *Geomyidae* (Geomys), 4. *Muridae* (myši), 5. *Cricetidae* (křečkové), 6. *Arvicolidae* (hraboši), 7. *Castoridae* (bobří), 8. *Georhynchidae* (Georhynchus), 9. *Octodontidae* (osmáci), 10. *Caviidae* č. *Subungulata* (morčata), 11. *Hystrichidae* (dikobrazi), 12. *Dipodidae* (tarbíci), 13. *Lagostomidae* (viskača), 14. *Lagomyidae* (pištuchy) a 15. *Leporidae* (zajáci). Fossilní druhové h-ců náležejí v 1.

4., 5., 7., 11., 13. a 14. z čeledi tuto uvede-
ných, pak v tyto čeledi již vymřelé a jen fos-
silní: *Ischryomyidae* (z eoocénu a mioocénu
severoamer.), *Pseudosciuridae* (eoocén evrop-
ský), *Theridomyidae* (eoocén a mioocén evropský),
Eocardidae (terciér patagonský) a *Castoroidi-
dae* (pleistocén americký). Nejstarší h. obje-
vují se v eoocénu (Remeš, Wyoming); druhy
z pliocénu se již blíží dnešním formám oblasti
palaearktické a ve vrstvách diluviálních na-
lézáme většinou již zbytky druhů s recent-
ními identických. Br.

Hlodný, někdy hrad v Čechách na levém
bř. Solnické Běly blíž Tisovce. R. 1576 při-
pomíná se již pustý.

Hloh viz *Crataegus*.

Hlohov, Lohov, ves v Čechách, hejt.,
okr. a pš. Čáslav, fara Bohdaneč; 31 d., 197
ob. č. (1890).

Hlohová (něm. *Lohowa*), ves v Čechách
na Radbuze, hejt. a okr. Horšův Týn, fara a
pš. Staňkov; 87 d., 522 ob. č. (1890), filiální
kostel sv. Jiljí, mlýn a výroba dřev. košů. Na-
proti nyn. popl. dvoru stávala tvrz, na níž ve
2. pol. XIV. věku seděli Jan Hložek z H-vé
a jeho syn, pak Zdimír ze Sedlce a na poč.
XV. věku ryt. Jiří z Běšin a na H-vé, dále vla-
dykové ze Sedlce a až do r. 1475 Břeněk z Ronš-
perka, kdy H-vou koupil Bohuslav z Vidř-
perka, po jehož smrti zboží hlohovské konfi-
skováno a potom po několika změnách při-
vtěleno k panství horšovotýnskému.

Hlohovčice, Lohovčice, ves v Čechách,
hejt. a okr. Horšův Týn, fara a pš. Staňkov;
49 d., 326 ob. č. (1890).

Hlohovec viz *Frajšták*.

Hlohovice, ves česká, viz *Lohovice*.

Hlohovlůžky, ves čes., viz *Lohovlůžky*.

Hlohovské knížectví vzniklo r. 1252,
když třetí syn Jindřicha II. Lehnického za po-
moci polské založil třetí dynastii piastovskou,
učiniv Hlohov sídlem svým. Území jeho obsa-
hovalo severozápadní část Slezska po obou
březích Odry a hraničilo na západě s Dolní
Lužicí, na jihu s Lehnickem, na jihovýchodu
s Vratislavskem, na vých. s Velkopolskem a
na sev. s Braniborskem. Po jeho smrti r. 1273
rozdělili se jeho synové tak, že Konrad II.
obdržel Zaháňsko, Přemko území Stinavské a
Jindřich III. (I.) vlastní Hlohovsko, které značně
rozsířil, a to jak dědictvím po obou bratřích,
tak za váleek s Jindřichem V. Lehnickým. Moc
jeho byla tak velká, že r. 1306 šlechta velko-
polská uznala ho za dědice království polského,
a Jindřich uhájil Hnězdná i Poznaň proti
Vladislavu Lokietkovi. Po jeho smrti r. 1309
vládl za nezletilé syny jeho manželka Ma-
thilda celkem nešťastně; nebo Velkopolsko od-
padlo samo a Vladislav Lokietek zmocnil se
území až k Vartě a Boleslav III. Lehnický
části jižních. Později rozdělili se synové jeho
tak, že Jindřich IV. (II.) obdržel Zaháňsko,
Konrad III. Namyslov a Olešnici, Jan Stinava
a Přemysl Hlohov s Krosenskem, čímž mocné
knížectví značně bylo zeslabeno, tak že ne-
mohlo odolati moci cizí, zvláště Jana Lucem-
burského, který r. 1328 ujal se knížete Jin-

dřicha VI. Vratislavského proti jeho bratru
Boleslavu III., podporovanému od knížat hlo-
hovských, a donutil je, aby uznali ho za vrch-
ního svého pána; tak přijal 29. dub. 1329 Jan
Stinavský zemi svou jako léno koruny České,
7. kv. učinil totéž Konrad Olešnický a 9. kv.
Jindřich Zaháňský. Jediný Přemysl se ne-
poddal a hájil samostatnosti své až do smrti
r. 1331. Toho roku však přitřhl Jan Lucem-
burský před Hlohov, opanoval po krátkém
odporu město a to dne 1. října vykonalo při-
sahu věrnosti; téhož dne prodal králi Jan
Stinavský polovinu Hlohovska, o které se byl
s bratrem Jindřichem rozdělil. Jan Luc. staral
se o upevnění svého panství, zavřel s králem
polským Kazimírem dne 24. srp. 1335 smlouvu,
kteou se Kazimír na věčné časy vzdal všech
nároků na H. k., ano r. 1336 vzdal se Jan Sti-
navský svého údělu stinavského, který byl již
dříve svým bratřím vyhradil, a měl dostati H.
k.; smlouva však nevešla v platnost, neb H.
k. obdržel r. 1337 kníže Jindřich Javorský
k doživotnímu panství. R. 1344 složil přísahu
lenní i Jindřich V. Hlohovskozaháňský a zá-
roveň učinil hold markraběti Karlovi; 12. srp.
r. 1345 prodal i Konrad Olešnický králi Ja-
novi půl města a území Horského, Stinavy,
Hubna a Frauenstadt, které v držení měl jeho
bratr Jan Stinavský a které po smrti Jana
Stinavského mělo spadnouti způle na Jin-
dřicha Zaháňského a způle na Konráda Olešni-
ckého. Koncem srpna roku 1347 odebrali se
všecka knížata slezská do Prahy ke slavnému
korunování Karla a manželky jeho Blanky a
Karel IV. majestátem ze 7. dub. 1348 prohlásil
připojení H-ho k. ke koruně České a majestá-
tem ze dne 9. říj. 1353 za neodcizitelnou část
koruny České. Polovinu Hlohovska dal Karel
po smrti Jindřicha Javorského svému tchánu
Boleslavu II. svidnickému v léno a po téhož
smrti knížecímú rodu Těšínskémú, kdežto nad
druhou částí Hlohovska vládli potomci Jin-
dřicha Zaháňského. Po smrti Jindřicha VIII.
nastalo nové dělení mezi jeho syny, tak že
nejstarší syn Jan stal se knížetem zaháňským,
Jindřich IX. hlohovským, Václav krosenským
a Jindřich X. freistačským; poslední zdědil
Krosensko i úděl hlohovský. Po jeho smrti
(1476) dobyl údělu hlohovského Jan II., vnuk
Jana I. Zaháňského, a zemel roku 1504 jako
poslední Piastovec svého rodu. Zatím Albrecht
Achill braniborský opanoval Krosensko jako
dědictví své dcery Barbory a Ferdinand I.
r. 1538 vzdal se všeho nároku na tuto část.
Vladislav II. udělil H. k. svému bratru Janu
Albrechtovi a po něm druhému bratru Zikmun-
dovi. Když Zikmund stal se králem polským,
připadlo H. k. ke koruně České, ku které mělo
připadnouti již r. 1476, a dostalo své zemské
hejtmany. O dalších osudech viz Slezsko
(dějiny). Viz: Dušek Vavř., O připojení kni-
žectví Slezských ke koruně České (Č. Č. M.
r. 59); Minsberg. *Gesch. der Stadt u. Festung
Grosz-Glogau* (Hlohov, 1853); Grünhagen,
Gesch. Schlesiens (Gotha, 1887).

Hlohovský Jiří, kněz diecése olomúcké
počátkem války třicetileté. Jakož kardinál

z Dietrichšteina, známý odpůrce Karla St. z Žerotína a Bratří vřbec, všemožně hleděl čeliti zkvétající literatuře bratrské na Moravě, vyzval i H-ského, by sbíral katolické písně české, jimiž by se čelilo skvozným kancionálům bratrským, tehdy vydávaným. A tak H. vydal (v Olomúci u Math. Handle r. 1622) dvě sbírky církevních písní katol. *Písně katolické k výročním slavnostem, památkám Božích svatých, k rozličným časům pobožnosti křesťanské a Písně křesťanské, též písně a modlitby pocestných* Obě sbírky schváleny kněžím a učitelům diecése. JNk.

Hlomožna viz Kolesna.

Hločina viz Elacagnus.

Hloubavost. Zbytečně vrtochy vnucují se nám téměř při každém pohnutí duševním. Přeceňujeme na př. význam svých bolestí a trampot a hloubáme o jejich dosahu a možných následcích. U noimálního člověka vytrácí se affekt v přiměřený čas a s ním zanikají i bezdůvodné domysly. U osob neuropathických může se i bez všíleké skutečné pohnutky dostaviti nálada úzkostlivá a s ní dostávají se i nemotivované starosti, obavy a pochybnosti, které se do vědomí vtírají ve způsobě t. zv. nucených představ a kterých ona nemůže se zhostiti, ačkoli sama uznává jejich chorobný původ, jejich jalovost a nesmyslnost. Obsah těchto představ může býti velmi rozmanitý a dle toho mluvíme o chorobné pochybovačnosti (*folie du doute, Zweifel-sucht*), obavačnosti (na př. *délie du toucher, Berührungsfurcht*), chorobné tázavosti (*Frage-sucht, Grubelsucht*). Nemocný na př. musí hloubat o problémech marných a nerozluštitelných, ačkoli ví, že mu na to nedostává se ani znalosti ani schopnosti, ba ačkoli nemá na tom nejmenšího interessu a sám je přesvědčen o bezvýslednosti takového myšlenkového přemítání a přezvykování bezúčelného. Někdy musí zabývat mysl otázkami zcela absurdními (na př. proč ryba nemá noh?). Kfr.

Hloubení (něm. *Gesenk*), šachta v malé hloubce. H. slepé, šachta, jež nevychází na den. — H-m zve se také kopání do hloubky kolmo nebo šikmo; slove též spouštění.

Hloubětín viz Hloupětín.

Hloubka (něm. *Teufe*), povšechný výraz hornický pro kolmý rozměr, jenž při některé štole, šachtě nebo vrtané díře byl dosažen. Nekonečnou nebo věčnou h-kou nazývají horníci neurčitou, neohraničenou, dosud neprozkoumanou h-ku plastu nebo rudní žíly.

Hloubkoměr viz Bathometr.

Hloubětín, Hloubětín, far. ves v Čechách nad Rokytnicí, hejt. a okr. Karlín, pš. Vysočany; 77 d., 1362 ob. č. (1890), kostel sv. Jití (1365 far.), 3tř. šk., žel. st. rak.-uh. st. dr. (Praha-Ces. Třebová-Brno), zámeček se dvorem, majetek řádu křižovnického s červ. hvězdou, továrna na uměl. hnojiva, mlýn, výroba laku a fermeže, sušárna krve, znamenité pískové lomy. Na dole sv. Barbory hledáno kam. uhlí. Od poč. XIII. stol. až do r. 1223 držel H. řád Něm. rytířů u sv. Petra na Poříčí, od nich koupila jej s Dáblicemi královna

Konstancie a darovala jej r. 1235 řádu křižovníků s červ. hvězdou. Jméno H-a pochodí po vladykovi Hlupatovi. Stávala zde tvrz a její zbytky až do XVII. věku.

Hloušek Antoinín, paedagog čes. (* 1826 v Proseči na Skutečsku — † 1882 v Karlíně). Vystudovav na pražské polytechnice, stal se učitelem v sirotčinci sv. Jana Kř. v Praze, kde jeho přičiněním zavedena čeština jako jazyk vyučovací aspoň u nejmladších chovanců českých. Potom učil kreslení na nižší reál. škole ve Sv. Jití na Slovensku, odkud dostal se na vzornou hlavní školu do Trnavy a tam pobyl do r. 1861, kdy maďarisací odtud vypuzen. Vrátil se do vlasti, stal se ředitelem na hlavní dívčí škole v Karlíně, kde přičiněním jeho zřízena posléze vyšší dívčí škola. H. řídil ji do r. 1872 a r. 1876 přejal také správu spojené školy obecné a měšťanské. V literatuře účastnil se H. několika příspěvků do čas. »Škola a život«, »Národní škola« a j.

Hlovík Jan, mladší bratr Adamův, zpěvatele do Kollárových »Zpiewanek« (* 1805 v Pávnici v župě oravské — † 1862), studium na školách přešpurských přerušil dvoutletým učitelováním ve Póte při škole a dostudovav tři léta professoroval na ev. gymnasiu v Lučenci, 13 let byl farářem v Kladzanech a pak až do smrti v Rankovcích. H. v mladších letech horlivě se účastnil ruchu národního na Slovensku. Také básnil, ač větší epická skladba *Bitka při Lučenci* zůstala v rukopise. Jako matematika zajímala jej hlavně stará otázka trisekce úhlu; vydal o ní spis *Methodus triseccandi angulos et rectificandi lineam curvam* (Košice, 1853). Včk.

Hložek ze Žampachu (také z Bolehoště), jméno staročeské rodiny vladycké erbů černé lovecké trubky na stříb. štítě, jichž původišťe byl hrad Žampach v poříčí Orlice. Předek jejich byl Petrař ze Zebína, jenž v l. 1279—83 potíral loupeživé Braniborce. On snad postavil hrad Žampach a je snad totožný s Petrem ze Žampachu, jenž se r. 1308 připomíná. Křezislav ze Ž. snad je tohoto syn (1312). Hrad Žampach vyšel záhy z jich držení, za to seděli na okolních statcích. Jan Svár (1368—88) držel Kunvald, Jan Ovčít (1354 až 1369) Uhřinov, Bušek (1349—1370) Sudslav, Mladkov a Kyšperk (potomci tohoto byli Žampachové na Sudslavi). Větve jedna objevuje se od r. 1376 na Černíkovcích; u nich panovalo oblíbené jméno Kolda (v. t.), jež se stalo potom přímým dědičným. Rubín ze Ž. (1360—1371) držel Provodov, Lochenice, Starkov a jeho snad potomkem byl Vaněk r. 1388 sed. na Ratibořicích. V XV. stol. připomínají se Markvart (1418), Vaněk Kokenen (1433) a syn jeho Jan (1439) a Evan (1439) na Hronově se synem Martinem, jenž držel r. 1454 Vranov, Čeněk a Jan Hlaváč (1496). Na Bolehošti usadil se ok. roku 1404 Buzek z Přepych a stal se předkem všech H-žkův, kteří se psali napřed z Bolehoště. Tak se psal syn jeho Jan (1416—28) a též Mikeš (1437—88), jenž byl v l. 1460—1474 hejtmanem a palatinem na Náchodě. Na Bole-

hošti seděl pak syn Matěj (1488—93), jehož synové Jan a Mikuláš jej ok. r. 1511 prodali; onen byl pak purkrabím na Brandýse. Jindřich H. byl na poč. XVI. stol. purkrabí na Boleslavi, později koupil v okolí statek Březno a stal se ok. r. 1510 hejtmánem kraje boleslavského; zemřel r. 1544, odkázav Březno bratru svému Matějovi, jenž je odevzdal pp. z Bubna. Ostatní H-žkové byli bez pozemských statků a v chudobě. R. 1534 připomínají se kromě dvou dotčených Jiří, Mikuláš starší (viz svrchu) a Mikuláš mladší. Tento zemřel před r. 1570, zůstaviv syny Adama († 1581) a Albrechta, jenž měl dvůr ve Starém Veliši. Tento vyženil s Mandalénou z Tetova statky a peníze. Na štěstí byly psány na jméno matčino a ušly r. 1620 konfiskaci. Starší syn Karel († 1638) měl Šestajovice otci skonfiskované. Bratr jeho Mikuláš Bohuslav držel Hospozín, převzal r. 1623 od matky Bzí, jež však r. 1647 zase prodal, koupiv před tím statek Šestajovice. Zemřel po roku 1656, zůstaviv syna Jana Karla, jenž roku 1661 Hospozín prodal a bez dědiců sešel. Dotčeného Karla syn byl Albrecht Kryštof na Skřivanech, roku 1650 místosoudí a v l. 1663—1670 místokomorník král. Českého. Zemřel 8. srp. 1671, zůstaviv z manželky Kateřiny Albertiny Vencelikové několik synů, z nichž čtyři se oddali stavu duchovnímu, a 3 dcery. Jeden z nich, Albrecht, byl od roku 1676 purkrabí, od r. 1683 hejtmánem hradu Pražského, držel toliko dům na Hradčanech a zemřel r. 1693. Zůstali po něm synové Bernart, Mikuláš, František a Václav. Druhý bratr, Václav Kryštof († 1737), byl od roku 1705 místopísafem, r. 1708 místosoudí, r. 1711 místokomorníkem a r. 1720 nevj. písafem. Od té doby živořilo potomstvo a snad ještě v zákrutu žije. Sčk.

Hltan (fec.-lat. *pharynx*), zvláštní oddíl pásma dýchacího i zaživacího, jenž souvisí nahoře s dutinami nosními prostřednictvím těsniny hltanové (*isthmus faucium*, v. *Fauces*) a s hrtanem prostřednictvím vchodu hrtanového (*aditus ad laryngem*, v. *Hrtan*), dole pak přechází v jícen; mimo to souvisí horní oddíl s dutinami bubínkovými pomocí Eustachových trubíc (v. t.). Má podobu nálevkovitého vaku, jenž horním rozšířeným oddílem upíná se na zpodinu lebečnou a předními kraji po stranách dutin nosních, ústní a hrtanu na t. zv. výčněly křídlovité, pobočné části měkkého patra, kraje kořene jazykového, na křídla sáňová, na jazyku a chrustavky hrtanové; zadní stěna hltanová pak se táhne po přední ploše horních pěti obrátlo krčních. Stěny hltanové skládají se z vrstvy slizničné a vrstvy svalové. Sliznice je velmi kyprá a hojně prostoupena hmotami adenoidními, tak že se snadno zaněcuje, svalovina pak skládá se z dvojího svalstva, totiž z t. zv. zdvihačů hltanových (*musculus stylo-, palato-, glosso-pharyngeus*) a t. zv. svěračů (*m. constrictor pharyngis superior, medius, inferior*). Při polykání sklopí se poklůpek hrtanový a uzavírá vchod do hrtanu, působením svalstva hltano-

vého napne se měkké patro, postaví se napříč oddělujíc takto dutinu nosní od hltanové, a celkovým stažením zdvihačů i svěračů hltanových pak se h. zdvihne a přes polknutí sousto přesune, načež postupným smršťováním svalstva jícnového se stlačuje a posunuje dále. Při klidném dýchání je svalstvo hltanové v nečinnosti, čípek je ochablý a volně vislý, zakrýváje spojení h-u s dutinou ústní, a poklůpek vzpřímen, tak že vchod do hrtanu je volně přístupný. Prochází tudíž proud vzdušný dutinou nosní, h-em, hrtanem do plíc a rovněž i zpět. Velmi podstatné účastenství má h. i pro vytváření hlasu a vůbec zvuků při mluvení, zpívání atd. tím, že libovolně měnlivá dutina hltanová tvoří důležitou část resonančního prostoru, ve kterém se modifikuje zvuk povstalý nárazem vzdušného proudu na pásky hlasové v hrtanu. — H. je opatřen velkým množstvím důležitých nervů i cev, jež tvoří před zakončením na jeho stěnách i v nich rozsáhlé pleteně hltanové (*plexus pharyngei*). Sřt.

Hltavost, chorobná hladovost, viz Bulimie.

Hlubany (*Lubau*), ves v Čechách, hejt., okr., fara a pš. Podbořany; 52 d., 6 ob. č., 370 n. (1890), fid. dvůr Jar. hr. Černina z Chuděnic, továrna na porculánové zboží, mlýn, chmelářství. Stávala zde tvrz, na níž připomínají se r. 1321 Bušek, 1409—1422 Jetřich z Kladna, 1447 Ojř z Očedělic, 1501 Jan Fremut z Krásnehodvora a jeho potomci do roku 1550, pak Jan Chrt ze Rtina a jeho synové, 1575 Jiří z Fictum, 1598 Jan ze Štampachu; během XVII. stol. připojeny k panství krásnodvorskému.

Hlubee, ves česká, viz Hlubče.

Hlubče, Hlubce (*Obst*), osada v Čechách u Lhotky, hejt. a okr. Kaplice, fara Ném. Rychnov, pš. Dvořístě Dolní; 9 d., 54 ob. n. (1890).

Hlubčice (něm. *Leobschütz*), krajské město v prus. vlád. obvodu opolském, na prameništi řeky Pštiny (přítoku Odry), severně Krnova, na žel. trati Katovice-H. a pobočné trati Ném. Raselvice-H., H.-Krnov, sídlo krajských úřadů pruských, má 12.586 ob. (1890), většinou kat., 3 katolické a 1 evang. kostel, gymnasium, tovární výrobu zboží vlněného, strojů a strojných vod minerálních, skla, 4 pivovary. — H. již ve XII. stol. byly značnou osadou, která dle církevního rozdělení Jindřicha Zdíka (1131) náležela kostelu pferovskému. Koncem XII. stol. vedla tudy obchodní cesta ke Kozlí a Olomúci. Proto byla tam poč. století XIII. i důležitá celnice. Za Přemysla II. r. 1265 staly se H. městem, jež řídilo se právem frankým. Za Václava II. (1298) výsady a svobody H-ic rozšířeny, zejména aby mohli Hlubčičtí vybráti poplatky od těch, kdož, užívajíce práva hlubčického, u nich poučení hledají. R. 1306 kníže Mikuláš ujal se vlády v Opavsku a H. připadly jemu. V l. 1359—79 byly H. věnným městem manželky Mikuláše II. Juty, kněžny Nemodlinské, pak Hlubčické. Při rozdělení Opavska mezi syny Mikuláše II.

H. připadly Mikuláši III. Po smrti jeho (1394) spojeno knížectví Hlubčické s knížectvím Opavským pod vládou knížete Přemka. Po jeho smrti tvořilo Hlubčicko opět zvláštní knížectví, jež držel syn Přemkův Václav a syn tohoto Jan III. Pobožný († 1484). Po jeho smrti hlásil se k dědictví po něm Jan Zajíc z Hasenburku jakožto manžel sestry jeho, ale král Matyáš Korvín zabral je sám. Počátkem XVI. stol. držel Jan Šelenberk z Kosti a syn jeho Jiří Krnovsko a Hlubčicko; Jiří r. 1523 prodal Krnovsko a zastavil Hlubčicko Jiřimu markraběti braniborskému. Za nástupce jeho Jiřího Bedřicha rozšířilo se v Hlubčicku velmi značně lutheránství. Markrabě Jan Jiří (1603 až 1621), pán H-ic, účastnil se odboje stavů českých a H. odňaty jemu, načež páнем jejich stal se kníže Karel z Liechtenšteina. Ve válce 30leté H. velice utrpěly, tak že pozbyly skoro všeho obyvatelstva. Protestantství násilně od Liechtenšteina potlačeno. Za knížete Jana Václava stalo se rozdělení Hlubčicka v část rakouskou a pruskou H. staly se úředním sídlem zemského hejtmanství pro části knížectví Opavského a Krnovského »trans Oppaviam«.

Hlubek Franz X. Wilhelm, hospodářský spisovatel rak. (* 1802 v Chotěšově ve Slezsku — † 1880 ve Štýr. Hradci), studoval v Brně a ve Vídni vědy přírodní, právní a nauky hospodářské, r. 1830 stal se prof. hospodářské nauky ve Vídni, 1832 ve Lvově, 1834 v Lublani, 1840 ve Štýr. Hradci, kdež byl referentem ústř. hosp. společnosti, ředitelem pokusného dvora a vzorné vinice i zakladatelem štýrské hedvábnické společnosti. R. 1870 povýšen do stavu rytířského. Byl předchůdcem směru přírodovědného v nauce hospodářské, odpůrcem Liebigovým, o povznesení hospodářství, hlavně štýrského, má nemalé zásluhy. Byl též politicky činným. Z četných spisů jeho jmenujeme: *Die Ernährung der Pflanzen und die Statistik des Landbaues* (Praha, 1841), počteno cenou na 3. sjezdu něm. hospodářů v Postupimi; *Versuch einer neuen Charakteristik u. Klassifikation der Rebsorten* (Št. Hradec, 1841); *Beleuchtung der organischen Chemie des Herrn Dr. J. Liebig in ihrer Anwendung auf Agricultur u. Physiologie* (t., 1842); *Beantwortung der wichtigsten Fragen des Ackerbaues* (t., 1842); *Die Landwirtschaft des Herzogtums Steiermark* (tam., 1846); *Die Landwirtschaftslehre in ihrem ganzen Umfange* (Videň, 1846, 2 sv., 2. vyd. t., 1851—53, 3 sv.); *Die Wirtschaftssysteme in national-oekonomischer, statistischer und pecuniaerer Beziehung* (Praha, 1851); *Die Bepflanzung des Karstes* (Št. Hradec, 1858); *Der Weinbau der österr. Monarchie* (t., 1864); *Die wichtigsten Lehren der Landwirtschaft* (t., 1867); *Maulbeerbaum u. Seidenzucht* (t., 1880). Též pořídil vydání statisticko-topografického díla o Štýrsku. *Ein treues Bild des Herzogtumes Steiermark als Denkmal dankbarer Erinnerung an den Erzherz. Johann* (t., 1860).

Hlublé, železný nástroj cylindrický s konickou hlavou tvaru frésového, jehož se užívá

k vyřízení vrtných děr nebo jich rozšíření pro zapuštěné hlavy šroubové. H. slove též 4hranný nástroj soustružnický, jimž vyvrtaná díra na určitý průměr se vydě.

Hlubín, Hlubyně, ves v Čechách, hejt. Blatná, okr. a pš. Březnice, fara Bubovice; 43 d., 300 ob. č. (1890). Stával zde vladýčí statek, jež r. 1638 koupil Jindř. Libšteinský z Kolovrat a připojil k panství starosedlskému Hrádku.

Hlubina, hornický význam pro nejhlubší místo dolu na rozdíl od mělčiny, části dolu blízko povrchu se nalézající. H-ny dobývati, zbavovati důl zpodních vod.

Hlubina (*Tiefbau*), osada s kamenouhel. dolem u Mor. Ostravy, hejt. Místek, fara a pš. Vítkovice; 4tř. soukr. čes. š. R. 1894 dobytó zde 3,662.253 q kam. uhlí.

Hlubinka. Nazývají se tak některé doliky na kostech, zvláště kloubní jamky a někdy i t. zv. přední komora oční, totiž prostorka mezi rohovkou a duhovkou.

Hlubočany (*Hobitschau*), ves na Moravě, hejt. a okr. Vyškov, fara a pš. Kučerov; 102 d., 850 ob. č., 433 n. (1890), 2tř. šk., alod. statek se zámečkem a dvorem v celkové výměře 306⁵/₂ ha, je majetek Julia a Maxmiliána ryt. Gomperzů. Samota Dvorek. Statek H. daroval r. 1325 Jindř. z Lpy král. klášteru na St. Brně, který jej až do r. 1716 držel, pak jej prodal Bern. Ant. Bravanskému rytíři z Chobrcan. Jeho potomci prodali H. r. 1753 Václ. Kofenskému hr. z Terešova; po jeho smrti koupil je 1796) Arnošt z Blankenšteina, jehož potomci drželi je až do XIX. stol.

Hlubočec: 1) H., ves na Moravě v okr. olom., viz Hluboček.

2) H., ves slezská, viz Hlubotec.

Hluboček: 1) H., Hluboček, Hluboký (něm. *Hombok*), ves na Moravě, hejt. a okr. Olomouc, fara V. Bystřice; 65 d., 22 ob. č., 691 n. (1880), 2tř. šk., pš. teleg. a žel. stanice mor.-slezské centr. dr. (Olomouc-Krnov-Opava), akc. továrna »Moravia« na surové a válc. železo, hřebíky, drátěná lana a řetězy. Na blízku stával hrad »Hluboký«, který tvořil r. 1450 zvláštní statek; r. 1490 byl již zříceninou.

2) H., ves slezská, viz Hlubotec.

Hlubočepské pásmo viz Čechy str. 32 a G v geologii.

Hlubočepy, Hlubočerpy, ves v Čechách při Vitavě, hejt. a okr. Smíchov, fara Zlíchov; 81 d., 1358 ob. č. (1890), pš., telegraf a žel. st. rak. st. dr. (Praha-Most-Multava) a st. Pražské paroplavy (Praha-Štěchovice), veliké vápenice, výroba saturač. vápna, továrna na cement, zboží šamotové a hliněné (300 děl.), parostr. pivovar, mlýn, při popl. dvoře mlékárství. Výletní místo Pražanů. O údolí svato-prokopském viz Butovice. V ohledu geologickém viz Dalejské vrstvy a Hlubočepské pásmo. Samoty Habrová, Slovanka a Švagerovka. Ves tato náležela pšv. kostelu vyšehradskému, od něhož ji kapitula r. 1388 postoupila klášteru kartouzskému. R. 1436 zapsal H. císař Sigmund Mikuláši z Chodce.

V l. 1486—1547 drželi H. Pražané; potom založil tu Hanuš Falk dvůr a vystavěl tvrz a roku 1570 celé zboží prodal Janovi Kutovci z Úrazu, jehož potomci zde seděli až do roku 1604. Dále připomínají se na H-pích Slavatové z Chlumu a Košumberka, po bitvě na Bílé Hoře Michnové z Vacinova, po nichž přešly v majetek jesuitské kolleje pražské a r. 1773 nábož. fondu: tu připojeny k Tuchoměřicům.

Hlubočerpy, ves čes., viz Hlubočepy.
Hluboká, ves česká, viz Hluboké 1).

Hluboká: 1) H., dříve Podhradí, městečko pod Hlubokou (*Frauenberg*), okr. město v již. Čechách při Vltavě, 433 m n. m., v hejt. budějovickém; 131 d., 1385 ob. č., 38 n. (1890), pěkný farní kostel sv. Jana Nep. v Podhradí, 7tř. šk., četn. st., pš., teleg., žel. st. rak. st. dráhy (Cheb-Protivín-Cmunt; lékárna, obč. a hospod. záložna, žulové lomy, panská pila, mlýn. Kolem veliké lesy, v nich hojně tetřevů. Fíd. panství zaujímá 18.220.42 ha, z čehož lesy 11.178.16 ha, rybníky 2136.34 ha; k panství náleží krásný zámek s kaplí a parkem, dvůr Stará Obora, pivovar, sladovna a pila v H-ké, lovecký zámeček Ohrada, dvory: Bejšov, Čejkovice, Dřítěn, Chvalšovice, Chyňava, Křenovice, Křesín, Obora Nová, Suchý, Světlík a Olešník, továrna na ohnivzdorné zboží a zemité barvy ve Zlivi, cihelny Račačka a Vývarka, majetek Adolfa Jos. kn. Schwarzenberka. Z rozsáhlých obor Stará (570 ha) a Poněšická (přes 2000 ha) jsou největší. Ročně vykazuje se 200 kusů černé zvěře, 400 dančí, 250 vysoké a 400 bažantů. Rybářství hlubocké jest proslulé; jest zde hojnost rybníků, jichž dříve se počítalo 167, největší Bezdrev (522 ha), na jehož březích hojně zka-menělých kmenův araukaritů se vyskytuje. Zámek hlubocký, jenž vypíná se na mírném návrší na skále 83 m vys., vystavěn jest na místě polozřícené tvrze a proveden dle vzoru královského hradu ve Windsoru v Anglii ve slohu tudorském. Plány zhotovil některý vídeňský stavitel, ale za stavby učiněny značné odchylky od původ. plánu. R. 1838 počato se stavbou zámku a teprve r. 1863 dokončena stavení pro úředníky. K vystavění zámku a zhotovení různých uměleckých prací používáno, pokud možno, sil domácích. Vlastní zámek, 3patrová budova, jest podlouhlý čtverhran se z dvory; kolem něho kupí se 11 vyšších a nižších věží a bašt, z nichž nejvyšší uprostřed hradu opatřena jest hodinami a zvony. Celek budovy činí dojem velice romantický. Zámek obklopen rozkošným velkým parkem s vodotrysky a besídkami. Vodou opatřuje zámek studna 125 m hlub. a vodovod z Vltavy z turbinami hnaný. Budova sama vystavěna z tesaného kamene, komnaty jsou s velikou nádherou zařízeny, stěny mramorem a drahokamy vykládány, na stropech a stěnách krásné řezby samouka Jana Práka z Krumlova, malby na skle práce Quastovy, dále jsou zde výtvary malířské od Van Dyka a Hamiltona a sochařské od Canovy a Schwanthalera. V komnatě lovců v oknech spatřují se znaky všech pánů na H-ké, v jídelně podobizna zakladatelky zámku

kn. Eleonory; dále pozoruhodna je čítárna s přebohatou sbírkou uměleckých starožitností, ranní salon s proslulými Van Dykovými 12 měsíci, bohatá knihovna (něm. a franc.), zámecké divadlo, gotická kaple, jež mimo vzácné a uměl. památky chová starožitný skládací oltář z prastarého hřbitovního kostela sv. Václava v Netolicích, zimní zahrada, kde jest mistrné dílo sochaře Schwanthalera »Dunaj« a j. Celá zbrojnice Rožmberků v Krumlově byla sem převezena. Zámek hlubocký jest nejskvostnější panský hrad v král. Českém. Nedaleko odtud lovcův zámek Ohrada, vystavěný Jos. Ad. kn. Schwarzenberkem, v něm bohaté přírodnické museum, rozříděné dle rodův a druhů v 10 sálech (obsahuje 1400 druhů ptactva, 230 čtvernožců a na 600 jeleních a srnčích parohů). Zde uschován i poslední medvěd šumavských pralesů r. 1856 na panství zelnavském zastřelený. — H. byla původně zboží královské. V XIII. stol. založen tu hrad Froburg, Fronburg (*Frauenburg*), který náležel Čechovi z Budějovic. Král Otakar II., žárle na rostoucí moc pánů jihočeských, zabral H kou pro sebe. Později náležela Budějoviji, potomku Vítkova z Prčic, po němž zde seděl syn jeho Závíš z Falkenšteina, jinak z Krumlova, s bratrem Vítkem (1285). Po smrti Závíše z F. (v. t.), jenž zde na t. zv. pokutní louce před samým hradem byl stát, spadla H. na král. komoru a odevzdána r. 1292 Dobešovi z Bechyně a 1317 zastavena Vilémovi z Landštyna. Karel IV. vyplatil ji ze zástavy, ale zároveň ustanovil, že nikdy nemá býti H. od koruny jakýmkoli způsobem zcizena. Také za Karla IV. a krále Václava patřila přímo ke království a teprve cis. Sigmund zapsal ji r. 1420 Mikuláši z Lobkovic, při jehož rodě zůstala do r. 1454, kdy byla vyplacena a králem Jiřím Poděbradským manželce jeho Johance z Rožmitálu zapsána. Po smrti krále Jiřího zmocnil se H-ké Jiřidřich Roubík z Hlavatce a nevydal ji dříve, dokud mu nebyly zapláceny válečné škody. Po smrti Johancině usadil se na H-ké bratr její Lev z Rožmitálu, po němž jmenuje se Jan Jenec z Janovic. R. 1490 král Vladislav zastavil H-kou Vilémovi z Pernštejna, od jehož potomků přešla (1534) na Ondřeje Ugnada ze Suneku. Jeho potomek Adam vyplatil H-kou (1551), ale prodal ji na to Jáchymovi z Hradce, po němž panoval tu jeho syn Adam, který obnovil hrad a hornictví na panství hlubockém povzněl. R. 1508 prodal syn Adama z Hradce Jáchym Oldřich H-kou Bohusl. Malovcovi z Malovic, jehož synu Jetřichovi pro účastenství jeho ve vzpouře proti králi zámek H. se mlýnem, pivovarem, oborou, 7 popl. dvory, 27 rybníky, městys Podhradí a 25 vesnic od král. komory zabrány a r. 1623 generál Baltazarovi de Marradas prodány. Ten rozšířil hrad novým stavením, na něž dal nápis »Fructus belli«. R. 1664 koupil celé panství hlubocké Jan Ad. hr. ze Schwarzenberka za 385.000 zl. Za panování Schwarzenberků zakusila H. mnoho těžkých ran, zvláště za války o posloupnost rakouskou rozhostily se tu pluky Francouzů

a Bavorů (1741); H. učiněna hl. táborem cizích vojsk. Teprve po jejich porážce (1742) v okolí Týna n. Vl. vévodou Karlem Lotrinským vzdala se H. vojsku císa. R. 1744 byla H. zaplavena lupičskými zástupy pruskými, které teprve hr. Trenck odtud vypudil. Za válék franc. nedaleko vsi Zaháj (sev.-záp. od H-ké); poražena byla armáda franc. R. 1815 a 1820 přebýval na H-ké car Alexander. Roku

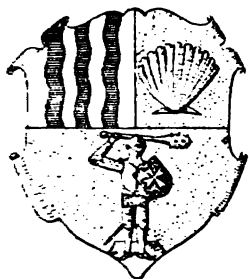

Č. 1715. Znak městečka Hluboké

1850 zřízen tu okr. soud a starodávné pojmenování Podhradí přeměněno za naší doby v H-kou. R. 1685 obdrželo městečko erb, jenž takto se vypisuje: Ve spodním zlatém poli obrněný rytíř s pozdviženým palčátem v pravici a červeným štítem se stříbrným křížem v levici, v hofějším červeném poli čtyři stříbrné kolmé pruhy, v levém pak stříbrná lastura (vyobr. č. 1715.). — Okres hlubocký zaujímá na 280·24 km² 26 pol. obcí, 1733 d., 14.127 ob. č., 78 n., ze 14.229 příit. ob. 14 069 katol., 12 evang., 148 židů, 6860 mužů, 7369 žen. (1890). — **2) H.**, ves t., hejt. Budějovice, okr. Sviny Trhové, fara a pš. Borovany; 45 d., 337 ob. č. (1890). Opodál popl. dvůr zv. Dvůr Nový, při němž stávala ještě v XV. st. tvrz, na níž r. 1380 seděl Přibík z Dobřemělic, jinak z H-ké, jenž celé zboží v H-ké odkázal (1423) bratřim z Maršovic, z nichž Jindřich r. 1436 prodal H-kou se dvorem a tvrzí Petrovi z Lindy. Ten založil klášter augustiniánský v Borovanech a jemu celé zboží hlubocké daroval. Zůstalo při klášteře tom až do jeho zrušení (1567) a r. 1600 uvedeno jako dědičtví zpupné a připojeno k panství třeboňskému. Tvrz zašla v XVI. věku. — **3) H.**, ves t., hejt. a okr. Chotěboř, fara a pš. Kruceburk; 92 d., 342 ob. č. (1890), 1tř. šk., mlýn, pila. Poblíž údolí Štíří, kde bývá hojně mloků a čolků. — **4) H.**, ves t., hejt. Chrudim, okr. Nasevřky, fara a pš. Kamenice Trhová; 16 d., 100 ob. č. (1890). — **5) H. (Tiefenbach)**, ves t., hejt. Kadaň, okr. Doupov, fara a pš. Ždár; 32 d., 172 ob. n. (1890), 2 mlýny. — **6) H.**, ves t., hejt. Vys. Mýto, okr. Skuteč, fara a pš. Rychmburk; 79 d., 431 ob. č. (1890). — **7) H.**, osada t. u Srub, hejt. a okr. Vys. Mýto, fara Újezd, pš. Choceň; 13 d., 66 ob. č. (1890), myslivna. **8) H.**, samota se dvorem t. u Unětic, hejt. Píseň, okr. a pš. Blovice, fara Seč; 3 d., 21 ob. č. (1890), fid. dvůr Arn. hr. Valdšteina. — **9) H.**, osada t. u Podháji Nalžovického, hejt., okr. a pš. Sedlčany, fara Chlum; 13 d., 74 ob. č. (1890). Sem náleží H. Přední a Zadní. **10) H. Nová**, také Vítovky, osada t. u Hlubokého, hejt. Domažlice, okr., fara a pš. Nová Kdyně; 13 d., 80 ob. č. (1890)

11) H. Hluboký (Tiefenbach), ves na Moravě, hejt. Dačice, okr. Jemnice, fara Ran-

čívov, pš. Vratětín; 28 d., 6 ob. č. 128 n. (1890).

Hluboké: 1) H. (něm. *Hluboka*), ves v Čechách, hejt. Kralovice, okr. Manětín, fara Strážistě, pš. Zihle; 30 d., 17 ob. č., 168 n. (1890), 1tř. šk., dosud puchérna na žel. rudu a do nedávka hamry s lopatárnou. — **2) H. (Lubokey)**, ves t., hejt., okr. a pš. Liberec, fara Rochlice; 23 d., 30 ob. č., 100 n. (1890).

3) H., ves na Moravě, hejt. Boskovice, okr. Blansko, fara Hunín, pš. Černá Hora; 38 d., 217 ob. č. (1890), 1tř. šk. — **4) H.**, ves t., okr., fara a pš. Kunštát; 41 d., 244 ob. č. (1890).

— **5) H.**, ves t., hejt. Nové Město, okr. Bystřice, fara Sulkovec, pš. Jimramov; 29 d., 190 ob. č. (1890). — **6) H.**, neprávě Hluboké, Potůčnick (Lauterbach), ves t., hejt. Šumperk, okr. Wiesenberk, fara a pš. Pusté Zibřidovice; 40 d., 320 ob. n. (1890), 1tř. šk. — **7) H.**, ves t., hejt. Třebíč, okr. a pš. Náměst, fara Jinošov; 48 d., 332 ob. č. (1890), samota Křemelín.

Hluboký: 1) H., ves na Moravě, hejt. Brno, okr. V. Bytč, fara a pošta Domašov; 34 d., 227 ob. č. (1890), 1třídí šk. — **2) H.**, ves t. v okr. jemnickém, v Hluboká 11). — **3) H.**, ves t. v okr. olomuckém, viz Hluboček 1).

Hluboš, far. ves v Čechách, hejt. a okr. Příbram; 89 d., 697 ob. č. (1890), kostel Nejsv. Trojice, 4tř. šk., čet. a pošt. stanice, mlýn, hornictví. Alod. panství H a Pičín má ve výměře 2438·24 ha; k němu náleží zámek s kaplí sv. Kříže a dvůr v H-i, pak dvory: Náves, Pičín a Žírov, 3 mlýny se dvěma šindelnami, majetek Karla kníž. Oettingena. Stávala zde tvrz, kolébka stejnojmenného rodu, z nichž po Zbraslavovi z H-e dědil H. Oldřich z Drásovíc (1415–36) a po něm jeho syn. R. 1455 seděl na H-i Václav z Koněprus a na počátku XVI. st. panové ze Svárova, dále Petr Vamborský z Rohatec, Bedř. Horčice z Prostého, r. 1580 Albr. Vtelenský ze Vtelna, od něhož prodána Václ. st. Bechyňovi z Lažan, po němž až do konce XVII. století seděli zde vladykové z Račina V XVIII. století usadila se tu opět rodina Bechyňů z Lažan, po nich Hoberků z Henřtorfu, z nichž Jan Ant. postavil zde kostel a poslední rodu toho dal r. 1816 panství hlubošské do loterie; koupil je kníže Schönburg, od něho r. 1835 hr. z Pourtalès. R. 1422 svedena tu na blízku krvavá bitva mezi kališníky a katolíky.

Hlubotec, Hlubočec (*Tiefengrund*), ves ve Slezsku, hejt. a okr. Opava, fara a pš. Pustá Poloma; 95 d., 639 ob. č., 23 n. (1890), 1tř. šk., 2 mlýny.

Hlubyně, ves česká, viz Hlučín.

Hlučín (něm. *Hultschin*), město v pruském Slezsku ve vlád. obvodu opolském, kraji rati-borském, na lev. bř. Opavice, blízko hranic rakouských, vzdálené asi 2 km od stanice Dělhova (na severní dráze císa. Ferdinanda), má kostel katol., v němž se káže česky a něm., kostel protest., synagoga, sirotčinec, soud, pohraniční úřad celní, 4 mlýny, pivovar, průmysl podvazkový, 2845 ob. č. (1890). V posl. době projektována žel. trať H.-Opava. — Původně podhradí hradu Landek u (v. t.), nabyli

H. ok. roku 1255 od Přemysla II. městských práv. Od knížete Mikuláše I. Opavského zastavení Žibřidovi Bamtovi, později po vypuzení Mikulášově dostal se do rukou králů českých, ale stál níže nežli jiná města královská. Pak dostal se Mikuláš II. a po jeho smrti synům jeho Václavovi a Přemkovi. Ok. r. 1380 dostal se H. (zároveň s Landeckem) v držení knížat olešnicko-kozelských na celé století. V době husitské dočasně držel jej Přemek. V letech 70tých XV. stol. koupil jej Boček z Kunštátu, ale asi r. 1475 zabral jej Matyáš Korvín, který roku 1478 povolil městu trhy. Správu knížectví Kozelského a tím i H-a svěřil Matyáš ok. roku 1480 Janu Bělíkovi z Kornic, který r. 1485 stal se hejtmanem kníž. Opavského a Krnovského. Když Matyáš roku 1490 zemřel, Bělík úřadu svého zbaven a kr. Vladislav II. popustil H-ska Janu Trnkovi z Ratibořan, který se stal také hejtmanem opavským. Po smrti jeho držel H. druhý manžel vdovy jeho Kateřiny, Balcar Vlček z Dobré Zemice a H-a, který zboží toto odevzdal Kazimírovi, knížeti těšínskému, a ten zase H. prodal r. 1517 Bernartovi ze Zvole, po němž syn Křištof, kanovník olomúcký, jej zdědil; jeho jménem spravoval jej Mikuláš Sobek z Kornic. R. 1538 založen v H-ě špitál pro 12 nemocných. Kryštof odkázal H. (1542) Hynkovi z Vrbna a na Klimkovicích a jeho bratrance Janu, Albrechtovi a Štěpánovi z Vrbna. Od té doby náleželo panství to rodu pánů z Vrbna. Václav z Vrbna, povýšený nedávno do stavu hraběcího, r. 1626 prodal zboží hluchinské Janu Jířimu hrab. z Jašina, pozdějšímu zem. hejtmanovi opavskému. R. 1645 H. vypálen od Švédů. R. 1694 za syna jeho Jana Rudolfa město úplně od roboty osvobozeno, začež pánu svému popustilo rybníky a některé pozemky. R. 1727 držitel H-a, hr. Jan Josef, prodal jej Karlu Antonínovi Gianinimu, markýzovi Carpineti. Po něm držel jej syn jeho František Řehoř, kanovník olom. a vratislavský, za něhož H. dostal se pod vládu pruskou. Tím H. velice utrpěl na svém blahobytu, ježto bývalá obchodní cesta z Opavy k Ostravě a do Krakova přeložena tehdy na pravý břeh Opavice. Od r. 1844 náleží H. k panství bar. Rotschilda. — Srv. Prasek, Vlastivěda slezská, 2) (Opava, 1889).

Hluchavka viz L a m i u m.

Hluché Podolí sluje v Haliči pohraničný okres Borščovský, kudy z Ukrajiny přecházely hordy tatarské dále na západ. Řř.

Hluchoněmí. Dítě, jež následkem úplné hluchoty vrozené nebo v nejútlejším věku získané neslyší zvuků slovních, zůstává něm, byť i bylo schopno při pohnutí mysli pronášeti zvuky hlasité, hláskám, zvučkám a slabikám mluvy podobné. Vrozená němota může i z jiných příčin vyplynouti. Někteří idioti na př., ačkoli dobře slyší a dovedou i napodobiti předřikávaná slova, nedovedou jich užívati, jsouce neschopni chápati jejich význam pro nedostatek intelektu. Hluchoněmotu jest rozeznávaní také od němoty vrozené, při níž neschází ani sluch, ani intelligence, ale kde za příčinou

choroby nervstva schází vláda nad hybným aparátem mluvy (motorická němota). Takové děti slyší řeč a rozumějí ji, nejsou však s to, aby ji napodobily. Sluch je nejdůležitějším pomocníkem intelektu. Jím zvidá dítě nejpohodlnější a nejrychleji znalosti jiných lidí. Proto h-mý, i když je intelektem velmi bystrý a když ostatními čidly snaží se defekt sluchový nahraditi, z pravidla nemůže vytvořiti si o všem právě pojmy a zůstává duševním obmezcem, nedostane-li se mu umělým cvikem náhradného vzdělání. Křř.

De statistických dat bývá počet h-mých větš v krajinách hornatých, bahnitých, hlubokých údolích nežli v krajinách od moře vzdálenějších, suchých. V krajinách alpských připadá na př. jeden na 600 obyvatelů, v Čechách na 1200 obyv. Dokázáno jest, že hluchota objevuje se často u řemeslníků a živnostníků, jichž zaměstnání spojuje s hlukem, jako u kovářů, zámečníků, truhlářů, mlynářů, tkalců, v chudších třídách častěji se vyskytuje nežli v rodinách zámožnějších. V útlém mládí bývá příčinou hluchoty nedbalé ošetřování dítky, vlhký, nezdravý byt, nastuzení, přlišíne dojímání nervu sluchového. Nejčastěji pozbývají děti sluchu následkem různých nemocí, jako: neštovic, spávy, zánětu mozkových blan a různých chorob mozkových.

Dr. Schmalz rozeznává tři stupě hluchoty: jsouť 1. h. s vokálním sluchem, t. j. kteří slyší samohlásky hlasitě a z blízka vyslovené, ale souhlásek neslyší; 2. h. se sluchem zvukovým, když totiž slyší silné zvuky, silný hluk, na př. bubnování, střelnou ránu, silné udeření dveřmi a pod.; 3. zcela hlouš, u nichž nerv sluchový úplně jest mrtvý.

Děti s vokálním sluchem přiučují se řeči článkovitě snáze, řeč jejich jest také jasnější a srozumitelnější. Hluchoněmota není dědičná, nebo mnoho jest příkladů, že h. rodiče mají děti slyšící. V Drážďanech na př. ze 24 rodin h-mých pošlo 52 dětí a z těch bylo jen jedno hluchoněmé.

Proto u nás v Rakousku jest manželství mezi h mými dovoleno. Vzhledem k výchově dítek není radno, aby oba manželé byli h. Vzdělání h. jsou svéprávní a mohou jako slyšící smlouvy uzavírat, pokud vůli svou buď ústně nebo písemně vyjádřiti dovedou. O přísaze h-mých platí minist. nařízení z 23. září 1850 č. 12.926. H, kteří čísti a psáti dovedou, přisahají čtením neb opsáním a podpisem přisečné formule; kteří psáti neumějí, ale o významu přisahy mohou poučení býti pomocí mimiky, vykonávají přisahu za pomoci přisečného tlumočnicka. Není-li dorozumění žádným způsobem možné, musí se upustiti od přisahy.

Pro vzdělání h-mých až do XVI. st. nedělo se nicého; vadily tomu četné předsudky, které o povaze přirozenosti h-mých převládaly. U Spartanů h. byli státu za obtíž a bývali vrháni do propasti taygetských. Aristoteles řadí je mezi blbce a talmudisté nečiní rozdílu mezi h-mým a pomateným. I sv. Augustin (r. 354—430) domníval se, že h. nemohou chápati pravd náboženských a nemohou také

víry mlčí. Teprve poč. XVI. st. někteří kněží a lékaři počali ujímati se h-mých a činili pokusy, aby aspoň nějakého vzdělání se jim dostalo.

Dějiny vzdělávání h-mých dělí se obyčejně ve 3 doby: první od XVI.—XVIII. st., druhou od konce XVIII. stol. až do r. 1820 a třetí od r. 1820 až do našich dob.

V první době byl prvním učitelem h-mých ve Španělsku benediktin Petr de Ponce (1520—1584), po něm Jan Pavel Bonnet, rovněž benediktin, jenž seznámil se s vyučovacím způsobem Ponceovým a vydal r. 1620 v Madridě spis *Reduccion de las letras y arte para enseñar a hablar a los mudos* (O povaze písmen a umění učiti němle mluvit). Jest to první a nejstarší spis o vyučování h-mých. V době té spatřujeme také Ramireza de Carrion jako učitele h-mého markýza de Priego. Málo let po smrti Carrionové přišlo vyučování h-mých ve Španělsku v zapomenutí.

V Holandsku vyučoval h-mé kol r. 1657 Helmont a lékař dr. Jan K. Amman (v. t.).

V Anglii zaměstnávali se vyučováním h-mých dr. John Bulwer, jenž r. 1648 vydal spis o mimice a prstové abecedě, dr. John Wallis († 1703, professor v Oxfordě, jenž s dobrým výsledkem vyučoval několik h-mých, a dr. William Holder, jenž svůj způsob vyučovací uveřejnil r. 1669 ve spisku nevalné ceny.

Ve Francii první zabýval se vyučováním h-mých Jakub Pereira (* 1715 — † 1780), jenž vyučoval hluchoněmou svou sestru a kromě toho ještě asi 12 h-mých. Jak se podobá, řídil se methodou Ammanovou, jako jeho soupeř R. Ernaud, jenž kolem r. 1756 vyučoval h-mé v Bordeaux. Nemalelou zásluhu má i abbé Dèschamps v Orléaně, jenž h-mým věnoval síly své i jmění.

V Německu vyučovali h-mé: Jáchym Pascha († 1578, dvorní kazatel kurfiršta braniborského Jáchyma II., lékař Vilém Keger ve Slezsku kolem r. 1704, Jiří Raphel, pastor v Lüneburku, jenž kol r. 1715 vyučoval svou dceru, superintendent Otto Lasius kol. r. 1772 a katolický farář Jan Ludvík Arnoldi († 1783).

Ve druhé době spatřujeme hlavně dva muže, kteří celý svůj život zasvětili vyučování h-mých a dobyli si na poli paedagogiky a methodiky slavného jména. Byl to šlechtitý lidumil, kněz franc. Abbé de l'Epée (v. t.) a v Německu učitel Sam. Heinicke (v. t.).

Ve třetí době snažili se horliví učitelové a ředitelé ústavů pro h-mé, by co možná největšímu počtu h-mých dostalo se přiměřeného vzdělání. Za tím účelem činily návrhy, aby počet odborných škol se roznožil, aby pokud možno všichni h. vycvičení býti mohli. Toho docílilo se jen v menších některých státech, na př. v Dánsku a j. Odtud snaha ta zove se systémem dánským. Frant. H. Čech (v. t.) měl snahu, aby vyučování h-mých světěno bylo v jednotlivých osadách duchovním za spolupůsobení učitelův. Snaha tato, jež zove se systémem rakouským, ani v Ra-

kousku se neujala. Jiné návrhy počnají od bavorského škol. rady dra. Stefaniho z Anzbachu a dra. Gräsera, jenž roku 1823 vydal spisy *Verallgemeinerung d. Taubstummenunterrichtes a Der durch Gesicht- und Tonsprache der Menschheit wiedergegebene Taubstumme*, v obou dílech háje náhled, aby h-mé děti vyučovány byly společně s dětmi slyšícími ve školách obecných. Proto snažil se, aby učitelé obecných škol seznamovali se s methodikou vyučování h-mých, poněvadž každá škola obecná měla zároveň býti i školou pro h-mé. Dle návrhu Gräserova počalo se r. 1829 vyučovati v Prusku, Bavorsku, Virtembersku, Hannoveru, Heskú, Meklenbursku a jinde. Systém Gräserův osvědčil se však býti nepraktickým. Po bohatých zkušenostech shledáno, že děti h-mé mohou býti pro praktický život vzdělávány toliko ve školách a ústavech vlastních. Tato zdokonalená methoda vyučovací razí si nyní cestu po celém světě a ujala se i ve Francii. Mezinárodní kongress učitelů pro h-mé v Paříži usnesl se 23. září 1878, že methodě této po nabytých zkušenostech sluší přednost dáti před methodou Epéeovou a že přirozená řeč posunková má učitelé býti toliko pomocnou při vyučování h-mých. Stejně usnesení stalo se na sjezdu učitelském v Miláně r. 1880. Nová zdokonalená methoda německá považuje řeč článkovanou za hlavní předmět vyučovací a klade velikou váhu na čtení čili pozorování s úst, t. j. aby h. naučili se s úst jiné osoby mluvící pozorovati č. odečítati nejen slova, ale i celé věty. S řečí článkovanou spojuje zároveň řeč písemnou a přirozenou řeč posunkovou považuje za pomocku. Dle starší metody německé h. žáci učili se řečí článkované na základě grammatiky; novější methoda kráčí cestou přirozenější. H-mé dítě cvičí se pilně v praktickém mluvení, učí se nazíratí, spojovati s věcí slovo, se slovem pojem a myšlénky své pronášeti řečí článkovanou. Vyučování dle pravidel mluvnických dříve se teprve později, když h-mý žák má již hojnější zásobu pojmů a dovede se ústně vyjadřovati. Prstové abecedě h. nyní se neučí, protože jí v praktickém životě s prospěchem užívati nemohou. H. žáci dle této metody vedou se k tomu, aby dovedli: a) jednotlivé hlásky, slabiky, slova i věty s úst mluvícího odečísti; b) je správně vyslovovati; c) pravopisně napsati; d) psané nebo tištěné zřetelně čísti. Vyučování h-mých řečí článkovanou je velmi obtížné. Od učitele jejich vyžaduje se, aby znal konstrukci i funkce ústrojí mluvícího (mluvidel), znal pravidla, dle kterých se jednotlivé hlásky a ve kterém pořádku nejlépe vyluzují. Při hláskování posadí se učitel tak, aby oko žákov bylo ve stejné výšce s ústy učitelovými, by polohu mluvidel lépe pozorovati mohl. Učitel upozorní žáka na rozličné polohy mluvidel (rtů, zubů, jazyka) při vyluzování jednotlivých hlásek. Ruku žákov položí sobě na hrdlo, aby žák chvění a otlášení hrdla poznal. S prospěchem užívá se při hláskování i zrcadla, aby žák vedle učitele stojící porovnával polohu svých mluvidel s mlu-

vidly učitelovými a chybu hleděl napravit. Také kostěná lopatka činí dobrou službu, aby jazyk při jednotlivých hláskách uveden byl do náležité polohy. Každá hláska vyžaduje určitou polohu mluvidel, kterou učitel znáti musí.

Samohláska *a* vytvoří se přirozeným otevřením úst a vyražením zvučného dechu, při čemž jazyk ležeti musí v přirozené poloze. Pohybuje-li *h*-mý jazykem nebo stahuje-li jej, přidrží se mu kostěnou lopatkou. Při *o* ústa poněkud se zúží a jazyk běže na se podobu žlábkou, při čemž zvučný dech vyrazí se jako při *a*. Při *u* rty ještě více se zašpičatí, ale třeba pozor míti, aby *h*-mý nesevřel jich tak, že by zvučný proud dechový z úst vycházeti nemohl. *e* jasně se vysloví, když žák, vyslovuje samohlásku *a*, ústa rozšíří, čímž rty k sobě se přibližují. Při *i* hrot jazyka opírá se o kofeny dolejších zubů předních, střední část jeho v podobě lžice se pozdvihuje, rty a zuby mírně jsou otevřeny. Při silnějším vyslovení *i* vrchní část lebky se otfásá, nač *h*-mý se upozorní, když ruka se mu položí na temeno. — Vyslovujíc hlásku *j*, nastrojíme mluvidla na hlásku *i* a, vyražejíce dech ústy polo-otvřenými, vzdalujeme poněkud od sebe čelisti. *H*-mý, umí-li dobře vyslovovati *i*, snadno naučí se vysloviti hlásku *j*, jestliže *i* spojuje s počátku s jinými samohláskami: *ia, iu, ie, io*, při čemž žák brzo vysloví *ja, ju, je, jo*.

Souhlásky vyluzují se dle těchto pravidel: *p* povstává, když se rty zavrou, silný proud dechový žene se z plic do úst hlasovou šterbinou poněkud rozšířenou a pak prudce proráží závoru, která utvořena je pysky na sebe přitlačenými. *P* vzniká také, když ústy otevřenými vzduch hltavě vdechujeme, rty při tom na sebe stlačující. *H*-mý pozná silný proud dechový na ruce nebo lehkém předmětu, který se mu při vyslovování před ústy drží.

b povstává touž modulací jako *p*, jen že rty méně jsou napjaty a proud dechový neporáží závoru mezi rty tak prudce.

t vzniká, když závora předními dásněmi vrchními a s ploštěným hrotem jazyka tvořená proráží se prudkým, bezzvukým proudem dechovým, při čemž jazyk od patra rychle se odtrhuje.

d vzniká jako *t*, jen že článkuje se za proudem dunivého, jazyk větší plochou o patro se opírá a volněji od patra se odráží.

Při vyluzování *k* závora mezi kofenem jazykovým, zadním patrem a čípkem utvořená proráží se prudkým, bezzvukým, okamžitým proudem; zuby poněkud od sebe se vzdalují. Vyslovuje-li *h*-mý žák hlásku *t* a učitel mezi tím stlačí mu hrot jazyka za dolejší zuby, čímž jazyk nazpět se táhne, ozve se *k*.

Při *g* kofen jazyka lne úplně k patru, poněkud slaběji nežli při *k*, a proud dechový je též volnější.

Hláska *h*, která ve fyziologické příčině státi by měla hned za samohláskami, vzniká, když trvalý proud dechový vyrazíme skrze šterbinu hlasovou něco málo zúženou ústy na samohlásku *a* otevřenými. *ch* povstává, když kofen

jazyka vypne se k měkkému patru tak, že mezi oběma jest průlina, kterou prochází prudký, bezzvuký proud dechový.

f vzniká, když přední zuby svrchní přitáhneme na dolní ret napjatý a při tom z plic vyrazíme bezzvuký, prudký proud dechový. Podobnou polohu zubů i rtů vyžaduje i hláska *v*, jenže spodní ret slaběji je napjat a proud dechový jest dunivý.

Vyslovujeme-li souhlásku *s*, je hrot jazyka mírně ořpen o přední zuby dolejší, přední část jeho poněkud ve žlábek zahnutá a ku přednímu patru vyklenuta, tak že utvoří se úzká šterbina, kterou žene se prudký bezzvuký proud dechový.

Umí-li *h*-mý vysloviti *t* a *s*, může se přistoupiti ke hlásc *c*, která je sřežkou hlásek *t* a *s*.

ř tvoří se jako *s*, jen že hrot jazyka poněkud silněji se opírá o přední zuby a dunivý proud žene se z plic.

š vzniká, když prostředek jazyka k podnebí tak je vztyčen, že tvoří s ním těsnou průlinu, kterou bezzvuký proud prochází; hrot jazyka směřuje za dolejší zuby a rty výspoulené stahují se ku předu.

Při *ž* hrot jazyka směřuje ještě hlouběji ku předním zubům zpodním, střední část zvedá se ku patru a dunivý proud žene se z plic. Rty jako při *š* stahují se ku předu.

Hláska *č* je splynutí *t* a *š* v jeden zvuk.

Jazyk vzpružíme k podnebí tak, až zatarasí průchod ústní. Závora tato proráží se prudkým, bezzvukým proudem, při čemž čelisti poněkud od sebe se odtrhují a jazyk přichází do polohy jako při vyslovení *š*.

Při *l* hrot jazyka opírá se o přední patro, ostatní jazyk je splotěn a rozkládá se docela volně. Ústa jsou skoro tak rozevřena, jako když se vyslovuje *e*, a proud dechový prochází po obou stranách jazyka. Opírá-li se špička jazyka silněji o zadní část tvrdého patra, stává se *l* temnějším.

r vzniká, když hrot jazyka splotěného zvedne se ku přednímu patru tak, aby se rozkládal za lůžkem vrchních zubů předních a snadno mohl se pohybovati. Silný proud dechový zahne jazyk poněkud dolů, on však pružností se opět vymrští a uveden bývá ve kmitání. Toto kmitání jazyka *h*-mý může pozorovati v zrcadle. Dáme-li při vyslovování *r* na spodní část jazyka malý řízek hedvábovitého papíru, činí hadovitě pohyby, nač *h*-mý žák se upozorní.

Souhláska *ř* povstává, když špička jazyka se rozšíří, k lůžku hořejších zubů předních rychle se vymrští, při čemž zuby k sobě se přibliží a rty poněkud v před vypnou. Proud dechový vyháň se z plic dosti mocně, aby jazyk k dásním silně přitlačený mohl se odtrhnouti a ve kmitání uvésti.

Hláska *m* povstává, když rty otevřené náhle se zavrou a dunivý proud dechový nosem se vyhání, při čemž v dutině ústní rezonuje. *H* mý žák vycítí to, když prst položí se mu na nos.

n vzniká, zavře-li se průchod ústní jazykem, jehož splotěný hrot ku přednímu podnebí se

vzpruží, a žene-li se dunivý proud dechový nosem.

Při *r* jazyk na povrchu svém se zaokrouhlí, hrotem svým opírá se mocně o dolejší zuby a v prostředku vypne se ku podnebí. Povstala takto závora přetrhne se prudkým proudem bezzvukým, při čemž dolejší čelist od hofejší poněkud se vzdaluje a jazyk od patra odmršťuje.

d vyluzuje se jako *r*, jen že tlak na patro je méně mocný a článkování děje se za proudy dunivého.

Při *n* špička jazyka opírá se o stěnu dolejších zubů, střední část vypne se k přednímu patru, obojí část rychle se odráží a zadrženy dunivý proud žene se nosem.

Jakmile *h*-mý naučí se některou hlásku vysloviti, udá se mu hned znamení pro ni. Připomenuto budiž, že není radno u *h*-mých vyluzovati hned po sobě všechny hlásky organicky přibuzné, t. j. po sobě, na př. všechny hlásky jazyčné, retnice, hrdelnice; nosovky *m*, *n*, *ň* lépe cvičiti později, aby žák *h*-mý neuvykl si záhy dech tlačiti nosem. Prve nežli učitel počne s *h*-mým hláskovati, musí se přesvědčiti, nemá-li žák nějakou vadu v mluvidlech, pro kterou by tu neb onu hlásku vyslovovati nemohl, nebo jen nedokonale. Vady mluvidel bývají: a) zaječí pysk, t. j. rozštěpení rtu hofejšího, ve kterémžto případě nemůže dítě dobře vyslovovati retnice; b) rozštěpení, tvrdé n. měkké patro v ústech, a tu nemohou se správně vyslovovati retnice *b*, *p*, hrdelnice *g*, *h*, *ch* a hlásky jazyčné; c) jazyk podrostlý, které vadě může lékař odpomoci prostřihnutím blan pod jazykem; při vadě té vyslovují se hlásky *k*, *l*, *r*, *ř* úplně nejasně; d) chorobný čípek nebo jestli úplně schází a tu řeč je nesrozumitelná; e) jsou-li hlasivky chybné nebo scházejí-li docela, bývá hlas nepřirozený nebo člověk ani hlasu vydati nemůže.

O zdokonalení nové metody německé získal si veliké zásluhy Moric Hill († 1874), ředitel ústavu pro *h*-mé ve Weissenfelsu. On vyučovací metodu uvedl ve styk se všeobecnou paedagogikou, zavedl spořádané vyučování náročné v řeči článkované a napsal praktické spisy pro učitele i pro žáky. Hill byl reformátorem něm. vyučovací metody, řídě se praktickou zásadou, že i u *h*-mého dítěte řeč článkovaná má se vyvíjeti jako u slyšícího. Měl zajisté na mysli i zásadu Komenského, jež praví: »Každou řeč osvojíme si spíše používáním, posloucháním, opěťovaným čtením a opisováním nežli pravidly«. Působením Hillovým přestala r. 1873 existovati škola zv. vídeňská, přijavši hlavní zásady Hillem hájené a ve Vídni při konferenci již roku 1867 přednesené.

I na čtyřech českých ústavech soukromých pro *h*-mé řeč článkovaná pilně se pěstuje; tcliko vyučování náboženské děje se dle zvláštního způsobu vyučovacích, Frostova. (Viz Frost Václav.) Všecky tyto čtyři ústavy jsou interní a ústavy soukromé, používající podpory zemské.

Ústav pražský založen byl r. 1786 po přání císaře Josefa II. dle vzoru vídeňského ústavu od bratrstva Kazimír zvaného (lože zednářské), v jehož čele stál hrabě Kašpar Heřman Kunigl. Prvním učitelem byl kněz Karel Berger, jenž na ústavě vídeňském seznámil se s vyučovací metodou. Když Berger roku 1794 stal se děkanem v Chomútově, přestěhoval se ústav *h*-mých za ním, ale po roce přeložen zase do Prahy. Vyučování dělo se s počátku dle metody Épéeovy. Dům, v němž nyní pražský ústav se nalézá, zakoupen byl roku 1838. (Viz Karla Kmocha »Přispěvky k dějinám praž. ústavu soukromého pro vzdělání *h*-mých«, v Praze, 1886.) Ústav pražský jest utrakvistický, mívá každoročně 120—140 chovanců kromě externistů. Všichni žáci vyučují se v 5 českých a 5 německých odděleních. Při ústavě působí 3 kněží, z nichž jeden jest spolu ředitelem, šest světenských učitelů, tři školské sestry a dvě industriální učitelky, z nichž jedna je *h*-má.

Diécesní ústav litoměřický (německý) založen byl r. 1858 a čítá 30 chovanců, kteří vyučování jsou od ředitele a spolu katechety a jedné industriální učitelky.

Ústav budějovický, též utrakvistický, zal. r. 1871 od biskupa Jirsíka, mívá ročně 75—85 chovanců, kteří v českých a německých odděleních vyučování jsou od katechety a spolu ředitele a od školských sester kongregace horažďovické.

Diécesní český ústav královéhradecký (Rudolfinum), zal. r. 1881 od biskupa Haisa, má 75—80 chovanců, kteří v 5 třídách vyučování jsou nyní od katechety a sedmi školských sester kongregace horažďovické. Kuratorium ústavu pomýšlí na stavbu nové budovy rozsáhlejší, aby v budoucnosti všechny *h*-mé děti diécese královéhr. došly vzdělání.

Pro Moravu a Slezsko jest v Brně soukromý německý ústav s právem veřejnosti. Roku 1893 zřízeny byly nákladem země (300.000 zl.) v Ivančicích a v Lipníku dva zemské ústavy pro děti českých rodičů z markrabství moravského. Každý z obou určen jest pro 100 chovanců.

V mocnářství Rakousko-Uherském jsou ústavy dva ve Vídni (1 státní a 1 soukromý ústřední židovský), 1 ústav v Horním Döblingu, škola pro *h*-mé ve Währingu. Po jednom ústavu mají města: Lince, Sv. Hippolyt, Mils u Hallu, Celovec, Trident, Gorice, Štýrský Hradec, Lvov, Vácov, Budapešť; v Prešpurku jest škola pro *h*-mé.

V Německu jest celkem 98 ústavů, z nichž toliko 36 jest internátův. Ve Francii jest 50 ústavů, v Anglii 27, v Itálii 16, na Rusi 13, v Belgii 14, ve Švýcarsku 14, ve Švédsku 17, v Norsku 4, v Nizozemsku 4, v Dánsku 3, v Portugalsku 1, ve Španělsku 3, ve Spoj. Státech severoamerických 51.

Dle posledního sčítání obyvatelstva r. 1890 konaného jest v Čechách 5876 *h*-mých; připadá na 10.000 obyv. 11 *h*-mých mužského a 9 ženského pohlaví. V zemích na říšské radě zastoupených počítá se asi 28.000 *h*-mých;

v zemích uherských je asi 20.000 a v celé Evropě asi 250.000 h-mých.

České spisy o vzdělání, výchově i o povaze h-mých jednají: Fr. Hnátek, H-mý, jeho povaha a sociální postavení (Brno, 1880); K. M. Kmoch, Příspěvky k dějinám praž. soukr. ústavu pro vzdělání h-mých; Dr. Th. Neurenter, O hluchoněmosti se stanoviska lékařského (Praha, 1877); Kmoch, Obrázková biblická dějepřeva dle metody Frostovy (t.); V. Kofátek, Slabikář pro žáky h-mé (t., 1871); týž, Čítanka pro žáky h-mé, na základě Hillových obrazů k názornému vyučování (t.); V. Frost, Orbis pictus, obrazy k názor. vyučování pro žáky h-mé (t.); J. Beran, První čítanka pro žáky h-mé (Králové Hradec, 1886); K. Huleš, O vychovávání a vyučování h-mých (Budějovice, 1891 a podobný od Vrkoče); V. Staněk, O hluchoněmosti (Časop. čes. Musea, 1846); J. Beran, O vzdělání h-mých (Osvěta, 1878); týž, Hláškování se žáky h-mými (Česká Škola r. IX., č. 8 a 9); Jos. Kolář, O předpravném vzdělání dětí h-mých (Katechet. Listy, 1894). *Bn.*

H. po stránce právní. Je-li h-mý zároveň od narození blbý, zůstává stále v ochraně otce nebo poručníka i po své zletilosti; dostaví-li se blbost později, musí jemu býti dán opatrovník. Jestliže však, dovršiv 24. rok věku svého, jest s to, aby sám své zájmy zastával, smí jeho opatrovník býti zřízen jen, když si toho sám přeje; ale při soudě nemůže nikdy jednati bez zástupce (§ 275 obč. zák.). H. nemůže býti nikdy svědkem poslední vůle (§ 591 obč. z.) a neumí-li čísti i psáti, musí o každém jeho písemném jednání právním, má-li platnost ve věci jeho vlastní osoby a již za jeho živobytí, zřízen býti spis notářský (zák. z 25. čce 1871 č. 76 ř. z.). *Šd.*

Hluchota (lat. *surditas*), neschopnost slyšení čili neschopnost ústrojí sluchového, jakékoli sluchové dojmy přivésti správně na vědomí co zvláštní pocity sluchové. Rozeznáváme h-tu úplnou (*kophsis*), t. j. nedostatek všech pociťů sluchových, a neúplnou, t. j. více méně nedokonalé slyšení (*barycoia*, *baryakusia*, *auditus difficilis*), nedoslýchavost, nahlučnost. Tato není však zvláštním onemocněním, nýbrž příznakem různých nemocí ušních, což rovněž platí o h-tě úplné, není-li přímo vrozená. H. úplná vrozená jest nezhojitelná, h. úplná získaná jen zřídka zhojitelná. Vrozená h. podmíněna jest chybným vývojem důležitých částí sluchového ústrojí, jako: nepravidelností v ustrojení částí mozkové, z které nerv sluchový vzniká, nebo nervu samého, nebo chybným vývojem některé části vnitřního ucha. Úplná h. vrozená vede ke hluchoněmosti a podobně jako dítě od narození hluché nenaučí se mluvíti, protože slova neslyší, může takové dítě oněmět, když následkem zánětů nitrolebních nebo vnitřního ucha někdy později, až do 8. roku stáří, získalo teprve nezhojitelnou úplnou h-tu. Jinak h. úplná i nedoslýchavost později získaná podmíněna jest různými chorobami ústrojí sluchového: vnějšího zvukovodu, středního nebo vnitřního ucha,

čiv u sluchového, také oněch částí mozkových, ve kterých čiv sluchový vzniká; nejednou dávají i nemoci útroh vzdálených od ucha v průběhu svém vznik chorobám ušním a tím i h-tě. Sluší míti na paměti, že mnoho dětí později ohluchnuvších jen proto hluchoněnými se stává, že h. jejich nebyla buď poznána nebo že zůstala nepovšimnuta, dokud základní choroba ušní se dala velmi dobře zhojiti a nežli se vyvinuly nezhojitelné následky. Když tedy dítě v pravidelném čase (koncem 2. roku) mluvíti nezačíná nebo začavši mluvíti později zase přestává, musíme míti v podezření ucho a souditi především na vážnou nemoc ušní. Neúplná h. později získaná může býti léčena s větším menším úspěchem dle toho, co je její příčinou a byla-li léčba zahájena v čas. Dobrému jménu praktických lékařů v nejmenším ublíženo nebude, radíme-li, by nemocný, chorobou ušní stížený, co možná záhy se radil s odborným lékařem ušním. *K/n.*

H. v právnictví. Co se týče osobní způsobilosti ku právům, ku právním jednáním i k jednání při úřadech, není hluchý nikterak zákonem omezen; nemůže však býti svědkem poslední vůle (§ 591 obč. zák.) a, neumí-li čísti, musí o každém jeho písemném právním jednání, má-li míti platnost ve věci jeho vlastní osoby a již za jeho živobytí, zřízen býti spis notářský (zák. z 25. čce 1871 č. 76 ř. z.). *Šd.*

Hluchov: 1) H., předměstí města St. Boleslavě v Čechách, hejt. Karlín, okr. Brandýs n. L.

2) H., ves na Moravě, hejt. Litovel, okr. Konice, fara Čechy, poš. Kostelec u Prostějova; 91 d., 559 ob. č. (1890), 2ř. šk. Alod. statek H. v celkové výměře 472 95 ha; k němu náleží zámeček, dvůr, pivovar, lihovar, myslivna v H-ě, majetek Dráhyňovického cukrovaru

Hluk, Hluky, far. městys na Moravě při potoku Oklukách, hejt. Uh. Hradiště, okr. Uh. Brod; 550 d., 2557 ob. č., 9 n. (1890), kostel sv. Vavřince, starý zámek, 5ř. šk., poš., četnická stanice a popl. dvůr. Poblíž hořké prameny, obsahující síran, chlorid, uhličitán draselnatý a kyselinu uhličitou. R. 1525 byl H. od Jana z Potštýna na městečko vysazen. R. 1303 připomíná se tu sv. dvůr a r. 1391 tvrz, která r. 1625 nazvána hradem. Na blízku Hlukovo pole, kde svedena r. 1116 bitva mezi vojáky Vladislava Českého a kr. uher. Štěpána. Maďaři, zde úplně poražení, zanechavše celý tábor, s bohatou kořistí utekli za hranice.

Hluky slují na Moravě dteveně stvevice, dřeváky. *Vck.*

Hluky: 1) H., osada v Čechách u Kounova, hejt. Nové Město n. M., okr. Opočno, fara Dobřany, poš. Bystré u Nov. Města n. M.; 19 d., 105 ob. č. (1890), mlýn, tkalcovství.

2) H. na Moravě viz Hluk.

Hlupice (*Luppitz*), ves v Čechách, hejt. a okr. Litoměřice, fara Toucheřiny, poš. Třeňbůř; 19 d., 88 ob. n. (1890).

Hlupín, ves v Čechách, hejt. Strakonice, okr. a poš. Horažďovice, fara Zábोří; 46 d., 303 ob. č. (1890), kaple sv. Jana Nep.

Hlupohlavy viz Úpohlavy.

Hlusevice, ves na Moravě, hejt. a okr. Olomouc, fara Bohuňovice (část Dolany), poš. Bohuňovice; 37 d., 234 ob. č. (1890), 1tř. šk.

Hlušce, ves česká, viz Hlušice.

Hlušce: 1) H. Malé, správně Hlušce, ves v Čechách, hejt., okr. a poš. Nový Bydžov, fara Hlušice Velké; 107 d., 597 ob. č. (1890). Připomíná se tu ve XIV. stol. vladyčí statek, jehož majetníky byli Přibík a Ježek Bradáč ze Sloupna, pak Jan Puklice z Čelčic, r. 1451 Zdeněk z Vinar. R. 1516 odprodány od panství bydžovského Vil. z Pernštýna, jehož syn Jan je prodal, načež připojeny k Vel. Hlušicím. — 2) H. Velké, Hlušce Velké, farní ves t.; 92 d., 561 ob. č. (1890), kostel sv. Barbory (vystav. r. 1749), 4tř. šk., čet. stanice, mlod. statek ve výměře 1056 ha; k němu náležel zámek s parkem, dvůr, bažantnice a dvory: Janovice a Skřeneš, majetek Art. Waagnera šl. z Wallernstädtu. H. bývaly vladyčí sídlo s tvrzí, na němž se připomínají Markvart z Vartenberka († 1393), Jindř. z Bartoušova (1409), Mikeš Krně ze Slatin (1417), Petr a Jetřich z Plotišť (1454). R. 1548 Jan z Pernštýna prodal H. Malé a Velké Arn. Bruknárovi z Brukšteina, po něm koupili H. Kapounové ze Svojkova (1549), z nichž Albrecht tu postavil tvrz. Potomkům těchto (Křištofovi) pro účastenství jich ve vzpouze proti králi vzaty v plen a prodány r. 1623 Václ. Chynskému ze Vchynic, jehož dědic Jan prodal je (1630) Ivovi z Blanschartu na Michálkovicích, od něhož je koupili pp. z Valdšteina. Ve století XVIII. dostaly se H. k panství smidarskému. Tvrz zašla koncem XVIII. stol.

Hlázov, ves na Moravě, hejt. a okr. Hranice, fara a poš. Černotín; 44 d., 268 ob. č. (1890), kaple sv. Anny.

H. m., skratek za *hujus mensis* nebo *hoc mense*, tohoto měsíce.

H. M., skratek za *His* nebo *Her* *Majesty*.

Hmat, smysl přivádějící na vědomí pocit tlaku. Pociť tlaku nemá různých jakostí jako pociť zrakové nebo sluchové; znamenáme pouze rozdíly v intenzitě tlaku a v místě, kde působí. Tvrdó, měkko, drsno, lepkavo, hladko atd. nejsou jakostně různé pociť hmatové, nýbrž pociťové soubory z pociť hmatových a svalových. Šimráni, svědění a pod. jsou hmatové pociť tlaku intermitujícího podobné blíkání světla nebo zánějším tónů.

Cídem hmatovým jest kůže a některé sliznice, zvláště sliznice úst a jazyka. Vedle pociť hmatových poskytuje kůže ještě pociť tepelné. Též tyto nejsou zvláštními jakostmi pociť hmatových, nýbrž zcela samostatnými pociť zvláštní modalitý. Pociť hmatové a tepelné bývají mnohdy současně: hmatáme teply nebo studený předmět; nastává mezi nimi též jakás interference, ony se sčítají i odčítají; studený peníz na čele zdá se těžším, působí zdánlivě intenzivnější tlak, než zahřelí se. Weber, první zkoumatel pociť kož-

ních, domníval se na základě toho, že mohutností h-u jest pociť tlaku a tepla. Ukazuje se však, že pociť tepelné sluší odloučiti od hmatových jako zvláštní modalitý pociť smyslových.

Pociť hmatové jeví se co tlak jisté intenzity, působící na jistém místě kůže. Napřed pojednáme o způsobilosti h-u rozeznávati tlak dle intenzity, potom dle místa. Weber zavedl metodu měření způsobilosti h-u, rozeznávati tlak dle intenzity, užívaje za míru právě znatelný rozdíl v pociť tlaku. Roste-li fyzický tlak na kůži, roste též intenzita pociť tlaku. Jest tedy otázka, jaký jest fyzický přirostek tlaku na kůži, aby byl pociťem právě znatelný. Pokusy Weberovými, jež byly potom zvláště Fechnerem dopodrobna různými metodami opakovány a doplněny, ukázalo se, že, roste-li tlak plynule, neroste intenzita tlaku plynule, nýbrž postupně; to jest, aby nastal právě znatelný přirostek pociť tlaku, musí vzrůstí fyzický tlak o jistou veličinu; tato veličina jest dle Webera konstantní a činí při h-u $\frac{1}{100}$. Aby byl pociťem znatelný přirostek tlaku, nutno fyzický tlak zvětšiti, na př. z 29 gr na 30 gr, z 290 gr na 300 gr atd. Tento výsledek pokusů uvádí se pode jménem zákona Weberova a zní v různých formulacích: pociť tlaku změní se právě znatelně, vzroste-li fyzický tlak o relativně stejnou veličinu; aby byl rozdíl dvou fyzických tlaků pociťem právě znatelný, musí býti rozdíl ten tím větší, čím jsou tlaky větší; rozdíl dvou fyzických tlaků, pociťem právě znatelný, roste proportionálně s těmi tlaky. Čím větší tlak, tím více se musí zvětšiti, aby byl pociťem znatelný. Tento Weberův zákon jeví se platným u všech smyslových pociť, v obvyklých mezích podnětu, jeví se i u stavů psychických; čím větší bohatství, tím více musí vzrůstí, aby to majetníka právě znatelně potěšilo.

Weberův zákon platí pouze v mezích obvyklých podnětů. Při tlacích velmi malých a velmi velkých nastávají odchylky, jež ukazují, že vztah mezi pociťem a podnětem není zprvu dán, nýbrž že jest výtěžkem zkušenosti; pravidelnost vztahu přestává, kde zkušenost přestává. Nejlépe rozeznáváme pociťem tlaky 100 až 300 gr; u menších nebo větších tlaků přestává zákonem Weberovým stanovená proportionálnost mezi tlakem a jeho přirostkem, pociťem právě znatelným. Ze zákona Weberova odvodil Fechner mnohostný číselný vztah mezi podnětem a pociťem na základě zvláštních supposicí. Bližší rozbor psychofysického zákona Fechnerova viz na příslušném místě.

Vedle měření způsobilosti h-u, rozeznávati tlaky dle intenzity, sluší uvéstí měření pociťového prahu hmatového, t. j. vyhledávání nejmenšího tlaku (závaží), jež se na kůži pociťem právě znamená. Kammler sledal na př., že na čele znamená se právě nejmenší tlak 0'002 gr, na dlani 0'004 gr.

Druhá způsobilost hmatová jest rozeznávati tlak dle místa, kde na kůži působí. Dva pociť dotyku (tlaku), jinak zcela stejné, liší se, dle výrazu Lotzeho, místním znakem. Po-

znáváme pocitem, na které místo kůže tlak působí, a můžeme potom to místo určit. E. H. Weber měřil způsoblost h-u rozeznávání tlak dle místa, způsoblost zvanou od něho místním smyslem, methodou pocitem právě znatelného rozdílu. Stanoví se nejmenší vzdálenost dvou bodů, jichž dotyk se právě ještě co dvojitý rozeznává; zmenší-li se vzdálenost obou bodů ještě něco málo, splývá dvojitý dotyk v jednotný hmatový pocit. Výsledek pokusů Weberových ukazuje veliké rozdíly ve způsoblosti různých okresů kůže pro rozeznávání pocitů tlaku dle místa.

Dotkneme se oběma otupělými hroty kružítka současně dvou míst kůže, sblížíme oba hroty až ku vzdálenosti, ve které se právě ještě dotyk co dvojitý rozeznává. Vzdálenost ta je na jazyku 1, na bříškách prstů 2'2, na rtech 4'4, kolem úst 8'8, na tvářích 11, k uchu 22, na šíji 30, na zádech 40—60 mm. Hrotem jazyka poznáváme dvojitý dotyk dvou bodů vzdálených 1 mm; na zádech cítíme dotyk jednotný, i když oba body dotyku vzdáleny jsou 4 cm. Tato různá místní citlivost hmatová jeví se i v rozeznávání tvaru tlačícího tělesa. Tlačí-li na hrot jazyka rourka mající světlost 2 mm, znamenáme zřetelně dotyk rourky; tlačíme-li na záda rourou světlosti 2 cm, znamenáme dotyk plně tyče. Oba hroty kružítka, dotýkajíc se kůže u ucha, splývají v jednotný pocit, nejsou-li dále od sebe vzdáleny než 2 cm; táhneme-li kružítka, oběma hroty ke kůži přiložené, od ucha k ústům, znamenáme pozvolna dvojitý dotyk i záda se nám, čím blíže k ústům, že se oba body dotyku od sebe vzdalují.

Jemnost místního smyslu jest u různých osob velmi různá, záleží na cviku. Dle pokusů Volkmannových zmenšuje se vzdálenost bodů h-em rozeznatelných cvikem velmi značně. Cvik ten jeví se zvláště při mnohých zručnostech; sazeč pozná hmatem písmenka, slepý čte vypouklé písmo prstem. Přestane-li cvik, otupuje se jemnost místního smyslu. Cvik jedné ruky prospívá i druhé ruce, přímo necvičené, což ukazuje k tomu, že místní smysl, či spíše místní znak pocitů hmatových, jest podmíněn ne tak čidlem kožním, jako zvláště mozem. Jemnost místního smyslu jeví se v přímém poměru s pohyblivostí údu; hrot jazyka, všemi směry co nejnázne pohyblivý, má nejjemnější místní citlivost, jazykem nahmatáme v ústech nejmenší zrno, znamenáme tvar, uložení i defekty zubů. Po jazyku přijdou bříška prstů.

Výklad místního znaku hmatových pocitů podal Weber takovýto: Smyslový ústroj hmatový skládá se ze množství citlivých elementů (nervových vláken), z nichž každé přivádí své podráždění na vědomí zvláště, tak že se od podráždění druhého na vědomí rozeznává. Kůže jest rozdělena v jednotlivé pocitové okresy, představující jakousi plochu mosaikovou jako šachovnice; každý okres jest smyslovou jednotkou neboli polem jednotného citění. Dotýkají-li se tedy dva body jednoho citového okresu, vzbudí jednotný pocit do-

tyku; aby byly co dva pocitem znatelný, musejí se dotýkati dvou různých okresů pocitových. Weber představoval si pocitové okresy v kůži jako anatomicky ohraničené rozvětvením jednoho nervového vlákna, jakož i že jsou okresy ty různé velké dle jemnosti místního smyslu na různých místech kůže.

Tento prvotný výklad Weberův neobstál, protože anatomie neukazuje žádných ohraničených okresů rozvětvení nervových vláken v kůži, nýbrž naopak velmi složité propletení různých nervových vláken na jednom místě kůže; výklad ten neshoduje se též se skutečností zjemnění místního smyslu cvikem. Proto uznává se, že okresy jednotného citění třeba pojímati fyziologicky, jako okresy funkcionální, nikoli anatomicky; funkcionální ohraničení pak možno vysvětliti ze znamenání různé intenzity. Podrobnosti jest hledati v příslušných pojednáních. Místním znakem rozlišují se též pocity zrakové; i pro tyto požadoval Weber mosaikové uspořádání psychofyziologicky izolovaných citlivých jednotek ve smyslové ploše sítnice. A tu bylo též uspořádání to později anatomicky stanoveno, ježto sítnice je skutečně složena z mosaiky tyčinek a čípků co citlivých jednotek světelných. Místní smysl hmatový odpovídá místnímu smyslu zrakovému, který rozeznává dva svítící body jako dva, jsou-li tak od sebe vzdáleny, že každý působí na jiný citlivý element sítnice; místní smysl zrakový slove ostrosti zraku.

Pocity hmatové a zrakové vyznamenávají se místním znakem, kterým se i při stejné jinakosti od sebe rozeznávají. Jest otázka, jestli místní znak vrozeným charakterem těchto pocitů, které by takofka s sebou nesly poukázku vykazující jim místo v prostoru, či jestli místní znak druhotným výtěžkem zkušenosti.

Tato otázka týká se sporu, jestli představa prostoru zprvu dána, tak že se dle ní pocity hmatové a zrakové vykládají musejí, či jestli výtěžkem zkušenosti. Kloníme se k názoru, že místní znak není zprvu daným charakterem pocitů hmatových, nýbrž že je výtěžkem zkušenosti (úsudkem). Dva pocity hmatové, pocházející ze dvou různých pocitových elementů, rozeznávají se prvotně na vědomí jakožto dva různé psychofyziické děje: tento rozdíl nemá však charakter místní neboli prostorný, tohoto charakteru nabývá teprve zkušeností, vztahováním pocitu na podnět neboli objektivaci pocitu. Ze jest místní výklad rozdílu dvou jakostně stejných pocitů, přicházejících však na vědomí dvěma různými pocitovými elementy, teprve druhotný, psychický, jde na jevo i z toho, že cvik místního smyslu jedné ruky prospívá i druhé, že jest tedy cvik ten vlastně cerebrální, psychický.

Pocity hmatové a zrakové slouží, na základě svých místních znaků, sestrojení představy ploch a prostoru; slovou též proto smysly prostorovými na rozdíl od ostatních smyslů nemajících této způsoblosti.

Pocity hmatové vznikají tlakem na kůži. Nutno však, aby tlak byl jednostranný; se všech stran stejně působícího tlaku nepocifu-

jeme, na př. tlaku atmosférického. Pocit tlaku objevuje se tam, kde nastává rozdíl tlaku. Ponoříme-li prst do rtuti, necítíme tlaku na celém povrchu prstu do rtuti ponořeného, nýbrž jen na povrchu rtuti, kde obepíná prst jako prsten. Působí-li tlak ustavičně a stejnoměrně, byť i jednostranně, otupuje se pocit tlaku, až zmizí. Necítíme dotyku šatu na svém těle. Citlivost směřuje vždy k optimum, totiž ke stavu, v němž žádného pocitu není; znaménáme pocitem vždy jen přechody, tím více, čím jsou náhlejší.

Ku povstání pocitu tlaku třeba, aby tlak působil na normální kůži. Dotyk citlivého nervu v jeho průběhu nepůsobí smyslový pocit hmatový, nýbrž bolest nebo brnění; dotyk oděné nebo zanicené pokožky působí též pocit bolesti, nikoli pocit hmatový. Suchá, svadlá pokožka nehmatá tak jemně jako navlhčená.

Pocit hmatový povstává podrážděním pokožky tlakem. Toto podráždění vede se nervem do míchy, a tu zadními provazci k mozku; ukazuje se, že dráha hmatová různí se od dráhy pro pocity tepelné a bolestivé, které se spojují se šedou hmotou míchy, kdežto dráha hmatová jde přímo k mozku. Tepelné a bolestivé reflexy jsou vyznačenější než hmatové. Dráha hmatová křížuje se v mozku, tak že podráždění hmatové z pravé polovice těla přivádí se dolevé polovice mozku; tu zakončují se dráhy hmatové v centrálních závitcích kůry mozkové, ve hmatové sféře mozkové. Tu dostává děj podráždění, až dosud pouze hmotný, psychický korrelát, vstupuje na vědomí co pocit.

Ačkoli hmotný děj podráždění vstupuje co pocit na vědomí teprve v kůře mozkové, neznamenáme přece pocitu v tomto ústroji, o němž nemáme vůbec žádného vědomí, nýbrž klade me pocit na to místo svého těla, kde povstal hmotný děj podráždění, jenž pocit způsobil; hmatové pocity cítíme v kůži. Tato psychologická skutečnost slove excentrickou projekci pocitů; promítáme všechny pocity z kůry mozkové do čidel, kde hmotné podráždění povstává. To je výteček vývoje, kterým vytvořeno zvláštní psychické centrum (mozek), spojené s obvodnými vnímavými ústroji (čidly). V dalším postupu vývoje dochází i k objektivaci pocitu, to jest, pocit vztahuje se přímo na podnět, který jej z venku způsobil. Způsobitost objektivace pocitů jest podmíněna zvláštním zařízením a upotřebením čidla. Tlak cítíme prvotně ve vlastní kůži; pocit ten zůstává tu, pokud tlak zůstává nehybným. Jakmile však pohne čidlem, tak že tlak přestoupí na jiný pociťový element, znamenáme změnu pocitu dle místního znaku. Mimo to znamenáme však ještě pocitem svalovým pohyb, kterým jsme kůži pod tlakem posunuli. Příčina pocitu, který provází náš pohyb, jest v nás samých, i znamenáme z toho, že příčina pocitu tlaku není v nás, nýbrž mimo nás. Tak dospíváme k úsudku, že příčina pocitu tlaku jest vnější, mimo nás jsoucí věc, a vztahujeme pocit tlaku přímo na tuto věc, objektivujeme pocit hmatový. Objektivujeme všechny

pocity, které se změni buď v intenzitě nebo místně, postavíme-li své čidlo jinak. Objektivujeme pocit světla ve fyzické, mimo nás jsoucí světlo, změni-li se tento pocit, zmizí-li na př., zavřeme-li oko. K objektivaci pocitů jest třeba kombinace dvou pocitů; první jest pocit svalový, o němž víme, že má příčinu v nás samých; druhý jest pocit způsobený vnější příčinou, který se změni, když své čidlo jinak postavíme. Pohyb čidla jest tedy podmínkou objektivace smyslových pocitů. Ohmatáváme a ohledáváme předměty, vztahující pomocí toho své hmatové pocity na vnější jejich podněty. Ohmatáváním nabýváme představy o tvaru, velikosti a rozloze předmětů, nabýváme představy prostoru.

H. má za podnět mechanický tlak. Tlak možno pochopiti co zrychlení zadržené odporem; neboť stále působící tlak vzbudil by, nenalézaje odporu, zrychlený pohyb. Citlivost pro tlak jest tedy obdobna citlivosti pro zrychlený pohyb. Za zvláštní hmatovou citlivost pokládáti sluší cítění tlaku tíže, nebo cítění zrychleného pohybu pádu; citlivost ta má zvláštní čidlo v labyrintovém ústroji, otocystách a otolitech nižších živočichů, kteří znamenají směr působení tíže ze tlaku kamének položených na citlivé vlásky otocyst. Ze h-u možno dále dovoditi postupný vývoj sluchu, citlivosti pro zrychlený pohyb, pro kmit. Všechny tyto citlivosti mají stejný podnět, mechanický tlak nebo pohyb. Za to však jest neptípustno, dovozovati vývoj všech způsobů citlivosti ze h-u jakožto prvotné základní citlivosti (*non debet poni alter sensus praeter tactum*). Všechny způsoby citlivosti jeví se arci prvotně v pokožce, neboť z pokožky vyvinují se všechna smyslová čidla; to však neznamená, že by se byly všechny způsoby citlivosti vyvinuly ze h-u. Nutno si představit, že pokožka byla prvotně citlivá na různé podněty nerozlišeně; stálým opakováním jednoho podnětu přizpůsobilo se určité místo pokožky ke zvýšené vnímavosti právě pro tento podnět. Smyslová citlivost jest výtvozem přizpůsobení se ku vnějším podnětům, i jest na př. světelná nebo tepelná citlivost samostatného původu, jeví se u bytostí, u nichž hmatová citlivost zůstala velmi nedokonalá, na př. u rostlin. *MS.*

Hmatadlo slouží ku měření tloušťky ploch válcových, průměru dutin a j. V užívání bývají: h. kloubové, jež skládá se ze 2 prohnutých ramen, jež možno sevřít nebo rozevřít o kloub a tím odměřiti průměr jakéhos válce, na př. hřídle; h. pérové, jež se rozevívá samočinně pružností péra, v určité poloze drženo jest šroubem; h. dvojité skládá se vlastně ze 2 jednoduchých, kde se na jedné straně odměřuje a na druhé se odměřená dimenze jeví; dále jest h. Robinsonovo ku měření tloušťky drátů, h. klešťové ku měření tloušťky plechu, h. ku měření hloubky a průměru dutin, h. šroubové a j.

Hmatová těliska nazývají se zvláštní skupeniny buněk v kůži, jež uloženy jsou buď přímo pod pokožkou, jako na př. těliska Meis-

nerova, Merklova a j., neb i ve zpodnějších vrstvách pokožních, jako t. zv. těliska Pacinská či Vaterská, a souvisejí s konečky nervů. Spojení těchto tělísek s funkcí hmatovou není nezvratně dokázáno, ježto skutečná zakončení nervů v kůži zasahují daleko povrchněji mezi epitheliální buňky pokožkové. Srv. též Kůži.

Hmaty ručnicí nebo puškou slují pohyby s touto zbraní buď na počest nebo na případné její nošení v stoje, na pochodu, při poklusu atd., nebo konečně na upotřebení jí ke střelbě a k šermu bodákem. Tvoří důležitou část výcviku vojínů zástupů onou zbraní opatřených a konají se buď hromadně v celém tom kterém tělese na povel anebo jednotlivými vojáky dle potřeby. F.M.

H-moll, tónina předznamenaná 2 ♭, paralelní s D-dur.

Hmota. Co h. jest, nelze říci jinak, než že jest podkladem zevnějšího dění, co však tento podklad sám o sobě jest, tvoří filosofickou záhadu obzvláštního významu, nejen proto, že se odtud prolomuje řada zásadních pojmů metafysických (substantialita, přičinnost, prostornost, nýbrž i že — dualismus a nihilismus vyjímaje — pro všechny ostatní metafysiky spadá v jedno s podkladem světovým vůbec. První, kdo h-tu označil jako neurčitelnou, byl Anaximander (kol 500 př. Kr.). Zde poprvé se objevuje h. jako abstrakce zbavená určitých empiricky daných vlastností. Před ním vždy nějaký konkrétní zjev hmotný činěn prajsouc-nem, u Thaléta jest to voda, u Anaximena vzduch, oheň u Hérakleita. Na tuto neurčitelnost přistoupil i Aristotelés a do té míry přísně vytknul rozdíl mezi formou a h-tou, že tato nabývá u něho širšího pojmu látky vůbec. Kantova látka zkušenosti — ačkoliv tu není historické souvislosti v systémech — jest tolikéž beze všeho určení a teprve formami našeho rozumu a smyslného názoru dostává se jí spořádání. Po mínění obyčejném jest h. jsouc-nem bezprostředně daným a také tím nejistším (srv. i etymologickou souvislost slov h. a hmat v češtině), jest po běžném názoru materialistickém pralátkou, z níž vše povstává a z níž jedině dlužno zjevy vysvětlovati. A tu jest i stanovisko věd přírodních, pokud z h-ty nečiní absolutní jsoucno, nýbrž z ní tak, jak zkušenost jí dává, zjevy vysvětlují. Než při bližším přihlídnutí jeví se věc opačně, že ze zjevů spíše jest potřeba vysvětlovati či teprve konstruovati h-tu. Neb co v pravdě nám dáno jest, jsou představy naše, ty jsou ono »prios« všeho tu možného rozboru, i pokud se tkne jednotlivých pocitův h-tou vyvolaných i formy jich skupenství a prostornosti. A tak myslíce h-tu, myslíme jen své stavy — zkrátka, h. jest zjev. Ale že stavy ty vidíme ve změně a tuto že chceme vysvětliti, jen proto jsme nuceni přijímati především změn těch nějaké podklady, na nichž nebo v nichž tyto probíhají; nebo není myslitelné, že by změna probíhala sama sebou, jsouc jakoby v sobě zavěšena —, a za druhé jsme nuceni přijímati, že změny ty něčím se dějou, t. j. příčinnost (= síly, mlouno způsobem fysikův). I říkáme, že zá-

rody představ našich jsou v nás způsobeny něčím, co jest mimo nás, něčím zevnějším, nemohouce přijímati, že bychom vše sami ze sebe vytvořovali; propadali bychom tak nejčistějšímu idealismu (absolutnímu nikání, samojáství, solipsismu). A tak klademe proti podstatě vnitřné podstatu nebo podstaty vnější, zde tedy h-tu. Než nebudíž zapomináno, že e obé, i duše i h., jsou pojmy stejné hypotetické, námi kladené, abychom vysvětlili změnu. Právili se, že h. jako jsoucno jest pojmem hypotetickým a pro empirii jen zjevem, nepopírá se tím, že by za ní jakési reálno stálo, nýbrž především se prostě vytýká faktum, že nikoliv věcnost, nýbrž představy tvoří naše bezprostřední poznání; jaká realita pak tomu, co h-tou se zove, připisována bývá, či je-li ona jen pouhým zdajem, o tom bližší rozvedení podávají soustavy metafysické. Poměr věd přírodních k tomuto tak záhadnému pojmu zůstává přesně vytknut jich empirickým rázem, jim není třeba dbáti metafysických úvah o h-tě. Ne snad že by nebylo s výhodou, kdybychom měli správný pojem absolutního reálna, jimž se nám způsobuje dojem h-ty — takovouto nejvyšší abstrakcí a základním pojmem zajisté že by vážně bylo poslouženo všemu výzpytu přírodnímu; nebo bod, k němuž abstrakce jednotlivých disciplin přírodovědeckých něsti by se měla, byl by dán —, tolikéž ne proto, že by metafysické úvahy o h-tě nebyly vůbec pojmové zdůvodněny, než proto, že zrovna toto zdůvodnění přenáší empirický pojem h-ty na půdu jinou, mimo zkušenostní či transcendentální. Přírodní vědy však nikdy nemohou pozbyti svého empirického rázu — leč že by se chtěly státi filosofickým přírodoslovím. Látka jejich padá vždy pod smysl neb aspoň pod kategorii smyslnou — hypotetické podstaty aether, atom i molekula jsou vždy něco prostorného. A právě prostornost, jež tak srostlá jest s představou h-ty, že nikdy h-tu neprostornou mysliti si nemůžeme, činí svým faenomenním rázem přímo nemožným, abychom, chtějíce konati poslední úvahy o h-tě, se domnívali, že je konáme, stojíce ještě na podloze zkušenosti. — Pokud zjevu h-ty se přikládá realita, lze tuto pojímati buď jako něco nepřetržitě souvislého, jako plynulo (*continuum*), nebo jako *discretum*, t. j. složeno z pračástic od sebe odlišených (*atomismus*). A tuto realitu možno pak si mysliti buď jako sílu (*dynamismus*) nebo jako klidný podklad bytný (*mechanismus*), nebo konečně že síla nerozlučně s podkladem tím jest spojena, tvoříc jej vnitřním či živým (*hylóizmus*), tak že určování reálna hmotového by se dalo na jedné straně buď atomismem nebo kontinuem, na druhé pak mechanismem nebo dynamismem. Jest vidno, že členové rozličny: buď mnohost bytostí (*pluralismus*) nebo jedino (*monismus*) jest podkladem světa —, docházejí uvedenými přímětky pak svého bližšího určení. Myslíme-li h-tu jako kontinuum, přifkka se jí tím dělitelnost do nekonečna; každá sebe menší její částka obsahována by znova nekonečnou mnohost nových částic atd.

a nikdy bychom vlastně nedospěli k tomu, co h. v podstatě své jest, jakož bychom i obráceně nikdy z takovéto do nekonečna se drobicí látky celků žádných nesložili. Pročež, poněvadž pojem tento jest sporný, zbývá vysliti si dělení to jen do určité meze možným, čili jinak pokládati h-tu za složenou z částic diskretních (nedrobů). A ve smyslu tomto rozhodla i moderní fyzika a chemie, přijímajíc hypotézu atomistickou.

Zb.

H. v chemii pokládá se nehledě k metafyzickým spekulacím za skutečný, prostor vyplňující, smysly postřehnutelný nosič všech dějů chemických, přivozených energií chemickou, jedním to tvarem energie vůbec. Dle různých vlastností postřehnutá kvalitativná rozmanitost h-ty a abstrahováním této rozmanitosti až k h-tám homogenním (stejnorodým), tu jest takovým, kterých každá část projevuje vlastnosti celku, dospělo se pojmu látky t. j. h-ty homogenní. Záhy seznáno, že za určitých okolností určitá soustava látek pozměňuje se v soustavu látek jiných, kteréžto pozměny tvoří předmět studia chemie. Při všech těchto pozměnách poznány jisté h-ty neproměnné dle dosavadních našich zkušeností — prvky (v. t.). Pozměny ty přirozeně a jednoduše vysvětlujeme názorem o molekulárním uspořádání h-ty. H-tu nepředstavujeme si do nekonečna dělitelnou: nejmenší její částice, které prokazují vlastnosti celku, slovou molekuly. Molekuly h-t různé kvality tím se liší, že obsahují v různém počtu a uspořádání atomy (v. t.), poslední to částčky kvalit nejjednodušších, prvků, kteréžto částice jen při pozměnách chemických k platnosti přicházejí; neboť ve stavu rovnovážném z pravidla i molekuly prvků složeny jsou z atomů, jen ze stejnorodých, kdežto molekuly látek složených obsahují atomy různorodé. Kde pak z důvodů jiných tyto molekuly v atomy se rozpadají, neb i složité molekuly sloučenin rozpadají se ve dvě, ve tři, nebo jinak, mluvíme o dissociaci (v. t.). Atomická hypotéza ustrojění h-ty posloužila chemii dosud ve všech případech, i zůstává vědě té zatím stranou otázka, zda snad všem prvkům jediná kvalita (prahmota) za podklad slouží. Různost kvalit prvků vysvětlujeme růzností jejich atomů, co do relativní velikosti h-ty (váhy) s h-tou atomu vodíku nebo kyslíku porovnávajíc. Čísla tak nabytá (h-ty atomové) charakterisují prvky z plna, tak že je bylo možno uspořádati v přirozenou soustavu (Mendělejev), z níž plyne, že vlastnosti prvků jsou periodickou funkcí h-t těch atomových. Různé kvality látek o molekulách složených vysvětlujeme přirozeně růzností atomů, z nichž se molekuly ty skládají, při stejném počtu druhů atomů různým jich počtem v molekule obsaženým, při stejném počtu atomů vůbec i stejném počtu jich kvalit toliko v rovině, neb obecněji v prostoru (stereochemie). V nejčtetnějších případech stačí omeziti se na představu o atomech v molekulách pevně vzájemné polohy zaujímajících — jen zřídka uchyluje se chemie k hypotéze fyziků

o intramolekulárních pohybech atomů, aby jisté zjevy vysvětlila. Atomy své předpokládá chemie prostorné, dále nedělitelné, neproměnné a jako h-tu vůbec naprosto nezrušitelné: věčné. Výraz tomu dáváme principem o zachování hmoty, dle něhož při žádné reakci h. ani zplozena ani zrušena býti nemůže, obdobně, jako jest princip zachování energie čelným principem fyziky. Ale i kvality jsou nezrušitelné a nezměnitelné dle dosavadních názorů našich, o čemž ovšem alchymisté neuvážovali, doufajíc mocí jeden prvek přeměnit ve druhý. A i princip o zachování h-ty jasný jest chemikům teprv od konce XVIII. st., kdy A. Lavoisier, přesně váhy maje po ruce, epochálními pracemi jej pokusem zjistil, okolnost, která nyní jest nám nutným postulátem pro možnost myšlení chemického o h-tě vůbec.

OŠc.

Německé systémy monistické byly dynamické. Z metafyzických atomistů sluší uvéstí Leukippa a Démokrita (v V. stol. př. Kr.), Leibnize (1646—1716) a nejnověji Herbarta (1776—1841), který svým pojetím reálů jako bytostí více nedělitelných a kvalitativně různých nejbližší stojí názorům moderní atomistiky kvalitativní. — Ze širší literatury filosofické sem se odnášející lze tu ovšem uvéstí jen zjevy směrnaté, jako: Kantovy »Allg. Naturgesch. u. Theorie des Himmels« (1755), »Übergang von den metaph. Anfangsgründen der Naturwissenschaft zur Physik« (uveř. R. Reicke v »Altpreuss. Monatschr.« 1882—84 pod názv. »Ein ungedrucktes Werk von Kant aus seinen letzten Lebensjahren«), Herbartovy »Theoriae de attractione elementorum principia metaphysica« (1812, něm. překl. od K. Thomasa 1859) a »Allgem. Metaphysik nebst den Anfängen der philos. Naturlehre« (1828 až 1829). Povšechně orientuje Fechner, Ueber d. physik. u. philos. Atomenlehre (1864). Z filosofů českých zabývali se tou záhadou J. Durdík (»Leibnitz und Newton«, 1869), Old. Kramář (»Das Problem d. Materie«, 1887), V. Pittermann, »Vědomá hmota«, 1895. Srovn. též články v Živě r. 1892 (B. Rayman, »Vnitřní ustrojění hmoty«) a 1893 (F. Mareš, »Umělá či živá hmota«) a j.

Zb.

H. stavební slove každá h. způsobila k tomu, aby se z ní zbudovaly stavby. Sama o sobě nemůže stavení dáti oné bytelnosti a úhlednosti, která se vůbec žádá; proto musí se k účelu tomu dříve zvláště připravit i a mnohými jinými h-mi stavebními dle své povahy buď v pevný celek spojit, nebo také proti rozličným škodlivým vlivům povětrnosti a vody chrániti. Dle toho rozdělují se h-ty stavební na hlavní, spojující, chránící a vedlejší. K hlavním počítají se h-ty, z nichž se celé díly stavení zhotovují, jako kámen, cihly, dříví a některé kovy. Spojující h-ty stavební jsou vápno, malta, hlína, klíž, tmely, skoby, kleště, drát, hřebíky, rákos a j. Chránící látky jsou omítky, nátěry a jiné povlaky. K h-tám stavebním vedlejšími počítává se kromě skla a lepenky asfalt, kaučuk, guttapercha a různá plátna. U každé h-ty stavební musí se dokonale znáti

všecky její vlastnosti, hlavně pokud se týče trvanlivosti a pevnosti, jakož i způsobu, jakým se řemeslně zděláti a upotřebiti dá, k jakému účelu a kde by se s výhodou užití dala, jaká tíže se na ni bude moci uvaliti, jak se vyrábí a v jakém množství a jakosti se nalézá.

Fka.

Hmotná práce jest ona, jejímž základem jest hmota. Jelikož každá hmota trvá ve 3 vidích, t. j. zaujímá určité místo, určitý tvar a určitou hmotnou podstatu, a poněvadž každá z oněch 3 vidin se může měniti, jest h. p. trojí: translokační (či změnu polohy způsobující), transformační (měnící tvar) a chemická (způsobující změnu hmotné podstaty). Nauka vykládající zákony h-né p. slove technologie a dělí se tudíž v technologii translokační, transformační či mechanickou a chemickou.

Hmotným zoveme to, co má ony vlastnosti, jež každé hmotě vůbec přináleží, tedy: prostornost, hustotu, neprostupnost, setrvačnost, dělitelnost, skupenství a porovitost. Hmotné nabývá svou neprostupností významu hmotnosti, kteráž schopna jest matematického formulování. Protivou h-ného jest duchové.

Hmotný opor, zařízení, aby styk dvou těles byl stále zachován a tudíž provádění pohybu z jednoho (hnacího členu) na druhý (hnaný) bylo určité, vázané. H. o. slove též tělesovým na rozdíl od oporu silového, kde se hledí docílení téhož, ale jiným způsobem, t. j. prostřednictvím jakési síly, na př. váhy závaží, pružnosti zpružiny a pod. Oporu tomuto se v praxi vyhýbáme. H. o. zařizuje se nejčastěji ve formě protikotouče nebo drážky vodící.

Hmoty sourodé v. Homogenní hmoty.

Hmoždílo viz Zlatotepectví.

Hmoždinka, čtyřhranný, dřevěný hranol, jenž vežene se do dutiny zdi, aby jiné předměty, na př. dveřní obrubné šrouby, hřeby a pod., se ke zdi upevnily; též železný svorník s rozšířenými konci nebo tvaru na rybinu, jenž zapustí se mezi 2 kameny a zalije se olovem za účelem pevnějšího jich spojení. K zesílení dřevěných nosníků tvoří h. prismatické nebo slabě konické dubové kousky dřeva, jež do drážek dvou na sebe položených a šrouby stažených trámců se zapustí, aby jich posouvání se zamezilo. Při spojení zazuběných nosníků jest h. prostředek k zvětšení pevnosti zubů; jsou to buď klíny s malým úkosem neb i železo tvaru na rybinu, jež se vháni do klínů dřevěných mezi 2 zuby vložených. Při spojení trámců s jich proložkou nazývají se h-mi krátké cylindrické, obyčejně dubové kousky dřeva, jež vložený jsou do dutiny jednoho i druhého kusu.

Hmoždif viz Moždif.

H. M. P., skratek za Hoc monumentum posuit (tento pomník postavil).

H. M. S., skratek za His (nebo Her) Majesty's Ship (Steamer nebo Service).

Hmyz (*Hexapoda*, *Insecta*) jsou členovci vzdušnicemi dýchající s tělem nestejněměrně

členitým. Tělo jest rozděleno ve hlavu, trojčlennou hrud a z pravidla desetičlenný zadeček. Hlava nese pár tykadla a tři páry kusadel, kroužky hrudní nesou po jednom páru noh, zadní dva zpravidla po páru křidel, zadek noh nemá.

Hlava není kroužkovaná, ač původně ze čtyř kroužků vznikla; hrud složena jest vždy ze tří kroužků, kdežto zadeček má v zásadě 10, nejvíce 11 kroužků. Avšak často jeví se

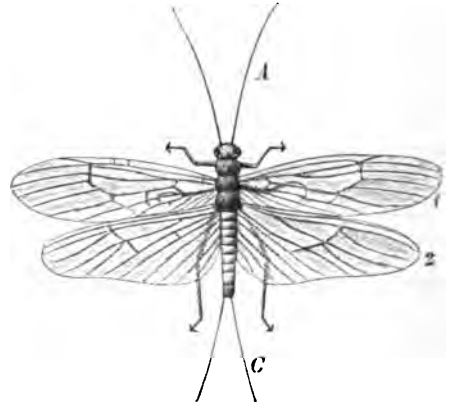

Č. 1716. *Capnia nigra*, samička.

A) tykadla; 1. přední, 2. zadní křídla; C) štěty (cerci).

nám zadeček z menšího počtu kroužků složeným, poněvadž buď kroužky přední více splývají, nebo kroužky poslední jsou modifikovány za účely rozmnožovacími. Popisná entomologie rozděluje pro snazší přehled povrch hlavy na různé krajiny, jichž pojmenování vzato bylo z porovnání s hlavou lidskou: čelo (*frons*), plochu od kořene pysku svrchního až mezi oči, kde přechází v téměř (*vertex*), nejklenutější to část, kde obyčejně stojí očka jednoduchá; týl (*occiput*) jest zadní část hlavy při hořejším (hřbetním) okraji otvoru týlního; líce (*genae*) sahají od kořene mandibul až k očím; skráně (*tempora*) od očí až ku postrannímu kraji otvoru týlního; hrdlo (*gula*) od kořene maxill a pysku spodního až ku břišnímu kraji otvoru týlního. Řidčeji nacházíme, že chitínové pouzdro hlavy jest složeno z několika zřetelnými švy dohromady spojených částek, kterým u různých skupin různých dostalo se jmen. Někdy bývá část nesoucí kusadla prodloužena a tvoří jakýsi rypák nebo nosc (*Curculionida*, nosatci, mezi brouky). Také zadní část hlavy jest někdy zúžena, tvoříc krk (*collum*).

Tříčlenná hrud skládá se: z hrudi přední (*prothorax*), střední (*mesothorax*) a zadní (*metathorax*), které mohou býti buď zcela stejnoměrně vyvinuty (mnohé druhy bezkřídle), nebo různě modifikovány. Na hrudi rozeznáváme tři strany: hřbet (*dorsum*), prsa (*pectus*) a plochy postranní (*pleurae*). V řidkých pouze případech, a to hlavně u larev, nacházíme kroužky hrudní měkké, blánité nebo jen na hřbetě rohovitými štítky chráněné,

kteříž rozeznáváme jakožto šíji (*notum*), prsa (*sternum*) a destičky postranní, sloužící hlavně za oporu noh a nazvané na přední hrudi *omium*, na střední *scapula* a na zadní hrudi *pleura*. Podle kroužků rozeznáváme tudíž přední šíji (*pronotum*), střední šíji (*mesonotum*) a zadní šíji (*metanotum*); dále předoprsí (*prosternum*), středoprsí (*mesosternum*) a zadoprsí (*metasternum*). Pronotum nese u skupin, u kterých silně jest vyvinuto, též jméno *scutum* (štít šijový). Svrchní plocha mesonota, nesoucí křídla, bývá zhusta měkká a pouze střední částka mezi kořeny obou křidel prvního páru zůstává část rohovitá, vyniklá, podoby obyčejně trojúhelné, totiž štítek (*scutellum*). Rovněž tak i metanotum bývá někdy uprostřed poněkud vyniklé a tužší, kteráž část pak se jmenuje štítkem zadním (*postscutellum*).

Kroužky zadkové až na řídce výjimky nemají okončin a skládají se ze dvou obloučků: hřbetního (*arcus dorsalis*) a břišního (*a. ventralis*), které jsou dohromady měkčí blanou spojeny. Na bláně této ústí stigmata. U h-u, jehož zadeček kryt jest tužšími krovkami, zůstávají oblouky hřbetní měkkými a pouze břišní zrohovatějí.

Původně byl zajisté každý kroužek podobně, jako u stonožek to nacházíme, opatřen párem okončin. Nasvědčují tomu jednak rudimenta, která nacházíme u Apterygogeneí doživotně a jednak v stadiu embryonálním u Pterygogeneí. Tykadla jest vždy, jsou-li vskutku vyvinuta, jen jeden pár; jsou složena z většího nebo menšího počtu článků a stojí na přední části hlavy, buď před očima, nebo na čele až i mezi očima. Rozdělujeme je hlavně podle způsobu, jak jednotlivé jejich články jsou vyvinuty, a tu rozeznati můžeme hlavně dvě skupiny: 1. jsou všechny články tvaru celkem stejného; sem patří tykadla nitkovitá (*a. filiformes*), růžencovitá (*moniliformes*), zubatá (*dentatae*), pilovitá (*serratae*), hřebenitá (*pectinatae*), větvitá (*ramosae*), vidličnatá (*furcatae*), štětinovitá (*setaceae*), šídlovitá (*subulatae*); 2. jsou články nestejně vyvinuty: lomená (*fractae* čili *geniculatae*), mají-li základní článek delší jakožto násadku (*scapus*), ostatní pak tvaru obyčejného skládají bičík (*flagellum*), obyčejně v úhlu násadce připojený, kyjovitá (*clavatae*), paličkovitá (*capitatae*), uzlatá (*nodosae*), ztenčená (*angustatae*), brvkatá (*setigerae*), měčovitá (*mucronatae*), nepravidelná (*irregulares*).

Kusadla h-u jsou způsobem nejrozmanitějším vyvinuta a nejrůznějším podmínkám života co nejdokonaleji přizpůsobena; přece však vždy lze na nich shledati, že složena jsou ze čtyř původních částí: pysku svrchního (*labrum*) a tří párů čelistí (totiž mandibul a dvou párů maxill). Ve stavu nejjvýznačnějším nacházíme veškerá kusadla u Orthoptera a Plecoptera; skládají se z těchto částí: Pysk svrchní jest plochá lichá část, která kryje otvor ústní se strany hřbetní i z předu, a jest pohyblivě na kraj chitinové lebky pruž-

nou blanou kloubní připojen. Mandibule (čelisti svrchní), vlastní to ústroj žvýkací a kousací, jsou silně chitinosovány a na ploše žvýkací silnými hrboly v podobě zubů opatřeny. Maxilly (čelisti spodní) jsou ve dvou párech vyvinuty, kteréž oba mají složení stejné. Rozeznáváme na nich totiž základ (*cardo*), kmen (*stipes*), který nese po straně makadlo přední (*palpus maxillaris*), a na konci dvě sanice, jež rozeznáváme jakožto čepelovitou s. vnitřní (*lacinia*) a přilbovitou s. vnější (*galea*), jež sanici vnitřní poněkud kryje. Druhý pár maxill složen jest z týchž částí, jenže jejich základní částky, přiléhající k sobě, splynuly v jed-

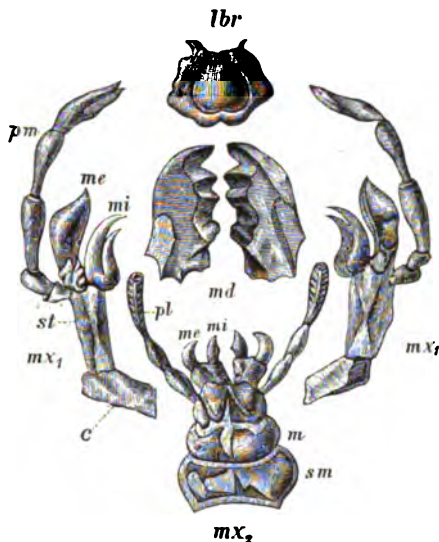

Č. 1717. Kusadla švába.

lbr pysk svrchní, *md* mandibuly (svrchní čelisti), *mx*, maxilly prvního páru (spodní čelisti 1. páru): *c* základ, *st* kmen, *me* vnější sanice, *mi* vnitřní sanice, *pm* makadlo přední, *mx*, maxilly druhého páru (spodní čelisti 2. páru): *sm* podbradek, *m* brada, *me* vnější sanice, *mi* vnitřní sanice, *pl* makadla zadní.

notné odstavce, jimž říkáme podbradek (*submentum*), vznikly ze základů, a brada (*mentum*), splynulá z kmenů; tato nese po stranách pár makadel zadních (*p. labiales*). Splynutí toto však může pokračovati ještě dále, tak že i sanice dohromady splývají, až konečně se nám zadní maxilly jeví jako deska chitínová, nesoucí dvě makadla; nazýváme ji pak pyskem zpodním (*labium*). U mnohého hmyzu nezůstávají však kusadla v tomto původním stavu, nýbrž podléhají přerozmanitým proměnám. Zvláště zhusta proměněna jsou u ústroje lízací, bodací a ssací.

Na každém kroužku hrudníku jest jeden pár noh. Tyto složeny jsou z jediné řady článků kloubnatě vespolek i s tělem spojených. Vkloubeny jsou více méně těsně podél medianní čáry břišní v jamkách kloubních tvaru rozmanitého. Prvý článek, obyčejně jen krátký a silný, jest kyčel (*coxa*), druhý přfkýčel (*trochanter*), třetí, dlouhý a silný, stehno (*fe-*

mur), čtvrtý, tenčí, rovněž dlouhý, hleň (tibia) a posléze následuje jeden až pět článků chodidlových (tarsus). Poslední článek chodidlový nese zpravidla dva drápky, různě upravené, výjimečně pouze jeden drápek (*unguis, unguiculus*). U Hymenopter, Dipter, Trichopter a j. nacházíme mezi a pod drápky měkké, podlouhlé polštářičky (*plantulae, arolia*). Na holeních jsou často větší a silnější trny, které lišívají se svou barvou a strukturou od jiných, drobnějších ostnů; nazýváme je ostruhami (*calcaria*). Nohy přizpůsobeny jsou rozmanitým způsobům pohybu a dle toho rozeznáváme různé tvary noh: běhavé, chodivé, kráčivé, plovací, skákové, chápavé, hrabavé. U housenek motýlů a pilatek nese také zadeček na každém článku po páru nečleněných, bradavkovitých přívěsků, jímž dle jejich úkonů říkáme panožky (*propedes, pedes spurii*).

Typicky vyvinuty jsou u h-u dva páry křídel: pár křídél předních (*alae superiores*) na střední a pár zadních (*a. inferiores*) na zadní hrudi. Jsou to ploché v kloubech pohyblivé přívěsky složené normálně z tenké blány (*membrana*) prostoupené jednoduchými nebo rozvětvenými žilkami podélnými (*venae*) a příčnými, kteréžto tvoří žilnatinu (*nervatura*), uzavírající pole (*areae*) a políčka (*areolae* č. *cellulae*). Na každém křídle rozeznáváme část zpodovodu (*basis*) a část vrcholovou (*apex*), kraj přední (*margo anterior*), kraj vrcholový (*m. apicalis*) a zadní (*posterior*); u širších křídél ještě kraj vnitřní (*m. interior*). Kraj sám bývá buď lysý nebo brvitý a třásněmi opatřený. Mimo hlavní plochu křídél nacházíme mnohdy při zpodině kraje vnitřního blanku (*membranula*), která se jakostí i barvou od ostatního křídla liší. Žilnatina jest u různých skupin různě vyvinuta a poskytuje velmi dobré známky rozlišovací. Druhá žilka podélná, vblížící před vrcholem do kraje předního, tvoří rohovitou a pevnější rozšířeninu, obvyklejše temněji nebo aspoň jinak zbarvenou a tužší než ostatní blána, zvanou plamka (*pterostigma*). Křídla jsou buď všechna stejně veliká, nebo nestejná, a sice buď zadní širší, nebo jsou zadní menší a nacházíme pak přechody až k úplnému jich zakrnění. Úplně zakrnělá křídla zadní, redukovaná na pouhý kyvadélka, nacházíme u h-u dvoukřídleho. Žlídka jsou pouze zadní křídla dokonalá, kdežto přední jsou zakrnělá. Někdy jest jedno nebo oboje křídla zkrácena, čímž vznikají formy krátkokřídle (*f. brachypterae*), nebo vesměs zakrňují u forem bezkřídle (*f. apterae*).

Také co do povahy blány křídlové nacházíme rozmanité rozdíly. Křídla přední, kryjící zadní, bývají zhusta povahy tužší, což stupňuje se ku polorohovitým, krovkovitým křídům h-u rovnokřídleho, ku polokrovkám (*hemelytra*) h-u polokřídleho, které v polovině zpodové jsou rohovité, v polovině neb aspoň částí vrcholové blánité, až konečně k dokonalým krovkám (*elytra*) brouků, u kterých již žilnatina se stala nezřetelnou, za to však vynikají rozmanitě utvářená žebra a ozdobné

vypouklé nebo vyduté tečky a čárky. U krovek speciálně rozeznáváme kraj zadní jakožto šev (*sutura*), ve kterém krovky skutečně někdy jsou srostlé (*el. connata*). Při zpodině krovek rozeznáváme dva úhly: při štítku u h-el štítkový (*angulus scutellaris*) a u ramene ramenní (*a. humeralis*). Krovky samy pak co do tvaru různé jsou vyvinuty. Křídla pak bývají buď lysá, nebo aspoň na žebrech chloupky porostlá, nebo i na bláně chloupky krytá, kteréž u motýlů i některých jiných skupin v šupkách barevně a taškovitě na sobě spočívající jsou rozšířeny. Otázka po původu křídél není dosud platně rozhodnuta; třeba na paměti míti, že jest celá skupina h-u, která vyznačena jest tím, že vůbec křídél postrádá a nikdy, ani během vývoje fylogenetického, jich neměla, pročež *Apterygogenea* se nazývá. Studium žilnatiny u h-u okřídleného zdá se nasvědčovat tomu, že veškerý h. okřídlený společného jest původu a tedy pochází z jedné linie rodové.

K okončení nám přičítá jest ještě některé přívěsky na konci těla, uvedené obvykle pod společným jménem přívěsků análních. Hlavně jsou to tak zvané štěty (*cerci*), které někdy členitosti zhola postrádají, někdy jsou krátké a článkované, jindy opět prodloužené, tykadlovité, v kterémž případě nabývají jména štětín ocasních (*setae caudales*). Významným pro h. jest, že ochranou a podporou celého těla a zvláště ústrojí pohybu jest zevnější chitínová kostra. Učiníme-li průřez integumentem hím, shledáváme, že podstatnou částí jest podkožka (*hypodermis*), která skládá se ze sloupcovitých mnohobokých buněk a jež vytváří tenoučku blanku vnitřní a více méně tlustou chitínovitou kůžku (*cuticula*) na straně zevní. V podkožce uloženy jsou také buňky nervové, jež vysílají vlákna nervová do chlupů a štětín citových.

Vlastní pohybu sloužící svalstvo jest ryhované a rozloženo v těle způsobem u členovců obvyklým; okončiny i jednotlivé jejich články pohybovány jsou zpravidla párem svalů, z nichž jeden je ohybá, druhý natahuje. Nejsilnější vyvinuty jsou ovšem svaly okončin a hlavně křídél.

Soustava žabivací u h-u počíná ústy na hlavě umístěnými a končí řiti, která vždy nachází se na posledním kroužku zadkovém. Velice vzácný jsou případy, kdy řiť úplně schází. U h-u těla štíhlého a táhlého má žabivací roura tutěž délku jako tělo a táhne se přímo od úst k řiti; u h-u těla zavalitějšího činí větší nebo menší ohyby, ale hlavou a hrudí prochází vždy přímo, někdy dosahuje sedmi- až osminásobné délky těla. Rozeznáváme namnoze na ní tyto po sobě jdoucí odstavce: hltan, jícen, vole, žaludek ssací, žvýkací, mizní, tenké střevo, tlusté střevo a konečník.

Hltan (*pharynx*) představuje nám rozšířenou dutinu hraničící na dutinu ústní a přecházející na druhou straně ve zúžený jícen (*oesophagus*), který má podobu úzké jednoduché roury podle druhů různě dlouhé, žlídka

však polovice délky celé roury zaživací dosahující; stěny jícnu i hltanu jsou mírně svalnaté. Jícen bývá rozšířen ve vakovité vole, jež má za účel šťávy do roury zaživací táhnouti: mimo to však již připravuje potravu ku stravení a jest za účelem tím na straně vnitřní žlázami posázeno. U h-u s ústrojí ssacími nese jícen před koncem žaludek ssací, váček to, který v klidu jest scvrklý a vrásčitý, může však býti roztažen a tím ssaje šťávy do roury zaživací. Nacházíme jej zejména u Hymenoptera, Lepidoptera a Diptera. Obě však, vole i žaludek ssací, nutno pokládati za rozšíření jícnovou. Třetí samostatný odstavec jest žaludek žvýkací (*proventriculus*),

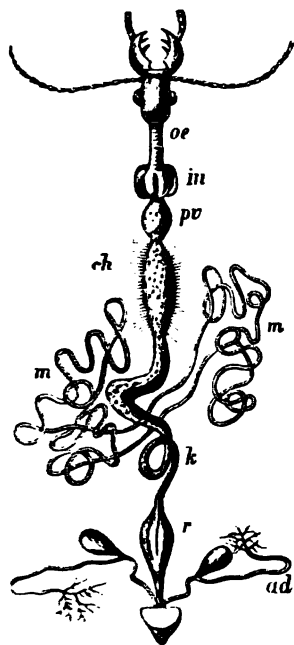

C. 1718. Zaživací ústrojí stěvilka. *oe* jícen, *in* vole, *pv* žaludek žvýkací, *ch* žaludek mizní, *m* žlázy Malpighiové, *k* stěvo, *r* konečník, *ad* žlázy fitní.

žláz Malpighiových. Nezřídka bývá odstavec tento na svém povrchu posázen vynikajícími žlázami. V něm se vystřebává míza za pozitivní. Stěvo dále následující dělí se na stěvo tenké, tlusté a na konečník a má za úkol, pokud ještě možno, potravu spracovati a proměnití ji v kousky trusu, jež nesou podobu posledního odstavce. Stěvo jest od žaludku odděleno zřetelnou zaškrceninou tvořící dovnitř vysedlý kruh zastupující vrátník (*pylorus*).

K soustavě zaživací pojí se žlázy Malpighiové s činností vyměšovací. Žlázy Malpighiové ústí do počátku tenkého stěva hned za pylorem. Jsou zpravidla dlouhé tenké, barvy narudle hnědé, složené z velkých buněk. Počet žláz jest velmi rozmanitý. V případech nejednoduchších (*Japyx*, *Collembola*). Jsou-li vyvinuty, můžeme rozeznávat dva případy: buď jsou žlázy četné, ale krátké (*Insecta polynephria*), nebo nečetné, ale za to dlouhé (*Insecta oligonephria*). U h-u vyskytuje se ještě

celá řada žláz různých. Žlázy slinné, ústící při otvoru ústním buď na pysku spodním, nebo na hypopharyngu. Vyskytují se jich i až 3 páry, jejichž vývody však z pravidla v jeden lichý vývod se spojují. Žlázy snovací (*sericteria*) vyskytují se u larev, mají podobu dlouhých vnitřích rour a ústí opět společným otvorem na pysku spodním; jejich výměšek tuhne na vzduchu ve vlákno. Žlázy smradové, které na různých místech těla v různém počtu se vyskytují, vydávají výměšek odporně páchnoucí. Žlázy jedové ústí hlavně na konci těla v žahadlech. Žlázy nožní jsou u některého h-u v posledních člancích noh; žlázy voskové nacházejí se obyčejně buď na hřbetě nebo kol fity a vylučují vosk; žlázy fitní jsou bradavičky a lalůčky opatřené žlaznatým epitelem v konečnicku.

Přímou k soustavě zaživací sice nenáleží, ale jest v přímé s ní souvislosti těleso tukové (*corpus adiposum*). Představuje nám zásobárnu tuku a zatžitých látek uložených v jemném buněčném pletivu. Značná vrstva jeho nalézá se pod kůží, jiná obaluje ústroje vnitřní. Zvláště silně jest vyvinuta u dospělých larev a slouží patrně za zásobu staviva potřebného ku zbudování dokonalého těla h-u dospělého, zvláště pak ústrojí rozmnožovacího. Prostoupeno jest hojnými větvičkami vzdušnicovými. Důležit jest ještě jiný tvar tělesa tukového, známý jakožto těleso svítivé, které nacházíme v zadečku (u *Lampyrid*) nebo ve hrudi (u některých *Elaterid*). Jest spojeno se soustavou nervovou a vylučuje látku, která světélkuje.

U h-u vyskytuje se i význačná soustava krevní. Krev jest tekutina řidoučká, buď čirá, buď nažloutlá nebo nazelenalá, která obsahuje velmi nepravidelná amoebovitá, bledá tělíska krevní. Proudí volně v dutině tělní a v jednotlivých lakunách; v proudu jest udržována a určitým směrem hnána pulsující hřbetní cévou nebo i srdečkem. Toto má podobu roury velmi tenkostěnné, táhnoucí se pod hřbetem nad všemi ostatními ústroji a rozdělené strikturami nejvýše v 8 až 9 komor za sebou jdoucích, které navzájem jsou odděleny klapkami na strikturách sedícími, jež zabraňují tomu, aby krev směrem opačným netekla. Komory pak mají po páru postranních skulin (ostíí). Přední komora pak vybíhá směrem ku hlavě v úzkou cévu, jež dodává krvi ven proudící směru míšičího k mozku. Komory pak jsou po každé straně opatřeny širokým křídlovým svalem obrysu trojúhelného. Druhým koncem svým upevněny jsou svaly na postranní hřbetní plochu těla. Účelem jich jest diastole srdce; systole děje se jemným svalstvem stěny srdečné samotné. Postup tepotu jest tento: Srdce krví naplněné počíná se stahovati od zadního konce ku předu, při čemž vždy uzavírají se nejen chlopně mezi oběma po sobě jdoucími komorami, nýbrž i ostie před postupující zaškrceninou. Za ní však opět komory se rozvírají, otvírajíce svá ostia, kterými proudí krev dovnitř. Otvírání i zavírání ostí děje se způsobem mechanickým; jest totiž kraj ostia po

způsobě dvou pysků dovnitř srdce vchlípen a oba pysky uzavírají se prostě zvýšeným tlakem tekutiny krevní, ženoucí se ku hlavě. Roztahují-li se však srdce a jsou-li chlopně mezi poslední prázdnou a prvou plnou komorou uzavřeny, dere se krev zevnější do srdce jakožto do prostoru prázdného. Novější vysvětlení tohoto pochodu jest, že svaly křídlové tvoří nedokonalou vodorovnou, nahoru vyklenutou stěnu příčnou nad rourou zaživací, jež ohraničuje hřbetní pericardiální sinus. Stáhnou-li se svaly křídlové, narovná se tato přička, sinus se zvětší a krev proudí do něho.

Ústrojí dýchací u h-u jest vždy vyvinuto. Rozeznávají jest ústrojí vzduch v těle rozvádějící a ústrojí vzduch do těla přivádějící. Prvé ústrojí skládá se z rourek rozvětvených

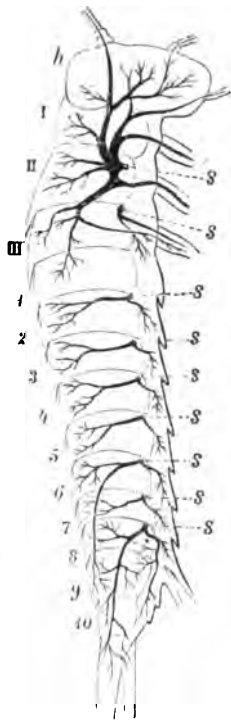

Č. 1719. Soustava vzdušnic u *Machilis maritima* (s pravé strany kreslena).

h hlava, I, II, III, články hrudní, 1—10 články břišní, s průduchy.

a celé tělo jako hustá síť postupujících. Říkáme jim vzdušnice (*tracheae*). Rourky ty tvořeny jsou epithelovitou stěnou, která na straně vnitřní vytváří intimu v podobě blanky chitinovité ztlustlé spirálovitě. Úkolem jejím jest udržovati vzdušnicovou stěnu napjatou. Uspřádání vzdušnic v těle jest velmi rozmanité. Obvykle jsou vyvinuty jsou podélné silnější kmeny, které opět vespolek spojeny jsou příčnými větvemi a to jak po břišní tak po hřbetní straně. Zevní, vzduch do vzdušnic přivádějící ústrojí jsou buď průduchy (*stigmata*) nebo žábry vzdušnicové (*tracheální*). Průduchy jsou šterbinovité nebo okrouhlé otvory po stranách kroužků vedoucí přímo do větví vzdušnicových. Tvar i složení jejich ukazuje největší rozmanitost a

značně též jest závislé na místě, kde průduch se nachází. Zrovna tak velice jako tvar mění se počet průduchů a jejich rozdělení na těle. Nacházíme je buď zcela volně, nebo více méně v záhybech kůže ukryté, nebo pod krovkami utajené. Obvykle bývá o párů průduchů po stranách kroužků vyvinuto; na hlavě a na kroužku řitním scházejí vždy.

Druhým přístrojem vzduch do vzdušnic přivádějícím jsou žábry vzdušnicové. Jsou to výběžky těla kryté velmi jemnou kůžkou, do

nichž vstupuje větve tracheální, která se v jemnou síť vzdušnicovou rozděluje. Velmi zřídka nacházíme tyto žábry u h-u dospělého (u některých druhů *Plecopter*), zhusta však u larev ve vodě žijících. Podoba jejich jest velmi různá: buď vláčkové jednotlivých nebo kříčkovitě rozvětvených, nebo ve chvoatky spojených, nebo lupínků, někdy u úkrojky vláčkovitě rozeklaných. U *Ephemerid* jsou též značným svalstvem opatřeny tak, že jsou pohyblivé a slouží larvě za vesla. Nalézáme žábry vzdušnicové na všech kroužcích těla, hlavu vyjmajíc. Zvláštní a ojedinelý tvar mají žábry u jedné části *Odonat*: jsou vyvinuty jakožto žábry stěvné v podobě záhybů v konečniku.

Soustava nervová jest rázu totožného jako u členovců vůbec. Skládá se z mozku a

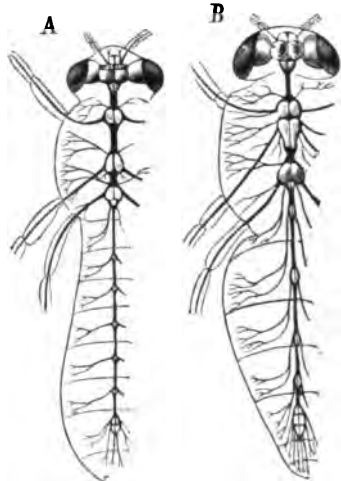

C. 1720. A) pásmo nervové u *Chironomus plumosus* s 3 hrudními a 6 břišními uzlinami, B) pásmo nervové u *Empis stercorea* s 2 hrudními a 5 břišními uzlinami.

pásma břišního. Mozek umístěn jest nad jícnem a spojen jest s prvním gangliem pásma břišního, které leží v hlavě. Dle polohy nazýváme mozek též zauzlinou nadjícňovou a i. zauzlinou pásma břišního z. podjícňovou. Veškeré zauzliny jsou dvojité a po sobě jdoucí jsou vespolek spojeny vždy dvěma spojkami. Mimo obě již jmenované zauzliny rozeznáváme ještě 3 uzliny hrudní a 10 uzlin břišních, což shoduje se s počtem kroužků a z čehož vyplývá, že v zásadě patří každému kroužku jedna uzlina. Zřídka však nalézáme soustavu nervovou v této rozvinuté formě; obvykle bývá více méně koncentrovaná tím, že jednotlivá ganglia dohromady splývají, a sice děje se toto soustředování zvlášť pro sebe v hrudi a zvlášť v zadečku, pokračující od zadu. Teprve na stupni nejvyšším shledáváme, že splývají ganglia břišní s hrudními. Mozek vysílá větve k ústrojům smyslovým, a to: nervy tykadlové, nervy zrakové a vedlejší nervy zrakové (pro vedlejší jednoduchá očka). Uzlina podjícňová spojena jest na každé

straně s mozkem spojkou více méně silnou a vysílá tyto nervy: 1. nervy svrchní čelisti, 2. n. spodní čelisti 1. páru a 3. n. spodní čelisti 2. páru. Na nervstvu utrobním rozeznáváme můžeme část lichou a sudou. Lichá tvoří před mozkem vlastní na jicnu spočívající uzlinu čelní (*g. frontale*) opatřující nervstvem pysk svrchní a jicen. Po každé straně jest tato uzlina spojena se spojkou jicnovou, která rovněž po větvi k pysku svrchnímu a jicnu vysílá. Od uzliny samé vyběhá vzad nerv vratný (*nervus recurrens*, vinoucí se po hřbetní stěně jicnu pod mozkem k malé uzlině před žaludkem žvýkacím. Od této pak vyběhá postranní pár nervů, z nichž každý rozšířen jest ve dvě uzliny tvořící sudou část.

Z čidel vynikají u h-u především oči. Rozeznáváme oči dvojí: očka jednoduchá, zkrátka očka (*ocelli*), a oči složité (*oculi compositi*). Očka jednoduchá skládají se z čočkovitě ztlustlé a průhledné kožky, pod kterou jest hypodermis pohárkovitě prohloubena. Na dně pohárku jest sítnice složená z jedné vrstvy protáhlých buněk, z nichž každá spojena jest s vláknem nervovým a končí v krátkou tyčinku. Postranní buňky podkožkové jsou prodlouženy a vkládají se mezi čočku a sítnici a, jsouce průhledny, nahrazují jaksi sklivec. Kol dokola jsou olemovány buňkami obsahujícími barvivo. Oči složité (facetované, políčkové) skládají se z většího počtu základních částí, jejichž skladba jest složitá, dosud neúplně vysvětlená. Celkem rozeznáváme v každé takové základní části (*ommatidium*) povrchní kutikulární čočku, jevící se na povrchu oka jako šestihránné políčko kutikulární rohovky, pod ní buňky krystalové, namnoze s kuželovitým tělesem skleným, a pod těmito vlastní vnímající element sítnice, totiž protáhlé buňky (*retinulae*) spojené s nervem a obejmající tyčinkovitou složenou osu (*rhabdom*). Kuželovité těleso a retinuly objaty jsou pláštěm buněk pigmentových. Takové oči, které opatřeny jsou kuželíky sklenými, nazýváme euconními oči, které jich postrádají, a conními; tyto nacházíme u Coleopter (Pentamera vyji-

u *Mordella* 25.088, *Papilio* 17.355, *Libellula* 12.544, *Cossus ligniperda* 11.300, *Oestrus* 7000, *Liparis* 6236, *Musca domestica* 4000, *Sphinx*

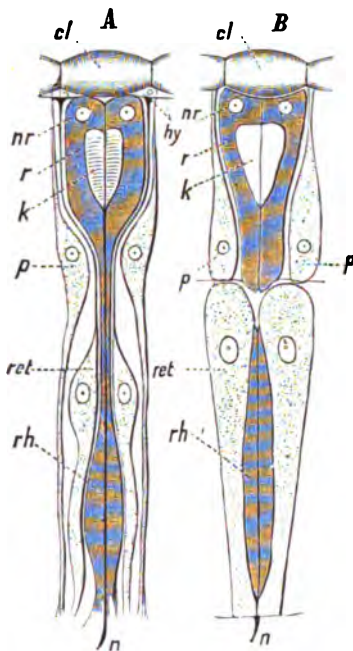

C. 1722. Základní část (ommatidium) složených očí dle Patteny (A) a dle Grenachera (B). *cl* kutikulární čočka, *hy* buňky hypodermis, *r* buňky krystalové s jádrem (*nr*) a kuželovitým tělesem skleným (*k*), *ret* retinula, *rh* rhabdom, *p* pigmentové buňky, *n* nerv.

Convolvuli 1300, *Formica* 50. Oči složité jsou vždy umístěny po stranách hlavy, jsouce někdy rozděleny na dvě části, očka buď stojí na svrchu hlavy (a tu jsou mimo ně ještě oči složité vyvinuté) nebo stojí po stranách na místě očí složitých (zvláště u larev). Pouze jednoduchá očka jsou vyvinuta u larev brouků, motýlích, hmyzu žilnokřídleho, sítkokřídleho a dvoukřídleho (*Culex* a příbuzné vyjímaje), ze hmyzu dospělého u *Thysanur* (vyjma *Machilis*) a u *Mallophaga*. Oči složité i očka jednoduchá jsou vyvinuta u Orthopter (Forficula vyjímaje), u většiny Neuropter. Trichopter, Ephemerid, Perlid, Hemipter (*Hydrocorisae* vyjímaje), u Dipter (vyjma *Tipularia*, *Culicina* a *Gallifica*), u mnohých Lepidopter a všech Hymenopter. Pouze oči složené mají Coleoptera a larvy s proměnou nedokonalou.

Ústroje sluchové jsou u h-u dvojí: buď strunové (chordotonální), buď bubínkové (tympánální). V obou případech část nejpodstatnější tvoří tak zv. scolophory, totiž podlouhle vakovité prodlouženiny uzlinných buněk, obsahující uvnitř jasně lesklou tyčinku. U ústrojů chordotonálních se tyto scolophory buď přikládají přímo k integumentu nebo ku vlákně vazivovému, jež se na integumentu připíná (*ligamentum chordotonale*) a tím způsobem tvoří strunu mezi dvěma body

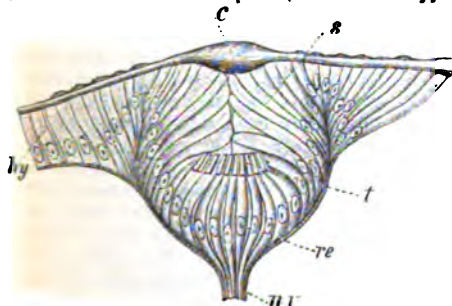

C. 1721. Průřez jednoduchým okem lary brouka s čočkou rohovkovou, *hy* hypodermie, *s* buňky sklívce, *re* sítnice a tyčinkami *t*, *nv* nerv.

maje), u Heteropter, *Tipularia* a *Dermapter*. Počet políčků, jež jednotlivé čočky na rohovce oka složitého tvoří, jest velmi různý, na př.

integumentu rozepjatou, jejíž výchvěvy se na scolopophory přenášejí. Tyto ústroje vyskytují se na nejrozmanitějších místech těla, ve trupu, v nohách, v křídlech, ústních ústních i tykadlech. Ústroje tympanální mají skladbu podobnou, jen že se scolopophory přikládají buď přímo na blánovitě ztenčená místa cuticuly, která tudíž mají ráz bubínků, nebo aspoň v nejbližší jejich blízkosti, tak že výchvěvy bubínku přenášejí se opět na scolopophory. Tyto ústroje mají *Orthoptera saltatoria*, a to *Acridia* jeden pár po stranách prvního kroužku zadečkového, *Gryllidae* a *Locustida* pak na předních holeních; v případech posledním vyvinuty jsou dva proti sobě stojící bubínky.

Za ústroje čichu pokládány jsou na tykadlech tyčinkovitě, na konci obyčejně otevřené výběžky, opatřené vláknem nervovým. — Ústroje chuti jsou podobné, jenže jest tyčinka z pravidla ukryta v jamce. Nacházíme je na spodině i konci jazyku, na spodní straně maxill u Hymenopter a na vnitřní pycištěkú sósáku mušho. — Hmatu pak slouží četné po celém těle roztroušené citové štětiny buď jednoduché, buď peřité, do nichž vchází vláčkenko nervové. — Ku pojednání o ústrojích smyslových připojiti můžeme několik slov o ústrojích zvukových. H. může vyluzovatí zvuk způsobem velmi rozmanitým: 1. rychlým chvěním křídly (Hymenoptera, Diptera); 2. chvěním lupénkovitých přívěskú ve vzdušnicích, které nacházejí se často ve značném počtu při průduších a proudem vzduchovým jsou v pohyb uváděny (Hymenoptera, Diptera); 3. vzájemným třením jednotlivých částí a zvláště drsných plošek; tak konici na př. trou zadní stehna o vynikající žebra krovek; u kobylek a cvrčků hudou samečkové, trouce vzájemně o sebe drané spodní části krovek; 4. samečkové křídlo mají složitý přístroj ze 2 bubínků na prvním kroužku břišním, jimiž silné svaly pohybují. Pro ochranu bubínku klenou se z pŕedu a zadu víčkovité záhyby integumentu hrudního a břišního.

Ústroji rozmnořovací. H. jest veskrze pohlaví odděleného; obojetnictví jest anomalií. Rozdíl mezi oběma pohlavími jest vždy více méně zřetelný druhotnými znaky sexuálními. Rozdíl jeví se nejen v barvě, velikosti, nýbrž i ve tvaru křídla. Často křídla zakrňují u samiček, někdy i docela scházejí. Dosti nápadné rozdily jsou též v tykadlech, která u samečků bývali dokonaleji vyvinuta než u samiček. Rovněž oči jsou u samečků větší než u samiček. U *Gryllid* a *Locustid* jsou samečkové opatřeni ústrojem zvukovým. U roháčů sledáváme nápadné rozdily ve vyvinutí kusadel; u onthophagů a příbuzných opět jsou rozdily ve velikosti výrůstků na hlavě i hrudi. U h-u, který žije ve společnostech, sledáváme, že některá individua ztrácejí pohlaví (obyčejně samičky, řídceji i samečkové) a ujmají se pak opatrování domácích prací společnosti. Následkem toho u druhů takových nastává polymorphismus (mnohotvárnost). V malém vidíme to u našich včel, vos, čmeláků i mravenců a v míře ještě větší u všečků.

Oboje ústroje rozmnořovací mají složení obdobné, složené ze 2 žlaz pohlavních a jejich vývodů, ku kterým druží se ještě rozmanité, obyčejně liché ústroje vedlejší, jako chámojem a komora chámová a sudé z pravidla žlázy hlenné. V zásadě jsou tedy ústroje pohlavní sudé, tak že z žlázy končí ve 2 vývodech, jež každý samostatně ven ústí (*Ephemeridae*), převahou však spojují se vývody v jeden lichý společný odstavec a někdy i žlázy dohromady splývají, končíce však přece sudými vývody. Nejřídceji nacházíme případ, že jest i žláza i vývod lichý. Velmi zhusta vchlipuje se část zevnější pokožky dovnitř a tvoří lichý konečný odstavec ústrojů rozmnořovacích. Samčí ústroje rozmnořovací slo-

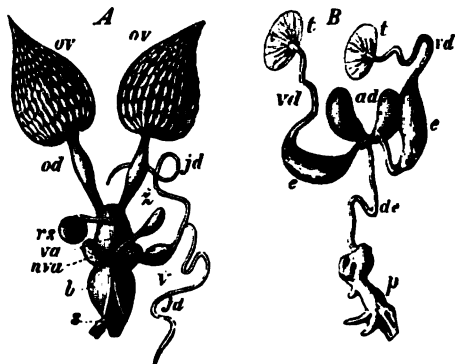

Č. 1723. A) Samčí ústroji včely královny: ov vaječnik, od vejcovod, va pochva, rs zásobárna chámová, va přídavné vaky pochvy, f žláza hlenná, jd žlázy jedové, v váček jedový, b toulec žahadlový, s část odřiznutého konečnicku. — B) Samčí ústroji trubce: t varle, vd chámovod, e rozšířená část chámovodu, ad žlázy hlenné, de chámomet, p pyje.

ženy jsou z varlat, chámovodů, chámojemu, žlaz hlenných, chámometu a pyje. Varlata (*testiculi*) jsou sudé žlázy tvaru velmi rozmanitého. U valné většiny h-u rozeznávají jest z varlata zřetelně od sebe oddělená, jednoduchá neb dělená na více částí; výjimečně jeví se jako lichá, zdánlivě jednoduchá žláza. Od varlat vycházejí chámovody (*vasa deferentia*), jemně to rourky, které znenáhla se rozšiřují a ústí ve váčkovitém chámojemu (*vesicula seminalis*). Co počtu chámovodů se týče, sledáváme, že sice z pravidla vyvinuty jsou chámovody dva, leč ve případech, kde každé varle složeno jest z několika samostatných žlazek chámových, vydává každá žláza pro sebe samostatný vývod, kteréž pak na každé straně spojují se v jeden širší chámovod. Délka chámovodů jest velmi rozličná; mohou jíti buď přímo od žlaz pohlavních ku chámojemu, nebo jsou mnohonásobně vinuty, dosahující někdy až zónásobné délky těla. Chámojem pak vyznačuje se silnějšími stěnami, které i svalstvem bývali opatřeny. Někdy však chámojem úplně schází. Kde ku spojujícím se chámovodům druží se chámojem a kde též opět přechází ve svalnatý chámomet (*ductus ejaculatorius*), připojuje se jedni

nebo více žláz hlenných. Chámomet vyznačuje se silnými svalnatými stěnami. Délka jeho jest opět velmi rozmanitá; může býti docela kratičké neb i mnohokrát delší než samy chámovody. Ústí jeho nachází se na konci devátého kroužku břišního a to buď docela volně, anebo ústí v rohovitě pyji (*penis*). Kolem vývodu ústrojí sameček nacházíme obyčejně různé přívěsky, zvané kopulační, poněvadž pomáhají při kopulaci. Morphologický původ jejich není ještě dostatečně prostudován, leč vznikají hlavně z úkrojků a výběžků posledních kroužků i ze štětů. U Odonat výjimečně nacházíme takovéto kopulační přívěsky, sloužící k přenášení chámu, vyvinuty na druhém kroužku břišním.

U samičích ústrojů poměrných varlatům odpovídají vaječníky (*ovarium*), roury to nebo váčky, ve kterých vajíčka se vytvářejí. Vždy vyvinuty jsou sudě, výjimečně bývají počátkem spojeny a spočívají na stranách roury zaživací. Podoba i velikost jednotlivých rour vaječných jest velmi různá a také počet ukazuje největší rozmanitost. Na každé rouře vaječné rozeznáváme dva odstavce: 1. tenký vláknovitý závěs (*suspensorium*), jímž jest roura vaječná buď na cévu hřbetní nebo poblíž ní připjata, a 2. vlastní rouru vaječnou v oddíly rozdělenou, tak že vajíčka co do dospělosti dolů pokračují a v nejdolejším odstavci nejvyvinutější vajíčka nalézáme. Nejméně a nejhofejší odstavec obsahuje nerozlišené prvky buněčné. U vlastní roury vaječné můžeme pak rozeznávat i tři případy: buď nejsou vajíčka opatřena buňkami výživnými a v rouře vaječné následuje různecovitě jedno vajíčko za druhým, buď 2. rozdělena jest roura vaječná v odstavce, z nichž každý obsahuje jedno vajíčko a přidělené mu buňky živné, nebo 3. obsahují dolejší odstavce vajíčka a buňky živné nahromaděny jsou v odstavci hofením, který spojen jest úzkým průzkem výživu vedoucím s každým vajíčkem. Dospělá vajíčka sestupují do dvou vejcovodů (*oviductus*), jež pak ústí v pochvu buď každý samostatně nebo se oba před ústím svým spojují v jediný lichý vývod. Poněvadž vejcovody chovají v sobě vajíčka až do jejich dospělosti, berou na se též úkol dělohy. Při ústí vejcovodů do pochvy umístěny jsou zásobárny chámové (*receptaculum seminis*) a ústí žláz hlenné. Pochva (*vagina*) jest obyčejně krátká a silně svalnatá; úkolem jejím jest zadržovati v sobě pyji. U h-u nadaného v samčím pohlaví velkými ústroji kopulačními bývá pochva vyklenuta ve zvláštní vydutinu, jmenem *bursa copulatrix* (vak páčící). Samičí otvor pohlavní nachází se buď na konci nebo na ploše osmého kroužku. Pochva buďto ústí prostě a zadeček není opatřen žádnými vynikajícími ústroji, které by usnadňovaly snesení vajíček, nebo jsou takové ústroje vyvinuty. Konec těla sám bývá buď prostě tupý nebo kuželovitě protažen, tak že tvoří nepravě jakési kladélko, jež může býti po libosti prodlouženo nebo zkráceno (*Panorpa*, *Chrysis*, mnohá *Diptera* a *Coleoptera*). U mnohých *Orthopter*, *Tipularii* a u *Raphidi* nalézáme

pravé kladélko složené z chlopní, které vznikají jakožto výrůstky integumentu kroužku 8. a 9. U *Hymenopter* a *Cikád* přistupuje však k těmto zevním chlopním ještě vnitřní bodce, vyvinuté jako pilka, nebo jako dlouhá štětinka, nebo jako osten, nebo konečně jako žahadlo. Účelem tohoto bodce jest nařezávati a nabodávati předměty, na které samička vajíčko snáší, nebo posunovati vajíčko mezi pochvami klouzající ku předu.

Samička snáší vajíčka buď jednotlivě nebo v celých skupinách a projevuje při tom často značnou péči, aby vajíčka náležitě byla opatřena. Někdy jeví se tato péče jen v tom, že dbá, aby dostala se na místo, kde by larva našla náležitě potravu. Někdy však musí samička činiti za účelem tím zvláštní opatření. Vosy bylinné nařezávají části rostlinné a do řezů snáší vajíčka; žlabatky vykonávají ohromnou práci, vbodávajíce vajíčka do pupenů. Brouci chrobákovití vyhrabávají do země kolmé štoly, pro každé vajíčko jednu, do které pak vtahují lejno a hnijící látky, na které vajíčka snáší. Největší péči v tom jeví vruboun a jeho nejbližší příbuzní; neboť sameček i samička hnetou pospolu z lejna kouličky, z nichž do každé tato vkládá jedno vajíčko a které pak po jedné zahrabávají do země. Podobnou péči jeví vosy samotářské, hrabající do země pro každé vajíčko zvlášť jamku, do které snáší jeví počet omrácených členovců určitého druhu. V nejvyšší míře pak jeví se péče o potomstvo u h-u společenského, který larvy své výživu neschopné sám krmí.

Oplození vajíčka děje se většinou, když prokluzuje kolem ústí zásobárny chámové. Poněvadž však již před tím ve spodní části vejcovodu nabývá vajíčko tuhého obalu, jest opatřeno, aby mohlo býti oplozeno, na jednom konci svým malým otvorem, zvaným mikropyle. Dospěvši jest vajíčko podoby velmi rozmanité, často velmi ozdobné a mnohdy zvláštními zařízeními opatřené, jež usnadňují vylézání larvy. Ryhování vajíčka děje se po způsobě vajíček centrolecithálních (vnitrozloutkových) a má za následek vznik blastosphaery, na níž shledáváme povrchní vrstvu buněk (blastoderm) a vnitřní žloutkovou se vtroušenými jádry. Embryo pak počne se vyvíjeti na břišní straně, na níž jsou buňky vyšší. Již záhy na ní můžeme pozorovati příčné ryhy naznačující segmentaci. Od předu i zadu počínají se tvořiti dvě postranní ryhy, jež uprostřed se spojí a ohraničují pole postranní od pole prostředního; pole prostřední se prohloubí a tvoří pak dno žlábkovité vchlípeniny, jejíž kraje (kraje blastoporu) proti sobě se zvedají a rostou, až posléze splynou, čímž vznikne na břišní straně zárodku podélná roura. Tato dává vznik mesodermu a snad též entodermu. Ještě než blastoporus se uzavře, vytvoří se amnion a serosa, vnitřní a vnější blána ochranná kryjící zárodek. Ze vchlípenin ektodermových vznikají po párech segmentální zárodky vzdušnic, mesoderm tím, že se od povrchu žloutku oddálí, utvoří definitivní dutinu tělní. Od ekto-

dermu oddělí se ještě 2 podélné pruhy jakožto základ břišního pásma nervového. Na straně břišní pak jakožto vychlipeniny ektodermové i mesodermové vznikají po párech okončiny,

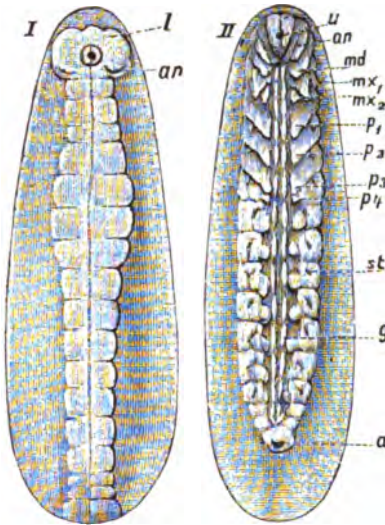

Č. 1724. Dvě stadia vývoje vodomila.

I. stadium se 17 prvotními kroužky: *l* lalčec hlavy, *an* základy tykadél. II. stadium pokročilé: *u* ústa, *an* základy tykadél, *md* základy kusadel 1. páru, *mx₁*, základy kusadel 2. páru, *mx₂* základy kusadel 3. páru, *p₁* základy noh 1. páru, *p₂* 2. páru, *p₃* 3. páru, *p₄* 4. (břišního zanikajícího) páru, *st* průduchy, *g* základy břišního pásma nervového, *a* řit.

a to nejen hlavy a hrudní, nýbrž i břišní; tyto však se později ztrácejí.

Vývoj larvový (postembryonální). Zárodek, dospív, protrhne vajíčka a stává se larvou. Tu můžeme rozeznávat rozmanité případy: 1. jest larva dokonalému h-u podobná, liší se pouze pohlavní nedospělostí, nemusí tedy žádných zevních proměn prodělávat, obmezujíc se v dalším vývoji na pouhý vzrůst. Vývoj takový nazýváme ametabolii či vývojem bez proměny (Thysanura a Collembola). 2. Larva liší se od h-u dospělého nedostatkem křídel, jsouc mu jinak podobná; žije způsobem stejným a křídla postupně jí narůstají. To jest proměna neboli metamorfosa poněhlá (Orthoptera, Corrodentia, Thysanoptera a většina Rhynchot). 3. Larva liší se již více od h-u dospělého, vede jiný život a má některé ústroje tvaru jiného než h. dospělý, následkem čehož jest potřebí stadia, ve kterém se tato proměna stane; to jest poněhlá proměna se stadiem kuklovým (Cikády). 4. Larva ještě dosti podobná h-u dospělému, ale způsob života zcela jiný — proměna nedokonalá (Ephemera, Odonata, Plecoptera). 5. Larvy sice jsou zcela podobny h-u dospělému a nijaké proměny neprodělávají, poněvadž sám h. dospělý během phylogenetického vývoje křídel pozbyl. To jest ametabolie druhotná. (Bezokřídla Rhynchota, Corrodentia, některá Orthoptera a Dermaptera.) 6. Ostatní skupiny hmyzí pak mají larvy, které značně se liší od

h-u dospělého a podstoupiti musí jistou proměnu, než dospějí. Poněvadž však způsob života jest rozdílný, i organizace jest rozdílná a jest tudíž potřebí takového stadia, ve kterémž zvíře potravy nepřijímá a často ani se nepohybuje — stadia kuklového. To jest vývoj proměnou dokonalou.

Podle dokonalosti larvy a její podoby rozeznáváme různé jich způsoby. Nymfou nazýváme larvy, které celkem h-u dospělému jsou podobny a pouze proměnou poněhlou nebo nedokonalou podstupují. Housenky (*erucae*) jsou larvy motýlů a vos bylinných, opatřené mimo 3 páry noh hrudních ještě bradavkovitými panožkami. Strusky jsou beznohé, mnohdy i bezhlavé, podoby červovité (*Apidae*, *Muscidae* a jiné). Kukly pak rozeznáváme: 1. volné (*pupa exarata*), které již všechny částky h-u dospělého ukazují, tak že nohy, křídla i tykadla jsou volná a dají se od těla odtáhnouti, některé dokonce mohou se i pohybovati. 2. K. kryté (*p. obtecta*), když sice ukazuje kukla tvar přístích okončin, ale tyto jsou ještě společnou koží kuklovou kryty; sem náležejí kukly motýlů, z nichž kukly motýlů denních pro kovové skvrny chrysalidami se zovou. 3. K. soudečkovité (*p. coarctata*) jsou uzavřeny v pevném elipsoidním pouzdře kuklovém, které není ničím jiným než staženou poslední kůžkou larvou (Diptera). Kukly mohou ležeti volně nebo jsou zapředeny v zámočcích larvami zhotovených. Mnohé kukly opatřeny jsou mandibulemi, které pouze pro toto stadium jsou určeny a slouží jim k tomu, aby mohly z pouzdra se dostat (Trichoptera, Tineidae).

Vývoj neděje se však vždy tímto pravidelným způsobem. Někdy dospívají vajíčka již v děložce tak dalece, že samička snáší již larvy samostatného života schopné (některé Muscidy, Tachiny a Oestridy). Někdy však jest larva tak vyvinutá, že, byvši snesena, hned se zakukluje; ve případě tom opatřena jest děložka žlazami, jichž sekretem larvy se živí (Pupipara). Jindy opět vývoj se prodlužuje tím, že h. prodělává více stadií, hlavně tím, že larva v různých dobách svého vývoje přijímá různou podobu (nadproměna, *hypermetamorphosa*), na př. u Sitaris, Meloé, Pteromalidae. Jinde opět nemění se larva hned v kuklu, nýbrž nejprve ve stadium přechodné, totiž předkuklu (*subnympha*), na př. *Apis mellifica* a j. Hymenopter. U Ephemerid opět z dospělé nymfy líhne se stadium h-u dospělému úplně podobné i okřídlené, které však ještě jednou se svléká (*subimago*).

Zjištěny jsou dosti hojně případy, kdy z vajíčka neoplozeného h. se vyvíjí, což zveme samobezností (*parthenogenesis*). Tato zjištěna byla u Psychid, Tineid, Coccid a četných Hymenopter. U Hymenopter společenských vyvíjejí se z vajíček neoplozených samečkové (Arrenotokie). U některých z jmenovaného h-u pravidelně se střídají generace pohlavní a nepohlavní, což zveme heterogonii. Nejjednodušší způsob jest u vos duběňčivých, kde pravidelně se tyto dvě ge-

nerace střídají, oboje se však líhnou z vajíček. U mšic následuje v létě po sobě několik pokolení parthenogeneticky se množících a živořodých samic, jež většinou jsou neokřídleny a poslední z nich teprve vydá okřídlené samičky a okřídlené nebo bezkřídle samičky, jež snázeji přezimující vajíčka, z nichž na jaře lhnou se opět 1. pokolení parthenogenetických samic.

Ve velmi řídkých případech pokračuje vývoj žlaz pohlavních a jejich produktů tak rychle, že předstihne i vývoj ostatního těla a že tudíž vyvíjejí se vajíčka, ba i larvy dříve, než h. nabude tvaru imagoového. U jednoho druhu Chironomus již kukla tak dalece dospívá, že vajíčka snáší. U rodů Cecidomyia a Miasor střídá se několik generací larev živořodě se množících a jednou generací stadia imaginálního dospívající. Tento zjev nazýváme *junobřezností (paedogenesis)*.

Co života hmyzího se týče, jsou projevy jeho tak rozmanité a způsob jeho tak rozličný, že vymykají se veskerému přehlednému vylíčení. Potravu svou bere h. jak z říše živočišné, tak rostlinné, zvláště tato jest s h-em ve styku velmi úzkým. Nejen že není ani jediné rostliny, jež by neposkytovala některému druhu nebo několika druhům h-u potravu, nýbrž navzájem opět h. rostlinám služby prokazuje. Třeba pouze vzpomenouti důležitosti, jakou h. má při oplozování. H. dospělý žije zřídka cizopasně na těle nebo v těle cizím (některá Rhynchota, Strepsiptera, Pupipara), za to larvy dosti zhusta odkázány jsou na cizopasnictví (střečci, lumci a j.). Prímý prospěch, který člověk z říše hmyzí bere, jest celkem malý (včely, bourci, červci), nepřímý však h. člověku mnoho prospívá tím, že jiné druhy škodlivé hubí. Škůdců pak má člověk v říši hmyzí nemálo. Vzpomeňme na spousty způsobené kůrovcem, bekyní, phylloxerou, bejlo-morkami, ncsatci, bělásky a j. Ve svém zápase o život jest h. mnohými prostředky obrněn: chlupy žahavými, štávami ostrými, žlazami páchnoucími a v míře nemenší i přizpůsobováním i připodobováním. Případy mimikry jsou v říši hmyzí nejhojnější; připomínáme barvy, jimiž napodobují své okolí, housenky, bronky a j.; tvar těla housenek píďalčích, pakobylek, lupenitek; dále Sesie a některá Diptera upomínající na Hymenoptera. — Také duševní život jeví stupňovitost největší. Nejbohatěji nacházíme ho vyvinutý u h-u, jemuž jest poměry uložena zvláštní péče o potomstvo, nejdokonaleji ovšem u h-u společenského, termítů, včel, vos a mravenců.

Co se jeho geografického rozšíření týče, žije h. ve všech pásech zemských, s tou ovšem výhradou, že tím bujněji a skvěleji jest život jeho rozvinut, čím blíže jdeme k rovníku. H. sám jest nejčetnějším obyvatelstvem země, nejen co do počtu individuí, nýbrž i počtem svých druhů. Páčí se počet druhů vůbec na 2 miliony, z nichž však posud jest pouze něco přes 200.000 známo. Některé druhy jsou skutečnými kosmopolity. — Geologicky rozšířen jest h. již ve středním siluru

a druhů jeho pohnáhla přibývá. Nejlépe zachované zbytky hmyzové nacházíme uzavřeny v jantaru. Důležité jest připomenouti, že nejstarší známé zkameněliny přibližny jsou již h-u velmi vysoce organisovanému, Blattidám, Mantidám, Libellulidám a Neuropterám.

Soustava hmyzí doznala během času mnohých změn, které byly ovšem vždy následkem rozšířených vědomostí. Nyní na základě prací phylogenetických dělíme třídu h-u na těchto 18 řádů:

1. Podtřída **Apterygogenea**. Bez křídel a bez proměny. Někdy s rudimenty bříšních okončin.

1. řád Thysanura (Šupinušky).

2. řád Collembola (Chvostoskoci).

II. Podtřída **Pterygogenea**. Po páru křídel na 2. a 3. kroužku hrudním. Formy bezkřídle pozbyly během phylogenetického vývoje křídel.

1. řád Dermaptera (Škvoři).

2. řád Orthoptera (Rovnokřídli).

3. řád Ephemera (Jepice).

4. řád Odonata (Vážky).

5. řád Plecoptera (Pošvatky).

6. řád Corrodentia (Kousavci).

7. řád Thysanoptera čili Physopoda (Puchýřnatky).

8. řád Rhynchota čili Hemiptera (Bodavci).

9. řád Neuroptera (Sítkokřídli).

10. řád Panorpata (Srpice).

11. řád Trichoptera (Šíkmokřídli).

12. řád Siphonaptera čili Aphaniptera (Blechy).

13. řád Coleoptera (Brouci).

14. řád Lepidoptera (Motýli).

15. řád Hymenoptera (Blanokřídli).

16. řád Diptera (Dvojkřídli).

V příručných knihách bývají Dermaptera zařaděna mezi Orthoptera; Ephemera, Odonata, Plecoptera, Corrodentia a Thysanoptera slučována bývají v řád Pseudoneuroptera, který někdy i na pouhý podřád Orthopter snižují, a Panorpata stavěna jsou mezi Neuroptera.

Dějiny nauky o h-u čili entomologie počínají již Aristotelem, který ve spise svém *Περὶ ζώων ιστορίας* h. podé jménem *Ἔντομα* dělí na *πυλωτά* a *ἄπτερα*. C. Plinius v XI. knize své *Historia naturalis* jedná o h-u. V celém dlouhém středověku utuchlo zkoumání, až zase Hollanďan Goedart (*Metamorphosis et historia naturalis Insectorum*, Mediaburgi, 1662) znova studia jich se ujal. První soustavu podal Joh. Swammerdam v *Bybel der Natuur* af *Historie der Insecten* (Lejda, 1738). Další systematictí spisovatelé byli: John Ray (*Methodus Insectorum*, Londýn, 1705 a v díle posmrtném, vydaném péčí M. Listera *Historia Insectorum*, t., 1710). Tak jako i v jiných odborech postavil i v entomologii systematicku na pevný základ C. Linné svým světoznámým *Systema naturae*. Po té samostatně soustavy h-u podali: De Geer (*Mémoires pour servir à l'histoire des Insectes*, Štokholm, 1752 až 1778), Fabricius (*Systema entomologiae*,

1775; »Philosophia entomologica«, 1778; »Genera Insectorum«, 1777; »Entomologia systematica emendata et aucta«, 1792—96 a supplementum 1799; Illiger (»Verzeichniss der Käfer Preussens«, 1798); Clairville (»Entomologie helvétique«, Curich, 1798—1806); Latreille (»Précis des caractères génériques des Insectes disposés dans un ordre naturel«, Brive, 1796; »Histoire naturelle des Crustacés et des Insectes«, Paříž, 1802—05; »Genera Insectorum et Crustaceorum«, t., 1806—09; »Cours d'Entomologie« I. díl, t., 1831); Lamarck (»Histoire naturelle des animaux sans vertèbres«, t., 1815—22); Duméril (»Considérations générales sur la classe des Insectes«, t., 1823); Leach (»Zoological Miscellany«); Kirby a Spence (»Introduction to Entomology«, Lond., 1819—22); Burmeister (»Handbuch der Entomologie«, Berlín, 1832—55 a »Genera Insectorum«, t., 1833—46); Westwood (»Introduction to the modern classification of Insects«, Lond., 1839—40); Packard (»Genealogy of Insects of Amerika«, t., 1883); Brauer (»Systematisch-zoologische Studien«, 1885); Comstock (»A manual for the Study of Insects«, Ithaka, 1895); D. Sharp (»Insects« ve »The Cambridge Natural History« díl V., Lond., 1895).

Co anatomie a morfologie se týče, nacházíme ovšem přehledná pojednání uvedena u autorů v soustavě pracujících, nebo v příručných knihách o anatomii vůbec jednajících. Nicméně jest nepřehledná řada autorů, kteří probrali jednotlivé části ústrojnosti hmyzí, počínajíc samým otcem mikroskopie Leeuwenhoekem; Malpighi (»Dissertatio de Bombyce«, Lond., 1669); Bonnet (»Traité d'Insectologie«, Paříž, 1740 a »Contemplations de la nature«, Amster., 1764); Lyonet (»Traité anatomique de la Chenille qui rongé le bois de saule«, Haag, 1760); Strauss-Dürkheim (»Considérations générales sur l'anatomie comparée des animaux articulés et anatomie descriptive du Melolontha vulgaris«, Pař., 1828); Léon Dufour (»Recherches sur les Hémiptères, les Orthoptères, les Hyménoptères, les Neuroptères et les Diptères« v Mém. Acad. I. scien. 1833, 1841, 1851); Adolf E. (»Ueber Insektenflügel« v Nova Acta 1880); V. Graber (»Ueber den propulsatorischen Sinnesapparat der Orthopteren«, Vídeň, 1873; »Die Tympanalen Sinnesorgane der Orthopteren«, t., 1875; »Die Insekten« 2 díly v »Naturkräfte« sv. 21. a 22.; »Die Chordotonalen Sinnesorgane u. das Gehör der Insekten« v Arch. f. Mikr. Anat., 1882); Palmén (»Zur Morphologie des Tracheensystems«, Helsingfors a Lipsko, 1877; »Ueber paarige Ausführungsgänge der Geschlechtsorgane bei Insekten«, Helsingfors, 1884); Miall and Denny (»The Structure and Life history of the Cockroach«, Lond., 1886) a j. Ze spisů o h-u škodném třeba zvláště vytknouti Ratzeburgovy »Die Forstinsekten« (Berl., 1837—44) a »Die Waldverderber u. ihre Feinde« (7. vyd. t., 1876) a j. Ostatně o literatuře entomologické viz Hagen, »Bibliotheca entomologica«. Nejdů-

ležitější periodické spisy a časopisy jsou: »Annales de la Société entomologique de France« (Paříž), »Transactions of the Entomological Society of London« (Londýn), »Stettiner entomol. Ztg« (Štětín), »Deutsche entomol. Ztg« (red. Kraatz, Berlín), »Wiener entomol. Ztg« (Vídeň). Kpk.

Hmyzomilné rostliny v. Entomofilní.

Hmyzožravci: 1) H. v nejširším významu jsou živočichové, hlavně ovšem obratlovci, kteří se hmyzem živí, tedy především hmyzožravci savci a ptáci.

2) H. (*Insectivora*), podřadí letounů (*Chiroptera*), jež vůbec zoveme netopýry a kteří se od Frugivor (v. t.) liší tím, že mají čenich krátký, veliké boltce a třenovní zuby buď ostrohroté, buď na korunách se stran smačklé; v tomto případě mají na žvýkacích ploškách záhyby emailu (šnorky) v podobě písmene W.

3) H. (*Insectivora*), řád savců (*Mammalia*). Tělo mají všickni neveliké, ale vnější podoba jeho jest rozmanitá, tak že viděti mezi h. všechny možné variace od forem těla krátkého, zavalitého s nízkými nožkami a krátkým ocasem až po formy štíhlé, útlonohé s dlouhým ocasem. Čenich mají skoro všickni prodloužený v rypáček; oči bývají často malé, v srsti odpolu nebo docela zakryty, boltce tu vyvinuty, tu zase zakrtnělé. Nohy jsou po většiné krátké, silné, z pravidla ku hrabání způsobiié, a mívají po 5 prstech; všickni h. jsou ploskochodci. Chrup jejich jest úplný, ale na př. špičáků v něm často přesně rozeznati nelze, ježto bývají druhy menší než sousední zuby řezací; výjimkou také špičáky scházejí. Zuby řezací mají rozmanitou podobu; často bývají prostřední zuby tyto větší postranních. Přední zuby třenovní jsou jednohroté, zadní mnohohroté, všechny ostré; poslední jednohrotý zub třenovní jest analogií trháku šelem, před nim jsou tedy dojistá zuby mezerní (*praemolares*), za ním vesměs stoličky (*molares*). Ze znakův anatomických uvedeme jen tolik, že mají h. lebku kuželovitou, již oblouk jářmový tu a tam schází, že bývá košť hrudní (*sternum*) na předu se stran smačklá (u krtkův a rysků); kosti klíční nescházejí nižádnému h., tibia a fibula dole spolu srůstají, velký mozek (hemisféry) jest dosti veliký, ale hladký, bez ryh. H. jsou veskrze placentalia (pl. decidua, terčovitá).

H. žijí po párech nebo jako samotáři všude po zemích mírného pásma i ve vlhkých krajinách končin subtropických, zejména v oblastí palaearktické a nearktické; v jižní Americe a v Australii scházejí. Přebývají po většiné v lesích, hájích, zahradách i na vlhkých lukách, a to v podzemních doupatech, z nichž jen v noci vylézají. Četní druhové zimu prospí. Živí se hmyzem, plži, červy a jinými škodlivými živočichy; jsou vesměs užiteční, již i proto, že přemnoho potravy spotřebují. Výjimkou i na stravě bylinné přestávají. Známe posud asi 150 druhů recentních, jež v sedmero čeledí klademe; jsou to: 1. *Erinaceidae* (ježkovité), 2. *Cetetidae* (bodlíni), 3. *Tupajidae* (tanu), 4. *Macroscelidae* (bércouni), 5. *Soricidae*

(rýskové), 6. *Myogalidae* (chochulové), 7. *Talpiidae* (krtkové). Fossilní h. počínají se objevovati v eocénu (Evropa a sev. Amerika), ale jsou i tam vzácní a kostry jejich bývají z pravidla neúplny. Náleží v 1., 3., 5., 6. a 7. z čeledi shora jmenovaných, pak ještě v čeledi: *Ictopsidae* (třetihory sev. Ameriky), *Adapsoricidae* (eocén evropský) a *Dimylidae* (miocén evropský). Br.

Hmyzožravé rostliny viz Masožravé.

Hnačí stroje viz Motory.

Hnačov, Hnadčov, ves v Čechách, hejt Klatovy, okr. a pš. Planice, fara Nicov; 36 d., 188 ob. č. (1890), mlýn.

Hnaeo viz Postrk.

Hnání (horn.) jest důlek tvaru poněkud klinového, zřizeny v boku šachty nebo štoly naproti hnízdu (v. t.), aby se mohly zatáhnouti podvoje, příčky a pod. díly větší délky nežli šířka prostoru podzemního na tom místě. (Vyobr. č. 1725.) Plk.

Hnaovice: 1) H., ves v Čechách, hejt. a okr. Turnov, fara Hrubá Skála, pš. Rovensko; 19 d., 127 ob. č. (1890), broušení sklen. perel.

2) H., Hnoulice (*Gnadersdorf*), far. městyň na Moravě, hejt. a okr. Znojmo, pš. Šatov; 106 d., 2 ob. č., 608 n. (1890), kostel sv. Volkanga bisk., itř. škola, 4 mlýny. —

3) H., Knast (*Gnast*), osada t. u Slupu, hejt. Zaojmo, okr. Jaroslavice, fara Dunajovičky, pš. Koverniky; 12 d., 57 ob. n. (1890).

Hnat, název pro kost holenní (*tibia*); jindy se tak nazývají vůbec velké kosti.

Hnatlice (rusky *kamaša*, franc. *guêtre*, angl. *gaiter*, *spatterdash*, ital. *ghetta*, něm. *Gamasche* nebo *Kamasche*), kamaše, kus oděvu náležející dle délky nebo výšky na kotníku nohy, na bérce až pod koleno nebo i výše přes ně do půl stehna a dole mnohdy sahající přes nárt až k prstům. Vyrábí se ze tkanin různých, z usně neb i se plete z vlny, obkládá se kolem hnátu a zapíná knoflíky nebo háčky, nebo — to hlavně usněné — i železnými pruty prostrkanými skrze kličky jako u vaků, po výtce po straně vnější, výjimkou, zejména krátké jen kotníkové, pro pohodlí po straně vnitřní. Pletené povolné se obouvají jako punčochy přes obuv zpodní. Nejvíce nosí h. vojáci pěší, většinou soukenné, v některých vojescích k letnímu úboru plátěné, jezdci, myslivci, velocipedisté nejčastěji kožené, dámy a děti jediné v zimě pletené značně vysoké, a páni nejkratší pouze přes kotník. V dávnějších dobách nosili pěší vojáci h. značně vysoké ke krátkým kalhotám, nyní jen v zimě k pantalonům je nosí za počasí suchého pod nimi, ve blátě přes ně a kratší sutha do půl lýtky. Aby h. se nesouvaly nahoru, opatřeny jsou podšlapky. V některých zemích, hlavně v Itálii, nosí rolníci h. Viz i Hnátnice. FM.

Hnátnice, hnátlice nazývali staří Čechové kovové pláty na ochranu holeně a kolenu.

Hnátlice (*Friedrichswald*), far. ves v Čechách, hejt. Lanškroun, okr. Ústí n. O.; 256 d., 1617 ob. č., 6 n. (1890), kostel sv. ap. Petra

a Pavla (ve XIV. stol. far.), pš., telegraf a žel. stan. rak. sev.-záp. dr. (Kyšperk-Ústí n. O.), tkalcovny na bavlněné a lněné zboží, appretura, mlýn s pilou, značný průmysl a obchod v bavl. a lněném zboží. Samota za Hnátníkem a Valdštýn.

Hněď, hnědá barva. Mezi hlinkami jsou hnědy: tmavé okry, umbra, hlinka sienská (z Toskánska) a táž pálená, zvaná mahagonová. Hnědé uhlí rozmilá se na h. Umělé barvy hnědé jsou chromany železité, mědnaté, manganaté a ferrokyanid mědnatý. Z přirozených barviv hnědých jest nejdůležitější katechu, z dehtových nejznámější h. Bismarckova. Často připravuje se h. ztemněním žluti nebo červení černí nebo případným mísením barviv vůbec. Schdr.

Hněďák, hnědouš, pro kobyly hnědka, je kůň srsti hnědé v různých odstínech od světlohněda přes zlatohnědo, rudohnědo čili zrzavo, kaštanovo, srnohnědo, višňověhnědo do temnohněda až černohněda. Hlavní příznak h-a každého odstínu jsou černé hřivy a černý ohon a ohromnou většinou i černé končetiny, které ovšem nejdoleji mohou býti čistě bílé, jako u koní všech barev. Těmito částmi černými se liší h-áci odstínů nejsvětlejších od ryzáků (v. t.). FM.

Hnědel viz Limonit.

Hnědění (něm. *Bruniren*, *Brunirung*, franc. *brunissage*, *brunissement*), pochod, jímž povrch železa nabývá pěkneho vzhledu a, nepodléhaje vlivu povětrnosti, snadně nerezaví. Nad jiné důležitým jest h. hlavních ručnicích a děl ocelových, kde jiného nátěru nelze užití, ježto by buď opryskal nebo se odšel. H. zakládá se na umělém utvoření vrstvy rzi na povrchu kovu a následujícím pak zamezení dalšího rezavění. Tím, že přebytek rzi vhodným škrábáním ocelovým kartáčem se odstraní, zůstává na povrchu kovu jen tenký rzivý povlak, který nejen pevně na železe sedí, ale i póry jeho vyplňuje. Užívá se k tomu chloridu železitého, chloridu amonnatého, zředěných kyselin, ba i čoudu z kamenného uhlí a j. Při h. hlavních damaškových musí se dbáti o to, by vzorky damašku se dobře rozeznaly. Proto musí se rez jen pomalu vyvinovati, čímž se docílí, že měkčí místa kovu hlouběji se okysličují než místa tvrdší, tak že se tyto se rzi snadno dají očistiti buď šoupaním nebo omýváním velmi zředěnou kyselinou. Další rezavění zamezuje se u předmětů těžkých, na př. u ocelových děl, nátěrem vhodného pokostu. U hlavních ručnicích, zejména damaškových, zastavuje se rezavění ponořením předmětu do vřelé vody, čímž h. stává se temnějším, až i černým. Úhlednost h. posuzuje se dle stejnosti a temnosti barvy, u hlavních damaškových také dle stejnosti vzorků. Lesk není podmínkou h., ač se jim zvyšuje příznivý dojem, zvláště u hlavních damaškových; pro praktickou potřebu doporučuje se lépe h. bez lesku, jest však méně trvanlivé a méně úhledné. Bs.

Hněmloce viz Hněvnice.

Hnětení v lékařství viz Massage.

H. hlín. Hlinité směsi, jichž k různým výrobkům keramickým se užívá, nejsou, i když příroda sama je podává, k formování náležitě způsobilé; proto jest třeba je profezáváním, h-m sestejinoditi, homogenisovati, aby jednotlivé součásti co nejdokonaleji se promíchaly a při tom i bubliny vzdušné, které při sušení a pálení celistvost výrobku snadno by ohroziti mohly, se odstranily. **H.** provádí se prošlapováním vrstvy hlinité, 10 cm i více silné, spirálovitě od středu ke krajům a od těchto zpět ku středu. Po prošlapání hlína pro výrobky jemnější se obalí v kusy různé velké (až 20 kg) a šišky ty se utloukají, drátem anebo jiným ostrým nástrojem profezávají, znova v celek sbalují, utloukají, až h-m v rukou k utváření formy různým způsobem použití se mohou. Pro velkou výrobu užívá se strojů podle druhu zboží různých, jako válců, řezaček, nebo spojení obou; pro nejjemnější výrobky hliněné i strojů zvláštní konstrukce. *Hc.*

Hněv jest affekt jarý (sthenický), který vzniká z povědomí příkoří buď vlastního nebo cizího, ať ono se činí zájmem osobním nebo mravním a ideálním. Mluví se též o h-u svatém. Zlost značí jen h. vzešlý z nižších zájmů osobních. Zběsilost, zuřivost, vzteklost jsou nejmocnější stupně h-u. Z klasické literatury známa jest monografie Senecova *De ira* (3 kn.).

Hněvanice, osada v Čechách u Branišovic, hejt. a okr. Milevsko, fara Petrovice, pš. Chýše Malá; 21 d., 146 ob. č. (1890).

Hněvanov (*Liebesdorf*), ves v Čechách, hejt. a okr. Kaplice, fara a pš. Rožmitál; 34 d., 185 ob. n. (1890).

Hněvanovice, někdy ves, nyní myslivna u Vlčavy v okr. nymburském.

Hněvčoves, obec. **Hněvčoves**, far. ves v Čechách na Bystřici, hejt. Král. Hradec, okr. Hořice, pš. Cerekvice u Hořic; 55 d., 425 ob. č. (1890), kostel sv. Jiří (ve XIV. st. far.), 3tř. šk., telegraf a žel. stan. čes. obch. dr. (Hradec Král.-Ostrově a Smiřice-Sadová), popl. dvůr cis. soukr. statků. Stával tu vladyčí statek s tvrzí, pův. sídlo vladykův stejného jména. R. 1503 prodali bratři Václav a Petr z Černutěk H. Václ. Zárubovi z Hustiřan, jenž je připojil k Třebovětici.

Hněvčloe viz **Hněvice**.

Hněvčoves viz **Hněvčoves**.

Hněvětice, ves v Čechách, hejt. Vys. Mýto, okr. Skuteč, fara a pš. Rychmburk; 38 d., 243 ob. č. (1890). Samoty Štulíkův mlyn, Brha a Hradčany. Mezi H-mi a Perálcem poražení byli Švédové r. 1648 zde drancující.

Hněvice, **Hněvice**, ves v Čechách, hejt. a okr. Roudnice, fara a pš. Stětí; 36 d., 226 ob. č. (1890), cihelna, telegraf a stanice rak. uher. st. dr. Stětí-H. (Praha-Podmokly). Připomíná se r. 1268.

Hněvín most, prvotní název nynějšího kr. města Mostu, pocházející od mostu, který tu šel roku 1040 přes bažiny a jméno své měl odtud, že jej buď Hněva zřídil aneb opatroval. Ve XIII. stol. panovalo zkrácené pojmenování Most, ač se prvotní pojmenování ještě r. 1227 vyskytuje. *Sčk.*

Hněvkov: 1) **H.**, ves v Čechách, hejt. okr., fara a pš. Blatná; 43 d., 280 ob. č. (1890).

2) **H.**, ves na Moravě, hejt., okr., fara a pš. Zábřeh; 62 d., 413 ob. č., 6 n. (1890).

Hněvkovice: 1) **H.**, ves v Čechách, hejt. Něm. Brod, okr. a pš. Humpolec, fara Jiřice; 62 d., 556 ob. č. (1890), 2tř. šk., popl. dvůr a lihovar Bedř. Millnera. — 2) **H.**, také **H.** na levém břehu Vltavy, osada t. u Bohonic, hejt., okr., fara a pš. Týn n. Vlt.; 22 d., 146 ob. č. (1890), mensální dvůr arcibiskupa pražského, 2 mlýny a samota Čihovce. R. 1584 držel H. Jeronym Hozlaur z Hozlav a vystavěl zde zámek. Po bitvě na Bílé Hoře vzat statek i tvrz s poplužním dvorem v plen a dán v zástavu Janovi Častalovi z Dlouhého vsi a roku 1621 darován arcibiskupovi pražskému. Arcibiskup J. Lohelius připojil pak **H.** k panství vltavotýnskému. — 3) **H.**, **H.** na pravém břehu Vltavy, osada t. u Dobšic; 8 d., 43 ob. č. (1890). — 4) **H.** Bílé, někdy městečko, nyní far. ves t., hejt. Ledec, okr. a pš. Kralovice Dolní; 54 d., 396 ob. č. (1890), kostel sv. Bartoloměje (1384 far.), 3tř. šk., v okolí ložiska žel. rudy. Na městečko povýšeny r. 1262 na přímluvu Přisnobora, scholastika kapituly kostela Pražského, již tehdy náležely. Na poč. 2. pol. XVI. stol. za majetníka H-ic Bedř. Lukavce z Lukavce vystavěna tu tvrz. Během XVII. stol. zanikly zde trhy i fara a **H.** klesly na pouhou ves.

Hněvkovský Šebestián, nejstarší básník český z doby znovuzrození (* 19. břez. 1770 v Žebráce — † 7. čna 1847 v Praze). Otec, ze starého přistěhovaletého rodu polského, fezník, koželuh, rolník i těžil kamenného uhlí zároveň, byl uvědomělý Čech a pilný čtenář; matka horlivá pouťnice mariánská a živý sklad pověstí i legend. Malý **H.** měl býti knězem. R. 1781 vstoupil do gymnasia k piaristům berounským, odtud po roce přešel k piaristům pražským. Již v kvintě česky veršoval a na universitě vlastenci Vydra i Cornova a moderní osvícenci Seibt a Meiszner utvrdili jej v duchu národním a podněcovali k další činnosti literární. Německý básnický spolek »Haine« byl vzorem českému sdružení, k němuž **H.** nejprve získal krajana Vojt. Nejedlého a hned potom, obrátiv jej na víru slateneckou, i Ant. Puchmajera. První plod snah těch zračí se v almanachu »Sebrání básní a zpěvů«, který redakci Puchmajerovou počal vycházeti r. 1795 v Praze; **H.** je tudíž spoluzakladatelem novočeského básnictví. Životní povolání **H-kého** téhož roku odvedlo z Prahy. Dávno již vzdav se záměru na kněžství, po zkouškách právnických stal se radním v Plánici u Klatov, od r. 1805—26 v téměř postavení působil v rodném Žebráce, kde se oženil, a r. 1826—36 byl starostou v Poličce. Posledních 11 let strávil na odpočinku v Praze. Úřad **H-kému** nepřával tolik prázdné k spisovatelsví, jak byt doufal. V Plánici sice ještě dokončil *Děvíu*, epos směšnohrdinský ve 12 zpěvích (po několika ukázkách v »Sebráních« I.—IV. vyšlo v Praze 1805, 2 d.), vydal své *Básně drobné* (t., 1820), jimiž hověl módní tehdy anakreon-

tice, a v *Zlomcích o českém básnictví* (t., 1820) bránil přizvučnou prosodii školy Puchmajerovy proti časoměrným přešpurským »Počátkům«: nicméně však cele věnoval se poesii zase až na sklonku života, roku 1835 vydav truhlohru *Jaromír* a r. 1844 nové burleskně romantické epos *Faust*; *Otakar* zůstal v rukopise. — Význam H-kého spočívá v jeho balladách a v »Děvinu«. V obojím, ač všude chtěl býti původním, přidržuje se západního vkusu burleskního; v balladě a romanci jako stoupence školy Gleimovy, jdoucí za písničkářskou manýrou Španěla Gongory; v epose jako napodobitel starých mistrův italských, Berniho, Tassoniho, Ariosta a nových oblíbených básníků humorist. Wielanda a Blumauera. Jako »Vyšehradský sloup« a podobné skladby v obvyklém tehdy jarmarečném duchu tragikomickém se líbily, tak svého času velké popularnosti se těšil i »Děvín«, komické spracování staré pověsti hlavně dle Hájka. Vojt. Nejedlý, pečť básně, plesá: »Jediný Ariosto, Voltaire a Wieland s Oberonem se mohou naproti postaviti!« Sám H. po létech ještě hlásá s uspokojením, že »Děvín« mnozí vlastnici celý znali zpaměti. Hlavní příčinou obliby vedle vědecké domácí látky a vedle vědomí, že je to první rozsáhlé dílo v módním tehdy duchu burleskním, byl asi prostonárodní humor a fyzný vtíp, kterým H. v básni nešetřil, a hojně narážky na různé časové vztahy národní, společenské a literární. Proto také nové spracování »Děvína« z r. 1829, v 18 zpěvích a v duchu romantickém, za změněných již okolností téměř úplně zapadlo. Dnes obojí znění má význam jen historický. Viz V. Š. K., Š. H., životopisný nástin (Praha, 1870); Š. H., zpomínka literární, krit. příl. k »Nár. Listům« 1864, 257; Jar. Vlček, První novočeská škola básnická (Praha, 1896, kap. 7—9). *Včk.*

Hněvnice, Hněmice (*Hněmítz*), ves v Čechách, hejt. a okr. Stříbro, fara a pš. Sekyňany Dolejší; 56 d., 362 ob. n. (1890), fil. kostel Vá. Svatých, ztř. šk., na blízku kamenouhelné doly. R. 1115 náležela H. klásteru kladrubskému.

Hněvotín, chybně Nebotín (*Nebotein*), far. městys na Moravě, hejt. a okr. Olomouc; 178 d., 320 ob. č., 841 n. (1890), kostel sv. Leonarda, ztř. šk., pš., četn. stan., sušárna, výroba olomouckých tvarůžků a rozsáhlé kam. lomy.

Hněvousice, H. Dolní a Horní (*Neusitz*), osada v Čechách u Sychrova, hejt., okr., fara a pš. Mnich. Hradiště; 5 d., 122 ob. č., 2 n. (1890), fid. dvůr (343'92 ha), ovčín, továrna na hlazení dřeva Arn. hr. Valdšteina, samota Kačov, myslivna.

Hněvín, Hněvín, ves v Čechách, hejt. Píbram, okr. Dobříš, fara Živoušť, pš. Nový Kln; 10 d., 65 ob. č. (1890).

Hnězno, pol. *Gnesno*, něm. *Gnesen*, kr. město prus. vládního obvodu bydhošťského, v úrodné krajině mezi pahrbky a třemi jezery, na křižovatce železnice, 107 m n. m. vysoko. Má 9 kat. chrámů, mezi nimi starý dóm Nanebevz. P. Marie (zal. r. 965) s náhrobkem a

krásným oltářem sv. Vojtěcha, arcibisk. konisť se svěřicím biskupem (arcibiskupové sídlí od r. 1821 v Poznani), bohoslovecký seminář, gymnasium, sirotčinec, vyš. dívčí školu, vojenské velitelství, zemský soud, městský (se 24 členy), poštovní, telegrafní a j. úřady. Průmyslové závody: železárna, 2 továrny na stroje, cukrovar, 3 parní mlýny, parní pila, parní mlékárna, pivovar a lihovar; hlučné trhy na koně, hovězí dobytek a obilí. Město čítá i s vojenskou posádkou přes 18.000 ob. (1890), z nichž jest nadpoloviční většina polská a katolická, 6237 něm. evangeliků a 1351 židů. Dle pověsti založeno H. Lechem r. 550. Okolo r. 990 působil tu sv. Vojtěch, biskup. Bylo sídlem Popela, Ziemovita a nástupců až do Měčislava, který r. 965 ve Hně pokřtěn byl a křesť. kostel zde vystavěl. Roku 1000 přijal zde Boleslav Chrabrý něm. císaře Ottu III., který, putuje sem ke hrobu sv. Vojtěcha, u příležitosti té založil tu arcibiskupství. R. 1038 utrpělo H. velice vpádem českého Břetislava do Polska, rovněž domácími (1236) a křižáckými válkami (1331), též bylo nějaký čas v rukou Švédův (1655—56). Ve středověku bylo H. sídelním a až do r. 1320 korunovačním městem polských králů. Od r. 1793 a 1814 (po druhé) patřil Prusku. — Hnězdenské arcibiskupství obsahalo vedle pruských i biskupství vratislavské, kaminské a lebušské (od XII. st. i poznaňské). Arcibiskup byl legátem papežské stolice a od r. 1416 primasem polským s právem korunovati polské krále. Od r. 1572, nastalo-li v Polsku bezkráloví, zastupoval primas hnězdenský jako »interrex« ve vládních záležitostech krále samého.

Hnědák viz Inula.

Hnědousy, ves v Čechách, hejt. a okr. Slaně, fara Pchery, pošt. Kladno; 98 d., 1200 ob. č. (1890), ztř. šk., nadační dvůr benedikt. kláštera v Břevnově, velké kamenouh. doly spol. rak.-uher. st. dráhy. R. 1282 připomínají se H. jako příslušenství kostela vyšehradského. Na poč. XV. stol. bylo zde vládyčí sídlo Dobeše z Hous. R. 1414 koupil zde dvůr a tvrz Jan Skopec z Kralovic zároveň se služebným manstvím. Za válek husitských připomíná se na H-sech Jan Špatka a r. 1570 seděl tu Albrecht Pětipeský z Chyš, jehož potomci je prodali k panství kladenskému.

Hnědy viz Vši.

Hněmítz viz Hněvnice.

Hnělák viz Monotropa.

Hnělec, též Hlinec, maď. *Göllnicbánya*, král. svobodné a horní město uherské v župě spišské, nad stejnojmennou řekou, která pod městem do Hernádu se vlévá, a na dráze hnělečké (stanice Margitfalu-Szomolnolhuta = Smolná Lhota), sídlo horn. kommissáře a okr. soudu, s důležitými doly na železo a měď. Má značný želez. průmysl a odbornou želez. školu, asi 4000 obyv. slováckých a něm. vyzn. řec.-katol. a evang., hamry měděné a železné, pily a mlýny. Nedaleko v jedlovém lese nové městské lázně.

Hnělečká železnice jest místní dráha v sev. Uhrách dílem o rozchodu plněm, dí-

lem úzkém, o délce asi 33 km, kterouž stavěti povoleno bylo r. 1881 bance anglicko-rakouské a uherské zemské z Margičan přes Hnilce do Smolníku o rozchodu úzkém a r. 1884 změněno povolení, pokud se týče trati z Margičan do Hnilce, na rozchod plný neboli normální. H. Ž. vzata v užívání koncem r. 1884, jest majetkem společnosti soukromé, ale vozbu obstarává dráha košicko-bohumínská; příjem r. 1889 byl asi 148.000 zl., výdaje asi 67.500 zl., z čehož vychází koeficient provozovací asi 50%.

Hnilička, Alois, hudební skladatel český (* 1826 v Ústí n. O.). Prvních základů ve hře houslové, klavírní a ve zpěvu dostalo se mu od otce, učitele a ředitele kůru. R. 1836 přijat za sopranistu v klášteře augustiniánském v Brně a zároveň na výpomoc přibírán jako houslista do tamějšího divadla. Ztrativ pak hlas, navštěvoval hlavní vzornou školu na Malé Straně v Praze, současně pak prodělal v l. 1842—44 varhannický ústav pod vedením Píčovým a Blažkovým a dobyt při absolutoriu třetí ceny. K první otcovu odbov přípravný učitelský kurs v Hradci Králové, byl produčitelem a varhannikem v Žamberku, Černmém a Heřmanicích v l. 1845—1849, kdy po smrti otce byl jmenován jeho nástupcem v rodném městě. Zde povstala většina skladeb H-kových, mezi jinými dvě symfonie, z nichž prvá s úspěchem provedena v Praze r. 1859. R. 1863 jmenován varhannikem, pak r. 1873 ředitelem kůru a zároveň učitelem zpěvu na real. gymnasiu v Chrudimi, kteráž místa až dosud zastává, horlivě se zasazuje mimo to o probudily hudební život svého působišť. Ze skladeb H-kových, vyznamenávajících se ušlechtilou fakturou a lahodnou melodičností, uvedeny buďtež: zpěvohra *Žitkův dub*, oratorium *Ztracený ráj*, kantáty *Dumy české* a *Lilie*, 6 ouvertur, symfonická básně, 2 koncerty, 2 symfonie, 6 pohádek (pro orchestr), 2 okteta, 2 septeta, 2 sexteta, 2 kvinteta, 4 kvartet, 4 tria, 2 sonáty, několik skladeb pro dechový sbor, 20 mší, *Stabat mater*, 15 litanií, 3 *Requiem*, 4 nešpory a 5 sešitů skladeb varhanních.

Hnilina (lat. *caries*), jindy hniloba kostí, též molekulární nekrosa kostí, jest rozdrobení se kosti v malinké částičky jako písková zrna. Rozpadem tkané kostěné utvoří se defekt — vřed v kosti. *Caries* se dostavuje v kosti při hnisavém zánětu okostice nebo dřeně, avšak nejčastěji se objevuje, když tuberkulosní zánět zachvátil dřeň, pokostici neb okostici. Označení *caries* kosti užívá se namnoze i jako synonymum pro tuberkulosu kostí vedoucí k rozdrobení kosti. Ovšem může býti *caries* způsobena i syfilitickým zánětem, při kteréž však i větší nekrosy kosti se vyskytují, pročez jako *caries necrotica* se označuje. *Caries* nejčastěji vzniká na malých kostech spongiálních, obratlech, žebrech, pak na kloubových kostech, vycházejíc ze zánětu hnisového nebo tuberkulosního kloubu. Z kariosné se rozpadávající kosti vycházejí jednotlivé pískovité drobečky skrze píštěle, které se byly již dříve utvořily, na venek obalené řídkým nebo

hustým hnisem dle jakosti zánětlivého procesu. Vyhojení kariosního procesu nastává, kdykoli se základní zánětlivý proces v kosti vyhojí. Jinak pokračuje kariosní proces v kostech dále a vede k rozsáhlým destrukcím, zkroucení kostí (viz Hrb.).

Hniloba, hnití (lat. *putrefactio*), je lučebný pochod v odumřelých částech organických, jímž se přeměňují sloučeniny vyššího stupně v nižší, až konečně přecházejí v sloučeniny nebo prvky, jaké se vyskytují ve světě anorganickém. Celý tento pochod není zcela dostatečně objasněn, souvisí však doista s činností některých druhů bakterií (srov. *Bakterie* str. 122) a je pak podporován přístupem vzduchu, jakož i vlhkem a střední teplotou. H. se vyskytuje zejména u látek bílkovitých, v pozdějším stadiu však zasahuje stejnou měrou i ostatní látky organické neb organisované. Hnilobné změny, které prodělávají organické látky, jeví se tím, že tyto předměty postupně měknou, vyvinujíce zvláštní pronikavý i odporný zápach; při tom se tvoří různé kyseliny řady mastné, skatol, indol a pod, dále různé plyny, kyselina uhličitá, sirovodík, čpavek a j. H-bě hmot organických lze zabrániti nejlépe tím, zamezí-li se přístupu hnilobných bakterií nebo zmaří-li se podmínky, za kterých se mohou zdárně vyvinovati, totiž odejmutím vody a tím dokonalým vysušením, prudkým zahřátím nebo naopak silným schlazením a pak látkami, jež vůbec ničí tyto hnilobné plísně, jako jsou alkohol, karbol, kyselina salicylová a j. Podobný význam jako h. mají i práchnivění a tlení.

H. bílá, též zdrnělost, jest choroba stromu (nejvíce pně), kde dřevo dostává barvu bílou, stává se křehkým; vyskytuje se nejvíce u dřevin listnatých.

H. červená jest choroba stromu (nejvíce pně), hlavně smrku a borovice, dubu a jilmu, kde dřevo dostává červenou barvu, která později v červenohnědou, křehkou, ba hlinitou hmotu přechází.

H. kloubů viz Klouby (hniloba).

H. mrtvol viz Mrtvolná hniloba.

H. obratlů viz Obratle (choroby).

H. plic viz Gangraena str. 90r.

H. úst viz Noma

H. zubů viz Zuby (kaz).

Hnisání viz Zánět.

Hnisotok dělohy. Odvolávajíce se k vývodům ve čl. *Blennorrhoea* vytčeným, podotýkáme zde, že h. dělohy vyskytuje se v ohromné většině v případech direktní nákazy, hlavně sliznice čípkové, kapavkou muže. Přenesení toto děje se gonokokkem Neisserovým, tedy specifickým zizopasníkem kapavky mužské, a omezuje se ve většině případů, aspoň s počátku, na sliznici čípku. Onemocnění to jest mezi veškerými lokalizacemi ženského h-u nejčastějším a zároveň onemocněním na nejvyšší úporným, ježto při zvláštní anatomické podstatě sliznice nalézá zde gonokokkus velice příznivé podmínky k usazení chronickému. Klinicky jeví se onemocnění toto hojným výtokem hnisavým z dělohy, vychlípěním sliz-

nice na čípku a častými oděrky, které vyskytují se hlavně na zadním pysku dělohy. Onemocnění to stává se závažným hlavně z toho důvodu, že se rozšiřuje na nitroděloží a že takovýmto způsobem vede k závažným změnám na sliznici dělohy samotné, které pak hlavně podmiňují neplodnost ženskou. Celý pochod chorobný může se pak rozšířit na vejcevodů a zavádá takto příčinu k závažným pochodům ve vejcevodcích samotných, ve vaječniku a nejbližším okolí, které závažným způsobem ohrožují život a hlavně oplozovací funkce ženy a které někdy pouze operativním výkonem odstraněny býti mohou. Chronickým zánětem obalu vejcevodů a vejcevodu samotného bývá pak výkon orgánu tohoto ještě značnější měrou ohrožen. *Jy.*

H. oční v. Blenorrhoea conjunctivae.

H. průdušek viz Bronchorrhoea.

H. roury močové viz Gonorrhoea.

Hnití viz Hniloba.

Hnízdák viz Neottia.

Hnízdo více méně umělé k ochraně svého plemene stavějí zvířata různých tříd. Velmi umělé h. dělá si na pf. v rákosí z rozčísnutých vláken ostřic myš nejmenší (*Mus minutus*), z poloopic středoasijská *Galago* na stromech a j. Většina ptáků má své význačné h.; používají zobáku a drápků, tlakem a otáčením těla dodávají celku pevnosti; obyčejně stavějí jednotlivě, jiní (jako volavky, kavky, holub stěhovavý) hnízdí pospolitě. Každý druh užívá vždy těchže látek stavebních; dovedou se však upravit do změněných okolností. Možno hlavně tyto typy staveb rozeznati: a) hraboši, vyhrabují h-da do běhu nebo jeskyň (břehule, lednáček); b) prostě do jamek na zem kladou husy, kachny, bahňáci, kury i skřivani; c) zedníci alepují hlinu slinami (vlaštovky, šoupálkové, brhlíci a j.); d) tesaři dlabou díry a dutiny do stromů (datlové, krutihlav); e) plochá h-da z větví mají na vysokých stromech orlové, čápi, jeřábi a j.; f) košíkáři, splétající h-da z větvíček a stébel, jsou havranovití, drozdi, pověstný snovač zelený (*Phoeniceus pensilis*) a republikán (*Philetaerus socius*); g) snovači (sýkora moudivláček a j.); h) krejčíci, *Orthotomus Benetti* sešvá kraje listů a vystýlá dutinu peřím; i) plst z vláken rostlinných a zvířecích splétají kolibřici, naše pěnkavy, stehlík; k) cement z lepkavé sliny slepují pověstné salangany a naši rorysí; l) klenutí z mechu a jiných látek budují střízlík, sýkora mlynářici, zajímavý pták zahradník (*Amblyornis* v. t.); konečně m) jsou cizopasnici, kteří buď opanují h-da cizí (vrabec) nebo jako kukačka do cizích hnízd vejce kladou. H. stavějí i některé ryby, jako *Cottus*, *Cyclopterus*, *Ophiocephalus*, *Gasterosteus*, a střeží pečlivě jikry sem položené. H-da mají též pavouci, jako křížák, nebo nosí zámotky s sebou jako slídák vakový. *Bše.*

H. v stavitelství v. Dřevěné stavby. H. v hornictví jest důlek vyhrabaný buď v boku nebo zpodku jámy nebo štoly, z pravidla naproti hnání (v. t.), do něhož se osazuje jeden konec podvoje, příčky, stojky a

pod., kdežto konec druhý umístí se v hnání. (Vyobr. č. 1725.) *Plk.*

Hnojek Antonín Vojtěch, vlastenecký kněz český a spis. (* 5. pros. 1799 v Brandyse n. L. — † 23. led. 1865 v Nimburce). Studoval theologii v Litoměřicích, kde r. 1822 vysvěcen na kněžství. Pobyv potom na krátko

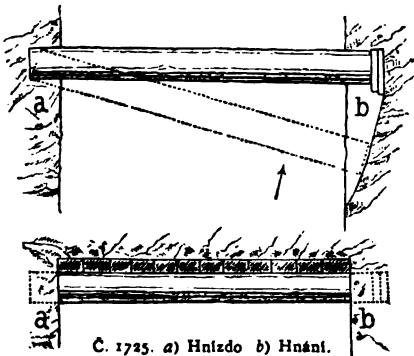

Č. 1725. a) Hnízdo b) Hnání.

při duchovní správě v Čes. Dubě, povolán roku 1824 za prof. pastorálky do Litoměřic. R. 1831 stal se děkanem na Mělníce, r. 1842 vyznamenán hodností bisk. notára a po roce stal se bisk. skut. konsistor. radou, r. 1849 c. k. dvorním kaplanem a proboštem v Bohosudově, r. 1852 farářem a čestným děkanem v Libochovicích. R. 1861 raněn byl mrtvicí odstěhoval se do Nimburka, kde, zaměstnávaje se spisováním, žil na odpočinku. H. počtán byl k nejosvěcenějším kněžím své doby a k nehorlivějším vlastencům, pečlivým o vzdělání lidu v jazyce českém. O tom svědčí nejlépe jeho hojná literární činnost, začínající již záhy drobnými příspěvky do »Hyllosu«, »Čechoslava«, »Časop. pro katolické duchovenstvo«, »Blahověsta«, »Poutníka z Prahy« a j., jakož i překlady vzdělávacích povídek Kristofa Šmída, *Květný košíček* (Praha, 1825); *Lesní kaple* (1827); *Svatojanská muška* (1827); *Růženka Jedohradská* (1827 a j.). K nim přistoupily záhy spisy původní téhož směru, jako *Příběhy Vojtěchovy*, obraz z farního života (t., 1851), a spisy poučné vůbec, náboženské zvláště: *Otče náš v desatero modlitbách pro děti* (t., 1824 a 1843); velmi oblíbený *Nebe a země klíč čili všesrozumitelní začátkové učení o nebi a zemi* (t., 1843 a 1855); *Tělo lidské s ohledem na lidskou duši, čili všesrozumitelné naučení o člověku* (t., 1854); *Krátký děpis církve Páně s obzvl. ohledem na českou vlast* (t., 1857); *Evangelia na všechny neděle a svátky s obšírnými výklady a příklady: Řeči, epistolý a evangelia atd.* (t., 1861); *Katechismus o sv. obřadech církve katol.* (t., 1846 a opět), výtah to z obšírné *Christkathol. Liturgie* (t., 1835—41, 5 d.), který zaveden byl i do čes. gymnasií.

Hnojení slove navážení a do zdělávané zeminy vměšování látek takových, které — předpokládajíc součinnost ostatních činitelů výroby rostlinné — jsou s to, aby výnos půdy v dosavadní výši zachovaly nebo jej i zvýšily.

Dokud byl člověk kočovnkem, nemusil se starati o zachování této plodnosti zemské; ale zajisté mu neušlo, kterak výkaly zvířat blahodárně působí v rostlinstvo a že půda odpočinkem (úhorem) nabývá opět bývalé své síly. Proto když se stal usedlým, vyčerpané pozemky úhořil a pásal na nich svá stáda, co zatím na ostatních svých pozemcích oséval a klidil. Záhy také ochočoval zvířata ku svým službám, naučil se sbíratí jejich výkaly a odvážeti na pole, naučil se hnojití, mrviti. Proč mrva činí půdu plodnou, o tom neměl však ani tušení a dlouho zůstal v té přičině empirikem; vždýf sami přírodopytci nepokoušeli se do XVII. stol. o rozluštění této otázky a když se toho v tomto a násl. stol. odvážili, každý svým způsobem to učinil, dle toho, kterak nazíral na podstatu všehomíra. Z četných těch teorií dotkne se toliko dvou: humusové z r. 1810, jejíž počátky můžeme však stopovati již v XVIII. st. Humus (práš), se zbytků rostlinných a živočišných vzniklý, byl ještmu zakladateli Thaerovi jedinou potravou rostlinnou; neboť prý z ohňovzdorné zeminy, která slouží toliko k upevnění rostliny, nepřechází nic podstatného do této. Dle druhé theorie, dusíkové, měla práš jen svým dusíkem působiti a dle toho také hodnota hmot ku h. se hodicích býti posuzována. Tak jednostranně hleděno na účinky h., dokud většině přírodopytců stačilo, zabývati se toliko systematickou a anatomií; ale již Humboldt kázal důrazně, že pravou vědu přírodní doplňuje podstatně fyziologie, a tak ražena konečně pravá cesta ku poznání, kterak účinkuje h. na rostlinstvo. Giessenský prof. Liebig to byl, který r. 1840 svá a zejména svých předchůdců pozorování sebrav, sestavil teorii nerostnou zvanou, která, dle pokroků přírodních věd poměněna, uvedla polášení na stupeň dokonalosti, na němž je dnešního dne nalézáme. Touto teorií označil Liebig určitě, že byliny berou, každá svým způsobem, látky ku stavbě svého těla potřebné (živiny) ze vzduchu a půdy a odkud které pocházejí; že půda po sklizni jest na ně chudší a že nejsou-li děle, než potřebí, nahrazovány, půda v úrodnosti ustává. Toto zejména se děje, byla-li táž rostlina několikrát se sebou pěstována, méně snadno, byly-li rostliny střídány. Úrodnost může však býti opět obnovena h-m, jímž vracejí se půdě přímo nebo nepřímou (rozkladem humusu) sloučeniny, jež rostlina pojala z půdy a ze vzduchu. Čím více živin v půdě, a to ve stavu rozpustném a v pravý čas, tím úrodnější jest tato; k tomu přispívá se též jejím obděláváním a úhořením, jako vůbec půda má vliv na osvojování si živin vzdušných a tyto na osvojování živin zemních. V tomto učení jsou zajisté položeny základy k nauce o pojišťování úrodnosti h-m a obděláváním; od té doby šířila se známost umělých hnojiv, odtud pochází podnět ku sestavování nových strojů hospodářských, a co zvláště váží: od Liebiga počali přírodopytci všimati si více polášení a konali v té přičině pokusy, a i sami rolníci se přesvědčili, že

musí se vzdáti dosavadní bezmyšlenkovitosti. Pracemi výzkumných ústavů a obětavých hospodářů byla pak minerálná theorie opravena; není potřebí nahrazovati půdě veškeré součástky sklizně, nýbrž stačí postarati se o náhradu pouze těch živin, jež jsou v půdě buď v nedostatečné dávce, buď v nerozpustném stavu přítomny, především o kysličník fosforečný a dusík, mnohdy též o kysličníky draselnatý a vápenatý. Dusík není ve vzdušných srážkách ve značnější míře obsažen, aniž jest všemi rostlinami, vjmomoc motýlokvěte, ze vzduchu pojímán tak, aby to bylo zjevno a nebylo třeba náhrady. Mimo to poukázáno ku pravé hodnotě humusu v půdě, jak pomáhá upravovati fysikálné její vlastnosti i absorpci a jak jej můžeme opatřiti půdám spolu s dusíkem zaoráním zelených bylin motýlokvěťech či zeleným h-m. Toť nynější stav nauky o h., která sice bude časem ještě zdokonalena, ale nikdy nebude záležití v pouhých receptech, vedle nichž by hospodář h. mohl zaříditi; jako dnes, tak i budoucně bude mu třeba znáti podrobně potřeby rostlin vůbec a ve svých půdách zvláště, jakož i obstarávati poznanou potřebu náhrady způsobem nejpřímějším. V poměrech našim podobných byla a bude vždy chlévská mrva přední hmotou ku h. užívávanou; proto musí jí hospodář věnovati pozornost, která jí náleží. To však bylo velkým poblouzněním, když organisátoři statků počali předpisovati, kolik kusů dobytka musí býti na 1 ha polí, jen aby se získal hnoj k úplné náhradě potřebný. Toto poblouzení tepal již r. 1863 dr. J. B. Lambl, poukazuje ku pravému účelu chovu dobytka, k výrobě masa a jiných živočišných látek; o »výrobu« výkalů se starati nemusíme a proto nemáme také přičiny, nafíkati na drahé »animálné« h. Však našli se také statkáři, kteří »drahou« mrvu chlévskou opustili, užívajíce místo ní h. zeleného a hnojiv strojených; než tento způsob poloviční byl možný toliko v jejich poměrech a ježto vylučoval pěstování některých rostlin a jeho výsledky nebyly tak skvělé, nemohl zdržeti mnohého od návratu k obyčejnému h. Ve přičině množství upotřebeného hnojiva rozeznáváme silné, prostřední a slabé h. Hnojiva směšují se s půdou obyčejně zavlačením nebo zaoráním; mnohdy se však také rozhodí jen po povrchu, čemuž říkáme svrchní h., a je-li při tom osení již poněkud povyroslé, mluví se o h. na list; řídkěji bývá slyšeti o h. zpodiny, které pěstují nejvíce zahrádník, vinná a chmelář. Z pravidla se koná h. (před setím) na široko, t. j. hnojivo se rozdělí stejnoměrně po celém pozemku; někdy (při setí) se však děje h. do řádků, ano i k jednotlivé rostlině.

Hnojice, far. ves na Moravě, hejt. a okr. Šternberk; 124 d., 895 ob. č. (1890), kostel Nanebevzetí P. Marie, 3tř. šk., pošta, mlýn. R. 1466 jmenují se H. městečkem. Samota Mladotice.

Hnojivo jest každá hmota, kterou můžeme nahraditi živiny sklizněmi z půdy vybrané. Poskytuje-li nám je příroda, mluvíme o při-

rozeném h-va, ale musilo-li uměním býti připraveno, slove umělé či strojené; takové hnojivo slycháme také jmenovati výpomocným a sehnaným. Také bývá řeč o obchodních h-vech na rozdíl od těch, jež hospodářství samo poskytuje. Hledíc k původu liší obyčejná mluva h-va ústrojná či organická (jmenovitě ona původu živočišného či animální) a neústrojná či anorganická, také minerální. Dle součástek třídívají se h-va v dusičná, fosforečná, draselnatá a vápenatá. Drží-li h. veškeré živiny, jež bývají v poláření nahrazovány, nazývá se úplným, absolutním; schází-li mu některá živina, zove se neúplné, relativné. Bylo-li h. sestaveno se zřením k určité rostlině, říkáme mu speciální. Většina h-iv účinkuje přímo svými součástkami, jež jsou živinami rostlin, a proto byla nazvána přímými h-vy; působí-li však h. jen tím, že nerozpustné živiny v půdě rozpustnými činí, rozeznáváme je jako nepřímé. Jakého h-va, v jaké dávce a kdy má býti použito, o tom rozhoduje rostlina, k níž má býti hnojeno, pak postup osevný, půda, roční doba a cena hnojiva. Fy.

H-va umělá. Přirozenými h-vy vyznačujeme veškeré hmoty ku zlepšení půdy způsobilé, které svým původem podobné složení mají a zejména podobné rozkladné látky po svém vpravení v půdu skýtají jako látky, které jsme sklizněmi půdě odejmuli, na rozdíl od h-iv relativních či umělých, které obsahují jen některé k zlepšení půdy se hodící látky. H-va umělá nemohou totiž dle svého vzniku poskytnouti rostlinám veškeré k výživě potřebné látky stejnoměrně, nýbrž obsahují právě jen některé živiny o sobě, nebo skýtají takové teprve při svém rozkladu v půdě. Mohou proto také umělá h-va doplniti pouze h-va přirozená, ale nikdy úplně nahraditi. H-va tato vynalezena a sestrojena na základě bedlivého studia jednak theorie výživy rostlin, jednak i lučebního rozboru, jímž seznáno, jaké látky se v půdě nalézají a jaké z nich hlavně následkem produkce rostlinné se vyčerpávají a tudíž nahrazeny býti musejí, a kterým dále objevena celá řada látek, v nichž dotyčné hnojivé součástky ojedinele nebo společně s jinými se nalézají. Takovým způsobem odkryta řada výtečných h-iv, která by jinak praktickému hospodářství neznáma zůstala, dokud chemie ve službu hospodářskou nevstoupila a látky, které se nevyskytují ve tvaru přímo upotřebitelném, nepřizpůsobila potřebě hospodářské více méně složitými manipulacemi tovarními. A taková tovarně připravená h-va třeba v prvé řadě čísti k umělým. Hranice mezi přirozenými a umělými h-vy nedá se přesně věsti. Další rozdělení umělých hnojiv lze zcela prostě činiti dle různosti jejich vzniku a složení a dle jednotlivých součástí, které převážně obsahují. Dle toho dělí se h-va umělá na dusíkatá, fosforečná a draselnatá, dále na jednoduchá, obsahují-li toliko jednu živinu, nebo složitá, obsahují-li více živin, případně živiny veškeré v tom poměru, jak jich ta která rostlina potřebuje,

dle kteréž pak ono h. složitě se pojmenuje. Umělá h-va jsou dle svého původu buď zcela anorganické povahy, t. j. nalézají se na některém místě země nějakým geologickým processem nahromaděna (soli draselnaté, vápence, sádra, fosfority atd.), anebo jsou to zvířecí a rostlinné zbytky, ale nikoli výrobky vzniklé hospodářskou činností, nýbrž přirozené probíhajícími pochody bez přispění lidí. Svým původem a složením blíží se přirozeným h-vům, ku kterýmž tvoří jaksi přechod. Taková h-va jsou: mořské řasy a tangy, popel dřevěný, rašelinový a uhelný, saze atd.; dále různé produkty mořské, ryby a jiná živočišné (rybí guano), extrahovaná moučka masová (po výrobě trestí masité z Austrálie), výkaly netopýrů (netopýří guano), výkaly mořských ptáků (peruanské guano) atd. Hls.

H-va fosforečná jsou buď původu animálního (z kostí zvířat) anebo minerálního (z fosforitů atd.). Hodnota jejich jest závislá na množství kyseliny fosforečné a stupni rozpustnosti její. Rozeznáváme totiž kyselinu fosforečnou vázanou ve formě ve vodě nerozpustné, pak kyselinu fosforečnou ve vodě sice také nerozpustnou, avšak rozpustnou v roztoku kyseliny citronové a citranu ammonatého (citrátové rozpustné kys. fosf.), a konečně kyselinu fosforečnou ve vodě rozpustnou. Nerozpustnou kys. fosforečnou vůbec nebo z větší části obsahují hlavně fosforečnany minerální (fosfority atd.). Kyselina fosforečná v této formě, i když byly dotyčné minerály co nejméně rozemlety, není rostlinám v půdě přístupnou buď vůbec nebo jen zcela nepatrně i třeba ji teprve chemickým způsobem přeměnití ve formu rozpustnou, jak doleji bude uvedeno. Citrátové rozpustná kyselina fosforečná obsažena jest v moučce kostní, ve mleté strusce Thomasově a j. Tato citrátové rozpustná kys. fosforečná stává se pochody chemickými v půdě a vlivem kyselin rostlinných poněmáhu rostlinám přístupnou. Aby i nerozpustná kyselina fosforečná, jak v různých surovinách se nalézá (v podobě normálního fosforečnanu vápenatého, tricalciumfosfatu, $Ca_3(PO_4)_2$), snáze a rychleji stala se rostlinám přístupnou, převádí se ve formu ve vodě rozpustnou, což se děje rozkladem pomocí kyseliny sírové. Takto upravené fosforečnany slují superfosfáty. Superfosfáty mohou býti buď původu animálního nebo minerálního. Hodnota obou těchto druhů superfosfátů je však úplně stejná, neboť rozhoduje při nich jen množství ve vodě rozpustné kys. fosforečné, jejíž účinek je vždy stejný. Animálního původu jsou superfosfáty kostní a sice: rozložené kostní moučky, superfosfáty spodiové (uhel kostní) a z popela kostního. K výrobě superfosfátů minerálních slouží: apatit z Norska a Španělska (Estremadura), kulový fosforit z Ruska, lahnský fosfat z Německa, bordeauxský a sommeský fosfat z Francie, španělské fosfority, americké fosfáty (floridský a karolinský fosfat), kladenský fosfat z Čech, dále výkaly a kosti předpotopních zvířat (kopro-

lithy a osteolithy), guanové fosfáty, mající stejný původ jako guano (trus mořakých ptáků), které však, vyloučením vodou (deštěm) zbaveny byvše rozpustných součástí, obsahují toliko kyselinu fosforečnou, která usazením na vápenné podložce přešla v nerozpustný fosforečnan vápenatý. Taková jsou guana backerské, mejillonské, curajačské, somberské, maldenské, razské, starbucké, orubské a j.

Výroba kostních mouček a superfosfatů do obchodu přicházejících je ve hlavních rysech následující. Kostí zbaví se buď tuku a klišu vyvařením vodou, anebo pouze tuku dle novějších způsobů extrakcí benzinovou, za skrovné ztráty klišoviny dusíkem bohaté. Při tom vyrobí se asi 10—11% tuku. Z tuku toho se rozkladem za působení vápna a vysokého tlaku (v autoklavech) vyrobí kyselina olejová (k výrobě mýdla), dále kyselina stearová (pro výr. svíček) a glycerin. Takto upravené kosti se drtí a melou a buď tak do obchodu přicházejí (moučky kostní pažené a vyklížené), anebo slouží ku přípravě superfosfatů.

Příprava superfosfatů děje se rozkladem jemně mletých fosfatů minerálních neb animálních (kosti atd.) kyselinou sírovou hutnoty 50—60° Bě a to buď ve stroji míchacím anebo v karbec. Na 100 kg fosfatu minerálního je třeba asi 105—115 kg kyseliny sírové 50° Bě. Při rozkladu tomto vzniká z nerozpustného tricalciumfosfatu ($Ca_3(PO_4)_2$ ve vodě rozpustný monocalciumfosfat ($CaH_2(PO_4)_2 \cdot H_2O$), a bylo-li užito o něco více kyseliny sírové, než k utvoření této sloučeniny třeba, i něco volné kyseliny fosforečné (H_3PO_4). Vedle toho vzniká současně i nerozpustný síran vápenatý ($CaSO_4 + 2H_2O$) čili sádra. Fosfáty k výrobě superfosfatů užívané obsahují zhusta i uhličitán vápenatý (kosti a pod.) anebo fluorid vápenatý atd. (fosfority atd.), kteréž se kyselinou sírovou rovněž rozkládají, poskytující sádru a kyselinu uhličitou, případně fluorovodík, kteréž prchají. Fosfáty takové vyžadují ku svému rozkladu více kyseliny sírové, než by pouhý tricalciumfosfat vyžadoval. Použije-li se méně kyseliny sírové, než je k utvoření monocalciumfosfatu třeba, nebo nepromísli-li se důkladně hmota při rozkladu, zbývá část tricalciumfosfatu nerozložená, která může způsobiti, že část ve vodě rozpustné kyseliny fosforečné (v monocalciumfosfatu a volná) se během doby stane nerozpustnou, přeměnic se vzájemným působením obou fosfatů v nerozpustný ve vodě dicalciumfosfat ($CaHPO_4 \cdot 2H_2O$). Podobně i za přítomnosti většího množství kysličníku železitého a hlinitého, kteréž zvláště v některých minerálních fosfatech u větším množství se nalézají, část rozpustné ve vodě kyseliny stává se nerozpustnou, přecházejíc v monodiferriofosfat ($Fe_2O_3(P_2O_5)_2 \cdot 8H_2O$) a monodialuminiumfosfat ($Al_2O_3(P_2O_5)_2 \cdot 8H_2O$). Veškeré tyto nerozpustné modifikace sloučenství kyseliny fosforečné tvoří podstatu t. zv. zvrátané kyseliny fosforečné. Tato kyselina jest však citratově rozpustnou a proto pro rostlinstvo

nikoli bezcennou. V obchodě však platí se superfosfáty dle dosavadních zvyklostí toliko dle množství kyseliny fosforečné ve vodě rozpustné, bez ohledu na množství eventuelně přítomné zvrátané a nerozpustné kyseliny fosforečné. Superfosfáty obsahují 10—22% kyseliny fosforečné ve vodě rozpustné (P_2O_5) a 50 až 70% sádry. Někdy vyrábějí se i t. zv. disuperfosfáty (dvojitě superfosfáty), určené zejm. pro dopravu na větší vzdálenost. Disuperfosfáty obsahují 30—40% ve vodě rozpustné kyseliny fosforečné. Připravují se tím způsobem, že se připraví nejprve volná kyselina fosforečná rozkladem fosfatů pomocí takového množství kyseliny sírové, aby veškeré vápno jako síran vápenatý se vázalo a veškerá kyselina fosforečná se uvolnila, kteréž po odfiltrování vyloučené sádry se použije opět k rozkladu nového fosfatu. Získaná t. zv. superfosfatová sádra, kteráž obsahuje i něco kyseliny fosforečné, užívá se ku konservování chlévského hnoje. K výrobě disuperfosfatů užívá se volné kyseliny fosforečné hutnoty 50—55° Bě.

V příčině domácí výroby a dovozu hnojiv fosforečných uvádí Dr. J. Stoklasa (»Sto let práce«, Chem. průmysl na zemské jub. výstavě r. 1891) násl. data. Roční výroba superfosfatů páchla se r. 1891 na 360—400.000 q. Z Německa přiváželo se nejméně 165.000 q. Kostí spracuje se v Čechách průměrně ročně 200.000 q a vyrobí se asi 60—70.000 q kostní moučky. Větší továrny na umělá h-va v Čechách a na Moravě výrobou superfosfatů a kostních mouček se zanášející jsou: akciové továrny v Kolíně, Pečkách, Budějovicích, ve Slaném, Přerově, chem. továrny v Ústí n. L. a v Kralupcech n. V., továrny F. X. Brosche ve Vysočanech, kníž. Auersperga v Lukavici u Chrudimě, J. D. Starka v Kaznově a Brasicích, A. Schramma v Roztokách u Prahy a u Břeclavě, Röthlingshöfer v Drozdově, Kahlov a Mašín v Libni, P. Fišer v Kolíně, J. Bačina v Opatovicích, Ctibor v Táboře, J. Zázvorka v Chotěboři, J. Čamr v Jablonci, Špatný v N. Bydžově a j. Většina těchto továren vyrábí sobě sama potřebnou kyselinu sírovou z kyzů.

Jiné fosforečné h. je mletá struska Thomasova. Jest čistě minerálního původu a získává se jako odpaděk při odstraňování fosforu ze železa při moderní výrobě oceli dle t. zv. processu Gilchrist-Thomasova. Struska ta se jemně mele a jako h-va užívá. Hodnota její jest závislá na množství kyseliny fosforečné a stupni jemnosti. Ohledně jemnosti se žádá, aby aspoň 75% procházelo sitem s otvory o 0.17 mm v průměru. Novějšími pokusy shledáno, že ve struce této má cenu jen t. zv. citratově rozpustná kyselina fosforečná, kterážto rozpustnost jest závislá na množství přítomné kyseliny křemičité a stupni jemnosti. V obchodu cení se proto v novější době struska Thomasova dle množství citratově rozpustné kyseliny fosforečné. Hs.

H-va dusíkatá. Svoji potřebu dusíka může rostlina uhrazovati z četných forem, ve kterých se tento vyskytuje. Takovými jsou: kyselina dusíčná, ammoniak, dusík v některých komplikov-

vaných organických sloučeninách rozpustných i nerozpustných, ano, jak novější výzkumy prokázáno bylo, i dusík vzdušný. Assimilace dusíka vzdušného děje se prostřednictvím bakterií a řas v půdě a jeví se u různých rostlin s různou intenzitou (s nejtěší u rostlin motýlokvětných). Jsou však i některé látky dusíkaté, které působí přímo jako jedy rostlinné, jako: rhodanidy, kyanidy a j. H-va, která kyselinu dusičnou obsahuje, jsou její soli, dusičnany. Z těchto pak jest nejvíce užívaný, protože nejlevnější, t. zv. ledek chilský, který jest v podstatě dusičnan sodnatý ($NaNO_3$). Nalézá se hotový již v přírodě ve velkých ložiskách v pustých krajinách jižního Peru, provincii Tarapace, od r. 1884 k republice chilské náležející. Vyskytuje se na ploše mnoha čtverečných mil ve zvýšené rovině blíže pobřeží a skoro na povrchu ve vrstvách 1–2 m mocných, přímo k dolování způsobilých. Také v některých místech horního Egypta ledek sodnatý se nalézá. Přiváží se ve velkém množství do Evropy. Ledeč chilský obsahuje vedle jiných příměsí solí (chloridů, síranů atd.) asi 89–99% dusičnanu sodnatého, což odpovídá asi 14–16% dusíka. Jest nejdůležitějším dusíkatým hnojivem, neboť vedle přiměřené kupní ceny obsahuje dusík v takové formě, jakou rostlina přímo assimiluje. Ammoniak čili čpavek nalézá se rovněž v podobě svých solí, ze kterých pak nejčastěji užívaný jest síran ammoniatý čili čpavkový (NH_4), SO_4 . Sól tato, jakož i ostatní čpavkové sloučeniny získávají se téměř výhradně z závodech průmyslových, většinou jako výrobek vedlejší. Tak na př. při výrobě plynu a koku, nověji i při vysokých pecích, dále z lidských fekalii a jiných odpadků. Uhlí kamenné a hnědé, jakož i rašelina obsahují průměrně asi $\frac{3}{4}$ % i více dusíku, který při suché destilaci uhlí přechází většinou ve čpavek (resp. v uhlíčitan čpavkový). Čpavek ten se v plynárnách při čistění plynu vodou zadržuje. Voda čpavková (které se zřídka i přímo ku hnojení užívá) slouží pak k výrobě čpavku a jeho solí. Za tím účelem destilluje se ve zvláštních přístrojích se žravým vápnem a uvolněný čpavek se jímá buď ve vodě nebo v kyselinách. Při jímání v kyselině sírové vzniká síran čpavkový. Tento přichází dosti čistý do obchodu a obsahuje asi 21% dusíku. Méně čistý obsahuje někdy i rhodanid, pro rostliny jedovatý, k čemuž při koupi třeba přihlídnouti. Síranu čpavkového užívá se hojně jako h-va buď o sobě nebo ve směsích se superfosfatem (čpavkový superfosfat). H-va, v nichž dusík nalézá se ve formě organických sloučenin, jsou různé odpadky, jako: moučka krevní, připravená sušením krve z jatek, jež obsahuje asi 9–14% dusíku, dále moučka z rohu, asi se 13–14% dusíku, moučka z koží, s 11–12%, prach z vlny, se 2 až 10%, chlupy, peří, se 6–10% dusíku. Posléze jmenované látky se jen nesnadno v půdě rozkládají a tudíž zvolna účinkují. Za účelem rychlejšího účinku rozkládají se páleným vápnem a j.

H-va draselnatá jednostranná či specifická, která se v přírodě nalézá, jsou vznikem svým výhradně minerálního původu. Nalézáme je v ložiskách, jejichž vznik lze jen nějakým geologickým procesem vysvětliti. Nejdůležitější z nich jsou t. zv. draselnaté soli stassfurtské, nalézající se v mohutných vrstvách nad ložisky soli kuchyňské ve Stassfurtu jako soli odklizové (*Abraumsalze*). Vyskytují se také v sopečných dolech v Haliči. Draselnaté soli stassfurtské obsahují minerály: polyhalit, krugit, karnalit, sylvin a kainit, z nichž k výrobě hnojiv draselnatých upotřebují se hlavně tři: krugit, karnalit a kainit, jakož i minerál kieserit, draslo neobsahující. Do obchodu přichází t. zv. třikrát a pětkrát koncentrovaná draselnatá sůl, obsahující průměrně 30 a 50% drasla v podobě chloridu draselnatého (KCl). Soly tyto vyráběny jsou hlavně z karnalitu, který jest chlorid draselnato-hořečnatý s krystalovou vodou ($KCl + MgCl_2 + 6OH_2$), znečištěný solí kuchyňskou, síranem a chloridem hořečnatým. Značný podíl chloru v těchto h-veh některým rostlinám (jako řepě, bramborům, tabáku a j.) nesevědí tak jako jiné h. draselnaté, na př. síran, jiné rostliny jsou proti chloru indiferentní (traviny, oves a j.), jiným opět svědčí (len, konopí). — Mnohem důležitější jako h. draselnaté je minerál kainit, obsahující síran draselnato-hořečnatý s chloridem hořečnatým nebo bez něho a s vodou krystalovou ($K_2SO_4 + MgSO_4 + MgCl_2 + 6OH_2$). Obsahuje asi 13% drasla (kyslíčnicku draselnatého K_2O). Tento přichází do obchodu rozemlet. Kalcinováním tohoto minerálu (pálením ku ztrátě vody krystalové) získá se sůl, která přichází do obchodu jako surový síran draselnato-hořečnatý, obsahující asi 17% drasla, vedle toho 26 až 35% soli kuchyňské, 5–6% chloridu hořečnatého a mnoho síranu hořečnatého. Z kainitu vyrábí se dále řada solí více méně chloru prostých, jež sice jako h. velmi dobře působí, avšak pro značnou cenu v hospodářství méně se užívají. Jedním z nich jest čistěný síran draselnatý, obsahující 40–50% drasla a jen skrovné množství chloridů. Dalsím výrobkem z kainitu jest krystalovaný síran draselnato-hořečnatý, obsahující asi 20 až 22% drasla, 10% magnésie (kyslíčnicka hořečnatého MgO) a jen asi 4% chloridu sodnatého ($NaCl$) bez chloridu hořečnatého. Kalcinováním této soli získá se produkt bezvodý, který jako síran draselnato-hořečnatý, obsahující asi 25–30% drasla a asi 13% kyslíčnicka hořečnatého, do obchodu přichází. Přítomnost síranu hořečnatého v posléze jmenovaných solích je charakteristickou a též se při fabrikaci neodstraňuje, jelikož se mu částečně i úkol hnojivý připsuje; půdy však většinou obsahují dostatečné množství této živiny. Na místě této podvojně kalcinované soli přichází do obchodu též poněkud méně cenný produkt pode jménem čistěný síran draselnato-hořečnatý, obsahující sice stejné množství síranu draselnatého, ale mno-

hem méně síranu hořečnatého a na místo toho vodu, síran sodnatý a nerozpustnou součást. Výrobek ten připraven jest smíšením rozemletého minerálu kieseritu (síran hořečnatý v málo rozpustné formě) se síranem draselnatým. Sól tato není tak rozpustnou jako předchozí sůl podvojná. — Dále jako h. zasluhuje zmínky draslem bohatý živec a horniny, v nichž ve velkém množství se objevuje. Zvětráním takovýchto hornin vznikly půdy draslem bohaté. Za účelem upotřebení těchto hornin jako hnojiv draselnatých je třeba podrobiti je přiměřenému spracování, jako mletím na jemnou moučku, snáze zvětrávající, nebo přiměřeným kompostováním s rozkládajícími se látkami nebo rozkladem s anglickou kyselinou sírovou nebo konečně pálením s vápnem a j. Další látky, jichž s výhodou jako hnojiv draselnatých užití lze, jsou: zahuštěné osmozové vody cukrovarecké (s 10 až 15% drasla, 2 $\frac{1}{2}$ –3 $\frac{1}{2}$ % dusíku), zahuštěné louhy z vycukerňování melas a zahuštěné výpalky melasové (obsahující 16 až 22% drasla a 4–5% dusíku). Hmoty tyto buď se kompostují nebo míchají s různými hmotami, jako s drtí rašelinovou, vápnem, struskou Thomasovou a j., kteréž syrubovité tyto hmoty vysouší, tak že pak dle přání lze je rozmělniti za účelem snadného rozmetávání na poli pomocí strojů. Draslo a dusík v těchto h-vech vyskytují se ve formě velmi prospěšné rostlinám přístupné. Dalším h-vem draselnatým jest i popel dřevný, obsahující 6 až 10% drasla, 2–5% kyseliny fosforečné a značné množství vápna a magnésie. Jiná h-va draselnatá, pro vysokou cenu řídceji užívaná, jsou: fosforečnan a dusičnan (ledek) draselnatý.

H-va vápenatá. Vápna, pokud ho rostlina potřebuje jako náhrady za odebrané množství sklizni, bývá v půdě obyečné dosti. Kde se jeví potřeba přidati ho půdě, jest úkolem jeho jednak zlepšiti fyzické vlastnosti půdy (zkyptění půd těžkých a hlinitých), jednak i hnojivý účinek nepřímý; neboť jim se podporuje rozklad organických látek, zvětrání hornin, nitrifikace dusíkatých sloučenin a rozpustnost jiných živin, které ve způsobě rostlinám méně přístupné byly přítomny. Silným hnojením chlévským hnojem a solemi draselnatými a amonnatými půda o vápno se ochuzuje, neboť vápno stává se v půdě rozpustným (účinkem kyseliny uhličitě, při zahnlvání organických látek v půdě se vyvinující, a působením jmenovaných solí, které v půdě se zadržují, převádějící vápno v rozpustný tvar) a klesá do spodiny, tak že se jeví občas potřeba (mnohdy i u půd původně vápnem bohatých) nahraditi je ornici. Nejvydatnějším h-vem vápenatým je pálené vápno kusové. Bílé obsahuje 95–99% kysličníku vápenatého (CaO). Vápno se vyhází na prášek, který se stejnoměrně po poli rozmetá a zaoře. Vápno žíravé se snadno v půdě rozptyluje. Dle jakosti vápna kolísá množství kysličníku vápenatého. Vápno šedé obsahuje pouze asi 5 a více procent kysličníku. Vápna dolomitová obsahují značný podíl

kysličníku hořečnatého, hodí se však právě tak dobře k vápnění jako vápna obyečná. Vápenné odpadky, jako krupice a prach (částečně rozhašené) od pecí vápenných, slouží rovně jako vápno hnojivé; obsahují asi 50 až 70% kysličníku vápenatého. Dále se ku hnojení hojně užívá kalů saturačných z cukrovarů, získaných při čištění šťavtepových vápnem a kyselinou uhličitou, kteréž obsahují vápno (asi 25–30% kysličníku) v podobě uhličitánu vápenatého (CaCO₃), jemně rozptýleného, současně s malým podílem kyseliny fosforečné a látek dusíkatých. Někdy užívá se i vápna z plynáren, jehož bylo k učištění plynu upotřebeno. Při tom je však třeba opatrnosti, neboť obsahuje zhusta i součásti škodlivé (rhodanid amonnatý, sírník vápenatý, soli železnaté). V případě tom je třeba rozestřiti je před upotřebením na delší čas na vzduch v tenkou vrstvu. Obsahuje asi 60% kysličníku vápenatého. K vápnění užívá se též zhusta slína a opuk. Obsahují asi 30 až 80% uhličitánu vápenatého (16–45% kysličníku), zbytek je součástí hlinitá (slín) nebo písčítá (opuky). Látek těchto je ku pohnování (slinování) třeba vzhledem k jejich skrovnějšímu obsahu vápna značně více. Nověji přichází do obchodu i mletý vápennec, kterýž obsahuje v podstatě uhličitánu vápenatý (CaCO₃) s 50–55 $\frac{1}{2}$ % kysličníku vápenatého. Konečně přichází do obchodu jako h. vápenaté i sádra (síran vápenatý, CaSO₄), která získá se namnoze jako odpaděk v různých továrnách nebo se vyskytuje v přírodě jako minerál, který se páli a mele. Užívá se jí též ku konservování hnoje chlévského, v němž zabráňuje unikání čpavku. V půdě působí podobně jako vápno.

H-va složitá přirozená. Sem čítati jest taková h-va, v nichž z nebo více součástí hnojivých již při jejich vzniku v přírodě se vyskytují. Nejdůležitějším z nich jest t. zv. guano (v. t.). Dodatkem k článku pod tímto heslem uveřejněnému zasluhuje zmínky i netopýří guano, skládající se z trusů a zbytků netopýřů z jeskyní a slují horských, kde za dne hnízdí ve velkém množství. Toto guano obsahuje značné množství dusíku (od 1 $\frac{1}{2}$ až 10%) a kyseliny fosforečné (1–20%), avšak většinou ve formě nerozpustné, jelikož ostatní rozpustné součásti vlhkem a deštěm byly odplaveny. Guano takové nalézá se v Uhrách, Haliči, v alpských zemích, na Balkáně, v Srbsku, Bosně, Rusku, v Americe, již Španělsku a j. — V stejné kategorii hnojiv jako rybí guano jest i moučka masová, získaná jako vedlejší výrobek při výrobě extraktu masového (Fray-Bentos v Australii), která se míchá s moučkou kostní a tak do obchodu přichází. Obsahuje asi 6% dusíku a 13 $\frac{1}{2}$ % kyseliny fosforečné. Mouček masových, jakož i některých druhů rybího guana se též s prospěchem užívá jako krmiva pro dobytek, zejména vepřový. Sem dále náleží i h. připravené z padlých a nákazou onemocnělých zvířat. Ku složitým h-vům přirozeným dále čítati sluší engrais des boeufs [ángré de bé] čili hnoj volský.

H. to vyrábí se z výkalů žírného hovzího dobytka z pust uherských, kdež se ho značné množství nahromadilo. Z výkalů těch unikla však cennější součásti, kdezto zbylé pevné součásti, vysazeny byvše vlivem povětrnosti, obsahují většinou již jen součástky nenasadno rozpustné. Výkaly tyto se suší a drtí a tak do obchodu přicházejí. Obsahují dusík, kyselinu fosforečnou a draslo skoro ve stejném, asi 3—4%, dosahujícím množství. Podobné h. jest i pudreta, vyrobená z výkalů lidských získaných při čištění velkých měst. Mezi přirozená h-va složitá mohou se čítati i kostní moučky pafené, vyklížené a rozložené, jakož i superfosfáty z nich vyrobené, neboť vedle kyseliny fosforečné (10—30%) obsahují i značné množství dusíku (1—5%). Byly již uvedeny mezi h-vy fosforečnými. Podobně i odpadky melasové z cukrovarů a lihovarů, obsahující draslo a dusík, kteréž uvedeny byly již mezi h-vy draselnatými, a j.

H-va složitá strojená vznikají smíšením různých strojených hiv jednoduchých, aby vznikla h-va s určitým množstvím dvou nebo více živin. Tak na př. smíšením superfosfátu a síranu ammonatého (čpavkového) vzniká superfosfat čpavkový. Mívá 2—10% dusíku a 6—12% rozp. kyseliny fosforečné. Smíšením superfosfátu s ledkem chilským vzniká superfosfat ledkový. Obsahuje 12—14% rozpustné kyseliny fosforečné a 8—10% dusíku. Smíšením soli draselnaté (síranu a pod.) se síranem čpavkovým a superfosfatem vzniká superfosfat draselnato-čpavkový, který obsahuje 5—12% drasia, 2—4% dusíku a 6—11% kyseliny fosforečné. Vedle těchto hnojiv přicházejí do obchodu ještě speciální složitá h-va pro různé druhy plodin a dle nich též pojmenovaná, jako h. k řepě, obilovinám, řepce, bramborům, ku chmelu, vlnu, tabáku, ke lnu, čekaně, na luka, pro zahrádky atd. H-va tato nemají však pro hospodáře valné důležitosti, neboť nemohou přihlížeti k lokální potřebě různých půd. Na hospodáři pak jest, aby vyšetřil, jakých živin, v jakém množství a v jakém tvaru potřebují jeho půdy a dle toho po případě sám takové směsi ze hnojiv jednoduchých sobě připravil.

Upotřebení a účinek hnojiv umělých. H-va umělá nemohou být výhradními, nýbrž toliko výpomocnými h-vy ku doplnění hnoje chlévského, který vedle poskytnutých živin i půdu fysicky zlepšuje a různé chemické pochody (následkem rozkladu organických látek jeho) v ní zavádí. Upotřebení a účinek různých hnojiv strojených či výpomocných jest odvislý od použitého množství, od formy, v jaké se živiny ve h-vu nalézají, od plodin, které se mají pěstovati, od předchozí plodiny, od chemického složení a fysikálních vlastností půdy, od doby hnojení atd. Tak na př. účinek kyseliny fosforečné je velmi rozdílný dle stupně její rozpustnosti, dle množství půdě poskytnutého, dle jakosti půdy a j. Stoupajícím množstvím kyseliny fosforečné ve

h-vu stoupá i výtěžek stejnoměrně potud, pokud vůbec kyselina fosforečná k plné platnosti přijíti může, t. j. pokud ostatní látky výživné v relativním přebytku v půdě se nalézají a dokud i ostatní fysické vlastnosti půdy (dostatečná kyprost, schopnost vláhu udržovati, dostatek humusu atd.) v příznivém jsou poměru. Rychlejší a dokonalejší účinek jeví kyselina fosforečná ve formě ve vodě rozpustné v superfosfátech.

Superfosfáty pak opět na všech lepších, těžších a hlubokých půdách jsou účinnější, než v půdách písčitých, v nichž rozpustná kyselina fosforečná jen neúplně se absorbuje, nýbrž z části deštěm do hlubších vrstev se splachuje. V takovýchto lehkých písčitých půdách k větší platnosti přichází kyselina fosforečná citratově rozpustná v kostní moučce, v mleté strusce Thomasově a v polorozložených fosfátech. Ovšem se při tom pilně k tomu přihlížeti musí, by se tato kyselina fosforečná stejnoměrně s půdou smísila a tak rostlině ve všech vrstvách k potřebné dispozici uvedla. Rozpustná kyselina fosforečná v superfosfátech přechází sice též účinkem uhličitanu vápenatého nebo kysličníků železitého a hlinitého v půdě, které jí z roztoku srážejí, ve formu ve vodě nerozpustnou, zůstává však citratově rozpustnou a co nejstejněji v půdě rozšířenou na všech těch látkách, které spolupůsobily při její srážení (absorbování), jsouc tak rostlinám co nejlépe přístupnou a co nejrychleji účinnou. Kde se proto žádá účinek volnější, tam jsou na místě ve vodě nerozpustné fosfáty, které i při nejménějším rozemletí nikdy tak dokonale s půdou nelze promísiti jako vzniklý roztok superfosfátu, do všech vrstev ornice vnikající a co nejstejněji v ní se srážející. Vzhledem k onomu volnějšímu účinku fosfatů nerozpustných doporučuje se jimi hnojit na podzim, superfosfáty na jaře. Všechna fosforečná h-va třeba při hnojení zaorati. Množství kyseliny fosforečné, které se má půdě dodati, kolísá dle stupně její rozpustnosti a dle jakosti půdy a plodiny, k níž se hnojí. V superfosfátech dává se na 1 ha 30 až 80 kg kyseliny fosforečné, což odpovídá 200 až 500 kg superfosfátu; kyseliny fosforečné v nerozpustné formě dává se vzhledem k volnějšímu, avšak déle trvajícímu její účinku jednou a vícekrát tolik. Tak na př. strusky Thomasovy mleté dává se na 1 ha 12 až 16 q. Dle Maerckra půdy vykazující 0,01% citratově rozpustné kyseliny fosforečné nepotřebují vůbec hnojení fosforečného. Na půdách kyselinou fosforečnou bohatých stačí proto pouhé přihnojení dusíkem nebo i draslem. — Jest otázkou, která forma dusíku, jak ve hnojivech přichází, jest rostlinám nevhodnější. Dle všeho, co dosud z hospodářské praxe známo a vědeckými pokusy vyšetřeno, jest to sloučenina dusíku s kyslíkem, kyselina dusičná. Tato jest rostlině nevhodnější, možná dokonce vylučnou dusíkatou potravou, a veškerá ostatní h-va, která dusík v jiném sloučenství obsahuje, mohou jen potud za výživu rostlinám sloužiti, pokud

jejich amoniak nebo organická látka dusíkatá půdu obohacují sloučeninami, kteréž následkem různých vlivů přeměňují se v dusičnany. Tuto přeměnu amoniaku a ostatních látek dusíkatých, t. zv. nitrifikaci, obstarávají v půdě zvláštní mikroskopické organismy (nitromonas či nitrobakterie dle Winogradského), kteréž jen tehdy plnou činnost vyvíjejí, nalézají-li se v půdě dostatečné množství uhlíčitánu vápenatého nebo hořečnatého, humusu, vlhka, tepla a atmosférického kyslíku. Nedostává-li se některé z těchto podmínek, trpí-li tedy půda nedostatkem vápna nebo humusu, anebo je-li příliš těžká, studená, mokrá a málo provětrávaná, jakož byla-li půda čerstvým hnojem opatřena a obsahuje-li mnoho látek v rozkladu se nalézajících a tedy hojně kyslíku potřebujících, prodlužuje se tato přeměna a hnojení amoniakální a pod. nejeví žádoucí účinek. Proto ledek následkem své přímé schopnosti assimilací účinkuje rychleji než soli ammonaté. Rostliny jím hnojené dříve vzejdou, mocněji se vyvinou a snáze různým škůdcům a škodlivým vlivům vzdorují, což zejména u řep v první plodě jejich vzrůstu velmi je důležité. Velkou výhodou ledku jest dále značná jeho pohyblivost v půdě, kterou trvale v půdě udržuje. Sleduje směr v půdě se vtažující vody a za suchého počasí táhne se s touto opět k povrchu, kde při upotřebení většího množství bývá příčinou kornatění půdy. Následkem této své snadné pohyblivosti proniká ledek i do hlubších vrstev ornice, kamž pak i kořinky rostlin snaží se vniknouti, čímž poskytuje se jim možnosti z větších hloubek vlhkost čerpati. Mohou tedy rostliny ledkem hnojené snadněji vzdorovati případnému nedostatku deště nežli rostliny solemi ammonatými a jinými dusíkatými h-vy hnojené, které půda více absorbují a které, jsouce jen těžko pohyblivé, následkem toho (zejména v půdách hlinitých) jen skrovně se mohou rozšířiti. Hnojení solemi čpavkovými účinkuje u porovnání s ledkem tím nepříznivěji, čím déle trvá přeměna v kyselinu dusičnou. Dokud se tato přeměna neudála, anebo je-li amoniak relativně u velkém přebytku, mohou se jeviti i škodlivé jeho účinky, což se pozná žloutnutím listů, zejména u okopanin (zemčat a řep). Mimo to záleží právě u těchto plodin velice na tom, aby se první jejich vývoj pokud možná, urychloval a tak normální zralost získala. Obého docílí se snadněji ledkem než síranem čpavkovým. Kde síran ammonatý a jiná dusíkatá h-va rovněž tak účinkovala jako ledek, byly to zajisté příznivé okolnosti, jako půdy vápné a humusem bohaté, vlhké počasí atd., které přeměnu v kyselinu dusičnou urychlily. Hodí se proto k rostlinám bulevnatým (okopaninám) lépe ledek, kdežto k stébelninám lze užití s výhodou i síranu čpavkového, a to i když jest půda těžká; ale tu budiž současně vápněno nebo nějakou silně vápenatou látkou (kaly saturačními, slínem, opukou a j.) hnojeno. Pokud se týče výnosnosti hnojení ledkem, stojí v první řadě obiloviny, dále řepka, hořčice, pak následují okopaniny

(krmní řepa, cukrovka, čekanka, brambory, mrkev a j.). Ledkem se hnojí povrchově na list nebo se zavlažčí; síran čpavkový třeba zaorati. Množství dusíka, jaké se má plodně v h-vu poskytnouti, závisí na jakosti půdy (je-li tato trochu humusem [humusem] bohatší, slaběji, v opačném případě silněji), na předchozí plodině (tak na př. po plodinách motýlokvěťých, luštěninách a jetelovinách, které náležitěji k rostlinám dusík shromažďujícím, je třeba méně, naproti tomu po pšenici a jiných obilovinách, které půdě mnoho dusíka odejmou, je třeba více dusíku přidati), na hnojení chlévskou mrvou (čím déle neobdrželo pole chlévský hnůj a čím slaběji tímto se hnojí, tím silněji) a na specifické povaze jakož i způsobu užitku rostliny, k níž se hnojí (u obilovin k odrůdám, jež snadno lehají, slaběji než k odrůdám vůči lehání vzdorovitějším; jedná-li se u obiloviny, jako u pivovarského ječmene, o zrna pěkně moučnatá, na bílkoviny chudá, slaběji, než když požadavku toho není, rovněž i slaběji u řepy cukrovky, jelikož větší množství cukrnatosti její snižuje). Množství půdy poskytnuté může obsahovat na 1 ha: chilského ledku u rostlin bulevnatých 150—400 kg, síranu čpavkového u stébelnin 75 až 250 kg. Silné hnojení chilským ledkem (300—400 kg na 1 ha), i když jde o rostlinu bulevnatou, jest vždy věcí choulostivou, neboť půda pak velmi kornatí, čemuž se ani okopáním nedá zúplna odpomoci. Doporučuje se proto i u rostlin bulevnatých při silném hnojení část ledku nahraditi síranem. K docilení lepšího využitkování a účinku ledku doporučuje se dále hnojit ledkem po částech, a sice i část (na př. polovinu) při setbě, další část později (při vzejití atd.). Vedle hnojení půdy dusíkem musí se ovšem přihlížeti i ku případné její potřebě kyseliny fosforečné. V tom přijmouti lze za pravidlo, že čím sušší jest půda, tím více musí se vedle kys. fosforečné i dostatečné množství dusíku h-vem přivést; neboť dle Wagnera má při všech suchých, lehkých, teplých půdách převládati hnojení dusíkaté, u těžkých, vlhkých, studených půd hnojení fosforečné. Týž autor, srovnávaje dále účel obou těchto látek výživných, připomíná, že účinek dusíku a kyseliny fosforečné jsou v jistém vztahu vzájemném, následkem čehož se k dosažení žádaného výsledku obě v náležitý poměr musí uvést. Vynikající dusíkaté hnojení vytváří značnou cirkulační schopnost šťav a delší životní trvání listů, kdežto jednostranně vynikající hnojení fosforečné tuto schopnost šťav zmenšuje, zkracuje životní trvání listů, čímž se i časnější zralost rostlin přivodí. Velký nadbytek dusíku v poměru k fosforečné kyselině má na př. u řep za následek značné vytvoření hmoty, špatnější kvalitu a pozdní zralost; mnoho kys. fosforečné v poměru k dusíku snižuje naproti tomu přílišné tvoření hmoty a dle okolnosti (zejména na lehčích půdách a při suchém počasí) může i předčasné odumření listů a tím zmenšení výtěžku zaviniti. Záleží tedy na tom, aby obě výživné tyto látky s ohledem na lokální po-

měry půdy a druh plodiny v řádném vzájemném poměru se nalézaly.

H-va draselnatá mají jako h-va výpomocná význam pro půdy lehčí, vápenaté a slinovité a nejvýše ještě pro ty půdy prostřední, na nichž hojně plodiny mnoho drasla potřebující (jako řepa a j.) se pěstují. Jinak každá jen poněkud těžší půda bývá v té míře draslem zásobena, že dočasný úbytek opět ze své zásoby uhradití může, při čemž ovšem i přiměřená jeho část musí se nacházeti v půdě ve stavu rostlinám přístupném. Tomu však bývá vždy tak, je-li půda dosti činnou. V případě opačném musí pak sáhnouti se ku prostředkům, jimiž činnost půdy se povzbudí, jako řádnou (a hlubokou) orbou, vápněním, po případě i odvodněním a pod. Rostliny, které jsou hnojeny draselnatému zvláště vděčny, jsou oves a ostatní obiloviny, len, jetel, krmné řepy, brambory a j. K řepě cukrovce nedoporučuje se hnojit přímo draslem, nýbrž v prospěchem v nadbytku ku plodině předchozí, při čemž značnější rozptýlení, ve kterém se pak draslo řepě poskytuje, shoduje se lépe s její povahou. Na 1 ha lze použiti síranu draselnatého 60—300 kg, chloridu 50—250 kg, kainitu 200—1000 kg. Při upotřebení třeba jest h-va draselnatá zaratati.

H-va vápenatá. K vápnění hodí se nejlepší půdy jílovité, těžké, jež, vzniknuvše většinou zvětráním prahor, bývají na vápno chudy. Vápno působí v půdách jílovitých velmi prospěšně, činíc je kypřejšími, vzdušnějšími a teplejšími, podporuje zvětrávání úlomků hornin, urychluje rozklad trouchu, zbavuje půdu kyselostí, rozpouští nebo rozpouští napomáhá živiny rostlinné v půdě, podporuje nitrifikaci a j. Plevele, které dříve v půdě takové bujely, vymizejí a jetelinám, ječmenu a jiným rostlinám kulturním počne se dařiti lépe. Zvelebí se tedy značně zdroje úrodnosti půd jílovitých, takže vápnění jejich za pravou melioraci pokládati lze. Kromě půd jílovitých i půdy trouchem bohaté, zvláště když týž v nich nečinně leží a je kyselými čini, jakož i mnohé mokré půdy železité (červenky) hodí se velmi dobře k vápnění. Při vápnění však nesmí se spustiti s myslí, že zvýšení úrodnosti děje se také na úkor živin v půdě se

nalézajících, kteréž se tím vyčerpávají, i musí tudíž opět přiměřeným hnojením půdě býti nahrazeny. Nejlépe je vápniti na podzim do strniska, do kteréhož se vápno na prášek rozhašené stejnoměrně rozseje a zaořá. Půda nesmí býti při vápnění mokrá a musí se při orbě rozsyřovati, aby se vápno s půdou důkladně mohlo smísiti, což je hlavní podmínkou pro úspěšný výsledek vápnění. Na 1 ha upotřebuje se dle povahy půdy 20 až 60 q vápna páleného. Množství toto může se dáti buď najednou, nebo po částech, vždy po několika (4—6) letech. Jiných vápenatých h-iv, jako mletého vápence, slinu, opuky, kalů saturačních atd., které obsahují méně kysličníku vápenatého, dává se více, a to v poměru tohoto skrovnějšího obsahu.

Kupování a kontrola umělých h-iv. Výhodou umělých h-iv jest, že můžeme povždy tolik a takové látky půdě poskytnouti, jak za dobré uznáme, a to v libovolné, za stávajících okolností v neúčinnivější formě. K tomu se druží i výhoda, že můžeme jednotlivé tyto látky i odděleně zakoupiti. Zakupování umělých h-iv děje se proto většinou dle obsahu výživných látek a dle jakosti a formy, jaké ve h-vu se nalézají. Továrny a obchodníci s umělými h-ivy prodávají buď na základě zaručeného určitého obsahu, nebo na základě vyšetřené množství a jakosti živin. Tuto kontrolu a lučební rozbor umělých h-iv opatřují pak za přiměřený honorář zkušební stanice a laboratoře chemické, které jsou buď státní, zemské, spolkové nebo soukromé přísežných lučebníků. Rádně vzaté průměrné vzorky, případně pečetiemi obou stran nebo jejich zástupcův opatřené, zašlou se k lučebnímu rozboru některému z přísežných lučebníků nebo některé jiné zkušební stanici. Způsobem tím chráněn jest hospodář před možnou škodou a ztrátou peněz při zakoupení h-va neznámé, pochybné hodnoty, nebo dokonce i zboží bezcenného.

Chemické složení nejdůležitějších h-iv. K získání obrazu o hodnotě různých druhů h-iv nebude nezajímavo seznati střední chemické složení nejdůležitějších umělých h-iv a současně ku porovnání i h-iv přirozených, které v následující tabulce dle různého vzniku a povahy jsou srovnány.

Ve 100 kilogrammech h-va obsaženo jest kilogrammů:

Označení hnojiva	vody	ústrojných látek	dusíku	kyselin fosforečné	drasla	natronu	vápna	magnezie	kyselin sírové	chloru žl. fluoru	kyselin křemičité a síku	kysličníku železa a hlin.
Výkaly živočišné.												
Čerstvý hnůj koňský (se stelivem)	71·3	25·4	0·58	0·28	0·53	0·1	0·21	0·14	0·07	0·04	1·77	0·11
» » hovězí »	77·5	20·3	0·34	0·16	0·40	0·14	0·31	0·11	0·06	0·10	0·85	0·05
» » ovčí »	64·6	31·8	0·83	0·23	0·67	0·22	0·33	0·18	0·15	0·17	1·47	0·07
» » prasečí »	72·4	25·0	0·45	0·19	0·60	0·20	0·08	0·09	0·08	0·17	1·08	0·24
Obyčejný hnůj chlévský čerstvý	75·0	21·2	0·39	0·18	0·45	0·13	0·49	0·12	0·10	0·13	1·08	—
» » » mírně zahnilý	75·0	19·2	0·50	0·26	0·63	0·19	0·70	0·18	0·16	0·19	1·68	—
» » » silně zahnilý	79·0	14·5	0·58	0·30	0·50	0·13	0·88	0·18	0·13	0·16	1·70	—

Označení hnojiva	vody	ustrojých látek	dusíku	kyseliný fosforečné	drasla	natronu	vápna	magnésie	kyseliný sírové	chlóru či fluoru	kysel.křemičité a plisku	kysličníku želez. a hlin.
Hnojůvka	98.2	0.7	0.15	0.01	0.49	0.10	0.03	0.04	0.07	0.12	0.02	—
Lidské výkaly pevné	77.2	19.8	1.0	1.09	0.25	0.16	0.62	0.36	0.08	0.04	0.19	—
» » tekuté	96.3	2.4	0.6	0.17	0.20	0.46	0.02	0.02	0.04	0.50	—	—
Směs obou	93.5	5.1	0.7	0.26	0.21	0.38	0.09	0.06	0.05	0.40	0.02	—
Čerstvý trus holubí	51.9	30.8	1.76	1.78	1.00	0.07	1.60	0.5	0.33	—	2.02	—
» » slepičí	56.0	25.5	1.63	1.54	0.85	0.10	2.40	0.74	0.45	—	3.52	—
» » kachní	56.6	26.2	1.00	1.40	0.62	0.05	1.70	0.35	0.35	—	2.80	—
» » husí	71.1	13.4	0.55	0.54	0.95	0.13	0.84	0.20	0.14	—	1.40	—
Guana přirozená a guanové fosfáty.												
Peru-guano surové	15.0	42.0	7.0	14.0	3.3	2.8	12.6	0.9	2.0	—	3.9	0.3
Guanape-guano	21.6	36.3	9.3	13.4	3.7	2.8	11.3	0.8	3.1	—	6.3	0.5
Huanillos-guano	10.0	40.9	8.0	15.0	—	6.8	14.6	—	—	—	3.8	—
Netopyří guano	16.1	73.0	8.6	5.0	—	—	2.6	—	0.13	—	—	—
Baker-guano	11.0	7.0	0.5	34.8	0.1	1.5	40.0	1.5	1.2	—	0.6	0.1
» » v korách	5.1	2.5	—	45.9	—	—	42.2	1.1	—	—	—	—
Curacao-guano	1.5	0.5	—	40.0	—	0.5	50.8	1.3	1.4	—	0.9	0.4
Malden-guano	5.1	6.9	—	35.6	0.2	1.3	46.5	1.5	0.7	0.9	0.1	0.7
Mejillones-guano	7.3	6.9	0.9	32.9	1.5	0.5	36.7	3.1	4.5	—	2.2	0.5
Raza-guano	3.3	11.2	0.8	36.5	—	2.4	36.2	1.8	—	—	4.2	1.3
Starburk-guano, prášek	5.1	11.7	0.8	37.8	—	—	41.6	0.4	1.0	—	0.3	—
» » v korách	5.5	6.1	0.4	41.3	—	—	42.8	0.7	2.5	0.5	0.2	—
Guana strojená a různé moučky hnojivé.												
Norvéžské rybí guano	9.8	56.2	8.5	13.8	0.3	0.6	16.0	0.9	0.5	1.1	0.5	—
Polární rybí guano	6.4	55.9	8.3	13.9	—	0.8	16.6	0.5	—	0.8	2.4	—
Velrybí guano	5.6	62.4	7.6	13.5	—	0.4	16.5	0.2	—	—	0.7	0.5
Fray-Bentos-guano	8.0	49.1	5.8	17.4	0.3	—	22.3	—	0.2	—	2.2	—
Moučka z kostí syrových	7.0	33.3	3.8	18.2	0.3	0.3	22.8	1.0	0.1	0.3	3.5	—
» » pařených	5.0	30.7	3.5	23.4	0.1	0.1	26.0	1.0	0.1	0.2	4.0	—
» » z Fray-Bentos	4.7	32.7	3.8	25.1	—	—	31.6	—	—	—	0.9	—
» » ze zdechlin	5.7	56.9	6.5	13.9	0.3	0.8	18.2	0.4	1.0	0.2	1.7	—
» » ze šlach	27.8	56.6	9.7	6.3	—	—	7.0	0.3	0.9	—	1.1	—
» » rohová	8.5	68.5	10.2	5.5	—	—	6.6	0.3	0.9	—	11.0	—
» » z krve	13.4	74.4	11.8	1.2	0.7	0.5	0.8	0.2	0.6	0.4	2.1	—
Poudretta	11.5	37.4	1.8	2.8	1.1	0.3	7.2	0.5	1.7	—	24.9	4.0
Liernur-poudretta	16.9	53.3	7.5	2.7	3.1	5.9	1.3	0.8	9.9	—	3.2	0.6
Engrais des boeufs	—	—	—	3.31	3.20	—	—	—	—	—	—	—
Minerální a kostní fosfáty.												
Nassavské fosfáty (z poř. Lahny)												
» » velmi bohaté	0.6	—	—	38.3	0.8	0.4	53.2	0.2	—	2.3	1.7	2.1
» » bohaté	2.5	—	—	32.3	0.8	0.4	43.2	0.1	—	1.4	6.5	13.5
» » prostřední	2.5	—	—	20.6	0.7	0.4	40.1	0.2	—	1.5	10.0	15.5
Sombrero-fosfat	7.4	—	—	35.8	—	—	38.9	0.6	0.5	0.4	1.0	9.2
Carolina-fosfat	1.2	—	—	27.6	—	—	42.9	0.6	0.6	3.4	7.8	4.6
Kladenský hlinitý fosfat	26.0	—	—	31.5	—	—	2.5	—	6.9	—	6.0	27.2
Španělský (Estremadura) fosfat	0.6	—	—	37.6	0.7	0.3	48.1	0.1	0.2	1.5	9.0	—
Španělský fosforit	3.6	—	—	33.4	—	—	47.2	0.5	0.6	3.0	3.7	3.5
Francouzské koprolithy	3.6	—	—	20.6	—	—	32.3	0.6	—	4.5	15.7	8.1
Anglické	3.7	—	—	26.8	—	—	43.0	—	—	—	—	26.5
Ruské	3.6	—	—	22.1	—	—	33.8	—	—	—	—	40.2
Bordeaux-fosfat	5.6	—	—	32.6	—	—	42.4	0.1	0.6	0.9	5.6	8.4
Navassa-fosfat	12.0	—	—	30.3	0.3	0.4	36.8	0.8	0.2	0.1	3.9	13.6
Uhel kostní	8.0	8.0	0.7	29.0	0.1	0.2	40.0	1.1	0.4	—	10.0	—
Popel kostní	6.0	3.0	—	35.4	0.3	0.6	46.0	1.2	0.4	—	6.5	—
Superfosfáty												
ze spodia	15.0	7.0	0.5	16.0	—	0.1	25.0	0.7	22.0	—	9.3	—
z kostní moučky	13.0	23.8	2.6	17.6	0.1	0.2	24.4	0.7	17.5	0.2	2.5	—

Hnojnice, hnojivka jest řídká tekutina, která vytéká ze hnoje na hnojišti a v jámě přiměřeně upravené se sbírá. Její složení kolísá, dle složení močůvky, z níž pochází, dle složení hnoje chlévského, ježž prostupovala, dle množství vody dešťové, která se jí přimísila, a dle přísad za účelem konzervace přičiněných. Z pravidla mají jen asi 2% sušiny, v níž jest přes polovičku popelnin a k osmině dusíku. V popelinách převládají alkalie, zejména kysličník draselný; na kysličník fosforečný jest však chudá. Pro nepatrnost jejího obsahu bývá do ní sváděn hněj záchodový neb i chlévský, v kterémžto případě se jí pak říká kejda. Dusičné ústrojně součástky h. záhy se rozpadají v těkavý čpavek (ammoniak) a proto přidává se jí kyseliny sírové, nejlépe takové, která drží též kyselinu fosforečnou. H. slouží k navlažování hnoje na hnojišti a při děláni kompostu, jakož i ku přímému hnojení luk, jetelů, směsek, krmné řepy, zelí, bramborů, řepky, obilí a ovocných stromů. Ku hnojení na list musí se rozfediti, na nezaseté pozemky není toho třeba. Při hnojení třeba dbáti, by se h. stejnoměrně po poli rozdělila, k čemuž máme u nádob na rozvážení příhodné koutky.

Fy.

Hnojnice (Noinitz), ves v Čechách, hejt. Teplice, okr. Bilina, fara a pš. Libčeves; 71 d., 4 ob. č., 273 n. (1890), 1ř. šk.

Hnojník (Gnojnik), far. ves ve Slezsku, hejt. a okr. Těšín; 102 d., 529 ob. pol., 8 č., 18 n. (1890), 2 školy, pš., telegr. a žel. st. sev. dr. cís. Ferdinand (Frýdek-Místek-Těšín), 4 mlýny. Alod. statek H. v celkové výměře 518/26 ha, k němuž náleží zámek, dvůr, lihovar a sýrařství v H-u, majetek Jiřího sv. p. Bees-Chrostína. R. 1506 kníže Kazimír daroval statek H. Eras. Gelhornovi z Brankovic, tehdy zem. hejtmanu knížectví Těšínského, od něhož přešel na šl. rodinu Tluků, z nichž Zikmund r. 1556 prodal H. Václ. Pelhřimovi z Trenkovic, jenž jej r. 1613 opět prodal Kašp. Marklovskému. R. 1694 seděla tu šl. rodina Vildaů, od níž přešel statek H. na bar. Bessa.

Hnojivka viz Hnojnice.

Hnojnice na Moravě viz Hnanice 2).

Hněj, mrva, jsou výkaly domácích zvířat a lidí v té způsobě, v jaké se na pozemky vyvážejí. Mluvíme o hnoji chlévském a o hnoji záchodovém, pak o hovězím, koňském, ovčím a prasečím; zřídka slyšíme o hnoji ostatního zvířectva domácího, jako drůbeže a j. — H. chlévský jest směs pevných a tekutých výkalů domácích zvířat se stelivem. Výkaly domácích zvířat mají rozdílnou hodnotu, dle krmiva, dle druhu a povšechného stavu zvířete. Také stelivo nebývá stejného složení a podestýlá se jednou více, po druhé méně. Bude tudíž hodnota chlévského hnoje řídká se hodnotou výkalů chlévského hnoje řídká se hodnotou výkalů a steliva, ale spolu bude záviseti též na jeho ošetřování až do upotřebení. Z krmiva vybírá zaživací ústrojí zvířete, co za platných poměrů dovede; nerozpustný zbytek, pomíšený rozmanitými výměskami, odchází konečným způsobem pevných výmětů; co bylo do těla rozvedeno,

slouží stavbě a zachování těla, jakož i ku výrobě, při čemž určité těkavé sloučeniny vycházejí z těla prostřednictvím plic a kůže a jiné sloučeniny ve způsobě moči. Vyroslé zvíře nemění valně svou váhu a tudíž vydává bezmála tolik, kolik přijalo. Co plicemi a povrchem těla ztratilo, jest skorem jen uhlík, vodík a kyslík a netřeba tudíž této ztráty železi; pokud pak vznikání sloučenin těchto prvků má význam ve hnojení, jest v pevných výkalech a moči ještě dosti takových látek, jež je poskytují. Ve výkalech jsou však obsaženy — až na nepatrné ztráty povrchem těla — veškeré nerostné sloučeniny a veškerý dusík z krmné dávky; proto mají býti opatrně sbírány nejen pevné výkaly, ale i moč, a to tím spíše, že tato mají především alkalie, kdežto kysličník fosforečný jest bezmála jen v pevných výmětech obsažen. Ve výmětech mláďate, dojnice a j. nemohou již býti jmenované součástky v takovém poměru, poněvadž jich zvíře ku svému vzrůstu a ku své výrobě užilo; ve výmětech žírnicka (na tuk) nastupuje však opět zmíněný poměr. Přimísením steliva, jež zajišťuje sebrání obojích výkalů, mění se poněkud složení hnoje chlévského a uskrovnuje se jeho rozklad. Tento počíná již v chlévě, pokračuje na hnojišti (z pravidla se užívá zahnilého zřídka čerstvého hnoje) a zakončuje se v půdě. Ústrojně sloučeniny: dřevovina a jiné uhlohydrátové látky, bílkoviny, močovina, kyselina hippurová, močová a j., rozpadají se znenáhla v humus a ten pak v kysličník uhlíčitý, vodu resp. ammoniak a j., kypří již samy, ale jmenovitě plyny, rozkladem vznikajícími, ornou půdu a zavádějí v ní lučebné pochody, jimiž se dostává rostlině více tepla a živin. Nerostné pak sloučeniny, jež po rozpadnutí ústrojných z výkalů a steliva se byly uvolnily, jsou nyní přístupnější kořínkům rostlinným než před tím. Aby cenný ammoniak zůstal rostlinám zachován, potřebí vázati jej hlinou, sádrou (superfosfátovou), anebo, nemá-li rozklad tak rychle pokračovati, konservovati h. přimísením solí draselnato-hořečnatých atp. H. koňský a ovčí jako suší a bohatší dusíkem rozkládají se hbitěji a vyžadují tudíž více hlíny atp. než h. hovězí a prasečí; z téže příčiny bývají také míchány s těmito druhy hnoje. Čerstvého a více hnoje chlévského dává se do půd vazkých, studených a v uvedeném podnebí, méně a zahnilého hnoje užívá se v půdách písčitých a dobře spracovaných a v teplém podnebí. V těchto poměrech trvá účinek hnoje 2—3 léta, v oněch 4—5 roků. — H. záchodový, směsice to pevných člověčích výmětů s močí, má v původním stavu značnou hodnotu, neboť drží poměrně mnoho dusíku a kysličníku fosforečného. Rozfedený a s rozličnými odpadky domácnosti smíšený, jak jej poskytují jmenovitě velká města, ztrácí na své hodnotě; ale tu zase jeho zásoba zvyšuje jeho význam. Poněvadž rychle podléhá rozkladu a svými zplodinami vzduch otravuje (a má-li přístupu k vodě, i tuto), nutno jej konservovati, což se děje nejlépe zemí a měli rašelinnou, anebo také přísadou vápna, zeleně

skalice, kyseliny karbolové a j., kteréžto poslední dva způsoby se však po stránce hospodářské neodporují. Na venkově míchají h. záchodový se hnojem chlévským, anebo jej dávají do kompostu, nebo vyvážíjí přiměřeně rozředěný přímo na pole, luka a j., aniž se obávají, že vypěstované plodiny budou mít nějaký nepříjemný zápach. Větší města buď odvážíjí h. záchodový v tunách dobře zavřených, do nichž výměty přímo padají, nebo z nádržek se přečerpávají (a v těch se odváží h. záchodový buď na pole, buď do továrny ku spracování na pudretu či hnojnou praš, urat), buď splachují jej do stok a odtud do řek, v příznivých případech na luka a pole nebo do cisteren, v nichž se plovoucí a přidáním lučebnin sražené součástky usazují a pak od tekutiny méně cenné oddělují. Aby sloučeniny i této části hnoje záchodového byly získány, odpařuje se způsobem dosud nákladným fídký h. záchodový (s přísadami nebo bez nich) v baterii odpařovacích těles do přiměřené houšky a ve způsobě cihel nebo prášku světuje se obchodu. Aby záchodový h. velkých měst nebyl ztracen pro hospodářství, jest si přáti nejen v zájmu národohospodářském, nýbrž i z ohledů zdravotních. Viz Jettmar, *Nauka o hnojivech pfiroznych* (Praha, 1833) a *Dusíkaté hnojení* (t., 1888). Fj.

Hnutí mysli jest vůbec každé porušení rovnováhy mezi představami a jest tudíž opakem klidu mysli. Vystupuje slaběji nebo mocněji, podle toho, jak jest otesení rovnováhy té rychlé, náhlé a k jakým až tlumům představovacím zasáhlo, zračí se vzrušením citovým a v mocnějším projevu i zapuzením sebevlády vědomí, a pak zovse se vášní či affektem (v. t.). Příčinou může býti představa i jinak slabá, jen dovede-li se jí způsobiti rychlý přechod z představování k citění. Záleží tudíž h. m. i na úpravě citové, tou chvíli asi vzbuditelné. Příklady jsou: rozhorlení, hněv, radost, smích, očekávání a j. Opakují-li se stejná h. m., působí na vytváření charakteru psychického, na př. prchlivost. Zb.

Ho, čínská míra obilní = 0.103 l.

Headly Benja min, dramatik angl. (* 1706 v Londýně — † 1757 v Chelsea), lékar královský, dal hráti r. 1747 v Covent Garden komedii *The suspicious husband*, jež je z nejlepších angl. her XVIII. věku.

Hoang-ho (čín.), Žlutá řeka, u starých čín. spisovatelů *Nik-ho*, t. j. nenapravitelná řeka, tibetsky *Ma-ču*, po *Jang-tse* největší řeka čínská, vzniká na 35° s. š., 90° 30' v. d. G. v sev. Tibetu, na sv. svahu Bajandžara-uly, protéká vedle sebe položená jezera *Džaryn* a *Noryn-nor*, teče pode jmény *Kara-muren* (černá řeka), *Katun-muren* (císařská ř.) neb *Eka-muren* (mateřská ř.) náhorní planinou nejprve k jv., pak velikou oklikou na sever, obrací se na 101° v. d. zase k východu až po 104° 30' v. d., kde u *Lan-šu* se sesiluje řadou bystřin horakých, t. *Si-ning* s *Datunem* a *Džaryn* od sev., *Da-sia-ho* a větší *Tao* od jihu, a nastupuje cestu k ssv. Provinuv se třikráte velkou zdí vstupuje do kraje *Ordos*, kde však

na 41° staví se dalšímu jeho toku na sever v cestu horstva *Chara-naryn* a *In-šan*, tak že musí obrátiti se na východ. Zde ve svém toku podél toku *Chara-narynu* *H.* často měnil své řečiště. Na 111° 30' zahýbá *H.* k jihu a, prošel znovu velkou zdí, tvoří celou záp. hranici provincie *Šan-si* proti *Šen-si*. Seslív se několika malými přítoky s pravé a větším *Fön-ho* s levé strany, jest nucen u města *Tung-kuanu* náhle zahnouti na východ. V tomto ohbí sesiluje se *H.* množstvím nové vody, t. řekou *La-ho* a zvláště *Hoei-ho* (v. t.) s pravé strany. Nový, téměř zcela vých. směr toku po 35° s. š. trvá až k městu *Kai-fungu* *Mezi* 114 a 115° v. d. jest kritický kraj *H-ha*, neboť *H.* vstupuje tu do nížiny a tok jeho mění se na ohromné prostofe mezi ústím řeky *Pei-ho* a *Jang-tse* tak, že není za historické doby podobného příkladu na světě. Od r. 602 př. Kr. až podnes změnil tu *H.* svůj tok úplně desetkrát. Uprostřed tohoto století, následkem povstání *Taipingů*, zanedbáno bylo střežení hrází řeky a *H.*, dosud ve směru jv. do *Žlutého* moře odtékající, vylil r. 1852 vody své ve směru sv. do koryta dosud samostatné řeky *Ta-tsing* a ústil pod *Li-tsinem* do zálivu *Pe-či-li*. Průtrž tato měla za následek ohromné změny v životě této části Číny. Menší změny opětovaly se i potom. Během let 1872—1889 zaznamenáno 28 průtržů hrází. R. 1887 pokusil se však *H.* dostatí se od *Kai-fungu* do řeky *Ku-lu*, čímž by byl sklesl na přítok *Jang-tse*. Tomu zabráněno vystavením ohromné hráže. R. 1889 utrpělo ústí novou změnu a r. 1892 udála se nová značná průtrž hráže východně *Tshi-ningu*. Délka *H-ha* se všemi oklikami udává se na 4700 km, úvodí na 1,900,000 km², množství vody v nížině, jež však nebylo nikdy přesně měřeno, na 1,500,000 m³ ve 24 hod. Do moře přináší rozpuštěné spousty žluté jílovité tůpy. Splavnost řeky jest nepatrná. Od moře jest přístupna pouze menším barkám; na menší tratě jest splavna mezi ústím řeky *Fön-ho* a *Kai-fungem*. Splavností horního *H-ha* v prov. *Kan-su* málo čilé obyvatelstvo tamější nevyužívává. S řekou *Jang-tse* spojen jest *H.* proslulým průplavem, jehož důležitost však dnes při snadném spojení mořským silně poklesla. — Z literatury uvádíme: *Richthofen*, *China* (I. sv. Berl., 1877, II. sv. 1882); *Pumpelly*, *China*, *Mongolia* and *Japan*; *Ney Elias* v *Journal of the R. Geogr. Soc. London*, 1870; *J. Morrison* v *Proc. of the R. Geogr. Soc. London*, 1880; *Memorandum of the H. or Yellow River* by *Fijnje van Salverda*, *P. G. van Schermbeek* and *A. Visser* on their inspection 1889 (*Haag*, 1891). Šv.

Hoang-nan, kůra stromu *Strychnos Gautheriana* *Pier.* (v. t.), na *Tonkinu* domácího, sloužící k účelům léčebným.

Hoangti, císař čínský, viz *Čína*, str. 739.

Hoard [hórd], angl., poklad; *hoards*, bankovní zásoby peněz nebo ušlechtilého kovu, jež nejsou dány v oběh; v dobách krizí finančních slouží za zálohu.

Hoax [hóx], angl., napálení, podvod, zvláště v bursovnicích manévrech.

Hobart [hóbert], úřední jméno od r. led. 1881, dříve Hobarttown n. Hobarton, hl. město britsko-austr. osady Tasmanie, v krásné poloze na jv. pobřeží ostrova a na záp. břehu aestuaria Derwentu, jež tvoří přístav přístupný i největším námoř. lodím. Nad městem zdvihá se Mount Wellington do výše 1270 m. Roku 1891 měl H., počítajíc i předměstí New Town, Sandy Bai a Glebeton, 30.608 ob. Jest sídlem katol. a angl. biskupa, má krásný palác guvernéra, budovu parlamentní, radnici s knihovnou, universitu, Royal Society's Museum, kathedrálu sv. Davida, divadlo a pomník J. Franklinův. Z průmyslu vyniká výroba mouky, škrobu, ovoc. konserv a mýdla, jirchářství, stavba lodí a železářství. Železnice rozbíhají se odtud ve 2 směrech po ostrově, jehož téměř veškerý obchod jde přes H. Přístav má pravidelné spojení s Melbournem, Sydneyem a N. Zealandem a náleží k němu 110 plach. lodí o 10.896 t a 26 parníků o 4054 t. Vzhledem k snadné přístupnosti se všech stran pomyslelo se již učiniti H. hlavním městem projektované australské federace. Pro chladnější podnebí (stř. tepl. 13°) jest H. v létě hojně navštěvován obyvateli Australie. H. založen r. 1803 jako osada deportační a pojmenován dle ministra kolonií lorda Hobarta. — Srv. Hobarttown oder Sommerfrische in den Antipoden (Viedeň, 1887).

Hobart Augustus Charles, baron, známý více jako H. Paša, admirál tur. (* 1822 ve Walton-on-the Woldsu — † 1886 v Miláně), třetí syn šestého hraběte z Buckinghamshiru, vyznamenal se v anglickém loďstvu při vzetí Bomarsundu a bombardování Sveaborgu. Roku 1863 vstoupil do služeb konfederovaných států severoamer. a vyznamenal se proti loďstvu států severních jako velitel malé obchodní lodí, s kterou osmnáctkrát prorazil blokádu lodí severních států. R. 1867 jako turecký kontradmirál prokázal Portě veliké služby, že zamezil všecken dovoz stělivá a dobrovolníků na Krétu; r. 1869 jmenován byl pašou a svěřena mu reorganisace tur. loďstva, s kterým r. 1877 ohrožoval pobřeží ruské a ústí Dunaje. Vdova jeho vydala *Sketches from my life* (Londýn, 1887), jež však nejsou spolehlivým pramenem.

Hobarttown [hóberttaun] viz Hobart.

Hobbema Meindert, znamenitý krajinář holl. (* 1638 v Amsterdamu — † 1709 t.). Byl snad žákem Jakuba Ruisdaela, jehož vlivu vskutku dosti podléhal. Maloval nejvíce skupiny stromů a lesy, někdy řeku s mlýnem, obrazy, jež překvapují pravdivostí koncepcí i virtuosní stránkou technickou v nánosu plných akordů slunečního světla. Z obrazů těch však málo jest neporušených, neboť skoro všechny nad miru zčernaly. Také dobu vzniku jednotlivých děl nelze vždy bezpečně udati; datované obrazy přestávají r. 1668 a z dalších jen *Vodní mlýn* (Weber, Hamburk) nese datum 1670. Největší počet jich pochodí ovšem z let šedesátých. Pověřeny jsou v říšském museu amsterd. z *Vodní mlýny* a *Krajina*, v museu rotterdamském z dobré *Krajiny*, v mus. brus-

selském obraz z r. 1663, v mus. berlínském *Lesnatá krajina*, v Stádelnském ústavě *Lesnatá krajina* a *Selská chalupa*, v národní galerii londýnské 7 obrazů, mezi nimiž zejména *Avenue*, v Louvru velmi slavený *Vodní mlýn*. Přčetná díla H-mova nalézají se v soukromém majetku v Anglii, pak v Buckinghamském paláci a v Bridgewater-galerii. H. po dlouhou dobu byl zneuznán, dnes pokládá se již za prvního krajináře holl., jenž dovedl valeur barvy své jemně přizpůsobiti proporcionálnímu účínu světla přírodního, jež studoval, a své tónové hodnoty sjednotiti v akkordický obrazový účín. Mimo to H. krajinu nekomponoval, nýbrž podával přírodu, jak viděl ji svým vlastním temperamentem, bez pointy, bez anekdot a jiných úmyslů vypravovacíh a poučných. J.-k.

Hobbes Thomas, filosof a sociolog angl. (* 1588 v Malmesbury — † 1679), přišel r. 1605 na universitu oxfordskou, odkudž, obeznámen s filosofii Aristotelovou a scholastikou, v 19 letech přijal vychovatelské místo v rodině hraběte z Devonshiru, s níž zůstal až do smrti své v nejdůvěrnějších stycích. Od r. 1640-52 dlel v Paříži, kamž se uchýlil před proudy revolučními, a vyučoval potomního Karla II. mathematice. Než pobytu jeho zde učiněn násilně konec, když vydal své hlavní dílo *Leviathan seu de materia, forma et potestate civitatis ecclesiasticae et civilis* (angl. Londýn, 1651, lat. Amsterd., 1668). Obsah jeho zdál se býti závažným kněžstvu i royalistům a H. nucen Paříž opustiti; odebral se do Londýna, kde setrval až do r. 1674. Když Karel II. nastoupil na trůn (1660), obdržel H. roční důchod 100 lib. ster. Poslední léta trávil na statcích hraběte z Devonshiru, zabýváje se studiiem fyzikálně mathematickými a překládáním Homéra. — H. byl duch mathematický a proniklý znalostí moderní fyziky, kteráž naň ještě větší měla vliv než empirismus staršího souvěkovce jeho Bacona Verulamského. Zmechanisoval svět a až do posledních důsledností provedl příčinnost, kterouž záhadou se zabýval nikoli všeobecně, nýbrž po rozumu reálného výzpytu, v jehož oboru se chtěl pomocí filosofie dodělati praktických úspěchův. Filosofie jest mu poznáním určitých účínů z určitých příčin a naopak vyhledáváním zase příčin k účínům, a to vše k praktickým účelům, z nichž na předním místě stojí zreformování státní společnosti. Záchrana lidstva jest jedině možna vyjitím z přirozeného stavu. Podstatou člověka jest sebeláska; každý tíhne k tomu, co mu prospívá, a chce se toho zmocniti. Má od přírody k tomu právo. Jest ovšem samozřejmo, že přírodní tento stav lidí mezi sebou jest vlastně boj všech proti všem. Z této anarchie jest jen tím možno uniknouti, že se založí stát. A sice vidí H. ideál státního zřízení v moci absolutní, ať již ji drží jedinec nebo sbor. Samovládě pro její ujednocenost přednost dává. Moc tuto pak nade všechno vyvyšuje, čině ji podřízenou víru i svobodu myšlení, filosofii stejně jako náboženství. O sobě samo není nic dobrým, nic zlým, takovým teprve se stává, až jaké meze lidskému

konání vytkne moc absolutní, nebo jen, co tato stanoví, platí za dobré, vše jiné jest špatné; i náboženské přesvědčení jest jen takové přípustno, pro něž moc vládní se prohlásila. Tento absolutismus H-ův, v jehož hájení se ukazuje jako spisovatel silně polemický a bezohledně vyzyvavý, vysvětluje se z jeho celkového mechanického nazírání na svět i člověka a souvisí úzce i s jeho rozdělením věd. Společnost a zřízení státní byla mu jen úlomkem velkého celku přírodního a proto podřadil své politické theorie zákonům přírodního mechanismu. Podle jeho názoru jsou tělesa přirozená a pak umělá a mezi tato patří i státní organismus. Tím zřetelem rozpadala se mu i filosofie v nauku o tělesech přirozených (logiku, fysiku, metafysiku, ontologii) a v nauku o tělesech umělých (státosloví). V otázce vůle jest deterministou a základním svým smýšlením materialistou. Jako reformátor sociologický, který společnost chtěl zmechanisovati, nemohl H. potřebovati vůle, která ve svém svobodném určování sebe tak jest naprosto neurčitelnou, k experimentování nezpůsobilou a co chvíli řetěz-přičinné souvislosti protrhnouti dovede. Byl materialistou, poněvadž substance, na něž sval tělesa v posledních instancích uváděl, nemyslí si jinak než hmotnými. V theorii poznání je faenomenalistou; pocity jsou jen přeměněné dojmy zevnější, nejsou v nich tedy obsaženy kvality věci. Z pocitů buduje se poznání; spojování a rozpojování představ jest myšlení, představy všeobecné jsou umělé produkty, slova jen znaky všeobecnin. — Značný vliv měla H-ova filosofie na francouzské encyklopaedisty. Mimo uvedený již spis »Leviathan« napsal H. *Elements of law natural and politic* (1640, nejnověji vyd. Tönnies 1888, obsahuje spisy obyčejně o sobě vydávané *Human nature a De corpore politico*); *De cive* (1642, do něm. přel. Kirchmann 1873); *Human nature, on the fundamental elements of policy* (1650); *Elementorum philosophiae* sect. I. *De corpore*, sect. II. *De homine* (1668); *Quaestiones de libertate, necessitate et casu contra D. Bramhellum* (1659), histor.-politickou studii *Dialog of the civil wars of England*, fysikálně matematický spis *Decameron physiologicum* a veršovanou autobiografii. Úplně vydání spisů jeho opatřil Molesworth: *Complete works, with life, Latin and English* (Londýn, 1839—1845, 11 sv.) a *Opera latina* (t., 1844—1845, 5 sv.). Srv. Sigwart, *Vergleichung der Rechts- und Staatstheorien des Spinoza u. des H.* (1842); Robertson, Thomas H. (Lond., 1886); Lyon, *La philosophie de H.* (1893).

Hoberk z Hengersdorfu v. Hubryk z H.

Hobhouse [habhauz] John Cam, baron Broughton of Gyfford, státník anglický (* 1786 v Londýně — † 1869 t.), byl v Cambridgei druhem Byronovým a později pfitelem a provázal jej r. 1809 na cestě do Orientu, jejíž dojmy vyličil v *Journey into Albania and other provinces of the Turkish Empire* (Londýn, 1812 a 1855). Byl obdivovatelem Napoleonovým a projevil to v *Letters written by*

an Englishman during the last reign of Napoleon (t., 1816), za něž byl i r. 1819 vězněn. R. 1820 zvolen byv do poslanecké sněmovny za Westminster, byl z nejpilnějších a nejnadanějších členů liberální strany a jedním ze zakladatelů »Westminster Review«; později sblížil se však s konservativci, stal se r. 1832 ministrem války v kabinetě Greyově, 1833 státním tajemníkem Irska, 1835 za Melbournea vrchním kommissarem statků a 1839 presidentem východoindického úřadu, kterýžto úřad ztratil při pádu ministerstva r. 1841, ale r. 1846 nabyl zase za ministerstva Russellova, jehož byl ostatně nejkonservativnějším členem. R. 1851 povýšen byl za barona Broughtona of Gyfford a peera. Napsal zajímavé paměti *Recollections of a long life* (Londýn, 1865, 5 sv.). Po smrti Byronově opíral se v rodinné radě rozhodně tomu, aby nebyla uveřejněna Byronova autobiografie; napsal však a v Britském museu uložil tak zvané Broughton Papers, jež mají býti otevřeny r. 1900 a od nichž čeká se vyjasnění rozvodu Byronova.

Hobitschau, ves mor., viz Hlubočany.

Hoblice, přístroj, jehož užívá se při spracování dřeva ku přidržení předmětů. Jest to mohutná, obyčejně buková deska spočívající na silném, dobře vystuženém podstavci. Deska opatřena jest dvěma svěráky, jejichž podstatnou částí jest dřevěný šroub s klíčem. Přední svérák jest ku desce přišroubován a šroub jeho tlačí na předmět prostřednictvím prkénka. Na zadní straně desky nalézá se pravouhlý výřez k uložení a vedení zadního svéráku, který má tvar rámu. Krátké předměty svírají se dle potřeby předním nebo zadním svěrákem, dlouhé na jednom konci předním svěrákem, kdežto druhý konec uloží se na pachole. Pro hoblování předmětů na plochu svírají se tyto dvěma hřeby zv. poděráky; jeden poděrák vloží se do některé ze čtvercových děr upravených v desce při její přední podélné hraně, druhý jest vložen do podobné díry v zadním svěráku. Č-ř.

Hoblík (něm. *Hobel*), nástroj při spracování dřeva sloužící ku vytvoření hladkých, rovinných nebo pravidelně zakřivených ploch a k vyhoblování rozmanitých okras. Hlavní části h-u jsou lůžko či tělo hoblíkové a želízko. Tělo má tvar nejčastěji hranolovitý a jest zhotoveno ze dřeva obyčejně habrového, žřídka z kovu; jest v něm upraven klinovitý otvor k uložení želízka a vycházení hoblin. Zpodní strana těla slove plaz, který vede při práci želízko a omezuje zároveň hloubku vnikání jeho do dřeva. Želízko jest buď celé ocelové nebo jest svážené z plátu ocelového a železného; přibrušuje se jednostranně v úhlu 30—35° (vyobr. č. 1726. A) a postavuje se ku plazu obyčejně v úhlu 45°, pro zvláště tvrdá dřeva v úhlu 60—90°. V tělu upevňuje se želízko z pravidla klímem, který se vžene shora. Dle účelu práce jest želízko i tělo velmi rozmanitě upraveno a tak vzniká veliká řada h-ů.

a) H-y truhlářské. Rychlé, ale jen hrubé srovnání ploch docílí se odebráním úzkých.

silných třísek. K tomu slouží uběrák (*Schropphobel*), který má želízko vždy jednoduché, 24 až 36 mm šir. s břitkem oboukrovým (vyobr. č. 1726. B) a rovinný as 260 mm dl. plaz. Ku jemnějšímu srovnání ploch užívá se hladiče (*Schlichth.*); želízko tohoto (vyobr. č. 1726. A)

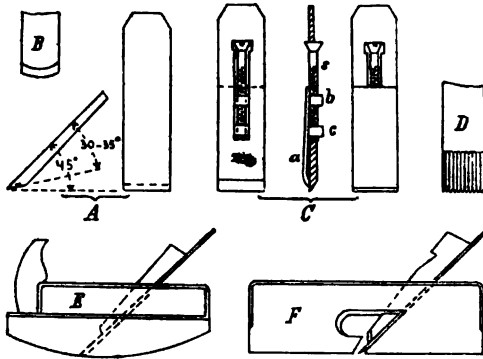

Č. 1726. Hoblíky truhlářské.

jest širší než želízko uběráku a vycnívá jen nepatrně z plazu, který jest rovinný a až 300 mm dl.; břit želízka jest tu přímý se zaokrouhlenými rohy. Vyhlazení ploch děje se klopníkem (klop káň, *Doppelh.*), t. j. h. se dvěma želízky. Na spodním, vlastním želízku nalézá se uložena klopka *a* (vyobr. č. 1726. C) tak, aby břit želízka přečníval jen as 1 mm přes hranu klopky. Břit tlisku odřízne a klopka ji hned ohne a odklopí. Tím docílí se při malém úhlu řezu velký úhel odklopu. Klopku lze po želízku posunovati šroubem *s* uloženým ve výřezu želízka; matice *b* tohoto šroubu a vodítko *c* jsou ke klopce přinýtovány a ve výřezu želízka vedeny. Ku přesnému vyřízení rovinných ploch slouží *m* a *c* k (*Rauhbank*); jest to *h* s tělem 600–700 mm dl. a širokým přimobitým želízkem jednoduchým nebo s klopkou. Ještě delší (asi 900 mm) jest spárovník (střihovač, *Fügebänk*) k hoblování úzkých stran prken podlahových, stolových a pod., mají-li k sobě připojeny býti na sraz. Vlastní spárovník má plaz opatřený na podélných okrajích dvěma přišroubovanými listami, které při hoblování pojiždějí na úzkých, přesně ohoblovaných stranách dvou prken, mezi nimiž jest uloženo prkno k hoblování určené. Spárovníkem pohybují z pravidla dělníci dva. — Pro vyhoblování vydatých ploch jest potřeba, aby plaz *h*-u byl aspoň přibližně zaokrouhlen dle poloměru, který žádá se na předmětu. *H.* takový slove člunek, člunkovník (člunkář, *Schiffh.*, vyobr. č. 1726. E) a jest člunek uběrací, hladící, klopkový. — Vráskovník, zoubkovník (zubák, *Zahnh.*) liší se od *h*-u obyčejného tím, že má želízko postavené téměř kolmo ku plazu. Přední strana želízka jest vráskovitá (vyobr. č. 1726. D) a břit želízka zoubkovatý. Vráskovníku užívá se k hoblování velmi tvrdých a nepravidelně rostlých, klečovitých dřev a dále ku zdrsnění, zvráskování

ploch, kteréž mají spojití se kličem. — Hobluje-li se obyčejným *h*-em v rovině vláken, ale kolmo k jejich směru, t. j. na přič, přetřávají se vlákna na stranách želízka; má-li se vyhoblovati plocha hladká, nutno vésti *h.* šikmo ku vláknům anebo použije se *h*-u koseného (*schräger Hobel*), který má želízko postavené šikmo k ose těla. Tím docílí se nenáhlého oddělování vláken kosením a hladkého řezu. Pro hoblování na př. drážky na přič vláken musí býti *h.* mimo to opatřen předkrojídlem, kteréž jest připevněno před želízkiem k tělu a vlákna předřezává. Tím docílí se hladké plochy i na vytvořeném čele vláken. — Mají-li plochy uzavírající spolu úhel pravý nebo tupý jest ohoblovány až ku hraně tvořící průsek obou rovin, nutno použiti *h*-u, jehož želízko má břit též šířky jako tělo. *H.* takový slove římsovník (*Gesimsh.*, vyobr. č. 1726. F). Hoblinový otvor vychází tu na obě strany z těla, které jest souvislé pouze v hořejší části, ježto zde jest želízko užší. Toto vkládá se zde do těla zpodem. Římsovníky velmi

úzké mají tělo kovové, ježto dřevěné by bylo málo tuhé. U římsovníku s klopkou nebylo by lze dvojitě želízko vložití úzkou mezerou hoblinovou při plazu do těla; proto jest tu přední část plazu zvláště připevněna šrouby se zapuštěnými hlavami. Římsovník tupý (*steiler Simsh.*) má želízko postavené v úhlu as 65° ku plazu a slouží k hoblování na tvrdém nebo klečovitém dřevu. — K vyhoblování pravouhlých zářezů, *pazů*, na hraně předmětu užívá se pazníku (drážník, *Falz-hobel*, vyobr. č. 1727. A), který liší se od římsovníku tím, že tělo jeho jest jednak prodlouženo přes rovinu plazu v listu přiložnou, přiložnici *p* (č. vodítko), kteráž slouží *h*-u jako vedení, jednak opatřeno jest postranní listou *n*, násednicí č. sedlem. Šířka pazu udána jest šířkou želízka, hloubka pazu vzdáleností spodní plochy násednice od plazu, ježto se hobluje, až tato nasedne na plochu předmětu. Hobliny vycházejí z těla stranou, klín v otvoru hoblinovém jest skosen. Aby mohly se vyhoblovati tímž pazníkem pazy různých šířek, upravuje se příloznice jeho jako posuvný tak, že lze ji posunovati ve směru kolmém k ose plazu po dvou s tělem spojených dřevěných šroubech *s* (vyobr. č. 1727. B) a v libovolné poloze upevniti dvěma páry dřevěných matic *m*. Jest to pazník posuvný č. stavěcí. Pazník dvojně *s* *tavěcí* jest mimo to opatřen posuvnou násednicí *n* (vyobr. č. 1727. B) tak, že lze i pazy libovolné hloubky vyhoblovati, vypaziti. — Okenník (drážník na tmel, *Kittfalzhobel*) slouží k současnému vyhoblování tmelového pazu a oblounu, karnýsu a j. na rámech okenních (vyobr. č. 1727. C). Plaz i želízko jsou tu profilovány souhlasně, tělo opatřeno jest příložnicí. Želízko tvoří buď jeden celek nebo jsou v tělu želízka dvě, jedno *a* pro paz, druhé *b* pro obloun a *p*. Mnohdy upraven jest *h.* tento jako posuvný a tělo jeho skládá se pak ze

dvou částí, které pomocí šroubův a matic v libovolné vzdálenosti od sebe držány býti mohou. Tím lze měniti vzdálenost x pazu od oblounu a p . — Drážkovník (žlábkovec, *Nuthh.*) slouží k vyhoblování drážky při podélném spojení podlahových prken, parket a j. na drážku (vyobr. č. 1727. *D*). Do drážky v jednom prkně uť aveně vloží se druhé prkno svým párem č. duši. Želízko drážkovníku (vyobr. č. 1727. *E*) má šířku žádané drážky, plaz jest úzký a tvořen jest dvěma železnými listami za sebou uloženými a do těla zapuštěnými; o zadní listu opírá se želízko svou ryhou, upravenou na zadní straně za tím účelem, aby se neposunovalo stranou. Hloubka drážky určena jest volně přečnívající výškou listy plazové od těla. Do těla lze vkládati želízka šířek různých a vyhoblovati tak drážky rozmanitě široké. Po straně jest h . veden příložnici p , kteráž jest často stavěcí tak, že lze drážky v různých vzdálenostech od kraje vyhoblovati, vydrážkovati. Je-li i následnice jeho n posuvná, dají se vyhoblovati i drážky různých hloubek. — Dušník č. pérovník (*Federh.*, vyobr. č. 1727. *F*); má účel vyhoblovati duši e , kterou vloží se prkno do drážky vytvořené drážkovníkem. Dušník má želízko vidlicovité (vyobr. č. 1727. *G*) a plaz opatvený drážkou, jejíž šířka se rovná šířce výřezu v želízku. Tímto h -em hobluje se vlastně z pazy současně. Ke každému želízku drážkovému přísluší želízko dušníkové. Spojují-li se prkna na drážku a listu, jest dušník zbytečný, ježto listu vyhobluje se mackem. — Drážkovník a dušník parketový (*Parketen-Nuth- u. Federhobel*) mají příložnici pevnou, poněvadž určeny jsou pro parkety stejných tloušťek; plaz i příložnice jsou u obou okovány, aby se brzo nevychořily. — Nástěnníku (ná-

když šířka rovin jest tak značná, že hoblování fimsovníkem by bylo nepohodlné. Tělo jeho má profil ve vyobr. č. 1727. *H*, plaz jest tenký a často kovový. — Okrajník (*Plattbank*, vyobr. č. 1727. *K*) slouží k vyhoblování širokých okrajů o , které jsou průřezem klínového a vyskytují se na 4 stranách náplně dveřních a pod. Těmito okraji vloží se náplně do rážd. Tělo jeho opatveno jest příložnicí i následnicí, plaz jest v úhlu tupém k postranní ploše těla, želízko šikmé. Příložnice jest často posuvná, mnohdy i následnice. Z pravidla jest opatven předkrojídlem, ježto při hoblování okrajů náplňových nutno na 2 stranách náplně hoblovati na přič vláken. — Svlakovník (*Grathh.*, vyobr. č. 1727. *M*) má účel vyhoblovati ostroúhlé rýhy na svlaku sloužícím ku spojení prken na svlak (vyobr. č. 1727. *L*). Plaz jeho jest šikmý dle žádaného úhlu, příložnice buď pevná nebo posuvná; mnohdy jest i opatven posuvnou následnicí. Pro hoblování na přič vláken jest opatven želízkiem kosým a předkrojídlem. Rybinovitá drážka v prkně obdrží se tím, že pilkou zv. svlakovkou nafízou se postranní šikmé plochy rybinou, prostředek pak vydlábe se dlátem a vyhladí h -em kocourem (*Grundhobel*, vyobr. č. 1727. *N*). Tělo kocouru má tvar obloukový, želízko jest v pravém úhlu zahrnuto a včínává z těla o hloubku rybinu. Kocouru užívá se vůbec k vystrouhání drážek, ku kterým nebylo by se lze dostati fimsovníkem. — Ozubník (zubavkáf, *Zahleistenh*, vyobr. č. 1727. *O*) liší se od svlakovníku tím, že spodní plocha příložnice jest stejnoběžná s rovinou plazy. Slouží k vyhoblování zubů průřezu trojúhelníkového nebo lichoběžníkového v prknech, kteráž se pak rozřežou ve směru vláken na ozubené listy používané pro skříně do knihoven a j. Poněvadž ozubníkem

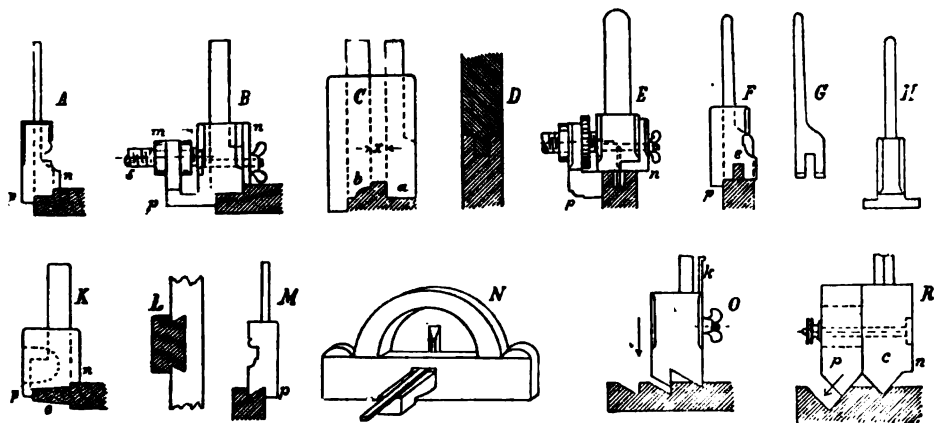

Č. 1727. Hoblíky truhlářské.

stěnkáf, *Wandh*, *Wangenh.*, vyobr. č. 1727. *H*) užívá se buď k rozšíření drážek tím způsobem, že se jím ohobluje postranní jejich plochy, nemůže-li se k nim fimsovníkem pro úzkost drážky, nebo k hoblování v pravouhlém koutu,

hobluje se pouze na přič vláken, jest vždy opatven předkrojídlem k a kosým želízkiem. Hobliny vycházejí z těla stranou, příložnice často stavěcí. Zuby takové lze vyrobiti též tak, že se vytízne v prkně pilou klínovitá část

a šikmá plocha zubu vyhladí pak římsovníkem kosým, ale lépe římsovníkem s plazem šikmým; zuby musí se tu však dříve narysovatí. — Rýhovník (*Prismenh., Facennuthh.*, vyobr. č. 1727. R) jest sestrogen k vyhoblování trojúhelníkových ryh, na pf. u valch na

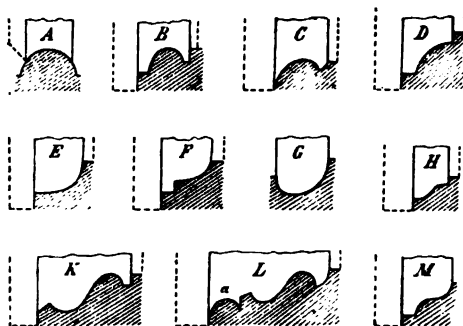

C. 1728. Hoblíky truhlářské.

prádlo, prkenných rohožek a j. Tělo jeho skládá se ze dvou sešroubovaných částí, které mají shodné plazy. Jedna část c opatřena jest želižkem průřezu úhlového a následníci n, druhá část p slouží jako příložnice a lze ji posouvatí ve směru svislém. Jakmile vyhotovena jest jedna rýha, slouží jako vedení příložnici při hoblování rýhy následující. — H-y k vyhoblování architektonického článkování (řims a různých profilů při nábytku, dveřích, oknech a p.) slovou h-y profilové, fačonové, článkovné, článkovníky (výžlabníky, *Kehlh.*). Mají plaz i želižko souhlasně profilované a vyhoblují vždy jen jeden článek řimsy; k vypracování celé řimsy jest jich třeba několik a pouze malé řimsy vyhoblují se jedním. Vždy vyhoblují se nejprve obyčejným h-em zhruba tvar článku a článkovníkem pak vytvoří se přesně profil. Každý článkovník jest různých velikostí a tvoří tak celou sadu jednoho druhu. Ve vyobr. č. 1728. jsou vyznačeny hlavní druhy želižek článkovných plnými čarami, kdežto přímky čárkované příslušeji obrysu těla. Jest tu: A oblounník (*Rundstabh.*), ježto vyhoblují se jím obloun (*torus*), B jest oblounník s destičkami, C podvalečník (*Eierstabh.*), kterým tvoří se podvalek řecký (*echinus*), želižek D podvaiek římský (*Viertelstab*); v E zobrazen podbradník (*Hohlkehhl.*) sloužící k vyhoblování podbrádky (*lysis*, F značí podbradník s destičkou, G pak trochilník čili žlábkovník, jímž vytvořuje se žlábk (trochilus, *scotia*); K představuje lalošník, ježto vyhoblují lalošku řeckou (lesebské kyma), H jest lalošník římský č. karnýsek, L jest lalošník s perlovcem č. astragalem a a M žlábkovičník, simovník (opačný karnýsek), jímž vyhoblují se žlábkovnice (*simá*).

b) H-y tesafské. Uběrák, hladíč a klopník jsou buď totožné s dotyčnými h-y truhlářskými anebo jsou opatřeny dvěma válcovými

na přič h-u postavenými rukojetmi tak, aby mohl býti každý při práci veden dvěma muži, a slovou pak beránek (*Zwiemandelh.*) uběrací, hladíč nebo s klopkou. Podobně jsou rukojetmi opatřeny macek a spárovník. Stavěcí pazník, drážkovník a dušník jsou opatřeny mimo šrouby k přidržení příložnice ještě třetím šroubem stavěcím.

c) H-y bednáfské mají většinou postranní plochy tělové vypouklé. Uběrák má mírně vypouklý plaz ve směru přičném; hladíč i klopník souhlasí s dotyčnými truhlářskými. Spárovník dešťkový, dužinový (macek, *Stossbank, Fügebank*) jest 1 až 3 m dl. a má rovinný plaz 15—30 cm šir., želižko buď jednoduché nebo s klopkou. Uložen je pevně na nohách v úhlu 15—20° k vodorovné plazem vzhůru. Používá se ho k hoblování spárových stran deštěk, kteréž od horního vyššího konce h-u vedou se dolů proti želižku. Při tom měří se občasně modlou šířka dešťky č. dužiny a úhly na jejich zevnějších hranách. Jest ve zručnosti dělníka, vyhoblovatí na přímých dužinách postranní plochy sborcené tak, aby tyto po sestavení a ohnutí (u sudů) dužin v nádobu tvořily rovinnu a aby dužiny netvořily fouky. Spárovník malý (*Reifbank*) jest asi 1 m dl., jinak předešlému podobný. — Beránek spárový, dužinový č. dužinák (stříhovač, *Blöchelh.*) jest 50 až 60 cm dl. s plazem rovinným, 10—12 cm šir.; želižko má jednoduché nebo s klopkou a slouží k vyhlazení úzkých spárových stran velmi dlouhých dužin, které by nebylo lze pro délku jejich a váhu na spárovníku ohoblovatí. Dužiny pak tu jsou jedním koncem sevrveny ve avěráku, druhým spočívají na dědku. Orubník, porubník (hlavník, *Stemmh., Kopfli.*) má účel u sestaveného pláště nádoby srovnatí čela hlav dešťkových. Postranní stěny těla jeho jsou tvořeny koncentrickými válcovými plochami; želižko uloženo v tělu šikmo, plaz buď rovinný nebo ve směru podélném mírně vypouklý, ježto čelní strany hlav dešťkových bývají nízké kuželové plochy, jejichž střed jest v ose nádoby. — Nádobník (*Geschirrh.*) má plaz po délce přímý, na přič mírně vypouklý a slouží k vyhlazení vnitřní duté strany sestavených nádob. Vede se po délce deštěk. — Výkružník (karbovník, *Gärbh., Gehrh.*) jest člunek s kosým želižkem k vyhoblování, vykroužení (vykarbování) vnitřní strany hlav dužinových u sestaveného pláště sudů. Při práci vede se ve směru kolmém k délce dužin. — Zejkovec (*Kimmh., Gargelh.*, vyobr. č. 1729. A) jest vlastně drážkovník člunkový a užívá se ho k vyfyznutí útorové drážky č. zejku na vnitřní straně dužin sestavené nádoby. Plaz jeho jest po délce vypouklý a často okovaný; před želižkem uložena jsou dvě předkrojidla k a k', kteráž mají břity od sebe vzdálené na šířku zejku. Příložnice p, již lze stavěti do libovolné vzdálenosti od těla třemi šrouby s, vede se při zejkování po čele hlav dužinových. Hobliny vycházejí z těla na té straně, kde není příložnice. U malých nádob vyfyzne se zejk vtě-

rákem, kdežto u velkých kádí vyrobí se mnohdy zejkl tím způsobem, že se uloží několik dužin do sedla, uklínují se v něm a zejkl zejkcovcem vyřizne nebo předřiznou se hrany zejku na jednotlivých deštách pilou, načez vyhladí se h-em kocdurem (vyobr. č. 1727. N). V posledních dvou případech bedni se dužiny jednotlivě na dno. — Pazník útorový (drážník, *Bindersatzh.*, vyobr. č. 1729. B) slouží k vyhoblování značně šikmého pazu na vnitřní útorové straně sudu pro ten případ, když dno zasazuje se do útorů na paz. Jest to vlastně avlakovník člunkový opatřený předkrojídlem *k* a příložnicí *p*, která jest často stavěcí a vede se při hoblování po čele útorů. Okrojník dnový (bramovník na dna, *Bodenbramschnitt*, vyobr. č. 1729. C a D) jest k šikmému shoblování okraje dna, aby toto svým obvodem zalehlo řádně do zejku. Postranní stěny okrojníku jsou válcové soustředné plochy, plaz jeho rovinný. Jest buď opatřen na vypouklé straně své příložnicí *p* (vyobr. č. 1729. C), kterou vede se po obvodu dna nebo jest, zejména pro kruhová dna menších průměrů, ku vnitřní straně těla připevněno dirkované pravítko *r* (vyobr. č. 1729. D), obyčejně kovové, které vhodnou dírou nad střed dna se postaví a připevní hřebíkem. H. vede se pak po obvodu dna. Okrojníku jest přibuzný věnečník (*Kranzh.*, *Bahn.*, vyobr. č. 1729. E). Jest to profilový h., jehož postranní stěny jsou válcové, koncentrické, s pravítkem *r* dirkovaným jako u okrojníku.

stranní plochy těla značně vypuklé. Pro vyhlazení den velkých sudů bedněných na krajíc, t. j. sudů majících dna mírně válcová, do vnitř vydutá a dužiny nestejně dlouhé (zpodní dužina č. ložnice a vrchní č. špuntovnice jsou kratší nežli obě postranní dužiny zv. krajčnice, *Gehrdauben*), lze použiti rej dováku (*Schabh.*, který má plaz mírně vypouklý, jak po délce, tak na příč. — Útorník (*Backenh.*, *Spatzenh.*, obr. č. 1729. F) jest nástěnník člunkový s plazem mírně na příč vypouklým a ostrým úhlem u hrany *b* a slouží u sbedněných nádob k vyhlazení vnitřní strany útorů; při hoblování jest veden úzkou pobočnou stranou po dně a hobliny vycházejí z těla stranou ke dnu. — Lemovník (bramovník malý, *Froschbramschnitt*, vyobr. č. 1729. G) jest člunkovník profilový s příložnicí *p* a užívá se ho k lemování vnitřní strany útorové u velkých vinných sudů profilovanými ryhami. Plaz jeho jest zaokrouhlen přiměřeně dle zakřivení útorů, příložnice vede se po vyhlazeném již čele dužin orubníkem. Cídičem (*Streifh.*) se u sbedněných nádob konečně vyhlazují dužiny na jejich zevnější straně (u sudů na hlavách, pláni a pasu) a má plaz v příčném řezu mírně vydutý. Hobluje se jím po délce dužin, když byla část obručí odstraněna; aby nemusily se postupně obruče srážeti, mívá želičko tak uloženo, že bít želička nalézá se těsně na předním konci těla. Ku většímu cídení po délce dužin bednáři zhusta používají amerických h-ů. —

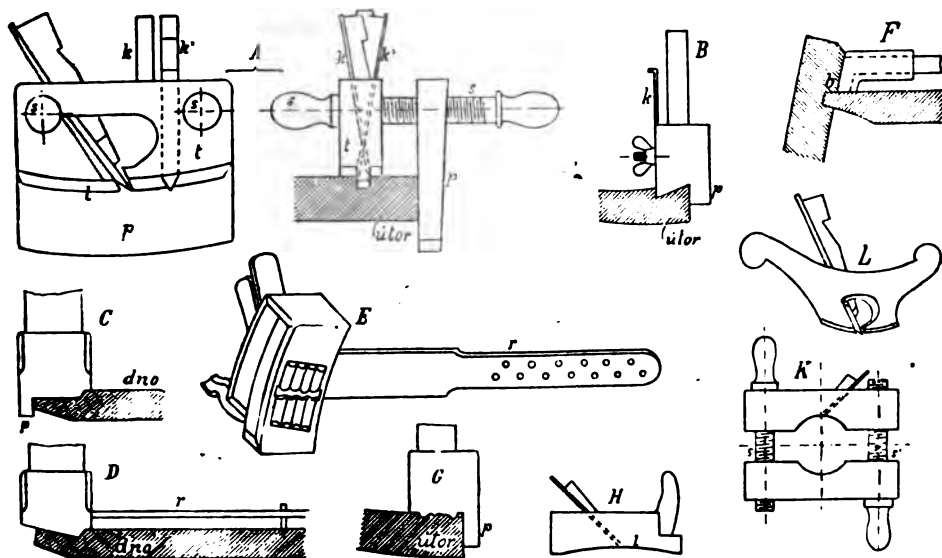

Č. 1729. Hoblíky bednářské a kolářské.

Používá se ho k vyhoblování věncových, mělce profilovaných okras na zevnější straně dna nádob bednářských a manipuluje se s ním jako s okrojníkem. — H. dnový (*Bodenh.*) vyhlazuje dna úplně sbedněných nádob a aby mohlo se jím až ku hlavám dužin, má po-

Okružník (příčnickát, *Querstreifh.*, vyobr. č. 1729. H) má plaz *l* ve směru podélném vydutý a želičko kosé, ježto slouží u sbedněných nádob z tvrdého dřeva ku konečnému vycidění zevnější strany deštěk hoblováním ve směru obručí. Bednáři používají ho zřídka.

d) H-y kolářské. Vedle obyčejného uběráku a hladiče mají koláři několik druhů h-ů, které liší se od truhlářských jednak tvarem těla, jednak tím, že jsou menších rozměrů, jak lze pozorovati na vyobr. č. 1729. *L*, které představuje římsovník člunkový (křídelník křivý, *krummer Flügelh.*). Plazy mívají h-y kolářské často kovové. Oblounník č. špicovník (oblounkář hladící, *Speichenh.*) má želízko upravené dle vyobr. č. 1729. *A* a slouží k vyhlazení špicí, vojí a pod. Čepovník (oblounkář stavěcí, *Rundh.*, vyobr. č. 1729. *K*) skládá se ze dvou hranolových uprostřed válcovitě vybraných kusů, které jsou spojeny dvěma šrouby *s* a *s'*. V jednom kuse uloženo jest želízko. Při práci otáčí se jím kolem pevně sevřeného předmětu. Používá se k obhobování (soustruhování) špicových čepů, kterými zasazují se špice do loukotí. — Člunkem vyhlazuje se vnitřní plocha loukotí; okružníkem (vyobr. č. 1729. *H*) vyhlazují se zevnější strany věnce loukoťového u sestaveného kola. Má-li býti věnec loukoťový opatřen na postranních plochách svých profilovanými okrasami, použije se k tomu věnčnicku, který souhlasí v podstatě s bednářským (obr. č. 1729. *E*). — Zvláštní tvary vykazují drážkovníky; tělo jejich jest omezeno nepravidelnými plochami, plaz mívají velmi krátký, tak že lze vydrážkovati drážku na vyduté i na vypouklé ploše.

e) H-y na kovy mají tělo železné a používá se jich k hoblování cínových desek pro píšťaly varhanové, dále v písmolijectví ku vyhoblování žlábků obloukového, který nalézá se na spodní straně kuželky svoji osou na příč polo- hy písmenkové, jakož i k šikmému seříznutí oné hrany na hlavě kuželky, která jest na signaturové její straně. č-j.

Hoblovací stro-
je slouží k vytvoření ploch rovinných na předmětech a liší se v úpravě své podstatně dle toho, užívá-li se jich k hoblování kovů nebo dřev.

H. s. na kovy. Řezací nástroj (nůž) opisuje zde při řezání vždy přímočarou dráhu na předmětu, a to buď tak, že pohybuje se

nástrojem proti předmětu pevně uloženému, anebo naopak (hlavní pohyb). Při pohybu vratném jest nůž z pravidla nečinný; aby se přišetřilo na čase, koná se pohyb ten často větší rychlostí nežli pohyb při řezání. Posuv k novému řezu děje se ve směru kolmém ku pohybu hlavnímu v době pohybu vratného a posunuje se z pravidla nožem a pouze u malých strojů s hlavním pohybem nože posunuje se za tím účelem někdy předmětem. Stroje s hlavním pohybem předmětu konstruují se pro hoblování předmětů prostředně velkých a velikých, kdežto stroje s hlavním pohybem nože provádějí se k hoblování předmětů malých (stroje *Shaping*) anebo neobyčejně velikých, ježto by pohybování takových těžkých předmětů vyžadovalo značné síly. Ve vyobr. č. 1730. jest naznačen stroj, kde nůž vykonává oba pohyby. Hlavní pohyb supportu, ve kterém jest uložena nůž, děje se prostřednictvím táhla klikou, jejíž poloměr lze dle potřebné délky řezu měniti. Má-li býti pohyb nože zpět rychlejší nežli pohyb v před, upravuje se klika obyčejně jako excentrický smyk klikový, někdy také jako klika s rozporem (kulissou). Hřidel klikový a odbrží pohyb točivý od hnacího hří-

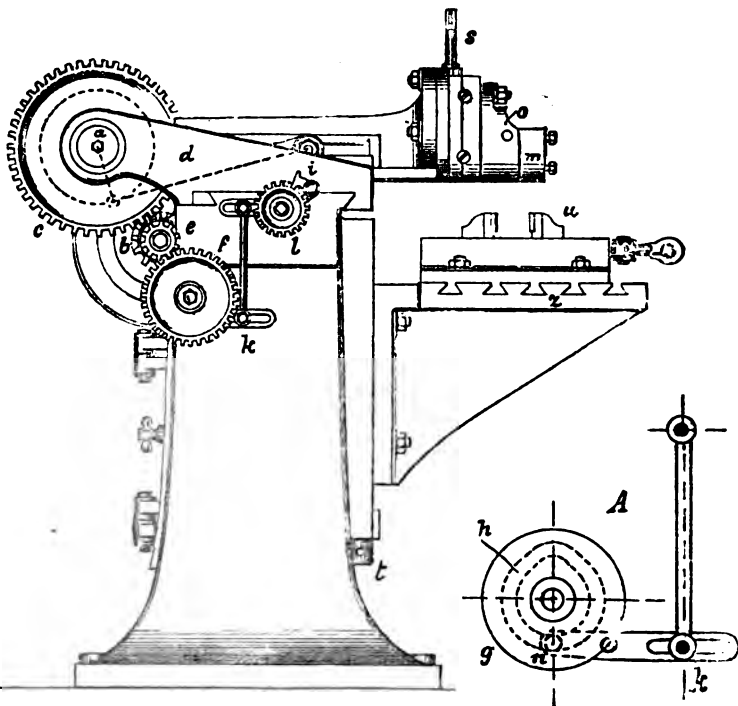

Č 1730. Hoblovací stroj na kovy (*shaping*).

dele prostřednictvím ozubených kol *b*, *c* a saně *d*, ve kterých vykonává support hlavní pohyb, posunují se k novému řezu samočinně a takto: Hnací hřidel opatřen jest na konci stojanu kolečkem *e*, zabírajícím do kola *f*. Počty zubů kol *e*, *f* jsou v téměř poměru jako

počty zubů kol *b* a *c*; tím docílí se, že kolo *f* koná týž počet obrátů jako *c*. S kolem *f* tvoří pevný celek kotouč *g*, vyznačený ve vyobr. č. 1730. *A*, ve větším měřítku, v němž upra-

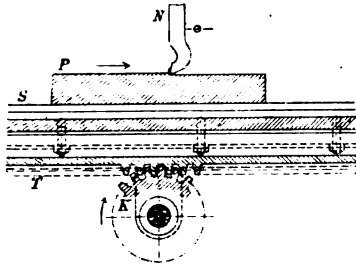

Č. 1731. Hoblovací stroj na kovy (pohybovací mechanismus pro předmět).

vena jest drážka *h*, ve které klouže koncový čep *n* dvojramenné páky *nk*. Ježto drážka *h* jest srdcovitá, pohybuje se při každém otočení kola *f* konec *k* páky *nk* nahoru a dolů. Tento pohyb přenáší se táhlem a dvojramennou pákou na západku *i* tak, že tato při každé obrátce kliky otočí o několik zubů kolo *l*, které připevněno jest na šroubu uloženém v stojanu po jeho délce. Poněvadž matice šroubu jest pevná se saněmi *d*, posunou se po každém řezu nože saně *i* s koly *b*, *c*. Aby se nůž nečel při pohybu vratném po ohoblované ploše, jest deska *m*, ku které jest připevněn, otáčivá kolem osy *o* tak, že se při pohybu vratném nakloní do předu i s nožem. Ve směru svis-

ková, že otáčení šroubu *s* děje se samočinně. Předmět sevře se do svéráku *u* pevně na stole uloženém, anebo připevní se přímo na stůl *z*, který jest opatřen podélnými výřezy k zachycení hlav šroubových. Stůl dá se dle potřeby výše nebo níže postaviti šroubem *t*. — U *h*-ch s-jů s hlavním pohybem předmětu ukládá se předmět *P* na stůl *S* (vyobr. č. 1731.), který veden jest v klínovitých ryhách neb i v obdélníkových drážkách. Pohyb stolu dociluje se u strojů pohybovaných ručně pomocí kliky a táhla; u strojů pohybovaných silou elementárnou pro kratší řezy pomocí kliky s rozporem a táhla, pro delší řezy buď pomocí šroubu po délce stojanu uloženého a dvojdílné matice s plochým závitem, anebo pomocí ozubené tyče *T*, která jest přišroubována ke spodní straně stolu a poháněna ozubeným kolem *K*. Pohánění stolu ozubenou tyčí vyskytuje se častěji nežli pohánění stolu šroubem; v obou případech děje se pohyb stolu zpět větší rychlostí nežli pohyb vpřed. Support pro uložení nože bývá upraven u větších strojů tak, že lze posunovati nůž k novému řezu samočinně pro hoblování ploch jak vodorovných, tak svislých, neb i k horizontálně rovině skloněných. Stroje hoblující ve směru svislém viz Obrážecí stroje.

H. s. na dřevo jsou v prvé řadě stroje k vytvoření rovinných ploch, u kterých řezací nástroj, nůž, vykonává při řezání rotačný pohyb, v druhé řadě patří sem též stroje s přímočarým hlavním pohybem předmětu nebo nože. U strojů rotačních jsou nože připevněny buď

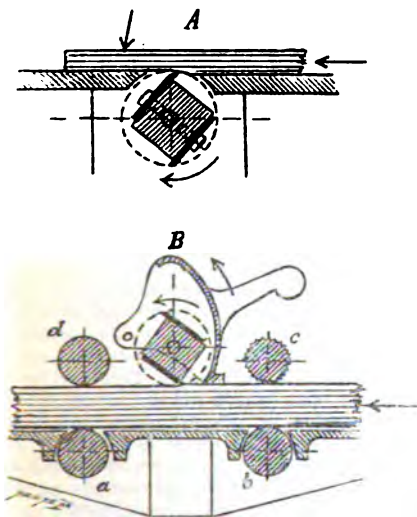

C. 1732. Hoblovací stroj na dřevo (uspořádání nožů).

lém posunuje se deska *m* šroubem *s* buď za účelem jemného postavení nože pro třísku, nebo pro hoblování ploch svislých aneb i ku horizontálně rovině skloněných, ježto lze celek *som* otočiti tak, že šroub *s* jest šikmo ku horizontálně rovině. Mnohdy jest úprava ta-

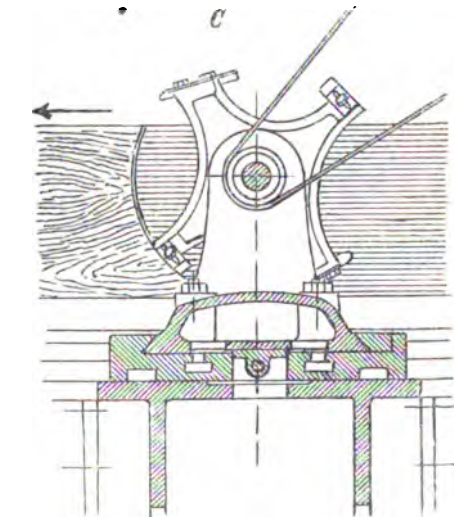

ř. na hřideli tak, že břit nožů, který jest tu aspoň tak široký jako plocha k hoblování určená, leží na ploše válcové, koncentrické s osou točivou hřídle (vyobr. č. 1732. *A* a *B*), a jest s ní buď stejnoběžný nebo tvoří šroubovici (stroje tyto slovou válcové čili po-

dělné a ohoblované jimi plocha jest stejno-
běžná s osou hřídele; nebo 2. na desce, ko-
touči tak, že při otáčení této kolem své osy
pohybují se břity nožů v rovině kolmé k ose
desky (vyobr. č. 1732. C); stroje tyto slovou
kotoučové, příčné a shoblovaná plocha
jest tu kolmá k točivé ose nožů. Nejjednodušší
stroje dle 1. jsou ony, při kterých pohybuje
se plochou, která má se ohoblovati, po stole
opatřeném skulinou, ze které vystupuje nůž
o tloušťku třísky nad vrchní plochu stolu
(vyobr. č. 1732. A). Aby bylo lze docílit plochy
poněkud rovinné, jest stůl dvojdílný a tak upra-
ven, že jedna část jeho nechá se snížit nebo
zvýšit proti druhé o tloušťku třísky. Předmět
posunuje se ručně při současném tlaku na
přední stranu předmětu a ohoblovaná plocha
slouží pak za vedení; docílí se tak ohoblované
plochy dosti rovinné. Jiné uspořádání jest dle
vyobr. č. 1732. B, kde hřídel nožový umístěn
jest nad předmětem, který zpodní plochou svou
veden jest buď po stole nebo na hladkých 2
válcích *a, b*, svým obvodem mírně nad rovinu
stolu vyčnívajících. Proti nožům posunuje se
předmět ryhovaným válcem *c*, kdežto válec *d*
tlačí ohoblovanou plochu dolů. Aby bylo lze
dřevo různých tlouštěk ohoblovati, jest buď
hřídel nožový nebo stůl ve svíslici posouva-
itelný. Obvodová rychlost nožů bývá tu až
30 *m* za 1 vteřinu, počet obrátek hřídele či-
nívá 1200—7500 za 1 minutu. Je-li stroj ta-
kový opatřen hřídeli nožovými též buď na
zpodní, nebo na jedné neb obou pobočných
stranách předmětu, lze hoblovati předmět sou-
časně na 2, 3 neb i 4 stranách. Upotřebí-li se
nožů profilových, jsou i opracované plochy
vyprofilovány. Nejdokonalejší roviny docílí se
strojovým hoblováním tenkrát, opatří-li se
válnkové stroje stolem, na který uloží se před-
mět a který jest proti hřídeli nožovému veden
podobně jako u *h-ch s-jů* na kovy. Ve vyobr.
č. 1732. znázorněn takovýto stroj firmy E.
Kirchner v Sellerhausenu u Lipska. **H. s.**
příčné mají osu hřídele nožového obyčejně
svíslou, někdy i vodorovnou (vyobr. č. 1732. C);
pak bývají uspořádány kotouče nožové 2 tak,
že se ohoblují současně a stejnooběžně z plochy
předmětu. U těchto strojů jest předmět uložen
na stole, který jest veden ve vodorovném
směru proti nožům. Obvodová rychlost nožů
bývá zde 20—30 *m* za 1 vteřinu a kotouče vy-
konávají 150—2500 obrátek za 1 minutu. Aby
zamezilo se vytrhávání vláken, mají nože břit
obloukové nebo jest uspořádáno na obvodu
kotouče předkrojídlo. U těchto strojů nelze
použití profilových nožů, nedodělá se jimi též
tak hladkých ploch jako stroji válcovými; po-
užívá se jich proto hlavně k hrubému srovná-
ní ploch v parketárnách a v dílnách na vý-
robu vagonů. — U *h-ch s-jů* na dřevo s přímo-
čarým hlavním pohybem není účelem vytvo-
řit rovinné plochy, nýbrž výroba tenkých
plátů, dyh (furnýrů), jako na př. pro škatulky
na sirky a pod. Takové dyhy lze vyrobiti též
řezáním; ale při tom jest značná ztráta na
dřevě pilinami a nelze mimo to způsobem
tímto vyrobiti dyhy pod jistou minimální

tloušťku a dříve hladkých ploch. **H-mi s-j**
obdrží se dyhy s hladkými plochami a značně
tenké (0'2—0'8 *mm*) ze dřeva dříve pařeného.
Řezání provede se nožem uloženým v úhlu
as 80° ke směru pohybu buď tak, že pohybuje
se nožem proti pevně uloženému předmětu,
nebo naopak. Stroje tyto bývají též tak uspo-
řádány, že dřevo válcovitě upravené otáčí se
kolem své osy proti pevnému s osou před-
mětu stejnooběžně uloženému břitu nože, při
čemž nůž posunuje se kolmo k ose točivé
předmětu rychlostí odpovídající tloušťce dyh.
Sem náležejí též stroje k hoblování dřevěných
vláken, používaných k balení, za stelivo pod
dobytek a j. č-j.

Hoblování slove obrábění kovů, dřeva a
pod. tím způsobem, že pohybuje se relativně
proti předmětu dobře pevným nástroj řezací
(nůž, želízko) tak, aby odřezával s povrchu
předmětu tlisku. Při tom jest buď předmět
pevně uložen a nástroj pohybuje se přímo-
čárně proti předmětu, nebo naopak. Žádaný
pohyb vykonává se při *h. dřeva* buď ručně
nebo i mechanicky, při *h. kovů* z pravidla me-
chanicky stroji hoblovacími. Pojem *h. ujal* se
i u takových strojů na obrábění dřeva, u kte-
rých pohyb nože děje se v kružnici. Viz **H o-
blíky** a **Hoblovací stroje**. č-j.

Hoboj (ital. *oboe*), hudební nástroj ze skupiny
dřevěných dechových, vyvinul se z primitivní
šalmaje k základní nyníjší své podobě ve sto-
letí XVII. nepochybně ve Francii, jak sou-
diti lze z názvu franc. *hautbois* (= vysoké
dřevo), všude zobecnělého. Vlastní těleso ná-
stroje skládá se z roury zhotovené z jednoho
kusu dřeva zimostrázového, palisandrového
nebo ebenového, opatřené dírkami, jež kryjí se
buď prsty nebo zvláštními kovovými záklop-
kami. Uvolní-li se díрка, ozve se tón, vyšší
nebo nižší dle toho, zkracuje-li neb zdelšuje-li
se mensura. Původně měla *h.* pouze 2 zá-
klopky, Gerhard Hoffmann (* 1690 v Rasten-
burku) rozšířil je r. 1727 na 4; nyní konstruuji
se *h-e* se 14 záklopkami a 6 volnými dírkami.
Dech vpusťte se do roury stromem složeným
ze dvou třtinových plátek, jež při hře drží
se mezi pysky a dle prudkosti nánosu více
nebo méně se k sobě přimykají, podobně jako
u fagotu. Strojek zhotoviti musí sobě každý
hráč sám, zření maje k individuálním vlast-
nostem svého dechu. **H.** ovládá pouze dis-
kantovou polohu od *h* chromaticky až k *f*⁴
(v řídších případech *b-g*³). Tóny vyšší než
*c*² tvoří se však jako u flétny změněným způ-
sobem dechu, t. zv. přefouknutím, záležejícím
v tom, že uvolní se dírky z polovice, čímž
místo základního tónu ozve se přirozená
oktáva jemu odpovídající. **H.** má tón poněkud
nosový, avšak nad míru pronikavý, pročež
v orchestru používána bývá, kdykoli třeba
markantním způsobem vynést kantilenu. **H.**
slouží též za normál při ladění jiných orche-
strových nástrojů. Charakteru jest tón hobo-
jový naivního a hodí se proto výborně k pasto-
rálním náladám, k němuž ukazuje již histor.
vývoj její ze šalmaje. Zvláštní odrůdu tvoří *h.*
altová čili *anglický roh* (ital. *corneo inglese*,

franc. *cor anglais*), jež notuje se jako diskantová h., avšak zní o kvintu níže. Vyvinula se z nepraktické dnes *oboe di caccia* a jest pro svou délku na dolním konci kolonovitě ohnuta. Tón její jest melancholičtější a temnější než hobojový a používá se jí v moderním orchestru jen porůznu jako nástroje sólového. Zcela z praxe vyšly h-e *d'amour* a *bassa*, které laděny byly o tertii níže. Nejslavnějšími virtuosy na h-i byli: Sellner, Garnier, Brod a Barret, z nichž každý napsal theoreticko-praktickou školu. Znamenitý cvičební materiál poskytují Ferlingovy *Meister-Studien* (48 etud.). Z českých hoboistů vynikají Arnošt König a jeho žáci Hájek, Cink, Jandourek a j. — H. ve varhanách nazývá se osmistopový jazyčkový rejstřík sestrojený na způsob h-e, jenž určen je pouze pro svrchní polovinu klaviatury, na spodní doplňován jsa fagotem.

Hoboken: 1) H. [-kn], město v severoamer. státu New-Jersey, na pr. bř. Hudsonu, východně několika železnic, se 43.648 ob. (1890), jest vlastně předměstím N. Yorku, s nímž má pohodlné spojení parními prámy. Má mnoho kostelů a znamenitě školy, zvl. proslulou polytechniku (Stevens' Institution of Technology), Stevens' High School, Martha (Stevens')-Institution a něm. akademii (reálku). Při Hudsonu nalézá se rozsáhlý park Elysian-Field. Severo-něm. Lloyd a Hambursko-amer. akc. společnost dopravní mají tu své doky. Průmysl znamenitý. R. 1890 vyrobilo 5486 dělníků v 155 prům. závodech zboží za 9.189.726 doll., z čehož na výrobu hedváb. látek v 16 továrnách připadlo 3.914.094 doll.

2) H., obec v belg. prov. a arr. Antverpy, poblíž Skaldy, na křižovatce z železnic, uprostřed rozsáhlého zemědělství, s 6987 ob. (1890). Loděnice.

Hobrecht James Fried., inženýr něm. (* 1825 v Memelu). Studoval na stav. akademii v Berlíně, na to účastnil se stavby dráhy Frankfurt n. O.-Kostřín a řídil vypracování plánu k zastavení Berlína a okolí. R. 1860 koňal studijní cestu po Francii a Anglii, aby seznal tamější odvodňovací zařízení. Po návratu svěčeno mu propracování kanalisace berlínské, již dokončil r. 1894. R. 1887 povolán jako znalec v oboru kanalisačním do Tokia, r. 1892 za týmž účelem do Kaira a r. 1893 do Alexandrie. Napsal: *Kanalisation der Stadt Stettin* (t., 1868); *Beiträge zur Beurtheilung des gegenwärtigen Standes der Kanalisations- und Berieselungsfrage* (Berl., 1883); *Die Kanalisation von Berlin* (t. 1884) atd.

Hobovice, far. ves v Čechách na potoce t. j. hejt., okr. a pš. Slané; 59 d., 440 ob. č. (1890), kostel sv. Václava (ve XIV. st. far.), 3řf. šk., popl. dvůr, závod strojnický, mlýn, sadařství. Náležela r. 1228 klášteru sv. Jiří v Praze. Kostelní dvorec stával tu od dob nezapomětných.

Hobza Petr, přírodopisec český (* 1831), působil na real. gymnasiu v Plzni, kdež pořídil pěkné sbírky, dále na gymnasiu v Mikulově. R. 1881 jmenován prof. na t. něm.

gymnasiu v Brně, kde působil do r. 1894. Psal populárně vědecky o věcech přírodopisných, z čehož jmenujeme: *Malý výběr z užitečných a zajímavých rostlin* (Matice lidu, 1871).

Hobzí: 1) H. Nové, Hobža Nová, někdy Nová Ves (*Neuhart*), osada na Moravě, hejt. Dačice, okr. Jemnice, fara Hobzí Staré, pš. Písečná; 16 d., 17 ob. č., 82 n. (1890). — 2) H. Staré, Hobža Stará (*Althart*), farní ves t.; 152 d., 124 ob. č., 771 n. (1890), kostel Nanebevzetí P. Marie a sv. Ondřeje, 3řf. šk., pš., alod. statek, k němuž náleží pěkný zámek s kaplí sv. Tomáše, dvůr, cihelna a pila v H. St., majetek Alexandra markraběte Pallaviciniho. Opodál popl. dvory: Hynice, Luthof, Johannihof se dvorem, pilou a myslivnou a 4 mlýny.

Hoc [ok], francouzská hra v karty, kterou dle Scarrona vymyslel prý kardinál Mazarin a již král Ludvík XIV. zvláště byl oddán. Hrají dva nebo tři hráči a podle toho rozděl se buď po 15 nebo po 12 kartách. Čtyři králové, piková dáma a kárový chlapec jsou trumfy (h.) a celá hra — upomínající na piket, *brehan* a sekvenci — k tomu čelí, aby hráč ve svých listech spojil co nejvíce ok jedné barvy, nebo největší spojení (sekvenci), při čemž »hoky« nahrazují acházející list, nebo největší figuru neb aby pozbyl všech svých karet. Rozeznávaly se h. de Mazarin a h. de lion (= lví); prvejší dosud leckde ve Francii jest oblíben.

Hoca [-ka], hasardní hra původu italského podobající se belle (v. t.) menších rozměrů; vytažené číslo vyhrává 28násobnou summu sázky, všechny ostatní sázky běže bankéř.

Hoc anno [hok -], lat., tohoto roku.

Hoc erat in votis (lat.), to bylo přáním mým; citát z Horatiových *Satir* II, 6; i.

Hoc est [hok -] viz H. e.

Hoc habet [hok -] viz Gladiátoři str. 166.

Hock [hok] viz Hocktíde.

Hock Karl Ferd., Freiherr von, polit. oekonom a státník rak. (* 1808 v Praze — † 1869). Jsa synem židovských rodičů, přestoupil ke katolictví a věnoval se po dokončení filosofických a právnických studií ve Vídní státní službě, v níž dosáhl v krátké době vysokých hodností. R. 1848 stal se druhým ředitelem gener. direkce železných drah, r. 1849 byl povolán od min. svob. pána z Brucků do min. obchodu a r. 1856 přešel do min. financí, v němž se stal sekčním šéfem, povýšen byv zařím r. 1852 do stavu rytířského a r. 1859 do stavu svob. pánů. V mládí zabýval se hlavně studiem filosofie a napsal tyto práce: *Chole-rodea* (Videň, 1832); *Cartesius u. seine Gegner* (t., 1835); *Gerbert oder Papst Sylvester II.* (t., 1837). Po delší přestávce věnoval se studiu národního hospodářství, financí a statistiky a vyvínoval nejen velikou činnost praktickou, nýbrž i literární. Velkých zásluh si dohlou o vydání různých zákonů vztahujících se hlavně na obchod a průmysl a o uzavření několika celních a obchodních smluv Rakouska s cizinou. V novém oboru literární činnosti napsal: *Der Handel Oesterreichs* (Videň, 1844); *Der*

ungar. Schutzverein (t., 1846); *Die Wiener Zollkonferenzen* (t., 1852); *Die Finanzverwaltung Frankreichs* (Stuttgart, 1857. hlavní dílo H-ovo, oceněné nejen v cizině, nýbrž zejména ve Francii); *Die öffentlichen Abgaben und Schulden* (t., 1863); *Die Finanzen und die Finanzgeschichte der Vereinigten Staaten* (t., 1867) a nedokončené dílo *Der öster. Staatsrath, eine geschichtl. Studie* (pokrač. od Bidermanna, Vídeň, 1868—79).

Hocke Karel, spis. čes. (* 1851 v Přibislavi), studoval reálku v Praze a inženýrství na vys. škole techn. ve Vídni. Byl profesorem ve Vídni a Litomyšli a nyní působí na státní něm. průmyslové škole v Plzni. Vydal: *Základové měřictví* (Plzeň, 1891); *Návod k měřickému rýsování* (t., 1888); *Průmětnictví na základě modelů* (t., 1889); *Průseky a prostupy* (t., 1891); *Předlohové dílo pro klempíře; Stroje a nástroje*. Poslední dvě díla, jediná toho druhu v odborné literatuře naší, jsou důležitá pro náš vzoslouží technické. Pě.

Hockenheim, ves v Badensku, v kraji mannheimském, nad ř. Kraibachem a na žel. trati Mannheim-Karlsruhe, má 4958 ob. (1890), většinou katolíků, a čilý obchod s tabákem a chmelem, jež se zde hojně pěstují.

Hocker Nikolaus, spis. něm. (* 1822). pracoval hlavně v oboru německé kulturní historie a folkloru (*Sagen, Geschichten u. Legenden des Moselthals*, 1852; *Deutscher Volksglaube in Sang u. Sage*, 1853; *Engelhard u. Engeltrud*, epos 1854; *Die Stammsage d. Hohenzollern u. Welfen*, 1857; *Die ethischen deutschen Sagen*, 1862 a j.), podal vypsání váleku z r. 1866 a 1870 a studie *Kaiser Wilhelm u. Fürst Bismarck* (2. vyd. 1879) a *Das Kaiserthum der Hohenzollern* (3. vyd. 1873). Za národohospodářský spis *Die Grossindustrie Rheinlands u. Westfalens* (1866) byl jmenován kancléřem rak.-uhér. gener. konsulátu v Kolíně n. R., kde posud žije.

Höcker Paul, něm. genrista a malíř podobizen (* 1854 v Hor. Langenavě). Studoval na akademii mnichovské, načež r. 1882 odešel do Paříže, cestoval v Nizozemí a r. 1884 vrátil se do Mnichova, kde r. 1891 stal se prof. na akademii. Od něho známy jsou obrazy: *Hollandské selské děvče* (Nová pinakotéka); *Střelba na obrněné lodi; U krbu; Zvěstování P. Marie; U babičky; Jeptiška* a j. J-k.

Höckert Joh. Fredrik, malíř švéd. (* 1826 v Jönköpingu — † 1866 v Göttenborgu). Žák Boklundův a štokholmské akademie. V l. 1846 až 1849 žil v Mnichově, načež cestoval do Laponska, kde maloval mnoho genrů. Na to roku 1850 odešel do Paříže a cestoval v Nizozemsku, Španělsku (1861), v Itálii a sev. Africe. Z jeho nejlepších děl se jmenují: *Služby boží v Laponsku; Vnitřek laponské chýžě* (1857); *Laponská svatba; Požár štokholmského zádku* r. 1697. Provedl i četné podobizny. J-k.

Hocksche Ward viz Beijerland.

Hocktide [hoktajd], angl., také hock, starý zvyk anglický nejasného původu, zvláště obvyklý v Lancashiru, konaný 15. a 16. dne po velikonocích. Prvního dne uzavírají muži,

druhého dne ženy cesty provazy a chodci vykupují se dary, jež se věnují dobrým účelům. H. odvozuje se buď od angl. *day of hoaxing* (den žertů) nebo starosask. *hōgetide* (svatba, slavnost).

Hoclavice, ves mor., viz Hodslavice.

Hoc loco [hok lóko] viz h. l.

Hoc signo vincos [hok -] neb In hoc signo vincos (lat.), t. j. v tomto znamení zvítězíš, nápis, který Konstantin Veliký, chystaje se k boji s Maxentiem, vedle kříže o poslední na nebi uzfel. Eusebius Pamphili ve svém životopise Konstantinově uvádí nápis fecky *Τούτω νικά*.

Hoc volo, sic iubeo, sit pro ratione voluntas [hok - sik - ración-], to chci, tak poroučím, místo důvodu necht' platí má vůle. Citát z Iuvenalových Satir VI, 223. Někdy cituje se nesprávně: sic volo, sic iubeo, stat pro ratione voluntas.

Hočák viz Hodság.

Hod, hody, původně čas, pak zvláště určitý čas; odtud h. vánoční, velikonoční, svato-dušní, poslední též h. sv. Ducha zván, ale i každý jiný svátek, tak že h. = den památní, svátek. Poněvadž h-y s kvasy byly spojeny, přeneseno jméno h-y i na kvas sám. Na Slovensku a na Moravě h. = posvícení. V Čechách označuje se tak zvláště kvas kmotrův a přítel po úvodu žený.

Hodáková Arnoldína, roz. Zelniziová, malířka moravská (* 1822 v Brně). Původně zamýšlela věnovati se umění hereckému, avšak manžel její Eugen Hodák, dilettant v malířství, způsobil, že odešla se malířství a již v padesátých letech svůj první původní obraz zaslala na pražskou výstavu. Obor svůj našla v malbě zátiší a květin, jež dovedla věrně dle přírody vystihnouti a podati, žádajíc zároveň nejen věrně napodobení, ale i poetické uspořádání a hlubší myšlenku. Z jejich děl buďtež uvedena: *Snížané s ptákem* (1857); smaltovaná vása skleněná s hrozny a ptáky (zakoupeno na výst. v Praze 1857); *Hrozný* (1857); *Podzimní květiny; Květ oleandru v alabastrové váse; Jarní květiny ve váse; Podzimní květiny ve váse; Ovoce* (zakoupeno od pražské krasoumné jednoty k slosování 1859); *Vása s růžemi; Jahody v košíčku; Ovoce na talíři; Kamelie s jarními květinami v hliněné váse*. Mimo to provedla předčtené skupiny různých ovoce a ptačtva, malebně rozložených na mramorových stolech a pod. J-k.

Hod boží viz Boží hod.

Hodčín, Hodčtín, ves v Čechách. hejt. Rychnov n. K., okr. Kostelec n. O., fara Lično, ps. Častolovice; 34 d., 200 ob. č. (1890). Alod. statek má 163 16 ha; k němu náleží zámeček s pěkným parkem, dvůr, syrárna v H-ě, majetek Karla a Ant. Zadáků (od r. 1896). Stával tu vladyčí statek a tvrz, na niž se připomínají Jiří Vranovský z Doubravice (v 1. pol. XVI. stol.), Jan Liček z Ryzemburka, Marjána Absolonova z Kralovic, Jan Absolon z Ledské (1598). Mik. Bukovský z Hustifan koupil (1605). H., po něm dědila jej Joh., manželka Z. d. Straky z Nedabylic, při kteréžto rodině zůstal až do

konce XVII. stol. Na zač. XVIII. stol. seděl na Hě Karel Ferd. Dobřenský z Dobřenic. Později připojen H. ke statku Nedělišti, přiněmž zůstal až do 2. pol. t. stol. Za našich časů drželi H. rodina hr. Sternberků a Hugo Vraný.

Hodeget (řec.), kdo uvádí do methodického studia některé vědy. — **Hodegetika**, hodegese (z řec.), návod k meth. studiu některé vědy.

Hodeida, tur. opevněné město v Jemenu, na pobř. Rudého moře. Vzkvétající toto město má přes 25.000 ob., z nichž jest něco Řeků, Angličanů, Francouzů, Italů a židů, jest sídlem několika konsulátů a důležitým středem pro vývoz kávy z Jemenu. Mimo to vyvážá se bavlněná látka, kože, perleť, myrrha, senna a j. Rejda jest proti moři z největší části uzavřena korálovým útesem. Přistává zde mnoho muham. poutníků ze stf. Afriky.

Hodějice, ves mor., viz Hodějovice.

Hodějov, ves v Čechách, hejt. Strakonice, okr. Volyně, fara Krasilov, pš. Němčice u Volyně; 39 d., 242 ob. č. (1890), kaple sv. Vojtěcha, fíd. dvůr sv. p. Karla Dlouhoveského z Dlouhé vsi. H. jest původiště rodu Hodějovských z Hodějova.

Hodějovico: 1) H., ves v Čechách, hejt., okr., fara a pš. Pelhřimov; 27 d., 179 ob. č. (1890), ztř. šk., mlýn s pilou. — 2) H., ves t. v hejt. českobudějovickém, viz Hodovice 1).

3) H., Hodějice, ves na Moravě, hejt. Vyškov, okr., fara a pš. Slavkov; 199 d., 985 ob. č. (1890), na hřbitově kaple sv. Bartoloměje, ztř. šk., větrný mlýn.

Hodějovský z Hodějova, jméno vzácné starčeské rodiny vladcké, jejíž erb byl na

modrém štítě zlatý kapr a téhož znamení nad helmou (vyobr. č. 1733.). Od příbuzných sobě vladky z Čestic lišili se erbem tak, že tito měli stříbrného kapra. Erb ten byl podle pověsti dán mytickému Bernartovi, synu Soběslavovu, při výpravě milanské. H-vští byli odnoží vladky Česticých, která se usadila na dvoře Hodějově u Volyně. Předek jejich Hněvek vyskytuje se v pamětech jako služebník pp. z Rožemberka a spolupatron kostela čestického v l. 1378—1400. Potomky jeho byli Bernart (neznámého roku purkrabě helsenburský) a Bušek s třemi syny svými. Neprerývaný vývod začíná Janem starším, jenž

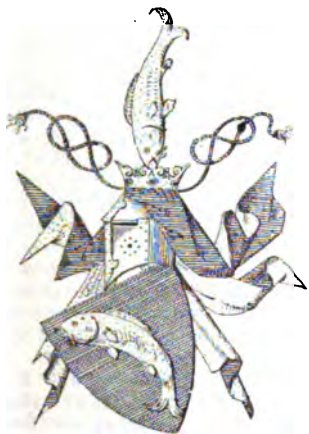

Č. 1733. Erb Hodějovských z Hodějov.

r. 1454 Hodějov prodal. Měl dva syny, od nichž pocházely větve A) Vlkická. Jan mladší seděl napřed na Drastech (1457), pak sloužil pánům Hradeckým a konečně koupil r. 1497 Vlkice. Měl tři syny. Nejmladší Mikuláš převzal Vlkice, jež se po jeho smrti († 1523) skrze Markétu z H. († 1537) zase v držení Tetaurův dostaly; druhý bratr Václav zemřel po r. 1549 bezdětek a nejstarší Jindřich měl napřed Křešice a potom dvorec v Klokočově. Jeho zchudlí synové Jan (1534 až 1572) a Jindřich zemřeli bez potomkův a tím větev tato vyhynula. B) Větev Chotěfinská. Smil, druhý syn Janův (1452—81), purkrabov napřed na Strakoncích, pak (1469) na Zvíkově a koupil r. 1474 Chotěfíny s vesnicemi († 1485). Z manž. Alény z Kraselova zůstavil 4 syny: Rousa, Jana, Přecha a Mikuláše. Jan, vypověděn byv z domu, odešel do Uher, Přechem ujal Chotěfíny a zemřel r. 1519. Od ostatních byly dvě pošlosti a) Řepická. Rous spravoval napřed Chotěfíny a zavražděn r. 1502. Zůstavil z manž. Anny Korkyňky z Draškova syny Jana a Smila, z nichž tento r. 1531 bezdětek zemřel. Jan narodil se r. 1496 v Chotěfínách a vzdělání nabyl ve Slezsku a v Sasích. R. 1537 stal se místosudím, ve kterémž úřadě po 18 let zůstával. Prodáv Chotěfíny (1542), koupil některé malé statky a r. 1548 polovici Borotina, kterou pro mrzutosti s držitelem druhé polovice r. 1552 prodal. Za to koupil t. r. Řepici, která byla sídlem jeho do smrti. Zde obnovil zámek, rozšířil dvůr a založil pěknou zahradu, tak že patřila Řepice k nejmilnějším sídlům v Prachensku (viz »Osvětu« r. 1883). H. byl po několik let středem tehdejšího duševního ruchu. Jsa pán neobyčejně vzdělaný a učený, nejen sbíral paměti k poznání práva českého, nýbrž i pilně čítal básně od vrstevníků latinských skládané. Sám mezi humanisty tehdejšími jsa přední, přece miloval přirozený jazyk po předcích zděděný. Podporovatelem jsa všeho šlechtetného, ctíval spisovatele dary a podporami. Sám dal podnět k sepsání Hájkovy kroniky. Jsa velkým milovníkem básnictví, založil r. 1550 stolicí básnictví duchovního při vysokém učení pražském (Šeb. Přestický) a ctěn býval od literárních přátel svých mnohými básněmi příležitostními, jichž většinu tiskem vydal (viz Farrago). Vzdav se r. 1555 místosudství, žil pak v soukromí na Řepici, kde založil velkou knihovnu, bavě se ušlechtilou prací, snůškami vědeckými a dopisováním se svými přáteli (zvláště Kolímem). Náboženství byl katolického z přesvědčení; neb, ač poznal odchýlná vyznání, »všech těch rot pokusivše, dal jsem jimí o zem«. Zemřel 11. ún. 1566 a pohřben v kostele řepickém. Ženat byl čtyřikráte (1. Regina z Vratšova † 1531, 2. Anna Žabkova z Limberka † 23. bf. 1554, 3. Vorskla Jeníškovna z Újezdá † 1562 a 4. Majdalena z Brloha). Z dětí přečkala jej jediná Aléna (manž. Mikuláš Dým ze Stříteže) a na ní pošlost řepická přestala. b) Chotěfická pošlost založena Mikulášem, synem Smilovým, jenž bojoval r. 1488 ve Slezsku, po r. 1495

usadil se na Moravě a r. 1519 koupil Chotě-
tice († již 1544, manž. Markéta z Kostník).
Syny měl tři: Smila, Arkleba a Bernarta. Ber-
nart byl úředníkem králově při deskách zem-
ských (1556—59) a měl syny Jana, Bernarta
a Bartoloměje, z nichž Bernart držel zá-
stavně Řepici. Zemřel r. 1622 a jmění jeho
propadlo konfiskaci. Arkleb, prostřední syn
Mikulášův, držel Markvarec a statky na Mo-
ravě, kdež proslul jako řečník a naposled
(1563—66) byl komorníkem menšího práva
morav. Z manž. Johanky z Osečan měl syna
Oldřicha, jenž ujal Řepici od místosudiho
atřící jeho Smilovi, téhož synovi a jemu od-
kázanou, odbyv Alénu Dýmovou, která jí do
života užívatí měla a strýce své. Přechal syna
svého Oldřicha, nadaného mladíka, jenž žil
v místosudiho na Řepici. Otec pak zemřel na
Řepici 10. dub. 1578 a tu pohřben. Bratr Ber-
nart (pak nejstarší) ujal Řepici, kterouž však
jsa v závadách, zastavil strýci Bernartovi. Ze-
mřel za čas vzpoury a odsouzen r. 1622 všeho
jmění (manž. Kateřina Kavkova z Řičan).
Bratr jeho Jan (starší) držel statky moravské,
bojoval r. 1587 v Polsku a byl v l. 1601—07
hofrychtěrem moravským. Syny měl Oldřicha
a Tomáše Dětficha, z nichž onen
měl Markvarec († 1637). Oba ztratili při kon-
fiskaci velkou část jmění. Synové Oldřichovi
byli Jiří a Smil, kteří byli v cí. službách
vojenských. Sestra jejich byla Eva vd. Ven-
celikova. Největšího bohatství dosáhlo potom-
stvo Smila, syna Mikulášova. Smil, vyženiv
peníze s Anežkou Mitrovskou z Nemyšle, při-
koupil drahně drobných statků k Chotěticům
a účasten byl v l. 1541—57 mnohých jednání
veřejných († 1567). Kromě dcer Kryzeldy
(manž. Jaroslav Štranovský z Sovojevic), Anny
(vd. Vlčkovské) a Zofky (manž. Adam Řepa
z Neveklova) přečkal jej jediný syn Bernart;
nebo druhý syn Bohuslav, jenž nabyl řádného
vzdělání a stavem kněžským opovrhnul, zemřel
r. 1552 na vojenkém tažení u Treviru. (Život
tohoto nadaného básníka v ČČM. 1884 str. 173.)
Bernart, oženiv se s Johankou z Čestic († 1573),
zdědil všechno jmění čestické, po švakrovi
Adamovi zdědil Tloskov s velkými statky, při-
šetřiv pak peněz, sám koupil Milevsko (1581),
Maršovice (1589) a jiné drobné statky. Byl
milovníkem literatury, jmenovitě měl sbírku
starých bibli českých a podporoval učené
muže. Také býval v l. 1569—75 účasten jed-
nání veřejných. Zemřel 6. kv. 1595. Dcery
měl Elišku (vd. Bechyňovou) a Anežku (manž.
Hefman Kavka z Řičan) a syny Jana a Pře-
cha. Jan, jenž měl smysl pro literaturu a knihy
lékařské, zemřel brzo po otci (13. kv. 1595) a
tak byli dědici rozsáhlých statků Přech se
synovcem Smilem, synem Janovým. Při roz-
dělení dostal Smil Tloskov a Vlkovice, před tím
koupené. Smil, dostav pečlivého vychování,
skládal básně, činně se účastnil vzpoury roku
1620 a krutému trestu unikl jen útekem. R. 1622
bydlil v Haagu. Přech po příkladu předkův
svých jevil lásku k literatuře a pro zásluhy
svého rodu přijat jest r. 1604 do stavu pan-
ského. On a manželka jeho Dorota Hrzánka

z Harasova († 22. list. 1613) byli výteční ho-
spodáři a tak rodu získány Benice (1597),
Konopiště (1603) a Týnec n. S. (1607). Opu-
stiv víru předkův, dal se okázale na učení
bratrské a usilovně se účastnil (1608—09) teh-
dejšího hnutí politicko-nábož. († 4. dub. 1610).
Kromě dcer Johanky (manž. Vilém z Roupova)
a Markéty (manž. Adam ml. Budovec) pře-
čkalo jej 5 synů, kteří se rozdělili tak, že do-
stali Bernart Milevsko, Jan Jiří Čestice a
Lčovice, Přeč Konopiště, Bohuslav Be-
nice s Nedvězí a Adam Týnec n. S. Přech
zemřel r. 1617 a ostatní pro účastenství ve
vzpouře přišli o vše jmění. Bernart, Bohuslav
a Adam vystěhovali se z vlasti. Adam, byv
ve službách dánských, velel r. 1628 sedlákům,
kteří se vzbouřili v Kouřimsku, Bernart, slou-
živ Švédům, vrátil se do vlasti a zemřel
r. 1646 na Moravě. Bohuslav měl z man-
želky Rejny z Talmberka jedinou dceru Do-
rotu Kuničku, která se za Adama z Řičan
vdala a jako poslední tohoto vzácného rodu
zemřela (J. Jireček o H- ch v pojed. kr. uč.
spol. 1884).

Hodek Gustav, vynikající cukrovarník
český (* 1832 v Jihlavě), studoval v Praze na
technice a r. 1853 vnoval se cukrovarnictví.
Vynalezl mnohé užitečné přístroje, zejména
uzavřítý saturateur (1864), přestupník
s lapačem šťávy pro odpařovací aparát
(1868), výběrák kamenů při pracím stroji
na řepu, titrační přístroj ku stanovení
alkalidy šťav řepových, zlepšil vápenku Stein-
mannovu, též peci ku žhání spodia a křisení
tohoto zjednodušil. Uveřejnil četná pojednání
v odborných časopisech českých i německých,
samostatný spis *Pokrok v řepárení a pěstování
semene burákového* (Praha, 1882, 2. vyd. 1890),
a některé časové brošury o dani z cukru.
Hlavní význam činnosti Hodykovy pro české
cukrovarnictví spočívá v důležité organizaci
spolkové, jejížto je zakladatelem a předsta-
vitelem. H. založil již r. 1868 Spolek cukro-
varníků sev. Čech a měl hlavní účastenství
v založení Spolku pro průmysl cukrovarnický
v Čechách (1876), jehožto předsedou je hned od
začátku. H. jest majitelem cukrovaru v Pět-
ipsech. Obsírnější jeho životopis a vylíčení jeho
mnohostranné činnosti uveřejnil J. V. Diviš ve
spise »Přispěvky k dějinám průmyslu cukro-
varnického v Čechách« (Kolín, 1891). *DČ.*

Hödel Max, útočník na život něm. císaře
Viléma I., dne 11. kv. 1878 v Berlíně; byl po-
praven 16. srpna 1878.

Hodell Frans Oskar Leonard, popu-
lární švédský dramatik (* 1840 ve Štokholmu,
† 1890 na Lemshagu u Štokholmu), herec
(1860—70), redaktor a později majitel satir.
listu »Söndagsnisse«. Složil nebo upravil asi
100 veseloher, jako: *Anderson, Petterson och
Lundström* (1866, 7. vyd. 1875); *En söndag
i det gröna* (1861); *Karleken på sommarnöje*
(1862, 2. vyd. 1892); *Bacchi giftermål* (1867);
Kungens dom (1868); *Syfröknarna* (1869); *Tre
par skor* (1881) a j., z nichž některé měly
úspěch. Psal také básně *Visor och kupletter*
(2 sv. s ill. G. Wahlboma, 1873). *HKa.*

Hoděmyšl, Hodomyšl, ves v Čechách, hejt. Blatná, okr. Březnice, fara St. Rožmitál, pš. Rožmitál; 30 d., 181 ob. č. (1890), mlýn.

Hodemice (*Hodenitz*): 1) H., osada v Čechách u Haagu, hejt., okr. a pš. Kaplice, fara Omleničky; 10 d., 44 ob. n. (1890). -- 2) H. Dolní, Hodonice, ves t., fara Blanské; 35 d., 159 ob. n. (1890), myslivna a samota Berghäusl.

Höder, totéž jako Hödur.

Hoděšovice, ves v Čechách, hejt. Pardubice, okr. Holice, fara a pš. Býště; 63 d., 392 ob. č. (1890), itf. škola. Sem náleží na Kuklenách a na Podstrání

Hodětice, osada v Čechách u Hořetic, hejt. Benešov, okr. a pš. Neveklov, fara Maršovice; 7 d., 78 ob. č. (1890), fil. got. kostel sv. ap. Petra a Pavla (1350 far.), popl. dvůr (109/88 ha) a lihovar dědiců V. Daňka šil. z Esse.

Hodětín: 1) H., ves v Čechách, hejt. Milevsko, okr. a pš. Bechyně, fara Sudoměřice; 31 d., 182 ob. č. (1890), itf. šk., ložisko dobré hlíny na výrobu zboží. Samota Kozelka. -- 2) H., ves t. v okr. kosteckém n. O., viz Hoděčín.

Hodgkin [hodskin] Thomas, lékař angl. (* 1798 vTottenhamu — † 1866 v Jaffě). Lékařství vystudoval v Edinburku, načež působil při londýnských nemocnicích Guy's Hospital a St. Thomas Hospital; na sklonku svého života podnikal četné cesty do Palestiny za účely philohebrejskými. Jeho jménem označuje se též zvláštní choroba soustavě cévní, totiž t. zv. pseudoleukaemie čili H-ova nemoc. Práci jeho je velká řada; uvádíme z nich: *On the uses of the spleen* (Londýn, 1822); *Catalogue of the preparations in the anatomical museum of Guy's Hospital* (t., 1829); *On the influence of phys. agents on life with notes* (t., 1832); *Lectures on the morbid anatomy of the serous and mucous membranes* (t., 1836—37, 2 sv. a část.).

Hodgs., zoologický skratek, jímž označen angl. zoolog Bryan Houghton Hodgson (* 1800 — † 1894), jenž zabýval se soustavným studiem obratlovců.

Hodgson [hodžsn]: 1) H. Brian-Houghton, orientalista angl. Po zletěl službě v Indii (do r. 1843) pobýv 5 let v Anglii, usadil se na novo na 9 let v Dardžitingu, tentokrát jako soukromník, načež uchýlil se do jižní Francie. Získal si velkou zásluhu o podrobné prozkoumání massivu himálajského svými hojnými memoiry jakož i sbírkami, jimiž obohatil rozličná musea. Hlavní však zásluhou jeho jest, že dal podnět ke studiu indického buddhismu. V oboru tom nejen sebral za svého pobytu v Nepalu vše, co sem spadalo (viz Hunterův Catalogue of sanskrit manuscripts collected in Nepal... by H., Lond., 1881), ale uveřejnil i sám řadu článků a studií (srv. *The sanskrit Buddhist Literature of Nepal*, Kalkutta, 1882). Výborem jich jsou *Essays on the languages, literature and Religion of Nepal and Tibet* (Londýn, 1874). O sobě vydal: *L'Introduction à l'histoire du Bouddhisme indien a Le Lotus de la bonne Loi*.

2) H. John Evan, genrista angl. (* 1831 v Londýně), žák tamější akademie. R. 1869 cestoval po sev. Americe a věnoval se genu ethnografickému, vyhledávaje humoristické a vtipné scény. Uvádíme z jeho děl: *Arabský vypravovatel pohádek*; *Krotitel hadů*; *Obchodník kordly*; *Turecká žena*; *Hudební žkouška u farmáře*.

Hödur, totéž jako Hödur.

Hodice, ves na Moravě, hejt. a okr. Jihlava, fara a pš. Třešť; 74 d., 672 obyv. č., 8 n. (1890), itf. šk., továrna na orientálské čapky a oděv, škrobárna, popl. dvůr, nedaleko mlýn Janov. Ve starší době tvořily H. zvláštní statek s tvrzí, kolélikou slavného rodu pánů z Hodic. V XV. století připojeny ke statku Třešti.

Hodičti z Hodio nazývají se hrabata původu moravského, kteří z Hodic v okr. jihlav-

ském pocházejí. Erb jejich jest štít na kříž rozdělený se štítkem na zdel rozděleným, stříbrným a červeným, v jehož každé polovici buvolový roh ve vystříd. barvách se spatřuje: v červeném prv-



Č 1734. Erb Hodičtých z Hodic.

ním a čtvrtém poli jest stříbrný lev, ve stříbrném druhém a třetím poli červený lev (vyobr. č. 1734.). Dle rodného erbu na štítku jsou H. z H. jednoho rodu s Koňasy z Vydří, kteří téhož erbu užívali a z blízkého u Hodic Vydří pocházeli. R. 1358 připomíná se Pešek z H. na Hodičích a r. 1398 Jan z H., který na Rosenštejně purkraboval r. 1400. Po něm († 1411) drželi Hodiče synové jeho Jan a Hojek, ze kterých Jana přijal na spolek Jan z Lipníka na Němčicích roku 1446, po jehož smrti dědili Erasmus z Dlouhé Brtnice a siroťci po Bohuslavovi z H. r. 1452. Erasma tohoto pohnal Bohuše z H. r. 1459, že mu drží mocně siroťka Hojka, k němuž on Bohuše jest strýcem erbovním. Nedlouho před r. 1483 zemřel Bohuše, zanechav syna Zikmunda, a bratřím jeho Janovi, Maršovi a knězi Václavovi t. r. uloženo, aby Zikmundovi jeho statek oddělili, načež mu vykázáni díly ve vesnicích Panenské Rosičce, Bezděkově a Stejště, které Zikmund roku 1510 Jifimu z H. do desk vložil. Z rodu Hodičtých pocházeli dva opatové Loučti, Přebislav I. († 1438) a Přebislav II. († 1466), kteří klášter tento, v husitských bouřích zkažený, znovu vzkřísili. Václav z H. provázal krále Ladislava do Uher r. 1457 a Hynek z H. zemřel při obležení Vratislavě r. 1459. Oldřich z H. pustil díly své ve svrchu jmenovaných vesnicích Zikmundových r. 1518 Janovi z Osečan a oženil se v Čechách s dcerou měšťana ho-

ražďovského r. 1520, kteréhož roku též Jiří nahofe připomenutý bratra svému Vilémovi statek svůj pustil. T. r. také Vít z H. v Hodicích zapsal manželce své Barboře z Tamfeldu jistou část peněz, ale již r. 1538 nebožtíkem se jmenuje; zanechal děti Hynka a Rosinu. Václav z H. byl v l. 1530—1537 hejtmanem panství krumlovského a držel roku 1553 Oslavany, k nimž získal Plaveč, Hostim a Miroslav, které statky strýcům svým Hynkovi a Zdeňkovi r. 1570 odkázal. Hynkův nejstarší syn Václav nabyl Českého Rudolce, Matějovic, Stálkova, Laškovce a Stojčova, což vše zdědil syn jeho Jiří r. 1606, který též Tavičkovice přikoupil. Jiří byl generallieutenantem zem. hejtmána Lichtenšteina a porazil Uhry, kteří do Moravy vrazili r. 1605. Ve sporech cis. a krále Rudolfa II. a bratra jeho Matyáše stál k Matyášovi a byl nejvyšším jeho vojska. Byv od Matyáše na hraběte povýšen, přijat se svými syny Zdeňkem a Bedřichem roku 1604 do stavu panského na Moravě a roku 1608 do starého panského stavu, načež brzo zemřel, r. 1612. Syn jeho Zdeňk hr. z H. na Olbramicích ztratil konfiskací část svých statků, uchýlil se do ciziny roku 1628, kde si dal jméno Karel, a padl v bitvě u Wolfenbüttelu dne 19. čna. 1641. Praetense jeho u švédské koruny a nároky na statky Trčkovské v Čechách (manželka jeho byla Alžběta rodem Trčkovna z Lípy) zdědil jeho bratr Karel Václav a mírem Vestfalským ustanoveno, aby mu Olbramice navráceny byly. Miroslav, kterou Vít z H. od Václava, syna Hynkova, dostal a v l. 1604—1612 držel, byla Hynkovi z H. konfiskována r. 1620. Václav hr. z H. byl vrchním plnomocníkem při upravení hranic mezi Uhrami a Moravou r. 1647 a obdržel indigenát uherský. Jedna větev Hodičtých odebrala se po bouřích stavovských do Opavska, kde držela Víkštejn r. 1622. Jan Jiří Maximilián svob. p. z H. získal Rudoltice r. 1630, Jindřichov roku 1635 a Bilou Vodu r. 1655. R. 1641 byl jako generální vojenský komissar Opolska a Ratibořska za říšského hraběte povýšen. Z manželství s Kateřinou purkrabinkou z Donína měl tři syny. Ludvík Maximilián oženil se s Isaldou Pavlínou svob. p. Orlikovnou z Laziska a vystavěl kostel v Jindřichově r. 1677. Po něm dědil jeho bratr Maximilián Jiří hr. z H., kterýž l. 1689 zůstavil zboží své synu Františku Antonínovi. Smrtí bezdětného syna jeho Josefa Tadeáše hr. z H. († 1737) spadly jeho statky odúmrtí na biskupa olomúckého. Mladší syn svrchu připomenutého Jana Jiří M. z H., Julius Leopold, měl dva syny, kteří se stali praotci dvou větví hrabat Hodičtých: Hodičko-Olbramické, která posud žije, a Hodičko-Rudoltické, která vymřela r. 1778 Josefem Vojtěchem hr. z H. na Rudolticích a Fulštejně. Muž ten, výbornými schopnostmi ducha a živou fantasií nadaný, vzdělal se na památkách umění v Itálii a jako komorník u dvora cis. Karla VI. Duchaplná vdova po Jiřím markraběti bayreuthském, Zofie, stala se jeho manželkou, ale pro velkou ne-

atejnost věku zase manželství toto zrušeno bylo. Na to vstoupil hr. z H. do vojenských služeb pruských a obdržel od Bedřicha II. pluk husarský. Když se mu život vojenský znelibil, odebral se na své panství Rudoltice, kde krásný park zřídil a zámek svůj upravil za sídlo, jemuž široko daleko rovného nebylo. Krásy umění a přírody se tam spojily a hr. Hodičtý v Rudolticích vykouzlil čarovný zámek, o kterém jen v báchorkách čítáme. V rozsáhlém parku na sta vodopádů a mnoho jezer upraveno bylo, o slavnostech nejen na divadle od herců domácích v hlavních městech vycvičených se hrálo, nýbrž v parku domácí jinochové a dívky, muži a ženy, příhodně oděni a ozdobeni, allegorické sochy představovali. Rozmanité ohňostroje přispívaly k tomu, že celá krajina v noci jako ve dne leskem světla zářila. Různé chrámy a jeskyně bohům a bohyňám řeckým i římským věnovány byly, jako u velmožů italských v době renaissance. Rudoltice na slovo vzatými se staly po celé Evropě a sám Bedřich II. s Voltaiirem je navštívili. Popis divuplného zámku Rudoltického a jeho zábav podal dr. Tralles v »Adumbratio amoenitatum Rosswaldensium« ve Vratislavi r. 1778, kde také t. r. německý překlad toho spisu vyšel; český jest v »Lumíru« na r. 1852 obsažen. Ale náklad veliký, který vedl hr. z H. na čarokrásné Rudoltice, strávil jeho finance a když pět milionů zlatých utratil, musil opustiti sídlo svých otců a poslední dni života byl živ z pense Fridricha II. v Postupimi, kde zemřel bez potomkův r. 1778. Z druhé větve Hodičko-Olbramické nabyl František Josef hr. z H. r. 1704 statku Melče, kterého jemu manželka jeho Anna Majdalena ovdovělá hr. z Trauttmansdorffu postoupila. Po smrti své první manželky oženil se František Josef podruhé s Barborou šlecht. Sokolovskou ze Sokolova ovd. Ruckgrafovou a po její smrti po třetí roku 1708 s Marií Filipinou sv. si z Carretta. Když r. 1727 zemřel, zůstala po něm dcera Angela (manž. Josef Ignác sv. p. Kotulinský z Kotulína) a syn Matyáš Antonín, jenž jako nejvyšší sudí kníž. Opavského a Krnovského zemřel r. 1702, zanechav syna Františka, který byl rytmistrem v pluku švakra svého hr. d'Ayassa. Bedřich hr. z H. a Olbramic (1773—1828), c. k. komoří a velitel husar. pluku č. 12, měl s manželkou svou Marií Kristinou Dei Capitanei di Vimercato syny Jana Nep. († 1888), c. k. komořího a generálmajora m. sl., Julia Fabiana, c. k. komořího a plukovníka m. sl., a Bedřicha († 1850), c. k. rytmistra palatinálního husar. pl. č. 12., pak dceru Marii Antoinettu. Jan Nep. hr. z H. zplodil s manželkou Kristinou hr. Nickou z Nick syny Marii Maximiliána, c. a k. komořího a velitele hulánského pluku č. 5., a Marii Ludvíka, c. a k. komořího a přespočetného rytmistra v drag. pl. čís. 8. Julius Fabian oženil se s Johankou hraběnkou ze Stubenberku, s níž má dceru Angeliku, provdanou za Lothara hr. z Orsini a Rosenberku, c. a k. zálož. lieutenanta drag.

pluku č. 7. Třetí syn Bedřichův, zemřelý již Bedřich hr. z H., z manželství svého s Annou svobod. sl. Kargovou z Bebenburku zůstavil dceru Kristinu, provdanou (1867) za Julia ryt. z Polzerů, c. a k. podplukovníka m. sl., a Mathildu. *Kř.*

Hodie mihi, oras tibi [-kras-], příslovi novolat., dnes mně, zítra tobě.

Hodierna Giovanni B. (* 1597 v Dubrovniku — † 1660 Palermě), arcikněz a matematik vévody di Palma. Vydal: *Mediceorum Ephemerides* (Palermo, 1656), v nichž mezi jiným zaznamenal první pozorování immerse (vstupu do stínu Jupiterova) prvního měsíce Jupiterova dne 28. června 1652. Poznal též dispersi světla vzniklou lomem světla hranoly. (R. Wolf, *Geschichte der Astronomie* str. 403.) *Gs.*

Hodina jest 24. díl dne (viz Den). Den přirozený končil a začínal západem slunce, h-ny se čítaly od 1 do 24. Takto čítané h-ny (t. j. od západu slunce) sluly h-ny staro-české. Způsob čítání hodin od západu slunce od 1 do 24 hodin přešel k nám z Itálie, h-ny takto čítané slouvy proto také h-ny vlášské. U Němců začínal den o půl noci a dělil se ve dvakrát 12 hodin; h-ny ty slouvy německé, občanské, malé. Vedle českých a německých hodin rozeznávaly se u starých národů h-ny přirozené, babylonské, planetní. Doba od východu do západu slunce dělila se ve 12 stejných částí, jež sluly h-ny přirozené nebo babylonské, poněvadž jich užívali Babyloňané, od nichž přešly k Řekům. H-ny ty mají nestejnou délku, v Praze příkladně nejkratší 40 minut pro nejkratší den (7 hod. 59 min.) a nejdéší 82 minut pro nejdéší den (16 hodin 23 minut). H. hvězdná jest 24. díl dne hvězdného. Viz Čas a Den. *Gs.*

H. čekání v právnictví znamená, že na účastníky sporu, při němž jde o poměr soukromého práva občanského, zavolané soudem ku stání na určitý den a k určité hodině položenému, čekáno býti musí po celou ku stání určenou hodinu a že je teprve po uplynutí celé té hodiny následky nedostavení se stihnouti mohou. Výhoda h-ny čekání přísluší však jen účastníkům sporu samým a jejich zástupcům, a to jen ve případech, kdy dle zákona nedostavení se účastníků sporu má pro ně v zápětí určité jim škodné následky. *Št.*

Hodina, Hodyně, pův. na Hodině, na Hodyni, ves v Čechách, hejt., okr., fara a ps. Kralovice; 28 d., 136 ob. č. (1890), 2třídní šk., kaple sv. Jana Křt., porfyrové lomy. Náležela původně ke klásteru plasskému.

Hodinky církevní (*horae canonicae*) zove se od Apoštolské Stolicе nařízený formulář k odmodlení se t. zv. kněžských hodinek, t. j. modliteb, které na určité hodiny dne připadají. Odtud název h. o. nebo kanonické, že od církve modlení jich nařizeno jest a sice pravidly církevními (kanony). Blíží viz Breviář. *dk.*

Hodínový kruh (*Stundenkreis*) hvězdy tolik jako deklinační kruh, největší kruh

proložený hvězdou a polem koule nebeské. H-vé k-y stojí kolmo na rovníku.

Hodínový úhel jest úhel, jež svírá při polu deklinační (hodínový) kruh hvězdy s kruhem poledníkovým (poledníkem). H. ú. má za míru oblouk ležící na rovníku mezi poledníkem a kruhem hodinovým. H. ú. se čítá od jižní strany poledníku ve směru od jihu na západ, sever a východ od 0 do 360 stupňů neb od 0 do 24 hodin (1 hodina = 15°). Někdy se jeví býti účelným čítati h. ú. od jižní části poledníka na východ a západ, od 0° do 180° neb od severní části poledníka na obě strany, kdež třeba rozeznávati mezi úhlem hodinovým východním a západním a udati, zdaž se týž čítá od jižní nebo severní části poledníka.

Hodínový watt viz Jednotky absolutní

Hodiny, nástroj k měření času dle h-in. V nejstarších dobách užíváno bylo k přesnějšímu a členitějšímu rozdělování času h-in slunečních (viz gnómónika), přeypacích a vodních. Sluneční h., které již ve starověku k veliké dokonalosti dospěly, měly platnost jen potud, pokud slunce svítilo. Stejnoměrnost výtoku vody určitým otvorem vedla k myšlence, odměřováním určitého množství vyteklé vody určovati i čas současně uplynulší při tom (vodní h. řecké zvané klepsydra). Podobá se, že vodní h. nejsou mnoho mladší slunečních. Chaldeové a Egypťané již v nejstarších dobách užívali obou. Vodních h-in, jakých staří užívali, známo jest několik druhů. Nejstarší jsou vodní h. filosofa Platóna (400 př. Kr.), který Řeky s nimi seznámil, ale mylně se za vynálezce považuje. Bailly (Dějiny nové astronomie) popisuje tyto h. takto: Nádoba, do níž vlita voda, měla podobu kužele hrotem dolů obráceného, kde nalézal se malý otvor na pozvolný odtok vody. Do této nádoby zasáhal opět hrotem dolů kužel massivní téhož objemu jako první. Důř kužel naplněn takovým množstvím vody, že vytekla zcela za nejkratší den zimní. Byly-li dni delší a tudíž i h. delší, potápěl se massivní kužel více iněně do nádoby kuželovité. K odpočítání hodin nalézalo se v kuželu vrytých dvanáct čárek. Dle většího nebo menšího ponoření odtékala i voda rychleji nebo pomaleji. Na massivním kuželi umístěna byla stupnice, která určovala, jak hluboko má dle délky dotyčného dne býti ponořen. Do Říma přinesl první vodní h. Scipio Nasica (157 př. Kr.). Caesar nalezl krásné vodní h. na svých voj. výpravách v Hibernii. O zdokonalení vodních h-in záslužně se přičinil Hérón Alexandrijský. Dějepisně památné jsou vodní h., které chalífa Hárún al-Rašíd daroval Karlovi Vel. r. 807 po Kr. Na velikém jejich číselníku byly h. dvanácti otvory naznačeny; po uplynutí každé h. spadla kovová koule otvorem na měděný, vezpod se nalézající talíř a úderem oznámila dotyčnou h-nu. Po dvanácté vystoupily na povrch dvě sošky rytířů v plné zbroji. V pohyb uváděny byly h. tokem vody, neznámo jak. Po vyna-

lezení h-in kolečkových ještě dlouho dály se pokusy, pomocí koleček zdokonaliti h. vodní. Zejména Galilei první v tom směru činil pokusy, avšak praktických úspěchů nedocílilo. Galilei sestrojil mnoho vodních h-in různé soustavy a podivuhodných, ba i fantastických tvarů; ale byly to více méně hříčky mechanické dovednosti. Méně dokonalé byly h. písečné či přesypací, kdež odměřován čas dobou, jaké potřebuje určité množství drobného písku, než se přesype vlastní tíží ze svrchní komůrky úzkým otvorem do spodní. Přes to, jsouce pohodlnější, zdomácněly dosti rychle.

H. kolečkové ve smyslu a provedení dnešním nalézáme teprve v dobách pozdějších. Dlouho trvalo, nežli důmysl lidský přišel na tu myšlénku, volný a stále se otáčející chod koleček ozubím do sebe zasahajících říditi (regulovati) anebo vlastně je zdržovati k pomalému a odměřenému otáčení zvláštním způsobem a mechanismem, který dnes známe pode jménem krok (*Hemmung, échappement*). Jisto, že ve starověku nenalézáme h-in kolečkových v pravém slova smyslu, ač setkáváme se již tenkrát se stroji s ozubenými koly. Vynález h-in kolečkových připisují mnozí archidiakonovi Pacifikovi ve Veroně; jiní jmenují Gerberta (papež Silvester II.), jemuž připisuje se nejen vynález h-in kolečkových, ale i bicího stroje, který celé h. na zvonu odbíjel. Možná, že Gerbertovi za podklad náležu sloužily spisy Boethia, pojednávající o »astronomii, geometrii a mnohých jiných podivuhodných věcech, které nalezl v Mantově. V XI. stol. zhotovil Vilém, opat kláštera hirsavského v Německu, h., které dle popisu K. Stendigelia nemohly býti ani slunečnými ani vodními; bezpochyby byly to umělé h. astronomické, které naznačovaly běh slunce (domnělý) a jiných těles nebeských. Vynález bicího stroje, spojeného s ostatním ústrojím kolečkových h-in, možno též v XI. st. hledati. H. takové byly ovšem velmi vzácné a nalézáme je nejdříve v klášterech, a to jen v majetnějších. H. ty s počátku neodbijely každou, nýbrž jen určitou hodinu, na způsob nynějších budíků. Ve stol. XIII. nacházíme u spisovatelů četnější již zmínky o h-nách kolečkových. Nejznamenitější té doby jsou h., které sultán egypt. r. 1232 poslal císaři něm. Bedřichu II. Trithemius líčí je jako mechanismus obdivuhodný, který pomocí koleček hnaných závažími ukazoval oběh slunce, měsíce a planet i pohyb hvězd. Též zvěrokruh byl naznačen a h. denní a noční přesně udávány. Cena stroje toho odhadována byla Trithemiem na 5000 dukátů, summa tehdež ohromná.

V téměř století setkáváme se již s h-nami kolečkovými, které i h. odbíjely, na věžích některých měst italských a ve stol. XIV. bylo kolečkových bicích h-in již šife užíváno. O velkých věžních h-nách na náměstí dal Capitano v Padově, jež péčí kníž. carrarského Ubertina r. 1344 byly postaveny, různé se soudí: někteří mají za původce Jakuba de Dondi, vynikajícího astronoma a dovedného mecha-

nika. H. jeho ukazovaly mimo obvyklé rozdělení času oběh planet, datum a výroční svátky. Dilem svým získal si de Dondi příjmi »Horologius«. Syn jeho Jan de Dondi popsal ve spise »Planetarium« stroj otcův, pročež mnozí i jej za zhotovitele považují. Znamenité byly i hodiny, které vévoda burgundský Filip Smělý r. 1382 po dobytí Courtrai do Dijonu přenéstí dal. Ve Strasburku postaveny h. r. 1370. Ukazovaly též oběh slunce, pohybové měsíce a ostatních planet. Nad číselníkem nalézal se obraz Matky Boží, před níž vždy v poledne objevily se sochy sv. tří králů a, učinivše hlubokou poklonu, opět zmizely. Na to zakokrhál kohout, mávaje křídly. Se strojem hodinovým spojen byl hrací stroj cymbálový. R. 1460 činí se zmínka o měšťanu, který provozoval výhradně umění hodinářské. Dotud bylo hodinářství umění svobodné, nemajíc vlastního cechu. Zabývali se jím zámečníci, zbrojníci, puškaři a pod. Teprve kolem r. 1500 utvořil se samostatný odbor hodinářský.

Původně měly h. věžní pouze rafiji hodinovou, později přidána ručička druhá, minutová. Bicí stroj odbíjel od jednoho úderu až do čtyřia dvaceti a sice, dle způsobu italského, po západu slunce jednu až do druhého dne při západu čtyřia dvacet. Roku 1580 nařizeno obecní radou ve Vratislavi, by tamější h. odbíjely též půle, a zároveň zavedeno tam odbíjení od jedné do dvanácti. Ku konci XV. stol. vyskytují se již i v obecném životě u jednotlivců mnohdy velmi uměle sestrojené h. Zatmění měsíce dne 8. ún. 1487 jest první, jehož doba a trvání dle hodinového stroje byla zaznamenána. Tycho de Brahe měl dvoje h. k pozorování astronomickým; jedny měly jen tři kola, z nichž největší mělo 1 m v průměru a 1200 zubů, druhé, správnější, zhotovil na způsob h-in vodních, při čemž užil rtuti. Jak již podotčeno, bylo ku stejnoměrnému chodu třeba stroji hodinovému, z koleček složenému, kroku. Kdo jest vynálezcem jeho, není známo. Původně krok záležel v tom, že stupní kolo zadržováno bylo občasně ve svém ozubí dvěma patkami (*Lappen*), upevněnými na kolmém vřetenu, z nichž jedna nalézala se nahoře vpravo, druhá dole v levo, v takové vzdálenosti od sebe, co obnášel průměr kola stupního, a v takové blízkosti od téhož, že zasahala postupně vždy jedna nebo druhá do jeho ozubí. Na vřetenu nebylo původně vahadlo kruhové, nýbrž upevněn na něm trámec horizontální zv. lihýř (balance), na němž na obou koncích do vyplivaných vrubů (jichž bylo několik vedle sebe) zavěšována byla závaží k vůli jeho zatížení. Dle toho, jak byla závaží blíže nebo dále od sebe, t. j. od centra vřetena vzdálena, řídil se buď rychlejší nebo volnější chod stroje.

Chronologickým postupem přicházíme k důležitému vynálezu péroových h-in. Hybná síla, dosud závažím přivoděná, nahrazena zde spruhou ocelovou, pérem, čímž přispělo se k vynalezení h-in kapesních. Ocelová spruha nebo-li péro, jsouc silou stočeno, hledí se pružností svou opět roztočiti. Účinku toho

použito jako síly hybné, která stroj v pohyb uváděla. Jeden konec péra upevnil se na vnitřní stěně cylindrického pouzdra, bubnu, druhý na hřídéli bubnem procházejícím, na němž pero mohlo býti navinuto, takže při zpětném roztáčení svým bubem v pohyb uvádělo. Na bubnu nalézalo se koncentricky ozubené kolo, které ozubím svým do stroje sáhalo a ostatním soukolím pohybovalo. Zařízení to vyžadovalo nutně t. zv. základky a rohatky (*Gesperre*). Na čepu natahovacím (*Federstift*) umístěno bylo totiž pevně kolečko se šikmě řezaným ozubím, rohátka (*Sperraad*), do něhož zasahovala základka (*Sperkegel*), pružným páčkem tlačena. Točilo-li se čepem, aby se h. natáhly, t. j. když se pero kolem čepu svinovalo, šla rohatka v téže směru s sebou, bubem však setrval ve své poloze; ustalo-li se ve stáčení péra hnacího, zůstalo ono ve stadiu svinutí zadrženo základkou a působilo nyní silou motorickou na bubem a tímto na celý stroj hodinový. To vše nebylo ještě nejtěžší překážkou u h-in kapesních. Mnohem obtížnější bylo, že veškeré součástky stroje, kolečka, pastorky, hlavně čepy atd., musily býti hotoveny v rozměrech nejmenších, hlavně čepy, aby se dosáhlo malého tření v lůžkách. To byl úkol nemalý na tehdejší mechaniku, kdy vše spočívalo na spracování dovedné ruky odborníkovy. Krok zůstal u kapesních jako u h-in se závažím týž. Vahadlo (*Unruhe*) skládalo se ze dvou ramének opatřených na konci lžičkovitě prohloubenými knoflíčky, při čemž brán zřetel na odpor vzduchu. Později zaveden byl setrvačnický kruhový. První h. kapesní měly též jen ručičku hodinovou bez minutové, která upevněna byla na kolečku, jež za 24 nebo 12 hodin jeden oběh učinila, až posléze přidáno střídné kolo (*Wechselrad*) pro ručičku minutovou.

Kdo vynálezce tyto učinil, rovněž není známo. Mnozí měli Izáka Habrechta, hodináře štrasburského, za vynálezce h-in kapesních; avšak ten zhotovil první své h. r. 1520, kdežto před ním již roku 1500 norimberský hodinář Petr Hele, jinak Henlein, znám byl svými výrobky kapesních hodinek, které pro svoji zevní formu nazývány byly živé norimberské vejce. Italský básník Gasp. Visconte složil sonet, z něhož vysvitá, že v XV. stol. známy byly h. pérové, ač nelze určitě tvrditi, míní-li se tu h. kapesní. Sir Pecket, lékárník v Londýně, měl dle zprávy Jana Poppa malá h. pérové po zemřelém Fergusonovi, na jejichž ciferníku byl nápis, že zhotoveny byly v Praze roku 1525 mistrem hodin Jakubem Zechem. V Norimberce byli mimo P. Hele ještě dovední hodináři Ondřej Heinlein a Kašpar Werne. Tento znám byl stroji, které zasazoval do velikých, tehdy oblíbených rohových knoflíků. Ve Francii vynikal v té době ve výrobě h-in pérových a kapesních Bartoloměj Cuper de Chastenay se dvěma syny, z nichž starší stal se zakladatelem hodinářské firmy, podnes ve Francii trvající. Potomci mladšího provozovali hodinářství ponejvíce v Londýně, Genevě a Cahhradě. V Blois kvetlo zvláště

na začátku stol. XVII. hodinářství tou měrou, že r. 1639 čítalo se tam 47 mistrů hodinářů, r. 1686 ovšem již jen 17. R. 1544 utvořil se v Paříži cech mistrů hodin., zajisté první, jenž měl svoje zvláštní zřízení a stanovy.

Současné s h-nami kapesními přišly v užívání h. římsové (*Stutzuhren*), které brávány na cesty, pročež též cestovní nebo kočárové zvány. Brzo po zavedení hnací zpruhy shledalo se, že h. takové nemají pravidelného chodu; příčinou bylo nestejně napjetí nebo-li tah zpruhy, který s počátku, při úplném stočení, byl mnohem silnější než později. Aby síla zpruhy stejnoměrně se rozdělila, vynalezen závitok (šnek), kolem něhož původně se ovíjela struna střevovalá, upevněná jedním koncem na závitku, druhým na bubnu. Když zpruha byla úplně stočena, majíc největší tah, byla působnost její na nejmenší obvod závitku soustředěna a tím energie její vázána; postupným rozvíjením se zpruha a tím stále ubývajícím a slabnoucím tahem rozváděla se na větší a účinnější periferii závitku. Jest to kompenzace nestejněmého tahu zpruhy. Funkci ozubeného kola na bubnu, které tím odpadlo, zastávalo nyní kolo závitkové (též se říká šnekové, *Schneckenrad*), nalézající se na spodní širší ploše závitku. Aby při natahování h-in, t. j. při navíjení struny na závitok, závitkové kolo pevně zůstalo ve své poloze, nebylo toto se závitkem v jedno spojeno, nýbrž na vzpěradlo či závěrku. Měla-li však funkce zpruhy býti správná a stejnoměrná, musila býti velikost a forma závitkové spirály přesně vypočítána. Za tím účelem pokusili se franc. matematikové Varignon a De la Hire sestrojiti náležitou podobu závitku cestou geometrickou; poněvadž však výměry a výpočty jejich nedaly se pro technické obtíže prakticky provésti, vynalezen v XVIII. st. ve Švýcarsku t. zv. vyrovnavač neboli váha závitková (*Schneckenwage*), jejíž pomocí dal se tah zpruhy zkoumati. Za vynálezce oné váhy pokládá se astronom Hook v Greshamu z 2. polovice XVII. století. Naproti tomu popisuje Angličan Robert Fludd v knize »Utriusque Cosmi Historia« (1618) kapesní h. se závitkem. Z toho vidno, že znám byl závitok již dříve. První h. závitkové měly průměr závitku dosti malý, za to však průměr bubnu veliký a ohledem na zpruhu, která nemohla býti tak jemná jako dnes. Struna navinovala se kol závitku 8 až 10krát, poněvadž závitkové kolo dle výpočtu kol a zubů potřebovalo jen asi 2 1/2 h. k jednomu otočení. Následkem toho musil býti závitok vysoký a tudíž i celé hodinky vysoké a neforemné. V brzkou však nepraktická struna, která snadno praskala, nahrazena řetízem z jemných článků, pracně do sebe zapuštěných, nýtovaných a na koncích háčky opatřených, z nichž jeden do bubnu, druhý do závitku pevně zasahoval. I původce této náhrady jest neznámý.

Za vynálezce h-in kyvadlových pokládá se obyčejně Galilei. Jest však zjištěno, že teprve Chr. Huyghens dodal holandské vládě roku 1657 první h. kyvadlové. Huyghens dal

kolu stupnímu vodorovný směr; kolo pohybovalo se, jak shledáváme do dnes u vřetenových h-in, patkami vřetena vodorovně položeného sem a tam. Na konci vřetena viselo kyvadlo s tímto současně se pohybující, takže se pohyby stupního kola shodovaly úplně s kyvy kyvadla tím způsobem, že patka vřetena při každém kyvu pustila zub stupního kola; tím dosaženo nejen stejnoměrného oběhu kola, ale i kyvadla. Veliké h. získaly sice použitím kyvadla jako regulátoru, avšak tím, že oblouky kyvu měnily svůj rozměr nestejným účinkem hybné síly, a sice chybnými a nestejnými zásahy kol u pastorků, zhoustnutím oleje a j., neděly se kyvy stejnoměrně a chod h-in byl nesprávný. Tuto vadu hleděl Huyghens odstranit, zavěsiv kyvadlo zvláště na hedvábnou nit, kteréžto vidlici na hřideli vřetenovém upevněnou, po jejíž obou stranách nalézaly se cykloidicky ohnuté plátky plechové, v pohybu udržováno bylo. Vynález svůj popsal Huyghens v díle »Horologium Oscillatorium« (Paříž, 1673). U přenosných h-in nebylo použití kyvadla možné a proto upotřebeno jiné síly; dosaženo jí spirálou či vláskem, který vynalezl Angličan Hook. Francouz Ferd. Berthoud učinil později vlásek isochronickým (stejným) tím, že upravil jednotlivé kotouče jeho tak, aby, čím více se od středu vzdalovaly, tím byly slabšími. Vynález Huyghensův, použití cykloidických kyvů k docílení rovnoměrného chodu, isochronismu, nebylo lze v praxi prováděti, poněvadž bylo nnesnadno dáti plechu cykloidický tvar a mimo to hedvábná nit, na níž kyvadlo zavěšeno, vystavena byla vlivu povětrnosti, jímž se buď zkracovala nebo prodlužovala; mimo to se i rychle opotřebovala.

Ze zákonů kyvadlových známo, že menší oblouky kyvové jsou stejnoměrnější než velké. Hledělo se tedy k tomu, by výkyv (šířka i délka) byly co nejmenší. K tomu cíli bylo především třeba změnití krok, poněvadž stoupací kolo se vřetenem vyžaduje nutně delších kyvů. Z toho podnětu vznikl krok zv. kotvový, nyní obecně užívaný. Jím docíleno mnohých výhod, nehledíc ani k hlavnímu účelu zařízení krokového; nebyloť již třeba tak značného závaží a hedvábná nit stala se zbytečnou, poněvadž záves kyvadla mohl se pevněji a trvaleji provésti, tím umožněno i značnější zatížení váhy kyvadla, kterému Huyghens dal tvar čočkovitý, by při pohybu snadněji mohlo vzdorovati vlivu vzduchu. Clement v Londýně nahradil hedvábnou nit kovovým párkem, Julien Le Roy použil dokonce dvou per. Známe tři druhy kroků: vratný, klidný a svobodný. Při vratném pohybuje se zub krokového kola směrem síly; následkem toho musí se zub, prve než mohl sděliti kyvadlu další pohyb, vrátiti do původní polohy. Krok toho užívalo se při kapesních a kyvadlových h-nách. Při klidném kroku zůstává zub krokového kola, mezitím co regulátor oblouk svůj opisuje, nehybným, aniž kotva účinkuje. Graham upravil kotvový krok u kyvadlových h-in jako krok klidný zvlášt-

ním sestrojením kotvy tak, aby po každém pohybu kyvadlem jí sděleném odpočívala, pokud tření trvalo, až zase kyvadlo následujícím zubem další kyv nastoupilo. Poněvadž však klidný krok stále ještě značnějšímu tření byl vystaven, hleděno zastaviti další oběh krokového kola zvláštním zapadlem potud, až regulator je byl vystřídá. Tím zmenšilo se tření a udržován byl stejnoměrný lehký chod h-in; tím položen byl základ ke kroku svobodnému. Sem náleží též vynález h-in remontoirních, které Leibniz pro četných pokusech sestrojil. Soukolí jakož i krok pohybují se nikoli bezprostředním účinkem hlavního péra, nýbrž zvláštním pérem, jež péro hlavní po vběhnutí zase do jistého stupně znova napne. Poněvadž napjetí toto jest jen nepatrné, účinkuje i druhé péro stejnoměrně na soukolí aniž nestejná síla hlavního péra má na soukolí škodlivý vliv. V úmyslu, kyvadlové h. zlepšiti pro všeobecnou potřebu, provedl Winnerl t. zv. krok bez vidličky. Kotva umístěná byla na spodní části závěsu tak, že zdálo se, jakoby tyčí kyvadlovou byla nesena. Tím docíleno nejen lehčího závaží, ale zmizely i oťesy kyvadla ve vidličce. Amant, hodinář francouzský, vynalezl r. 1741 krok kolíčkový, jež později Lepante zdokonalil. Krok jeho měl krátká ramena a plné kolíčky a proto i velký pád. Vadu tu upravil Lepante tím, že kulaté původně kolíčky zeslabil na poloviční sílu a nechal jíti ramena jedno před druhé za kolein; opatřiv kolo dvěma řadami kolíčků, upravil krok tak, že se klid i náraz děl ve stejné vzdálenosti od středního pohybu. Z českých hodinářů z poč. XIX. st. Jos. Božek a Jos. Kosek proslavili se v Praze. Výrobky obou, hlavně regulátory prvéjšího na hvězdárně pražské a na invalidovně v Karlíně, dosud přesně pracující, svědčí o práci mistrovské. Roku 1695 sestavil Angličan Thompson zvláštní způsob kroku klidného. Kolo chodové se zuby šikmo fezanými leželo rovnoběžně s plochou hodinového stroje. Na ose vahadla byl malý váleček s jedním zářezem, do něhož zasahovaly zuby kola stupního. Vystoupil-li jeden zub kola stupního ze zářezu ve válečku, vpadl následující na obvod válečku a spočinul v klidu, až se vahadlo zpět otočilo a následkem toho i váleček, načež zapadl do zářezu opět. Setrvačnick obdržel tak nový náraz. Toto zařízení dalo r. 1720 Grahamovi podnět k vynálezu kroku válcového nebo cylindrového. Původně bylo kolo cylindrové silné, cylindr sám objemný a těžký, setrvačnick pak s ním spojený příliš lehký. Jodin (1754) první poznal, že správný výsledek chodu válcového závisí na správném poměru jednotlivých částí, hlavně však na správném poměru závaží resp. péra hnacího a velikosti vahadla. Zmírnil tření mezi kolem stupním a cylindrem na míru nejmenší, jakož i nárazy zuby na cylindr. Krok ten, mnohými hodináři zdokonalený, zachoval se podnes. — R. 1724 vynalezl Durette krok duplexní (dvojitý), jež pak velmi zdokonalil Pierre le Roy. Stoupací kolo u kroku toho má dvě řady zubů, z nichž prvá

nalézá se v jeho rovině na okraji, druhá trčí kolmo na ploše kola do výše jako kolíčky a sice tak, že vždy mezi dvěma zuby řady první stojí zub řady druhé. Hřídel setrvačnicku má na obvodu zářez, do něhož zuby řady první zasahují, a zároveň nese horizontální malou patku, o níž po vypuštění krajního zubu ze zářezu kolmý zub řady druhé naráží, čímž se setrvačnicku dostává stálého nárazu. Krok duplexní předčí pravidelností krok válcový a nestrpí žádného jen prostředního provedení konstruktivního. Vynálezcem kroku volného či s v o b o d n ě h o jest Francouz Pierre le Roy. Setrvačnick vykonává tu mimo kratičkou dobu nárazu kyvy zcela neodvislé od kola. Stoupací kolo nespočívá na vahadle bezprostředně, nýbrž na zvláštní spojovací páce. Sem hlavně náležejí kotvový krok kapesních hodinek a krok chronometrový.

U kapesních hodinek jest nejvíce rozšířen volný krok kotvicový. Odvozen jest od klidného kroku kotvového (Grahamova) u h-in kyvadlových. Aby bylo možno krok ten, jenž připouští malý a nepatrný oblouk výkyvu, uzpůsobiti do hodinek kapesních, musil nejen tvar jeho býti pozměněn, ale setrvačnick až na krátký okamžik nárazu býti učiněn neodvislým od síly hnací. Robert Robin (1791) uzpůsobil Grahamův krok tak, že ho bylo lze s úspěchem použiti u hodinek kapesních. Kotvicový krok novodobý se svými dotykovými body, kameny vyloženými, i ložky kamennými lze vším právem pokládati za nejzpůsobilejší pro obecnou denní potřebu kap. hodinek. Do třídy kroků volných patří hlavně krok chronometrový. Ten má dle konstruktivního zřízení dva hlavní tvary. Při prvním jest rameno klidu, přezmen (*bascule*), upevněno na ose, která se pohybuje mezi dvěma čípký. Horní díl tohoto ramena, na nějž se kolo chodové opírá, uvádí se do polohy klidu zpět malým zlatým rovným pěrkem, upevněným na dolním svém konci. Spirála připevněná na ose ramenové slouží v podstatě k udržování klidného bodu. U druhého tvaru jest rameno klidu a péro jedinou společnou částí a toto péro, které jest prodloužením ramene, končí na straně od vahadla odvrácené v malou nožku, upevněnou na plotně hodinové. Pružnost ramene klidu, končícího v péro, umožňuje vypouštění chodového kola a opětné zapadnutí jeho v polohu klidnou. První forma volného kroku chronometrového známa jest pod jménem kroku přezmenového a pochází od Pierra le Roye, kdežto druhou, krátce péro-vým krokem chronometrovým zvanou, zavedl Ferd. Berthoud. Ku dnešním krokům chronometrovým použito bylo některých změn od Earnshava a od Bregueta.

Dnešní kolečkové h. skládají se z následujících částí: 1. motoru nebo pohybovacího aparátu, jenž vyvinuje k chodu potřebnou sílu; jest to buď váha závaží, nebo napnutí péra, v novější době též s dobrým výsledkem použito síly elektromagnetické; dle toho dělí se h. na kyvadlové, pérové a elektrické; 2. soukolí. soustavy do sebe zabírají-

cích kol ozubených, jimiž pohyb motorem vyvozený přenáší se na ta místa, kde jest třeba; 3. regulatoru času, jenž uplynulý čas na ciferníku h-in ukazuje; 4. kroku nebo chodu, jenž soukolí periodicky přivádí do klidu a tvoří zároveň spojující člen mezi soukolím a 5. regulátorem, jemuž nahrazuje ztrátu hybné síly, již doznal třením, odporem vzduchu a pod. Regulátor určuje periody kroku a jest jej považovati za vlastní měřidlo času. Pohyby jeho jsou buď kyvové pohyby kyvadla nebo malého setrvačnicku, čímž h. s tohoto

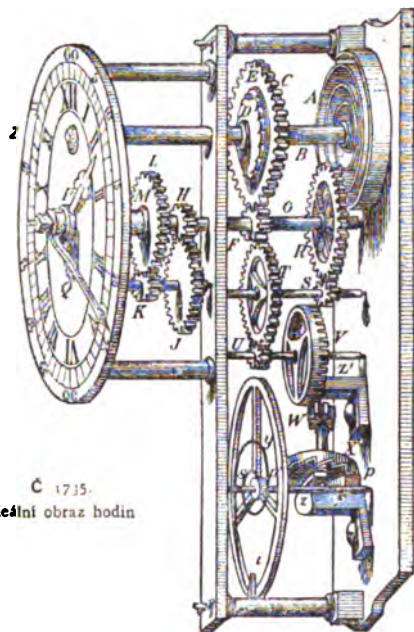

C 1735.
Ideální obraz hodin

stanoviska dělí se na h. kyvadlové a h. se setrvačnickem. Jak jednotlivé díly tyto spolupůsobí, znázorňuje ideální obraz h-in č. 1735., kde všechny hřídeliky jsou položeny do jedné roviny. V A nalézá se péro, jež dává do pohybu veškeren mechanismus hodinový; jsou to tudíž h. pérové. (Myslíme-li si místo péra buben, okolo něhož je ovinuta šňůra se závažím, pak bude mítí ono týž účinek jako péro a vzniknou tak h. kyvadlové nebo se závažím.) Konec péra je upevněn ke sloupku, druhý konec k hřídelíku B, jenž slove péro-vým. Je-li péro napjato, otáčí se hřídelík B a pohyb ten působením rohatky D, pevně na hřídelíku sedící, a západky E přenáší se na kolo C, jež volně jest na své ose nastrčeno. Zařízení toto jest nutné při natahování h-in. Když totiž péro z hřídelíku se odvine, nutno zaopatřiti novou hybnou sílu a to se děje natažením h-in. Při tom otočí se hřídelík B ve směru ručiček hodinových, tedy v onom směru, v němž by se současně pohyboval celý hodinový stroj. Tomu se předchází právě užitím rohatky D a ostatních zařízení; západka E klouže totiž po zubech rohatky, otáčí-li se

klíčem, jenž nastrčí se na čtyřhranný konec hřídelíku B , a tím kolo C a ostatní stroj je v klidu. Kolem C pohybuje se F a hřídel G , na jehož prodloužení nasazena je ručka minutová Q , jež v 1 minutě proběhne $\frac{1}{60}$ celého obvodu. Kolem R s jedné strany a H s druhé přenáší se pohyb dále. H zabírá totiž do výměnného kola J , čímž toto a kolo K se otáčí, to pak pohybuje kolem L , jež sedí na rouře M , která jest koncentricky a volně nasazena na hřídelíku G . Počet zubů kol H, J, K, L je tak volen, že ručka hodinová P na rouře M upevněná opíše $\frac{1}{12}$ obvodu, když ručka Q proběhne celý kruh. Analogicky jest také připojena u mnohých h-in ručka vteřinová. R pohání dále S , jež spolu s T sedí na jednom hřídeli. T přenáší pohyb na U , jež s V má touž osu. Kolo toto působí jako kolo konické a otáčí pastorkem W upevněným na kolmém hřídelíku, na němž mimo to je upevněno kolečko X s pilovitými zuby. Do nich střídavě zabírají na vřetenku S upevněné, k sobě pod pravým úhlem skloněné destičky p a p_1 , z nichž toto v obrazu je zakryto setrvačnickem Y . Tento jest nejstarším regulátorem hodinovým, p a p_1 nejstarším zařízením chodovým nebo krokovým. Se setrvačnickem spojeno jest spirální péro, jež uvnitř v i jest upevněno a nutí Y střídavě pohybovati se v jednu a druhou stranu. Oscillace tyto jsou tak vyměřeny, že brzo p , brzo p_1 s X přichází do styku. Kdyby nebylo setrvačnicku Y , pohybovalo by se kolo X následkem převodu s velikou rychlostí; vřetenem S a p a p_1 otáčení jeho se zdržuje, tak že X koná pouze známé pohyby drkové, závislé na době kyvu setrvačnicku, resp. na velikosti jeho a síle péra. *Ubn.*

Hodinového stroje užívá se nejen jako měřidla času, nýbrž i k různým jiným účelům. Tak na př. spojuje se s velkými dalekohledy (refraktory a reflektory) na hvězdnárnách za tím účelem, aby otáčel jimi touž rychlostí, jakou se otáčí země. Osa, v níž se dalekohled otáčí, jest rovnoběžna s osou zemskou, tak že hvězda, na níž bylo zaměřeno, i přes zdánlivý svůj pohyb stále se nalézá v záměrné přímce dalekohledu. Podobně spojuje se hodinový stroj s fotografickými aparáty k fotografování oblohy nebeské. Poněvadž slabé světlo hvězd nutně vyžaduje delší expozice (až několika hodin), nutno fotograf. přístrojem tak pohybovati, aby stále táž část oblohy nebeské se promítala na totéž místo citlivé desky, až expozice jest dostatečná, a to provedeno podobně jako dříve; někdy bývají také fotograf. aparáty přímo připojeny k dalekohledům. Při heliostatu otáčí hod. stroj zrcadlem tak, že paprsky sluneční se odrážejí od zrcadla stále v též směru. Při telegrafu Morseově pohybuje hod. stroj pásmem papírovým, na němž pak aparát vytlačuje značky; rovněž při telegraf. aparátu Caselliho. Všecky stroje meteorologické, jež výsledky pozorování registrují automaticky, jsou spojeny s hod. stroji. Také k válečným a zločinným účelům (torpéda, pekelné stroje a j.) použito hodinového stroje. *Mu.*

H. astronomické, jichž se užívá k měření času pro účely astronomické, liší se od h-in obyčejných tím, že jsou dle správných theoretických základů co nej přesnější zbudovány, opatřeny jsou zařízením, jež zaručuje co možná největší stejnoměrnost v pohybu mechanismu. Jsou buď h. kyvadlové, jež vyžadují pevného postavení, nebo hodiny přenosné, chronometry zvané, jež se mohou za chodu přenášeti s jednoho místa na jiné. Regulují se, aby buď se řídily časem středním nebo časem hvězdným. V praxi nelze regulaci tu úplně dokonale provésti; h. budou více méně proti času střednímu nebo hvězdnému se opozdovati neb urychlovati. Určitému okamžiku odpovídající udání hodir, tedy čas hodinový (*Uhrzeit*) v určitém okamžiku se bude lišiti od středního nebo hvězdného času okamžiku toho. Stavem (*Stand*) nebo chybou, korekcí h-in vyrozumívá se počet hodin, minut a sekund, o který h. jsou pro určitý čas hodinový před nebo za časem středním nebo hvězdným. Je-li tedy Θ čas hodinový, x příslušný stav hodin vzhledem ku střednímu nebo hvězdnému času, bude $\Theta + x$ příslušící čas střední neb hvězdný. Chodem, postupem (*Gang*) h-in vzhledem k času střednímu nebo hvězdnému vyrozumívá se počet středních nebo hvězdných sekund, o který se h. za 24 hodin časových urychlují neb opozdují. Rovná se tedy denní postup h-in změně stavu h-in ve 24 h-nách času hodinového. Postup h-in je kladný nebo záporný, jestliže h. retardují neb accelerují. Absolutní velikost denního postupu h-in jest vlastně lhostejnou; pohodlnost vyžaduje však, aby byl denní postup malým, poněvadž se pak redukce lehčeji provádí. Podstatné jest, aby denní postup byl co možná nejvíce stálým. Větší nebo menší stálost postupu jest pak měrou kvality h-in. Při výtečných astr. h-nách kyvadlových nepřestupuje průměrná denní variace denního postupu málo setin, při chronometrech prvního řádu o 2 sekund. Zásluha o povznesení h-in na skutečné stroje měřící přísluší Christianu Huyghensovi, jenž zavedl kyvadlo jakožto regulator h-in se závažím a nejspíše i péro spirálové jako regulator h-in s pérem a podal theoretické základy svého vynálezu v klassickém díle »Horologium oscillatorium (Haag, 1658). Před tím vynalezli kyvadlové h. současně též Galilei a dvorní hodinář Rudolfa II. J. Bürgi. Dějinný rozvoj umění měření času líčí R. Wolf ve své »Gesch. der Astronomie«. Při kyvadlových h-nách jest regulátorem h-in kyvadlo, jehož výchvěje jsou isochronní (stejnodobé), pokud délka kyvadla a amplituda výchvějí jest neměnitelnou. Poněvadž by v pohyb uvedené kyvadlo odporem na závěse a ve vzduchu se brzo uklidnilo a poněvadž výchvěje se též mechanicky čítati mají, spojuje se s kyvadlem stroj kolečkový, jenž, jsa závažím hnán, jednak ručičky v pohyb uvádí, jednak kyvadlo trvale v pohybu udržuje. Toto se děje zvláštním orgánem, echappement zvaným.

Při astr. h-nách kyvadlových užívá se nejčastěji jako *échappementu* Grahamovy kotvy (*Graham'scher Anker, ruhende Ankerhemmung*). Kyvadlo jest zavěšeno buď na péru (*Uhrfeder*) nebo spočívá na ostří (*Schneide*). Kyvadlo jest kompenzované, buď roštové (*Rostpendel*) neb rtuťové (*Quecksilberp.*).

Chronometry mají celkem zařízení našich kapesních h-in. Hybnou sílu zde poskytuje pružnost silného péra spirálního (*Zugfeder*), jež při natažení h-in, byvši svinuto, snaží se opět odvinouti a tím stroj kolečkový v pohyb uvádí. Regulátorem pohybu jest balance (*Unruhe*), kovový prsten otáčející se kolem osy; s prstenem jest spojen konec jemného péra spirálního, jehož druhý konec jest upevněn na spodní desce (*Bodenplatte*). Působením péra toho koná balance, rázem uvedená v pohyb, pravidelně kyvy kolem určité polohy klidu, což které spirála jí stále opět přivádí. Spojení mezi strojem kolečkovým a balancí obstarává *échappement*, jež při každém jednoduchém nebo dvojnásobném kyvu způsobuje na balanci; impuls ten má nahraditi ztrátu živé síly, již balance odpořem tření a vzduchu pozbyvá. Rozoznáváme chronometry kapesní ve tvaru větších kapesních h-in a chronometry námořní, box chronometry, jež jsou sestrojeny ve větších rozměrech a slouží hlavně při upotřebení na moři; proto jsou ve skříní zavěšeny v závěsu kompasním, aby při kolísání moře zůstaly v poloze vodorovné. Zařízení jest u obou druhů celkem totéž. Různost rozměrů podmiňuje pouze různost počtu kyvů balance během sekundy. Těžším balancím chronometrů námořních udělují se 4, menším a lehčím balancím chronometrů kapesních z pravidla 5 jednoduchých kyvů za sekundu. Nejvíce užívané *échappement* jest u chronometrů volné *échappement* pérové (*freie Federhemmung*). Balance jest zařizena ke kompensování kyvů a k regulování postupu. Chronometrů se užívá vždy v téže poloze, nejúčelněji v poloze vodorovné, s ciferníkem nahoru; neboť postup se liší v různých polohách i při největší pili, již věnuje umělec na regulaci stejnoměrnosti při různých polohách. Chronometry se mají pravidelně v týž čas natahovati, aby péro tažné od jednoho natažení ke druhému vždy stejnoměrně bylo používáno. Zůstal-li chronometr státi, nepřichází při natažení sám sebou v pohyb a proto se musí lehkým otočením h-in balance uvést v pohyb.

H. sluneční udávají čas pravý. H. sluneční představuje každá plocha, na níž jsou zobrazeny čáry hodinové; stín tyčinky, ukazováku (*stylus*), připadající na n -tou čáru hodinovou, ukazuje, že jest n hodin pravého času. Pro určitou polární výšku jsou h. sluneční zařizeny, má-li ukazovák směr rovnoběžný k ose světové. Čáry hodinové lze obdržeti buď počtem nebo konstrukcí. O sestrojení hlavních druhů h-in slunečních viz Dr. F. J. Studnička, Zeměpis všeobecný, část astronomická str. 117. Nauka o sestrování h-in: slove gnomonika (v. t.) Gs.

H. elektrické. Pod tímto názvem vyrozmívají se 3 různá zařízení: 1. ona, kde čas, jež určují přesné h. pohybované závažím nebo pérem, přenáší se na větší nebo menší počet ciferníků telegraficky; 2. h. se samostatným hnacím ústrojem, jež však regulují se proudy elektrickými v určitých intervalech od normálních h-in vycházejícími čili stále udržují se ve stejném chodu; 3. h., při nichž hybnou silou je síla elektrická, právě jako u h-in obyčejných váha, závaží nebo síla péra. Prvním druhem jsou t. zv. h. *sympathetické*, které již r. 1839 Steinheil provedl v Mnichově. Jiné uspořádání jest Bainovo (vyobr. č. 1736.). Normálně, dobře jdoucí h. kyvadlové *H* mají na závěsné tyči polosekundového kyvadla *K* stranou odstavující měděné péro *b*, jež v každé sekundě přichází ve styk s *C*, měděným to kusem, jež do objímky *d* ze slonové kosti je

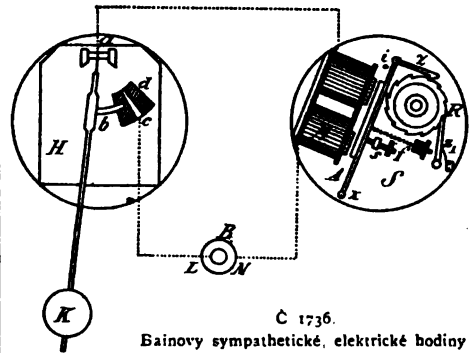

vložen. Tím uzavírá se proud batterie *B*, poněvadž jednak závěs kyvadlový *A* se *sympath.* h-nami *S*, jednak kontakt *c* s jedním polem batterie je vodivě spojen. Dráty jdoucí od *H* a *B* k *S* připojují se k závitům cívky elektromagnetu *M* a vždycky, jakmile *b* s *c* se dotýkají, probíhá *M* proud, jímž vnitřní jádro se zmagnetuje; tím kotva *A*, kolem bodu *x* se otáčející a v klidu pérem *f* ku stavěcímu šroubu *s* tlačená, se přitáhne a až ke kuličce *i* přitlačí. Při tom západka *z* táhne rohatku *R* o jeden zub dále přes nejbližší zub a při přerušení proudu položí se do nejbližší mezery, neboť západka *z* zpáteční pohyb kolečka *R* zabráňuje. Tím se kolečko každou sekundu pootočí o 1 zub a pohyb ten soukolím převádí se známým způsobem na obě ručky hodinového stroje. Jest patrné, že počet *sympath.* h-in jest zcela libovolný, závislý pouze na síle batterie. Jiné druhy *sympath.* h-in jsou v podstatě stejně zařizeny, liší se pouze způsobem přenášení proudu; na př. Garnier v Paříži použil k tomu zvláštní soustavy kol, kde poslední z nich v určitých časových intervalech zvedalo a spouštělo kontaktovou páku. Při jmenovaných druhích h-in používáno bylo proudů stejnosměrných, teprve Stöhrer použil při lipském zařízení, jímž hnáno bylo 70 h-in, proudů střídavých; později Glösenner konstruoval h. s použitím proudů indukovaných — 2. Sem nále-

žejíci h. jsou zcela obyčejné, jež pouze v určitých dobách řízeny jsou proudem elektrickým, a slovou sekundární h. na rozdíl od h-in

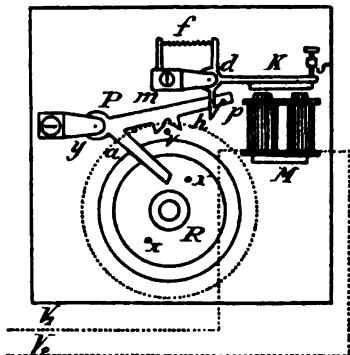

Č. 1737. Hippovy sekundární, elektrické hodiny.

hlavních. Hlavním jich reprezentantem jsou h. Hippovy (vybr. č. 1737.). Na stěně h-in upevněn jest elektromagnet M ; páka nesoucí kotvu jest otočena kol d a nese dolů obrácený hák h , na němž pomocí ocelového kolíčku p visí úhlová páka P , otáčející se o osu y . Zpružina f drží kotvu — pokud jest klid — vzdáleno od M a tlačí ji proti šroubu s . Páka P má v místě m úhlovitě vyřiznutý výstupek. Přitáhne-li se kotva K proudem, jež od normálních h-in přes V_1, MV_1 běží, ku M , klesne P dolů a m posadí se jako jezdec na kolík V sekundárních h-in. V jest přesně dle regulované hodiny umístěn a jest spolu s kolem ku předu nebo zpět tlačěn, dle toho, zdali hodinový stroj v okamžiku, kdy se reguluje, se opozďuje nebo jde napřed. Zvednutí páky P provede se kolíčky x kola R . Na hodinovém kole normálních h-in jsou podobné kolíčky x , jež však mají za účel v okamžiku regulačním dvě kontaktní páky dohromady smačknouti a tím proud uzavřítí. Spojení normálních h-in s těmito a baterií provedeno stejně jako u h-in sympathetických. — 3. Skupina tato tvoří vlastní h. elektrické; již r. 1839 Bain konstruoval podobné měřidlo času. Dokonalejším způsobem fešili však úlohu tuto Weare, Liais a Krammer.

Hippovy nejnovější h. elektrické jsou skizzovány ve vyobr. č. 1738. Kyvadlo K zavěšené na péru nese pod těžkou čočkou kotvu A z měkkého železa; v odměřené vzdálenosti nalézá se elektromagnet M , jenž spojen jest jednak s baterií B , jednak s pérem F , jež na šroubu s spočívá a v izolujícím svorci m jest pevně držen. Od druhého pólu batterie vede drát ke kontaktnímu šroubu s . Tyč kyvadlová jest pod F prohnuta a nese sedlovitý díl c (prisma), tak že c leží přesně kolmo pod F . V místě d jest zavěšena na F ocelová destička (paletta), která otáčí se volně kolem kolíčku ku F připojeného. Uvede-li se kyvadlo od ruky v pohyb, klouže c po d , jež je pozvedáno a opět volně klesá. Čím dále tím výkyvy jsou menší, až konečně d přijde do mezery v c vyřiznuté, čímž proud se zavře a M zmagnetuje; tím kyvadlo taženo jest zpět do polohy rovnováhy. Dříve než se tam dostane, přeruší se proud, M se odmagnetuje a popudem kyvadlu takto daným pohybuje se toto dále, čímž c na d opět naráží, a pochod ten se opakuje. Počet takto uzavřených proudů, jinak za stejných okolností, je závislý na síle batterie a intervally od přerušení jednoho k následujícím obnášejí dle pozorování Dopplerova při použití z čerstvě naplněných článků Léclanchèových s počátku 40 sekund, po několika měsících pouze 18—20 s., aniž tím však přesnost chodu hodinového trpěla. Srv. Dr. Schnäbeli, Die elektrischen Uhren (Curich, 1878; Dr. A. Tobler, Die elekt. Uhren (Videň, 1883); Merling, Die elekt. Zeitlegraphen (Brunšvik, 1887).

Ubn.

H. hrací. Obyčejné hodiny bývají někdy spojeny s hracím strojem, jež jakýmsi zařízením jest udržován v klidu, načež po jisté době (na př. půl hodině, hodině) se uvolní a hraje. V dřívějších dobách byly h-nami hracími opatřeny zejména h. věžní, jež spojeny byly s aparátem zvonkovým, na němž se celá píseň vyhrála, na př. pražské hodiny zvonkové v Lorettě. Nyní však možno skoro veškeré mech. hudební nástroje kombinovati s hodinovým strojem. H. hrací jsou i tak zařízeny, že hrací stroj možno též spustiti kdykoliv.

H. kontrolní slouží ku kontrole úředníků, hlídačů, topičů a j., vykonávají-li řádně svou práci. Při těchto hodinách otáčí se papírový ciferník a hlídač, aby dokázal svou přítomnost na určitém místě v určitou hodinu, vstří do otvoru hodin zvláštní klíč a otočí, čímž na ciferníku na příslušné hodinové číslici udělá se dírka a tím se kontroluje. Ubn.

H. přesypací neboli písečné, sutky, sypky, starší přístroj k měření času, při němž písek sypal se úzkým otvorem ze svrchní nádoby do spodní a z množství pisku tam usbíraného soudilo se na uplynulý čas. Nejpodhodnější forma h-in přesp. jest ona, kde obě nádoby, spojeny jsouce úzkým otvorem, tvoří celek. Když písek proběhnul z jedné nádoby do druhé, opět se přístroj obrátí a znovu se měřil čas. Dříve užíváno h-in těch k měření delších dob časových, dnes pouze ku kratším, na př. v kuchyních při vaření vajec,

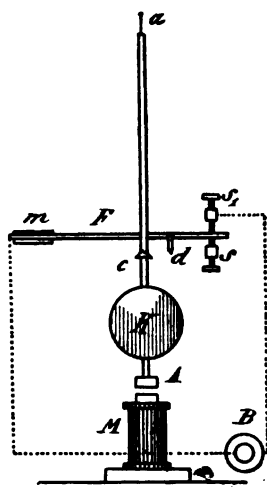

Č. 1738. Hippovy vlastní elektrické hodiny.

v siních kulečnickových, k měření rychlosti lodí a pod.

H. sluneční viz **H.** astronomické.

H. vodní (řec. *Klepsydra*) zařízení jsou na podobném principu jako **h.** sypací. Byla to nádoba určitého obsahu vodou naplněná, v jejíž dně byl otvor a tím voda v určitém čase protékla. Znali je již před 600 léty př. Kr. Assyrové. V Athénách užíváno jich při soudních jednáních, kde řečníkům bylo zaříditi délku své řeči dle **h-in** vodních. V Římě byly zavedeny r. 159 př. Kr. a sloužily rovněž při praxi soudní, jakož i ve vojenské službě k určení nočních stráží.

Hodiškov, ves na Moravě, hejt. Nové Město, okr. a pš. Ždár, fara Obyčtov; 50 d., 319 ob. č., S n. (1890), veřejná kaple sv. Cyrilla a Methoděje, 1tř šk., samota Hříby s tovarnou na škrob a škrobové výrobky.

Hodíšov (pol. *Godziszów*), ves ve Slezsku, hejt. Bilsko, okr. Skočov, fara a pš. Holešov; 61 d., 402 ob. pol., 9 č., 4 n. (1890), 1tř. šk., 2 mlýny. Samoty: Działy, Kamieńce, Zbijów, dále Łęgi, Olszyny a Sztwierci.

z **Hodíškova** viz **Konáč**.

Hodkov: 1) **H.**, ves v Čechách, hejt. Ledec, okr. Kralovice Dol., fara Čestín, pš. Zbraslavice; 59 d., 407 ob. č. (1890), fil. kostel sv. Václava (ve XIV. st. far.), 2tř. šk., 3 mlýny, 2 pily, myslivna a zříceniny hradu. Alod. statek **H.** má 485/36 *ha*; k němu náleží zámek s pěkným parkem, dvůr, cihelna, lihovar a chmelnice, majetek dra O. Mettala. — Nad mlýnem Podhradským vypínala se někdy tvrz, na níž připomínají se (1392—1403) Kunašek z **H-a**, r. 1414 Kuneš z Olbramovic, Dvorečtí z Olbr., z nichž Pfech r. 1550 držel **H.** naposled. Potom statek rozdělen (1556) na tři díly, které opět skupil (kol r. 1560) Zdeslav Truksa z Vrabi, jehož syn prodal celé zboží Smilovi Hrušovskému z Hrušova. R. 1603 seděl na **H-ě** Václ. Březský z Ploskovic, jehož potomku Janu Divišovi statek **H.**, zámek pustý s popl. dvorem, pro účastenství ve vzpouře od král. komory zabrán, Eliše ze Žerčtina r. 1623 prodán a připojen k panství ostrovskému, při němž držen do r. 1731, kdy zakoupen od horního eráru pro doly kutnohorské. Za našich dob prodán a z majetníků připomínají se J. St. Skřejšovský a Jan Šebek. — 2) **H.**, osada t. u Mokřan, hejt. Sedlčany, okr. Sedlec, fara a pš. Jistebnice; 8 d., 45 ob. č. (1890). — 3) **H.**, osada t. u Svofšce, fara Nechvalice; 11 d., 70 ob. č. (1890). Ve XIV. stol. připomíná se tu sídlo vládyčí.

Hodkoviec: 1) **H.** (*Liebenau*), průmyslové město v Čechách nad ř. Mohelkou, v hejt. a okr. libereckém; 395 d., 224 ob. č., 2869 n. (1890), far. kostel sv. Prokopa (pův. ze XIV. st.), 1tř. čes. obec. a 5tř. něm. šk., 3tř. měst. šk. pro chl., průmysl. pokrač. šk., pš., telegraf, želez. st. Jihosev. něm. spoj. dr. (Pardubice-Liberec), měst. záložna, četn. st., cihelna, 6 továren na zboží lněné, výroba papírových sáčků, krabic, souken. stěvičů, zdravotní obuvi, pivovar, 2 mlýny (1 parní), knihtiskárna, značný průmysl a obchod s bavln., lněná a vln. vý-

robky, punčochářství, barvířství. **H.** jsou velmi starého založení, r. 1348 měly svůj kostel se správou duší. Kdy městská práva obdržely, nelze prokázati. Ve XIV. stol. náležely **H.** pánům z Dražic, pak Janovi z Bibršteina a konečně se staly příslušenstvím panství fridšteinského. R. 1806 větší část města vyhořela. Cis. František I. povýšil (1808) **H.** na město. Znak městský (vyobr. č. 1739) představuje štít bílý s hraběcí korunou, v němž spatřuje se černý



Č. 1739. Znak města Hodkovic.

vzpřímený medvěd. — 2) **H.** (*Hottendorf*), ves t., hejt. Broumov, okr. Teplice, fara a pš. Adršpach Horní; 61 d., 311 ob. n. (1890), kaple sv. Jana Křt., 1tř. šk., opodál Kalousy s popl. dvorem. — 3) **H.**, ves t., hejt. Kr. Vinohrady, okr. Jílové, fara Zlatníky, pš. Břežany Dolní; 38 d., 261 ob. č. (1890), menší dvůr (159/08 *ha*) arcibisk. pražského, cihelna. Stával zde svobodný dvorec a část vsi náležela universitě pražské. — 4) **H.** Malé, ves t., viz **Hodkovičky**.

Hodkovičky, **Hodkovička**, **Hodkovic** Malé, ves na pr. bř. Vltavy, hejt. a okr. Kr. Vinohrady, fara Modřany, pš. Bráník; 39 d., 269 ob. č. (1890), kaple sv. Bartoloměje, telegr. a žel. stan. rak. st. dr. (Praha-Modřany), stan. pražské paroplavy (Praha-Štěchovice); popl. dvůr Fr. a Marie Tomášů, letohrádky, zelinářství. R. 1245 Václav I. daroval **H.** kapitole vysehradské, která tu postavila tvrz. Cis. Sigmund r. 1437 zapsal **H.** Mikuláši z Tuhance, později získala je obec Nov. města Pražského pro své záduší. R. 1547 byl statek se dvorem pustým zabrán, ale později navrácen ke špitálu sv. Elišky a sv. Bartoloměje.

Hodky, ves v Čechách na Ještědu, hejt. Turnov, okr. Č. Dub, fara Světlá, pš. Osečná; 49 d., 258 ob. č. (1890).

Hödlwald viz **Chalupy Hejdlovy**.

Hódmező-Vásárhely [*vášárhej*], město v uherském Alföldu ve stolici csongrádské, mezi Segedinem a Aradem, nedaleko Tisy na trati želez. Békés-Csaba-Segedin, má 52 475 ob. maď. (1890), služnovský úřad, vyšší ref. gymnasium, čilý průmysl, rozsáhlé zemědělství, chov dobytka a koní, dvě artéské studnice a hlučné trhy. Bývalo zde prý hojně bobrů (*hod*), odtud i jméno **H.**

Hödnitz, ves mor., viz **Hodonice**.

Hodnosta, franc. a něm. *charge*, ital. *carica*, *graduato*, angl. *officer*, ve vojenství každý vyšší než prostí vojínové, tudíž třídík čili svobodník, poddůstojník, naddůstojník, štábní důstojník a generál. Mluvíme o **h-stech** před čelím, jako u jezdeckva velitelé čet, o **h-stech** za čelím, jako titíž velitelé u pěchoty a j., o **h-stech** na křídle, kteří stojí na obou krajích čet a tvoří jaksi kostru toho kterého šiku.

H-ové řídí pohyby a vůbec výkony a bdi nade správným jich prováděním. U h-sty dozorního, h-sty ode dne a pod. vyjadřuje přivlastenk, že má dozor na výkony služební, že denně se stfídá atd. Viz bližší udaje při jednotlivých h-stech. — Hodnostní nebo stupňové třídy ve vojsku, obdobně totéž co u úřadů civilních diétní třídy (v. t.); řadí se v c. a k. vojště důstojníci a podobní h-stové vojenští následovně: I. třídy ve vojště není. II. třídy polní maršálek, roční služné 12.600 zl. III. polní zbrojmistr, generál jízdy, admirál 8400 zl. IV. podmaršálek, místo admirál 6300 zl. V. generálmajor, protiadmirál, generálauditor, generální št. lékař, admirální št. lékař, generální intendant atd. 4200 zl. VI. plukovník, řadolodní kapitán, plukovník auditor, vrchní št. lékař 1. tř., vrchní intendant 1. tř. atd. 3000 zl. VII. podplukovník, fregatní kapitán, podpluk. auditor, vrchní št. lékař 2. tř., vrchní intendant 2. tř. atd. 2000 zl. VIII. major, korvetní kapitán, major aud., št. lékař, intendant atd. 1680 zl. IX. setník, řadolodní poručík, setník aud., pluk. lékař, řadol. lékař, podintendant atd. 1200 zl. (900 zl.). X. nadporučík, řadolodní praporčík, nadporučík aud., nadlékař, fregatní lékař atd. 720 zl. XI. poručík, námořní kadet, korvetní lékař atd. 600 zl. *F.M.*

Hodnota jest výraz pro národohospodářský pojem úzce souvisící s cenou (v. t.), jenž utvořen byl teprve v padesátých letech, kdežto dříve po příkladu ruském užívalo se v témže smyslu slova »cennost«. Reč obecná užívá dosud ještě všude, kde jiné jazyky mají slova *Wert*, *valore*, *valeur*, *value* a pod., slova cena (*Preis*, *pretium*) nebo rčení »to za to stojí« a v přeneseném smyslu váha a pod. Rozeznává se h. ve smyslu subjektivním, t. j. kterou má jistý statek pro jistou osobu, a h. objektivní, t. j. kterou má nějaký statek za jistých poměrů společenských pro lidi vůbec. Objektivních hodnot jest několik, z nichž však jen h. směnná náleží do národního hospodářství; jinak užívá se slova h. v objektivním smyslu také v mathematice (na př. decimální h. číslic) a j. V němčině mluví se ještě o *Heizwert*, *Nährwert*, kdežto my říkáme výhřevnost, výživnost a pod. Další důležité rozdělení jest na h-tu spotřební neb užitnou a h-tu směnnou. Prvnější vyzoomívá se zpravidla způsoblost jistého statku ukójiti nějakou potřebu lidskou, tedy tolik jako slovem užitečnost, kdežto h. směnná jest způsoblost jistého statku býti zaměněna za jiné statky. Obojí h. může býti buď subjektivní neb objektivní. H. spotřební dělívála se také na konkrétnou a abstraktnou; kdežto touto vyzoomívála se h., již mají jisté druhy statků následkem své způsoblosti k ukójování jistých druhů potřeb (tedy zase tolik co užitečnost), byla konkrétnou h., kterou má určitě množství jistého statku pro určitou osobu, tedy tolik co subjektivní h. spotřební.

Mezi statky, které nás obklopují, jedny jsou takové, jež si lidé přivlastňují, drží, před zkázou ochraňují, jiným jen za úplatu (statky, peníze) přenechávají, druhé však takové, jež

si nikdo nepřivlastňuje, jichž se nešetří atd. O prvnějších říkáme, že mají h-tu, o druhých, že jí nemají. Věda národohospodářská, jejíž úkolem jest toto rozdílné chování lidí k různým statkům nebo i k týmž statkům v různých dobách a na různých místech vysvětliti, zápasí se záhadou touto již více než sto let aniž dosud našla rozřešení, které by všeobecně uspokojovalo.

Kdo poprvé začne přemýšlet o původu h-ty, bude jej asi v prvé řadě hledati v užitečnosti. Neboť žádná věc nemá h-ty, jež není neb aspoň nepokládá se za užitečnou. Avšak přihledneme-li bližše, shledáme, že jsou mnohé věci velmi užitečné, ba pro život náš nezbytné, které přece nemají h-ty, na př. voda, vzduch. Naproti tomu učí nás zkušenost, že všechny věci, které mají h-ty, chceme-li jich nabyti, vyžadují od nás jisté oběti, náklad zvané. Theorie klassická, která se první touto záhadou zevrubněji obírala (Ad. Smith, Ricardo, J. St. Mill a četní jiní oekonomisté angličtí, francouzští, italští, němečtí a j.), vypomohla si tím, že rozeznávala dvoji h-tu: spotřební a směnnou. První příkládala statkům, které jsou sice užitečné, ale jejichž nabytí nevyžaduje žádné oběti, druhou tém, jejichž nabytí vyžaduje oběti. Výšku h-ty směnné určovala pak různě podle toho, jde-li o statky libovolně vyrobitelné neb o t. zv. statky vzácné, jichž nelze vůbec nebo dle libosti vyráběti (staré obrazy, vzácná vína a p.). Kdežto u těchto statků prohlašovala za rozhodný pro h-tu poměr mezi poptávkou a nabídkou, odvozovala h-tu statků prvích od nákladů nutných k opětovnému vyrobění toho kterého statku (v. C e n a). K nákladům počítají se mzda, úrok kapitálový (profit) a renta pozemková. Theorie tato má tu podstatnou vadu, že nic nevysvětluje; neboť t. zv. zákon nabídky a poptávky jest metafysická pomůcka, která sama potřebuje vysvětlení, a tvrzení, že h. řídí se náklady, odporuje velmi často zkušenosti (zkažený kabát, loď, která nemůže plavati, a pod.). Mimo to již Ricardo dokázal, že výška renty pozemkové řídí se cenou plodin a nikoli naopak. následkem čehož rovnice $h = m + u + r$ ($h = h$, $m = mzda$, $u = úrok$, $r = renta$) jest vlastně identickou rovnicí $h = h$, která tedy ničeho nevysvětluje. Avšak i kdyby správné bylo, že h. výrobků řídí se h-tou nákladu, nastane otázka, čím řídí se h. nákladů, tak že záhada, o níž jde, touto teorií není rozřešena, nýbrž jen o jeden krok do zadu posunuta.

Odozím theorie klassické jest theorie socialistická, která taktéž přihlíží jen k h-tě směnné. Marx, který se jí snažil deduktivně odůvodniti, rozumuje takto: Poněvadž dva statky v jisté době a na jistém místě vřídí v určitém poměru se vyměňují, musí mítv něco společného, co jest v obou statcích rovné. A poněvadž prý tímto společným není ani nějaká přirozená vlastnost, ani h. spotřební, může prý to býti jen ta okolnost, že oba statky jsou výrobky stejné práce lidské. Práce lidská (společensky nutná) jest tedy pramenem

a měřítkem h-ty statků. Logika těchto dedukcí jest velmi chatrná; neboť předně nevyměňují se statky proto, že mají stejnou h-tu, nýbrž proto, že kupující i prodávající jim přiřkládají různou h-tu, a dále není pravda, že statky nemají nic jiného společného nežli to, že jsou výrobky lidské práce, poněvadž jednak jest mnoho statků, které ani nejsou výrobky lidské práce, jednak mají zajisté všechny společně to, že jsou přírodními. Jako theorie klassická tak i tato theorie nalézá se velmi často v odporu se zkušeností. Jedinými přívrženci jejími jsou socialisté, kteří jí přijali jako dogma tvořící základ jejich programu hospodářského, jehož nezkoumají, nýbrž v něm pouze věří.

V posledních 25 letech vznikla a nabývá stále většího uznání theorie h-ty, která dle hlavních svých šifitělů (professorů rakouských universit) nazývá se theorií rakouskou nebo theorií hraničného užítku. Hlavní zásluha této theorie jest, že založila základní poučky vědy národohospodářské na psychologii, ukázavši zejména, kterak většina našich potřeb ukojuje se pozvolna, při čemž každý následující úkoj působí menší slasť nežli úkoj předchozí, týmž množstvím statku způsobený, a že slasť úkojová klesnouti může na nullu, ba obrátiti se při dalším ještě ukojování ve strasť (hnus). Dle této theorie připsujeme h-tu jen konkrétným statkům a konkrétným jich množstvím, a to tak velikou, jak velká jest slasť, jejíž způsobení, nebo strasť, jejíž zapuzení, nebo všeobecně, jak naléhavá jest potřeba, jejíž ukojení závisí na statku, jehož h-tu máme určití. Jde-li o jisté množství statků sloužících k ukojení potřebě dílné nebo většího počtu potřeb různé naléhavosti, přiřkládáme jednotce toho statku h-tu odpovídající nejméně naléhavé z těch potřeb, jejichž ukojení množstvím statku na snadě jsoucím jest zabezpečeno, poněvadž, pozbudu-li jedné jednotky tohoto statku, nenechám zajisté neukojenu potřebu nejnáléhavější, nýbrž potřebu nejméně naléhavou, následkem čehož tedy na jedné jednotce statku skutečně závislou jest jen ta potřeba, která mezi potřebami ukojenými jest nejméně naléhavá. Proto nepřikládáme jednotce statku užitek nejvyšší, nýbrž t. zv. užitek hraničný (*Grenznutzen*, *marginal degree of utility*). H. každé jednotky z daného množství statku jest stejná jako h. jiné jednotky, avšak h. celého množství nerovná se součtinu z h-ty jednotky a počtu jednotek, nýbrž součtu hodnot všech jednotek, které tím více stoupají, čím více ubývá množství statku. Že tomu tak, potvrzuje zkušenost, učíc nás, že malé množství vody z potoka nemívá h-ty nebo jen malou, kdežto celý potok mívá dosti značnou h-tu. Statky volně nemají h-ty, poněvadž jich jest tolik, že není obavy, že by po ztrátě množství, o něž běží, nějaká potřeba zůstala neukojena. Stane-li se však, že na jistém množství jinak volného statku závislým se stane ukojení nějaké potřeby (měch vody v poušti), nabude toto množství statku h-ty mnohdy dosti značné. Ve smyslu této theorie, již pokládáme ze všech

dosavadních teorií h-ty za nejsprávnější, jest tedy h. hospodářská (subjektivná) ta důležitost, kterou jistá osoba přiřkládá konkrétným množstvím statků, o nichž soudí, že na disponování jimi závisí dosažení nějakého jejího blaha (nabytí slasti, zapuzení strasti).

Dle této theorie jest h. statků ku přímému ukojení potřeb našich sloužících (t. zv. statků prvního řádu) rozhodnou pro h tu statků, z nichž se ony vyrábějí (t. zv. statků druhého a vyššího řádu), na př. h. chleba pro h-tu mouky, peci pekařské atd., či jinými slovy: h. výrobků určuje h-tu nákladu a nikoli naopak. Poněvadž pak ku každé výrobě třeba jest práce a tato působí nám strasť, rovná se h. statků druhého řádu slasti na výrobku závislé méně strasti práce výrobní. Slouží-li nějaký statek druhého řádu k výrobě několika statků prvního řádu (t. zv. statků příbuzných, které mají nestejnou h-tu, řídí se h. jednotky statku druhého řádu — dle známého nám již pravidla — dle h-ty jednotky onoho statku prvního řádu, který mezi těmi, k jehož výrobě zásoba statku druhého řádu stačí, jest nejméně cenný. Toť tak zvaný zákon nákladový ve smyslu theorie hraničného užítku. Hodí-li se jistý statek za statek prvního nebo druhého řádu, nemůže ovšem h. jeho jako statku druhého řádu klesnouti pod tu míru, kterou má jako statek řádu prvního. Jestliže množství práce na snadě jsoucí nestačí na vyrobení tolika statků, aby hraničný užitek jednotky klesl tak nízko, že by ani nepřesahoval strasť pracovní, řídí se h. práce taktéž h-tou výrobku a rovná se této h-tě méně h-ty statků druhého řádu k výrobě potřebných. Vyrábí-li však osoba nějaká za stejné strasti pracovní statky různé h-ty, řídí se h. práce její dle oné h-ty, jež mezi h-mi těchto statků jest nejmenší, při čemž ovšem nejnižší hranici tvoří užitek rovnající se strasti pracovní.

H. subjektivná, o níž dosud jednáno, jest také rozhodující pro tvoření se cen. Sejdou-li se na př. dvě osoby, z nichž jedna chce prodati a druhá koupiti koně, bude směna (koupě a prodej) jen tehdy možná, když kupec přiřkládá koni větší h-tu nežli majitel tohoto koně. Přiřkládá-li tedy kupec koni h-tu stejnou, jako 300 zl., prodávající ale jako 200 zl., může dojiti ke směně, a cena musí býti větší než 200 zl., neboť by jinak prodávající neměl žádné pohnutky ku prodeji, ale menší nežli 300 zl., poněvadž by zase jinak kupující neměl pohnutky ke koupi; kde se mezi hranicemi těmi ustanoví, bude záležití na zručnosti stran ve smlouvání. Sejdou-li se na trhu tři majitelé koní, kteří přiřkládají svým koňům stejnou h-tu, jako 200 zl., resp. 230 zl., resp. 250 zl., a pět kupců, kteří přiřkládají koňům h-tu stejnou, jako 180 zl., resp. 220 zl., resp. 240 zl., resp. 260 zl., resp. 300 zl., budou se moci prodati jen dva koně, a to za stejnou cenu, která bude o něco větší než 240 zl. a o něco menší nežli 250 zl. K vyložení jednotné ceny jest tedy pojem směnné h-ty zcela zbytečný.

Ve smyslu přeneseném vyzumívají se h-mi také cenné papíry.

Velmi poučný přehled téměř všech teorií h-ty naléztí lze ve spisech: Zuckerkandl, Zur Theorie des Preises mit bes. Berücksichtigung der geschichtl. Entwicklung der Lehre (Lipsko, 1889); Alessio, Studi sulla teorica del valore (Turin, 1890); V. F. Zalěskij, Učenie o proischoždenii pribyli na kapital. Otděl 1. Učenie o cěnnosti (Kazaň, 1893). O h t ě dle klassické theorie viz zejména: J. St. Mill, Principles of political economy; o socialistické theorii: Marx, Das Kapital; o theorii hraničného užitku: Menger, Grundsätze der Volkswirtschaftslehre (Videň, 1871); Jevons, Theory of political economy (2. vyd. Londýn, 1879); L. Walras, Economie politique pure (2. vyd. 1889); Wieser, Ursprung und Hauptgesetze des wirtschaftlichen Wertes (Videň, 1884); týž, Der natürliche Wert (t., 1889); Böhm-Bawerk, Grundzüge der Theorie des wirtschaftlichen Güterwertes (Jahrb. f. Nat. Ökon. u. Statistik, 1886). V české literatuře: Kaizl, Národní hospodářství, §§. 4. a 32.—35. (Praha, 1883) a Hospodářská theorie h-ty (Athenaeum VII.), kdež se vykládá nesprávná theorie Schaffleova. C-1.

H. veličiny v mathem. vyjadřuje se poměrným číslem udávajícím, kolikrát jest v dané veličině obsažena stejnorodá s ní jednotka či míra. H. jest číslem buď vystižena úplně, přesně, nebo jen neúplně, přibližně. Na př. je-li poloměr kruhu r , jest obvod pravidelného šestiúhelníka vepsaného $o = 6r$ (h. přesná), obvod kruhu $O' = \frac{21}{7}r$ (h. přibližná, aproximativní). H. veličiny jest buď stálá (konstantní) nebo proměnná (variable). Tak ve výrazu pro plochu kruhu $K = \pi r^2$ jest $\pi = 3.14159 \dots$ h. stálá, r i K h-ty proměnné. H. veličiny proměnné může za určitých podmínek blížiti se určité h t ě mezné (limitě); na př. rosteli n do nekonečna, spěje výraz $\left(1 + \frac{1}{n}\right)^n$ k h t ě mezné $e = 2.71828 \dots$ Každému číslu přísluší h. převratná (reciproká); zlomek $\frac{a}{b}$ má h-ty převratnou $\frac{b}{a}$. Sd.

Hodňov (*Honetschlag*), far. ves v Čechách, hejt. Krumlov, okr. a pš. Planá; 23 d., 5 ob. č., 307 n. (1890), kostel Nejsv. Trojice (z roku 1791), 2ř. šk., žel. st. rak st. dr. (Planá-Zelnavá), ložisko tuhy, par. pila, mlýn.

Hodnovoslovec, dosud ztelné zříceniny hradu u Hostikovic v Čechách, blíž samoty Kicksberku, v hejt. a okr. českolipském. Hrad zanikl ve válkách husitských r. 1441, snad Lužičany. R. 1543 jmenuje se již »hradem pustým«.

Hodograf (z řec.). Necht bod a se pohybuje a buď jeho rychlost v jistém okamžiku co do velikosti, směru a smyslu znázorněna úsečkou ab ; vedeme-li pak jakýmsi pevným bodem o úsečku oc , rovnou, rovnoběžnou a téhož smyslu s ab , pak geometrické místo všech bodů c jest křivka, již Hamilton nazval h.; pohyb bodu c jest pohybem hodografickým pohybem bodu a . Zavedení pojmu tohoto do mechaniky velmi usnadňuje studium

pohybu bodu, na př. zrychlení pohybu bodu a v určitém okamžiku není nic jiného nežli rychlost jeho pohybu hodografického v okamžiku prvnímu odpovídajícím; je-li rychlost jeho znázorněna úsečkou cd , jest rovina určená body o, c, d paralelní s rovinou oskuláční v bodě a dráhy bodu a atd. Ubn.

Hodolany (*Hodolein*), ves na Moravě, hejt. a okr. Olomúc, fara Holice, pš. Olomúc (nádraží); 136 d., 2038 ob. č., 411 n., 43 jiných (1890), kaple, 5ř. šk., telegr., žel. st., vojen. posádka (320 voj.), pivovar, sladovna, výroba drasla a cementárna.

Hodolein, ves mor., viz Hodolany.
Hodometr (z řec.), mechanické zařízení k odměření délky cesty, již vykonal povoz nebo chodec. Pro povozy záleží h. v počítadle, jež od jedné osy vozové se uvede v rotaci a pak buď udává jen otáčky nebo přímo uraženou cestu. V Berlíně a Drážďanech zavedené h-y u drožek a p. slovou *taxametry* a slouží pasažérů ke kontrole jízdného. H-y zavedené u velocipedů slovou *cyklometry* a poprvé jich bylo užito r. 1885 na rak. kolech vojenských. Podobný nástroj jest *pedometr*, jež slouží k počítání kroků. Má v celku tvar kapesních hodinek, kde ručka pohybující se na děleném kruhu udává počet kroků, z čehož pak při stejnoměrné chůzi lze určití délku cesty. Vnitř pedometru nalézá se soukolí, jež uváděno je v pohyb pakou se závazím, která párem držena jest přibližně v horizontální poloze. Při každém vykročení nohy páka se sklóní až k narážce, jež stlačí dolů péro, a to páku opět zvedá. Tyto výkony páky při každém kroku přenášejí se na soukolí a odtud dále na počítadlo. Ubn.

Hodomyšl, ves čes., viz Hoděmyšl.
Hodonice: 1) H., ves v Čechách v hejt. kaplickém, viz Hodenice. — 2) H., ves t., hejt. Milevsko, okr., fara a pš. Bechyně; 50 d., 323 oby. č. (1890), kaple sv. Jana, 1ř. šk., samota Kopaniny a hájovna.

3) H. (*Hódnitz*), far. ves na Moravě na lev. bř. Dyje, hejt. a okr. Znojmo; 173 d., 7 ob. č., 683 n. (1890), kostel sv. Jakuba, 2ř. šk., pš., telegr., žel. st. rak.-uher. st. dr. (Hrušovany-Znojmo). Alod. statek se dvorem jest majetkem Rud. ryt. Liebenberka, Kateřiny šl. z Picchioni a Leopoldiny bar. Chlumecké.

Hodonín: 1) H., ves v Čechách, hejt. Chrudim, okr., fara a pš. Nasevřky; 35 d., 234 ob. č. (1890). — 2) H., ves t., hejt. Prachatic, okr. Vimperk, fara Zdikov Malý, pš. Zdikov Velký; 27 d., 217 ob. č. (1890), 2 mlýny.

3) H. (něm. *Göding*), město na Moravě při pr. bř. Moravy, při samých hranicích uher., na žel. trati Sev. dr. cis. Ferdinanda (Krakov-Bohumín-Videň) a poboč. dr. 6 km dl. (H.-Holič); má 882 d., 4348 ob. č., 3268 n. (1890), hejtmanství, okres, vrchní kommissarství finanční strážě, četn. st., děkan. kostel sv. Vavřince (z r. 1780), hřbit. kostel sv. Kříže, 4ř. čes. obec. šk. pro chl. a dívky, čes. reálku (vydržuje Ustř. Maticе Šk.), něm. 5ř. obec. a 3ř. měš. šk. pro chl. a dívky, 2ř. něm. průmysl. šk., něm. měst. reálku, vojen. po-

sídku (4 eskadrony dragonů), obec. spořitelnu, st. továrnu na tabák a doutníky (1920 děl.), 2 cukrovary a raffinerie cukru, raffinerie lihu, pivovar, sladovnu, 2 škrobárny, parní pilu, mlýn, továrnu na uměl. vlnu a vatu, knih-tiskárnu, st. poštu a telegraf, opodál hnědo-uhelné doly. H. jest hlavním sídlem spoj. fid. panství H-a, Pavlovic a Cejkovic, jež zaujímá 11.553 ha (5680 ha polí, 4825 ha lesů); k panství náleží v H-ě zámek r. 1883 na tabákovou továrnu přestavěný, popl. dvůr, parní pila, majetek cis. Františka Josefa I. Znamenité zemědělství. Samoty Nesyt s popl. dvorem, Panov, Ratiškovický a Písečný dvůr, myslivna Zbrod. H. jest osada stará, hrad jako župní připomíná se r. 1052 a župané jeho byli r. 1169 Tvrdíš a r. 1174 Ratibor. Pro četné vpády uherské do Moravy musili zeměpánové moravští H. silně opevňovati. Ve XIII. stol. dostala se župa hodonínská v držení královny Konstancie, která r. 1228 povýšila H. na město, při čemž uvedla do něho Němce, jež hojně výsadami obdařila. R. 1323 uzavřena tu smlouva mezi Čechy a Rakousy, r. 1373 rokováno tu marně o márkkrabství Braniborské mezi Karlem českým a Ludvíkem uherským. R. 1481 seděl na H-ě Jan Kuna z Kunštátu, 1511 Jindř. z Lipé, jehož potomek Jan z L. prodal celé zboží hr. Salmovi. Na poč. války zoleťe dobyl H-a Bethlen Gabor, ale po r. 1621 odtud jeho vojsko vypuzeno, načež on po dvou letech po 6 měsíců marně H. obléhal. R. 1645 dobyli H-a Švédové, při čemž město úplně zničeno; r. 1742 řádili zde Prusové. Panství hodonínské zatím přecházelo z ruky do ruky, až r. 1762 koupil je cis. František I. za 1.005.500 zl. rýn. pro rodinný fond. Roku 1802 hrad i město s celým opevněním lehlo popelem. Dokud nebyla tu žel. dráha, byl H. střediskem velmi čilého obchodu do Uher. — Okresní soud hodonínský má v 16 pol. obcích ve 4862 d. 23.149 ob. č., 3593 n.; ze 27.948 přit. obyv. jest 26.652 katol., 218 ev., 1076 židů, 2 j. (1890). — Hejtmanství hod. obsahuje okr. H., Břeclavu a Strážnici, má na 754 km², 13.047 d., 66.021 ob. č., 7883 n., 30 j.; ze 76.119 přit. obyv. jest 70.965 katol., 1861 ev., 3282 ž., 10 j. (1890). — 4) H., ves t. hejt. Boskovice, okr. Kunštát, fara Černovice, pš. Olešnice; 42 d., 317 ob. č. (1890), itf. šk.

Hodonovice, ves na Moravě při ř. Ostravici, hejt. Místek, okr. a fara Mor. Ostrava, pš. Baška (ve Slezsku); 62 d., 371 ob. č. (1890), kaple P. Marie.

Hodoňáké jezero v uher. župě szolnoko-dobočké (Sedmíhrady) vzniklo nahromaděním vod líné tekoucího potoka jižně Szamos-Ujváru. Délka i šířka jeho obnáší jen několik km.

Hodoušice, Horoušice, Horušice (*Holletitz*), ves v Čechách, hejt. Klatovy, okr., fara a pš. Nýrsko; 63 d., 425 ob. n. (1890), itf. šk., broušení skla.

Hodov: 1) H., osada v Čechách, hejt. a okr. Čes. Brod, fara a pš. Uvaly; 5 d., 42 ob. č. (1890), fid. dvůr (163.07 ha) Jana kníž. Liechtensteina, myslivna. Ve XIV. stol. stálo tu

vladyčí sídlo s tvrzí, na níž se r. 1373 připomíná Odolen z H-a, v XV. věku Mik. ze Stežova. Tvrz zašla koncem XV. stol.

2) H., ves na Moravě, hejt. a okr. Val. Meziříčí, fara a pš. Budišov; 84 d., 533 ob. č. (1890), itf. šk. R. 1895 ves ze čtvrtiny vyhořela.

Hodovaneo (hucul.), *pašerb* (obecně rusín.), jest chudás od bezdětných manželů adoptovaný, na něhož hospodář úředně převádí celý svůj majetek a namnoze mu jej předává ještě za svého života. H. zavazuje se vůči svým dobrodincům k čestnému chování a vládne-li již neobrozeně, k jistým povinnostem výměnkářským.

Hodovice: 1) H., Hodějovice (*Hodowitz*), ves v Čechách, hejt., okr., fara a pš. Budějovice; 68 d., 81 ob. č., 408 n. (1890), itf. šk., mlýn. Někdy zde dolováno na stříbro. 2) H., ves t. v hejt. kralovickém, viz Hodoviz.

Hodoviz, spr. Hodovice, ves v Čechách, hejt. Kralovice, okr. a pš. Manětín, fara Křečov; 27 d., 153 ob. č. (1890), břidlicové lomy, popl. dvůr Osojné.

Hodowitz, ves česká, viz Hodovice 1).
Hodšág (Hocsák, Hočák), městyse uherský v župě báčsko-bodrošské s 4317 obyv., z nichž 3925 něm. (1890), sídlo okres. soudu. Pěstuje se zde kukufice, pšenice a konopí.

Hodslavice, Hočlavice (*Hotzendorf*), far. ves na Moravě, hejt. a okr. Nový Jičín; 189 d., 1471 ob. č., 2 n. (1890), kostel sv. Ondřeje apošt. (r. 1437 far.), itf. obec. šk., itf. soukr. evang. šk., modlitebna, teleg., žel. st. Sev. dr. cis. Ferdinanda (V. Meziříčí-Fřýdek-Místek) a (H.-Nový Jičín). H. jsou rodiště Františka Palackého, jehož rodný domek byl zakoupen (r. 1881), aby na budoucí časy byl zachován. Farní kostel, dosud dřevěný, do něhož r. 1895 blesk uhodil, aniž jej zapálil.

Hodule je na Moravě dobytčec (jalovice, beran), jež si cbyčevníci několik sousedů na hody (posvícení) kupují vespolek a zabíjejí.

Hödur viz Baldur.

Hodušín, far. osada v Čechách u Nov. Dvůrů, hejt. a okr. Milevsko, pš. Opořany; 7 d., 94 ob. č. (1890), kostel sv. Václava (po ohni r. 1832 znovu vystavěný), itf. šk., nadační dvůr (168 ha) a lihovar praem. kláštera v Želivě.

Hody viz Hod.

Hody lásky viz Agapy.

Hodyně: 1) H., ves v Čechách, hejt. Hodonice, okr. Beroun, fara a pš. Liteň; 18 d., 122 ob. č. (1890), draslárna, cihelna. — 2) H., ves t. v hejt. kralovickém, viz Hodina.

Hodža: 1) H. Michal Miloslav, národovec, evang. kazatel a spisov. sloven. (* 22. září 1811 v Rakši, v župě turčanské — † 26. břez. 1870 v Těšíně). Prvního vzdělání nabyt od starého Buriana, učitele Kollárova. Idee pěvce »Slávy dcery« ujaly se v něm záhy. V Prešpurku na theologii byl již mezi nejhodnějšími československými literáty, a jeho zahajovací *Reč při příležitosti prvního zasednutí k Údům Společnosti* (slovenské) *deržaná dne*

22. září r. 1833 (otisk v »Plodech sboru učenců feči československé prešporského«, v Prešpurku 1836, str. 58—72) horlivě hlásala Kollárovu nauku o vzájemnosti, zejména mezi Čechy a Slováky. Také lyrická oslava *Československé feči* (t., 100—104) a epický výjev z dějin sev. Slovanů *Meč křivdy* (105—119) jdou zcela ve stopách »Slávy dcery«. Ježto v těch letech na cizozemské university studujících z Rakouska nepouštěli, H. roku 1837 bohosloví dokončil ve Vídni a hned potom zvolen za prvního kazatele ev. sboru v Liptovském sv. Mikuláši na místo původně nabízené Janu Kollárovi. Tam H. působil a zároveň trpěl téměř až do smrti. Uražená ctižádost starších jeho kolegů, kteří v úřadě mu byli podřízeni, spory a intriky místních stran a hlavně urputná maďarisace let čtyřicátých, které všemi cestami se bránil, ztrpčovaly mu život. Rok 1848—1849 H-ž u povolal k veřejné práci agitační ve smyslu národním. Řečnil na táborech lidu, s Hurbanem a Štúrem zřizoval čty dobrovolnické na podporu cis. vojska proti Maďarům, a s týmiž předáky slovenskými za největšího terrorismu na čas uchýlil se do Prahy. Po utišení povstání, vyznamenán jsa řádem, vrátil se do Mikuláše. Ale staré spory pod jinými zámkami záhy ožily opět. Nová organizace ev. církve augšpurského vyznání, jež r. 1859 nastala t. f. patentem a do jisté míry lutherány slovenské chránila proti agitacním snahám o unii s maďarskými kalvíny (což rovnalo se odnárodnění), jakož i H-žovy liturgické novoty, v pravdě však návrat k obřadům starobratrským, pošvaly proti němu nejprve renegátské živly soudů církevních, potom i vrchnosti civilní a vojenské (za výjimečného stavu r. 1862), jimižto sice žaloby naň vznesené usvědčeny za smyšlené, H. uznán nevinným a ponechán v úřadě, kterého měl býti zbaven; ale roku 1867, po vyrovnání, původní nepřiznivý výrok byl potvrzen znovu a H. s pensí, rozmnoženou ze soukromé pokladny panovníkovy, přinucen byl vystěhovati se z vlasti a usaditi se v Těšíně, kde také zemřel. — Těžiště literárních a kulturních snah H-žových spadá do let čtyřicátých. Ač spisovnou češtinu znal dobře, přece r. 1845 připojil se k těm evangelikům, kteří domácím nářečím středoslovenským lid odhodlali se buditi k duševnímu životu. V oněch letech hlavně u H-že konaly se porady národní; on založil a r. 1844—47 vedl lit. spolek »Tatrin«; on r. 1845 zahájil blahodárnou lidovou činnost protikořaleční; on r. 1845 spolu s jinými vymohl první slovenské noviny politické, které potom vydával Ludevít Štúr; on posléze dne 28. bř. 1848 na valné hromadě župy liptovské veřejně formuloval památné *Žiadosti národa slovenského*, základ to pozdějšího pověstného »Memoranda« slovenského z roku 1861, za kteréhožto doby nového ruchu veřejného H. opět osvědčil úchvatné nadání řečnické. Vědecké základy nynějšímu literárnímu jazyku slovenskému H. položil ve spisích *Epigenes slovenicus. Liber primus. Tentamen orthographiae slovenicae* (Levoč, 1847) a *Větin o slo-*

venčině (t., 1848). Smutný stav svého národa, zaviněný nedostatečným vzděláním a bezohledným tlakem odnárodnovacím, vyličil knížkou *Dobruo slovo Slovákom, súcim na slovo* (Levoč, 1847). A cizíně současně zoufalé položení slovenské osvětil v znamenité brožurce *Der Slowak* (Praha, 1848). Jako básník v pozdějších letech již nevystupoval na veřejnost; jen několik zdařilých círk. písní otiskl v ev. kancionálu. Ale veršovati nepřestal. Obsáhla lyrická skladba *Vieroslavín* (ukázky v »Orlu« VIII., 153 a »Slov. Pohľadech« 1884, 154) a hérójská *Matora* stále věrně zůstávají základem kollárovskému a, jakkoli ztrácejí se v blouznění mystickém, lahodnou formou vynikají nade všechny tehdy psané verše slovenské. Životovisy: Ctiboh Zoch, »Sokol« 1863, 436; Jar. Vlček, »Světovzor«, 1880, 415. Lit. charakteristika: Jar. Vlček, *Literatura na Slovensku*. Praha, 1881, 171 sl. a jinde; *Dějiny literatury slovenskej*, Turč. sv. Martin, 1890. 72, 82, 222 a j. Včk.

2) H. Ondřej (* 15. září 1819 v Rakši — † 28. čce 1888 v Sučanech), mladší bratr Michalův, který jej odvedl od mlynářství, jemuž byl určen, a dal mu přípravu na studie. Ev. bohosloví studoval v Prešpurce, potom v Halle. V l. 1846—48 byl kaplanem v Mikuláši, odtud až do r. 1886 farářem v Sučanech; dvě poslední léta strávil tam na odpočinku. H. spočátku rozvíjel plodnou činnost národní a politickou; r. 1849 v B. Bystřici přestal si také vězen, jehož se mu dcstalo od maďarských povstalcův. Ale r. 1858, po velkém požáru, který zničil i sučanský chrám a faru, H. několik měsíců kázal v kostele beze střechy a oken; následek toho byla záducha, která jej potom po celý život poutala ke kamnům jako zlomeného neduživce. Literární činnost H-žova zavírá se hlavně v rozpravách, uveřejňovaných v kalendářích »Maticy Slovenské« z let šedesátých, kde pod jménem Matko zo Slovian z části původně, z části díle Jussicu Simona de Nantua šťastným, populárním způsobem lid vedl k národnímu vědomí a k ctinostem občanským. Včk.

van den Hoeck (Hoecke): 1) H. Robert, malíř bitev a ryjec (* 1609 v Antverpách — † po 1665), žák svého málo známého otce Karla H-a. Jako dohlizitel opevňovacích staveb flanderských zabýval se malbou scén vojenských, ležení, pochodů a obléhání. Obrazy své prováděl v malém formátu, ale velmi jemně. Takové jsou ve dvor. museu ve Vídni, kde zejména nalézá se také obraz *Na klužišti* z r. 1649. Mimo to známo jest od něho 21 leptaných rytin podobného obsahu, *J-k.*

2) van den H. Jan, malíř a ryjec (* 1611 v Antverpách — † 1651 t.), žák a napodobitel Rubensův. Za dalším vzděláním odešel do Říma a povolán od císa. Ferdinanda II. na dvůr rakouský, kdež setrval až do r. 1647, kdy jako dvorní malíř s arciknížetem Leopoldem do Flander se vrátil. Z jeho vynikajících obrazů uvádíme: *Sv. František modlí se k Ježíškovi* (mus. v Antverpách); podobizna arciknížete Leopolda Viléma a arcikníže Leopold Vilém

pro modlitbě (obě ve dvor. museu ve Vidni), *Uručda děti* (gal. Liechtensteinská ve Vidni), *Filémon a Baucis* (Rudolfinum v Praze). J.-k.

Hoecker Paul viz Höcker.

Hoeckert viz Höckert.

Hoefel: 1) H. Johann Nepomuk, malíř (* 1786 v Budině — † 1864), žák Jos. Kraffta ve Vidni, r. 1818 cestoval do Neapole, studoval v Římě a usadil se ve Vidni, zabývá se malbou obrazů církevních, historických i podobizen. Uvádíme od něho: *Synové Diagora Rhodského jakožto vítězové ve hrách olympických* (1820); *Sv. Martin a sv. Antonín Paduánský* (olt. obraz); *Sv. Štěpán*; *Sv. Jiljí*; *Sv. Michael*; *Oslava sv. Magdaleny*; podobizny: *Kráč Matyáš Korvin*; *Grillparzer*; *Ladislav Pyrkar* a j. J.-k.

2) H. Blasius, mědiryjec a dřevoryjec, bratr předešlého (* 1792 ve Vidni — † 1863 t.). Studoval ve Vidni a byl též žákem a pomocníkem Markovým, jehož zetěm později se stal. Roku 1820 jmenován byl profesorem na vojenské akademii. Mezi mědirytinami jeho jsou nejznámější: *Útek do Egypta* (dle Hirschhäusera); *Jan Kř. na poušti* (dle Raffaella); *Mrtvola Kristova* (dle A. del Sarto. dvorní mus. ve Vidni); *Rudolf Habsburský n mrtvoly Otakarovy* (dle Pettera); *Loučení zeměbrance* (dle P. Kraffta). Mezi dřevorytinami: *Venuše* (dle Lebruna); *4 Evangelisté* (dle Luca Giordana) a pod. Ryl také četné podobizny. J.-k.

Hoef-Huerta viz Huerta.

Hoefnagel [húfnágl] Joris, malíř nizoz. (* 1545 v Antverpách — † 1618 ve Vidni). Cestoval po Německu, Italii a Španělsku, kdež maloval města, pevnosti a kraje. Vrátil se do Flander, byl činným pro některá německá knížata a konečně i ve službách císa. Rudolfa II., pro něhož ilustroval 4 přírodovědecké knihy. Figury obrazů jeho jsou celkem slabé, ale koloristicky zdařilé, zejména v partiích masa. — Syn jeho Jakob H. (* 1575) byl ryjec, jenž r. 1592 ryl řadu listů hmyzu, ovoce a pod. dle kreseb svého otce. J.-k.

Hoegg Joseph, genrista něm. (* 1826 v Koblenci). Byl žákem akademie düsseldorfské (1840—50) a Rud. Jordana. Maloval genry vážného a smutného obsahu: *U rakve matky* (1847); *Chlapec štoucí dopis* (1848); *Slepá babička* (1849); *Návrat ze hřbitova* (1849); *Děd a jeho vnuk* (1850); *Tajný kuřák* (1852) a j. J.-k.

Hoëgh-Guldberg Ove a Frederik viz Guldberg.

Hoehle: 1) H. Johann Bapt., malíř německý (* 1754 v Klingenavě — † 1832 ve Vidni). Zanechav hrncířství, věnoval se malířství a stal se v Augšpurku žákem Hartmannovým. Maloval s počátku obrazy církevní, ale na radu Dornerova obral si genre a stal se pak dvor. malířem kurfüršta Karla Theodora a roku 1802 dvor. malířem ve Vidni. Nejlépe zastoupen jest podobiznami v Laxenburku u Vidně a dvěma obrazy v Harrachově gal. ve Vidni. J.-k.

2) H. Joh. Nep., malíř bitev, syn před. (* 1790 v Mnichově — † 1835 ve Vidni), žák

dvor. malíře bavorského Kobella a od r. 1804 Fügera ve Vidni. R. 1807 cestoval do Paříže k malíři bitev Duvivierovi, u něhož do r. 1812 studoval. Roku 1815 byl znovu ve Francii, r. 1819 v Římě a Neapoli. Po smrti otcové stal se nástupcem jeho. Z jeho obrazů známý jsou 2 scény z *Bitvy u Ošpry* (gal. Liechtensteinská ve Vidni); *Cis. František s korunným princem Ferdinandem překročuje Vogesy*; *Cis. Maxmilián na Martinské stěně*; *Rudolf Habsburský před knězem*; *Albrecht IV. v Jerusalemě*; provedl též četné aquarelly a lithografie. J.-k.

Hoel-ho, přítok Hoang-ha, vzniká v čín. provincii Kan-su na 36° s. š., 104° v. d., teče podél sev. svahu Pe-šanu směrem téměř východním, přijímá pouze několik bystřin od severu a teprve v dolním toku v prov. Šen-si větší ř. Ma-lian-ho a vlévá se u Tung-kuanu zároveň s La-ho do Hoang-ha, jenž pak přijímá jeho směr. S pravé strany nemá H. žádného většího přítoku. Má poměrně značné množství vody, jest mnohem splavnější a oživnější než Hoang-ho a v ohledu kulturním velice důležitý.

Hoek [húk] Martinus, hvězdář nizozem. (* 1834 v Haagu — † 1873 v Utrechtu). Jako otec měl býti lékařem, přestoupil však v Lejdě r. 1854 na fakultu filosofickou. Vyznamenal se vypočítáním dráhy vlasatice r. 1855 II., ustanoven byl r. 1856 observátorem při hvězdárně leidské. R. 1857 byl promovován, rozřešiv záporně svou dissertaci *De Kometen van de Jaaren 1556, 1264 en 975, en hare vermeende Identiteit* (Haag, 1857, něm. v »Astron. Nachrichten« XLIV., 1854 a XLV., 1857) nerozhodnutou tehdejší otázkou, je-li očekávati návrat vlasatice z r. 1556 tou dobou a jsou-li ony vlasatice totožny. Jako observátor pilně se účastnil pozorování vlasatic, asteroid a měnlivých hvězd. R. 1859 povolán byl za prof. astronomie a feditele nové hvězdárny v Utrechtu. Již r. 1861 vydal první sešit *Recherches astron. de l'observatoire d'Utrecht*, v němž uvádí výsledky, k nimž došel při práci o aberraci světla. Ze zprávy na konci r. 1863 (»Astr. N.« 1848) vychází, že měl již 2500 míst hvězdních sebráno a na 1855 o redukováno. Práce ta dosud nebyla uveřejněna. O aberraci podal pak ještě několik zpráv v »Astr. N.« R. 1865 a 1866 uveřejnil v »Monthly Notices« důležitá pojednání o soustavách vlasatic v prostoru, které přítazlivostí slunce se rozstávají a pak za několik let do přizemí se dostávají. Vypočítal dále dráhy vlasatic 1867 III. a IV. a zabýval se v posled. letech svého života zkoumáním chodu chronometru jakož i otázkami nautickými. Životopis jeho viz ve »Vierteljahrschrift d. astr. Ges.« 1874. VRÝ.

Hoeks [húks], lat. *Hamatici*, t. j. muži udicí opatření, bylo jméno politické strany v Holandsku, která roku 1349 ve sporu hraběnky Markéty, sestry zemf. Viléma IV., s jejím synem Vilémem V. pídala se na stranu hraběččinu proti straně měšťanské, zv. *Asselati*; spor ukončen byl teprve roku 1492 za Maxmiliána rakouského.

Hoelperl Anton, genrista a podobiznář český (* 1820 ve Slavkově — † 1888 v Praze). Žil ve Vídni, ale, nemoha vstoupiti na akademii, studoval v galeriích. Na to cestoval do Salcpurku a roku 1851 odešel do Karlových Varů, kdež maloval podobizny a genry. Konečně r. 1853 usadil se v Praze, kde pro rozvoj lidového genru mnoho působil. Studoval všední výjevy lidové realisticky bez hledaných efektů ideových a stilistických. Intimností a prioritou svých lidových genrů patřil v čes. moderní historii do řady, již A. Dvořák započal a v níž Jos. a Quido Manesové pokračovali. Týž význam, jaký má A. Dvořák pro etnografickou malbu českého lidu, má H. pro německý lid v Čechách, ač nadáním a technickou dovedností daleko zůstal za Dvořákem. Z jeho genrů uvádíme: *Hoch* (1850); *Modlitba horníková* (1853); *Zedník* (1855); *České venkovské děvče* (1861); *Krajčářka* (1862); *Vyšivačka* (1862); *Loterie* (1863); *Děvčata nabízejí losy* (1863); *Pradlena* (1863); *Sklenkář* (1863); *Panská* (1863); *Svadlena* (1864); *Přadlena* (1864); *Domácí píle* (1864); *Mladý hudebník* (1864); *Malá hospodyně* (1864); *Učenník* (1865); *Maďarka* (1865); *Odpočinek v lese* (1866). Na žofinských výstavách byly od něho: *Horské děvče* (1867); *Děvče na louce* (1867); *Dobrodějka* (1868); *Myslivna u Teplíce* (1868); *Selka od Karlových Varů* a četné jiné genry a podobizny. J-k.

Hoelzler Kunrat (jinak Holzer) v době, kdy Ladislav Pohrobek z poručení Bedřicha V. (jako cis. III.) byl propuštěn (4. září 1452) a vládu ve Vídni nastoupil (13. září 1452), zastával purkmistrovský úřad ve Vídni, byv spolu zemským pokladníkem arcivévodství Rakouského. Platnými službami získal si důvěru panovníka Ladislava a těšil se jí i pak, když tento korunován byl za krále českého. Vytýkáno mu sice zejména od šlechtý rakouské, že se nad slušnost vypíná a především vlastního prospěchu si hledí, nicméně nejšířší kruhy vídeňské nemálo si ho vážily. H. mezi jiným konal též důležitá poselství k Jiřimu z Poděbrad, správci král. Českého, jehož přízně dosáhl v té míře, že r. 1457 Jiří za něho vydal 16.000 zlatých (t. j. dukátů), které teprve po roce z Rakous navráceny, nikoli ve zlatě, nýbrž — v habrankách (v. t.) O H-ovi dále se neví nic, nežli že asi r. 1466 náležel ve Vídni ke korporaci tak řečených Hausgenossen (v. t.). Sm.

Hoene-Wroński viz Wroński.

Hoepfner Julius, aquarellista německý (* 1839 v Lichtenberku), žák dráždanské akademie. Maloval *Haideröstein* dle Goetha a aquarelový cyklus *Undine* dle De la Motte Fouquéa. Dále jest od něho cyklus aquarellů k Shakespearovu *Snu noci svatojanské* a jiné pod. ilustrace. J-k.

Hoerberg Per, malíř švédský (* 1746 v Oefra-Oe ve Smalandě — † 1816 v Oelstorpu). Z pasáka a později sedláka stal se samoukem v malířství. Maje 37 let, vstoupil do akademie štokholmské. Stal se pak dvorním malířem korunního prince Karla Jana a provedl obrov-

skou řadu oltářních obrazů a přes 600 obrazů obsahu světského. Z hlavních jeho děl jsou fresky *Boj Titanů* na zámku Finspängu. H. měl neobyčejný talent umělecký a vznešlou kompoziční fantasií, spojenou s lehkostí produkce. Byl též zručným mechanikem, ryjcem a houslistou. Biogr. jeho něm. napsal Schil-dener (1819). J-k.

von **Hoesslin** Georg, malíř (* 1751 v Búdíně). Studoval v Mnichově a vzdělal se dále v Římě. Vrátil se do Mnichova, stal se žákem Lindenschmitovým a v malbách svých napodobil cinquecentisty. Provedl allegorii *Reformace a Německého míru* (1886), *Madonnu s dítětem zjevující se truchlící matce* (1892) a četné ženské podobizny, měkké, ale plastické modellace. J-k.

Hoet [hút] Gerard, malíř a rytec holl. († 1648 v Bommelu — † 1733 v Haagu), žák svého otce Mosea H-a a Corn. Poelenburga. Cestoval v Hollandsku a Francii a usadil se v Utrechtu. R. 1714 odešel znovu do Haagu. Maloval historie po způsobu manyristů XVII. a XVIII. stol.: *Diana v lázni*; *Únos Sabine*; *Mojžiš dobývá vody ze skály* (dvor. mus. ve Vídni); *Pyramus a Thisbe* (mus. v Rotterdamu); *Přemožení Simsona* (mus. v Lipsku). Z mědirytin jmenujeme: *Paris přísahá Oinóně věrnou věrnost*; mimo to jest od něho několik mythologických listů. J-k.

van **Hoëvell** Wolbert Robert, spisovatel a státník nizoz. (* 1812 v Deventeru — † 1879 v Haagu). Poznav jako kazatel v Batavii důkladně poměry nizozemských osad, užil po návratu svém do Evropy nabytých vědomostí a působil v l. 1849—1862 ve sněmovně pro zrušení otroctví v osadách a pro reformy v politice koloniální. Kromě překladů z malajštiny vydal: *Reis over Java, Madura en Bali in het midden van 1847* (Amsterdam, 1849—1852, 2 sv.); *Slaven en vrijen onder de Nederlandsche wet* (Zaltbommel, 1854, 2 sv.); *Uit het Indische leven* (Amst., 1860). Jeho řeči sněmovní vydané byly jako *Parlementaire redevoeringen over koloniale belangen 1849—62* (Zaltb., 1862—66, 3 sv.).

Hoevemeyer August, malíř něm. (* 1824 v Bückenburku — † 1878 v Mnichově), kdež od roku 1848 na akademii za Kaulbacha a Schwinda studoval. Velký vliv měl na něho též Cornelius, a H. jest také z posledních umělců jeho pseudoideálního a lineárního směru. Usadiv se v Mnichově, maloval H. různé fresky, načež r. 1864 a 1875 cestoval do Italie, kde kopíroval Raffaelovu školu athénskou v Římě, Tizianovu Venuši ve Florencii, obrazy Mantegnovy a Giulia Romana v Mantově. Z jeho vlastních děl uvádíme: *Vyhánění z ráje* (1854); freska v kupoli musea v Lipsku; 3 historické obrazy v Nár. mus. v Mnichově (1863); *Potopa* (1862); *Upoutaný Prométheus* (1866); sgrafitta na polytechnice a Vilémově gymnasiu v Mnichově; rozsáhlé obrazy ve velkém sále ředitel. fačkových drah v Ludwigshafenu; cyklus obrazů ze života Psyche a j. J-k.

van der **Hoeven** [húvń] Jan, zoolog. holl. (* 1802 v Rotterdamu — † 1868 v Lejdě), stu-

doval lékařství v Lejdě, byl nějaký čas lékařem v rodišti svém, pak prof. na universitě v Lejdě a ředitelem proslulého tamního musea. V rozvoji zoologie účastnil se měrou vynikající. Jeho soustavné dílo o živočišstvu jeví obsáhlé vědomosti a zkušenosti, ovládané nevědnicím duchem kritickým; podal výborné práce anatomické o různých skupinách živočišných (opice, *Cryptobranchus*, *Nautilus*, *Limulus*) a učinil jeden z prvních soustavných přehledů přírodovědeckého zkoumání o člověku. Vedle četných prací, uveřejněných ve spisech akademie Leopoldo-Karovy, Londýnské zool. společnosti, přir. spol. ve Štrasburku, akademie nizoz. a v časopise, jež s ním vydával de Vriese. »*Tijdschrift voor natuurlijke Geschiedenis en Physiologie*« (Lejda, 1834 až 1845, 12 sv.), jest hlavní jeho dílo učebnice zoologie, velmi rozšířená a překládaná, *Handboek der Dierkunde* (Rotterdam, 1827—33, 2 sv.; 2. vyd. Lejda, 1846—1855; něm. rozšířená od Mole-schotta, Schlegela a Leuckarta, Lip., 1850 až 1856, 2 sv.; angl. od Clarka, 1856 až 1858). K tomu druží se ještě důležitější: *Recherches sur l'histoire naturelle et l'anatomie des limules* (Lejda, 1838); *Redevoeringen en Verhandelingen* (Amsterdam, 1846; něm. Berlín, 1848); *Bijdragen tot de natuurlijke Geschiedenis van den Negerstam* (Lejda, 1842); *Philosophia zoologica* (t., 1864). Sc.

Hof: 1) H., osada česká v okr. žacléřském, viz Hofhäuser.

2) H., město mor., viz Dvorce 16).

3) H., Stadt zum Hof, město v bav. vlád. okresu hornofranckém, 505 m n. m., v pěkné poloze sev. od Smrčín, na saské Saale a tratích Mnichov-Bamberg-H., Cheb-H. a H.-Marxgrün-Steben bav. státních drah. Jest sídlem politického úřadu pro okresy H., Kirchenlamitz, Münchberg, Naila, Rehau, Selb, Thiersheim a Wunsiedel, obchodní komory a hl. celního úřadu; má tři evang. kostely, z nichž nejpeknějším jest kostel sv. Michala v gotickém slohu s krásnými malbami na skle od Pfannschmidta a Müllera, 1 katol. kostel, radnici v got. slohu, gymnasium, reálku, sirotčinec, útlunu pro zanedbané dívky, velkou, bohatě nadanou nemocnici, krásné sady a 24.455 ob. (1890), z nichž 2144 katol. a 53 židů. Město jest sídlem značného průmyslu, jmenovitě stědiškem hornofranckého průmyslu textilního. Má velké přádelny bavlny a vlny, výrobu látek bavlněných a vlněných, velké barvírny a tiskárny koberců atd. Výrobky textilní vyváží se ve značném množství do zámožských zemí. Mimo závody textilní má H. strojírny, továrny na zboží železné, lučebniny, cukrovinky, buničinu, porcelán, značné pivovary, koželuzny, mlýny, železné huti a lomy na vápenec. Předmětem cílého obchodu jest i obilí; obchodu slouží filiálka říšské banky a král. banky v Norimberce. Původ města odnáší se k hradu Regnitzhof, založeného koncem XI. stol. na obranu proti Srbům. Zde bylo hl. město říšského fejtství na Regnici. Území náleželo vévodům z Meranu. Tito vymřeli r. 1248, načež H. udělen v léno purkra-

bím z Norimberka. Později stalo se říšským, avšak r. 1323 opět připadlo purkrabím norimberským. R. 1430 spálili je Husité. Reformace provedena v H-u r. 1529. Od purkrabat norimberských přešel H. v majetek markrabství Brandenbursko-Bayreuthského, r. 1792 v majetek Pruska, 1806 Francie a 1810 Bavorska. V XV. stol. kvetlo v H-u již soukennictví a barvířství, v XVI. stol. zavedeno uprchlíky hollandskými tkání závojev, v XVIII. stol. výroba pestrých kartounů. R. 1823 zničil město velký požár, takže nynější město jest skoro úplně nově vystavěno. — Sr. Widmann, *Chronik der Stadt H.* (vyd. Wirthem v H-u, 1844 a nově 1894); Ernst, *Geschichte u. Beschreibung des Bezirks und der Stadt H.* (t., 1866); Tillmann, *Heimatskunde von H.* (t., 1877); Týž, *Die Stadt H. und ihre Umgebungen* (t., 1886).

Hof Karel Vit, spis. čas. (* 16. čce 1826 v Praze — † 9. srpna 1887 v Kunderaticích u Prahy). Dokončil filosofická studia, stal se úředníkem patrimoniálním, potom politickým; později působil i zemské úřadny, odkud přešel k pražskému magistrátu. Již od studentských let účastnil se H. pilně ruchu literárního příspěvky do časopisů »Květu«, »České Včely«, »Lumíra«, »Obrazlé života« a do almanachu »Českomoravská pokladnice« (ethnografické články o Číně, Japonsku a zvláště o Východní Indii, o níž chystal samostatný spis *Obrazy z Vých. Indie*). V létech padesátých a šedesátých byl i redaktorem («Pražského Posla» po Tylovi a »Rodinné Kroniky«, 1862). Z větších jeho prací zasluhuje zmínky povídka *Dluh a vina* («Čes. Včela» 1876) a histor. obraz *Pluk Madlonský* («Svět», 1875). Vedle belletrie pracoval H. také v historii, jak svědčí pěkné jeho články v Hálkově »Zlaté Praze« o chrámu svatovítském, o kostele sv. Štěpána Menšího a sv. Anežky, o kapli sv. Barbory, Betlémské (vyšla také o sobě pod názvem *Hus a Betlém* s pseud. K. Havelského) a j. R. 1868 vydal také *Dějiny velkého Národního divadla v Praze* (Praha) a později zanášel se úmyslem sepsati *Historický kalendář všech národů a věků* se zvláštním zvláštěm k Slovanům a hlavně k národu českému. Avšak provedení toho díla i jiných zastavila choroba oční, následkem jejímž H. v posledních letech svého života oslepl. Hš.

Hofbauden (Dvorní boudy), boudy v Krkonoších v Čechách u Sahlenbachu, hejt. Jilemnice, okr., fara a pš. Roketnice; 12 d., 67 ob. n. (1890).

Hofberg, osada v Čechách u Stolzenhanu na soujmenné hofe, hejt. a okr. Jáchymov, fara a pš. Wiesenthal; 6 d., 39 ob. n. (1890) —

2) H., osada t. v hejt. českolipském, viz Hora Dvorní 16).

Hofeinspanier, Einspanier, zřízenec u císařského dvora ve Vídni, jenž koňmo zahajuje slavnostní průvody. Jméno ein Spanier (Spaněl) odvozuje se dle jedné z dvorních obřadů španělských, panovavších při dvoře Karla VI.: jiní praví, že to byl původně Einspänner, jízdný žoldnér bez průvodce.

Hofelich Friedrich Ludwig, krajinář něm. (* 1842 v Lipsku). Zabýval se původně dřevofezbou u Flegela. V l. 1860—64 činným byl v Petrohradě, kde navštěvoval umělecké sbírky a oblibil si krajinářství. R. 1867 navštívil musea v Berlíně, Drážďanech a Lipsku a žil na to v již. Alpách. R. 1868 usadil se v Mnichově. Maloval hlavně lesní krajiny, řeky, jezera a rybníky zarostlé rákosím, vyhledáváje partie své v horách bavorských a švýcarských. Dobrá krajina jeho jest na př. v gal. v Hamburku z r. 1872. *J.-k.*

Höfen: 1) H., ves v Čechách, hejt. Falknov, okr., fara a pš. Loket, 33 d., 181 ob. n. (1890), 1ř. šk. — 2) H., ves t., hejt. Žlutice, viz Hradiště.

Hofer, původně asi pán dvoru, jako něm. *Hofherr*, z něhož slovo to vzato, pak nájemce dvoru nebo podruh v něm bydlící. V širším smyslu přenesen pak název h-a na držitele menší usedlosti, jako chalupníka, domkáře, který má však vlastní chalupu, domek. Na Moravě značí nyní slovo to nájemníka v chalupě nebo v domku, podruha. Takovým lidem, jižto žijí v hoferství, říká se h. (muž) a hoferová (žena). *Včk.*

Hofer: 1) Dismas Jos. Hynek von H., historik mor. (* 1696 v Brně — † 1747 t.). Studoval práva v Praze, kde dissertací *De jure mulierum* (1718) dosáhl licenciátu. R. 1719 stal se menším písařem při zemských deskách moravských, r. 1729 místopísařem a r. 1738 posléze místosudím zemským. Od mládí vábily H-a studie historické; již r. 1718 zabýval se jimi, jak svědčí *Přehled markrabat a nejvyšších hejtmánů moravských*, té doby v latině vydaný. Stav se úředníkem desk, tím horlivěji zabral se do dějin své vlasti, přepisoval česká jednání sněmovní i hojné listiny, sbíral materiál z obecních pamětí atd. Ovocem této práce byla rozsáhlá *Historie moravská*, latině psaná, ale tiskem nevydaná. Viz Jireček, *Rukověť* I. 248.

2) H. Andreas, hrdina tyrolský (* 1767 v St. Leonhardě — † 1810 v Mantově). Ujav se po otci zděděného hostince »Am Sand«, po němž byl také »Sandwirt« nazýván, provozoval zároveň obchod s vínem a s koni přes Brenner s krajinami jižními. Na obchodních cestách těchto seznal velikou část země tyrolské, naučil se italsky a nabyl dostatečného vzdělání. Byl postavy silné, tváří zdravé, vroubené hustým vousem, pro který byl od Francouzů nazýván generál »Barbon« (vousáč), myslí veselé, zbožné, ale snadno přístupné a každému důvěřující. S velikou láskou k rodné zemi spojoval věrnou oddanost k domu Habsburskému a důvěrně si dopisoval s arciknížetem Janem. V l. 1796—1805 bojoval jako setník tyrol. střelců, načež r. 1808 odebral se s jinými důvěrníky do Vídně, kde ujednáno bylo, že v Tyrolsku na 11 místech vyvolá se povstání proti vládě bavorské a vojsko císařské bude toto hnutí podporovati. Povstání vypuklo 10. dub. 1809 a H. v čele střelců passeyrských působil při vzetí Inšpruku a při zajetí bavorské posádky a franc. sboru pod generálem Bisso-

nem. Když v květnu Francouzi a Bavoři znovu pronikli do země, ujal se H., byv k tomu od svých rodáků vyzván, vrchního velení nad celou zemí, napadl 25.—29. kv. nepřítel na hoře Iselu u Inšpruku a vyhnal ho ze země, načež svob. pán Hormayer, od vídeňského dvoru vyslaný, správý země se ujav, vypracoval plán k povstání tyrolskému. H. zatím obrátil se na jih, osvobodil v Tridentu obleženého hraběte z Leiningen a chystal se ke spojení s ostatními zeměmi alpskými, když zavěno bylo příměří ve Znojmě, dle kterého vojsko rakouské musilo ustoupiti ze země. Generál Lefébvre vnikl poznovu se sborem 40.000 mužů do Tyrol a 30. čce obsadil Inšpruk a domáhal se toho, by Tyroly vrátily se v poslušnost pod Bavorsko. Tu postavil se H. znovu v čelo odporu a svolal zemskou hotovost, která již 2. srp. sešla a pod Haspingrem, Speckbachrem a Mayrem v údolí Eissackém zničila celý saský pluk (4.—5. srp.). Na to ujal se H. vrchního velení, porazil Lefébvre u Sterzingu, generála Rusca v údolí Pusterském, pak odžil bavorského vojska u mostu pontlatzského, obrátil se proti Inšpruku a porazil 13. srp. Lefébvre na Iselu tak, že týž, ztrativ 2000 mužů, musil ustoupiti do Bavor. H. vešel 15. srp. do hlavního města a zvolen byv za nejvyššího správce civilního i vojenského, ujal se ve jménu císaře rakouského vlády a přijal dne 4. října čestné dary, jež dvůr císařský mu v odměnu odeslal. Po zavěnění míru Vídeňského prohlásil Eugenovi Beauharnaisu, místokráli italskému, že uznává podmínky míru toho, ale za krátko dal se získati Haspingrem a jinými, kteří zprávy o postoupení Tyrolska prohlašovali za klamná a od nepřítelě vymyšlené, i postavil se znovu v čelo povstání; než 2. list. na Iselu jest poražen, načež, neuposlechnuv pozvání císaře Františka, aby s rodinou svou vystěhoval se do Rakous, ustoupil na Alpu Bratašskou a tu se skrýval, až dne 28. led. 1810 byl úkryt jeho sluhou, jménem Raiff, Francouzům zrazen a H. téhož dne tu zatčen a se synem a manželkou za kruté zimy a nelidského zacházení se strany stráže do Mantovy odveden. Vojenský soud na rozkaz Napoleonův odsoudil ho k smrti, načež dne 20. ún. 1810 byl zastřelen. R. 1823 byly ostatky jeho převezeny do Inšpruku a pochovány v dvorském chrámě, kde r. 1834 postaven mu mramorový pomník; nový pomník odhalen byl r. 1893 na hoře Iselu. Císař František I. ujal se osiřelé rodiny a udělil jí šlechtictví a vdově vykázal roční pensi; roku 1838 koupil císař Ferdinand V. Sandhof a dal jej jako léno jednomu z vnuků H-ových. Viz Hormayer, *Das Land Tirol und d. Tirolerkrieg* 1809 (2. vyd. Lipsko, 1845); Stampfer, *Sandwirt* A. H. (Mnichov, 1875).

3) Ludwig von H., sochař něm. (* 1801 v Ludwigsburku — † 1887 ve Štutgartě), kdež dostalo se mu prvního uměleckého vzdělání. R. 1819 odešel do Mnichova a účastnil se při plastické výzdobě Glyptothéky. V l. 1823—58 byl v Římě a pracoval v atelieru Thorwaldsonově, jehož *Anděla se kritičnicí* provedl, a dle vlastního modelu *Psychu* (nyní ve Štut-

gartě) vytvořil. V Římě provedl též a obrovské mram. skupiny *Krotitelů koní* (v zámecké zairadě ve Stuttgartě). Pro zámek Rosenstein u Štutgartu provedl sochu *Zlobící se Amor*, velikou kovovou sochu *vévody Eberharda* a později kovovou sochu *Concordia* na jubilejním sloupu. Zdařilý jest též jezdecký pomník *krále Viléma vřtemberského* v Ludwigsburku a socha *Skillerova* t. (1882). R. 1880 dokončil v Římě velkou mramorovou skupinu *Únos Proserpiny*. J-k.

Höfer: 1) H. Jean Chrétien Ferdinand, franc. spisovatel původu něm. (* 1811 v Dešnici v kníž. Schwarzburg-Rudolstadt — † 1878 v Brunoy, dép. Seine et Oise), pustil se r. 1830 do Francie, vstoupil v Marseille do legie cizinecké, opustil však dráhu vojenskou již roku násl. a stal se učitelem v různých místech franc. R. 1834 ocitl se v Paříži, byl nějaký čas sekretářem filosofa Cousina, jal se studovati vědy přírodní a lékařské, r. 1840 stal se doktorem lékařství, byl prakt. lékařem v Paříži a spolupracovníkem různých odborných a liter. sborníků a časopisů franc. Podporou ministra vyučování konal studijní cesty po Německu a od r. 1851 vedl redakci velikého a důkladného slovníku životopisného *«Nouvelle Biographie générale»* (Paříž, 1825—66, 46 sv.), v jehož člancích účastnil se měrou vydatnou. Vydal dále četné spisy pojednávající o dějinách věd přírodních a matematických, tak: *Histoire de la Chimie* (Paříž, 1843, 2. vyd. t., 1867—69); *Histoire de la physique et de la chimie* (t., 1872); *Histoire de la botanique, de la minéralogie et de la géologie* (t., 1872, 2. vyd. t., 1882); *Histoire de l'astronomie* (t., 1873); *Histoire de la zoologie* (t., 1873); *Histoire des mathématiques* (t., 1874, 3. vyd. t., 1886). Kromě toho překládal z Aristotela a Diodora Sicilského, přeložil Humboldtovy »Pohledy na přírodu«, Berzeliovu chemii a dále ještě vydal: *Éléments de chimie minérale* (Pař., 1841, ital. Modena, 1845); *Dictionnaire de physique et de chimie* (t., 1846, 3. vyd. t., 1857); *Dictionnaire de médecine pratique* (t., 1847); *Dictionnaire de botanique* (t., 1850); *Dictionnaire d'agriculture et d'horticulture* (t., 1855); *L'homme devant ses oeuvres* (pseudonym Jean l'Hermitte, Pař., 1872, 2. vyd. t., 1882).

2) H. Albert, filolog německý (* 1812 v Greifswaldě — † 1883 t.), od r. 1840 prof. v Greifswaldě. Zabýval se srovnávacím jazykozpytem (*Beiträge zur Etymologie und vergl. Grammatik der Hauptsprachen des indogerm. Stammes*, Berlin, 1839), psal o *prákrítě* (tam., 1836), vydal sanskritskou čítanku (t., 1849) a překlady ind. poesie (Lipsko, 1844, 2 sv.) a vydával »Zeitschrift für die Wissenschaft der Sprache« (1845—1854, 4 sv.). Vydal i *Denkmäler niederdeutscher Sprache* u. Literatur (Greifswald, 1850—51, 2 sv.).

3) H. Edmund, novellista a romanopisec něm. (* 1819 v Greifswaldě — † 1882 v Cannstadtě u Štutgartu). Odbyv filosof. studia na universitě greifswaldské, heidelberské a berlinské, vrátil se do svého rodiště, kde zůstal až do smrti otcovy, načež se přesídlil do Štut-

gartu, aby převzal spoluredakci časop. »Hausblätter«. Jest z nejoblíbenějších něm. vypravovatelů, hlavně pokud se omezuje na drobné novelly z různého ovzduší, jehož rázovitost H. umí dobře vypozerovati. Méně šťastným byl v románech, které většinou trpí rozvlečeností a často až nepřirozenou zasmušilostí. I v lyrice se pokoušel (*Gedichte*, Berlín, 1852, 2. vyd. Lip., 1853) a byl konečně i horlivým sběratelem přísloví (*Wie das Volk spricht*, Štutgart, 1855, 8. vyd. 1876). Z četných sbírek jeho novell první, *Geschichten aus dem Volk* (Štutg., 1852), vyšla později z části znovu pod názvem *Erzählungen eines alten Tambours* (t., 1855). Jiné sbírky jsou: *Aus alter und neuer Zeit* (t., 1854); *Schwankwies, Skiizzenbuch aus Norddeutschland* (t., 1856); *Bewegtes Leben* (t., 1856); *Norieu, Erinnerungen einer alten Frau* (t., 1859); *Vergangene Tage* (Praha, 1859); *Auf deutscher Erde* (Štutg., 1860); *Deutsche Herzen* (Praha, 1860) a j. Z románů k nejlepším patří: *Eine Geschichte von Damals* (t., 1861); *Die alten von Ruhneck*; *Altermann Ryke* a j. Sebrané jeho spisy v 14 sv. vyšly v Jeně r. 1882 až 1883. V čes. překladě vydal ukázkou »Kus života« V. Král v »Lum.« 1857. BPk.

4) H. Hans, geolog rak. (* 1843 v Lokti), konal studia na horn. akademii v Lubně, dokončil je ve Vídni, byl prakticky činným při dolech státních, pak prof. na hornické škole v Celovci, později na akademii v Příbrami, od r. 1882 učí mineralogii, geologii a palaeontologii na horn. akademii v Lubně. Konal studijní cesty po Černé Hoře (1871), s hr. Wilczekem na Spitzberkách, Nové Zemi a v pouhčí Pečory (1872), na vyzvání vlády po různých horních okrscích evropských a ve Spoj. Státech (1876). Psal hlavně o nerostech Korutanska, o ložiskách uhelných a rud železných v Sev. Americe, o skalním oleji a petrolejovém průmyslu Sev. Ameriky a j. Ze spisů jeho jmenujeme: *Die Mineralien Kärntens* (Cel., 1870); *Die Petroleumindustrie Nordamerikas* (Videň, 1877); *Die Kohlen- und Eisenerzlagertstätten Nordamerikas* (t., 1877); *Die Erdbeben Kärntens* (t., 1880); *Beiträge zur Spreng- oder Minentheorie* (t., 1880); *Das Erdoel und seine Verwandten* (Brunšvik, 1888); *Gutachten über die Hintanhaltung d. Thermekatastrophen in Teplitz-Schönau* (1895). Rediguje s C. v. Ernestem odborné časopisy rakouské, od r. 1881 »Oesterr. Zeitschrift für Berg- u. Hüttenwesen« a od r. 1889 »Jahrbuch für die Bergakademien Leoben, Příbram u. Schemnitz«.

Hoferselte, osada v Čechách, hejt. Trutnov, okr. Maršov, fara a pš. Úpa Malá Dol.; 21 d., 114 ob. n. (1890).

Hoff: 1) Karl Ernst Adolf von H., geolog něm. (* 1771 v Gothě — † 1837 t.), ředitel vědeckých a uměleckých sbírek v Gothě. Zabýval se záslužně studii geologickými. Hlavní jeho dílo jest *Geschichte der natürlichen Veränderungen der Erdoberfläche* (Gotha, 1822—41, 5 sv.). Dále psal: *Gemälde der physischen Beschaffenheit, besonders der Gebirgsformationen von Thüringen* (Erfurt, 1812); *Geognostische Bemerkungen über Karlsbad* (Gotha,

1825); *Höhenmessungen in und um Thüringen* (t., 1833); *Thüringer Wald*, s F. Jacobsem (t., 1807—12). Též vydával »Magazin für die gesammte Mineralogie« (Lipsko, 1800) a gothajský »Hofkalender« (t., 1801—16).

2) H. Konrad, německý malíř architektury (* 1816 ve Zvěříně — † 1883 v Mnichově), žák akademie drážďanské. Původně byl činným v Mnichově jako malíř divadelní, později, podniknukv cesty po Německu a Italii, se zálibou maloval pohledy na rokokové stavby, jako: *Vnitřní pohled kostela P. Marie v Mníchově; Schodiště v zámku ve Schleissheimu* (1862); *Sta Maria dei Miracoli v Benátkách při svitu měsíce* (1864); *Z domu v Torcellu* (1865); *Sta Maria della Salute v Benátkách* (1867); *Ložnice v zámku ve Schleissheimu* (1867). J-k.

3) H. Karl, genrista něm. (* 1838 v Mannheimu — † 1890 v Karlsruhe), kdež na umělecké škole za Schirmera a Descourdresa studoval (1855—58). Odešel do Düsseldorfu a po 3 roky pracoval v atelieru Vautierově, načež cestoval v Německu, Francii, Italii a Řecku. Usadil se pak v Düsseldorfu, odkudž r. 1878 povolan byl za profesora do Karlsruhe. Hlavní z jeho genrů, mistrovskou technikou malovaných, jsou: *Cikáni před místním představeným* (1861); *Pokoutní advokát; Nemocný majitel panství a jeho učitel* (1864); *Odpověď na útěku*, bohatá figurální kompozice (1866); *První kritika* (1868); *Neočekávaný návrat vojína 17. st.* (1869); *Sub rosa* (1868); *Tichá návštěva; Tartufe a Elmira* (z Molièra); *Doušek na koni; Křest pohrobka*, hlavní dílo (1875, nár. galerie v Berlíně); *Poslední poždrav synův* (1878, mus v Drážď.); podobizna *velkovévodské rodiny badenské* (1881, nár. gal. v Berlíně); *Zlatá svatba* (1883); *Mezi životem a smrtí* (1885, gal. v Karlsruhe). H. maloval i podobizny a pokusil se též literárně: *Schein, ein Skizzenbuch in Versen* (1878) a *Künstler u. Kunstschreiber* (1882). J-k.

4) H. Jakob, genrista něm. (* 1838 ve Frankfurtě — † 1892 t.), žák sochaře Zwegera, později (1854—61) Jak. Beckera. Cestoval v Belgii a Holandsku, Francii, v Uhrách a v sev. Italii. Maloval: *Slepy hudec; Posvícení; Nedělní pobožnost; Rozmluva oknem; Odpověď na honbu* a j. J-k.

5) Jacob Hendrik van t'H. (* 1852 v Rotterdamu), slavný fyzikální chemik holandský. Význam jeho viz v článku Stereochemie.

Höfding Harald, filosof dánský (* 1843 v Kodani), studoval teologii, ale vlivem R. Nielsena a S. Kierkegaarda oddal se filosofii. R. 1883 jmenován prof. filosofie na univ. kodaňské; jest stoupenecm nové angl. filosofie a pozitivismu. Jeho spisy: *Den antike opfatelse af Menneskets Vilje* (1870); *Philos. i Tyskland efter Hegel* (1872); *D. engelske Philos. i vor Tid* (1874); *Om grundlaget for d. humane Etik* (1876); *Spinozas Liv og Laere* (1877); *Psychol. i Omrids paa Grundlag af Erfaring* (1882, 3. vyd. 1892); *Formel Logik* (2. vyd. 1889); *Etiske Undersøgelser* (1891); *S. Kierkegaard som Filosof* (1892); *Den Nyere Filosofis*

Historie (1894) a j., přeloženy z větší části do něm., též do angl., ruštiny a polštiny. H.K.a.

Hoffer Jan (1823—1891), ředitel vídeň. universitního ústavu tělocvičného, působil platně v organizaci školského tělocviku v Rakousku v nejrozmanitějších směrech, zejména přednáškami, kursy a drobnými pracemi literárními.

von **Hoffinger** Josepha, spis. něm. (* 1820 ve Vídni — † 1868), znatelka moderních literatur a stoupenka filosofie Glntherovy, byla v l. 1848—58 ředitelkou pensionátu pro dcery stát. úředníků ve Vídni. Překládala z italštiny z básněk starších i novějších (Leopardiho) a jmenovitě vynikla překladem Dantovy »Božské komodie« (1865). Její filosofické a aestheticke stati sebrány pod názvem *Licht u. Tonwellen* (2. vyd. 1871).

Hoffm., přírodopisný skratek, jímž označeni botanikové Franz Georg Hoffmann a Herrmann Hoffmann; též zoolog Werner Friedr. Ludw. Hoffmeister (* 1829), jenž psal o červecích kroužkovitých.

Hoffman Charles Fenno, básník a novellista amer. (* 1806 v New-Yorce — † 1884 v Harrisburce), advokát, později výlučně spisovatel. R. 1833 vydával vlivný »Knickerbocker Magazine« a redigoval pak jiné ještě listy. Cestou do prairii spracoval v *A winter in the west* (1834) a *Wild scenes in the forest and the prairie* (1837) i v novelle *Greyslaer* (1840). Verše velmi oblíbené vydal ve sbírkách *The vigil of faith and other poems* (1842) a *Borrowed notes for home circulation* (1844). R. 1849 sešlél. *Poems* jeho s poznámkami vydal r. 1873 jeho synovec E. F. H.

Hoffmann: 1) H. Jan, mistr učení Pražského (* ve Svidnici — † 1451 v Míšni), opustil po reformách Husem vyvolaných r. 1409 Prahu a byl jedním ze zakladatelů university v Lipsku; od r. 1414 byl biskupem v Míšni.

2) H. Hans, malíř norimberský v 2. pol. XVI. stol. Byl vynikajícím kopistou Dürera a maloval podobiznu *Hansa Sachsa*. Roku 1584 vstoupil do služeb cis. Rudolfa II. a zemřel v Praze (dle jiných ve Vídni) kol. r. 1600. J-k.

3) H. Jindřich Ondřej viz Hofman.

4) H. Baltazar, zvonář pražský z poč. XVII. stol. (1607—17). Schaller ve své topografii při Emausích zmiňuje se o dvou zvonech jeho z r. 1617 a Dlabač uvádí zvon jeho z r. 1607 v Kfesíně u Libochovic. J-k.

5) H. Friedrich, lékař německý (* 1660 v Halle — † 1742 t.). Lékařství vystudoval v Jeně a Erfurtě, habilitoval se pak v Jeně, načež působil jako praktický lékař v Porýnsku. R. 1693 byl povolán za prof. lékařství na nově zřízenou universitu do Halle, kdež založil zvláštní školu a utvořil též samostatnou soustavu lékařskou. Naproti stávajícím soustavám chemiatrickým hleděl H. sestrojiti soustavu mechanicou, dle níž by se dal organismus lidský vysvětliti jako zvláštní dokonaly stroj. Ježto však dosavadní fyzikální známosti nebyly dostatečně pokročilé, utrpěla tím celá H-ova soustava nemálo, stávajíc se namnoze dogmatickou, jindy pak zcela libovolnou. H.

vychází ze zásady, že život vůbec se zakládá na stálém pohybu; tělo skládá se ze vláken (*fibrae*), jež mají jakýsi tonus, totiž schopnost zkracovati se a opět se roztáhnouti. Tato schopnost však se sděluje vláknům zvláštním nervovým fluidem, jež pochází z aetheru, vyplňujícího veškerenstvo (*universum*). Dle různých stavů tohoto nervového fluida pak se řídí zdravý nebo chorobný stav těla, zejména křeče, ochrnutí, zánět, horečka; avšak i složení šfat tělesných má na celkový stav tělesný podstatný vliv. Pokud se tkne příčin různých nemocí, připouští H. vedle diétičtých, meteorologických a epidemických podmínek i škodné vlivy hvězd, dáblů a pod. Dáleko větší význam nežli tyto theoretické názory mají H-ovy zásluhy na půdě lékařství praktického. Především sluší uvést, že klade v terapii velkou váhu na pečlivou diétu a pak terpe na léky; jejich počet není veliký, jsou však účinné. K tomuto omezení počtu léků dospěl po vyšetřování účinků různých léčiv; tímto způsobem pak stal se též rozhodným obráncem kůry chinové proti Stahlovi. Některé z léčiv, zavedených H-em, dosud se užívají, jako na př. *liquor anodynus* (Hoffmannské kapky) a *elixir viscerale*. Vedle toho zaváděl též chemické vyšetřování vod minerálních a dopřával jim ve své terapii vůbec většího významu, nežli se dělo dosud. O chirurgii měl velmi nepřiznivě ponětí, prohlašuje, že je nedůstojno racionálního medika, aby fezal, žehal a lepil náplasti. Literárních prací a traktátů H-ových je veliká řada; z důležitějších buďtež uvedeny: *Medicina rationalis systematica* (Halle, 1718—40, 9 sv.); *Medicina consultatoria* (t., 1721—39, 12 sv.); *Medicinae mechanicae idea universalis* (t., 1693); *Observationum physico-chemicarum selectionum libri III.* (t., 1722); *De recto corticis chinae usu in febribus intermittentibus* (t., 1728) a j. Sebrané spisy jeho byly vydány v Genevě (2. vyd. 1748—53, v 9 fol. svazcích).

6) H. Jan Daniel, historik polský (* 1701 v Toruni — † 1766 v Eiblagu), byl lektorem polského jazyka a professorem filosofie a dějin, nejprve v rodišti a pak v Eiblagu. Napsal latinsky dějiny polského knihtiskářství, které přeložil, doplnil a vydal J. S. Bandtkie s názvem *Historija drukarń w królewstwie polskiem i litewskiem* (Krakov, 1826, 3 díly). Z ostatních jeho spisů zasluhuje zmínky *De originibus linguae polonicae* (Gdansk, 1730).

7) H. Franz, učený jesuita (* 1711 ve Vídni, † 1773 v Brně), od r. 1727 jesuita v české provincii, až do r. 1760 direktor theologie v Praze a příslušící studijní komisse, napsal: *Synagma physiologicum de potentiae visivae organo, actu et objecto praeelectionibus academicis explanatum* (Olomúc, 1747); *Fundamentum universae philosophiae moralis seu institutiones de Beatitudine et Actibus humanis* (Praha, 1749); *Dissertatio theologico-polemica a S. Scripture interprete* (t., 1753).

8) H. Christoph Ludwig, lékař něm. (* 1721 v Rhedě ve Vestfálsku — † 1807 v Eltville v Porýní). Lékařství vystudoval v Jeně,

načež praktikoval v Münstru, Mohuči a konečně v Eltwillu. U svých současníků požíval zvláštní slávy za to, že sestrojil humorální pathologickou soustavu lékařskou, která především spočívá na principu dráždivosti, nedávno před tím Hallerem objevené, a pak na starších naukách chemiatrických. Jeho četná pojednání vyšla souborně pod názvem *Vermischte medizinische Schriften* (Münster, 1790—95, 4 d.).

9) H. Leopold, hud. skladatel (* 1730 ve Vídni — † 1782 t.), vzdělal se u nejlepšíh současných učitelů hudebních a byl jmenován r. 1764 kapelníkem při katedrálním chrámě víd. a cis. dvorním skladatelem. V této funkci byl předchůdcem Albrechtsbergerovým. Jeho symfonie, koncerty pro housle, violoncello a klavír, kvarteta a sonáty zůstaly v rukopise; tiskem vyšly pouze ódy, z nešpory a 6 trií pro housle, violoncello a basu.

10) H. Franz Georg, botanik něm. (* 1761 v Marktbreitu v Bavorsku — † 1826 v Moskvě), byl profes. lékařství v Erlankách, pak profes. botaniky v Gotinkách, od r. 1819 státním radou. profes. botaniky a feditelem bot. zahrady v Moskvě. Zabýval se soustavnými studii rostlin tajnosnubných (hlavně lišejníků) i jevnosnubných. Z prací jeho sluší hlavně uvést: *Enumeratio lichenum* (Erlanky, 1784, s 22 tab.); *Vegetabilia cryptogama* (t., 1787—90, z sv.), *Historia salicum* (Lipsko, 1785—91, 2 sv.); *Plantae lichenosae* (t., 1789—1801, 3 sv., s 72 tab.); *Deutschlands Flora* (Erl., 1791, 3 sv.); *Genera umbelliferarum* (Moskva, 1814).

11) H. Ernst Theodor Amadeus, vlastně Wilhelm, spisovatel, kreslíř i hudebník něm. (* 1776 v Královci v Prusku — † 1822 v Berlíně), syn otce lehkomyšlného a matky slabé a sensitivní, byl vychováván u pedantického strýce, soudce Doerfferta; jelikož byl slabý, pohrdali jím spolužáci, jimž se však mstil satirickou kousavostí. Vystudoval práva v Královci, praktikoval u správního úřadu v Hlohově (1796) a u komorního soudu v Berlíně (1798). R. 1800 jmenován vlád. assessorem v Poznani, r. 1802 přesazen však za trest do Plocka, poněvadž v Poznani kompromittoval se karikaturami některých vyšších osobností; r. 1804 přesazen dále do Varšavy, kde skládal pilně mše i sonáty, fídl orchestr a maloval. R. 1806, kdy Polsko odloučeno od Pruska, skončila se jeho úřední činnost. Utekl se do Berlína, odkud jej povolal hrabě Soden za divadelního kapelníka do Bamberka, kde zažil mnoho bídy, když divadlo bylo zavřeno; snášel ji hrdinně, dával lekce, psal do lipské »Allg. musik. Zeitung«, až přispěním feditel Rochlitze stal se r. 1813 kapelníkem a režisérem u společnosti Jos. Secondy, jež hrála v Drážďanech a Lipsku. Zde napsal operu *Undine*, nejlepší práci svou toho druhu, a několik čísel do sbírky *Phantasiestücke in Callots Manier* (Bamberk, 1814, 4 sv.; 4. vyd. Lip., 1864, z sv.), jež způsobily mohutné vzrušení a zjednaly H-ovi významné místo v romantické škole, tehdy právě k životu se deroucí. R. 1816 rozpomněla se na H-a pruská vláda a povolala jej do Berlína jako radu král. ko-

morního soudu. Sláva a pokušení její nyní přišly; H. byl hledán knihkupci i ctiteli; život jeho počal býti rozháraným a rozrušeným; celé noci proseděl ve vinárnách, improvizuje a bavě společnost velice smíšenou. Žatím vyšly od něho: *Vision auf dem Schlachtfeld von Dresden* (1814); *Elixir des Teufels* (1816) a *Nachtstücke* (1817, 2 sv.), kde zahrál na struně děsu a hrůzy nejbizarrnější svou píseň; *Selt-same Leiden eines Theaterdirectors* (1818) a *Die Serapionsbrüder* (1819—21, 4 sv.), sbírka povídek, z nejlepších H-ových, vzniklých z přátelských schůzí s Fouquéem, Chamissoem a j., kteří jej chtěli vyrvatí zhoubnému životu hospodskému. Bylo však již pozdě. H. ochuravěl úbytými míchy, jimž podlehl po strašné nemoci, již přemáhal horečnou pracovitostí a neobyčejným vzepjetím vůle. Vydal v této době: *Klein Zaches, genannt Zinnober* (1819); *Prinzessin Brambilla, ein Capriccio nach J. Callot* (1821); *Meister Floh*, satir. povídku (1822); *Lebensansichten des Katers Murr nebst fragmentarischer Biographie des Kapellmeisters J. Kreisler in zufälliger Makulaturblättern* (1820—22, 2 sv.), dílo, jež sám nejméně cenil a v němž ryze romantický rozpor skutečnosti a snu je podán nejceleji a autobiograficky: *Der Doppelgänger* (1822) a napsal několik jiných kratších prací. — H. je velmi zajímavý zjev literární psychologie. V životě i v dílech svých spojoval a křžil nejprotilehlejší city a nálady: střízlivý, bystrý, zkoumavý rozum s krajní fantastičností a děšvým visionářstvím. Vedle bizarrních choutek a maní jevil vždy znamenitou střízlivost, analytický důvtip, houževnatou vytrvalost i píli; neobyčejná citovost a snivost spojená byla u něho s mohutnou vůlí. Je zajímavé vědět, že byl velmi dobrým právníkem a vtipným společníkem. Fantastičnost pojí se u něho s humorem i satirou a žene rozpor mezi světem snů a střízlivé reality až v karikaturu, což právě vyznačuje jej v německé romantice a odlišuje od Jeana Paula. Úspěch jeho byl také mimo Německo velice živý, zejména ve Francii (Baudelaire, Gautier). Jako hudební kritik napsal po různu velmi pronikavé soudy, zejména o Mozartovi a Beethovenovi, ačkoliv jinak stál při italské opeře proti Webrovi. Sbíрка »vybraných spisů« jeho vyšla v Berlíně r. 1827—28 v 10 sv.; vdova Tekla Michaelina, roz. Roderová (Polka), připojila k nim 5 sv. děl pohrobních, čímž vzniklo první »úplné právní« vydání (Štuttgart, 1839). Novější vydání souborná vyšla v Berlíně r. 1871 až 1873 o 12 sv. a t. 1879—83 o 15 sv.). Životopis H-ův napsali přítel jeho Hitzig, Aus H. Leben u. Nachlass (1823, 2 sv.) a nejnověji Ellinger, E. T. A. H., s. Leben u. s. Werke (Hamb., 1894).

12) H. Andreas Gottlieb, bohoslovec něm. (* 1796 ve Weltslebenu — † 1864 v Jeně), kde od r. 1823 byl mimoř. prof., od r. 1825 řádným. Jako žák Geseniov v Halle pěstoval vedle bohosloví horlivě i jazyky východní. Hlavní jeho práce jest *Grammatica syriaca* (Halle, 1827); další: *Entwurf der hebr. Alterthümer* (Výmar, 1832); *Commentarius philo-*

logico-criticus in Mosis benedictionem (v 8 programmech univ. hallské a jenské) a *Die Apokalyptiker der alten Zeit unter Juden und Christen in vollständiger Übersetzung* (Jena, 1833—38, 2 d.). Redigoval druhou sekci Ersch a Gruberovy Encyklopaedie (do 8. dílu s Hasselem). Dk.

13) H-ova Klementyna, rodem z Taňských, spisovatelka polská (* 1798 ve Varšavě — † 1845 v Paříži), nabyla pečlivého vychování v duchu francouzském a teprve od r. 1817 vlivem J. P. Woronicze počala zabývatí se literaturou polskou doby Sigmondovy a zkoušetí později své péro v tomto směru. R. 1825 věnovala se povolání učitelskému a r. 1827 stala se inspektorkou ženských škol ve Varšavě. Zasněťví svůj život výchově dívek, působila v tomto směru i literárně. Velkého vlivu nabyly v tom ohledu vydávané její péčí *Rozrywki dla dzieci* (Varšava, 1824—28, 10 dílů), oplývající výpisky z literatury staropolské a obsahující vlastní povídky historické, cestopisy, životopisy starších spisovatelů a pod. Z bohatého obsahu jejich zasluhuje především zmínky *Dziennik Franciżsky Krasnińskiej*, napsaný ve formě povídky na podkladě tradice tehdy ještě živé. R. 1829 provdala se za Karla H-a a po povstání provázela ho do ciziny. Z ostatních její spisů jsou nejhlavnější: *Pamiętka po dobré matce* (t., 1820); *Powieści moralne* (t., 1821); *Amelia matką* (t., 1821, 2 díly); *Wizytanie Helenki* (t., 1823); *Jan Kochanowski w Czarnym lesie* (Lipsko, 1824, 2 d.) a pod. H-ova získala si hlavní zásluhu o výchovu mládeže polské; její »Rozrywki« činí epochu v dějinách polského vychovatelství. Mimo to zabývala se pilně ženskou otázkou, ale není nakloněna novověké emancipaci žen, vykazující ženě místo v rodině jakožto společníci manželové a první vychovatelce dětí. Soubor spisů vyšel péčí N. Žmichowské s názvem *Dziela* (Varšava, 1876—77, 12 d.). Rozbor činnosti její podal Petr Chmielewski v díle »Autorki polskie« (Varšava, 1885). Snk

14) H. (Hoffman) Karol Alexander, právník a spisovatel polský, muž Klementiny z Taňských (* 1798 na Mazovsku — † 1875), vystudovav práva, vstoupil do státní služby a v l. 1828—30 vydával odborný časopis »Temie polska«. R. 1831 účastnil se vynikající měrou povstání a byl jedním ze tří direktorů polské banky. Po pádu Varšavy usadil se v Drážďanech a když na naléhání ruského vyslance pro spis *Coup d'oeil sur l'état politique du Pologne sous la domination russe* (Paříž, 1832) byl odtud vypověděn, odebral se do Francie a stal se zde horlivým stoupencem knížete Czartoryského. Po r. 1848 vrátil se do Saska, načež usadil se v Haliči. H. nabyl zvučného jména jako povolaný badatel z období polských reform a hlavní jeho spisy z tohoto oboru jsou: *Obraz rządu i prawodawstwa dawniej Polski* (Poznaň, 1847—49); *Historja reform politycznych w dawniej Polsce* (Lipsko, 1867, 2. vyd. Poznaň, 1869); *Przyczynek podziatu monarchii polskiej po Bolesławie Krzywoustym* (Krakov, 1872). Důležitá jest též jeho děje-

pisná studie *O panslawizmie zachodnim* (Poznaň a Berlín, 1868), ve které podává příspěvky ku stykům Čech a Polska do r. 1515. Mimo to vydal politickou brošuru *Wielki tydzień Polaków* (Varšava, 1831), přeloženou téměř do všech jazyků, dále *Čtyři powstania* (Paříž, 1837) a *Vademecum polskie* (t., 1839) vedle histor. povídky z let 1714—25 *Król wygnaniec* (2. vyd., Brussel, 1861).

15) H. August Heinrich, po svém rodišti von Fallersleben zvaný, jazykozpytec a básník něm. (* 1798 — † 1874), byl kustodem univ. bibliotéky, od r. 1830 professorem něm. řeči ve Vratislavi. Za účely vědeckými podnikal opěťované cesty, dvakrát do Rakouska (1827, 1834), Dánska, Nizozemí, Belgie, Švýcar. Pro politickou tendenci svých *Unpolitische Lieder* (1840—41) byl r. 1842 profesury zbaven, načež žil na rozličných místech, až se stal knihovníkem vévodvy Ratibořského na zámku Korveii, kde zemřel. Význam poesie Hovy leží v písni snadno zpěvné; mnohé z jeho plodů znárodněly. Byl básníkem krátké sentence; myšlenku dovedl jasně vyhraniti, mnohdy ostře a bodavě, jmenovitě v písni politické. Čestně zasloužil se učinil i vydáváním památek staré literatury německé. Z jeho básní pozízen výběr a vydán jako *Gedichte* (8. vyd. 1875); mimo to uvéstí jest sbírky *Alemann. Lieder* (5. vydání 1843); *Fünffzig Kinderlieder* (1843), *Fünffzig neue Kinderlieder* (1845); *Soldatenlieder* (1851); *Rheinleben* (1865) atd. Úplné vydání jeho »Kinderlieder« pořídil Donop (1877). Z badatelské jeho činnosti vyšly *Horae Belgicae* (1831—62, sv. 12.); *Fundgruben für Geschichte deutscher Sprache u. Literatur* (1830—1837); *Geschichte des deutschen Kirchenliedes bis auf Luther* (3. vydání 1861); dilo bibliografické *Die deutsche Philologie im Grundriss* (1836); *Vergleichnis der altdeutschen Handschriften in der Hofbibliothek zu Wien* (1841) a j. Z vydání starých literárních památek stojí na prvním místě *Reineke Vos* (2. vyd. 1852), *Elnonensia, Monuments de langues romane et tudesque dans le IXe siècle* (1837) a *Theophilus* (1853—54). Sebrané spisy vyšly v 8 sv. 1890. Srv. Gottschall, Porträts und Studien, sv. 5. (1876).

16) H. Franz, filosof, spisovatel německý (* 1804 — † 1881), jeden z nejhorlivějších protivřenců Baadrových, zemřel jako professor filosofie ve Vircpurku. Jeho spisy vztahují se dilem k osobě Baadrově samé: *Biographie Franz von Baaders* (1857); *Acht philosophische Abhandlungen über Fr. v. Baader u. s. Werke* (1857); *Ansprache an die Verehrer der Baaderschen Philosophie* (1868), dilem jsou to výklady názorův Baadrových nebo volněji jsou založeny v theosofickém směru tohoto filosofa vůbec: *Die Societätsphilosophie Baaders* (1837); *Die Weltalter, Lichtstrahlen aus Baaders Werken* (1868); *Grundriss der reinen Logik* (1855); *Über Theismus u. Pantheismus* (1861) a j.

17) H. Johann Joseph, sinolog hollandský (* 1805 ve Vircpurku — † 1878 v Haagu). Od klassické filologie přešel ke studiu východoasijských jazyků, jichž professorem stal se pak

v Lejdě. Proslul jako nejlepší theoretik v oboru klassické japonštiny svou *Japanische Sprachlehre* (Lejda, 1877) s doplňkem *Japanische Studien* (t., 1878). Mimo ni podal *Catalogus librorum et manuscriptorum japonicorum* (t., 1875). S P. F. v. Sieboldem vydával *Nippon, Archiv zur Beschreibung v. Japan* (t., 1832—1851, 20 sekcí).

18) H. Ludwig Friedrich Wilhelm, evang. kazatel a církevní politik něm. (* 1806 v Leonberku u Štutgartu — † 1873 v Berlíně), byl na různých místech ve Vírtembersku kazatelem, od r. 1839—50 inspektorem missijního ústavu v Basileji, spolu od roku 1843 mimoř. professorem bohosloví na universitě, od r. 1850 prof. v Tubinkách a přednostou bohoslovného ústavu, od r. 1852 dvorním kazatelem ve velechrámě berlínském, od r. 1853 členem vrchní círk. rady, potom generalním superintendentem braniborským, vrchním konsistorním radou, od r. 1854 přednostou jím založeného kandidátního ústavu při velechrámě, od r. 1871 prvním dvorním kazatelem. Za zoleťého pobytu v Berlíně používal v plné míře přízně Bedřicha Viléma IV. a Viléma I. a měl snad největší vliv na vnitřní poměry evang. církve v Německu. Strana »positivní unie« měla v něm nejučinnějšího vůdce. Byl neohroženým protivníkem jednak starolutheranského konfessionalismu a jednak liberálního protestantského spolku (Protestanten-Verein); přál snahám »evang. alliance« a »evang. Kirchentagu« (roční shromáždění oblesané členy nejvyšších círk. správních úřadů z různých zemí. V otázkách círk. zřízení byl pro organické spojení živlu episkopálního a synodálního. Jako vážný a duchaplný kazatel měl výbornou pověst. Založil r. 1859 orgán pozitivní unie »Neue evang. Kirchenzeitung«. Vydal missijní spisy: *Missionsstunden* (1847 a 1851, 2 sv.); *Missionsfragen* (1847); *Elf Jahre in der Mission* (1853), redigoval, jsa inspektorem, »Missionsmagazin«; dále sbírky kázání: *Ruf zum Herrn* (1854—58, 8 sv.); *Die Haustafel* (1859—1863, 4 sv.); *Ein Jahr der Gnade in Jesu Christo* (1864, 3 sv.); *Deutschland einst und jetzt im Lichte des Reichs Gottes* (1868), ročenka, jež záhy zanikla. Životopis Hův sepsal syn jeho Karel: *Leben u. Wirken des Dr. L. F. W. H.* (1877—80, 2 sv.). B.M.

19) H. August, mědiryjec něm. (* 1810 v Eberfeldu — † 1872 v Berlíně), žák Düssel-dorfské akad. za Thelotta a Kellera. Hlavní jeho rytiny jsou: *Požnání Josefa* (dle Cornelia); *Hágr a Ismél* (dle Steinbrücka); *Madonna della Catina* (dle Guilia Romana); *Madonna se sv. Jerovýmem a sv. Františkem* (dle Raffaella, mus. v Berlíně); *Pietà* (dle Schadowa); *Mojžíš a Solón* (dle Kaulbachových obrazů v nov. mus. v Berlíně); *Kázání husitské* (dle kartonu Lessingova); *Květinářka* (dle Magnusa); *Pifferari* (dle Th. Hildebranda). Křl též několik listů pro Kaulbachovu »Shakespeare-Galerie«. J.-k.

20) H. Franz, něm. spisovatel pro mládež (* 1814 v Bernburce — † 1882 v Drážďanech), absolvoval gymnasium, oddal se knihkupectví

a založil knihkupectví v Curichu a Goslaru. Později výlučně psal povídky pro mládež (napsal jich přes 100), jež došly veliké obliby a překládány také hojně do češtiny. H. vydával list »Neuer deutscher Jugendfreund« (od 1846).

21) H. Christoph, evang. bohoslovec, zakladatel »Německého chrámu« (* 1815 v Leonberku v irtemberském — † 1885 v Refaimu u Jerusalema), byl až do roku 1853 učitelem v ústavu na Saloně u Ludwigsburku, založil roku 1845 křesťansko-konzervativní týdeník »Süddeutsche Warte«, byl r. 1848—49 posáncem v parlamentě frankfurtském, od r. 1849 inspektorem evang. spolku a školy pro evangelisty na Saloně, jež byly založeny, aby oživily staro-pietistické sbory irtemberské a badenské, od r. 1853—55 inspektorem školy pro evangelisty na sv. Chřišoně u Basiieje, od r. 1856 v Kirschenhardthofě u Marbachu ve Virtembersku, od r. 1868 v Palestině, kdež zemřel. H. byl vychován v duchu pietismu irtemberského; od r. 1849 horoval pro odloučení církve od státu; od r. 1853 stalo se heslem, jehož uskutečnění věnoval další svůj život, shromáždění lidu Božího v Jerusalemě, r. 1854 vydal s Křištofem Paulusem svolání k velkopému vystěhování věřících do Palestiny, kde by zbožní evangelici, katolíci i židé zákon Mojžišův naplnili. Přivrženci začali se nazývatí Přátelé Jerusalemsťi a učinili počátek sdružení v Kirschenhardthofě r. 1856, kde se H. spolu s Paulusem a Jiřím Hardegem a j. usadil. Ihned byl H. sesazen a sbor jeho z tuzemské církve vyloučen, načež »Přátelé Jerusalemsťi« r. 1861 vystoupili ze stávajících církví a nazvali své náboženské sdružení Německým chrámem, v jehož čele byli H. jako biskup čili představený chrámu a 12 starších, mezi nimiž byl Paulus a Hardegg; oba tyto byli původci přijaté, r. 1864 vydané konfessi chrámu. H. a Hardegg vystěhovali se r. 1868 s rodinami do Palestiny a založili dobře organizované osady: v Haifě při Karmelu r. 1868, v Jaffě r. 1869, v Saroně r. 1871, v Refaimu u Jerusalema r. 1878, v nichž kolonistě orbou, vinařstvím, průmyslem a školstvím rozsáhlou činnost rozvinuli. Když Hardegg ze spolku vystoupil a založil r. 1876 spolek »Říšských bratří« (Reichsbrüderbund), zůstal H. jedinou hlavou templu i vykonal v jeho zájmu několik cest do Evropy a Ameriky. Založil také v Palestině r. 1876 »chrámový ústav« (Tempelstift), spolek to k vedení chrámu, a vysoké učení (Hochstift) v Jaffě, kde sám konal filosofické a bohoslovné přednášky, a přenesl pak tento ústav s sebou do Refaimu r. 1878. Časopis svůj vydával od roku 1876 pod jménem »Warte des Tempels«, již až dosud rediguje mladší dr. Fr. Paulus. H. byl mužem originálním, blouznivcem hojného vědění, vytrvalým. Po smrti jeho spravuje spolek Paulus se svými a H. ovými syny. R. 1889 vyšel v Jerusalemě »Zpěvník církve chrámové« (Gesangbuch der Tempelgemeinde). Osady čítají více než 1100 obyv., většinou vystěhovaných Virtemberčanů; počest rosty v Palestině i mimo ni. Hlavní myšlenka učení: V Jerusalemě,

hlavním městě království Božího, budiž vystavěn ústřední chrám všech národů dle vzoru Šalamounova; církve jest v babilonském poklesnutí; členové chrámu mají toužiti po divotvorných darech doby apoštolské, svátosti jsou bezcenné ceremonie, sv. Trojice se zavrhuje; Kristus jest pouhým člověkem, smrt Kristova není smírnou. H. napsal: *Erklärung d. Römeru. Kolosser-Briefes* (1882); *Fortschritt u. Rückschritt oder Geschichte d. Abfalls* (1864); *Occident und Orient* (1875); *Mein Weg nach Jerusalem* (1881), autobiografie; *Bibl. Poésie* (1887). Viz Calwer Kirchenlexikon, 1890. MB.

22) H. Friedrich Eduard, inženýr něm. (* 1818 v Groninkách). Studoval stavitelství, načež zaměstnával se pracemi železničními v Porýní a Vestfálsku. Roku 1840 pojal myšlenku konstruovati kruhovou pec na pálení cihel a pod., kterou též r. 1857 provedl; mimo to zkonstruoval hydraulický bagger a zavedl soustavu úhlových kolejnic pro kola s dvojitými a rozšířenými okolký. Později založil továrnu na stavební látku v Eberswaldě, Halle, Bohosudově v Čechách atd. Společně s Thürrschmidtem založil spolek pro výrobu cihel, vápna a cementu. Jest majitelem mnohých cihelen, továren na brikety, dołů atd.; na jednom z nich zafidil první lanovou dráhu. Vydával odborný »Notizblatt« a založil »Laboratorium der Deutschen Töpfer- und Zieglerzeitung«. Vedle toho vydržoval inženýrskou kancelář, kde řešeny úlohy, týkající se staveb, látek, zejména cihel, vápna, cementu a sádry. Též vydával »Deutsche Töpfer- u. Zieglerzeitung«.

23) H. Hermann, botanik něm. (* 1819 v Rödelheimu u Frankfurku n. M. — † 1891 jako prof. botaniky v Giessech). Zabýval se studiem hub (zvláště sem náležejí práce o vývoji a anatomii hub bedlovitých, o klíčení výtrusu hub, o houbách snětivých a o bakteriích), konal pokusné studie k řešení otázky o odrůdě a druhu rostlinném, věnoval se floristickým pozorováním, týkajícím se středního Porýnska, a obšírně zabýval se geografii, klimatologií a phaenologií rostlinnou, což vedlo ho mezi jiným k sestavení phaenologické mapy střední Evropy. Z čelných jeho spisů jmenujeme: *Pflanzenverbreitung und Pflanzenwanderung* (Darmšt., 1852); *Witterung u. Wachstum oder Grundzüge der Pflanzenklimatologie* (Lip., 1857); *Icones analyticae fungorum* (Giessen, 1861—1865 s 24 tab.); *Index fungorum* (Lip., 1863); *Pflanzenarealstudien in den Mittelrhein-gegenden* (1867—1869); *Untersuchungen zur Bestimmung des Werthes von Species und Varietät* (Giessen, 1869); *Mykologische Berichte* (t., 1870—71); *Nachträge zur Flora d. Mittelrheingebietes* (1879—89); *Vergleichende phaenologische Karte v. Mitteleuropa* (1881); *Phaenologische Beobachtungen in Mitteleuropa* (Gies., 1882); *Beiträge z. Phaenologie s. Ihnem* (1884); *Resultate der wichtigsten pflanzenphaenologischen Beobachtungen* (1885); *Phaenologische Untersuchungen* (1887).

24) H. Gustav, hud. skladatel známý pod jménem Graben-H. * 1820 v Bnini u Po-

znaně), byl po nějaký čas učitelem v Poznani, r. 1843 vycvičil se v Berlíně ve zpěvu, v Lipsku pak u M. Hauptmanna v teorii a poživá pověsti předního něm. zpěvního učitele. Působil od r. 1858 v Drážďanech, od r. 1868 ve Zvěříně a od r. 1869 v Berlíně. Vydal theoretická díla: *Die Pflege der Singstimme* (1865); *Das Studium des Gesangs* (1872); *Praktische Methode als Grundlage für den Kunstgesang* (1874). Mimo sbory a klavírní skladby napsal mnoho písní, z nichž pomohla jemu k popularitě známa *500.000 Teufel*. J.

25) H. Emanuel, klassický filolog (* 1825 v Nise), od r. 1856 prof. na víd. univ.; před tím působil od r. 1850 ve Štýrském Hradci. Z prací jeho uvádíme: *Homeros und die Homeridensage von Chios* (Víděň, 1856); *Caesaris commentarii* (t., 1856—57, 2 sv.); *Der Agricola des Tacitus* (t., 1870) a řadu statí z oboru archaeologie (o bratřích arvalských, o zákonu XII. desek, o patricijských a plebejských kuriích), mythologie (*Mythen aus der Wanderzeit der gräco-italischen Stämme*, (Lip., 1876) a grammatiky (konstrukce časových partikulí, studie z lat. syntaxe, mody v lat. větách časových).

26) H. Joseph, krajinář (* 1831 ve Vídni). Již jako hoch 15letý vydal sbírku krajinářských studií z vídeňského Prateru a brzo na to cestoval do Štýrska, Chorvatska a Srbska. Pak stal se žákem Rahlovým ve Vídni a konal studia v rakouských Alpách, cestoval do Benátek a do Řecka (1857), kdež provedl četné studie dle přírody, které zakoupili mexický cisar Maximilián a baron Sina. Staré vzory studoval H. v Římě v letech 1858—1864, odkudž také Neapol a Capri navštívil. Maloval: *Zoytky svatyně Venušiny na silnici do Eleusiny*; *Hrob Anakreontův*; *Athény za času Perikleova*; *Pobřeží na Salamině*. Vrátil se z Italie r. 1866, maloval pro novou operu některé dekorace, zejména ke »Kouz. flétně« a k »Romeu a Julii«, provedl návrhy pro Wagnerovo divadlo v Bayreuthě, dále krajinářské fresky v zámku Hörensteině. Z nejznamenitějších jeho děl jest cyklus 5 obrazů *Ze starých Athén* (1876), jenž obsahuje pohled na Athény od zahrad Afroditinyh, řeku Ilissos, panathénské stadion, záp. stranu Akropole a návrší Museion. Mimo to provedl ještě *Na Golgotě* (1882) a *Pořadí vídeňského okružního divadla* (1882). R. 1867 jmenován byl členem vídeňské akademie. J.-k.

27) H. Josef, infulovaný probošt v Jindř. Hradci (* 21. bř. 1835 v Soběslavi), studoval gymnasium v Jindř. Hradci, Pisku a Praze; zde (1855) složil i zkoušku maturitní, vstoupil do theologie v Čes. Budějovicích a stal se po svém na kněze vysvěcení (17. čce. 1859) kaplanem ve Stráži. Rok na to přijat do ústavu pro vyšší vzdělání kněží u Sv. Augustina ve Vídni, kdež na universitě 1. čce. 1864 doktorem theologie prohlášen, načež po 2 měsících povolán na theol. seminář v Čes. Budějovicích za profesora církevních dějin, ve kteréžto hodnosti po odbytí konkursu 4. břez. r. 1865 i potvrzen. Zároveň tu byl od r. 1864

až do r. 1875 ředitelem bisk. semináře chlapeckého, o jehož zdárný rozvoj si získal nemalých zásluh. Na to byl inspektorem téhož ústavu a od r. 1875 přednášel církevní právo, před tím pak jmenován (1870) biskupským notářem a (1872) prosynodálním examinatorem, později (1882) assessorem a (1884) radou církevního soudu, jakož i (1883) radou biskupského soudu manželského. Na to stal se r. 1884 konsistoriálním radou a (15. čce. 1884) rektorem theologického semináře, jehož správu vedl vzorně, staraje se současně i o zvelebení chrámu příslušného, takže pro své zásluhy nevsedni jmenován (12. bř. 1886) čestným kanovníkem tamní kapitoly. Po 25leté úspěšné činnosti své v Čes. Budějovicích, v různých postaveních vždy stejně vynikající, ustanoven Nejvyšším rozhodnutím ze dne 22. ún. 1889 infulovaným proboštem v Jindř. Hradci, ve kteroužto praelátskou hodnost slavnostně uveden 28. dub. 1889; zde jmenován i (2. května r. 1892) biskupským vikářem a náboženským kommissářem pro c. k. vyšší gymnasium. Konečně vyznamenán (20. dub. 1892) titulem domáclího praelata papežského, když již před tím (30. list. 1888) obdržel papežský řád »pro ecclesia et pontifice«. H. patřil mezi nejprvnější a nejosvědčenější církevní hodnostáře české, vynikaje jak hlubokým vzděláním všeobecným i nevsední učeností odbornou, tak praktickým rozhledem v životě lidském vůbec a v církevních poměrech zvlášť; proto jest hlas jeho i v četných sborech samosprávných, jichž je členem, nanejvýše závažný a docházejí snahy jeho po důstojné úpravě kostelních staveb vždy utěšeného úspěchu, čehož i v Jindř. Hradci jest důkazem obnova chrámu Svatojanského a výzdoba chrámu proboštského. F.Std.

28) H. Hans, básník a novellista německý (* 1848 v Štětíně), řadí se mezi nejlepší lyriky a belletristy novější doby. K jeho cestám po Italii a Řecku pojí se *Unter blauem Himmel* (1881); *Im Laude der Phaeaken* (1884) a *Neue Korfugeschichten* (1887). Umělecky významější jsou novelly *Das Gymnasium zu Stolpenburg* (2. vyd. 1893), *Ruhm* (1891) a cyklus *Von Frühling zu Frühling* (2. vydání 1893). Humoristického rázu jsou *Der eiserne Rittmeister* (1890. 3 sv.) a *Geschichten aus Hinterpommern* (2. vyd. 1894). *Wider den Kurfürsten* (1894) jest histor. román z dob obléhání Štětína Velikým kurfiřtem. V básních *Vom Lebenswege* (1892) ukazuje svůj vlastní umělecký rozvoj. Od roku 1894 žije ve Wernigerode.

29) H.-Fallersleben Franz, krajinář (* 1855 ve Výmaru), syn básníka H.-a v. Fall., žák akademie düsseldorfské a výmarské školy umělecké, kdež učitelem jeho byl Th. Hagen. Cestoval po Německu a roku 1888 usadil se v Berlíně. Hlavní jeho obrazy jsou: *Po lůžku* (1878); *Zakletý zámek* (1879); *Staroněmecký obětní háj* (1880); *Blížící se bouře na moři*; *Foslední sníh* a j. J.-k.

30) H. Jan O., učitel a paedag. spisovatel (* 1860 v Holovousích u Hořic). Studoval na

učit. ústavě v Jičíně, načež stal se učitelem v Dobrušce. Napsal *Jádra v oříškách*, sto původních básěk (Knihy mládeže, 1881) a povídky *Z mládeí*. Přispíval také do »Komenského«, »Světozora« a j.

31) H. Karel, český virtuos na housle (* 1872 na Smíchově), navštěvoval do r. 1885 reálné školy, načež vstoupil na pražskou konservatoř do houslového oddělení řed. A. Bennewitze. Za 7letého pobytu vzdělával se zde horlivě ve hře ensemblově pod vedením prof. H. Wihana a mimo to prodělal přisnou theoretickou školu komposiční, v níž byli učiteli jeho J. Förster v harmonii a K. Stecker v kontrapunktu. R. 1892 interpretaci houslového partu v Brahmově dvojkonzertu, o 2 léta později přednesem uherského koncertu Joachimova vzbudil údiv všech odborníků neobyčejnou čistotou své techniky a velikostí tónů neméně než vzácným rytmickým citem a vzorným musikálním přednesem. Zamítnuv dráhu virtuosní, postavil se r. 1892 v čelo »Českého kvarteta«, jež složilo se z jeho spolužáků J. Suka, O. Nedbala a O. Bergera (nahrazeného od r. 1894 H. Wihanem) a v krátké době dobylo pověsti nejlepšího ensemblu svého druhu. S ním účastnil se H. koncertních cest po celé Evropě i Americe s nejskvělejšími výsledky mravními i hmotnými. p

Hoffmann-Donner Heinrich, humorista něm. (* 1809 ve Frankfurtu n. M. — † 1894 tam.), byl lékařem měst. ústavu choromyslných ve Frankfurtě. Napsal: *Gedichte* (1842, 2. vyd. 1873 »Auf heitern Pfaden«) a řadu prací humoristicko-satirických: komedii *Die Mondzügler* (1844); *Humor. Studien* (1847); *Das Breviarium d. Ehe* (1853); *Allerseelenbüchlein* (1858); *Der Badeort Salzloch* (1861); *Liederbuch für Naturforscher u. Ärzte* (1867) a řadu spisů pro děti, jako *Der Struwwelpeter* (1847), neobyčejně rozšířený ve 190 vydáních; *Im Himmel u. auf der Erde* (11. vyd. 1894); *König Nussknacker u. der arme Reinhold* (22. vyd. 1894); *Bastian der Faulpelz*; *Prinz Grunewald* a j.

Hoffmannsegg Johann Centurius, hrabě, přírodopisec něm. (* 1766 v Drážďanech — † 1849 t.). Zabýval se hlavně botanikou a soustavným studiem hmyzů. Vykonal cestu po Uhrách a delší po Portugalsku za účelem botanickým. O květeně portugalské vydal s Linkem nádherné dílo, hlavně značným nákladem vlastním, později nákladem vlády pruské (*Flore portugaise*, Berl., 1809—40 se 109 tab.). Bohaté sbírky jeho utvořily základ k entomologickému oddělení musea berlínského.

Hoffmannské kapky v. Aether, str. 303.

Hoffmeister: 1) H. Franz Anton, hud. skladatel a nakladatel (* 1754 v Rotenburku n. Nekarem — † 1812 ve Vídni), byl fidelem kůru a obchodníkem s hudebními ve Vídni, odkud r. 1800 odstěhoval se do Lipska a založil tam »Bureau de musique« nesoucí nyní firmu »C. F. Peters«, nejrozšířenější něm. podnik nakladatelský. R. 1805 vystoupil z tohoto závodu a vrátil se do Vídne. Napsal ně-

kolik set děl slohu velmi plynňého, ne však původního ani hlubokého, která svou dobou těšila se dosti značně oblíbě, zejména 9 oper, symfonie, serenády, 42 smyčc. a 5 klavírních kvartet, 18 smyčc. a 11 klav. trií, 12 klav. sonát a j. Srv. Riehl, Musik. Charakterköpfe I. p

2) H. Heinz, sochař něm. (* 1851 v Saarlouis — † 1894 v Berlíně). Studoval v Düsseldorfu a účastnil se války r. 1870—71, z níž přinesl řadu zajímavých skizz. Vrátil se do Düsseldorfu, prováděl pomníky pro hřbitov v Kolíně. R. 1873 usadil se v Berlíně, kdež provedl poprsí polního maršálka Wrangela a generála v. Goeben (Ruhmeshalle v Berlíně), poprsí pozdějšího císaře Bedřicha, poprsí nynějšího něm. císaře, jež trikráte modeloval, podobiznu nyn. něm. císařovny, z vojenské figury na schodišti berl. zámku. Mimo to prováděl též mythologické a alleg. skupiny, jako *Faun*, *Ganymedes*, relief *Ze života Psychy*, 2 větší monumentální díla: pomníky Davida Hansemanna v Cáchách (1888) a Mojžíše Mendelssohna v Dessavě (1890). Vedle toho maloval a psal cestopisy i básně. J-k.

3) H. Karel, hudební skladatel a pianista český (* 1868 v Liblicích), absolvoval gymnasium v Praze, studoval aesthetiku na universitě a zároveň navštěvoval varhanickou školu vl. 1887—90 jakožto nejlepší z posledních žáků Fr. Z. Skuherského. V klavírní hře, k níž základy položil děd jeho J. Tonder, fidič učitel, zdokonalil se u Jindř. z Kaňků. R. 1890 povolala jej lublaňská »Glasbena Matica« za učitele klavíru na svou hud. školu. Ze skladeb jeho vyšly tiskem klavírní piečky, melodram *Tři jezdci* a několik písní na česke a slovinské texty. p

Hoffmeyer Niels, meteorolog dánský (* 1836 — † 1884 v Kodani). Vystoupil pro churavost z vojska, věnoval se meteorologii a založil r. 1872 »Dánský meteorologický ústav v Kodani«, kterýž r. 1875 měl již 185 stanic (i v Grónsku a na Islandě). Zvláštní zásluhy zjednal si H. o synoptické mapy povětrnostní, jež od r. 1884 vydává dánský ústav meteorologický společně s hamburským ústavem »Seewartec«. H. obíral se též výzkumem účinku pevniny a moře na výjevy podnební. *Ag.*

Hoffnung, osada v Čechách u Glasertu, hejt. Jablonné, okr. Cvikov, fara a pš. Mergenthal Vel.; 75 d., 389 ob. n. (1890), mlýn, pila, tkalcovství, Sem náleží skupina Rother Hammer, nedaleko zříceniny hradu Milšteina.

Hoffory Julius, germanista a fonetik (* 1855 v Aarhusu v Jutsku), studoval v Kodani a Berlíně a je nyní mimoř. profesorem germ. filologie na universitě berlínské. Napsal: *Phonetische Streifragen* (»Zeitschrift für vergl. Sprachforschung«, sv. 23); *Professor Sievers u. die Principien der Sprachphysiologie*, spis polemický (1884); *Altord. Konsonantenstudien* (v Bezzenbergerových »Beitr. zur Kunde der indogerm. Sprachen«, 9 sv., 1884); *Eddastudien* (1889 a n.) a j. Prostředkuje také mezi moderními literaturami, ně-

meckou a nordickými; se Schlentherem vydal nejlepší komédie Holbergovy »Dänische Schaubühne«, 1885—87) a založil »Nordische Bibl.« (1889 a n.), sbírku překladů z moderních literatur skandinávských.

Hoffru Dismas Josef Ignác, sv. pán, historik moravský (* 1696 v Brně — † 1747 tam.). Vystudoval v Praze práva a vstoupil k zemskému soudu v Brně, kde jako místosoudi zemfel. Chtěje sepsati obšírné dějiny Moravy, vyzval všechny kláštery, fary a města, aby mu byly zapůjčeny všechny listiny a historické doklady. H. zapůjčené listiny opisoval, ale nedovedl jich kriticky zpracovati; velká část zůstala netištěna. Vydány byly: *Catalogus promarchionum Moraviae* (Praha, 1718); *Jura mulierum ex jure canonico, civili, feudali boemico et moravico deducta* (t., 1718); *Gesch. des Schlosses Eichhorn u. d. Zderasdäule* (t.).

Hoffng., přírodověd. skratek, jimž označen J. C. hrabě Hoffmannsegg.

Hof-Gastein viz Gastein.

Hofgismar, krajské město v prus. vládn. okr. kasselském, 148 m n. m., 32 km sz. od Kasselu, na ř. Esse a trati Schwerte-Kassel pruských státních drah. Jest sídlem soudu, úřadu katastrálního, superintendentury a vrchního lesního úřadu (2552 ha, většinou bukových lesů); má 2 evang. kostely, evang. seminář. reálné progymnasium, zimní hospodářskou školu, pokračovací průmysl. školu, pěknou radnici, kasárny, nemocnici a chorobec; dále továrnu na vojenská potřeby k cídění, továrnu na papír, knihtiskárnu a kamenotiskárnu, pily, výrobu lučebnin, mýdla, sladu, ovocného vína, octa, pálenky, velké cihelny a j. a 4457 ob. (1890). V okolí jsou zříceniny hradů Schönburg a Schöneberg. V městském okrese nalézají se lázně H. s krásným parkem. Prameny zdejší, objevené r. 1631, jsou železitou kyselkou a užívá se jich proti chudokrevnosti a bledničce. — Srv. Schulz, *Beschreibung des Heylbrunnens zu H.* (Marburk, 1682); Wurzer, *Die Mineralquellen zu H.* (H., 1825); Schnackenberg, *Bad H.* (Gotinky, 2. vydání, 1859).

von **Hofhalmer** (Hofheimer, Hofheimer) Paulus, hud. skladatel a proslulý varhaník (* 1459 v Radstadtě — † 1537 v Salcpurku), vytříbil nadání své bez cizího návodu jak ve skladbě, tak ve hře varhanní, která mu mezi vrstevníky zjednala jméno nejlepšího improvisatora. R. 1493 jmenován císař. dvorním varhaníkem a za své výkony povýšen císař. Maximiliánem I. do stavu šlechtického, králem uher. Ladislavem pak do rytířského. Z děl jeho jsou zachovány *Harmoniae poeticae sive nonnulla carmina Horatii* (1539), sbírka čtyřhlasých ód na texty Horacovy a jiných lat. básníků, z nichž 33 skládal H., ostatních 11 L. Senfl; 3- a 4hlasé písně něm., roztroušené po různých sbornících, vynalezené v duchu moderním; varhanní skladby cho- vané v král. bibliotéce berlínské, z nichž jednu tiskly Eitnerovy »Monatshefte f. Musikgesch.«. H. pěstoval s oblibou i hru na loutnu, po níž napsal celou řadu skladeb. Z jeho pera vyšla

melodie protest. chorálu *Aus tiefer Noth schreie ich zu Dir*.

Hofhäuser, Hof, osada v Čechách, hejt. Trutnov, okr. Žacléř, fara Bernartice, ps. Königshaus; 11 d., 78 ob. n. (1890).

Höflas, Höflasgut, Höflas-Schloss, ves v Čechách, hejt. Cheb, okr. a ps. Vildštejn, fara Trebendorf (část Lomná Horní); 13 d., 110 ob. n. (1890). Statek s popl. dvorem a zámečkem náleží m. Chebu. H. býval lenní statek, jež Vilém hr. Zedtwitz postoupil městu Chebu trhovou smlouvou.

Höflein, ves mor., viz Hevlin.

Hofenz, ves mor., viz Mlýnce.

Höfler Karl Adolf Konstantin, rytíř, dějepisec něm. (* 26. bř. 1811 v Memningách ve Svábku). Studoval práva, filosofii a dějiny v Mnichově a Landshutu. Byv povýšen r. 1831 na doktora filosofie, badal s podporou státní v Gotinkách, Florencii a Římě, r. 1836 uvázal se v redakci úředních novin »Münchener Zeitung«, r. 1838 habilitoval se na universitě mnichovské, na níž stal se r. 1839 mimoř. a r. 1841 řádným professorem. Vedle činnosti učitelské H. zaměstnával se také politikou; tak za zmatků vypuklých r. 1846 vydal pamětní spis *Konkordat u. Konstitutionseid der Katholiken in Bayern* (Mnichov, 1847) a pro svou účasť v hnutí proti pověstné tanečnici Lole Montézové, mající neblahý vliv na krále Ludvíka I., byl dán do výslužby (26. bř. 1847). Téhož roku byl jmenován archivářem v Bamberce, z kteréhožto úřadu povolán byl r. 1851 na universitu pražskou, na které působil od r. 1852—81. V Praze stál v politickém zápase mezi Čechy a Němci mezi nejhorlivějšími bojovníky strany německé a jakkoli významoval se spravedlivostí a blahovolností v úřadě professorském: k posluchačům české národnosti, nedovedl se zdržeti prudkých útoků proti vědeckým pracem Fr. Palackého; ale došel nejedné porážky. Zvolen byv r. 1865 za poslance na sněm český, vystupoval jako veliký odpůrce státního práva koruny České a všech snah národa českého po samostatné, zastáváje rázně myšlenku feudalismu. Zasluky, jichž si dobyl o vědu a stranu něm., byly odměněny nejprve titulem vládního rady, později titulem dvorního rady, řádem železné koruny a udělením stavu rytířského. — Vědecká činnost H-ova jest obsáhlá. Proslul také některými šťastnými objevy; tak nalezl a vydal zprávu Jana řečeného Porta de Avvoniaco o jždě císař. Karla IV. do Říma (*Ueber Johannes genant Porta de Avvoniaco* — v publikacích c. k. akademie vědeňské, 1860), v knihovně pražské university našel *Carmen historicum occulti auctoris saeculi XIII.* (Viedeň, 1861), podobně objevil nejstarší zlomek kroniky Dalimilovy, latinský překlad kroniky Bartoše písaře (vydal jej o titulu *Des Bartholomaeus von St. Aegidius Chronik von Prag* v publ. král. čes. spol. nauk, 1859). Nejšťastnější pak nález učinil r. 1855 v knihovně kapitoly pražské, zlomek y hlaholskými, které r. 1857 vydal se Šafaříkem. — Z velikého množství jeho spisů a publikací buďtež uvedeny tyto: *Die deut-*

schon Päpste (Řezno, 1839, 2 sv.); *Kaiser Friedrich II.* (Mnichov, 1844); *Albert von Beham u. Regesten Papst Innocenz IV.* (Stuttgart, 1847); *Quellensammlung für fränkische Geschichte* (Bayreuth, 1849—52, 4 sv.); *Bayern, sein Recht u. seine Geschichte* (Řezno, 1850); *Über die politische Reformbewegung in Deutschland im XIV. Jahrh. u. den Anteil Bayerns an derselben* (Mnichov, 1850); *Fränkische Studien* (Videň, 1852—53); *Die Geschichtsschreiber der hussitischen Bewegung* (t., 1865—66, 2 sv.); *Böhmische Studien* (t., 1854); *Mag. Joh. Huss und der Abzug der deutschen Professoren und Studenten aus Prag* (Praha, 1864); *Concilia Pragensia 1353—1413* (t., 1862); *Urkunden zur Beleuchtung der Geschichte Böhmens und des deutschen Reiches im XV. Jahrh.* (t., 1865); *Barbara, Markgräfin zu Brandenburg, verwitwete Herzogin in Schlesien, vermählte Königin von Böhmen* (t., 1867); *Aus Avignon* (t., 1868); *Die Zeit der Luxemburgischen Kaiser* (Videň, 1867); *Anna von Luxemburg* (t., 1871); *Der deutsche Kaiser und der letzte deutsche Papst: Karl V. und Adrian VI.* (t., 1876); *Der Aufstand der kastilianischen Städte gegen Kaiser Karl V.* (Praha, 1876); *Die romanische Welt und ihr Verhältniss zu den Reformideen des Mittelalters* (Videň, 1878); *Abhandlungen aus dem Gebiet der slavischen Geschichte* (t., 1879—83, 5 sv.); *Papst Adrian VI.* (t., 1880); *Monumenta Hispanica* (Praha, 1881—82, 2 sv.); *Don Antonio de Alcuña genannt der Luther von Spanien* (Videň, 1882); *Donna Juana, Königin v. Leon etc.* (t., 1885); *Don Rodrigo de Borja (Papst Alexander VI.) u. seine Söhne* (t., 1889); *Die Ära der Bastarden am Schlusse des Mittelalters* (Praha, 1891). H. pokusil se také na poli dramatickém; vytýkáme *Habsburgische Trilogie: Karls V. erste Liebe* (tam., 1888); *Leonore v. Österreich* (t., 1888); *Kaiser Karls V. Ende* (t., 1889). Koll.

Höfling viz Dvorcek 1).

Höflitz: 1) H., ves v Čechách v hejt. českolipském, viz Hvězdov. — 2) H., ves t. v hejt. děčinském, viz Jedlka.

Hofman: 1) H. Jindřich Ondřej (* kol 1580 v Jablonném — † 1646 v Praze), kněz cirkve pod obojí, jenž r. 1620 byl farářem ve Zvoli u Jaroměře; žil tu s manželkou Johannou roz. Tichou a dcerkou Dorotou. R. 1622 opustil rodinu a stal se katolíkem. Byl potom farářem v Načeradci, r. 1631—34 děkanem v Kolině, pak v Čáslavi, r. 1637—42 v Něm. Brodě; posléze byl farářem u sv. Vojtěcha v Praze, maje při sobě osifelou dceru Dorotu v opatrování. Vydal r. 1637 *Ocularia či oči skleně starého Čecha*, kdež, zastávaje se náboženství katolického, kválí horlivost předků ve stavbě kostelů, klášterů a špitálů. R. 1642 vydal dílo liturgické *Zrcadlo náboženství*. Jvra.

2) H. Ernest Karlovič, geolog ruský (* 1801 v Overlaku v Livonsku — † 1871 v Jurjevě), studoval lékařství a vědy přírodní v Jurjevě, pak v Heidelbergu, r. 1823—1826 účastnil se cesty kolem světa, již vedl Kotzebue, a uveřejnil výsledky její v práci *Geognostische*

Beobachtungen auf einer Reise um die Welt in den J. 1823—26 (Berlín, 1829). R. 1828 ve službách ministerstva financí vypravil se na výzkum jižního Uralu a vydal o tom s Helmersenem *Geognostische Untersuchung des Süduuralgebirges* (t., 1831), r. 1833—36 učil geologii a mineralogii na universitě jurjevské, pak až do r. 1841 na univ. kijevské, konal v čase tom geol. výzkumy v různých guberniích ruských a napsal učebnici mineralogie *Obščaja oriktognozija ili učenije o příznacích mineralov* (Kijev, 1840). R. 1843 opět ve službách ministerstva financí odešel do vých. Sibíře na výzkum ložisek zlata, výsledky uveřejnil pak v práci *Reise nach den Goldwäschereien Ostsibiriens* (Petrohrad, 1847). V l. 1847, 1848 a 1850 byl v čele výprav pořádaných petrohradskou zeměpisnou společností za výzkumem sev. Uralu, sám pak v l. 1853—1859 podnikl cesty výzkumné do středního Uralu, bohaté pak výsledky toho, důležité hlavně ku poznání báňských okrskův uralských, uložil zvláště ve spisech: *Der nördl. Ural und das Küstengebirge Pae-Choi* (t., 1853—56, 2 sv.) a *Materialien zur Anfertigung geologischer Karten der Kaiserlichen Bergwerks-Distrikte des Uralgebirges* (t., 1870). Od r. 1845—1863 byl prof. mineralogie v Petrohradě, později odešel na odpočinek do Jurjeva.

3) H. Leopold Friedrich, svob. pán, státník rak. (* 1822 ve Vidni — † 1885). Vystudovav práva, vstoupil r. 1842 do služby státní, přešel r. 1847 k diplomacii a provázal r. 1850 knížete Schwarzenberka ke konferencím dráždanským. R. 1865 jmenován byl ministerským radou a poslán jako civilní kommissar ke generálu Gablenzovi do Holštýnska. Když Prusové vtrhli do Holštýnska, prohlásil protest proti obsazení tomu, načež stal se za Beusta sekčním chefem v ministerstvu vnitra, v l. 1876—80 říšským ministrem financí a na to intendantem obou dvorních divadel.

4) H. Eduard Ivanovič, geolog ruský († 1867 v Samarě), přednášel geologii na petrohradské universitě a mimo několik pojednání v odborných časopisech vydal o sobě: *Jurskij period okresnostěj Ilekkoj Zaščity* (Petrohrad, 1863); *Monografija okamenělostěj séverskago ostěolita* (t., 1869).

Hofmann: 1) von H. Johann Christian Konrad, ev. bohosl. a historik (* 1810 v Norimberce — † 1877 v Erlankách), byl od r. 1833 gymn. učitelem v Erlankách, od r. 1838 docentem na tamní universitě, od r. 1842 prof. v Roztokách, od r. 1845 prof. v Erlankách, kde zemřel, zanechav četnou školu. Kdežto v politice v l. 1840—50, jsa členem II. bavorské komory, zastupoval snahy národního pokrokařství, byl v bohoslovíměru konservativního, písne lutheránského, ac v učení o smíření byl právem obviněn z heterodoxie. Znamenitější spisy: *Weissagung und Erfüllung* (1841 až 1844, 2 sv.); *Der Schriftbeweis* (1852—56, 2. vyd. 1857—60, 2 sv.); *Die heil. Schrift des N. Test. zusammenhängend untersucht* (1862 až 1881, 9 sv., 2. vyd. sv. 1. 1869, sv. 2. 1872 až 1877); *Die 70 Jahre des Jeremia und die 70*

Jahrwochen des Dniel (1836); *Vorlesungen über theol. Ethik* (1878); *Encyklopädie d. Theologie* (1879); *Bibl. Hermeneutik* (1880). Od r. 1846 byl H. spoluredaktorem (s Thomasiem a Höfingem) erlang. »Zeitschrift für Protestantismus u. Kirche«.

2) H. Friedrich, spisovatel něm. (* 1813 v Koburce — † 1888 v Ilmenavě), účastnil se po 14 let v redakci Meyerova Konversačního slovníku; později redigoval Mayerovo »Universum«, »Paynes Panorama des Wissens u. der Gewerbe« (od r. 1858) a Stolleho »Illustr. Dorfbarbier«; od r. 1878 byl spoluredaktorem »Gartenlaube«, do níž přispíval již od r. 1861. Větší práce jeho jsou: *Die Schlacht bei Focksan*, činohra (1838); *Die Feste Coburg*, básně (1854); *Kinderfeste* (4 seš. s hudbou J. Otta, 1853—75); *Koburger Quackbrunnla*, básně lidové (1857); *Deutschlands Erniedrigung und Erhebung* (1862); *Die Harfe im Sturm* (1871); *Drei Kämpfer*, slavn. hra (1873); *Der Kinder Wundergarten* (1874); kom. eposy hrdinské *Die Eselsjagd* (2. vyd. 1874) a *Geisterspuck auf der Feste Coburg* (1877); operní texty podle J. Wolffa »Der Rattenfänger v. Hameln« a »Der wilde Jäger«; *Nach fünfundfünfzig Jahren*, vybrané básně (1886) a j. Literární význam H-ův je nepatrný; popularitu získala mu jeho činnost publicistická.

3) H. August Wilh. (* 1818 v Giessech, † 1892 v Berlíně, jeden z nejslavnějších chemiků německých, žák Liebigův. r. 1845 ředitel laboratorie College of chemistry v Londýně, r. 1856 mincmistr Anglie, od r. 1865 do smrti náčelník chemiků německých v Berlíně. Práce jeho jsou ve všech oddílech chemie organické; zvláště zásady, dusíkaté hmoty, byly od něho a jeho žáků v několika steh pracích prozkoumány. Ukázav, že povaha prvků může ve sloučenině chemické pod vlivem ostatních součástí celé molekuly sice doznati proměny, avšak že jest přece sui generis každý element touto svou povahou zvláštní, otupil valně ostří chemických teorií Dumas-Laurentových, kterými bylo již tvrzeno, že na povaze elementu nezáleží, ryběž jen na poloze v molekule. Při studiu zásad odkryl H. umělá barviva i založil jimi veliký chemický průmysl ve Francii a později dokonalejší v Němcích. Jeho syntheses zásad z ammoniaku vyvodily jasnou představu o zastupování radikálů za atomy vodíka a způsobily ustálení se teorie typů i valence prvků. Jakožto učitel objevil organisatorský talent stavbou dvou slavených laboratorí v Bonně a Berlíně, svou knihou *Einführung in die moderne Chemie* a založením největší společnosti chemické v Berlíně. Veliká jest řada jím mistrně psaných biografií jeho zemřelých přátel, Liebiga, Wöhlera, Dumase, Selly, Würtze, krásná to lektura o rozvoji chemie u prostřed tohoto století. H. byl nejšťastnějším experimentátorem v chemii vůbec.

4) H. Konrad, germanista a romanista něm. (* 1819 na zámku Banzu v Bamberka, † 1890 ve Wagingu u Traunsteina), studoval medicínu, pak filologii a promovoval r. 1848

v Lipsku, r. 1850—51 pracoval v Paříži. Roku 1853 jmenován mimoř., 1856 řád prof. germanské, 1869 i románské filologie na universitě mnichovské, nástupcem Schmellerovým; v l. 1857—59 podnikl vědecké cesty do Paříže, Londýna, Oxfordu a j. Filologické práce jeho jsou četné. Jmenujeme z nich: vydání »Hildebrandliedu« (s Vollmerem, 1850); »Amise a Amilesa« a »Jourdaina de Blaiivie« (1852); »Girartze de Rossillo« (v Mahnových »Werke der Troubadours«, 1855); špan. »Primavera y Flor de romances« (s Ferd. Wolfem, 1856, 2 sv.); »Karls des Grossen Pilgerfahrt«, anglo-norm., kymrický i anglický text (1866); »Münchener Brut« s K. Vollmüllerem (1877); »Joufrose« (1880); Lutwinova »Adama a Evy« s W. Meyerem (»Bibl. d. litter. Vereins in Stuttgart«, Tub., 1881); »Chansonu de Roland« (neuveřejněno) a j.; slavnostní řeč *Über die Gründung der Wissenschaft altdeutscher Sprache u. Litteratur* (1857); *Joh. Andr. Schmeller* (1885); úvaha *Zur Textkritik der Nibelungen* (1872) a j., hlavně v publikacích mnichovské akademie věd, Pfeifferově »Germanii«, Vollmüllerových »Romanische Forschungen« a j. Vydal také »Quellen zur Geschichte Friedrichs des Siegreichen« (Mnichov, 1862—63, 2 sv.).

5) H. Joh. Mich. Ferd. Heinrich, malíř něm. (* 1824 v Darmstadtě), prvního uměleckého vzdělání nabyt u mědiryce Raucha, pak studoval v l. 1842—44 na akademii düsseldorfské za Th. Hildebranda a Schadowa a za vedení tohoto provedl větší obraz *Scéna z dějin longobardských*. R. 1845 cestoval do Holandska a Paříže a vrátil se do svého rodiště, kdež maloval četné podobizny, r. 1847 odešel do Mnichova, kde provedl *Scénu z Romea a Julie*, v l. 1848—51 žil opět v Darmstadtě a ve Frankfurtě n. M., portrairoval tehdejšího říšského ministra H. v. Gagern a r. 1851 odešel do Drážďan, kdež svůj obraz *Enzio v žaláři* dokončil. R. 1854 šel do Říma, kde pod vlivem Corneliusa maloval *Zijetí Krista* (1858, v mus. darmst.), v l. 1859—62 opět žil ve svém rodišti a na to trvale se usadil v Drážďanech, kde provedl největší počet úzkostlivě ostře kreslených a bezbarvých obrazů na temata biblická, historická i básnická. Hlavní směr, jenž ho vyznačuje, jest romantism Hildebrandův. Z děl jeho uvádíme: *Othello a Desdemona*; *Cizoložnice u Krista*; *Ježíšek v chrámě* (obě v mus. drážd.); *Kristus káže na jezeře* (Nár. gal. berl.); cyklus obrazů *Přijď též ke mně*. Ve vestibulu dvor. divadla maloval nástropní obraz *Apotheosa hrdiny starověkého*. Od r. 1870 jest prof. na akademii, jejímž členem již r. 1868 byl jmenován.

6) Karl von H., státník něm. (* 1826 v Darmstadtě). Odbyl studia právnická, vstoupil do hesské státní služby, provázal r. 1866 ministra Dalwigka do Berlína k vyjednávání o mír a zůstal tam jako hesský vyslanec. R. 1870 opět s Dalwigkem zastupoval Hessko při jednáních ve Versailles a 13. září 1872 jmenován byl předsedou ministerstva, ve kterém úřadě provedl změnu ústavy, urovnal po-

měr mezi církví a státem a zavedl nové zákony školní. R. 1876 jmenován byl předsedou říšského úřadu kancléřského, státním ministrem bez oboru a 1888 státním sekretářem při správě nad Elsaskem a Lotrinskem. Po smrti místodržitele Manteuffela vedl až do příchodu knížete z Hohenlohe prozatímně správu, ale když r. 1887 při nových volbách prorazila strana, která protestovala proti vojenským předlohám, odebral se na odpočinek.

7) H. Eduard, rytíř, lékař rak. (* 27. led. 1837 v Praze). Jsa synem domácího lékaře v chorobnici na Karlově, vystudoval lékařství v Praze, byl tu r. 1861 povýšen na doktora a stal se assistentem soudního lékařství. Zastáváje zároveň místo ordinujícího lékaře na Karlově, habilitoval se r. 1865 pro soudní lékařství a po smrti profesora Popela přednášel v r. 1864—69 o téměř oboru i v jazyku českém. R. 1869 povolán byl za řád. profesora soudního lékařství do Inšpruku a r. 1875 do Vídně, kde dosud působí. H. vyniká jako neunavný pracovník, jenž dovedl novějších vymožeností lékařství a přírodních věd s neobyčejným zdarem využítovati ve prospěch soudního lékařství a veřejného zdravotnictví. Od r. 1876 je členem, od r. 1888 presidentem nejvyšší zdravotní rady; za své zásluhy byl jmenován členem mnohých učených společností domácích i zahraničních, vyznamenán mnohými řády a důstojenstvími, zejména byl r. 1884 povýšen do stavu rytířského a r. 1888 byla mu udělena hodnost dvorního rady. Větších literárních prací H-ových jest již nyní přes 50 a týkají se vesměs všech odvětví soudního lékařství. Na předním místě uvedena budiž jeho učebnice *Lehrbuch der gerichtlichen Medicin* (1. vyd. Vídeň, 1878, 6. vyd. t., 1893), o jejíž výbornosti svědčí nejlépe, že byla přeložena do franciny, ruštiny, italštiny a špan. Z ostatních prací, jež byly uveřejněny v lékařských sbornících, sluší uvésti aspoň: *Beitrag zur Lehre von der forensischen Beurtheilung von Verbrennungen* (Praha, 1870); *Beobachtungen an verbrannten Leichentheilen* (Víd., 1875); *Weitere Beobachtungen an verkohlten Leichen* (Berlín, 1876); *Ueber Haare in forensischer Beziehung* (Praha, 1871); *Ueber den forensischen Nachweis der Blutkörperchen in Blutspuren* (Inšpruk, 1872); *Ueber vorzeitige Athembewegungen* (Berlín, 1873); *Zur Kenntniss der natürlichen Spalten u. Ossifikationsdefekte am Schädel der Neugeborenen* (Praha, 1874); *Gerichtsärztliche Untersuchungen von Knochen* (Inšpruk, 1874); *Zum Proccesse von Tisza Eszlár* (Víd., 1883); *Ueber Veränderungen des menschlichen Körpers nach dem Tode* (t., 1885); *Ueber Knochen und Tätowirungen mit Rücksicht auf die Agnosirungsfrage* (t., 1887); *Die gerichtliche Aufgabe bei der Sicherstellung der Identität von Leichen* (tamže, 1882); *Die forensisch wichtigsten Leichenerscheinungen* (Berlín, 1876); *Zwei aus dem Wasser gezogene menschliche Skelette. Bemerkungen über das sogenannte Fettwachs* (t., 1879); *Ueber Stellungen von Erhängten* (t., 1878); *Blutung aus den Ohren bei einem Erhängten* (t., 1880); *Zur*

Kenntniss der Befunde am Haise von Erhängten (t., 1881); *Zur Kenntniss der Entstehungsarten von Kehlkopffracturen* (t., 1886); *Weitere Beobachtungen von indirecten Kehlkopffracturen* (t., 1891); *Ueber Stichwunden in Bezug auf das verletzende Werkzeug und dessen Erkennung* (t., 1881); *Spontane und traumatische Magenruptur* (t., 1881); *Befund von gelbem Schwefelarsenik im Verdauungsstracte nach Vergiftung mit weissen Arsenik* (t., 1886); *Chronische Arsenikvergiftung durch technische Verwendung von Fuchsin* (t., 1877); *Ueber das Skorpenthum in Russland* (t., 1876); *Ueber Aneurysmen der Basilararterien und deren Rupturen als Ursache des plötzlichen Todes* (tam., 1895). Vedle toho je H. spolupracovníkem Eulenburgovy encyklopaedie a píše od r. 1880 obsáhlé výroční zprávy do sborníku Virchow-Hirschova o pracech z oboru soudního lékařství a soudní psychopathologie.

8) H. Joseph, architekt (* 1840 v Terstu). Účastnil se již r. 1858 výzdoby zámku Miramare, cestoval pak do Mnichova, Paříže a Londýna, načež od cis. Maximiliána povolán byl do Mexika. Po návratu do Mnichova byl se Zettlerem feditelem ústavu pro malbu na skle. Od r. 1867 pracoval pro velké stavby Ludvíka II.

9) H. Heinrich, hudební skladatel něm. (* 1842 v Berlíně), vyučil se v Berlíně, kdež trvale žije, na Kullakově konservatoři u Dehna, Greela a Wüersta. Živil se do r. 1873 vyučováním, po úspěchu své *Uherské suity* oddal se výhradně skladbě. Z prací jeho rázu silně eklektického, nahrazujících nedostatky původnosti lahodou zvukovou a uhlazeností koncepcí, vynikají opery: *Cartouche* (1869); *Der Matador* (1872); *Armin* (1872); *Aennchen von Tharau* (1878); *Wilhelm v. Oravien* (1882); *Donna Diana* (1886); pro orchestr: *Frithjof-Symphonie*, *suita Im Schlosshof*, violoncellový koncert, z serenády pro smyčcový orchestr; sborové skladby: *Aschenbrödel*, *Editha*, *Prometheus*, *Die schöne Melusine*, *Nornengesang*; z komorních: oktet, sextet, klavírní kvintet a kvartet, trio, houslová sonáta, několik sešitů čtyručnicích skladeb klavírních, písní, sborů a jiné.

10) H. Karl Berthold, fyziologický chemik rakous. (* 1842 ve Zdoučkách na Moravě). Lékařství vystudoval ve Vídni a Tubinkách, zabýváje se hlavně lékařskou lučbou, působil pak po některý čas jako sekundární lékař ve vídeňském ústavě pro choromyslné, r. 1869 se habilitoval pro chemii a od roku 1870 působí jako řád. profesor lékařské lučby ve Štýrském Hradci. Z řady jeho odborných prací, které jsou uveřejněny většinou v různých sbornících, budtež uvedeny: *Über die Zusammensetzung des Harnes bei Leukämie*; *Ueber Creatinengehalt normaler und pathologischer Harnes*; *Getränkshygiene der Alten*; *Lehrbuch der Zoochemie* (1876—79); *Atlas der physiologischen und pathologischen Harnsedimente a Anleitung zur Untersuchung des Harnes mit besonderer Berücksichtigung der Erkrankungen des Harnapparates*, s Ultzmannem

(2. vyd. 1878). Vedle toho napsal řadu článků chemicko-archaeologických, jmenovitě pěstoval se zvláštní zálibou dějiny kovů u starých národů.

11) H. Franz Adolf, lékař něm. (* 1843 v Mnichově). Lékařství vystudoval v Mnichově a r. 1872 stal se mimoř., 1878 řádným professorem experimentální hygieny v Lipsku a zároveň ředitelem hygienického ústavu. Práce jeho týkají se různých otázek hygienických, jako pitné vody, desinfekce, hřbitovů a j., jsouce uveřejňovány v odborných sbornících něm. Budtež z nich zvláště uvedeny: *Der Uebergang von Nahrungsfett in die Zellen des Thierkörpers* (1872); *Ueber traumatische Conjunctivitis bei Bergarbeitern* (1883); *Ueber das Eindringen von Verunreinigungen in Boden und Grundwasser* (1884); *Ueber Ernährung und Nahrungsmittel der Kinder* (1879); *Ueber die hygienischen Anforderungen an Anlage und Benutzung der Friedhöfe* (1880); *Kühlräume für Fleisch und andere Nahrungsmittel* (1892).

12) H. Mikuláš, spis. český (* 1845 na Horách Matky Boží u Sušice), studoval v Klatovech, Budějovicích a Písku reál. školy a v Praze na polytechnice odbor chemický, stal se úředníkem při vinných sklepích v Dolních Beřkovicích a po roce přijal vychovatelství u ryt. Horského v Býchorech, načež r. 1872 stal se suppl. na reálce v Kolině a násl. roku skut. učitelem při vyšší reálce v Rakovnicích; po roce povolán na vyšší reálku do Hradce Kr. a od r. 1894 jest ředitelem vyšší reálky rakovnické. Na základě pokusů sepsal pro vyšší školy reálné *Chemii mineralnou* (1879, 3. vyd.); *Chemii organickou* (1880, 2. vyd.); s F. Hejzlarem *Chemii zkušebnou* (pro 4. šk. r. a v jiném vyd. pro reál. gymn.); *Chemii pro paedagogia*; s Em. Lemingem *Přírodopis pro měšť. školy*. H. přispíval do »Listů chem.«, »Osvěty«, »Paedagogia«, »Kroku« a j. Po 6 roků redigoval »Věstník hospodářský« v Hradci Kr. jako jednatel hospodář. spolku pro okolí Hradce Kr. dal podnět a účinně pracoval o založení a rozvoj zřízní hospodářské školy v Kuklenách a hospodyňské školy ve Stěžerách. Při jubilejní výstavě byl jurorem pro pomocky chemického a hospodářského průmyslu. V Hradci Král. měl přes 50 přednášek v městě a okolí z oboru přírodních nauk a hospodářství.

13) H. Adolf, geolog český (* 1853 v Žebráce). Studoval na něm. reálce v Praze a na hornické akademii v Lubně. r. 1876 jmenován asistentem a 1880 suppletem mineralogie, geologie a palaeontologie na horn. akademii v Lubně, 1883 stal se honorovaným docentem palaeontologie, 1885 adjunktem tamtéž. Roku 1888 supploval stolicí montanní geologie v Přebrami, kde také jmenován byl r. 1889 mimoř. a 1893 řádným professorem. R. 1895, kdy ministerstvem orby povoleno bylo provisorně otevření 1. ročníku přípravného kursu na akademii, zvolen byl H. rektorem na dobu dvou let, čímž připadla mu vážná úloha instalování nově zřízeného ústavu. Vědecká činnost H-ova týká se celé rozsáhlé disciplíny

mineralogicko-geologické. Jako asistent lubenské akademie vydal r. 1879 *Tafeln zur Benutzung beim Studium d. Palaeontologie*, kde se zřetelem k potřebám hornického posluchačstva vyobrazil na 36 autografovaných tabulích veškeré nejdůležitější typy fossilní fauny a flory, a to v pořadu systematickém. Z r. 1883 jsou jeho *Netze für Zwillingsskrystallmodelle* (2 seš.), konstruované se zřetelení k srostlicím nejčastěji se vyskytujícím. Pobídnutím a radou prof. K. F. Petersa ve Št. Hradci počal studovati terciérní ssavce, kterýmžto studiem drahně let se zabýval a jako výsledek jeho celou řadu cenných prací vydal: *Säugethierrreste aus d. Stuhleck-Höhle* (»Mittel. d. naturwiss. Vereines f. Steiermark«, 1884), kde popsána je z hlinitého ložiska na jihových. svahu Stuhlecku u Spítalu na Semmeringu mezi jiným překrásně zachovaná lebka *Ursus arctos*; *Crocodyliden aus d. Miocän d. Steiermark* (»Beiträge z. Palaeontologie v. Oesterr.-Ungarn«, 1886); *Über einige Säugethierrreste aus der Braunkohle von Voitsberg u. Steierregg bei Wies, Steiermark* (»Jahrb. der k. k. geol. R.-A.«, 1887). R. 1888 vyšlo v témž »Jahrb. d. k. k. geol. R.-A.«, sv. 38., seš. 1.: *Beiträge zur Kenntniss der Säugethiere aus den Miocän-schichten v. Vordersdorf b. Wies in Steiermark*; *Über einige Säugethierrreste aus den Miocän-schichten von Feisternitz b. Eibiswald in Steiermark* (1890); *Beiträge zur miocänen Säugethierfauna der Steiermark* (1892) s novými druhy: velikým *Hyaemoschus Peneckeii* a *Sorex styriacus*. V *Beiträge zur Säugethierfauna der Braunkohle des Lobitsberges b. Gamlitz in Steiermark* (1889) poprvé konstatována přítomnost antilopy v terciérních uloženinách Štýrska. Poslední veliká práce H-ova k poznání terciérních ssavců se odnášející, *Die Fauna v. Görtschach* (t., 1893), podává popis 24 rodů v 32 družicích, kteréž hlavně se svrchnomiocénní faunou steinheimskou a s jihofrancouzskou bohatou faunou sansanskou souhlasí; z recentních faun je jim příbuzná fauna starého světa v Asii, jmenovitě v Indii, na ostr. indických. Kromě těchto větších prací psal H. různé menší články obsahu mineralogického a geologického do časopisů přírodovědeckých. Za účelem studia terciérních obratlovců navštívil H. sbírky ve Vídni, Drážďanech, Berlíně, Stuttgartu, Darmstadě a Curichu, v Mnichově pak pracoval po několik let vždy delší dobu u prof. Zittela. Když H. povolán byl na stolicí montanní geologie do Přebramě, shledal sbírky příslušné ve stavu tak zbědovaném, že mu nezbyvalo než začítí znovu. I konal tudíž cesty po nejpřednějších dolech Rakouska a snesl odtud časem tak bohatý a vzácný materiál a vystavil jej tak elegantně a účelně, že montangeologické sbírky přebamské akademie jsou od té doby unikem (viz *Zeitschr. f. prakt. Geol.*, 1893 »Einiges über die Aufstellung von Lagerstätten-sammlungen«). H. sestavil též veliký herbář flory terciérní, dílo neunavné činnosti 16 let, obsahující systematicky seřazené kopie téměř veškeré flory terciérní.

14) Ludwig von H., malíř něm. (* 1861 v Darmstadtě). Původně podléhal vlivu strýce svého Joh. Mik. F. Hein. H-a a byl žákem F. Kellera v Karlsruhe. Později studoval v Paříži, kde se z něho stal zcela moderní kolorista impressionismu. Krátký čas pobyl ještě v Berlíně a žije nyní ve Florencii. H. jest temperament a umělecká individualita, jež má své vlastní umělecké vise a své koloristické ideály, které těsně spojují se s ideou věci. Jest neobyčejný technik, který však přes to tlumí a zjednodušuje své prostředky technické, by je podřídil myšlence. Nemaluje věci, realitu, zjev, nýbrž maluje sebe, svou duši, již vkládá do zjevu, a zachycuje jej jako fasi vlastního citění, v němž celý svět zjevů mění se v subjektivní svět báje. Jest předním moderním luministou, jemuž nejde však jen o plné světlo, nýbrž o pravdivou hodnotu, nuanci a harmonii světla, která závisí stejně na povaze malované věci i na umělecké intenci subjektivní. Proto ve svých bájích H. dovede malovati modrou travu a žluté kmeny a rudé květy, jež suggestivně vzbuzují zamýšlenou náladu a harmonii celku. Mimo to studoval H. též přirozené, lánané a tlučené světlo přirodní a seznal, že nestačí k interpretaci přirodní nálady tradiční paleta ateliérních mistrů, jež měla určité tóny, zelené listí a modrou oblohu, nýbrž že třeba míchat nuance delikátnější, než jak oku laika se jeví. Proto začal malovati obrazy, v nichž rozluštil teorii malířského lomu světla, jeho odstínů a ostrých reflexů. Toho způsobu jsou jeho obrazy: *Koupající se děvče ve světle slunečním*; *Na břehu*; *Adam a Eva* (vyst. v Praze r. 1895), kdež se vidí červené stromy ve ztraceném ráji a modré houštiny, z nichž intensivně svítí veliký, jedovatě žlutý květ. Dále provedl H. řadu obrazů pastelových, které nejlépe svědčí o jeho jemném, delikátním vkuse; často určité nuance tónové dává převládati a ostatní akordy s tímto lokálním tónem měkce harmonisuje. Charakteristickou pro tvorbu jeho jest konečně řada obrazů k bájím, v nichž bez ohledu na skutečnost věcí, její formy a barvu, podává své nejsubjektivnější koloristické sny. J-k.

Hofmanns Spitze viz Glockner.

von **Hofmannswaldau** Christian Hofmann, básník něm. (* 1617 ve Vratislavi — † 1679 t.), hlava tak zv. druhé slezské školy básnické, neblaze působil svým bombastem a pitvorností, což obě po vzoru svém Marinim v něm. poesii uvedl, jakož i frivolně smyslným tónem svých »galantních« lyrických básní, jež jsou sice dovedně veršovány, ale jinak bez vzletu a fantacie. Zemřel jako předseda radního kollegia. Jeho *Deutsche Übersetzungen u. Gedichte* vyšly r. 1679, poslední v Kürschnerově »Deutsche Nationalliteratur« svazku 36 (1885). Srv. Ettliger, Ch. H. v. H. (1891).

Hofman z Grünbühelu a ze Štefchova (také Hoffmann z Grunpuchlu, z Grynpihlu, z Grünpichlu), jméno vymřelé již rodiny svob. pánů štyrského původu, která v XVI. a XVII. stol. též v Čechách a na Moravě osedlá byla. Jiří H. dohlížel na stříbrné

náčin císa. Bedřicha IV. a měl syna Jana. Jiný Jan H. byl r. 1540 do panského stavu povýšen a stal se nejen dědičným hofmistrem ve Štýrsku, nýbrž i dědičným maršálkem v Rakousích r. 1560. Vilémovi z Rosenberka, potomku prvního českého rodu panského, byl kmotrem r. 1535, synové pak jeho Ferdinand a Jan v Krumlově Českém spolu s Petrem Vokem z Rosenberka vychování byli a po česku Vilémovi z Ros. do Pasova psávali. Ferdinand byl presidentem komory dvorské a držel Janovice na Moravě od r. 1586, v Čechách pak Grabstein r. 1586, který manželce své Elišce r. 1606 zapsal, a Jinošice r. 1598. Dceru svou Annu dal Rudolfovi z Donína na Tlumačově r. 1602 za manželku. Ferdinand H. († 1607) byl pán vzdělaný a čtení milovný, jež vzácnou na ten čas knihovnu si pořídil, která jesuitské kolleji v Olomouci od Johanky H-ové z G., manželky Jiřího hr. z Dietrichsteina a Wechselstättu, po její smrti r. 1706 se dostala a po zelené pergamence vazbě se poznává. Bratr Ferdinandův (?) byl Jan Adam, purkrabí ve Štýru v l. 1584—94. Třetí bratr Jan Bedřich H. z G., »pán dobrotivý«, jak Dačický píše, uchýlil se pro náboženství ze Štýrska do Čech do Kutné Hory, kde po krátké nemoci r. 1590 zemřel. Synové jeho Jan Bedřich, Volf Šebestián a nezletilý ještě Ferdinand obdrželi r. 1597, inkolát v Čechách; Jan Bedřich koupil si Želiv v Čechách od Prokopa Dvořeckého z Olbramovic r. 1601, kteréž zboží opět prodal r. 1615 svému švaku Karlu Jörgerovi z Tolletu. Také v Praze v Menším městě držel dva domy, které r. 1611 Janu Bern. Fünfkirchnerovi z Fünfkirchen trhem pustil. Vrstevníkem Jana Bedřicha byl Ondřej H. z G., snad syn purkrabího štýr. Jana Adama, jež si vzal Apollonu, dceru Volfa z Kolovrat, za manželku r. 1603. Volf Šebestián měl za manželku Marii Majdalenu z Röderna a zdědil po svém strýci Ferdinandovi zboží jeho na Moravě, ale r. 1644 byl již mrtev a Pavel Kryštof hr. z Liechtensteina jmenuje se poručníkem jeho širotků až do r. 1651, kdy pozůstalost Volfa Šeb. mezi dědice jeho rozdělena byla. Syn Volf přikoupil Lešno a Uhřice ke statkům otcovským, ale zemřel již r. 1678; o jeho jmění se rozdělily dvě dcery, Marie Alžběta a Johanka Marie, které obě do rodu Dietrichšteinského se prodaly. Boufemi stavovskými v Čechách a v Rakousích dali se H-ové též strhnouti a nejen statky jim konfiskovány byly, nýbrž i dědičných úřadů svých zemských zbaveni jsou. Františkem Ludvíkem sv. p. H-em z G. vymřel rod ten r. 1730. Klř.

Hofmeister: 1) H. Wilhelm, botanik něm. (* 1824 v Lipsku — † 1877 v Lindově u Lipska), byl do r. 1844 obchodníkem s hudebními; zájem pro vědy přirodní, zvláště botaniku, uvedl jej na dráhu vědeckou. Již r. 1851 zjednal mu práce jeho čestný doktorát university rožtocké, r. 1863 povolán za prof. botaniky a ředitele bot. zahrady na universitu v Heidelbergu, r. 1872 přesdítil na universitu do Tubink, stav se nástupcem H. v. Mohla.

Vědecká činnost jeho tvoří epochu v rozvoji botaniky. Práce jeho, čelící k vysvětlení pochodu oplozovacího u rostlin jevnosubných, vyvrátily mylný náhled Schleidenův, objevily pravou podstatu jeho, totiž spolupůsobení láčky pylové a buňky vaječné, i byly východištěm badáním novějším, hlavně Strassburgerovým, jež vedly k zdokonalení výkladu jeho. V dalších rozsáhlých studiích vysvětlil povstání ústrojí rozplozovacích, vznik a rozvoj zárodku mechů, tajnosubných rostlin cevnatých, nahosemenných a krytosemenných, v jasném a bystrém srovnávacím výkladu dovodil genetickou příbuznost všech těchto rostlin a stvořil tím jednu z mocných opor pro později vyslovenou teorii descendenční. Hlavní spisy jeho jsou: *Die Entstehung des Embryo der Phanerogamen* (Lipsko, 1849, se 14 tab.); *Vergleichende Untersuchungen der Keimung, Entfaltung u. Fruchtbildung höherer Kryptogamen u. der Samenbildung der Coniferen* (t., 1851, s 33 tab.); *Beiträge zur Kenntnis der Gefäßkryptogamen* (t., 1852); *Entwicklung von Isoetes* (»Abhandl. d. sächs. Gesellsch. d. Wissensch.« 1855); *Ueber die Keimung der Equiseten* (t., 1855); *Entwicklung u. Bau der Vegetationsorgane der Farne* (t., 1857); *Neue Beiträge zur Kenntnis der Embryobildung der Phanerogamen* (Lip., 1859—61, s 52 tab.); *Sporenentwicklung der Equiseten* (v *Pringheimových* »Jahrbücher f. wissenschaft. Botanik«, VI., 1864); *Handbuch der physiologischen Botanik*, I. Bd. *Lehre von der Pflanzenzelle u. Allgemeine Morphologie der Gewächse* (Lip., 1867—68).

2) H. Franz, lékař něm. (* 1850 v Praze). Lékařství vystudoval v Praze, Lipsku a ve Štrasburku, r. 1879 habilitoval se v Praze pro fyziologickou léčbu, rozšířil si později habilitaci též na farmakologii a stal se pak řádným prof. farmakologie a farmakognosie na něm. universitě v Praze; r. 1896 byl povolán na místo Hoppe-Seylerovo do Štrasburku. Z četných jeho výkonů sluší uvésti především jeho práce o trávení a pak, že jemu podařilo se poprvé zkrystalisovati bílek vaječný pomocí siranu ammonatého. Z prací jeho budtež jmenovány: *Ueber Laktosurie*; *Beiträge zur Lehre vom Pepton*; *Ueber physiologische Wirkung der Platinbasen* (1883); *Ueber die automatischen Bewegungen des Magens* (1885, spolu se Schützem); *Untersuchungen über die Resorption und Assimilation von Nährstoffen* (celá řada pojednání z let 80tých); *Ueber die schweissmindernden Bestandtheile des Lärchenschwammes* (1888); *Ueber die Darstellung von crystallisirtem Eiweißalbumin u. d. Crystallisirbarkeit colloider Stoffe* (1889); *Die wirksamen Bestandtheile des Tämmeloches* (1892); *Ueber Methylierung im Thierkörper* (1894) a j.

Hofmistr (něm. *Hofmeister*, lat. *magister curiae*) nazýval se správce domu panského nebo panovnického, který měl bdíti nad zevnějším pořádkem při obřadech dvorských a slavnostech, jejichž úprava a vystrojení byly jemu vyhraženy; na pořádku jim ustanoveném nesměl nikdo ničeho měniti. Úřad byl čestný, zaveden byl u všech dvorů panujících a udě-

lení jeho některé osobě považováno bylo a jest za vysoké vyznamenání a projev nejvyšší důvěry a milosti. V době naší jest úřad vrchního h-a zvláštním samostatným úřadem dvorským s četným úřednickým personálem a služebnictvem při každém panovnickém dvoře, ano i manželky panovníků a princů nástupců mají své dvory a v jejich čele hofmistryně. V mocnářství Rakousko-Uherském má každý dospělý arcikníže svůj úřad hofmistrovský.

H. nejvyšší království Českého (*supremus magister curiae regni Bohemiae, palatii magnus magister*) byl původně rovněž dvorským úředníkem, jakého mívali císařové římsko-něm. a vůbec jiní panovníci. Měl na starosti původně úpravu královských příbytků, pořádku dvorských slavností, přijímal vzácné hosti a cizí vyslance ke dvoru a měl dozor nad komonstvem při královském dvoře. Jsa na blízku osoby panovníkovy, vykonával nejvyšší h. veliký vliv a měl velikou moc. H. Závise z Falkštejna na př. vládl za mladších let Václava II. královým jménem a podobně spravoval zemí nejvyšší h. Jiří z Poděbrad za králování Ladislava Pohrobka. Od r. 1500 byl nejv. h. správcem komorního soudu a předsedal také v královské radě. V záležitostech týkajících se náuku o chlapství vynášel nálezy, které měly týž účinek jako výrok nejvyššího maršálka. Dle ustanovení krále Vladislava z r. 1497 připočten byl nejv. h. k nejvyšším zemským úředníkům, kterými byli: nejvyšší purkrabí, nejv. h., nejv. komoří, nejv. sudí zemský, nejv. kanclář a nejv. sudí dvorský. Toto ustanovení přijato bylo i do zemských zřízení. Srv. Kalousek, České státní právo.

H. em nazývá se také vychovatel v šlechtických a zámožnějších rodinách, kterému se svěřuje nejen vyučování různým předmětům nebo naukám, nýbrž i výchova, tak že má na vývoj povahy světcenovy značný vliv.

Hofmohl Johann, lékař rak. (* 1840 v Brzezaněch v Haliči). Lékařství vystudoval ve Vídni, jmenovitě u Dumreichera, r. 1871 se tu habilitoval a působí od r. 1885 jako mimoř. prof. chirurgie. Práce jeho vyšly hlavně ve vídeňských lékařských listech. Budtež z nich uvedeny: *Ueber Resection der Kiefer*; *Ueber Callusbildung*; *Ueber Spina bifida*; *Klinische Mittheilungen über Darmocclusionen* (1892); *Klinische Mittheilungen aus der gynaekologischen Abtheilung der k. k. Krankenanstalt Rudolfstiftung in Wien* (1894).

Hofra viz Apriés.

Hofra en Nahás, ves v Dár-Fúru (Afr.) na 9° 48' 23" s. š., 24° 05' 38" v. d. v rovině, 510 m n. m., se smíšením obyv., proslulá dolů, v nichž se ode dávna doluje na měď. Z cestovatelů navštívil místo to Purdy r. 1876 od severu.

Hofrychtář královský čili dvorský sudí nad městy královskými (*judex curiae civitatum regalium*) byl v Čechách pomocník královského podkomořího. Oba tyto královští úředníci měli buď společně neb aspoň jeden z nich spolu s písařem objížděti každý rok králov-

ská města, dosazovati konšely a vykonávati soudní moc ve věcech pro důležitost buď králi vyhrazených nebo pro těžkost rozhodnutí schvalně odložených. Poprvé připomíná se úřad královského h-e již za krále Jana (1324). Pokud známo, byli h-i voleni vždycky z měšťanstva, a sice obyčejně z osvědčenějších městských rychtářů. — Jako byl v Čechách vedle podkomořího krále nebo království Českého též zvláštní podkomoří králové, tak připomíná se od XV. stol. kromě h-e králova též zvláštní h. králové. Pravomoc obou těchto úředníků králové vztahovala se pouze na t. zv. věnná města. Když r. 1834 oba úřady podkomoříské (nad královskými i nad věnnými městy) spojeny byly v jeden úřad a Karel Leop. sv. p. Margelík jmenován byl přednostou spojeného úřadu podkomoříského, bylo jméno h-e jakožto zastaralé a bezvýznamné vypuštěno z pojmenování zřízení nově organizovaného úřadu. Posledním h-em královským byl František Melchers (1812 až 1814) a posledním h-em měst věnných Jan Fr. ryt. Heyszler z Adelshofenu (1807 až 1824). Srv. J. Čelakovského Úřad podkomoříský v Čechách. —*dlc.*

Hofstätter Felix Franz, spisovatel něm. (* 1741 ve Vídni — † 1814), vstoupil r. 1756 do řádu jezuitského, po jehož zrušení přednášel na Teresianu o aesthetice a výtvarných uměních, pobyl s knížetem Liechtensteinem Karlem jako vychovatel na jeho studiích v Göttingách až do r. 1788 a konal s ním cesty po Itálii. R. 1795 stal se bibliotékářem universitní knihovny a r. 1803 kustodem dvor. bibliotéky. Složil úřad ten, přijal od kněžny Liechtensteinovy r. 1806 bohatou faru v Dyjakovicích na Moravě, kde zemřel. Napsal: *Nachrichten von Kunstsachen in Italien* (1792), polemické spisy na obranu jezuitů *Wahrmond oder Antwort auf alle Verleumdungen wider die Jesuiten* (1793, 4 sv.) a *Neue Beilagen zu Wahrmonds Unterredungen* (1783), spracoval *Alte deutsche Gedichte aus den Zeiten der Tafelrunde, aus Handschriften der k. k. Hofbibl. in die heutige Sprache übertragen* (1811) a vydával »Magazin für Kunst. u. Literatur« (1793 až 1796).

Hofstede de Groot Peter, nizozemský reform. bohoslovec (* 1802 v Leeru ve Vých. Frisku — † 1886 v Groninkách), od r. 1829 profesor bohosloví v Groninkách, kdež byl r. 1872 dán na odpočinek. H. jest zakladatelem a hlavním zástupcem t. zv. Groninské školy, jež, oprájec se o Schleiermachers, zprostředkující postavení zaujímala mezi liberální a starokonfesionální teologií holandskou. Spisy: *Encyclopaediae theologi christiani*, s Pareaucm (1840, 5. vyd. 1851); *Opvoeding der Menschheid* (3. vyd. 1850); *Groninger Theologen* (1863); *Die moderne Theologie in den Niederlanden* (1870). *BM.*

Hogar viz Ahagar.

Hogarové viz Ahagarové.

Hogarth: 1) H. William, slavný angl. kreslíř, malíř a rytec (* 1697 v Londýně — † 1764 v Chiswicku u. Lond.). Vstoupil do

učení k zlatníkovi, u něhož zabýval se rytím znaků, arabesk a jmen do kovu, hlavně do drahocenných nádob. Na to vstoupil na kreslířskou akademii J. Thornhilla, jehož dceru unesl a za ženu pojal. Naproti eklektickým, úpadkovým tradicím idealismu z poč. století XVIII. tvořil umění H-ovo první krok k modernímu pojmání života a problémů uměleckých. Bylo to první stadium v rozvojové cestě k umění pravdivému a intimnímu, jaké tehdy i v literatuře angl. se zrodilo a jež v charakteristické drobnomalbě, v líčení a popisu detailu si líbovalo. Tím také H. první realizoval ve výtvarném umění teorie aesthetiků Younga, Shaftesburyho a j., kteří postavili se na odpor eklektickému napodobení starých, žádající pravdu a hledající přirozenost plynoucí z bezprostředního napodobení přírody, v níž na psychickou a ethickou stránku především položili důraz větší, než na reálný, formový zjev. Nevycházel tudíž H. ani z intencí formových jako italská stílisté, ani z koloristických a malebných jako Hollandané, nýbrž hledal především nitro, ducha, ethickou ideu. Moralisoval úplně v soulase s teorií Shaftesburyho, že umění působiti má na zúšlechtnění mravů. Co stává H-ovo do popředí moderní historie umění, jest jeho původnost a nezávislost na eklektických typech porenaisančních: neopakoval staré mythologie a allegorie, nýbrž stanul uprostřed proudícího života velkoměstského, jež studoval a podával bez ohledu na krásné formy a idealisovanou linii, již předpisovala zděděná tradice na kontinentu. H. šel vlastní cestou a vědomě přivodil novou epochu uměleckého studia života, jež pczoroval v Londýně, na ulici a v hernách, v krčmách i v salónech prostopášníků; strhuje decentní roušku se zkaženého života, jak jeví se zevně, a ukazuje vnitřní podstatu v celé její morální slabosti. Prvního úspěchu dodělal se serií 6 obrazů *Život frejřky* (1723), za níž následoval brzo cyklus *Život žhýralcův* (8 listů, v Soane-Museum) a *Svatba dle módy* (6 listů, 1745, malované originály v nár. gal. londýnské. Posledně jmenované malby svědčí, že H. byl nejen znamenitý kreslíř, nýbrž že ovládal také virtuosně bohatou paletu. V obrazech oněch neshledáme momentů karikujících a zúmyslně skreslených forem, s jakými shledáváme se v jeho rytinách a jež vznikly z přílišné snahy po vypjaté charakteristice. Pracemi historickými nedodělal se H. úspěchu značnějšího a uvádíme z nich jen: *Kázání sv. Pavla*; *Sv. Pavel před Felixem*; *Sigismonda se srdcem svého odpraveného manžela Guiscarda* (Nár. gal. lond.); *Nalezení Mojžíše* a dva velké oltářní obrazy v akademii v Bristolu (z tamějšího kostela). Větší historický význam mají již jeho podobizny, v nichž detaily charakteristické zhusta sesílil, tak že podoba v markantních, ostrých a nepěkných rysech stává se i střednou. Zdatilé podobizny jsou: *vlastní podobizna se psem* (1745, Nár. gal. lond., 1749 sám rył); *Osmdesátiletý zrádce Lord Lovat* (v South-Kensington-Museu); *Garrick jako Richard III.*; *Děvče* (Nár. gal. lond., mistrovské dílo). Nej-

většího významu nabyt však H. rytinami, jejichž neuměleckou vadou jest právě příliš veliký souhlas s moralisujícími teoriemi aesthetiky vrstevnické; jako theoretikové, i H. pokládal malířství za prostředek, jímž lze vyjádřiti poetické, satirické a paedagogické myšlenky. Tuto ideu hledal a obecenstvu cyklus jako román ku přečtení předkládal. Vypravuje o děvčeti, jež z venkova přišlo, podleho svůdným slibům a klesá se stupně k stupni a bídě hyne ve veřejném domě; originály tohoto životopisu kleslé dívky se nezachovaly, za to však rozšířeny jsou v četných rytinách. Podobně v druhém cyklu (Soane-Museum) líčí život mladého muže, jenž, zničit se hmotně pustým životem, pomáhá si svatbou s bohatou, ale starou a jednookou dámost, jejíž jmění opět prohýjí a na konec v blázninci se octne. Nejdůležitější jest však cyklus třetí *Svatba dle módy*, jejíž originály v Nár. lond. galerii velmi pečlivě jsou provedeny a značí vrchol technické dovednosti H-ovy. Zadužený lord ožení vyžilého syna svého s bohatou dcerou měšťanskou; brzo však zastihne manžel ženu svoji s cizím mužem, jenž ho probodne. Vdova vrátí se do domu otcovského, kdež se otráví, dověděvši se o popravě svého milence. Vrcholu moralisování dostoupil konečně H. v cyklu *Pile a lenost* z r. 1747 (12 listů), v němž předvádí dva učenníky, z nichž jeden pilnosti stane se lordmayorem londýnským, kdežto druhý, lenivý, klesá tak hluboce, že odsouzen jest konečně na šibenici. Dila H-ova jsou na způsob ten malovaná kázání, nebo tragédie, v nichž ctnost a cňbro na konec vítězí a jejichž hlavní účel byl povznésti úroveň veřejné mravnosti. Poněvadž však úkol takový nemůže nikdy uložen býti malíři a jeho štětci, nacházíme ve tvorbě H-ově značné poblouzení, které překazilo, že nedošel výše Hollandanů; na místo malířské idee postavil H. ideu paedagogickou a éthickou, divaje se na svět ne okem malíře, nýbrž epíše okem kněze, soudce, novellisty nebo dramatika, k čemuž sám se přiznává. Z ostatních děl H-ových uvádíme ještě: *Pijácká společnost* (olej. obraz v Petworthu); *Výroční trh v Southwarku* (u vév. z Newcastleu); *Nešťastný básník*; *Komedianti ve stodole*; čtyři *politicko-satirické obrazy* v Soane-Museum; konečně pouze z rytin známý jsou: *Fivni ulice*; *Kořaleční ulice*. H. vydal též aesth. dílo *Analysis of Beauty* (1753), v němž hadovitou čáru prohlašuje za formu nejkrásnější. Narážkami, satirami a vtipy stává se nám H dnes již nerozumitelným a uměleky přepilným; ale se stanoviska jeho doby přináleží mu prvé místo mezi mistry, již modernímu malířství znova a s důrazem ukázali na přesné studium přírody a života. Díla sama čala také podnět k několika pokusům o výklad jejich, jako: Lichtenbergova »Erklärung d. H-schen Kupferstiche u. Zeichnungen« (1794). Životopis H-ův napsali: John Nichols, *Biographical anecdotes of W. H.* (Londýn, 1781, něm. vyd. A. W. Crayen, Lip., 1873); W. H., *Complete Works, including the Analysis of Beauty* (Lond., 1837); Francis Wey, W. H. (Pafíz, 1859); J. Hannay,

Complete Works of H. (Lond., 1860); G. A. Sala, W. H. Painter, Engraver and Philosopher (t., 1866); C. Justi, W. H. (v »Zeitschr. für bild. Kunst« VII, 1872); A. Dobson, H. (1879); J. Beavington-Atkinson (v Dohmeově »Kunst u. Künstler«, Lip., 1880); Th. Gautier, *Guide de l'amateur* (1882). Reprodukce: *The Original and Genuine Works of W. H.* (Lond., 1790); *Graphic Illustrations of H.*, from pictures, drawings etc. (Lond., 1794—99, 2 sv.); *The Works of W. H.*, from the original plates restored by James Heath (t., 1822); *The Works of W. H.*, reproduced from the original engravings in permanent photographs (t., 1872); J. Ireland and J. Nichols, *H-s Works, with Life and Anecdotal Descriptions of his Pictures* (t., bez letop).

J-k.
2) H. George, hud. spisov. angl. (* 1808 v Londýně — † 1870 t.), byl soudním úředníkem v Edinburku, později hud. zpravodajem žurnálů »Harmonicon«, »Morning Chronicle« a »Daily News«, od r. 1850 tajemníkem filharmonického spolku v Londýně. Byl chotěm dcery G. Thompsonovy, na jehož žádost Beethoven upravil proslulé skotské písně. H. slaven jest vlastní jako nestor anglických kritiků hud. Samostatně vydal: *Musical History, Biography and Criticism* (Lond., 1835), všeobecný to dějepis hudby; *Memoirs of the musical drama* (1838), obsahující studie historické o opeře italské, franc., něm. a angl., vyšlé ve 2 vyd. pod názvem: *Memoirs of the opera* (1851); pak *The philharmonic Society of London 1813-62* (1862).

Hogendorp [hochent-]: 1) H. Dirk, hrabě, generál holland. (* 1761 v Rotterdamě — † 1822 v Brazílii). Byl velmi oblíben u Napoleona I., jenž ho r. 1813 jmenoval guvernérem v Hamburce, ve kterém úřadě H. snažil se zmírniti příkrá nařízení Davořtova. Po pádu císařství odešel do Ameriky a napsal paměti své do r. 1813: *Mémoires du général Dirk van H.* (Haag, 1887).

2) H. Gysbert Karel, hrabě, státník holl., bratr před. (* 1762 v Rotterdamě — † 1834 v Haagu), byl věrným přívržencem strany Oraňské a za okupace francouzské zanášel se myšlénkou, pro stoupence této strany založiti kolonii při mysu Dobré Naděje v Africe. Před návratem prince Oraňského byl členem prozatímní vlády, na to na krátký čas ministrem věcí zahr. a vicepresidentem státní rady. Vydal: *Lettres sur la prospérité publique* (Amsterdam, 1828—30, 2 sv.); *La séparation de la Hollande et de la Belgique* (t., 1830) a hlavní dílo hollandsky: *Úvahy o politické oekonomii král. Nizozemského* (t., 1818—23, 10 sv.).

Hogen ze Švarcpachu (též Hagen ze Š.), jméno vladycké rodiny v již. Čechách v XVI. a XVII. stol. osedlé, která buď německého původu byla nebo erbovním listem vladycví svého nabyta. Jan H. ze Š. byl komorníkem Petra Voka z Rosenberka a slavil r. 1598 svou svatbu s Angličankou Annou Koparovou, služebnicí pani Kateřiny z Ludanice, manželky Petra Voka. Ke dvoru Pozdřazi, který Jan H. držel, dostal dvě vesničky od Petra Voka.

Jamně a Kruclov, r. 1601 a koupil tvrz Černý Dub s přísl. r. 1615. Syn jeho Jan věnoval r. 1638 manželce své Regině z Budkova 4500 kop a byl hejtmanem na Křivoklátě r. 1652. Když pak r. 1676 zemřel, uvázal se syn jeho Jindřich Václav v Černý Dub, ale držel statek ten jen tři léta. Umíraje odkázal jej r. 1679 Františkovi Kořenskému z Terešova na Ostrolově Újezdci a Mezifíči, JMC. radě a hejtmanu kraje bechyňského. Kromě těchto H-ů připomíná se ještě na Černém Dubu Petr H. s manželkou Majdalenou Vrchotickou z Loutkova, ale více zpráv o něm nemáme. *Kř.*

Höger Joseph, krajinák (* 1801 ve Vídni, † 1877 t.), žák tamější akademie za Jakoba a Friedr. Gauermannů. Vykonal několik studijních cest do hor a do Benátek, usadil se ve Vídni, kde od r. 1843 byl členem akademie. Jeho barva jest těžká a nemá přirozených měkkých nuancí tónových a náladových; proto též kresby jeho působí větší umělecký dojem než barvami provedené obrazy. Uvádíme: *Kaple v Ramsavě u Berchtesgadenu; Hrad Sebenstein; Výhled na Zellském jezeře v Pinzgavě; Partie u Břeclavy a četné jiné horské pohledy. J-k.*

Hogg: 1) H. James, zvaný Ettrick shepherd (pastýř ettrický), skotský básník lidový (* 1770 v Ettricku, Selkirkshire — † 1835 v Altrive-Lakeu), syn chudého ovčáka, vynikl pracně svým talentem. R. 1800 upozornil na se politikou básní *Donald M'Donald*, r. 1801 vydal *Scottish pastorals, poems songs*, jichž nebylo si skoro povšimnuto, brzy potom *The mountain bard a Essay on sheep*. V této době seznámil se s Walterem Scottem, pro jehož »Border Minstrelsy« napsal několik ballad. Stihán nezdarem v hospodářství (byl nájemcem statků), odešel r. 1810 do Edinburku. Vydal později sbírky: *The queen's wake* (1813); *The poetic mirror* (1814); *The pilgrims of the sun* (1815); *Madoc of the moor* (1816) a prosou: *The Brownie of Bodsbeck* (1817); *Winter evening tales* (1820); *The three perils of man* (1822); *The three perils of woman* (1823), později souborně pod názvem *The shepherd's calendar* (1829, 2 sv.) a j. Z posledních prací jeho stáje zde: *Queen Hynde*, epos (1826); *Altrive tales* (1832); *The domestic manners and private life of Walter Scott* (1834); *Tales of the wars of Montrose* (1835). Přes značné úspěchy literární i přes podporu maecenášů, jako věvody z Buccleuchu, jenž skoro zdarma pronajal mu statek Altrive-Lake, zápasil H. stále s tísní hmotnou a podobá se i po této stránce Rob. Burnsovi. Talent jeho ovšem byl menší a duše chladnější; jen v některých baladách, opravdu sytých místní barvou i rázem lidovým, se mu přibližuje. Básně jeho se životopisem J. Wilsonovým vyšly r. 1850—52 v Londýně v 5 sv. — Šrv. Thompson, J. H., *Poems and life* (1874, 2 sv.); *Memorial of J. H.* (2. vyd. 1887).

2) H. Robert, angl. pěstitel rostlin (* 1818 v Dunse ve Skotsku), studoval v Edinburku a rozvinul vynikající činnost odbornou, vydav hlavně: *British pomology* (Lond., 1851); *Apple, its history and its varieties* (t., 1852); *The*

Dahlia, its history and cultivation (t., 1853); *The vegetable kingdom and its products* (t., 1858); *The fruit manual* (t., 1860, 5. vyd. t., 1884); *The Herefordshire Pomona: apples and pears* (t., 1878); *Wild flowers of Great Britain*, s Johnsonem a W. G. Smithem (t., 1861—80). Se sirem J. Paxtonem založil r. 1854 British Pomological Society, později splynulou s Royal Horticultural Society, s Johnsonem vydával »*Journal of Horticulture*«, od r. 1860 vydává »*The Gardener's Yearbook*«.

Hoggan: 1) H. George, lékař angl. (* 1837 v Edinburku). Lékařství vystudoval v Edinburku a v Paříži, působil po krátký čas v Edinburku jako docent, načež se usadil v Londýně jako prakt. lékař pro kožní nemoci. Napsal velikou řadu prací týkajících se soustavy nervové a cévní, jmenovitě mizní. Z prací těch buďtež aspoň uvedeny: *Effets of cancer and leprosy on the sweet-glands and lymphatics of the skin; Changements subis par le système nerveux dans la lèpre; On the lymphatics of the perichondrium; The lymphatics of the periorostem.*

2) H. Frances Elizabeth, lékařka angl., choť ped. (* 1843 ve Walesu). Lékařství vystudovala v Curichu, Londýně, ve Vídni a v Praze, r. 1870 stala se v Curichu doktorou disertací *Ueber progressive Muskel-Atrrophie* a působí od té doby v Londýně jako prakt. lékařka pro nemoci ženské a dětské. Z její rozsáhlé literární činnosti sluší uvést aspoň: *Zur Pathologie und Therapie der Dysmenorrhoea membranacea; Zur pathologischen Histologie der schmerzhaften subcutanen Geschwülste; The comparative anatomy of the lymphatics of the uterus; On the sanitary conveniences for women; On the physical education of girls.*

Hogland, Hochland, Högländ, čuchonský Suursaari, největší ostrov Čuchonského zálivu, skoro uprostřed mezi Čuchonskem a Estonskem, přináležející k čuchonskému lánu Wiborgu. Ostrov jest většinou holá, žulová skála, 12 km dl., 1,5—4 km šir. a asi 160 m vys. Na H-u jsou tři vsi s asi 750 ob. Čuch., dále kostel, 3 majáky a zvonice pro lodi. Obyvatelstvo živi se rybářstvím. R. 1788 zvítězili zde Švédové pod vedením vévody Karla ze Södermanlandu nad loďstvem ruským, jemuž velel Greigh.

Högler Franz, sochař (* 1802 ve Vídni — † 1855 t.). Studoval na tamější akademii a provedl řadu charakteristicky pojmutých poprsí a soch, jako: *Cis. Františka Josefa, malíře Danhausera, kníže Liechtensteina, Radetzského, Windischgrätze* a mn. j. Od něho pochází též *Madonna s dítětem. J-k.*

Högni viz Hagen von Tronege.

Hogshead [-hed], angl. a severoam. míra pro tekutiny. Obnáší v Anglii pro pivo a ale 54, v koloniích a Spoj. Státech pro ale 48, pivo 54, pro ostatní tekutiny 63 gallonů, pro hochheimské víno 30, claret a heremitage 46, pilchards 40 gall.

Hoguet [ogé] Charles, malíř (* 1821 v Berlíně — † 1870 tam.). Učitelem jeho byl W. Krause v Berlíně, později E. Ciceri a Isabey

v Paříži. S Ed. Hildebrandtem cestoval po Anglii, na to do r. 1848 žil v Paříži a konečně usadil se ve svém rodišti, kde provedl značný počet krajin, zátiší a marin. Jeho způsob nazírání jest duchaplný, ale provedení jeho zhušta zůstává jen skizzovitě. Z jeho obrazů jmenujeme: *Poslední mlýn na Montmartru* (v Nár. gal. v Berlíně); *Ztroskotaná loď* (1864, t.); *Zátiší* (1852, t.); *Vjezd do přístavu Dieppského*; *Starý dub*; *Skalnatá krajina* (galerie Ravené v Berl.); *Pobřeží u Havre de Grâce* (1857, mus. gdanské). Mimo to známy jsou od něho četné zdařilé aquarelly. R. 1869 stal se členem berl. akad. mie. J.-k.

Hogulu viz Ruk.

Högyész [hedés], město uher. v župě tolnanské se zámkem a parkem hr. Apponyiho; 3641 ob., v okolí tabák, víno, ovoce, zemáky a j.

Höhal, Höhaler Schleife, osada v Čechách u Stodůlek, hejt. Sušice, okr. Hartmanice, fara Zhubří, pš. Hůrka; 14 d., 203 ob. n. 1890), brusřiny na sklo.

Hohe Friedrich, lithograf a malíř (* 1802 v Bayreuthu — † 1870 v Mnichově), studoval na akademii mnichovské, ale od r. 1823 věnoval se úplně lithografii. R. 1826 cestoval s Karlem Rottmannem do Itálie a po návratu usadil se v Mnichově, kde r. 1828 počal vydávati *Leuchtenberskou galerii* v lithografích. Později účastnil se také vydávání galerie dráždanské od Fr. Hanfstängla. Mimo to reprodukoval řadu obrazů od souvěkých umělců, jako: *Příjezd krále Otty do Nauplie* (dle Petra Hessa) a j. Sám také komponoval krajiny a jiné obrazy významu menšího. J.-k.

Hohe Heide viz Hole Vysoká.

Hohe Mense viz Vrchmezi.

Hohenasperg viz Asperg.

Hohenau viz Cahnov.

Hohenbartenstein, Bartenstein, Glas-hütte (*Sklenná huta*), osada ve Slezsku, hejt. a okr. Frývaldov, fara a pš. Lipová Dolní; 5 d., 37 ob. n. (1890). sklárna.

Hohenberg: 1) H., hrad český u Mirošova, viz Homberk

2) H., hrad u Tuttlink ve Virtembersku, pobořený ve váice třicetiletě, a po něm zvané hrabství H., v němž vládli do r. 1486 samostatně hrabata z rodu Hohenzollernského. Nejvíce vynikl Albert (minnesinger † 1298), stoupenec Rudolfa Habsburského, jenž měl i jeho sestru v manželství. S Rudolfem účastnil se mimo jiné i tažení proti Otokaru II. Hrabství s hlavním městem Rottenburgem koupeno později od Rakouska, jež postoupilo je teprve mírem přešpurským (1805) zase Virtembersku.

3) H. nad Ohti, městys poblíž hranic českých v bavorském vl. okr. hornofranckém; má 1126 ob. (1890), zámek, evang. kostel, minerální vody, lázně (Karolininy) a továrnu na porculán (400 dělníků) se silným vývozem zboží přes moře.

Hohenberg Martin, malíř, viz Alto-monte 11.

Hohenbruck: 1) H., město v Čechách, viz Třebchovice. — 2) H., ves t. v hejt. trutnovském, viz Humburky.

Hohendorf: 1) H., ves v Čechách v hejt. budějovickém, viz Otěvík. — 2) H., ves t. v hejt. karlovarském, viz Vysoká. — 3) H., osada t. u Hor. Chrastavy, hejt. Liberec, okr., fara a pš. Chrastava; 9 d., 40 ob. n. (1890). — 4) H., ves t., v hejt. tepelském, viz Zádub.

Hoheneck, Hoheneegg, viz Vojnik.

Hohenecke, Hoheneck, osada v Čechách, hejt. Liberec, okr. Chrastava, fara a pš. Neundorf; 45 d., 229 ob. n. (1890), přádelna, samota Heidelberg.

Hohenegger Laurentius, theolog. spis. (* 1782 v Soproni — † 1842), professor a kanovník v Kábě, hleděl prostředkovati mezi konfesionálními extrémý a vydal: *Zeichen der Zeit, ein Beitrag zur Wiedervereinigung der getrennten christl.-Confessionen* (1823); *Bemerkungen über F. Friderichs vertraute Briefe über die Lage d. evang. Kirche in Ungarn* (1828) a jiné.

Hohenelbe viz Vrchlabí.

z **Hohenembsu**, hrabata zvaná po hradu Hohenembsu ve Vorarlberku, měli za erb na modrém štítě zlatého korozorce o černých rozích. Rytířové z Emsu jmenují se již ve XII. věku a byli ministeriálové Hohenstaufů a potom Montfortů. Oldřich starší, Oldřich mladší a Markvart z H. byli členy rytířského spolku praporu sv. Jiří r. 1392, a r. 1488 byli ve spolku švábském Markvart, Jakub a Michal z Emsu. Jakub proslavil se ve službách Ludvíka XII. proti Benátčanům a papeži, jemuž 2500 vojáků něm. přivedl, Bologně dobyl, na rozkaz vojevůdce Gastona de Foix proti Brixenu táhl a na cestě Benátčany poraziv, města toho se zmocnil. Zahynul v bitvě u Ravenny r. 1512. Jeho bratr Marx Sittich přispěl nejvíce k vítězství u Pavie a byl za to od cis. Karla V. i s potomky do stavu svob. pánů povýšen. Ze čtyř synů jeho byl Jiří kanovníkem kostnickým a basilejským, Markvart syna Marka měl a Bedřich svobodným zůstal. Wolfgang Děttich stal se prvním hrabětem z Emsu a pojal za manželku Klaru Medicou, papeže Pia IV. sestru, s nížto zplodil tři syny: Gabriela, jenž bez potomků zemřel, Marxa Sitticha, který větev Altemskou v Itálii založil, a Jakuba Hannibala, jenž byl nejv. velitelem vojenským papežů Pia IV. a Pia V. a udatností svou v bitvě u Lepanta nad jiné předčil (1572). Po dvou létech poslal ho císař s pěším vojskem 4000 mužů králi špan. na pomoc do Nizozemska. R. 1575 vytlačil Francouze z Burgundska a roku 1579 v Utrechtu obležen jsa, všechny útoky zmužile odrazil. Brzo potom vzbouřili se proti němu vojínové jeho pro nezaplacení zoldu a jen stěží vzporu jejich ukonejšil. Roku 1586 zemřel na rány, které v bitvě u Warnsfeldu nedaleko Zütphenu obdržel. Král španělský daroval mu Galeratu v Milánsku, císař místo i hlas na švábské lavičce říšské rady a arcivévoda rakouský fojství panství Feldkirchu, Bregenzu a Hohenecku, jakož i vrchním hejtnanem čtyř panství Arlberských ho učinil. S manželkou svou Hortensii hr. z Arony měl tři syny: Wolfa, který zůstal svobodným,

Marxa Sitticha, jenž stal se arcibiskupem solnohradským (1612—1619), a Kašpara, který panství Vaduzské a Schellenberské koupil. Z manželství jeho dvojho s Eleonorou z Welsburku a s Annou hrab. Sulzovou zůstalo 13 dětí a mezi nimi sedm synů: František (* 1607), Karel, Jakub Hannibal, Jiří Zikmund, Marx Sittich, kardinál, a František Leopold, kanovník v Salcpurku. Jakub Hannibal stal se předkem všech potomních hrabat z H. a oženil se poprvé s Annou, dcerou Adama Václava, vévody těšínského, a podruhé s Františkou kněžnou Hohenzollernskou. Ze tří synů Jakubových Melchior záhy zemřel a Karel Bedřich († 1675) založil haluz krátkého trvání. Prodal hrabství Galeratské. Zůstali po něm dva synové: Antonín Josef (1652—1674) a František Karel, jenž, odloučiv se od manželky své, na zámku Herbrucku samotěn žil až do smrti své r. 1712. Třetí syn Jakubův František Vilém stal se zakladatelem větve vaduzské (1627—1662, Manželka jeho Eleonora, dcera Vratislava hr. z Fürstenberka, porodila mu tři syny: Ferdinand Karla (1650 až 1686), Františka Viléma a Jakuba Hannibala Bedřicha, který byl komořím ovdovělé císařovny Eleonory, císa. tajným radou a nejr. hofmistrem arcivévodkyně Alžběty až do r. 1725 a potom arcivévodkyně Marie Majdaleny. Panství Vaduz a Schellenberk pustil Jakub H. z H. za Bystré v Čechách knížeti Liechtensteinovi, který rodu svému získati chtěl vlastní zemi v říši Německé, r. 1710 a nabyv inkolátu českého, učinil panství Bysterské svěcenstvím rodu svého. Z manželství jeho s Annou Marií sv. p. ze Schauensteina a z Ehrensteina zůstali čtyři synové: Erdmann Ferdinand, Josef Leopold, Bartoloměj Hannibal, kteří brzo zemřeli, a František Rudolf, který se oženil s Marií Annou, svob. p. z Thurnu, a obdržel od otce, jenž r. 1730 zemřel, Bystré roku 1720 a hrabství Hohenembské r. 1730. Fr. Rud. založil bysterský farní chrám, byl polním maršálkem a † 1756. František Vilém, třetí syn Františka Viléma, byl obristlieutenantem ve vojstě falckrabího neuburského Karla Filipa a † r. 1691 na rány v bitvě u Slaného Kamene obdržené; manželka jeho Louisa Josefa, kněžna z Liechtensteina, teprve po smrti jeho porodila syna Františka Viléma, který fideikommiss bysterský r. 1756 nastoupil, ale již roku 1759 zemřel. Hrabství Hohenembské připadlo jako léno Něm. říše usnesením říšské dvorské rady něm. domu Habsburskému. r. 1761 převzala Karolína, nejstarší dcera hrab. Františka Rudolfa z H., panství Bysterské a po ní zase roku 1762 jediná dcera hr. Františka Viléma z H., Marie Rebecka, provdaná hr. z Harrachu. Ze pak let neměla, spravovala panství její matka Marie Valburga hr. z H., rozená říšská hrab. z Vagensburku, až do r. 1766. Následkem reversu daného dne 11. led. r. 1762 příznána jest ve příčině fideikommissního panství Bysterského domu Rakouskému substituce, nejen kdyby nastalo odcizení a zhoršení,

ale i tenkrát, kdyby žádného nápadníka na hohenembský fideikommiss nebylo. Po smrti hrab. Marie Rebecky († 1806) nastoupila její jediná dcera Marie Valburga, provdaná za říšského hraběte Truchsess-Zeila, ale nežila potom s manželem a zemřela jako poslední potomek rodu Hohenembského po pfešlicir. 1828. R. 1868 uvázal se v Bystré, když nápadníka žádného nebylo, právem odumrtím J.V. císař František Josef I. — Z větve italské, která si titul z Altempu oblíbila a do knížecího stavu postoupila, připomínáme Marxa Sitticha z At., jenž kardinálem se stal a na sněmu tridentském zasedal († 1595); Jan Angelus pořídil sobě vzácnou knihovnu a napsal životopis papeže a mučenníka Aniceta († 1620), Gaudentius z At. sepsal životopis Chrysostomův († 1677). (O rodu hrabat z H. jest monografie od Jos. ryt. z Bergmannův ve spisech vídeňské císa. akademie věd d. X. a XI. a Václav Schaffer sepsal: Die Porträtsammlung d. Grafen v. H.-bs im Schlosse Bystrá.) *Klř.*

Hohenems (dříve Hohenembs), město vorarberské v okr. hejtm. feldkirchském a v soud. okr. dornbirnském, 429 m n. m. při Státní dráze z Feldkirchu do Bregence, má far. kostel s pěknými sochami, přádelny na bavlnu, tkalcovny na látky bavlněné, barvírny, vede čilý obchod s dřívím a má 3988 obyv. (1890). V H-u jest jediná židovská obec ve Vorarlberku se synagogou a 118 vyznavači. H. býval sídlem samost. hrabat říšských (viz z Hohenembsu). Císař rak. ve velkém titulu jmenuje se též hrabětem Hohenembským.

Hohen-Erlitz, ves česká, viz Orlice Vrchní.

Hohenfeld, osada v Čechách, hejt. a okr. Litomyšl, fara Ves Jetřichova, pš. Opatov; 31. d., 203 obyv. n. (1890). Části: Hintere-Mittlere- Schück- a Vordere- Zeile. Založena r. 1794.

Hohenfuss, ves moravská, viz Potok Vysoký.

Hohenfriedberg, město v pruském vlád. obv. lehnickém (kraj Bolkovice) s 794 obyv. (1890). H. znám jest bitvou ve druhé slezské válce 7. čna 1745, již vyhrál pruský král Bedřich II. nad Rakušany pod Karlem Lotrinským, rozhlásiv klamnou zprávu, že voj. jehc ustupuje k Vratislavi.

Hohenfurth viz Brod Vyšší.

von **Hohenhausen**: 1) Elise Philippine Amalie v. H., roz. šl. Ochsova, spis. německá (* 1789 ve Waldavě u Kaselu — † 1857 ve Frakfurtě n. O.). Provdaná za pruského vlád. radu Leop. v. H., redaktora »Sonntagsblattu«. Sklícenost duševní, zaviněná smrtí jediného syna, jenž v Bonnu se zastřelil, je patrna nejen ve spise *Karl v. H., Untergang eines 18jährigen Jünglings* (Brunšvik, 1837), než i v pozdějších její spisech. Psala lyrické básně *Frühlingsblumen* (Münster, 1877), drama *Johannes und Cornelius de Witt* (Br., 1847), sbírku novell (t., 1828), cestopis *Natur, Kunst und Leben* (Altona, 1820) a mn. j. Kromě toho překládala z Byrona a j. *BPk.*

3) Elise v. H., dcera předchozí, viz Rüdiger.

Hohenheim, býv. letohrádek s panstvím ve viremberském kraji nekarském, 11 km jižně od Stuttgartu, příslušící k obci Plieningen. Jest sídlem proslulé hospodářské akademie, založ. 1817 králem Vilémem (18 prof. a 80—100 chov.). H. patřival slavnému šlecht. rodu von H., z něhož pocházel učenec Theophrastus Paracelsus.

von **Hohenheim** Franziska, říšská hraběnka (* 1748 — † 1811 v Kirchheimu), byla provdána za šlechtice z Leutrumu, ale r. 1771 unesl ji viremberský vévoda Karel Eugen a pojal ji po smrti manželky své Alžběty Zofie přes odpor rodiny a dvora papežského za manželku. Roku 1786 prohlásil veřejně, že vstoupil s ní ve svazek manželský, a vymohl r. 1791 jeho uznání od katol. dvorů. Vliv její na vévodu byl blahodárný a zemi prospěšný.

Hohenleipa viz Lípa Vysoká.

Hohenlimburg, město v prus. vlád. obv. arnsberském, v kraji iserlohnském, na trati Hagen-Betzdorf prus. státní dráhy, 6204 ob. (1890), většinou evangelických. Má katolický a evang. farní kostel, zámek, soud a bohatý průmysl (tkalcovství, soukenictví, barvířství, bavlněné zboží, spracování železa, mosazi a vápenné peci).

Hohenlinden, ves v kraji hornobavorském s 313 ob. (1890). Zde uzavřeno 20. září 1800 příměří mezi Rakouskem a Francií, téhož roku 3. pros. svedena zde bitva, v níž Francouzi pod gen. Moreauem zvítězili nad vojskem rak. vedeným 18letým arciv. Janem, jemuž za rádze přidán generál Lauer.

Hohenlohe, knížectví v kraji franckém, roku 1806 mediatisované a mezi Bavorsko a Viremberk rozdělené. Rod hrabat z H., který připomíná se r. 1153, rozdělil se r. 1551 bratry Ludvíkem Kazimírem a Eberhardem ve větev H.-Neuenstein a H.-Waldenburg. Větev H.-Neuenstein přiznala se k vyznání helvetskému a rozdělila se ve 2 pobočné linie: H.-N.-Öhringen (vymřela 1805) a H.-N.-Langenberg, která k dědictví po větví první připojila hrabství Gleichen pod svrchovaností kobursko-gothskou. Tato linie má opět 3 pobočné a to: 1. H.-L., jejíž hlavou jest Hermann kníže H.-L. (* 1832 v Langenburce), který po upravení dědičné smlouvy nastoupil v držení panství H.-Langenburku a Gleichenu a od konce října 1894 jest místopředsedou v Elzasko-Lotrinsku; 2. H.-Öhringen, dříve H.-Ingelfingen, jejíž hlava jest Fried. Wilh. Eug. Karl Hugo H.-Öh. (* 1816 ve Stuttgartě), jenž za války pruskorakouské byl pruským gubernérem na Moravě; 3. H.-Kirchberg (vymř. 1861), z níž vynikli Fried. Wilh. v. H.-K. (* 1732 — † 1796), důvěrný přítel Laudonův a výborný taktik, jenž r. 1789 porazil Turky u Vajdeny v Sedmihradsku a r. 1792 generála Bournonville blíže Treviru. Větev H.-Waldenburg, vyznání katolického, byla r. 1744 povýšena do stavu říšských knížat a rozdělila se ve větev: H.-W.-Bartenstein a H.-W.-Schillingsfürst, která po-

slední dle majetku opět dělí se ve větev viremberskou, vládnoucí Waldenburgem a Kupferzellem ve Virembersku, a bavorskou, jež drží Schillingsfürst. Hlava větve bavorské, Chlodwig Karl Victor H.-Schillingsfürst, zdědil s bratrem svým Viktorem (* 1818 — † 1893) po posledním lantkraběti Viktoru Amadeu Hessko-Rheinfells-Rotenburském r. 1834 knížectví Ratibořské a Corvejské a obdržel r. 1840 titul prince, kdežto Viktor titul vévody. Kromě jmenovaných vynikli z rodu:

1) H., důvěrník zemního krále Bedřicha, jenž ho s knížetem Anhaltským jmenoval vrchním velitelem vojska českého.

2) H.-Ingelfingen Friedrich Ludwig, generál pruský (* 1746 — † 1818), zvítězil r. 1794 u Kaiserslauternu a po porážce u Jeny r. 1806 obdržel vrchní velení nad zbytky armády, se kterou musil však u Prenclavy kapitulovati.

3) H.-Ingelfingen Kraft Karl, princ a generál prus. (* 1827 — † 1892 v Drážďanech), r. 1866 jako velitel rezerv. gardového dělostřelectva bojoval u Králové Dvora a obsadil výšiny u Chlumu; r. 1870 byl u Sedanu a na to jmenován byl vrchním velitelem celého obléhajícího parku dělostřelectkého před Paříží. Vydal několik důkladných a důležitých pojednání, jako: *Militaerische Briefe: I. Über Kavallerie* (3. vyd. Berl., 1890); *II. Über Infanterie* (3. vyd. t., 1890); *III. Über Feldartillerie* (2. vyd. t., 1887); *Strategische Briefe* (t., 1887, 2 sv.); *Gespräche über Reiterei* (t., 1887); *Ideen über Befestigung* (t., 1888); *Die Feldartillerie in ihrer Unterstellung unter die Generalkommandos* (t., 1889).

4) H.-Schillingsfürst Chlodwig Karl Victor, kníže a princ ratibořské a corvejské (* 1819 v Rotenburku). Vystudoval práva a vstoupil do státní služby, ale r. 1846 převzal panství Schillingsfürst v Bavořích a stal se vůdcem strany protirakouské, usilující o spolek států jihoněm. pod vůdcovstvím pruským. Jako ministr věcí zahraničných (od r. 1866) přes odpor strany konservativní provedl zavření jednoty celní s Pruskem, organisoval odpor států katolických proti snahám koncilie Vatikánské a podržel úřad svůj i po vítězství strany klerikální při volbách r. 1869 až do března 1870. V prosinci r. 1870 působil při smlouvě o vstoupení Bavor do říše Německé a stal se po odvolání hrab. Arnima r. 1874 vyslancem v Paříži; při berlínském kongresse byl třetím zástupcem říše Německé, předsedal kommissi pro upravení hranic fecko-tureckých, načež od r. 1880 zastával nepřetržitě vyslanecský úřad svůj v Paříži, až roku 1885 byl jmenován místopředsedou Elzaska-Lotrinska. V úřadě tom s bezohlednou přísností prováděl poněmčovací systém a potíral stranu protestující. Jeho vlivem zavedla vláda r. 1888 nucené průvodní listy, obmezila právo spoločovací a rozpustila ústřední spolky zpěvákých a tělocvičných jednot. Po odstoupení Caprioviho byl koncem října r. 1894 jmenován říšským kancléřem a prezidentem prus. stát. ministerstva.

5) **H.-Schillingsfürst Gustav Adolf**, princ a kardinál (* 1823 v Rotenburku), bratr před., byl roku 1849 vysvěcen na kněze a od Pia IX. jmenován komořím, biskupem edeským in partibus a r. 1866 kardinálem. Po obsazení Říma žil v Německu a měl dělati prostředníka mezi dvorem berlínským a Vatikánem. K vyjednávání nedošlo a H. r. 1876 vrátil se do Říma, byl do r. 1884 biskupem v Albanu a t. r. arcipřemým v chrámu Sta Maria Maggiore v Římě.

6) **H.-Sch. Konstantin Viktor Emil**, princ, nejvyšší hofmistr rakouského dvora císařského (* 1828 ve Wildeku — † 1896), bratr před., vstoupil r. 1848 do rak. vojska, stal se roku 1859 křídelním pobočником císařovým, roku 1867 nejvyšším hofmistrem císařského dvora, rytířem zlatého rouna, majitelem pěšího pluku čís. 87, plukovníkem všech cís. a král. tělesných stráží, generálem jízdy a doživotním členem panské sněmovny, kde přidal se ke střední straně.

7) **H. Waldenburg-Schillingsfürst Alexander Leop. Franz**, princ, biskup sardický (* 1794 v Kupferzellu — † 1849 ve Vösslavě). Byl od matky své zaslíben Bohu a proto vstoupil do stavu kněžského a od r. 1817 působil v Mnichově, zabýváje se zároveň léčením nemocí modlitbou a zázraky. Vyžadoval od každého nemocného pevné víry a důvěry v modlitbu a vykonal několik podivuhodných uzdravení. Rozmrzen, že policie bavorská proti léčení jeho vystupovala a že stolice papežská nechťela uznati jeho zázraků, odebral se r. 1822 do Vídně a odtud do Uher, i stal se proboštem ve Velkém Varadině a titulárním biskupem sardickým. Zanechal několik spisů náboženských a o pevné víře jednajících. Viz Scharold, Lebensgeschichte Alexanders von H. (Vircpurk, 1824). *Bka.*

Hohenmauth viz Mýto Vysoké.

Hohenmölsen, město v prus. vlád. obv. mezborském, v kraji weissenfelském, sídlo soud. úřadu, má 2846 ev. ob. (1890), evang. kostel a hnědouhelné doly, v jichž okrsku jsou továrny na minerální oleje a paraffin.

Hohenofen, osada v Čechách, hejt. Chomutov, okr. a pošta Jirkov, fara Novosedly; 49 d., 370 ob. n. (1890), myslivna.

Hohenrechberg viz Rechberg.

Hohenselbsdorf v Žibřidovice Vysoké.

Hohenschwangan, krásně v Alpách položená ves v bavorském vl. obv. švábském, okr. füssenském, 834 m nad m., s 75 oby. (1890). Na návrší nad vesnicí krásný královský letohrádek. Ve XII. stol. stál zde hrad Schwanstein, který roku 1567 přešel v držení Albrechta V., vévody bavorského. Roku 1832 koupil zpustlý hrad, velkým nákladem obnovil a na H. přezval kor. princ Maximilián (později král Maximilián II.).

Hohenstaadt, město mor., viz Zábřeh.

Hohenstaufové, něm. knížecí rod švábský, jehož členové od r. 1138—1254 seděli na trůně říše Římsko-německé. Praotec rodu toho byl Bedřich z Bürenu, držitel vsi Büren

(nyn. Waschenbeuren u Gmündu ve Virtembersku). Žil v pol. XI. stol. Syn jeho Bedřich vystavěl sobě na blízkém vrchu Staufen hrad Hohenstaufen, dle něhož pak celý rod jeho se nazýval. Ve sporu o investituru a o korunu německou přidržoval se věrně Jindřicha IV., začež odměněn od něho rukou dcery jeho Anežky a vévodstvím švábským (1079), v němž přes odpor Zähringů se udržel. Friedrich měl 2 syny, Bedřicha (II.) a Konráda, z nichž první zůstal vévodou švábským, druhý pak obdařen vévodstvím frankým. Za to pomáhali velmi ochotně Jindřichovi V. v boji jeho s papežem a vévodou Saským Lotharem. Po smrti Jindřicha V. zdělili H. rozsáhlé jeho statky. Bedřich vystoupil sice jako kandidát koruny německé, spoléhaje na své příbuzenství se zemřelým králem; ale při volbě této zvítězila strana papežská svým kandidátem Lotharem saským, úhlavním H-fů nepřitelem. Odtud vznikla válka o korunu. Bedřich prohlásil za protikrále Konráda a r. 1128 korunován i za krále italského v Miláně. Nicméně Lothar, maje po své straně papeže a mocného zetě svého Jindřicha Pyšného, vévodu bavorského, odboj udolal tak, že Konrád zřekl se titule královského a H. ostatek s Lotharem se smířil. Po smrti Lotharově zvolen proti mocné straně Jindřicha Pyšného Konrád za krále (1138). Z toho však vznikl dlouholetý boj mezi Welfy a H-fy či Ghibelliny (v. t.). Konrád III. † r. 1152; umíraje způsobil s pomnutím nedospělého vlastního syna volbu mohutného později krále a císaře římského, synovce svého Bedřicha Barbarossy či Rudovousa. Ten vládl až do r. 1190 a zahynul na 3 výpravě křížové. Po něm vládl syn jeho Jindřich VI. (1190—1197), za jehož vlády moc H-fů dostoupila vrcholu. Jindřich dosáhl i koruny království obojí Sicílie a zamýšlel korunu německou učiniti dědičnou ve svém rodě. Předčasná smrt překazila jeho záměry. Kurfiřtové němečtí přes to, že nedávno zvolili za krále nedospělého syna jeho Bedřicha, přistoupili k nové volbě. Zvolen sice Filip Hohenstaufský, ale strana Velfská zvolila Ottu Brunšvického, z čehož vznikl boj o korunu. R. 1208 Filip zavražděn od Otty z Wittelsbachu a Otta IV. Brušvický stal se pánem situace. Když však tento s papežem dostal se do konfliktu, dostali se H. opět na trůn roku 1212 synem Jindřicha VI. Bedřichem II. (1212—1250). Bedřich II. nastoupil dráhu svého děda Bedřicha I. Hleděl trvale spojití v rodě svém korunu německou s korunou sicilskou, ač kurie římská tomu nepřála, a usiloval obnoviti bývalou moc císařskou v Itálii. Odtud dostal se do konfliktu s městy lombardskými a s papežem, který konečně jej dal do klatby (1245). V boji tom na všech stranách moc rodu Hohenstaufského podkopána. Nástupce jeho Konrád IV., chtěje zachrániti aspoň moc rodu svého v království Sicilském, opustil Německo, ale v Itálii zemřel již r. 1254. Po smrti jeho koruna německá navždy pro H-fy ztracena. V Sicílii hájil se nějaký čas levoboký syn Bedřicha II. Manfred,

ale ten podlehl konečně protikráli od papeže podporovanému, Karlovi z Anjou (v bitvě u Beneventu 1266). Mezi tím dospěl v Němcích syn Konrád IV. Konradin, který r. 1267 vypravil se s nedostatečnou mocí z Němce do Itálie, aby se ujal dědictví otcovského. Byl však poražen u Tagliacozzy (1268), zajat a v Neapoli popraven. Poslední legitimní potomek rodu Hohenstaufského, syn Bedřicha II., Enzo, zemřel ve vězení r. 1272 v Bologni. Nároky H-fů na dědictví jejich sicilské přejal pak manžel dcery Manfredovy Petr III. Aragonský, jenž v povstání proti K. Anjouckému vzniklém (sicilské nešpory) r. 1282 zmocnil se Sicílie. — Srv. Raumer, *Gesch. der Hohenstaufen u. ihrer Zeit* (Lip., 1823—1825 6 sv., 5. vyd. 1878); Zimmermann, *Gesch. der H.* (2. vyd. Stuttgart, 1865); Schirrmacher, *Die letzten H.* (Gotinky, 1871).

Hohenstegen, ves čes., viz Lávky Vysocké.

Hohenstein: 1) H., ves v Čechách v hejt. plánské, viz Hohlenstein. — 2) H., ves t. v hejt. ústeckém, viz Unčín.

3) H., ves na Moravě, viz Holštýnsko.

4) H., hrabství v prus. vl. obv. erfurtském s 42.000 obyv. na 476 km², ve 4 městech, 61 venkovských obcích a 14 velkostatků.

5) H., město v Sasku, v kraj. hejtm. civkovském, na trati Cvikov-Kamenice saské státní dráhy, sídlo soudu s 7546 obyv. evang. (1890). Má pěkný kostel, pomník císaře Viléma I. z r. 1870—71 a rodáka svého filosofa Schuberta, výrobu punčoch, trikotového zboží a minerální lázně.

6) H., město ve vých. Prusku, ve vl. obv. královeckém, kraji osterodském, na f. Amelingu a na trati Allenstein-Soldau státní dráhy pruské. Má 2563 ob. (1890), evang. a katol. kostel, starý rytířský zámek, učitelskou přípravnu, soudní úřad, výrobu varhan, trhy na koně a dobytek. Založ. od rytířů Německého řádu r. 1333.

Hohenstollen, ves v Čechách, hejt. Kraslice, okr., fara a pš. Nýdek; 30 d., 180 ob. n. (1890), tř. šk., krajkářství.

Hohentann, ves v Čechách, hejt. a okr. Chomutov, fara Město (Místo), pš. Něm. Kralupy; 31 d., 150 ob. n. (1890), krajkářství.

Hohentanne, osada v Cech. u Bernova, hejt. Kraslice, okr., fara a pš. Nýdek; 41 d., 261 ob. n. (1890) krajkářství.

Hohenturm viz Straja ves.

Hohentwiel, znělcová, 692 m vys. hora ve viremb. okr. tuttingenském, kraji černoleském, tvoří malou enklavu v území badenském. Na vrcholu jejím strmí zříceniny kláštera z IX. st. a pevnosti, která vznikla r. 1559 ze zbytku starého hradu a byla r. 1800 od Vandamma rozbořena. H. proslul hlavně Scheffelovým románem »Ekkehard«.

Hohenwald, osada v Čechách u Christiansavy, hejt. a okr. Fridland, fara Wittig Hor., pš. Dittersbach; 41 d., 202 ob. n. (1890), tkalcovství.

Hohenwarth, stará bavorská rodina, která původ svůj odvozuje od proslulého rodu hra-

bat Andečských, jehož jest jednou linií. Roku 1080 založil hrabě Rapotho hrad H. u Pfaffenhofů. Syn jeho Ortholf zůstavil (1179) 3 syny, z nichž 2 záhy zemřeli, třetí však stal se zakladatelem linie »štýrské«. Nepřetržitá řada členů rodiny H-ů počíná teprve ve stol. XV., dosud rodina tato kvete hlavně v Kraňsku. Po předku svém Hanuši z H-u, milci Sigmunda, zdědila dědičný úřad nejvyššího truksassa kraňského. Vynikající členové rodu toho jsou: 1) Ondřej z H-u, který v pol. XV. stol. významenal se jako vojevůdce v bojích proti Turkům v Uhrách. — 2) Jiří z H-u účastnil se r. 1560 koncilu Tridentského. — 3) Hanuš z H-u, cis. a arciknížecí rada cis. Rudolfa II., správce celního úřadu v Aussee (1580); roku 1582 stal se cis. účetním radou v Čechách a r. 1591 byl členem kommisie poslané do Hory Kutné, jež měla učiniti kroky ku povznesení dolů tamějších. — 4) Sigmund Antonín hr. z H-u, kníže z Gerlachsteinu, arcibiskup vídeňský (* 1730 — † 1820), jenž r. 1747 do řádu jesuitského vstoupil, stal se prof. všeobecného dějepisu na Theresianu vídeňském, pak vychovatelem syna arcivévody Leopolda Toskánského a jako arcibiskup byl předsedou dvorské kommisie školské. Šepsal *Gesch. des Hauses Lothringen*. — 5) František Josef hr. z H-u daroval své znamenité sbírky z oboru geognosie (hl. konchylie) museu lublaňskému, o něž vůbec zjednal sobě veliké zásluhy. — 6) Ondřej Konrád hr. z H-u (* 1794), cis. komorní a tajný rada, jehož synem jest:

7) von H. (Hohenwart) zu Gerlachstein Karl, hrabě, státník rak., k jehož jménu se pojí upomínky na nejdůležitější dobu nejnovějších politických dějin národa českého (* 12. ún. 1824 ve Vídni). Skončiv studia v Theresianu, vstoupil do státní služby, stal se r. 1856 župním přednostou v Rjece, 1860 krajským v Tridentu, 1861 místodržitelským radou a zemským hejtnanem v Lublani, 1862 dvorním radou a správcem místodržitelské expositury v Tridentu, 1866 zemským presidentem v Lublani a 1868 místodržícím v Linci. Dne 7. ún. 1871 povolán v čelo ministerstva doporučeného odstupujícím předsedou kabinetu Potockým. Zároveň jmenován ministrem vnitra, ostatními členy kabinetu stali se: dr. Karel Habětinek min. spravedlnosti, Jos. Jireček m. kultu a vyučování, dr. A. Schaeffle m. obchodu a správcem ministeria orby, Holzgethan m. financí a generál Scholl m. zemské obrany. V táboře centralistickém nastalo zděšení. Programm nového ministerstva nebyl sice ještě znám, ale dva ministři Čechové vzbudili jejich nedůvěru. Národ český neodvážl se nejistým nadějším. Zdržlivost jeho byla odůvodněna prohlášením úředním, že nová vláda stojí úplně na půdě platné ústavy. Dne 20. ún. sestoupila se říšská rada. H. rozvinul svůj programm, který byl celkem rázu všeobecného. Centralisté těžce nesli, že ministerstvo ve svých záměrech nevyšlo se určitě, a zaujali proti němu postavení rozhodně opposiční. Proto dr. Herbst navrhl ve finančním výboru, aby se vládě prozatímní úvěr na měsíce března a duben zá-

daný povolil toliko na měsíc jeden, kterýž návrh přijat i ve výboru i ve sněmovně. Také v panské sněmovně ohlášena H-ovi opposice Schmerlingem, který pobouřen byl slibem vlády, že chce rozšířiti samosprávu. Na den 26. ún. svolán do Vídně sjezd strany německoliberalní, který proti »federalistickým snahám« nové vlády rozhodně protestoval. Dne 11. bř. povolán do ministerstva rytíř Grocholski jako ministr pro Halič. Dne 28. bř. oznámil H. v říšské radě, že předloží osnovu zákona o rozšíření pravomocnosti sněmu, a učinil tak dne 25. dubna. Předloha přikázána 24člennému výboru, který ji v sezení dne 3. kv. 18 proti 5 (polským) hlasům zamítl a dra Herbsta zpravodajem zvolil; sněmovna zamítla ji v sezení dne 9. kv. po krátké debatě 88 proti 58 hlasům. 5. kv. předložil H. osnovu zákona o poměru Haliče k ostatním zemím rakouským, jak s Poláky smlouvena byla. Ústavní výbor, jemuž byla přikázána, prohlásil, že H. směřuje zjevně k federalistickému utváření říše, a usnesl se dne 14. kv., aby se císaři podala adresa, v níž se vyslovuje nedůvěra vládě. Adresa přijata ve sněmovně dne 26. kv. 93 proti 66 hl. Na adresu tu odpověděl panovník 30. kv. odmítavě a prohlásil, že vláda požívá jeho plné důvěry. Tato rozhodná odpověď měla dobrý účinek, neboť přiměla některé, dosud opoziční živly k obratu, tak že při rokování o rozpočtu (6.—17. čna) vláda 77 proti 66 hl. zvítězila. Také panská sněmovna rozpočet povolila; pozoruhodno bylo, že do tohoto sezení dostavili se členové císařského domu a církevní knížata, aby proti centralistům hlasovali.

Po zamítnutí ještě dvou předloh byla říšská rada uzavřena. Mezitím horlivě vyjednávano se zástupci národa českého. Počátkem srpna konala se ministerská rada, která úmluvy schválila, načež dne 11. srpna rozpuštěna říšská rada a zároveň sněmy zemské, v nichž centralisté měli většinu. Němečtí liberálové zahájili nyní značnou agitaci v obyvatelstvu německém a chystali se k tuhému odporu. V Chebu pořádána přečetně navštívená schůze, ve které se protestovalo proti vyrovnání s Čechy. Dne 14. září zahájeny sněmy zemské. Hlavní pozornost obracel na se sněm český. Nejvyšším maršálkem jmenován kníže Jiří Lobkovic, zástupcem vlády byl od H a povoláný místopředseda hrabě Bohuslav Chotek. V prvním sezení přečetl místopředseda český památný královský reskript ze dne 11. září, toho znění: »Sněmu království Českého! Když jsme patentem Naším, daným dne 20. čce 1870, sněmy království a zemí Našich do míst ku shromáždění jich zákonem ustanovených svolali, pohnuli Nás k tomu nejvíce přiběhové veledůležití, jichž dějištěm Evropa se stala a k jichž skončení a dalekosáhlým účinkům všechen Náš zřetel byl obrácen. Pod ochranou Boží podařilo se Nám naproti těmto bouřlivým událostem zachovati říši Naší pokoj blahodárný; můžeme nyní s myslí opět spokojenou oddávati se práci, jimiž by říše uvnitř se upevnila. Jest žádost Naše, aby nejprve

svazky Našeho království Českého s veškerou říší, jichž revisi jsme reskriptem Naším, daným dne 25. srpna 1870, slíbili, způsobem všestranně spravedlivým a uspokojujícím konečně se uspořádaly. Majíce v paměti státoprávní postavení koruny České a jsouce Sobě povědomi slávy a moci, kteréž tato koruna Nám a předkům Naším propůjčila, mimo to jsouce pamětlivi neoblomné věrnosti, s kterou obyvatelstvo země České každé doby trůn náš podporovalo, uznáváme rádi práva tohoto království a jsme hotovi, přísahou Naší korunovační obnoviti. Avšak My nemůžeme se s druhé strany vytáhnouti ze slavných závazků, v které jsme naproti Naším jiným královstvím a zemím vešli diplomem Naším, daným dne 20. října 1860, základními zákony státními, vydanými dne 26. ún. 1861 a dne 21. pros. 1867, a přísahou korunovační, vykonanou Našemu království Uherskému. S uspokojením tedy u vědomost běfeme okolnost v nejponiženějších adresách sněmu Našeho království Českého, jichž datum 14. září a 5. října 1870, vyslovenou, uvěsti práva, k nimž tato země se táhne, ve srovnalost s tím, čeho vyhledává mocnost říše a správy jiných království a zemí. Vyzýváme tedy sněm, aby s touto myslí práci započal, aby mírně a střízlivě vzal v poradu, kterak by státoprávní poměry Našeho království Českého, jak toho čas žádá, se uspořádaly, a aby učinil, bychom bez porušení práv jiných království a zemí ukončiti mohli spor ústavní, který, kdyby ještě déle trval, blaho Našich věrných národů v nemalé nebezpečení by uvedl. Jelikož pak jsme Naší vládě dále uložili, aby sněmu předložila nový řád volební do sněmu, připomenutý již v reskriptě Našem dne 26. září 1870, a zákon pro ochranu obojí národnosti v zemi, vzkazujeme sněmu milostivě Naše císařské a královské pozdravení. Dáno ve Vídni 12. září 1871. František Josef. — Hohenwart.«

Reskript, zejména pak slib, že panovník, uznávaje práva tohoto království, jest hotov uznání to přísahou korunovační obnoviti, způsobil ve sněmovně jásot nesmírný, který sdílela celá česká Praha, když se radostná zpráva rozlétila. Vláda předložila sněmu osnovu zákonů týkajících se změny řádu volebního pro sněm a ochrany národnosti v Čechách. Reskript i obě předlohy přikázány po návrhu hr. J. Clama-Martince 30členné kommissi, aby o nich zprávu podala. Němečtí poslanci, kteří prvního sezení se účastnili, do následujících se nedostavili. Centralisté svolali na den 17. září poradu všech poslanců do Vídně, aby proti vyrovnání protestovali, a někteří z nich, mezi nimi dr. Giskra, vydali se do Pešti, aby Maďary přinutili ke zmaření akce vyrovnací. Ze sněmů zemských postavily se ony s většinou centralistickou proti vládě, protestující proti reskriptu královskému, hornorakouský, krajinový a vorarlberský přimlouvaly se za vyrovnání, sněm moravský přistoupil zvláštní adresou (13. října), v kteréž

důraz kladi na státoprávní spojení s Čechy, k českým požadavkům. Dne 7. října navrhla zúčelná komise sněmu, aby v odpověď na reskript císařský podána byla panovníkovi adresa. Zároveň předložil tak zvané články fundamentální (viz sv. IX. str. 771) o právech země koruny České a o poměru k ostatním zemím rakouským, dále právu o volebním řádu a o zákoně na ochranu národnosti. Zpravodaji byli hrabě Jindřich Clam-Martinic o fundam. článcích, dr. Rieger o zákoně na ochranu národnosti, Zeithammer o volebním řádu a hrabě Richard Clam-Martinic o adrese. Veškeré návrhy přijaty jednohlasně 10. října. Mezitím neustali nepřátelé naši v horečné agitaci své, která konečně pomoci vlivů uherských a zahraničních měla úspěch. Dne 26. říj. konala se velká ministerská rada, která jednala o vyrovnání. Proti H-ovi stál tu říšský kancléř hr. Beust, který v souhlase s uherským předsedou ministerstva hr. Andrássem následující podmínky přednesl: 1. uherské vyrovnání nesmí býti podrobeno dodatečnému uznání (kognici), 2. veškeré jeho se týkající zákony (tudíž zejména i zákony o vyřizování společných záležitostí) mohou toliko tím způsobem měněny býti, jakým povstaly; 3. o státoprávním postavení zemí rakouských jest již rozhodnuto ustavou; 4. vláda v reskriptu neslibuje, že články fundamentální předloží říšské radě. Císař rozhodl se pro návrh Beusta proti H-ovi. Jelikož H. odmítl podepsati reskript s uvedenými námitkami Beustovými bez svolení Čechů, povolání do Vídně dr. Rieger a hr. J. Clam-Martinic. Podali císaři pamětní spis, ve kterém poukazovali k tomu, že novým reskriptem onen ze dne 12. září se ruší a že se jím od vyrovnání upouští. Dne 26. října podalo ministerstvo H-ovo žádost za propuštěnou, které dne 30. listopadu vyhověno bylo. Sněmu českému, jenž se dne 4. list. opět sešel, předložil reskript ze dne 30. října, kterým se sněm vyzývá, aby vykonal volby do rady říšské. Sněm usnesl se dne 8. listop. na resoluci, ve které prohlásil, že nikterak nedopustí, aby zástupcové jiných království a zemí stali se soudci o právech království Českého, že odepírá volení do říšské rady a že se ohražuje zároveň proti tomu, že by sbor ten kdy byl právo měl nebo míti mohl uzavíratí o státním právu a ústavě království Českého. Dne 8. list. byl sněm český uzavřen. V památné schůzi té, v níž čteno bylo oznámení hr. Chotka, že vzdal se úřadu místodržícího, pronesl kníže Karel Schwarzenberg nadšená slova: Osvědčujeme, pánové, že vlast hájiti a chrániti budeme, seč nám síly stačí, nechť stane se cokoli — do našich hrdel i statků!« a nejvyšší maršálek kníže Lobkovic uzavřel sněmování slovy: »Mám přesvědčení, že navzdor všem překážkám nadejde konečně doba, kdy království České vstoupí v práva jemu patřící«. Uzavřením sněmu českého skončila se památná aera H-ova. R. 1873 zvolen byl H. ve slovínském venkovském okrese Kranji do rady říšské, kdež se stal vynikajícím členem konservativní opozice proti ně-

meckoliberalnímu ministerstvu. Z řečí jeho v tomto období proneseny zasluhuje hlavně zmínku řeč ze dne 14. listop. 1876, ve které rozhodně žádal, aby političti správcové zemí zodpovědlni byli zemským sněmům. Když roku 1879 za hr. Taaffu utvořena většina pravice, náležel H. jako předseda klubu po něm nazvaného (členy jeho byli němečtí konservativci, Slovinci a Jihoslované) výboru exekutivnímu tohoto sdružení a podporoval rozhodně požadavky poslanců českých až do r. 1891. V tomto roce utvořena vládní většina od případu k případu, skládající se z klubu H-ova (do něhož po úplném vítězství strany mladočeské při volbách všeobecných vstoupili také konservativní velkostatkáři z Čech), Poláků a spojené německé levice. Dne 10. října 1893 překvapil hr. Taaffe sněmovnu předlohou osnovy volebního řádu pro radu říšskou, kterou se právo volební rozšiřovalo téměř až po všeobecné právo hlasovací. Nastala krize parlamentární, z níž se brzo vyvinula krize ministerská, hlavně pčiněním H-a, který úplně se odvrátil od Taaffa, jehož politiku po 14 let věrně podporoval. V sezení rady říšské ze dne 24. října proslovil řeč, v níž vytýkal vládě, že opustila zásadu zastoupení zájmů. Největší pohnutí způsobilo prohlášení H-ovo, že strana jeho ochotna jest dorozumětí se s německými liberály. Dne 12. list. odstoupil Taaffe a nastoupilo ministerstvo t. zv. koaliční s knížetem Windischgrätzem v čele. Za krátké vlády jeho podal H. svou osnovu volebního řádu. Levice kula proti H-ovi stále pikle a nepřirozenost nové aliance vždy víc a více přicházela na jevo. Dne 19. čce 1894 odstoupilo koaliční ministerstvo a po krátkém provisoriu Kielmanseggově nastoupil hr. Badieni. Hrabě H., jehož klub se ocitl poslední dobou často v různé krizi a vystoupením několika poslanců slovínských a německo-konservativních číselně zeslaben jest, slíbil nové vládě podporu svou. H. jest od r. 1871 tajným radou a od r. 1885 prezidentem nejvyšší úřední. Když r. 1891 navštívil českou jubilejní výstavu, vyslovil se: »Jsem přesvědčen, že se národu a království Českému posleze přeče dostane, co mu náleží.«

Hohenwurzeln, osada v Čechách u Mal. Strany, hejt. Žamberk, okr. Rokytnice, fara a pš. Bärnwald: 6 d., 22 ob. n. (1890).

Hohenzollern viz Sedliště Vysoké. **Hohenzollern**, dvě knížectví, do r. 1849 samostatná, nyní přivtělená k státnímu svazku království Pruského, rozkládající se na plošně vysočině hornosvábské; tvoří dlouhý, úzký pruh země, obklopený územím virtemberským a badenským, a táhne se až skoro k jezeru Bodamskému. Jméno své mají po hradu H. (u Heching) a rozeznávají se knížectví H-Hechingen a H.-Sigmaringen, jež nyní tvoří 2 pruské vládní okresy stejnojmenné, podřízené správě pruské prov. Porýnské. Od r. 1873 má H. provincionální stavovské zastoupení, jež zasedá v Sigmarinkách. Obě knížectví se svými enklavami mají na 1142 km² 66.085 obyv. (1890). Země jest větším dílem

vysočina (Münsinger Hardt, Rauhe Alb, nejvyšší vrchol Kornbühl 905 m). Nejdůležitější řeky jsou Dunaj (s přítoky Schmiech, Lauchart, Ablach), Neckar (s přítoky Glatt, Eyach, Starzel). Plodiny nerostné: železná ruda, sádra, kamenná sůl, uhlí, minerální prameny (Imnau, Haigerloch, Hechingen, Stetten). Půda sice není příliš úrodná, ale polní hospodářství a chov dobytka jsou hlavním pramenem výživy obyvatel, vedle toho též ovocnářství. V průmyslu jsou značnější hutě železné a továrny na zboží bavlněné. H. má gymnasium a školu měšť.

Hohenzollernský domácí řád založen byl 5. pros. 1841 od kníže Bedřicha Viléma Hohenzollern-Hechingenského a Karla Antonína Hohenzollern-Sigmaringenského jako čestný kříž o 3 třídách, ke kterým r. 1891 byl připojen kříž komthurský. Jest to zlatý, bílé a černě emailovaný kříž s modrou obrubou a s bílým štítkem uprostřed, ve kterém jest znak hohenzollernský a kolem něhož jest nápis »Für Treue und Verdienst«; stužka řádová jest bílá se třemi černými pruhy. Po spojení zemí hohenzollernských s pruskými přijal král Bedřich Vilém IV. tento řád za domácí pruský a Vilém I. rozšířil jej r. 1861 na 4 třídy, jejichž majitelé se zovou: velkokomthury, komthury, rytíři a majiteli. Odznak jest týž, jen ve středním štítku jest královský černý orel a kolem něho nápis »Vom Fels zum Meer«. Řád udílí král pruský a s jeho přivolením kníže hohenzollernský za zásluhy o dům hohenzollernský získané.

Hohenzollerové, starý knížecí rod německý, panující nyní na trůně říše Německé, Pruské a království Rumunského a v některých menších ještě državách. Jméno své má od hradu Hohenzollern (starší Zolre, Zolrin, Zolern) ve Švábsku (v prus. vlád. obvodu Sigmaringen). Dle mylné tradice ze stol. X. byl prý praotec rodu tohohž švábský vévoda Thasilo (ok. 800); pravdě podobnější jest hypotéza, že rod tento pochází od Bukardingů, kteří v X. stol. drželi vévodskou moc v Alamsku. První H., s nimiž se v dějinách setkáváme, byli Burkhard a Wezel ze Zolry (kol r. 1060). Na poč. XII. stol. náležejí H. k nejváženějším rodinám švábským. Okolo r. 1100 žil Bedřich ze Zolry, z jehož synů Burkhard stal se praotcem pozdějších hrabat z Hohenberka (v. t.), kteří vymřeli r. 1486, Bedřich pak praotcem purkrabí norimberských. Oženiv se se Žofií, dědičkou posledního purkrabí norimberského Konráda z rakouského rodu Ragze (Raabs-Rätz), stal se r. 1191 purkrabím norimberským. Synové jeho Konrád († 1261) a Bedřich († 1251) vládli zprvu společně až do r. 1227, kdy se rozdělili o majetek svůj a založili tak dvě větve, starší švábskou (Bedřich) a mladší franckou (Konrád). Větev švábská podržela staré rodné hrabství a statky ve Švábsku, francká pak purkrabství Norimberské. Syn Konradův (z větvě francké) Bedřich III. († 1297) účastnil se činně ve věcech politických, zejména za doby Rudolfa Habsburského, a bojoval v bitvě na Moravském poli (1278). Za

to dostalo se mu hojně odměny od Rudolfa, po jehož smrti maršal agitoval pro zvolení syna jeho Albrechta (1290) za krále německého. Syn Bedřicha III. Bedřich IV. († 1332) provázal krále Jana Lucemburského s vojskem do Čech (1310). Po nesvorné volbě krále německého r. 1314 postavil se na stranu Ludvíka Bavora a rozhodl bitvu u Mühlendorfa ve prospěch jeho, začež dostalo se mu názvu »Retter des Reiches«. Bedřich V. (1358 až 1397) byl věrným přívržencem Karla IV. a získav Ansbach a Bayreuth, obdržel r. 1363 hodnost knížete říšského. Syn jeho Bedřich VI. jest známý purkrabí norimberský z doby válek husitských, jemuž král Sigmund r. 1411 zastavil a r. 1415 udělil markrabství Braniborské spolu s hodností kurfirštskou. Kurfirštové braniborští získali později (1618) i knížectví Pruské, které r. 1701 povýšeno na království. Bedřich III., kurfiršt braniborský, stal se t. r. králem v Prusku (»rex in Borussia«). Sedmý král pruský Vilém I. stal se r. 1871 císařem německým a po něm v téže hodnosti následovali syn a vnuk Bedřich III. († 1888) a Vilém II. Od této hlavní linie francké oddělily se pobočné linie Ansbalská (v. t.), Bayreuthská (v. t.) a Schwedtská (v. t.), které však již vymřely.

Linie švábská (starší sice, ale méně důležitá) častým dělením v moci své značně byla oslabena. Z této vynikl koncem XV. a poč. XVI. stol. hlavně hrabě Eitel Bedřich II. († 1512), jenž byl tajným radou, nejvyšším hofmistrem a komorním sudím císař. Maximiliána I. a stal se r. 1504 dědičným komorníkem říšským. Vnuk jeho Karel I. († 1576) spojil všechny državy větve švábské opětně v jedné ruce a zavedl r. 1575 rodný řád posloupnosti, dle něhož državy větve této měly se rozděliti na tři a nejstarší měl míti dědičnou hodnost říšského komorníka. Ve skutečnosti pak rozdělila se větev švábská na dvě větve, totiž: a) Hohenzollern-Hechingenskou a b) Hohenzollern-Sigmaringenskou, jejichž zakladateli byli synové Karla I. Eitel Bedřich IV. a Karel II. Větev Hohenzollern-Hechingenská vymřela r. 1869 knížetem Bedřichem Vilémem Konstantinem, z linie Hohenzollern-Sigmaringenské pochází nynější král rumunský Karel, syn panujícího knížete Leopolda, od r. 1866 kníže, od r. 1881 král. — Srv. Monumenta Zollerana, Bd. 1—7, Berlin, 1852—66, hsg. v. Graf von Stillfried und T. Märcker; Supplementband hsg. v. Grossmann u. Scheins, 1890; Riedel, Die Ahnen der preuss. Königshaus, Berl., 1854; Chr. Meyer, Die Herkunft der Burggrafen von Nürnberg, Ansbach, 1889; Schmid L., Die Könige von Preussen in Hohenzollern, Berl., 1892; Hohenzollernische Forschungen, Jahrbuch hrg. v. Chr. Meyer, Berlin, 1892 a n.

Hoher Göll, hora v Alpách v Berchtesgadenských na hranici bavorsko-solnohradské, mezi Královským jezerem a údolím Salzachy, 2519 m vys. Východní výběžek vrcholu nazývá se Kuchler Göll (2309 m). Vystupuje se na ni buď od Berchtesgaden neb od Halleinu

přes Eckerfirst neb od Král. jezera přes Hohes Brett.

Hohlen, městečko v Čechách, viz Holany.

Hohlenstein, Hohenstein, Hohenstein, osada v Čechách u Tříseker u Tachova, hejt. Planá, okr. Kynžvart, fara a pš. Třísekery; 18 d., 152 ob. n. (1890), 1tř. šk.

Hohler Emerich Thomas, spis. něm. (* 1781 v Křepkovicích v Čechách — † 1846 ve Vídni), bibliotékař kníž. Schwarzenberga, zabýval se studii finančními, právníckými a konečně přešel na pole filologické. Vydával klasiky pro gymnasia (Vergilia, Caesara, Nepota, Eutropia) a napsal mimo jiné školní knihy *Lehrbuch d. röm. Alterthümer* (1822) a *Lehrbuch der neuesten Staatengeschichte* (1829).

Hohlstein (zámek), viz Löwenberg.

Hohnberg viz Hahnberg.

von **Höhnel** Ludwig, rytíř, cestovatel rak. (* 1857 v Prešpurku), vstoupil r. 1873 do rak. uherské námoř. akademie v Rjece, stal se 1876 kadetem, 1887 poručíkem řad. lodi. R. 1886 získal jej hr. Samuel Teleki za průvodce ku výzkumné cestě do vých. Afriky. Poč. února 1887 výprava opustila pobřeží u Pangani, dosáhla Kilimandžara a učinivši odbočku k hofe Meru (4462 m), odkryla kraterové jezero Balbal. V červnu 1887 pokusili se cestovatelé vystoupiti na Kibo, obrátili se pak ku Kenii, odtud k jez. Baringu, táhli dále k severu zcela neznámým krajem, objevili 5. bř. 1888 veliké jez. Rudolfovo a 20. dub. menší Stefaniino jezero, načež přes jezero Najvašu 25. říj. 1888 dosáhli zase pobřeží. Cesta tato řadí se k nejlepším v Africe, a H. osvědčil se jako obratný a velmi spolehlivý vědecký pozorovatel. Literární výsledky této cesty jsou spisy: *Ostäquatorial-Afrika zwischen Fangani u. dem neuentdeckten Rudolf See* (Gotha, 1889); *Bergprofilssammlung während der Graf S. Telekis Afrikaexpedition* (Viedeň, 1890); *Zum Rudolfsee u. Stephaniensee* (t., 1892); H. a Rosiwal, Toulou a Suess, *Beiträge zur geol. Kenntniss des östl. Afrika* (Denkschr. d. Akad. d. Wiss., Viedeň, 1891). Nová cesta, na níž H. provázal r. 1892 Američana Astora Chanlera, měla za účel prozkoumati dosud neznámé kraje mezi jez. Rudolfovým a f. Džubem. Po překonání velikých obtíží vniknuto do kraje sev.-vých. Kenie, avšak když H. na honu nosorožcem byl těžce zraněn, musil se z této slibné výpravy rychle vrátiti do Evropy. O této druhé cestě psal H. v »Pet. Geogr. Mitt.« a v »Mitt. der k. k. geogr. Gesellsch. in Wien« (s mapami).

Hohnstein, město v saském Švýcarsku v hejt. drážďanském, na Polence, má 1260 ev. ob. (1890), zámek poloobtožený, v němž jest lázně, a továrna na korkové zboží. Pro zdravou polohu a krásné okolí jest oblíbeným místem výletním.

Hohol viz Fuligula.

Hohol Ostap viz Gogol.

Hoholice viz Ůholice.

Hoholický viz Ůholický.

Hoholov, zaniklá ves se tvrzí, mezi Osekem (okr. rokycanský) a Lhotou Dlouhou (okr. žirovský). R. 1379 náležela jakýmsi bratřím

Buškovi a Sezemovi, pak Habardu a jeho bratru. Na počátku XV. stol. sídlil zde Petr z Oseka, patron kostela ve Dlouhé Lhotě. Jan rychtář a Blažek Hledík z Radnice r. 1419 věnovali důchod na jednom poplužním dvoře v H-ě za 21 kop koupený faráři v Radnicích. JPI.

Höhscheld, prus. obec ve vlád. obv. düsseldorfském, kr. solingenském, s 12.836 ob. (1895), většinou evang. Rozkládá se roztroušeně na ploše 2067 ha. Vynutý průmysl železářský (nože, nůžky, zbraně, menší stroje a p.), četné brusírny, na blízkou olověné doly.

Hohb Josef, moravský hospodář a poslanec na říšské radě (* 1835 v Hrubčicích na Moravě — † 1895 t.), absolvoval gymnasium kroměřížské, načež převzal po svém otci statek. H. byl po 15 let starostou obce hrubčické, předsedou silničního výboru, hospodářské jednoty, záložny, čtenářského spolku, starostou okresu prostějovského a katolicko-politické jednoty prostějovské. R. 1891 zvolen poslancem na říš. radu za skupinu venkovských obcí Kroměříž. Vždy byl přívržencem strany staročeské. Na říšské radě řečnil česky.

Hochberg; 1) H., pobočná větev vévodského rodu Zähringenského, nazvaná po hradě Hochberku nebo Hachberku v Breisgauvu. Zakladatelem byl Hermann I. († 1074), syn vévody Berchtolda; rod jeho rozdělil se r. 1190 ve větev badenskou (markrabí badenští) a hochberskou a tato opět r. 1300 v hochberskou a sausenberskou. Po vyměnění obou těchto větví r. 1418 a 1503 spadly statky k Badensku. Titul z H-ku obnoven byl teprve na žádost velkovévody badenského Karla Bedřicha 12. května 1796 pro Luisu Kar. Geyerovou z Geyersberku, s níž vešel v morganatický sňatek. Cis. František II. jmenoval ji hraběnkou z H-ku a potomatvo její dostalo se r. 1830 Leopoldem na trůn badenský.

2) H. nazývala se také stará slezská rodina šlechtická, která r. 1650 nabyla šlechtictví českého, r. 1666 titulu hraběcího a r. 1683 povýšena byla do stavu říšských hrabat. Z rodu toho pocházejí knížata Pleská.

Hochberg Hans Heinrich XIV. Bolko, hrabě, hud. skladatel něm. (* 1843 na zámku Fürstensteině v Pruském Slezsku), studoval v Bonnu a Berlíně práva, v l. 1867—69 byl tajemníkem něm. vyslanectví v Petrohradě, 1873—76 členem poslanecké sněmovny. Zabýval se horlivě hudbou a pod pseudonymem J. H. Franz provedl opery *Claudine von Villa bella* (1864) a *Der Wahrwolf* (1876), 2 symfonie, 2 smyčc. kvartety a četné písně. R. 1876 dal podnět ku slezským hudebním festivalům, jež zahrnoval velikými hmotnými podporami. R. 1886 jmenován po Hülsenovi generálním intendantem král. dvor. divadel v Berlíně a doživotním členem panské sněmovny. Jest majorátním pánem linie hr. H-ů, patřících k nejbohatší slezské aristokracii. p

Hochberk, osada v Čechách u Smilova, hejt. Něm. Brod, okr. Štoky, fara a pš. Šlapánov; 5 d., 39 ob. n. (1890).

Hochdeutsch viz Němčina.

Hochdorf: 1) H., ves v Čechách, viz Nahofany.

2) H., ves na Moravě, viz Vysoká.

Hoohe [oš] Lazare, generál franc. (* 1768 v Montreuilu — † 1797 ve Wetzlaru). Byl z chudobné rodiny a sloužil za mládí svého v konírkách královských; r. 1792 vstoupil do národní gardy a stal se pobočníkem generála Levenaura. Upadnul v podezření, že byl ve spojení s Dumouriezem, byl uvězněn, ale vlivem Carnotovým, jenž poznal v něm veliký talent vojvodčovský, byl propuštěn a jmenován velitelem v Dunkerku, kterého města proti Angličanům tak udatně hájil, že byl jmenován generálem a velitelem armády moselské. Zorganizovav ji, postoupil proti císařským, zvláště u Wörthu a nad Wurmerem u Weissenburku a zatlačil císařské z Elzaska. Vlivem Saint-Justa byl však zatčen a teprve 27. čce 1794 propuštěn a poslán proti emigrantům, kteří přistáli u poloostrova Quiberonu; když však konvent nařídil, aby zajatí emigranti byli popraveni, vzdal se velitelství a teprve r. 1795 svěřeno mu bylo utišení povstání v Dolní Vendée, což do r. 1796 provedl. Chtěje proti Anglii vzbuditi v Irsku povstání, sebral značný sbor a 16. pros. 1796 vyplul z Brestu, avšak výprava jeho byla bouří mořskou skoro úplně zničena. R. 1797 obdržel vrchní velení nad armádou mezi Mosou a Sambrou, přešel přes Rýn a poraziv třikrát císařské, obsadil Wetzlar. Po míru v Campoformiu jmenován byl velitelem armády na německých hranicích, ale zemřel záhy, zachvácen byv neduhem plicním. Viz Desprez, L. H., d'après sa correspondance et ses notes (Paříž, 1858); Font-Réaulx, Le général H. (t., 1890).

Hochegger Franz, filolog a paedagog něm. (* 1815 — † 1875), habilitoval se r. 1851 ve Vídni, byl professorem na Theresianu, potom v Pavii a od r. 1859 v Praze. Zde vydal brožuru *Österreichs Gymnasien und die Jesuiten*, kterou se opřel klerikálnímu směru na vyšších ústavech. Jako ředitel akad. gymnasia ve Vídni vydával s Bonitzem »Zeitschrift für österr. Gymnasien« a s Beerem »Die Fortschritte des Unterrichtswesens in den Kulturstaaten Europas« (Víd., 1867—68, 2 sv.) Z básnických jeho prací zasluhují zmínky činohra *Suleika* (Víd., 1845) a veselohra *Für eine Dame selbst das Leben*. Zemřel v Hallu v ústavu choromyslných.

Hochenegg Friedrich, hrabě, polní maršálek (* 1770 v Homberu ve Frankách — † 1848 v Hütteldorfu u Vídne). Vyznamenal se ve válkách tureckých a francouzských, tak že r. 1831 do hraběcího stavu císařství rakouského byl povýšen a až na polního maršálka postoupil. H. byl i vědecky vzdělaným odborným spisovatelem a čestným členem Král. české učené společnosti. Napsal: *Theorie zur allgemeinen Auflösung der bestimmten algebraischen Gleichungen* (Videň, 1834). Byl i básníkem (*Elmire und Ferdinand oder Der Liebe Heldenmuth*, Lipsko, 1841).

Hochepot (franc. ošpò), různá masa v rozličné zelenině dušená.

Hochfeder Kasper, knihtiskář († 1550, narodil se v Metách, kde tiskl též mnoho knih pro Polsko, tak že r. 1503 odhodlal se přenésti svoji tiskárnu do Krakova. Tím po Fěolovi učiněn opět první pokus založiti zde stálou knihtiskárnu, ale již r. 1509 H. vrátil se opět do svého rodiště.

Hochfinstermünz viz Finstermünz.

Hochgart, ves v Čechách, hejt. a okr. Kraslice, fara a ps. Schönlinnd; 80 d., 688 ob. n. (1890), pila, obora s myslivnou, krajkářství.

Hochgolling, nejvyšší hora (2863 m) Nižších Turů a celého Štýrska vůbec, ve skupině Turů Radstatských na hranici solnohradsko-štýrské. Vystupuje se naň buď od Schladmingu (Steinriesenské údolí) přes Franz Keil Hütte nebo z údolí Görziáského.

Hochhaus Karl, genrista a krajinář něm. (* 1852 v Berlíně), kdež v l. 1872—75 byl žákem A. Wernera. Pracoval na obrazech v tamější kavárně Bauerové a r. 1880 provedl *Mečový tanec*. Z dalších jeho obrazů jmenujeme: *Motiv z hohenzollernského musea; Herkulův most; Loděnice; Obrněná korvetta Oldenburg a j.* J-k.

Hochauzar z Hochauzu (i Ochauzar, z něm. *Hochhauser*), jméno rodiny vladycké, jejíž erb byl štít s třemi krokvemi nad sebou a jako klénout půl muže s palicí. Předeek jejich Hanuš H. byl obyvatelem města Mostu a koupil r. 1439 Kopisty, kteréž zdědil syn jeho Meli char; týž postoupil majetek svůj zápisný u Mostu (1462) knížatům z Minstrberka (manž. Marta ze Semtše). Od těch dob byla rodina tato ve stavu vladyckém, kvetouc ve dvou pošlostech. A) Eisenberská. Mikuláš H., zdědiv zámek Eisenberk s panstvím od švakra svého Zikmunda Smolika, prodal Kopisty a zemřel po r. 1561 (manž. Anna z Rachenberka). Synové jeho Jiřík a Petr rozdělili se ok. r. 1565, že onen dostal stranu Albrechtickou, na níž založil tvrz Alberk, tento zámek Eisenberk. Jiřík získal také Truzenice, koup. r. 1582 Velemyšloves, r. 1597 Eisenberk a r. 1602 Hrušovany (manž. Mandalena Trmická z Miliny). Syn jeho Jan Mikuláš koupil za živobytí otcova Hlíňany a r. 1610 Habrovany. Odsouzen byv r. 1623 třetiny jmění, přišel o Eisenberk, Hlíňany, Velemyšloves a Hrušovany a dětem jeho, Jiřímu, Bernartovi, Janu, Mikuláši, Anně a Evě, poukázáno něco peněz, o něž první dva přišli, když r. 1631 se Sasy z Perna zase do Čech přišli a Eisenberka se mocně ujali. Ostatku se ještě domáhali r. 1657 Jan Petr a čtyři sestry jeho. Petr, syn Mikulášův a bratr Jiříkův, zůstavil syny Kryštofa, Mikuláše a Václava ml. a dcery Kateřinu a Annu Marii. Mikuláš ujal Eisenberk (1588), ale prodal jej potom a táhl do Uher, kdež r. 1596 zahynul. Bratr jeho Václav seděl v Moravěsi a koupil r. 1597 Voděrady († 1602, manž. Marie ze Solhauzu). Syn jeho Jan Václav, maje Hořany (1600), prodal pak Voděrady Anně Hruškové z Hochhauzu a zemřel za vzpory bez dědicův, po čemž statek jeho Hořany strýni Kateřině zanechán (1623). B) Pšovická pošlost: Zik-

mund (jak se zdá, bratr Mikulášův) měl syna Václava, jenž koupil r. 1545 Pšovky. Tento měl syny Václava, Bernarda a Jiřika, z nichž tento se r. 1578 oddělil penězi. Václav, koupiv r. 1577 díl Bernartův, držel Pšovky a koupil r. 1589 Senomaty (manž. Anna z Krás. Dvoru). Dcera jeho Johanka (manž. Vilém Jindř. Bezdrůžický z Kolovrat) prodala v l. 1612—1613 oba statky. Bernart († 1611, manž. Anna Marie Střel. z Rokyc) koupil (1581) Baštěk a měl syny Jana Václava, Jindřicha, Štěpána Jiří a dcery Mandalěnu a Lidmilu. Jan Václav činně se účastnil vzpoury a když ujel r. 1620 ze země, statek Baštěk zabrán. Jindřich, jenž byl r. 1620 ještě nezletilý, marně se domáhal toho, aby mu byl Baštěk navrácen. Bydlel v l. 1639—59 v osadě Týnské na Starém městě praž. a zdědil s bratrem r. 1652 po mateři Podmokly. Bernart Gedeon (syn jeho?) sloužil ve vojstě a s manž. Kateřinou, ovdovělou Dobřenskou (1668), vyženil nějaké jmění, avšak zemřel r. 1694, jsa toho roku posledním. *Sčk.*

Hochheim, město na Mohanu v prus. vládn. obv. wiesbadenském, na trati Frankfurt-Oberlahnstein-Lollar pruské stát. dr., má 2920 ob. (1890), kat. a ev. kostel, 4 továrny na šumivá vína, sladovnu, pivovar a značný vinný obchod. Proslulé jest víno hochheimské. Roku 1813 dne 7. listop. svedlo zde rakouské vojsko vítěznou bitku s Francouzi pod Brandem.

Hochkalter, vápencová hora 2607 m vys. ve Wimbašské skupině Alp Berchtesgadenských, na hranici bavorsko-solnohradské. Vystupuje se na ni z Berchtesgadenu. Na blízkou Blauciengetscher, nejsever. ledovec alpský.

Hochkirch v Sasku viz Bukecy.

Hochkirchen, ves slezská, viz Kostelec.

Hochman František, učitel tělocviku (* 1850 v Brandýse n. L. — † 1893), absolvoval akad. gymn. v Praze a oddal se tělocviku, k němuž prvých základů nabyl v ústavu Malypetrově. Jako zdárný cvičitel »Sokola« pražského a horlivý žák Tyršův povolán byl r. 1872 za náčelníka »Sokola« ve Lvově, jež dle českého vzoru zorganizoval a zároveň polské názvosloví tělocvičné a soustavu dle práce Tyršovy upravil. R. 1874 přijal nové místo učitele tělocviku ve Vršci v Banáti, jež r. 1876 opustil, vstoupiv jako dobrovolník do vojska srbského ve válce srbsko-turecké, v níž se jako velitel setniny v praporu kněžny Natalie několika bitek účastnil. Po válce převzal hodnost náčelníka »Sokola« záhřebského a učitele tělocviku na městských a střed. školách, již až do smrti své zastával. Píli svoji vymanil tělocvik v Chorvatsku na samostatné národní stanovisko dle vzoru českého, vypracoval učebné osnovy, názvosloví chorvatské a napsal několik knih o tělocviku v jazyku chorvatském, jako: *Rukovodník za tjelovježbu na pučkijh školah, Tjelovježbu u pučkijh školi*. Roku 1878 vydával měsíčník »Sokol«. Těž do českého listu »Sokol« pilně psával, udržuje stále styky v Sokolstvu slovanském. Životopis viz ve »Sborníku Sokolském« za r. 1890. *Schnr.*

Hochmann Franz, malíř zvířat a krajín (* 1861 v Drážďanech), žák umělecké školy v ýmarské, akademie drážďanské a Friedr. Prellera ml. R. 1885 byl v Římě, 1887—90 v Karlsruhe, načež usadil se v Charlottenburku. Maloval: *Napájející se krávy* (1879); *Srny v lese* (1881); *Koňský trh* (1884); *Večer před Porta maggiore v Římě* (1886); *Loučení s domovem* (1886); *Jitro na břehu* (1891) a j. *J-k.*

Hochmeister, t. j. velmistr, nejvyšší představený rytířských řádů v různých zemích statky majících. Při řádu Rytířů německých zůstala hodnota až do r. 1526, kdy sloučena byla s důstojností Deutscheistra v jednu pod titulem **Hoch- und Deutscheister**. Mírem Prešpurským r. 1805 dostala se rodu Habsbursko-lotrinskému a po smrti arciknížete Viléma r. 1894 obdržel ji arcikníže Eugen Ferdinand. Od r. 1866 má rakouský pluk pěchoty č. 4. toto jméno.

Hochnarr, horská skupina v hlav. pásmu Vys. Taur, na hranici korutansko-solnohradské mezi Heiligenblutem (Sveta Kri) a Raurisem. Nejvyšší hora H. dosahuje zde 3258 m, z ostatních jmenujeme Schareck 3131, Sonnblick 3095 a Goldberg (3066), podle něhož také někdy celá skupina bývá jmenována. Hochthor (2573) na západě dělí H. od Glockneru, Malonické Tury (2414) jihových. od Ankoglu. Bývalé bohaté zlaté doly zdejší jsou dnes z největší části opuštěny. Na H. vystupuje se buď z Rauriského údolí (Kolm-Saigurn 1597 m) nebo z Heiligenblutu přes Seebichlhaus (2464 m).

Hochhofen, ves v Čechách, hejt. Kraslice, okr. Neydek, fara Trinkseifen (část. Neydek), pš. Trinkseifen; 115 d., 688 ob. n. (1890), 2tř. šk., ložisko žel. rudy, krajkářství.

Hochhofenhäuseln, osada v Čechách u Stanoviště, hejt. a fara Teplá, okr. a pš. Mar. Lázně; 8 d., 49 ob. n. (1890).

Hochosterwitz viz Ostrovica.

Hochpetersch viz Bečov 3).

Hochschwab, horská skupina v severním Stýrsku, jižně od toku Salzy, dosahuje v nejvyšším svém vrcholu 2278 m. Pro krásný rozhled bývá tento vrchol často navštěvován turisty. Pod vrcholem u výši 2250 m nalézá se Schiestlhütte. Vých. svah H-u má pěkné pastvy a jest znám jako jeden z nejbohatších kamzičích revírů v Rakousku.

Hochst., skratek bot. = Christ. Fr. Hochstetter.

Höchst, krajské město v prus. vládn. obv. wiesbadenském, na Mohaně a na želez. trati Wiesbaden-Frankfurt, má 10.783 ob. (1895), starobylý chrám, progymnasium, reál. gymn., vyšší dívčí ústav, velkolepé továrny na barvy anilínové, alizarínové, medicínské praeparáty a j., továrny na zboží železné, mosazné a měděné, nábytek, doutníky a j., obchod a plavbu. Zde r. 1795 porazil Clerfayt Francouze pod Jourdanem.

Hochstädt, město v Čechách, viz Vosoké n. J.

Höchstädt, město bavorské nad Dunajem, v kraji švábském, okr. dillingenském na žel. trati Neuoffingen-Ingolstadt bav. stát. dráhy,

má 2321 ob. (1890), 3 kostely, pěkný zámek. soudní úřad a sladovnu. Ve španělské válce o poslušnost svedeny u H-u bitvy: r. 1703, v níž císařské vojsko poraženo bylo francouzským pod Villarsem, a rozhodná r. 1704, ve které potření Francouzi a Bavoři císař. vojskem a Angličany pod Marlboroughem. Mezi zajatci byl i franc. vůdce Tallard.

Hochstapler (něm.), podvodník, pro něhož v českém jazyku není ani příslušného názvu, vyznačující se uhlazeným chováním, znalostí světa a úskoků svých k tomu užívajícím, aby lepší, vznešenější společnost o její majetek obelstil, na její útraty dobře žil. Slovo h. vešlo v užívání teprve r. 1850 (dříve Němci takovéto dobrodruhy nazývali *Gaudieb, Industrieritter*); a sice z hantýřky zlodějské.

Hochstetter: 1) H. Christian Friedrich, botanik něm. (* 1787 v Stuttgartu — † 1860 v Reutlinkách), byl farářem v Esslinkách a zabýval se soustavnými studii rostlin domácích i cizokrajných. Napsal hlavně: *Nova genera plantarum Africae* (Řezno, 1842); *Die Giftgewächse Deutschlands u. der Schweiz* (Essl., 1844); *Naturgeschichte des Pflanzenreichs in Bildern* (t., 1865, s 52 tab.).

2) Ferdinand von H., proslulý geolog a cestovatel něm., syn před. (* 1829 v Esslinkách ve Virtemb. — † 1884 v Oberdöblingu u Vídně). Již v domě otcovském pftlnul ke studiím přírodovědeckým a nabyt značných vědomostí. Studoval teologii v Maulbronně a pak na universitě tubinské věnoval se více studiím přírodovědeckým než theologickým. Přece však složil roku 1851 státní zkoušku z theologie, ale věnoval se pak výhradě studiím přírodovědeckým a promovoval r. 1852 v Tubinkách. Obdržel státní podporu na další vzdělání se ve vědách přírodních, navštívil university v Heidelbergu, Bonně a Berlíně a za účelem geologického studia sopečné území na Rýně a Harc. Navštívil pak ještě Nizozemí, Belgii a Slezsko a přišel r. 1852 do Vídně. Zde bylo mu nabídnuto, by účastnil se prací říšského geolog. ústavu, což H. přijal. R. 1853—54 řídil zkoumání geol. na Šumavě, 1855—1856 v okolí Mariánských Lázní, Karlových Varů, v Krušných horách a ve Středohoří. R. 1856 habilitoval se jako soukromý docent petrografie na vídeňské universitě. R. 1857 určen za fysika a geologa pro výpravu »Novary« kolem světa. Geologické výzkumy na cestě té učinil na Madeiře, v okolí Kapského města, na ostr. sv. Pavla, na Ceylonu, na Nikobarech, Javě a Luzonu. R. 1859 k žádosti vlády angl. kolonie Nov. Zealandu opustil »Novaru« a prozkoumal geologicky důkladně ostrovy této skupiny. Výsledky uložil v četných, velecenných mapách a založil zároveň velké sbírky, v nichž nacházejí se: zbytky vymřelých obrovských ptáků *Dinornis* a *Palapteryx*. R. 1859 vrátil se přes Mauritius do Evropy. R. 1860 jmenován prof. mineralogie a geologie na vys. škole technické ve Vídní, 1863 cestoval za účely geol. ve Švýcarsku a Italii, 1867 zvolen za předsedu zeměpisné společnosti vídeňské, 1869 cestoval po

Turecku, 1872 po Rusku, kdež jmenovitě věnoval pozornost geologii Uralu, 1876 stal se intendantem dvorního musea přírodovědeckého ve Vídní, jehož vědecké uspořádání jest skoro výhradně dílem H-ovým. R. 1877 stal se ředitelem dvor. kabinetu mineralogického a sbírek anthropologicko-národopisných, r. 1878 jmenován předsedou prachistorické kommisie akademie věd ve Vídní. R. 1881 vzdal se úřadu svého na technice. Geologické práce H-ovy mají z části zvláštní důležitost pro nás. Napsal: *Notiz über eine Kreideschichte bei Friedek am Fusse der Karpathen* (Vid., 1852); *Über Grünsteine aus der Gegend von Teschen* (tam., 1853); *Geognostische Studien aus dem Böhmerwald*, v 6 odd.: I. *Granulit u. Serpentin*, II. *die Goldwäscherei*, III. *Granit und Granitporphyr*, IV. *Glimmerschieferformation des Künischen Gebirges*, V. *Die nördliche Hälfte des Böhmerwaldes von Cerkow bis Dillen*. IV. *Die Höhenverhältnisse des Böhmerwaldes* (t., 1854, 1855, 1856); *Allgem. Übersicht der geolog. Aufnahmen in Böhmen im Jahre 1855* (t., 1856); *Über die Dachschieferlager des Ziegenruckberges bei Rabenstein im Egerer Kreise in Böhmen* (t., 1856), veskrze publikace říšsk. ústavu geol. ve Vídní; *dále Karlsbad, seine geognostischen Verhältnisse u. s. Quellen* (Karl. Vary, 1856); *Ueber die Lage der Karlsbader Thermen in zwei parallelen Quellenzügen auf zwei parallelen Gebirgsspalten* (Videň, 1856); *Madeira* (tam., 1861); *Die ausgestorbenen Riesenvögel von Neuseeland* (t., 1862); *Neuseeland* (Stuttgart, 1863, do angl. přel. Sauter; s A. Petermannem vydal *Topographisch-geolog. Atlas von Neuseeland* (Gotha, 1863); *Geologie von Neuseeland* (Vid., 1864); *Palaontologie von Neuseeland* (t., 1864); *Geologische Beobachtungen auf der Novarareise 1857—59* (tam., 1866); *Geologie des östlichen Theiles der europ. Türkei* (t., 1870); *Der Ural* (Berlin, 1873); *Asien, seine Zukunftsbahnen u. seine Kohlenchätze* (Videň, 1877); s Buschingem vydal *Leitfaden der Mineralogie u. Geologie* (t., 5. vyd., 1883); pro Hannover »Allg. Erdkunde« napsal díl *Die feste Erdrinde, nach ihrer Zusammensetzung, ihrem Bau und ihrer Bildung* (Praha, 4. vyd. 1886); dále populární spisy *Geolog. Bilder der Vorwelt u. der Jetztwelt* (Esslingen, 1873); *Die Erde nach ihrer Zusammensetzung* (Praha, 1873). Mimo to četná menší pojednání v různých něm. a angl. vědeckých časopisech. Jeho sebrané zprávy z cest vydal Hardt (Videň, 1885); obšírný životopis napsal F. Heger v »Mitteil. d. k. k. Geograph. Gesellschaft« ve Vídní (1884).

Hochštýn, Hoštýn (*Hochstein, Hohenstein*), ves na Moravě, hejt., okr. a pš. Zábřeh, fara Hynčina Dolní; 52 d., 279 ob. č., 23 n. (1890), fil. kostel sv. Anny, 11t. šk., žel. stan. rak. uher. st. dr. (Zábřeh-C. Třebová). Na vysokém vrchu stával hrad, na němž r. 1267 seděl Matthison z H-a, po němž se tu připomíná jeden z jeho potomků, jménem Heřman z H-a, jemuž král Václav pro loupežné výpravy do okolí H. vzal útokem a daroval některému potomku z rodiny Šternberků, načež s připojeným městečkem H-em: a některými

vesnicemi tvořil zvláštní statek, který r. 1464 připojen k Zábřehu. R. 1464 byl hrad zříceninou. H. jako městečko připomíná se ještě r. 1596.

Hochtanov (*Hochtann*) s Klarbrunnem, ves v Čechách nad Šlapánkou, hejt. a okr. Nēm. Brod, fara a pš. Šlapánov; 56 d., 29 ob. č., 279 n. (1890), zř. šk.

Hochvogel, nejvyšší hora (2594 m) Algovských Alp mezi Illerou a Lechem, tvoří na hranici bavorsko-tyrolské krásnou dolomitovou pyramidu, s jejíhož vrchołu je překrásný rozhled po celých Alpách od Todi až k Vel. Venedigru. Na H. vystupuje se obyčejně od Hintersteinu přes Berggündelhütte a Prinz Luitpold-Haus (1850 m), nebo přes firm od východu.

Hochwald: 1) H., osada v Čechách v hejt. krumlovském, viz Havalda. — 2) H., ves t. u Podhory, hejt. a okr. Litomyšl, fara a pš. Sebrance; 11 d., 58 ob. č. (1890), myslivna.

3) H., ves moravská, viz Hukvaldy.

Hochwang viz Grisonsko str. 497.

Höjjer Benjamin Karl Henrik, filosof švédský (* 1767 v Stora-Skedvi — † 1812 v Upsale), docent (1789) a adjunkt (1798) na univ. v Upsale. Pro liberální smýšlení a podezření z účasti ve studentském jakobinském spolku »Juntan« byl v nepřítizni u vlády a jmenován professorem až r. 1809. Žák Kantův a Fichteho, předchůdce Hegelův ve Švédsku, vedle S. Boströma nejoriginálnější švédský filosof. Náběhy k národní švédské filosofii jsou: *Afhandling om d. philos. constructionen*, nejlepší (1799); *Om ett pragmat. föreställningssätt i historien* a j. Jeho *Samlade Skrifter* vyšly v 5 sv. r. 1825—27. Viz A. L. Bygdén, B. H. (Upsala, 1872). HKa.

Holke, heuke, něm., *huque* [yk] fr., krátký plášť široké zvoncovité podoby ve XIV. st. v Německu a ve Francii obvyklý; v XV. st. byl prodloužen a od hlavy až k loktům zapjat na knoflíky; v XVI. st. býval opatřen i kapucí. Blízky mu tvarem byl ve Francii hoqueton [októn], jež až do XVIII. st. nosili bitčicové soudní i žoldáci; přeneseně znamená to také bitice.

Hoja Ďunda, prstonárodní hra slovenská, za úplného rozvítí jarního provozovaná, kterou Bohuslav Tablic (»Poezye« I., str. 11) původem klade do 1. pol. XV. stol. Řada dospělých děvčat, někdy také společně s mládenci, rozdělí se ve dva řetězy, asi na deset kroků tváří k sobě obrácené, účastníci vezmou se za ruce, houpají jimi do taktu a střídavě, sbor sboru odpovídaje, zpívají: [První:] »Hoja, Ďunda, hoja, poslala nás královna, hoja Ďunda, hoja!« [Druzí:] »Hoja, Ďunda, hoja, načože vás poslala, h. Ď. h.« atd. Dozpívav poslední verš, druhý sbor po jednom projde pod zdviženýma rukama sboru prvního, každý pár se na místě otočí a obě řady zase stojí proti sobě v pořádku opačném a zpěvný pořad si vymění. Srv. Pavol Dobšínský, Prstonárodnie obyčaje, povery a hry slovenské (Turč. Sv. Martin, 1880, 152). Včk.

Hojanovice, ves v Čechách, hejt. Nēm. Brod, okr. Humpolec, fara Vojislavice, pš. Za-

hrádka; 35 d., 249 ob. č. (1890), mlýn a rust. dvorec na Budách.

Hojava, osada v Čechách, hejt. Pelhřimov, okr. Kamenice n. L., fara Lidmaň, pš. Černovice u Tábora; 17 d., 122 ob. č. (1890).

de **Hojeda** [oché-], Ojeda, Alonso, špaň. conquistador (* 1470 v Cuenca v Nové Kastilii — † 1515 na Santo Domingo). Jako páže vévodů z Medina Celi vyznamenal se v bojích proti Maurům a r. 1493 účastnil se Columbusovy druhé výpravy do Ameriky. Vyznamenal se velkou odvahou a silou, při tom byl ducha šlechtetného a zbožného. Na ostrově Haiti přemohl a zajal indiánského kazika Caonaba, hrozného odpůrce Španělů, a objevil zlaté doly u Cibaa. Vrátil se na krátký čas do Evropy, účastnil se r. 1499 s Juanem de la Cosa výpravy A. Vespucciho na pobřeží Guayany. Objevil ústí Maraňonu a na březích Venezuely záliv Maracaibský a poloostrov Goajiru. V l. 1502, 1505, 1508 a 1510 pokoušel se založiti na severním pobřeží Jižní Ameriky kolonie, což se mu však nezdařilo; na sklonku svého života žil jako dobrodruh a zemřel v největší chudobě.

Hojemství nazývala se ve starém českém právu (zemském i městském) lhůta povolena soudem žalovanému k tomu, aby se mohl připraviti k podání odpovědi na žalobu. Dle Všehřda (II. 14) jest h. »soudu a odpovědi pohnaného prodlení, ve kterémž by mohl mysliti, raditi se v přátelích, ve dskách, v nálezích, i jinde obrany, pomoci, rady i odporu hledati a se dobře proti svému žalobníku opatřiti a tak se uradě a opatře, teprv jemu odpovídati.« H. žádati směl žalovaný hned po přečtení žaloby; pustil-li se ve spor tím, že na žalobu počal odpovídati, ztrácel již právo žádati h. Celkem platilo pravidlo, že na větším zemském soudě se h. dávala (povolovala) pouze dvě; ten však, kdo byl pohnán k odporu nebo z nářku cti, musel přestati jen na povolení jediného h. Naproti tomu povolováno bylo při menším zemském soudě, při soudě komorním a purkrabském pouze h. jediné. (Sr. zřiz. zem. z roku 1549 a 1564.) Původu (žalobci) žádné h. ovšem dávano nebylo; »nebot ten má se všemi potřebami hotov býti.« V Koldřinovi (A XLV) jest toto ustanovení o h.: »Obeslaný může h., to jest času k rozmyšlení na odpověď, od práva za propůjčení sobě požádati; kteréhožto h. právo soudcové jemu propůjčiti mají, a to v městech pražských do třetího dne, v jiných do dvou nedělí, nebyli-li by sváteční dnové anebo jiné slušné i hodné příčiny na překážku.« -dlc.

Hojer Andreas, historik a právník dánský (* 1690 v Karlumu — † 1739). Studoval v Německu, byl pak žurnalistou, král. historiografem (1722) a bibliotékářem. Nastoupením Christiana VI. (1730) zbaven těchto úřadů, avšak přijat na milost a jmenován prof. práv na univ. a členem nejvyššího soudu v Kodani. Histor. spis: *Kurzgefasse Dänemärkische Geschichte* (1719), psaný ostře a bezohledně, vzbudil mu nepřítel a polemiky s Holbergem. Jeho monografie o vládě Bedřicha IV. (12 sv.

fol.) uschována v rukop. v tajném archivu, jiná *Königs Friedrich IV. gloriwürdigstes Leben* vydána o 2 sv. až r. 1829 N. Falckem. Hlavní zásluhou H-ovou jest upravení dánského právníckého studia. Napsal i několik právn. spisů.

Hoješín: 1) H., Hojšín, ves v Čechách, hejt. a okr. Chotěboř, fara Hefmaň, pš. Běstřina; 36 d., 253 ob. č. (1890), 3tř. šk., žid. hřbitov, zámeček z poč. XVIII. stol. s kaplí N. Trojice, dvůr sv. pána z Herzogenburku, škrobárna, opodál mlýn Ráckovice a Vosičko. H. býval samost. statkem, jež Jiří a Václav z Rušínova prodali (1491) Trčkům z Lipy. Za Kustošů ze Zubří a Lipky byl H. připojen (1567) k Modletínu. R. 1838 držel H. Karel Führer z Haimendorfu, od něhož přešel na hr. Rothkirch-Panthena a připojen k panství běstřinskému. — 2) H., ves t., v hejt. sedlčanském viz Hojšín.

Hojkov, ves v Čechách, hejt. a okr. Pelhřimov, fara Nový Rychnov (část. Ml. Bříště), pš. Nový Rychnov; 56 d., 414 ob. č. (1890), 1tř. šk., 3 mlýny.

Hojkovy, osada v Čechách u Zachotína, hejt. a okr. Pelhřimov, fara Ml. Bříště, pš. Vyskytná; 12 d., 63 ob. č. (1890).

Hojná Voda viz Voda Hojná.

Hojnice, ves česká, viz Honice.

Hojník viz Sideritis.

Hojovice, ves v Čechách, hejt. Pelhřimov, okr. Kamenice n. L., fara Mnich, pš. Černovice u Tábora; 79 d., 484 ob. č. (1890), fil. kostel sv. Václava (z r. 1713), 2tř. šk., mlýn, pila. Alod. statek, k němuž náleží v H-cích starý zámek (z r. 1795), dvůr a cihelna, jest majetkem Amalie hrab. z Reichenbachu. Samoty na Obofe a ve Vrších a Ovčín. H. byly původně vladyčí sídlo, později samostatný statek s tvrzí, jež byla původistěm Kamenických z H-cí. Z nich poslední prodal roku 1611 je i s tvrzí Anně Voračické z Paběnic, po níž připomínají se tu Ježovští z Lub až do konce XVII. stol. V násl. věku seděli tu Vražďové z Kunvaldu, Salazar de Monte Albano, Václav Novohradský z Kolovrat. Roku 1730 připojen statek trvale k Červené Lhotě.

Hojšín: 1) H., ves v hejt. chotěbořském, viz Hoješín. — 2) H. ves t., hejt., okr., fara a pš. Sedlčany; 33 d., 234 ob. č. (1890).

Hokkaido, jedna z 9 velkých divisí japonských, k níž náleží ostrov Jeso s ostrovy okc. nímí a Kurily. Povrch měří 94.012 km², obyv. jest 340.374 (1893). Usazeného obyv. jest však asi o 65.000 méně, poněvadž v uvedeném počtu zahrnuti jsou i rybáři a sběratelé chaluh, kteříž pouze v měsících letních sem se dostávají. Původním obyvatelstvem H-da jsou Ainové, kteří však stále zatlačováni jsou Japanci, tak že počet jejich sotva výše než na 12.000 páciti možno. Velká část původního obyv. Kuril vystěhovala se do asijského Ruska. H. dělí se na 3. keny: Nemoro s Kurilami, Sapporo a Hakodate. Největšími městy jsou Hakodate (60.383 obyv.) a Fukujama (16.100 ob.). H. podřízeno přímo správě ministerstva.

Hokko, jméno kurovitého ptáka *Crax alctor* L. Viz Crax.

Hokov (*Hokau*), ves v Čechách, hejt. Podbořany, okr. Jesenice, fara Děkov, pš. Hořovice u Hofesedel; 58 d., 326 ob. n. (1890), 1tř. šk., fíd. dvůr Karla hr. Wallise. Stávala zde tvrz, původistě rytíř. rodu Hokovských z H-a, kteří se tu připomínají do poč. XVI. v. Po roku 1515 seděli na H-ě Štampachové ze Štampachu, Libštejnský z Kolovrat (1597), v XVII. stol. hr. Volkenštejnové, Hubrykové z Henřtorfu. V min. století připojen H. ke Kolešovicům. Tvrz přestavěna (1757) na kapli, která za císaře Josefa zrušena a zbořena.

Hokusai (*Hokusai*), nejslavnější malíř japonský (* 1760 v Jedě — † 1849 t.). Otec jeho byl dvorním dodavatelem zrcadel. Mladý Tokitaro Katsušika, jak zval se vlastním jménem, již ve věku šesti let maloval kde co. Prvým jeho učitelem v malbě byl starý mistr Šunšo (do r. 1790). Jako jeho žák a napodobitel zval se H. tenkrát Šunro. V této době ilustroval H. romány, kreslil předlohy pro ryjce, programové cedule a pod. Současně vzdělával se studiem děl starých mistrů japonských, zvláště Itšia. Výsledků školy i vlastního studia použil pak H., by faenomenálním nadáním svým vytvořil to, co činí jej právě H-em. Proslaviv se přes úzký kruh školy Šunšovy, vystupuje H. pod jmény Sóri, H. Sóri a konečně H., jež podržel po největší část svého života. Teprve po r. 1820 setkáváme se s novými jeho jmény Taïto (ač část obrazů pod tímto jménem náleží jeho dceři, pomocnici otcově), Jitsū. Tameitšī, Manrōdžin, Katšušikauo (stařec Katsušika). Na konec nazval se sám bláznem malby, bláznivým malířem Guakijo nebo i Guakijorōdžin, starý blázen malby. Po celou tu dobu žil stídavě v Nogaji, kde bydlil vydavatel jeho předních děl, a v Jedě. Vedle vlastní činnosti vchoval i řadu žáků, z nichž nejslavnější jsou Hokkei, Hokuba, Hokuun, Hokumei a Šinsai. Jako malíř nemá H. určitého oboru, jest universální, při tom všude mistrem nepřekonaným. Jeho kresby a malby tvoří přes 500 ilustrovaných svazků a ty obsahují přes 30.000 motivů a komposicí všeho druhu. Celé dílo jest obrovskou encyklopaedií země japonské, přírody i národa, života i mravů, po stránce vážné i komické, a vše je s úžasnou bystrostí vypořazováno do nejmenších podrobností výrazu a pohybu, při tom zobrazeno s originalností, vervou a elegancí jen jemu vlastní. Stětec H-ův jest volný, ale vždycky virtuosní. Obojím, pojímáním i podáním, vymyká se H. úplně z kruhu domácího a jako nejpřístupnější umělec jest i nejznámějším japonským malířem na západu, v Evropě i v Americe. Zde vykázano mu čestné místo mezi předními umělci všech věků a národů; staví ho po bok Goya a Daumiera. Nejslavnějším dílem H-ovým jsou jeho *Mangua* (ryt. předními ryjci japonskými Tamékitem a Jégavou, 14 seš.). Srv. Edm. de Goncourt, *Hokusai* (Paříž, 1896). Dk.

Hokus pokus, slova, jimiž kouzelníci a kejklíři provádějí své koušky. Anglická kniha o umění kejklířském z r. 1634 má titul *Hocus pocus jun.*, z čehož se soudí, že bylo h. p. původně jméno vynikajícího kouzelníka (Ochus Bochus). Naproti tomu považuje je Tillotson za korupci slov *Hoc est corpus meum* (totot jest tělo mé). I h. p. samo vyskytuje se ve smyslu kejklířství.

Hokynářství, totiž živnost spočívající v obchodě s potravinami, na př. s moukou, brambory, máslem, sýrem, vejci, ovocem a pod., jest živností volnou, svobodnou, kterou každý beze zvláštní úřední concessie může provozovati. Žádá se arci všeobecná způsobilost k provozování živnosti a mimo to, aby hokynář dříve, než živnost svou začne provozovati, oznámil to úřadu. Na h. se zákon o nedělním klidu nevztahuje.

Hok z Owalbruku (von Zweibrück), jméno rodiny německé, jejíž předkovi Janovi r. 1530 starodávný jeho erb potvrzen. Císař Rudolf II. povýšil (1602) Theobalda H-a z C. a bratra jeho Anastasia do šlechtického stavu Římské říše a potvrdil jim domnělý starodávný erb, tři háky do trojhranu položené, který se s erbem Janovým r. 1530 nerosrovnává. I dávana později vina Theobaldovi, že na nějakém erbovním listu cís. Karla (d. d. 1548, 6. dub.) jméno osoby vystrouhal a týž list na sebe sfařšoval. Pomocníkem k tomu byl mu nějaký Jan, jehož za strýce svého pokládal. Poněvadž Theobald se dostal do služeb Petra Voka z Rožemberka a od něho potřebován byl v jednání s ním. protestanty, proto o všech tajnostech věděl, přiměl pána k tomu, že mu zjednal potvrzení falšovaného listu i z kanceláře říšské i z české, ano dostali on a Jan od pána statek Žumberský (1610). T. r. prý také poslední pořízení Petra Voka zfalšoval a oženil se r. 1611 s Anežkou z Kolichreitu. R. 1612 rozdělil se s Janem, dav mu Chvalkov a ponechav si Žumberk. Když neslechtné jich jednání na jevo přišlo, obesláni r. 1618 oba z falše do soudu zemského; Theobald odsouzen hrůla, Jan cti a oba statkův. Pro bouřlivé události následující zachován Theobald při živobytí a později z hrady propuštěn, Jan žil ještě roku 1630. (Hvězdy, III. 246.) *Sčk.*

Hol Richard, hud. skladatel hol. (* 1825 v Amsterdamě), od 5. roku osvojoval si základy hudby u varhanika Martensa, na to na král. hud. škole v Amsterdamě. Konal po Německu studijní cesty a usadil se pak jako učitel klavíru v rodném městě, kde řídil též pív. spolek »Amstella Mannerchor«. R. 1863 přesídlil se do Utrechtu, kde zastává funkce městského kapelníka, varhaníka při domě a ředitele hudební školy, zároveň pak dirigenta koncertního v Haagu a Amsterdamě. Byl vyznamenán četnými řády a roku 1878 zvolen za člena franc. akademie. H. jest předním dirigentem a skladatelem hollandským. Ze 125 děl jeho zaznamenaní sluší: 3 symfonie, oratorium *David*, operu *Floris V.*, mše, komorní a klavírní díla a písně na nizozem.

Outv. Slovník Naučný, sv. XI. 17/8 1896.

i něm. texty. Napsal monografii o P. J. Sweelinckovi (*Sweelingh, jaarboekje aan de toonkunst in Nederland gewijd 1859—1860*) a přispíval kriticky do nizozemského hudebního časopisu »Cecilia«.

Holacanthus C. V. [-aka-], pomec, rod ryb tvrdoploutvých (řádu *Acanthopteri*) z čeledi šupinoploutvých (*Squamipennes*). Tělo má se stran smačklé, velmi vysoké, pokryté nevelikými, ba drobnými šupinami, jež i na dlouhé, zaokrouhlené hřbetní a na rovněž takové řitní ploutvi všude jsou rozloženy. Ústa jsou přímo na předním konci hlavy, ozbrojena silnými, na korunkách jamkou opatřenými zuby; patro jest bezzubé. Na přední kosti (*praeoperculum*) víčka žaberního jest silný, ostrý trn, opatřený blánitou pochvou. Ocasní ploutev jest vzadu zaokrouhlená. Všickni druhové tohoto rodu (počtem 36) žijí v mořích tropických a náležejí k rybám nejkrásněji zbarveným; nejznámější jsou: *H. imperator* Bl., pomec císařský, a *H. annularis* Lacép., p. kroužkováný. Oba tyto druhové žijí v Indickém oceánu; masa prvního z nich ve Vých. Indii požívají. *Br.*

Holáčovice, Holšovice (*Holeschowitz*), osada v Čechách u Záhoří, hejt. a okr. Čes. Budějovice, fara a pš. Čákov Velký; 25 d., 19 ob. č., 150 n. (1890).

Holákov, popl. dvůr Rud. sv. p. z Geymüllerů v Čechách u Ondřejova, hejt. a okr. Pelhřimov, fara Rynárec, pš. Božejov. V XV. a XVI. stol. stávala tu tvrz, na níž se připomíná rod Holakovských z Proseče.

Holakovský z Proseče, jméno vladcké rodiny české, která z Proseče u Pelhřimova pocházela a od Holáкова, dvora nedaleko Božejova, přijmí své si vzala. Mikuláš H. z P. získal r. 1489 ves Ondřejov za vsi Častrov a Metanov a měl za erb přední polovici nerohatého zvířete čtvernohého, jehož krk šípem prostřelen byl. R. 1575 drželi Holákov Jan, Petr a Jakub, synové Václava H-kého z P., a r. 1602 byl Pavel H. z P. sousedem při městě Táboře, maje dům na předměstí na Bydžově. *Klf.*

Holan Václav Karel Rovenský (* 1644 v Rovensku »pod Kamenicí« ve statku »pod strání« — † 27. ún. 1718 t.). Prvého literárního vzdělání nabyt v rodišti svém, kdež byl rektorem Samuel Fidelius Kutnohorský, hudebního u Václ. Peregrinosa Turnovského, kantora a varhaníka na Týně v Rovensku. Z domova jsa akatolíkem, ve školách nabyt vchoování přesně katolického, vyššího pak vzdělání v jesuitcké kolleji jičínské. Kde se hudebně více vzdělával, není známo: ale již r. 1662 stal se »ludimagistrem« ve svém rodišti a od r. 1664 zastával kantora i varhaníka na Týně. Mezi rokem 1664—68 byl varhaníkem v Turnově, odkudž »svévolně« odešel; pak byl zase varhaníkem na Týně a na jaře r. 1668 opustil zase o své újmě rodiště. Otec jeho Jan, rychtář rovenský, byl na kancelář hruboskalskou volán s vyhrůžkou, ať syna vyhledá (26. kv. 1668). Nepochybně, že bylo H-ovi působiště v rodišti příliš úzké; cítě se dosti sil

ným a dovedným, toužil po širším poli činnosti své, a toho dosáhl útekem třetím. V tom čase stal se varhanníkem a kapelníkem u sv. Petra a Pavla na Vyšehradě, kdež sepsal a r. 1693 vydal své epochální dílo *Kaple královská*; tím získal si značné zásluhy o hudební umění, hlavně o církevní zpěv v Čechách té doby. Tento objemný kancionál a kniha zpěvní v jazyku českém »Svato-Václavském na všechny svátky a slavnosti výroční vyšel v Praze u Jiř. Labauna ve fol. s předmluvou J. H. Dlahovského a jest pro hudební dějepis velmi důležitý. Seznamuje nás s rozličnými zpěvy, jež vyšší umění a vkus hudební oné doby velmi dobře charakterisují. Dále z něho vysvitá, že tehdy zpívaly se ještě s oblibou staré klassické, pravé národní, po předcích našich zděděné melodie, jež v téže době přecházely v lahodnější melodie ducha světského, a tu snadno lze poznati, že zne-náhla přicházel úpadek vkusu písně duchovní. Mnohé písně složil H. sám co do textu i melodie: *O pokoře počestných*; *K horám chvátám*, dvojpěv pro soprany; *O sv. Liguriaši*, s průvodem dvojnásobných houslí a varhan; *Boží Rodičko*, trojpěv pro dva soprany a bas; *Všichni zvučně zpívejte*, trojpěv s průvodem houslí, bassetlu a basy; *O sem s nebe a Nikdy lepšího nebylo*, pro čtvero hlasův; *Requiem a Litanie* pro čtvero hlasův s průvodem varhan. Mimo to opatřil H. číslovany basem starší zpěvy české: »Svatý Václave«; »Otče náš, milý Pane«; »Ukřižovaný Kriste«; »Přišel jest k nám«; »Tři krále znamenali«. J. L. Zvonář praví o H-ovi: »Melodie zpěvů H-ových jsou půvabny, vynikají něžností a opírají se o dobrou a živou harmonii. H. měl větší nadání ke zpěvům líbezným nežli k velkým formám kontrapunktickým«. R. 1692 vydal H. tiskem *Pašije na Velký pátek s notami podle sepsání sv. Jana*. Za příčinou vyššího hudebního vzdělání pobyl H. před r. 1692 v Římě. Pak byl na Valdštejně poustevníkem a od r. 1704 žil v Rovensku, zanášeje se zamilovanou zápravou kamenictvím. Dosud spatřují se na prvním pilíři kostela týnského slunečné hodiny jeho rukou tesané: W : C : H : A° 1704. Také dvoje boží muka vytesal, kruchtů r. 1708 pro nové varhany svým nákladem postavil a mnoho jiného dobrého učinil při kostele týnském. *PMK.*

de **Holanda** Francisco, malíř portug. (* 1518 v Lisaboně — † 1584), syn a žák předešlého. Cestoval v Itálii, kde spřátelil se s Michel-Angelem a provedl několik podobizen pro Karla V. a četné obrazy pro chrámy a paláce Lisabonské. Vynikl také v illuzí miniatur a v illumínování. Napsal a ilustroval dílo své: *Dos Livros da pintura antiga*. Zanechal též básně v rukopise. *J-k.*

Holandr: 1) H., stroj ku mletí hadrů za účelem výroby papíru, kterým nahrazeny někdejší stoupy. Zaveden hlavně, by docílilo se většího výkonu co do množství, ježto co do jakosti mletí stoupami se nijak nevyrovná. Aktivná část h-u jest válec opatřený podélnými hranami poněkud přistřeny, jež se po-

hybují pod skupinou kovových nožů. Mezi oba přivádějí se hadry proudem vody a rozemílají se. Mletí provádí se nejprve na hrubo hrubým h-em, pak na drobnu jemným h-em. *Ubn.*

2) H., strojní zařízení, jímž z ječmene, řidčeji z pšenice, získají se odstraněním slupek kroupy. Hlavní součástí h-u jest kámen (běhoun), dle druhu kroupy skládá se z jemného, středního nebo hrubého pískovce. Zařízení h-u v horizontální ose jest toto: Po straně nahoře nalézá se dřevěný truhlík (nášypka) pro ječmen, jehož množství lze regulovati plechem. Běhoun sedící na horizont. hřídeli uvede se v pohyb řemenovým kotoučem od transmise a obklopen jest litým pláštěm, jenž se pohybuje v opačném směru k běhounu. Pohyb pláště děje se ozubeným věncem k němu připevněným a pastorkem naklínovaným na spodním horiz. hřídělkku, jenž dostává motorický pohyb od hlavního hříděle stupňovým kotoučem a řemenem. Běhoun koná v 1 min. 240—260 obrátek, věnec 4—5 obr., spotřeba hnací síly obnáší 5—6 HP. *Ubn.*

Holany (*Hohlen*), starobylé městečko v Čechách na Bobřím potoce, hejt. a okr. Česká



Č. 1740. Znak městečka Holan.

Lípa, ps. Nové Zámky; 89 d., 32 ob. č., 468 n. (1890), far. kostel sv. Maří Magd. (r. 1788 znovu postav.). zř. šk., městský chudobinec (50 míst nadačních), chmelářství, ovocnářství, tu a v okolí hojně rybníků. Samoty Kickelsberg, Nedam a osada Haltern. Kdy na město povýšeny a znakem nadány, není známo. Znak (vyobr. č. 1740.) v modrém štítě stříbrná zeď se dvěma věžemi, mezi nimiž bříza. Nejstarší majetníci H-an byli Berkové z Dubé, pak Sigmund z Vartenberka (1437), Aleš a Zdeněk ze Šternberka a r. 1457 Jan ml. z Vartenberka a na Děčíně.

Holan z Jiljova, jméno staročeské rodiny vladycké, jejíž erb byla holanova (volská) hlava prostřelená a původíště hory Jiljov nebo Liljov u městečka Holan. Předek jejich byl Hynek odjinud z Dolan (1391). Týž anebo jiný měl od roku 1421 Oslovce a Vaněk Vyšata měl statek v Hostkovicích. R. 1454 byl Hanuš H. v Soběslavsku. Bratři Jan, Václav, Jindřich, Šebestian a Jiří drželi do r. 1542 statek Kostelec nad Tupadly (po Zikmundovi otci), avšak prodán r. 1547. Václav koupil r. 1549 Neproblyčice, avšak od r. 1554 seděl na Osově (manželka Voršila z Nostvic). Osov dědil po něm bratr Jiřík (1562, † 1585, manželka Barbora z Barsteina), po němž zůstali synové Karel, Zikmund, Jindřich, Jan, Václav, Ctibor a Petr. Karel, ujav Osov (1590), prodal jej r. 1598 a koupil Sluhý, které roku 1606 také prodal († 1613, manž. Johanka z Hertenberka). Za konfiskací r. 1621 a později se již nikdo z té rodiny nepřipomíná. *Ščk.*

Holar (Hólar), město v sev. části ostrova Islandu, v distr. skagafjordském, jižně od Eyjafjordu, mnoho domů kol starého kamenného kostela, jenž jest vedle Reykjavického nejkrásnějším na Islandě a připomíná lepší doby, kdy byl H. sídlem biskupským (zal. r. 1106), jež r. 1801 přeloženo do Reykjavíku.

Holárek Emil, malíř čes. (* 1867 v Lounech), z měšťanské školy vstoupil do malířské akademie v Praze, potom stal se žákem akademie v Mnichově a po 6 letech vrátil se opět na akademii pražskou. Jest z nejnadanějších umělců mladší generace české, zejména také vynikajícím kreslířem a ilustrátorem, jenž kresbě dovede dáti osobitý charakter, svůj individuální ráz, vlastní styl, pravdu a život. Z obrazů, jež maloval, jmenujeme: *Návrat oslepených Bulharů z byzantského zajetí r. 1001* (zakoupeno od vlády bulharské pro mus. sofijské); *Odvádění zajatých povstalců pro selském vzbouření* (v maj. města Loun); *Miláček lidu ze věrejšího dne* (v maj. poslance Heřm. Jandy) a četná menší díla. Z ilustrací vyniká zejména *Stasa čarodějnice* (v premii Uměl. Besedy, 1896). J-k.

Holar z Práchně (Hollar), jméno vládycké rodiny české, jejížto předkové Jan a Jakub bratři H-ové, onen komorník pi děskích zemských v Praze, tento měšťan horazdějovský, r. 1600 erbu a titulu z Práchně dosáhli. Za erb obdrželi štít modré barvy, v němž od zpodku štítu hora přirozené barvy a z každé strany hory lilium žluté se vidí, na kolčím helmě jsou fafrnochy modré a žluté barvy a koruna zlatá královská, na níž dvě křídla vedle sebe postavena jsou, právě žluté a levé modré, a na modrém lilium žluté barvy se vidí. Jan H., jenž měl za manželku Markétu, dceru Davida Lva z Lövengrynu a z Bareytu, s níž zplodil tři syny: Václava, Mikuláše a Jana, zemřel roku 1630. Ferdinand II. dovolil Václavovi na prosbu jeho, aby směl i se svými bratry erb Lövengrynský spojit s erbem H-ů z Práchně a nazývati se Prachenbergerem z Lövengrynu a z Bareytu po svém dědu z matčiny strany. Erb Prachenbergerů takto se vypisuje: Štít na kříž rozdělený, v předním spodním a zadním vrchním poli modrém spodní polovice zlaté hvězdy s třemi rohy dolů obrácenými, z níž vyniká přední část jelena s rohy o deseti parozích a vyplazeným červeným jazykem, ve dvou ostatních polích černé barvy jest v každém zlatý lev a oba proti sobě jsou obráceni s vyzviženým ocasem a červeným vyplazeným jazykem, otevřenou tlamou a bílými špičatými zuby. Mikuláš H. z P. byl hejtmanem panství klášterského na Boleslavsku se Zvifeticemi a Svijany v l. 1636—1638. Jan H. z P. jenž také Prachenbergerem z L. a z B. se psal, doženil se v Mladé Boleslavi se vdovou po tamním lékárníkovi Arnbergerovi r. 1634 velkého statku, zasedal v radě v l. 1635—37 a jmenuje se naposled r. 1649. Ze všech tří bratří, ba z celého rodu H-ů, nejvíce se proslavil Václav (* 1607 v Praze) jako první rytec své doby. Záhy oblíbil si

umění malířské místo právnictví, k němuž od otce určen byl, a od výtečného Meriana seznal umění ryjecké, jemuž celou duši se oddal a celý život svůj věnoval. Z Prahy odebral se za Merianem do Frankfurtu n. M., když nekatolíci v Čechách od r. 1627 trpění nebyli, a velikou pílí rýti se jal rytiny jeho topografických spisův. Delší čas pobyl ve Štrasburce (1629—1633) a v Kolíně n. R. (1633—1636). Tam ho seznal anglický vyslanec u císařského dvora Tomáš Howard hrabě Arundel a vzal ho do své služby. H. provázal Arundela na cestách jeho po Evropě a šel s ním i do Anglicka, kde se r. 1640 stal učitelem kreslení potomního krále Karla II. Ve válce občanské uchýlil se H. do Antorfu ve Flandrech a tam až do r. 1652 pobyl, pilně uměním svým se zaměstnáváje. Navrátil se do Anglie, stal se královským kreslířem a doprovázel r. 1669 hrab. Arundela do Tangeru v Africe, kde zhotovil výkresy pevnosti této a jejího okolí. R. 1665 zemřel mu na mor jediný syn jeho a následujícího roku požár v Londýně strávil větší část jeho jmění. R. 1672 H. cestoval v severním Anglicku a města tamní kreslil. Přes všechny práce a namáhání neubráníl se na stará léta svá veliké chudobě, ve které zemřel dne 25. bř. 1677. Čechem H. zůstal i v cizině a k vlasti své upřímnou láskou lnul, jakož svědčí podpis jeho Wenceslaus Hollar Bohemus, který na přemnoha listech jeho nalézáme. Kř.

Počet rytých a leptaných listů Václava H-a přesahuje 2400 a nalézájí se mezi nimi také díla dle Holbeina, Pavla Veronesa, Tiziana, Correggia, P. Avonta, Elsheimera, G. Romana, Nantegny, Teniersa, Breughela a j. Větší, kulturně historické ceny jsou však rytiny, které H. sám bezprostředně dle přírody pracoval, čímž věrně a do detailu zachoval nám ráz a povahu kraje, lodí, zbraní, kostýmů a pod. Po technické stránce jest pozoruhodno, že H. většinu ploten svých provedl leptací jehlou a méně užíval rydla. Kresba jeho jest zcela správná a čisťá, ač ne vždy prosta konventionelné dekorativní linie XVII. st. H. byl však realista, jenž střízlivě díval se do krajiny a spolehlivě podával, co postřehl, aniž komponováním a stylisováním pomáhal pozorovaný objekt; on podal věrně každý kámen, strom, plot a poboženou střechu. Zdá se, že již v dílně Merianově veden byl k tomuto realismu koncepcí, ač třeba uznati, že Merian sám přece vždy jest uhlazenějším a sestilisovanějším. Merian dosti často komponoval a idealisoval; věrností koncepcí a měkkým, virtuosním provedením H-em daleko byl překonán. Do velikých historických komposic H. se nepouštěl a kdykoliv dle některých mistrů ryl, obyčejně pochybil ve své volbě; tak obrazy k Homérovi a Vergiliovi dle Fr. Cleyna jsou z jeho nejhorších. Velmi cenná jest za to jeho sbírka kostýmů, hlavně ženských, z nichž uvádíme svazky: *Theatrum Mulierum sive Varietas atque Differentia Habituum Focminei sexus a Wenceslao H. etc. Bohemo delineatae et aqua forti aeri sculptae* (Londýn,

1643, při 2. vyd. 1644 též s titulem *Aula Veneris etc.*; jest to přes 100 listů krouž ženských českých, rakouských, francouzských, holandských, italských, anglických a j. Prvních 5 listů jest: *Nobilis mulier Bohemica* (1636); *Rustica Bohemica*; *Mercatoris Pragensis Uxor*; *Mulier Pragensis*; *Civis Pragensis filia*. Rovněž tak další publikace jsou vzory uměleckého uspořádání a geniálního provedení, jako: *Ornatus muliebris Anglicanus* or the *Severall Habits of English Women etc.* (Lond., 1640); ve sbírce této vynikají zejména: *Dáma s vějířem* (1639); *Dáma s květinami* (1638); *Dáma se řecadlem* (1639); *Zena s nůžkami* (1640) a j. Věrný obraz života na moři a formy tehdejších lodí podávají nám četné H-ovy pohledy na přistavy a moře, mariny a lodí, jako: *Navium Variarum Figurarum* (pohled na přístav, 1647); *Naves Mercatoriae Hollandicae*; *Naves Bellicae* a j. Z biblických prací uvádíme. Ze Starého Zákona: *Sedm dní stvoření světa*; 44 listů k první knize Mojžíšově; *Archa Noemova*; *Loth s dcerami*; *Hágár na poušti*; *Obět Abrahámová*; *Mladý Tobidáš a anděl* (dle Elsheimera) a j. Z Nového Zákona: *Utrpení Kristovo* (dle Stelly a Jac. Palmy); *Kristův vjezd do Jerusalema*; *Věčeře Páně*; *Kristus na hoře Olivetské* (dle Palmy); *Narození Kristovo*; *Křest Kristův*; *Cizoložnice před Kristem*; *Kristus a Samaritánka*; *Transfigurace*; *Nanebevstoupení Krista*; *Vzývání králů* (dle Aug. Brauna); *Pokřesení Krista* (dle Elsheimera); *Kristus na kříži* (dle Dürera a totéž dle van Dycka); *Snění s kříží* (dle Holbeina); *Nevěřící Tomáš* (dle Salvatiho); *Učenníci v Emauzích* (dle Rubensa); dále ryl četné *Madonny* dle Heintze, Pierina de Vaga, Rottenhammera, Tiziana a jiných. Ze života apoštolů a svatých: *Ukřižování sv. Ondřeje*; *Stětí sv. Jakuba st.*; *Ukřižování sv. Petra*; *Utrpení sv. Simona*; *Sv. Kristof* (dle Dürera); *Sv. Jiří s drakem* (dle téhož); *Sv. Jeronym* (d. t.); *Sv. Jan Křtitel na poušti* (dle Correggia); *Sv. Václav* (pochybný list); *Sv. Katerína* (dle Raffaela); *Kající Magdaléna* (dle Holbeina) a j. Z dalších prací uvádíme: *The Christians Zodiacke, or Twelve Signes of Predestination unto Life everlasting* (1643, zvěrokruh křestana); *Tanec mrtvých* (dle Holbeina, obsahuje: *Vynánání z ráje*; *Papež*; *Císař*; *Císařovna*; *Královna*; *Kardinál*; *Hrabě* a jiné). Z mythologie ryl obrazy bohů a bohůň řeckých, obrazy k Homérovi a Virgiliovi (dle Fr. Cleyna), dále obrazy k Juvenaliovi a k bajkám Aesopovým. Z histor. látek uvádíme: *Maria Medicí přijímá žezlo, korunu a meč*; *Seleucus a jeho syn* (dle G. Romana); *Bitva u Turinoutu 1597*; *Dobytí Frankfurtu 1631*; *Bitva u Breitenfeldu*; *Útok Gustava Adolfa na Valdštejnovu ležení u Norimberka*; *Obléhání Besançonu 1674* a j. K těmto historiím družil se různé allegoricko-politické satiry. Z genrů H-ových jmenujeme: *Hra na klavír*; *Na trhu*; *Selská svatba* (dle P. Breughela); *Selský tanec* (dle Teniersa). Od něho jsou též *Čtyři roční doby a dvanáct měsíců* (jako krajiny dle A. v. d. Velde). Velmi důležité jsou předčetné pohledy na různá města, z nichž uvádíme sbírky:

Amoenissimae aliquot locorum in diversis Provinciis iacentium Effigies a Wenceslao H o Pragensi delineatae et aeri sculptae Coloniae Agrippinae Anno 1635, obsahuje 24 listy, mezi nimiž: *U Prahy*; *V Praze* (Nebozízek, Hradčany); *V Norimberku*; *V Augšpurku* a pod. Jiná řada pohledů jest: *Prospectus aliquot* (12 listů, z nichž uvádíme: *Mons S. Laurentii Pragae, vulgo Lorentzberg*; *Molda fl. apud Pragam* a jiné). Z dalších pohledů zajímají nás hlavně 24 listy českých měst: Čáslav, Karlovy Vary, Králové Hradec, Chomůtov, Hora Kutná, Prachatic, Sedčany, Kolín, Tábor, Litoměřice, Louny, Beroun, Polná, Chrudim, Slaný, Cheb, Plzeň, Žatec, Bechyně, Rakovník, Křivoklát, Kouřim, Ml. Boleslav. Z jiných měst uvádíme: Cáchy, Antverpy, Bonn, Chur, Heidelberg, Kolín n. R. a j. Dále provedl H. přčetné pohledy z Hollandska, Švýcarska, Uher, Skotska, Irska, Francie, Itálie, Sicílie, Španělska, Turecka i z Asie (Jerusalem, Tyrus, Babylon) a z Afriky (Tanger). Vedle vlastních prací dle přírody ryl H. ovšem mnoho krajin dle obrazů mistrů jiných. Rovněž tak provedl velikou řadu zdařilých podobizen vynikajících osob, z nichž uvedeny buďtež: *Henrietta Marie anglická*; *Hamilton*; *Howard*; *Karel I. angl.*; *Salisbury*; *Aretino* (dle Tiziana); *Tomáš Arundel* (dle van Dycka); *Baco Verulamský*; *Komenský*; *Dürer*; *Van Dyck*; *Eduard V. angl.* (dle Holbeina); *Hollar* (dle Meysensa, se stručným životopisem); *Hollar* (vlastní podobizna); *Raffael*; *Luther* a j. Konečně známý jsou také jeho kostymové figury mnichů a jeptíšek různých řádů, pak negři, Turci, Čiňané, psi, ovce, zvěř, rostliny, ptáci (dle Barlowa), motýli, vzácná sbírka mušlí (37 listů), řádové znaky, erby, zbraně, pečeti, dekorativní kresby, tituly knih, iniciály a pod. Ze sbírek H-ových rytin jmenujeme zejména *Hollareum* v pražském Rudolfině. Životopis H-ův nejobšrnější podal Angličan George Vertue (»A Catalogue of Engravers who have been born or resided in England«), nejuplněnější seznam prací jeho G. Parthey: *Wenzel H., Verzeichniss seiner Kupferstiche* (Berlín, 1853—1858, 2 sv.) Český jeho životopis uveřejnil Jan Boh. Müller v »Časopise Čes. Musea« 1854. Viz též Gottfried Kinkel, *Mosaik zur Kunstgeschichte* (Berlín, 1876).

J-k.

V Čechách zemřel poslední H. z P. r. 1666 v Horažďovicích.

Holas Alois, stenograf a spis. čes. (* 1865 v Třebíči), od r. 1895 skut. gymn. učitel ve Val Mezitířč. Když r. 1887 vypsána byla I. těsnop. spolkem pražským cena na spracování nauky o krácení větním, zaslal H. jediný zevrubnou theoretickou část nauky té, k níž pak napsal doplněk do »Těsnop. listů« (1894). H. vydal svým nákladem *Základy slovanského rychlopisu a jeho naprosté aplikace na jazyky cizí s úplnou soustavou jazyka českého, franc., něm. a latin. s ukázkami textů i v ostatních jazycích slovanských i jiných* (Uh. Hradiště, 1891, 98 str. autogr.). V brněnském »Věst. těsnop.« uveřejnil r. 1893 *Příspěvek k badání o iteraci a kombinaci hlásek* a t. r. vyšla

jeho *Malá těsnopisná čítanka díl. I. Tvaroslovi a krácení slov.* V rukopise chová Cvičebnici něm. stenogr. pro žnalé českého převodu. Př.

Holásek Josef, českomor. kněz a spisovatel (* 1787 v Dědicích na Hané — † 24. srp. 1844 v Blansku). Studoval gymnasium v Kroměříži, filosofii v Olomúci a teologii v Brně, načež kaplanoval v Újezdě u Brna. R. 1821 stal se administrátorem a potom i farářem v Blansku. V literatuře účastnil se duchovními básněmi a písněmi (*Sedm slov P. N. Ježíše Krista v 7 mravních písní uvedených*, Král. Hradec, 1828; *Písně ke mši svaté*, Praha a Kr. Hradec, 1831; *Písně duchovní k varhanám*, Praha, 1838) a veršovaným překladem spisu Tomáše Kemp. »O následování Krista«, z něhož ukázka vyšla v »Čas. katol. duchovenstva«, 1842. Viz též časopis z r. 1844 str. 808.

Holasice: 1) H., osada na Moravě, hejt. Brno, okr. Tišnov, fara a pš. Lažánky Vápenné; 10 d., 74 ob. č. (1890), samota Kopaniny. — 2) H., ves t., hejt. Hustopeč, okr. Zidlochovice, fara a pš. Rajhrad; 74 d., 439 ob. č. (1890), kaple sv. Václava.

3) H., ves slezská, viz Holasovice.

Holáky, ves na Moravě, hejt. a okr. Brno, fara a pš. Tuřany; 52 d., 339 ob. č. (1890).

Holasovice, Holasice (*Kreuzendorf*), ves ve Slezsku na pr. bř. Opavice, při hranicích pruských, hejt. a okr. Opava, fara Neplachovice, pš. Škrochovice; 94 d., 562 ob. č., 131 n. (1890), itf. šk., finanční stráž, stanice mor.-slezské centr. dr. (Olomúc-Krnov-Opava), 2 mlýny. Před XII. stol. byly H. č. Golesisko hlavním sídlem a hradem kraje holasovického; když pak město Opava nadáno městskými právy, pozbyly H. své důležitosti a jméno kraje přeneseno na kraj opavský se sídlem v Opavě. H. náležely r. 1131 probošťství i sv. Václava v Olomúci, pak byly v držení knížat olomouckých, markrabí moravských, králů českých, ve XIV. stol. knížat opavských z rodu Přemyslovců a r. 1377 knížat krnovských. Za války 30leté úplně zpustly a r. 1778 mělo zde pruské vojsko hl. tábor. H. jsou rodištěm hud. skladatele Pavla Křížkovského.

Holašice, ves mor., viz Holešice.

Holba viz Vědro.

Holba (*Halbselt*), ves na Moravě při řece Moravě, hejt. a okr. Šumperk, fara a pš. Hanušovice; 74 d., 2 ob. č., 794 n. (1890), itf. šk., par. pila, parostř. pivovar. Samoty Hofwiese, Hofwiese Dolní, Weinberg.

d' **Holbach** [dolbak] Paul Thiry, baron, filosof franc. (* 1723 v Heidelbergu v Baden-sku — † 1789 v Paříži), záhy přišel do Paříže, kde z bohatých prostředků jmění svého mohl žiti jediné studium a filosofickým společenstvem. Diderot, d'Alembert, Helvetius, Buffon, Grimm a j. bývali v domě jeho pravidelnými hosty. H. byl materialista bezohledný, ale opravdový v přesvědčení, výrazu nepokrytého, ač jinak díla svá uveřejňoval pseudonymně a o pravém jich původci ani filosofičtí jeho přátelé tušení neměli. Průpravou k materialismu byly mu první jeho práce literární, překlady to německých děl o chemii, geologii a mi-

neralogii. Nájezdy na náboženství a církev a nevěra v Boha u něho jsou v popředí postaveny jako theoretické úvahy, jež, vrcholice v čistě mechanickém názoru světovém, zavedly jej k popření účelnosti a k atheismu, duchem pak času tehdejšího i u něho vysvětluje se záliba v pohrdání všemi institucemi náboženskými jako pšedsudky staré, přežilé doby. Ve smyslu tomto, kde dokazuje zbytečnost náboženství vůbec a christianismu upírá význam jeho mravouky, psána jest celá řada prací, z nichž uvádíme: *Le Christianisme dévoilé ou Examen des principes et des effets de la religion chrétienne* (1767); *De l'Imposture sacerdotale ou Recueil de pièces sur le clergé* (1767); *L'Essai sur les préjugés ou de l'Influence des opinions sur les mœurs et le bonheur des hommes* (1770), pomíjejíce ostatních, jichž celkem všech bylo pšes dvacet. Za nejujednocenější a nejprohloubenější výraz franc. materialismu minulého století platí jeho *Système de la nature ou des lois du monde physique et moral* (vyd. pod pseud. Mirabaud, 1770). Rozpadá se ve dva díly. První jedná o přirodě a jejich zákonech, o člověku, duši a duševních schopnostech, druhý o Bohu. Rozdíly obou světů, hmotného i duchovního, jest zde setřen. Nejsou než jen atomy a jich zákonný pohyb, Bůh jest smyšlenkou zbytečnou, ale i děsivou. Zásady ty populárně rozvedl ve spise *Bonsens ou Idées naturelles opposées aux idées surnaturelles* (1772). Morálku přirozenou, nezávislou na systémech náboženských obhajuje v *Système social ou Principes naturels de la morale et de la politique* (1773). Životem svým byl H. muž povahy čestné a blahovolné. Zb.

Holbák, amt na dánském ostr. Sjællandu. s 94.226 ob. (1890) na 1626 km². Hlav. město st. jména, na jižní straně Isefjordu při železnici z Roeskilde do Kallundborgu, má 3915 ob. (1890), 2 továrny na tabák a vinopalnu.

Holbeach [-bíč], místo v angl. hrab. Lincolnu uprostřed Fens (v. t.), nedaleko zálivu Washského, má 4771 ob. (1891), krásný got. kostel, římské starožitnosti a značný obchod s brambory.

Holbeck, město ve West-Ridingu angl. hrabství Yorku, s 20.630 ob. (1890), tvoří vlastně čtvrt Leedsu, v jehož jižní části se nalézá. Vyniká velikou výrobou sukna.

Holbein: 1) H. Hans starší, malíř německý (* kol 1460 v Augšpurku — † 1524 t.). Byl synem kožešníka Michala H-a, jenž se kol r. 1450 z obce Schönfeldu do Augšpurku přesídlil. První datované obrazy H-ovy pocházejí z r. 1493, první archivální zprávy o něm z r. 1494. Zprvu bral se směrem nizozemské školy Eyckovy a kráčel ve šlepijích Schongauerových, ale, stále se zdokonaluje a postupuje s duchem času, přiblížil se i umění italskému a užíval poslěze, ač od gotiky vyšel, tvarů renaissančních. Po celou dobu zachoval si po způsobu mistrů nizozemských zálibu pro pečlivé provedení a různé podrobnosti. Nejstarší práce jeho (z r. 1493), dřívě v opatství weingartenském chované, nacházejí se v domě augšpurském; jsou to čtyři *Výjevy*

ze života P. Marie. Rozměrné práce jsou oba velké obrazy v podobě tympanonu, jimiž přispěl k cyklu znázorňujícímu basiliky římské pro jeptišky kláštera sv. Kateřiny v Augšpurku. Oba obrazy, *Basilika Sta Maria Maggiore* s výjev z r. 1499 a *St. Paolo fuori le mura* (asi z r. 1502) se scénami ze života sv. Pavla, nacházejí se v obrazárně augšpurské. K těm obrazům patří se tři cykly pašijní v Städelově muzeu ve Frankfurtu (z r. 1501), v obrazárně donaeschingenské a v pinakotéce mnichov. Z prací jeho druhé doby, ve které ohlašuje se renaissance, vynikají jmenovitě dvě křídla skládacího oltáře šedě malovaná v Rudolfinu v Praze (č. 377—378) s hlavními výjevy *Smrt P. Marie* a *Výjev z legendy o sv. Ottilii*, čtyři tabulové obrazy z r. 1512 v obrazárně augšpurské (*Sv. Anna sama třetí, Ukřižování sv. Petra, Stěti sv. Kateřiny* a *Legenda o sv. Oldřichu*) a posléze nejskvělejší a nejvyšší jeho dílo, oltář s *Umučením sv. Šebastiána* v pinakotéce mnichovské, v němž vliv italský uslechtilostí a harmonií některých postav zračí se nejpřetněji. Četné jsou jeho hbité kresby, z nichž značnou část chová kabinet rytin v Berlíně. Synové jeho Hans a Ambrosius věnovali se umění malířskému; také bratr jeho Sigmund byl malířem. *Chl.*

2) H. Hans mladší, malíř něm., syn před. (* 1497 v Augšpurku — † 1543 v Londýně). Vyučil se patrně v dílně otcovské, avšak záhy opustil Augšpurk a odebral se do Basileje (1515), kde s počátků různě se zaměstnával, jmenovitě v oboru výzdoby knihové, pracuje mimo jiné pro tiskárnu Frobeniovu. Z doby té pocházejí také vtipné pérokovy v jednom exempláři (v muzeu basilejském). Erasma Rotterdamského »Chvály bláznovství«. S Erasmem samým žil v úzkém přátelství a častěji jej vypožičil (kopie podobizny v Rudolfinu v Praze č. 381). K nejranějším podobiznám H-ovým náleží *poprsí purkmistra J. Meyera* a jeho *manželky* (v basilejském muzeu), charakteristická *hlava B. Amerbacha* (t., 1519), *podobizna brixenského kanovníka Angerera* (ve Ferdinandu v Inšpruku) a různé studie, provedené barevnými křídami, jako na př. *vlastní podobizna* (v muzeu basilejském). Velkolepé jsou některé jeho obrazy kostelní, v době basilejské vznikší, především *leřící mrtvola Kristova* (mus. basilej., 1521), kteráž v příkrém svém naturalismu mocně působícím prozrazuje příbuzenství s kolmarským mistrem Grünewaldem, *Madonna Solothurnská* (mus. soloth.) z r. 1522, v pojetí a v lahodě mistrům sev.-italským se blíží, a proslulá *Madonna s rodinou purkmistra Meyera* asi z r. 1526, v Darmstadě (současná replika v Drážďanech). Ve velkých rozměrech prováděl H. stěnomalby, dekorace fačad v Basileji, malby v radnici basilejské a zevní i vnitřní malby jedné budovy v Lucernu. Malby tyto veskrze vzaly za své, ale kopie dle nich provedené a náčrtky k podobným pracím svědčí o dekorativním talentu H-ově, který osvědčoval se četnými návrhy pro malby na skle, ve Svýcarsku velebílené. V jiném směru dokázal H. svou tvořivost a důmysl

dřevofezbami, rovněž velmi oblíbenými, jmenovitě cykly, jako byly t. zv. *Rej smrti a Výjevy ze Starého zákona*. R. 1527 odebral se H. poprvé do Anglie, v l. 1528—32 žil, opět v Basileji a v r. 1532 odešel znova do Anglie, kde od r. 1536 působil při dvoře krále Jindřicha VIII. Z této doby pocházejí téměř naveskř jen podobizny jednotlivé i skupinové, vynikající neobyčejnou opravdovostí a pracovitostí; dokonalost technická, jemnost detailu a aristokratická noblessa celku shodovala se jak s povahou H-ovou, tak s anglickým vkusem. Častější jest podobizna *Jindřicha VIII. a jeho rodiny* (obrazárna v Hamptoncourtu), královny *Jany Seymourovy* (Viedeň, dvorní museum), lady *Vauxové* (Rudolfinu v Praze č. 379) a jiných osobností dvorních. Z kruhu toho vyniká jmenovitě veliká podobizna *Morettova* (v obrazárně drážd.), z kruhu pak něm. obchodníků v Londýně usedlých podobizna *Georga Gistze* z r. 1532 (v obrazárně berlínské). Několik podobizen H-ových chová též hr. Nosticovská obrazárna v Praze. Elegancí a jemností vynikají četné jeho kresby a studie k podobiznám a jeho návrhy pro předměty umělecko-průmyslové. Některé z nich rozmnoženy jsou též rytinami Holarovými. *Chl.*

3) M. Ambrosius, malíř něm., bratr před. († po 1519). Kdy a kde se narodil, neznámo. Prováděl tužkové a pérové kresby, z nichž některé nalézájí se v muzeu basilejském. Z jeho obrazů olejových znám jest pouze *Kristus na oblacích* v témž muzeu a několik podobizen. Tamtéž jest 5 obrazů *Utrpení Páně*, na nichž s bratrem svým maloval. *J.-k.*

4) von H. Franz Ignatius, šlechtic, dramatik, herec a dramaturg německý (* 1779 v Zizzendorfu u Vídne — † 1855 ve Vídni). Byl zprvu úředníkem u lotterie, pak koncertistou na kytaru (pod jm. Fontano) v Petrohradě a hercem v Berlíně. Byv tam přijat ke dvornímu divadlu, pojal za choť milenku zemřelého krále Bedřicha Viléma II., hraběnkou Lichtenauovou, a dosáhl titulu šlechtického. Ale brzo dal se s ní rozvésti a oženil se s herečkou Marií Rennerovou. Převzal pak správu bamberského, později hannoverského a roku 1819 stavovského pražského divadla. R. 1825 vrátil se zase do Hannoveru a 1841 odebral se do Vídne ke dvor. divadlu, kdež jako ředitel setrval do své smrti. Dramatické práce jeho vyšly ve sbírkách *Theater* (Rudolstein, 1811, 2 sv.); *Neuestes Theater* (Pešť, 1822, 5 sv.) a *Dilettantenbühne* (Viedeň, 1826). Zajímavý jest spis jeho *Deutsches Bühnenwesen* (t., 1853). Z jednotlivých kusů nejznámější jsou: *Fridolin*, *Das Turnier zu Kronstein*, *Der Wunderschrank*, *Verräther*, *Nachschritt*. Do češtiny přeloženy činohra »Frydolin« a vesel. »Zrádce« od J. N. Štěpánka. *B.Pk.*

5) H. Eduard, malíř něm. (* 1807 v Berlíně — † 1875 t.). V l. 1832—1839 pracoval v atelieru Karla Begasa, na to stal se prof. akademie a maloval: *Poutník umírající u Jerusalema* (1836); *Madonna s dítětem* (1838) a jiné. *J.-k.*

Holbeinova technika (*Holbeintechnik*, *Holbeinstich*), správně dvojlicový steh líniový, rozšířený název zvláštního druhu vyšívání. Emilie Bachová, ředitelka první umělecko-průmyslové školy dívčí ve Vídni, jež

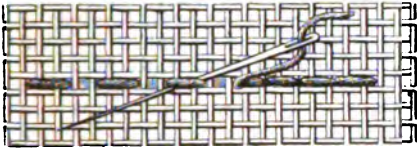

Č. 1741. Holbeinova technika.

pro »Bazar« popisovala jednotlivé výkony vyšívací, užila toho jména, protože na staré jedné podobizně pocházející od Hansa Holbeina objevila límeček tou technikou vyšíváný. Ale H. t. vyskytuje se hojně v pracích lidových, slovanských, tureckých, indických, čínských a japonských, a to ve výrobcích pradávného původu. H. t. provádí se barevnou nití na hladké tkanině, kde lze snadno niti osnovy a outku počítati. K tomu účelu tká se zvláště pravidelné plátno z obličej, silných vláken, jež v obchodech jménem Holbeinovo plátno se označuje. H. t. má jen jediný druh stehů, totiž steh přes dvě niti, zapichnutí za vypichnutí, jako při stehu předním (viz Šití). Směr stehů, vodorovný, svislý nebo šikmý, určuje se vzorem. Ale první řadou stehů nevznikne linie plná, nýbrž přetřovaná, vždy za mezerou dvou nití jeví se steh; proto nutno pracovati ještě druhou řadu stehů, týmž směrem jako prvou, ale zpět.

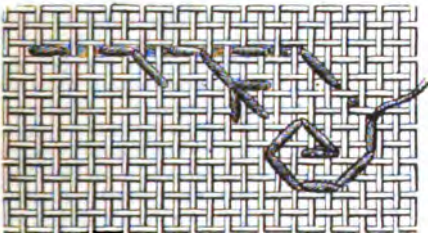

Č. 1742. Holbeinova technika.

Tu však třeba toho dbáti, abychom zapichovali vždy nad nití šitou a vypichovali pod ní; takto vznikne pěkná, cejistvá linie, jinak je více méně lomenou (vyobr. č. 1741.). Větvičky, úponky a j. provádějí se tak, že začne se hlavní osou vzoru a připojují se postupně tvary po pravé straně; pak jdouce zpět, přihlížíme ke tvarům po levé straně (vyobr. č. 1742.). Tím nabude vzor na líc i na rub úplně stejného vzezření. Nejobtížnější jest úhledné zašívání nití, v němž se musí dělnice zvláště cvičiti. Jen když nabyla zvláštní zručnosti, může pokusiti se o vzory jako ve vyobr. č. 1743., kde se za každým květem zvlášť zašívá. — Za zvláštní druh H-vy t-ky pokládá se dvojlicový steh přehrádkový (*gleichseitiger Kästchenstich*). Provádí se takto: 1. steh svislý, zpodní; jeden vodorovný, svrchní; postupuje se od levé strany k pravé směrem šik-

mým; v řadě doplňovací (zpět pracované): 1. steh vodorovný, zpodní; 1 svislý, svrchní. Takto obdržíme »schůdky«, jež následujícími dvěma řadami na čtverečky se doplňují (vyobr. č. 1744.). H. t. užívá se k ozdobám stolního prádla, záslon, pokryvek a pod., jež ze hrubších tkanin se dělávají; v jemném provedení, barvami zmírněnými hodí se také na límečky, náprsenky a j. Sbírkou pěkných vzorů přinesl r. 1870—78 »Bazar«, jež také o sobě pod tit. »Die Holbeintechnik« byla uveřejněna. Jiné vzory poskytuje dílo Em. Bachové a Album de Broderies od Thérèse de Dillmont. GP.

Holberg Ludvig, svob. pán, polygraf dánsko-norský (* 1684 v Bergenu — † 1754

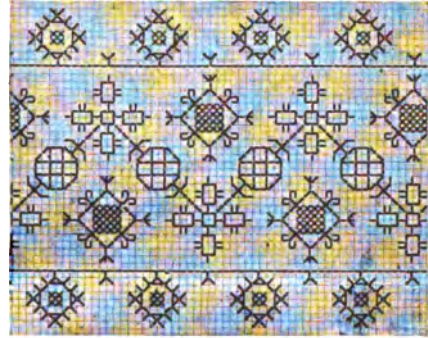

Č. 1743. Holbeinova technika.

v Kodani). Určen byl pro dráhu vojen., avšak po smrti otcově oddal se studiu theologie a feoí na univ. kodaňské, živě se soukromým vyučováním. Uspořiv takto peníze, cestoval do Hollandska, Německa, Anglie a Francie. Roku 1714 stal se za monografií o Kristiánu IV. a Bedřichu III. mimoř. prof. na univ. kodaňské se stipendiem, r. 1717 prof. metafysiky, r. 1720 prof. »eloquentiae« a r. 1730 historie. Historií studoval v Oxfordu, kdež napsal *Introduction till de europ. Riges Historie* (1713), první to dánskou světovou historií. V té době vydal také *Introduction til Natur og Folket* (1715), kdež si všiml též domácího práva, a j. právn. spisů a polemisoval s historikem A. Hojerem.



Č. 1744. Holbeinova technika

V 35. roku oddal se poesii, píše satiry, jež byly tehdy v módě, a sice *Poeten raader sin gamle Ven Jens Larsen fra at gifte sig*; komicko-hrdinskou báseň v alexandrinech *Peder Paars* (1719, nové vyd. 1879), nejlepší své dílo básnické, podle Boileauovy »Le Lutrin«, posmi-

vající se v klasické formě současným před-
sudkům a filistinství. Jež byla příčinou stí-
žnosti u krále (hl. H. Grama, Hojera a Rost-
gaard); dále *Hans Mikkelsens* (jeho pseud.)
5 Skjemedigte (1722, n. vyd. 1866) a *Meta-
morphoses eller Forvandlinger* (1726), travestie
na Ovidia. Když r. 1720 začalo se poprvé
hráti na divadle dánsky, sepsal H. řadu pů-
vodních veselohr (34), jež vyšly pod titulem
Hans Mikkelsens Komedier (1723—25, 3 sv.,
n. vyd. *Den danske Skueplads*, 7 sv., 1731—54,
1848—54, 1884—88 s ill. H. Tégnera, n. vyd.
1894). Byly přeloženy do několika řečí. H.
napodobuje v nich Molièra a italské vzory;
nicméně jest originálním, vystavuje současně
zvrácenosti v situacích těch komediích, jež
obsahují různorodé typy maloměstské, sel-
ské a ženské a jež dosud jsou na repertoiru
dánském, nalézajíce mnoho napodobitelů.
Za pietistické vlády Kristiána VI. (1730—46)
divadlo zastaveno a hráno zase až r. 1747.
H. napsal 5 nových kusů, avšak slabších.
Mezitím věnoval se úplně vědě, nabyv na ce-
stách svých mnoho zkušeností a seznámiv se
s hlavními časovými otázkami. Spisy jeho:
Danmarks og Norges Beskrivelse (1729); hi-
storická díla: *Danmarks Riges Historie* (1732
až 1735, 3 sv., n. vyd. 1856), první přehledná
a přístupná historie Dánska; *Almindelig Kir-
kenhistorie* (1738—40, 2 sv., n. vyd. 1867—68),
velmi populární *Berømmelige Maends og Hel-
tes sammenlignede Historier* (1739, 2 sv.) a
Navnkundige Damers sam. Hist. (1745, 2 sv.),
parallelly slavných mužů a žen podle Plutarcha;
Jødisk Historie (1742, 2 sv.); dále historické
a zeměpisné učebnice, monografie *Bergenu*,
filos. populární spisy *Moralske Tanker* (1744,
2 sv.); *Epistler* (1748—54, 5 sv., n. vyd. 1865
až 1876), prozrazující všestrannou vzdělanost;
autobiografie *Epistolae ad virum perillustrem*
(1727—43) a latinský satiricko-utopický román
Nicolai Klimii iter subterraneum (Lipsko, 1741,
přel. do několika řečí), satira po způsobu Lu-
ciana a Swifta na sociální, politické a nábo-
ženské poměry domácí a cizí a j. — H. jevil
velký vliv na literaturu dánskou, vštěpil jí
sebevědomí, drsný satirický rozmar a čistotu
Norů proti vlivu německému; on jest tvůr-
cem národního dánsko-norského básnictví a
dramatu, které povznesl na výši francouzského
a anglického. Při tom očistil řeč od cizích
slov. Proto sluje tato perioda literatury H-ovou.
H. byl nejlepší filosof dánský své doby, po-
pularisoval vědu, byl smýšlení liberálního a
tolerantního, hlavně v náboženství (žák Vol-
tairův) a přítel ženské emancipace (báseň
Zille Hansdatter Forsvar for Kvindekjønnet).
Zemřel svoboděn, spořivostí získal jmění,
které odkázal akademii v Sorø, kde jest po-
hřben. R. 1747 uděleno mu baronství. Pomníky
jeho mají Kodaň od Th. Steina a Bergen od
Börjesona. Spisy H-ovy vydali kriticky K. L.
Rahbeck (*Udvalgte Skrifter* v 21 sv., 1804 až
1814) a F. L. Liebenberg a C. Bruun (*Kome-
dier s podporou »Holbergske Samfund«* 8 sv.,
1848—54). — Srv. Werlauff, *Antegnelser om*
L. H. 18 første Lystspil (1838; Rob. Prutz,

H. L. sein Leber. u. s. Schriften (Stuttgart,
1857); A. Legrelle, H. considéré comme imi-
tateur de Molière (Paříž, 1864); Skavlan, H.
som komedieforfatter (Christ., 1872); C. Brunn,
H. som Laerer i Historie (1872); J. Paludan,
Om H's Niels Klim (Kodaň, 1878); E. Holm,
Om H's statsretlige og polit. Standpunkt (t.,
1879) a H's Betydning for Aandsliv og Videns-
kab (t., 1884); G. Brandes, L. H. (t., 1884);
C. W. Smith, Om H's Levnet og popul.
Skrifter (t., 1858); Joh. Vibe, J. S. Welhaven;
Dr. L. Daac a j. HKa.

Holbrook [-brúk] John Edwards, zoo-
log amer. (* 1794 v Beaufortu v Jižní Karo-
lině — † 1871 v Norfolk, Mass), studoval na
universitě v Providence (Rhode Island) a ve
Filadelfii, později v Paříži. Pak byl delší řadu
let prof. anatomie na lékařské škole Jižní
Karoliny. Zabýval se hlavně soustavným stu-
diem plazů, obojživelníků a ryb amerických.
Hlavní jeho obšírné dílo jest *American Her-
petology, or a Description of the Reptiles of*
the United States (Filadelfie, 1842, 5 d.).

Holcus L., medynek, rod rostlin z řádu
trav (*Gramineae* Juss.), s klásky stopkatými,
dosti drobnými, zkvětými s kvítkem dolním
obojakým, hořejším stopkatým prašným (jen
pořídka obojakým). Plévy kýlnaté, skoro stejné
veliké, jsou delší pluch; dolní jest zžilná, špi-
čatá, hořejší zžilná, nahofe vykrojená a tu
krátce ostnitá. Pluchy brvitě zoubkaté jsou
zžilné, tupé, dolní jest bezosinná, hoření pod
koncem osinatá. Plušky na konci utatém jsou
brvitě. Pěrovitě blizny vynikají stranou nad
zpodem pluch. Klásky celé velmi lehce se od-
čláňkávají. Z 8 druhů po Evropě a severní
Afřice domácích vyskytují se u nás 2. Všude
na lukách, paloučích, mezech i v lesích ro-
stoucí m. vlnatý (*H. lanatus* L.) je vytrvalá,
na $\frac{1}{2}$ m vysoká travina s oddenkem trsnatým,
pošvami listů měkce chlupatými, klásky vej-
čítými, osinou velmi krátkou, na konci háko-
vitou a sotva vyčnívající. Dosti dobrá rostlina
pícní, mající poměrně široké a měkké listy,
jež ještě dosti dlouho po odkvětu zůstávají
zelené. Méně dobrou rostlinou pícní jest více
v lesích a křovinách se vyskytující m. měkký
(*H. mollis* L.), jenž má oddenek plazivý, po-
švy listů lysé nebo řídké chlupaté, klásky
vejčito-kopinaté a osinu dlouhou, kolénkatou
a často značně vyčnívající. Vs.

Holšice, ves čes., viz Holušice 3).

Holšovice: 1) H., ves čes., viz Holšo-
vice.

2) H. Dolní (*Nieder-Hillersdorf*), far. ves
ve Slezsku, hejt. Krnov, okr. Albrechtice;
197 d., 4 ob. č., 1 pol., 1309 n. (1890), kat.
chrám Nep. Poč. P. Marie, 2ř. šk., evang.
fara a kostel, sídlo pastora, odborná šk. koši-
kářská, pš., pivovar, výroba lihových nápojů,
pila, 3 mlýny, košíkářství. — 3) H. Horní
(*Ober-H.*), ves t., fara a pš. H. Dolní; 48 d.,
319 ob. n. (1890), 1ř. šk., mlýn.

Hold viz Holdováni.

Holda viz Hulda.

Holdefleiss Friedrich Wilhelm, něm.
chemik agrikulturní (* 1846 v Bernstedtu), vy-

studoval v Halle, kdež se stal později soukromým docentem, od r. 1892 prof. hospodářství a fediteltem hospodář. ústavu při universitě vratislavské. Jmenovati sluší z jeho cenných prací: *Über die Bestimmung des Stärkemehls in Kartoffeln nach dem specifischen Gewicht* (v časop. »Landwirtschaftliche Jahrbücher«, Berlin, 1876); *Untersuchungen über den Stallmist* (2. vyd. Vratislav, 1889); *Das Knochenmehl, seine Beurtheilung und Verwendung* (Berlin, 1890).

Holden Edward Singleton, hvězdář amer. (* 1846 v St. Louis, Missouri), oddal se ve Washingtoně studiu matematiky a astronomie, načež vstoupil do vojska (1866—73). Pak zanechav dráhy vojenské, stal se prof. math. a přidělen námořské hvězdárně ve Washingtoně. Zde hlavně pozoroval 26palcovým dalekohledem, zabývá se mimo jiné nejvíce mlhovinami. Z doby té je práce o mlhovině v Orionu *Monograph of the central parts of the nebula in Orion* (Wash., 1882), v níž dokazuje, že tato mlhovina od r. 1758 nezměnila sice tvar, za to však světlost. R. 1881 stal se H. prof. astron. a fediteltem hvězdárny Washburnovy v Madisoně (Wis.) a r. 1886 předsedou university kalifornské a zároveň fediteltem hvězdárny Lickovy na vrchu Hamiltonu, kdež již za krátký čas vykonány četné důležité práce a netušené objevy. Jako feditel hvězdárny Washburnovy uveřejnil: *Publications of the Washburn observatory of the University of Wisconsin* (Madison, 1882 až 1886, 4 sv.). Jako feditel hvězdárny Lickovy uveřejňuje *Publications of the Lick Observatory* (sv I. vyšel v Sacramento, 1887) a *Contributions from the Lick Observatory* (č. 1 tam., 1889). Ostatní četné a cenné práce H-ovy jsou ve zprávách hvězdárny washingtonské a v odborných časopisech. Důležitější spisy jeho jsou: *Sir William Herschel, his life and works* (New-York, 1881), pak práce bibliografické, jež uveřejnil jako knihovník hvězdárny wash., (t., 1877, 1879 a Cambridge, 1878). Založil také hvězdářskou společnost »Astronomical Society of the Pacific«.

Hölder Johann Michael, malíř miniatur-ních podobizen (* 1799 v Hildrizhausenu ve Virtemb. — † 1861 ve Stuttgartě). Studoval ve Stuttgartě, provozoval své umění v Mnichově, Drážďanech, Praze a v Paříži a usadil se ve své vlasti.

Hölder: 1) Julius von H., státník virtemberský (* 1819 ve Stuttgartě — † 1887 t.). Vystudovav práva v Tubinkách, vstoupil r. 1842 do soudní služby a stal se r. 1848 vládním radou v ministerstvu vnitra. Rok na to zvolen byl za poslance (do druhé komory) a šel se stranou demokratickou. Následkem opposice proti vládě byl nucen vzdáti se státní služby a usadil se po několika letech jako advokát ve svém rodišti. Zvolen byv r. 1855 na novo do zem. sněmu, utvořil pokrokovou stranu a působil pro sjednocení Německa. Po válce z r. 1866 vytvořil »stranu německou« a stál v jejím čele. V l. 1871—81 byl členem říš. sněmu. R. 1872 stal se vicepresidentem a

r. 1875 presidentem virtemberské druhé komory. V říjnu r. 1881 jmenován byl virtemb. ministrem vnitra.

2) H. Eduard Otto, právník něm. (* 1847 ve Stuttgartě). Působil jako univ. profesor od r. 1872 v Curichu, od r. 1874 v Greifswaldě, od r. 1880 v Erlankách a od r. 1893 po Windscheidovi v Lipsku. Napsal: *Institutionen des röm. Rechts* (Tubinky, 1877; 3. vyd. Freiburg, 1893); *Beiträge zur Gesch. d. röm. Erbrechts* (Erl., 1881); *Das Wesen der Correalobligation* (Freib., 1884); *Zum allgem. Teil des Entwurfs eines deutschen Bürg. Gesetzbuchs* (t., 1888); *Pandekten. Allg. Lehren. Mit Rücksicht auf d. Civilgesetzentwurf* (t., 1886—91) a j.

Hölderlin Friedrich, spis. něm. (* 1770 v Lauffenu — † 1843 v Tubinkách). Studia theologická konal v Tubinkách, načež ve Waltherhausenu byl domácím učitelem v domě přítelkyně Schillerovy, paní Charlotty z Kalbů. R. 1795 přišel do Jeny, kde byl od Schillera vlivně přijat; ale starosti hmotné přiměly jej státi se domácím učitelem ve frankfurtské bohaté rodině Gontardů. Paní domu, Susetta Gontardová, stala se osudnou jeho životu; vášnivá láska k ní zavinila jeho záhubu. Susetta byla hrdinkou jeho básní, ji jako Diotimu ohnivě opěval, ji zvěčnil v románě »Hyperion«. Útěkem do Homburka doufal nabyti klidu, ale marně; rozerván bloudil z místa na místo, až přijal místo domácího učitele v Bordeaux u hamburského konsula. R. 1802 náhle objevil se u své matky s patrnými již známkami šílenství. V týž čas zemřela jeho Diotima. Byly chvíle, kdy ještě doufalo se v jeho uzdravení, ba básník skoro až do své smrti, ale r. 1806 byl dopraven do Tubink, kde v rodině jakéhosi truhláře žil nešťastný básník ještě plných 37 let. H. je na přechodu mezi klasicismem a romantismem. Toužil po absolutní krásě, již hledal a nalezal vtělenou v ideálech řeckých i v pantheistických snech; leč kontrast, jaký nacházel mezi tímto ideálem své duše a drsnou skutečností, působil, že upadal v roztrpčenost, ano v rozervanost. Zprvu měli v něj vliv, zvláště v lyriku, Klopstock a Schiller, později však v antických a volných rhytmech našel samostatné tóny ryzi a absolutní ideality. Hlavním dílem jeho je román v listech *Hyperion oder der Eremit in Griechenland* (1797—99, 2 sv.), jemuž stejně jako nedokončenému dramatu *Empedokles* vadí nedostatek každé plastyky a objektivity; je to řada volně spojených reflexí a nálad vyslovených často s velikým básnickým kouzlem. Přeložil také Sofokleovu »Antigonu« a »Oidipa krále«. H-ovy lyrické básně vydali Schwab a Uhland (Stutg. 1826, 4 vyd. 1878), souborná díla s listy a životopisem Ch. Th. Schwab (t., 1846, 2 sv.); výběr vyšel t.; 1874; nové vyd. »Dichtungen« z r. 1884 cd Köstlina. — Srv. kromě spisů u Goedeka 2, 1124 uvede-ných: A. Jung, F. H. u seine Werke (Stutg. 1848); J. Klaiber, H., Hegel und Schelling (t., 1878); K. Litzmann, H's Leben (Berlin, 1890); Wilbrandt ve sbírce Führende Geister 2 (Drážď, 1890); Müller Rastatt, F. H.

nebst einem Anhang ungedr. Ged. (Brémy, 1894).

BPk. red

Holderness, poloostrov v East Ridingu angl. hrabství yorkského, mezi mořem Severním a aestuariem ř. Humberu, do něhož vybíhá dlouhým Spurn-Headem. Vnitřek jest kopčitý, ploché však pobřeží zv. Cars, proti moři hrázemi chráněné, jest z nejúrodnějších končin Anglie. Na pastvách daří se znamenitě plemeno hov. dobytka a ovec. Parlamentní volební okres H., k němuž patří také město Beverley, nalézající se mimo H., čítá 41.298 ob. (1891). Hlav. místem jsou lázně Holdersca na bř. Sev. moře, s 2013 ob. (1891), jež mají želez. spojení s Hullem.

Holdování (lat. *homagium*), slavnostní obřad, při němž poddaní skládají svému panovníku přísahu věrnosti a poddanosti (hold), jest v nové době již jen vzácností. Dnes konají poddanskou přísahu zpravidla jen cizinci, kteří se ve státě chtějí naturalisovati, v některých státech všichni mužští poddaní při dosažení jistého věku (v německých státech od 16 do 21 let), nebo ti, kteří ve státě chtějí nabyti nemovitostí. V minulých dobách byla holdovací přísaha závazná zejména v tom případě, když nastupoval nový panovník. Tak jako panovník při nastoupení vlády stvrzoval slavnostně zemská a stavovská privilegia, tak konali všichni poddaní přísahu věrnosti a poddanosti (*homagium plenum* na rozdíl od h. jen částečného, v případech totiž shora uvedených, *homagium minus plenum*). Později bývalo h. konáno při nastoupení panovníkově obyčejně jen od zemských stavů; h. od zákonodárných sborů (sněmoven) při nastoupení nového panovníka zachovalo se i v nových ústavách. V Čechách konávalo se h. stavů králi obyčejně několik dní před korunovací a dostavovalo se k tomu též osm osob od stavů moravských. Holdovací přísaha četla se ve sněmovně nejprve v jazyku českém a pak i německém a stavové odpovídali slovy »Přiznáváme se«. V Rakousku dělo se poslední h. při nastoupení císaře Ferdinanda r. 1838. Velikou důležitost mělo h. v právu lenním. Vasal (man) skládati musil lennímu pánu (seniorovi) přísahu věrnosti, poslušnosti a zavazoval se zároveň k lenním službám. Jak se obřad h. konal, viz čl. *Homagium*.

H. po domech viz *Žebrota*.

Hole (sing. hola), též hale, nazývají se na Slovensku vysoko položené planiny nebo terasy horské porostlé pouze nízkým rostlinstvem a skýtající pastvu dobytku. Užívá se však názvu toho také pro vápenné horstvo na Slovensku vůbec (na př. Větrné h.) neb i pro jednotlivé hory, na př. Králova hola (1943 m) v Nižních Tatrách, Fabova hola (1441 m) v Uher. Rudohor. Viz též *Karpaty*.

Hole: 1) H., Holé, ves v Čechách u Průhonic, hejt. Čes. Brod, okr. Říčany, fara Čestlice, pš. Uhníněves; 36 d., 236 ob. č. (1890). Ještě r. 1908 stála tu tvrz. — **2)** H., ves t. v okr. smíchovském, viz *Holy*.

Holec z Nemošice, jméno staročeské rodiny erbovní, jež nosila na štítě tři ryby. Pů-

vodiště Nemošice u Pardubic. Předek její Matěj (1382) měl syny Jana a Matěje, z nichž onen měl r. 1400 statek v Mezilesicích a r. 1417 statek Dobré pole (manž. z. Anna z Lichtemburka). Jan Hlaváč, syn Janův (1413, mladší), vydrancoval r. 1433 Choceň a prodal r. 1437 Dobré Pole. Ziskal je zase r. 1451 a zůstavil je před r. 1464 dceři Dorotě (manž. Slavata z Chlumu); Matěj prodal Týnec a Lhotu, dostal r. 1436 ves zápisnou Kanín a žil ještě r. 1440. Synem jeho byl Jindřich (1454; a tohoto (?) r. 1464 Martin. Okr. r. 1530 žil Václav H. a později Jan, jenž prodal Brloh, r. 1543 statek svůj Vlčnov a pak svůj díl Benešovic. R. 1549 jmenován hejtmánem kraje chrudimského, kterýž úřad složití musil, poněvadž v kraji statku již neměl. R. 1547 koupil statek Přín a zemfel 23. říj. 1566, zůstaviv dceru Kateřinu († 1586), jež se vdala za Jana ml. Hamzu ze Zabědovic. *Sčk.*

Holeček: 1) H. Josef, spisovatel a žurnalista český (* 27. ún. 1853 ve Stožicích u Vodňan). Studoval v Budějovicích, Písku a v Táboře, načež byl vychovatelem v Záhřebě. Již tehdy objevovaly se v českých časopisech básnické drobnosti od H-čka, na př. básně *U kříže* (ve »Svět.« 1873) a j. Vřelý sympatie ke Slovanstvu a zvláště k Jihoslovanům bojujícím právě za svou svobodu přivábily jej r. 1875 a násl. na bojiště do Hercegoviny a Černé Hory, odkud poslal četné zprávy a feuilletony do »Nár. Listů«. Jiným ovocem pobytu mezi Jihoslovanými bylo několik cenných článků země- a národopisných (*Bosna v »Osv.« 1876. Černohorci ve zbrani, tam. 1877, Černá Hora v »Mat. Lidu« 1876*), překlady *Junáckých písní národa bulharského* (v »Poesií svět.« 1874—75, 2 sv.) a *Hercegovských písní* (ve »Všeobecné knih.« 1876). Odtud povstaly také pěkné kresby z bojů černohorských a hercegovských proti Turkům: *Za svobodu* (Praha, 1878—80, 3 díly, od r. 1883 2. vyd.); *Černohorské povídky* (t., od r. 1879 posud 5 sv.; 1. vydán 1892 podruhé), jež rázem jméno H-čkovo učinily velmi populárním. Časová látka, vřelý cit k ubohé ráji, slovanská tendence stejně přispěly k oblíbě těchto drobnomaleb jako svěží forma plná plastiky a života, přirozený humor, pepřený často satirou, i plynný sloh. Na domácí půdu vrátil se H. ve dvou zajímavých brožurách *Podějme ruku Slovákům!* (»Epištoly svobody« 1880) a *Zrcadlo naší národní společnosti* (t., 1880) i ve sbírce *Rožmanité čtení* (Praha, 1881, 2. řada 1886, 3. ř. 1892), kteráž vedle charakteristické předmluvy *O našich literárních poměrech* přinášela pestrou řadu obrázků vážných i humoristických a osobních vzpomínek (na Sama Tomášíka, Havlasu) v rámci tu domácím, tu cizím, zvláště jihoslovanckém. Roku 1882 (a 1885) vydal se H. na nové cesty na slovanský jih. O rok později uveřejnil své zkušenosti v nových knihách *Černá Hora v míru* (t., 1883—85, 3 díly), jež vedle satiricky zabarvených črt cestovních věnována podrobnému popisu kulturních a hospodářských poměrů černohorských, a *Junácké kresby černohorské* (t., 1884—89, 3 sv.), jež belletristicky,

ale přece historicky věrně kreslí obraz staré Černé Hory i přerod její pod vlivem moderní civilizace západní. Jiný, ač přibližný svět otevřel se H-čkovi r. 1887, kdy navštívil Rusko, a r. 1889, kdy dojel až do Cařihradu a Malé Asie. Nové poznatky a zkušenosti vtělil H. v množství feuilletonů a črt uveřejněných té doby v »Nár. Listech« i v samostatných knihách *Ruskočeské kapitoly* (Praha, 1891, konfiskováno) a *Zájezd na Rus* (t., 1896). Vynikající známými přednostmi formálními, jsou spisy tyto jen dalším článkem programu spisovatelova: šifiti u nás známost a buditi sympathie ke slovanskému světu jižnímu i východnímu, programu, jež H. plní také ode dávna, nejprve jako redaktor »Slovanských Listů« (1879), nyní co redaktor slovanské zahraniční politiky v »Národ. Listech«. Programm tento dodává H-čkovi zároveň zvláštní u nás a populární fyziognomie spisovatelské, jež dále ještě charakterisována tím, že od počátku jest zároveň nakladatelem a knihkupcem svých spisů, a pak jeho studiem finské literatury, zvl. lidové poesie, z něhož vyšla již r. 1878 rozprava *Kalevala* (v »Osvětě«) a posléze pěkný překlad téhož eposu (Praha, dokončen 1896, 5. d.). Někteří ukázky spisů H-čkových přeloženy také do něm. (Jos. Kornem), ruštiny, polštiny, srbstiny (sbírka »Za svobodu« od K. Dančika 1880) a j.

Hš.

2) H. František, spisov. český (* 1865 v Praze). Studoval gymn. a práva v Praze, r. 1888 vstoupil do státní služby a jest nyní assistentem při místodržitelství účtárně. Literárně jest H. činným od r. 1892 mnohými črtami a povídkami do »Světozora«, »Květd«, »Nivy« (*Povídka o vějíři; Soucit smrti; Tri božské úsměvy; Netušená zvěst*), »Svandy Duďáka«, »Nár. Listů« a j., z nichž zvláště *Nový život* (»Svět.« 1896) vzbudil pozornost.

Holečice, ves česká, viz Holešice 1).

Holedeč (*Gross-Holletitz, G.-Holleditz*), ves v Čechách, hejt. a okr. Žatec, fara Holedeček, pš. Měcholup; 89 d., 79 ob. č., 574 n. (1890), 2tř. šk., 2 mlýny, chmelářství. Deskový statek ve výměře 624.95 ha, k němuž náleží v H-i zámeček, dvůr a chmelnice, od ř. 1579 majetek města Žatec. H. býval vладыčí sídlo, přiněmž později vystavěna tvrz, na níž až do r. 1527 seděl Zikmund Čelechovec z Kralovic, po něm Hysrle z Chodů a pak Jindřich st. z Údrče, od jehož potomků koupil jej Žatec.

Holedeček (*Klein-Holletitz*), farní osada v Čechách u Holedeče, hejt., okr. a pš. Žatec; 25 d., 172 ob. n. (1890), kostel sv. Bartoloměje apošt. (původ. ze XIV. stol.), 2tř. šk., chmelářství. V H-čku stávaly vладыčí statky, které r. 1579 koupilo město Žatec až na jediný, jež r. 1737 přikoupilo od Křiš. ze Sedčic.

Holeditz, ves česká, viz Holetice 2).

Holejšov: 1) H., ves v Čechách v okr. stodském, viz Holišov. — 2) H., osada t. v okr. mladovožickém, viz Holešov.

Holejšovice, ves čes., viz Holešovice 4).

Holejšovští ze Slavětina jsou vладыkové čestí jednoho erbu s Mazanými ze Slavětina, kterýchžto obou rodin praotcové, Jan

Holejšovský a Václav, Jiří a Martin hr. Mazaní, obdrželi r. 1568 praedikát ze Slavětina a erb, který se takto vypisuje. Štít modrý nebo lazurové barvy, v němž kos pták černé barvy k pravé straně štítu obrácený vzhůru stoje se vidí; nad štítem kolčí helm, na kterémž točenice s rozletitými fefiky a příkrvadly nebo farnochy modré nebo lazurové barvy, nad tím nade vším péro pštrosově bílé nebo stříbrné barvy stojí. R. 1622 Mikuláš a Oldřich br. Mazaní (ze Slavětina), ve Slavětíně dvůr drželi a Adam Holešovský (ze Slavětina) seděl na dvoře Holešovském, všichni na Časlavsku. H. odstěhovali se do Chmelného ve farnosti borovnické, kde drželi dvory svobodnické a přestali užívatí praedikátu. V nejnovější době potvrzen H-vským erb a praedikát jejich ze Slavětina a r. 1884. již obojího užívali. Mazaní ještě r. 1736 ze Slavětina se psali. Klř.

Holendr, šroubové spojení dvou rour. Skládá se z litého mosazného kužele, přes nějž nasouvne se konopná nebo kožená roura a pevně ováže se nití nebo slabým provazcem; aby roura lépe držela a nesmekla se, jest kužel na povrchu v jedné části hrubě ryhován. Po jednom konci opatřen je závitý šroubovými a přes ně, jakož i na podobný druhý kuželovitý díl (jde-li o spojení z rour ohebných), nebo na rouru (má-li se spojití tuhá roura s ohebnou) navleče se mosazná vrchní matka. Na vnějšku tvoří tato šestihran nebo, je-li oblá, jest opatřena z rukojetí, aby se dala utáhnouti. Ubn.

Holeň nazývá se přední pásmo bércové (*regio cruris anterior*), v němž na vnitřní straně jest pod koží hmatná i patrná vnitřní plocha a hrana kosti holenní. Základ tohoto oddílu bércového tvoří kost holenní (*tibia*), jež je po kosti stehenní nejdelší kostí lidského těla. Na ní se rozeznává střední tříhranná část či tělo a pak horní i dolní konec kloubní. Horní kloubní konec či hlavice vyznačuje se dvěma kloubními hrboly s miskovitými plochami kloubními, na které se přikládají oba kloubní hrboly kosti stehenní. Mezi těmito kloubními ploškami vystupuje výčnělek mezihrbolový, na nějž se upínají zkřížené vazy kolenní. Pod zevním hrbolem spojuje se s kostí holenní kost lýtková (*fibula*), v předu pak nalézá se význačný hrot holenní (*spina tibiae*), na který se upíná vaz českový; od něho táhne se po těle kosti holenní až k dolnímu konci S-ovité zahnuté ostré hrana holenní (*crista tibiae*) pod koží patrná. Dolní konec je mírně rozšířen, obsahuje kloubní plochu pro kladku kosti hleznové, na zevní straně malý výkrojek pro dolní konec kosti lýtkové, kdežto na vnitřní straně přečnívá přes kloubní plochu hleznovou široký kotník vnitřní (*malleolus int.*). Jako všechny dlouhé kosti jest i kost holenní v prostředním oddílu dutá, avšak jinak velmi pevná, přenášejíc sama zatížení těla z kosti stehenní na chodidlo. Na základě tohoto zatížení se může snadno státi, že v útlém věku dětském, kdy kosti nedosáhly ještě náležitého utužení, podrobena je mnohým chorobným změnám,

jmenovitě přiléhajícímu zklivení, a to vždy tehdy, nutí-li se dítka před náležitým časem k nemírnému stání, běhání a pod. Svalstvo holenní dělí se na dvě skupiny: přední skupina se skládá z předního svalu holenního (*musculus tibialis ant.*), vzpřimovače palce (*m. extensor pollicis*) a dlouhého vzpřimovače prstů (*m. extensor digitorum longus*); zadní skupina se skládá rovněž ze tří analogických svalů, totiž ze zadního svalu holenního (*m. tibialis posterior*), dlouhého schylovače palcového (*m. flexor pollicis*) a dlouhého schylovače prstů (*m. flexor digitorum longus*). Tato zadní skupina je na povrchu kryta svalstvem lýtkovým, k němuž se druží i svaly jehlicové. Z cev jsou důležitý přední a zadní tepna holenní (*arteria tibialis ant. et post.*), jež vznikají z rozdělení tepny zákolenní, opatřující přední i zadní svalstvo holenní, kost holenní, a dosahují až do chodidla. Žíly a nervy chovají se analogickým způsobem; povrchní žíly však tvoří rozsáhlé síť podkožní, které se mohou jmenovitě ve starším věku rozšířit ve velké uzly či městky. Ježto pak je h. podrobena častým úrazům, zaněcují se tyto městky velmi snadno, stávajíce se takto příčinou dlouhotrvajících a úporných vředů holenních či bérkových.

Holenice, ves v Čechách, hejt. Semily, okr. Lomnice n. P., fara a pš. Libuň; 68 d., 407 ob. č. (1890), 2ř. šk., myslivna.

Holenka viz Náholenka.

Holenstein, osada česká, viz Hohlenstein.

Holeschowitz, ves čes., v. Holarčovice.

Holešice: 1) Holetice, Holečice (*Holleschitz*), far. ves v Čechách, hejt. Chomútov, okr. Jirkov, pš. Ervěnice; 59 d., 83 obyv. č., 430 n. (1890), starobylý kostel sv. Mikuláše (ze XIV. st.), 2ř. šk., telegr. a žel. stan. ústecko-teplické dráhy (Ústí-Teplice-Chomútov), popl. dvůr Mor. kn. Lobkovic, hnědouhelné doly. V XV. stol. byly zde vladyčí statky a tvrzí, na níž seděl Zvěst z H-ic. Roku 1604 koupil tvrz i statek od města Mostu Kašpar starohr. Belvic z Nostvic. — 2) H., dvůr t. u Chraští, hejt. a okr. Milevsko, fara Lašovice, pš. Orlík; fid. dvůr Karla kn. Schwarzenberka. Při nynějším dvoře stávala tvrz a ves t. jména. Na tvrzi připomínají se v XV. věku Vintif z Kadova, Jan Kovářovský z Jetřichovic, Zdeněk ze Sternberka a na poč. XVI. st. pánové ze Švamberka, za nichž H. připojeny ke hradu Zvíkovu.

3) H., chybně Holaršice (*Holleschitz*), ves na Moravě při Dyji, hejt. a okr. Dačice, fara Hobzí Staré (část. Cickrajov), pš. Hobzí St.; 32 d., 9 ob. č., 147 n. (1890), kaple.

Holešín: 1) H., ves česká, viz Hološín.

2) H., ves na Moravě, hejt. Boskovice, okr. Blansko, fara Doubravice, pš. Rájec; 44 d., 262 ob. č. (1890).

Holešov: 1) H., Holišov, Holejšov, Holýšov, osada v Čechách u Vel. Ježova, hejt. Tábor, okr. Ml. Vožice, fara Lukavec, pš. Smil. Hory; 16 d., 88 ob. č. (1890). Stávaly tu vladyčí statky, z nichž jeden jest kolébkou Holejšovských ze Slavětína.

2) H., město na Moravě na levém bř. Růsavy, v úrod. nivách »Hanny«, v arcidiecesi olomoucké, sídlo okres. hejtmanskví a soudu; má 360 d., 4291 obyv. č., 363 n. (1890), ze 4726 přít. obyv. 4493 katol., 27 ev., 206 židů. děk. kostel Nanebevzetí P. Marie uprostřed náměstí, vystavěný od Sigmunda hr. z Rotalu r. 1708, s věží 51 m vysokou, na níž jsou 2 starožitné zvony z doby, kdy tu rozšířeno bylo učení bratrské, filiální kostel sv. Anny z r. 1580 (do r. 1616 bratrský sbor), kostel na hřbitově sv. Kříže, městský špitál (z r. 1524), opatrovnu s kaplí sv. Martina, na náměstí radnici, budovu farní z r. 1815, obec. a měšt. školy cis. Františka Josefa z r. 1888. Okolo r. 1480 připomíná se tvrz na místě nynějšího zámku. Krásný zámek se 4 věžemi vyetavěn od Jana hr. z Rotalu v italském slohu. Při zámku rozsáhlý park a bažantnice, na trojhranném náměstí socha P. Marie a sv. Floriána. Jsou zde školy: 5ř. obec. (16 ř.) a 3ř. měšt. pro chl. a dív., 2ř. průmysl. pokračovací a 3ř. něm. žid., dále soukromá nemocnice (20 post.), lékárna, četnická stanice, pš., telegr., st. Sev. dr. cis. Ferdinanda (Kojetín-Bílsko), tov. na uměl. hnojiva a kostní moučku, dřev. nábytek a cukrovinky, cihelna, pivovar, tiskárna, záložna a j. Poblíž pramen kyselkový a dvůr Želkov. K alod. panství holešovskému se statkem Rymnicí ve výměře 3732'47 ha náleží v H-ě zámek s parkem, dvůr, pivovar a cihelna, majetek Rud. říš. hr. Vrbny. Tu i v okolí daří se široko daleko známá »holešovská pšenice«. — Dějiny. H. připomíná se poprvé roku 1275. Fara tu byla velmi záhy a roku 1322 připomínají se tu měšťané. První známí majetníci H-a byli pánové ze Šternberka (do roku 1580), načež se tu usadil Jan Krušina z Lichtenberka. R. 1588 koupil H. s okol. vesnicemi Karel st. ze Žerotína, za jehož panování v H-ě nastal blahobyt a učení bratrské se šířilo. Bratrská církev měla tu svůj sbor, školu a bratrský dům a také okolí bylo v XVI. věku oddáno učení bratrskému. V H-ě samém konány důležité synody v l. 1572, 1577, 1609 a 1616. R. 1604 seděli na H-ě pánové z Lobkovic, za jejichž panování doznala církev bratrská velkého pronásledování, zvláště po smrti manželky Ladislava z Lobkovic. Za války 30leté utrpěl H. mnoho Švédy. R. 1650 koupil panství holešovské Jan hr. z Rotalu, jenž uváděl lid selský v tuhou porobu, ale měšťanům propustil některé výsady. Tehdáž provedeny v H-ě četné stavby a zrušeno hrdební právo. Poslední z hr. Rotalů Frant. Ant. † 1762 a panství rok na to přešlo na hr. z Nadasy, později sňatkem na hraběcí rod Erdödyů. Dcerou Kajetána hr. Erdödyho Barborou přešel r. 1833 H. na rod hr. z Vrbna. H., kde působil jako farář blahoslavený Jan Sarkander, jest rodištěm spisovatele a odpůrce Husova Jana z H-a, hud. skladatele Fr. X. Richtera, spisovatele čes.-něm. Jana A. Hankeho z Hankensteinu, histor. spisovatele Ign. Chambrera a hudebního spisovatele Raf. Kicewettera. — Okr. soud holešovský zavíjí 43 pol. obcí, má 4042 d., 26.184 ob. č.,

1063 n., ze 27.396 pfit. obyv. 26.240 katol., 357 ev., 799 ž., z těch 13.131 muž., 14.265 žen. — Hejtmanství hol. obsahuje okresy H, Bystřice p. H. a Vyzovice, má na 825 km² 11.665 d., 69.415 ob. č., 1494 n., ze 71.205 pfit. obyv. 63.671 katol., 6454 ev., 1079 žid., 1 j.; z těch 33.984 muž., 37.221 žen. (1890). — 3) H., obec židovská, ves t.; 156 d., 319 ob. č., 570 n. (1890), 2řř. žid. škola. Jest vlastně předměstím města H-a.

4) H. (pol. *Golezów*), far. ves ve Slezsku, hejt. Bilsko, okr. Skočov; 174 d., 1306 ob. pol. 5 č., 21 n. (1890), katol. kostel. sv. Michala, evang. kostel a fara, 3řř. šk., pš., telegr. a stan. Sv. dr. cís. Ferdinanda (Těšín-Bilsko a Ustroń-H.), vápenice. Sem náleží Borzczyn, Kamieniec, Rownia, Zadwornia a Żydów.

Holešovice: 1) H. Malé, osada v Čechách, viz Holešovičky. — 2) H. Nové, Holišovice N., osada u St. Holešovic, t., hejt. a okr. Chrudim, fara a pš. Chroustovice; 11 d., 58 ob. č. (1890). — 3) H. Staré, Holišovice St., ves t.; 48 d., 268 ob. č. (1890). H. byly někdy vladyčí statek s tvrzí, na niž se připomíná (od r. 1454) Přibek z Březovice a jeho potomci, Mikuláš ml. Trčka z Lípy (1496), v XVI. století Přibíkové z Otaslavic, v XVII. věku Kapounové ze Svojkova, pak Jan Frant. Milčín z Talmberka († 1698), jehož dědicové prodali H. ke Chroustovicům (1699). —

4) H. Velké, Holišovice, Holejšovice, nejmladší část (VII. čtvrt) král. hlav. města Prahy na levém bř. Vltavy, čítající s Bubny 570 d., 15.352 ob. č. (1890). Viz Praha. — Jako osada připomínají se H. již v XI. stol. a kolem r. 1228 uvádí se tu vladyka Bohumil, roku 1359 Frána z rodu Rokycanských. Později náležela jedna část klášteru sv. Ducha a druhá byla majetkem Jana z Vrapic. Ku konci XVI. století připomínají se Bryknárové z Brykšteina, za nichž Holešovičky a část H-ic držena ke statku libeňskému. Po bitvě bělohorské byl tu páнем Jan Černous z Černhauzu. Jan Hartvík hr. z Nostic prodal pak H. obci Starého města Pražského. H. a Bubny byly vesnice malé a chudé; obyvatelé jejich od starodávna živili se polním hospodářstvím a rybařením. Teprve ve 2. pol. t. st. počaly vzrůstati zřizováním velkých závodů průmyslových. Ještě roku 1857 napočítáno tu jen 110 d., 1223 ob., r. 1869 v H-ích a Bubnech 212 d., 3094 ob. a za 10 roků na to 439 d. a 10.853 obyv. Na základě zemského zákona z 18. listop. 1884 spojeny H. s městem Prahou jako VII. čtvrt, což provedeno 12. prosince t. r.

Holešovický přístav stavěla v l. 1892 až 1894 státní správa nákladem asi 1,230.000 zl., z čehož 1/2 hradilo království České, při levém břehu vltavském na »Maninách« jakožto přístav obchodní a ochranný, nevystrojila jej však dosud k potřebám obchodu, neboť není tu ani silnice příjezdové ani spojení železničního. Délky má 750 m, šířky 100 m a hloubku vody při 0 na vodočtu karlínském z 2 m; plocha hladiny vodní 84.560 m² poskytuje místa 150 až 170 největším lodím labským. Délka

břehu k nakládání a skládání činí v přístavu asi 1800 m, mimo přístav při lev. břehu po vodě ve volné fece asi 690 m. Před velkou vodou proudící chráněn jest hrází, která má sloužiti dílem za příjezd, a tu jest 10 m široká, dílem ku postavení skládů a nádržek na petrolej a pod., kdež má šířky 20 m; nad velkou vodu z r. 1845 sahá tato hráz 1/4 m a jde obloukem k území při straně holešovické, majíc na jihu otvor, jímž vbíhati by měly koleje železničné, zavřitelný železnými vraty proti vnikání velké vody. Vjezd lodní jest na straně severní a nemá zařízení zavřacích, poněvadž tudy jde voda pouze zpáteční. Při straně holešovické vrouben jest vodojem přístavní zdí, která, zdějí 365 m, sahá 6'5 m nad 0 hl. vody, ostatní díl pouze 3 m nad 0 zřizen jest na pění a za příplatek obce pražské. Živá voda jde do přístavu betonovou přivodnicí dl. 1030 m, o spádu 0'00165, o volné šířce 1'2 m, o volné výšce 1'8 m, která má směr přímý do Vltavy as 300 m pod vjezdem do přístavu karlínského. Stavba přístavu vyžadovala vykopati, vyrýpati a rozvézti 514.000 m³ hmot, k čemuž podnikatelství ryt. A. Lanny užilo rýpadla o 48 silách koňských a 5 malých lokomotiv. Plk.

Holešovičky, Holešovice Malé, osada v Čechách u St. Libně, hejt. a okr. Karlín, fara Bubeneč, pš. Bubny; 34 d., 369 ob. č., 18 n. (1890), bělidlo a barvírna. K nim přísluší výletní místo Pelc a Tyrolka.

Holetice: 1) H. (*Hollettitz*), ves v Čechách, hejt. a okr. Chomútov, fara Stranná, pš. Březno; 31 d., 152 obyv. n. (1890), ložisko hnědého uhlí. — H. (*Holeditz*), ves t., hejt. Žlutice, okr. Bochoř, fara a pš. Luky; 42 d., 243 ob. n. (1890), šk., popl. dvůr. Stávala zde tvrz, na niž po celé XVI. st. seděli Zumrové z Herostošic a po nich Štampachové ze Štampachu. — 3) H., ves t. v hejt. chomútovském viz Holešice 1).

Holetín: 1) H. Dolní, osada u Hor. Holetína, hejt. Chrudim, okr. a pš. Hlinsko, fara Ranná; 120 d., 680 obyv. č. (1890). — 2) H. Horní, ves t.; 124 d., 714 ob. č. (1890), 3řř. šk., tkalcovna plátna, bělidlo, 2 mlýny. Deskový statek H. Dolní a Horní jest majetkem měšťanské nemocnice ve Skutči. H. Dolní a Horní býval vladyčí sídlo s tvrzí, na niž se připomíná ve 2. pol. XV. věku Václav z H-a. Jedna část H-a náležela vladýmům ze Seslavce. Viz K. Adámkovo »Chrudimsko« a »Památky archaeologické a místopisné« XVI. (H.) osada okr. hlineckého).

Holetschek Johann, adjunkt hvězdárny ve Vídni, vynikající astronom, vypočetl celou řadu drah vlasatic. Velmi cenné jsou práce: *Über d. Frage nach d. Existenz von Cometen-systemen; Über die Richtungen der grossen Axen der Cometenbahnen; Über die Vertheilung der Bahnelemente der Cometen; Über die Berechnung der Cometenhelligkeiten, insbesondere für periodische Cometen; Über den scheinbaren Zusammenhang der heliocentrischen Perihellänge mit d. Perihelzeit d. Cometen.* H. jest pilným pozorovatelem vlasatic a hvězd měnlivých. Gs.

Holewiński Władysław (rusky Golewinskij Vladislav Ivanovič), prof. obč. práva na univ. varšavské a předseda departementu varš. soudního dvora, přední polský i ruský civilista. Vystudovav r. 1857 na univ. petrohradské, působil ve vládní justiční komisi. Polsky napsal: *O stosunkach majątkowych między małżonkami* (Petrohrad, 1861, též rusky *Ob otnošenijach suprugov po imuščestvu, po zakonam dějstvujučim v Carstvė Polskom*, 1861), *O zobowiązaniach w ogólności podług kodeksu Napoleona* (Varš., 1875) a pak tyto stati do čas. »Gazeta Sądowa Warsz.«: *O kassacji wedle ustaw sądowych 1864 roku* (1876); *Różnice zasadnicze pomiędzy hypoteką pruską, austrjacką, francuską i polską* (1888) a *Przedawnienie a hypoteka* (1893), do »Kraje« (1887): *Kartka z najnowszych dziejów kodeksu Napoleona*. Rusky vydal kromě uvedeného již spisu ještě dílo *O proischoždeniji i dělení objazatělstv* (1872). Vzdělav se ve škole franc. práva, které se stalo ve značné míře i právem jeho polské vlasti, H. osvojil si reální pojmání právnických jevů. Theorie práva nemůže po jeho mínění zbudována býti cestou dedukce na pouhých abstraktních základech, nýbrž právo jako plod praktického života musí býti studováno dle zjevů samého života. V poslední době H. činně se účastní komise pro sestavení návrhu ruského občanského zákoníka.

Holfeld Jan, matematik rakouský (* 1747 v Haliči — † 1814 ve Lvově). Opustiv po zrušení řehole jesuitské duchovní stav, věnoval se učitelství i působil jako prof. theoretické i praktické matematiky na univ. ve Lvově. Napsal: *Neue Theorie von der Wahl d. Standlinien nebst trigonometrischer Berechnung der Fehler im Winkelmessen* atd. (Lvov, 1793).

von **Holger** Josef Ferdinand Ritter, vynikající rakouský právník z doby Marie Teresie (* 1706 v Landshutě v Bavorsku — † 1783 ve Vídni). Byv r. 1730 promovován za doktora práv, stal se hned advokátem. R. 1739 byl jmenován professorem římského práva na univ. vídeňské. Od r. 1751 byl přibírán k poradám různých zákonodárných komisi a měl vedle Josefa Azzoniho (v. t.) největší účastenství na kompilační práci jednotného civilního zákoníka pro země české a rakouské v komisi zřízené r. 1753 v Brně a pak i v komisi vídeňské (viz Codex Theresianus). Do těchto komisi byl povolán jakožto znalec práva rakouského a byl tedy delegátem rakouským podobně, jako Azzoni byl delegátem českým. Jako předběžnou práci kodifikační napsal H. pojednání o právu dolnorakouském a zvláště pak motivy k prvému dílu Tereziánského kodexu (práva osobní), jež vyplňují celých 17 foliových svazků (zákonný text prvního dílu má sám 3 silné foliové sv.). Když brněnská kompilační komise 9. čce. r. 1756 byla zrušena a vídeňská komise sesílana Azzonim a H-em, bylo tomuto uloženo sbíratí materiále a konati jeho práce pomocné, kdežto Azzonimu svěřeno vypracování zákoných osnov samých, ovšem se srozumění a

po úradě s H-em. Za života Azzoniho nedošlo se však v kompilační komisi přes I. díl kodexu. Zabýval se víd. komisse na počátku výhradně jen přepracováním sepsaného již prvního dílu zákoníka a předložila toto přepracování císařovně v čnu r. 1758. Elaborát ten sloužil za základ všech pozdějších zákonodárných prací a byl také tento první díl (práva osobní) později — arci ve změněné formě — zaveden jako zákon. Na odměnu zásluh v této kodifikační práci jmenován byl H. r. 1759 dvorním radou nejvyššího justičního úřadu, kteréž místo zastával až do své smrti. Když po smrti Azzoniho r. 1760 převzal referát v kompilační komisi Zencker, účastnil se H. jako kompilátor a referent komise pro trestní zákoník. R. 1769 povýšen byl do stavu rytířského. Srv. Harrás v. Harrasowsky, *Geschichte der Codification d. österr. Civilrechtes* (Videň, 1868) a F. v. Maasburg, *Geschichte der obersten Justizstelle in Wien* (Praha, 1879). — dlc.

Holger Danske, hrdina, který dle dánských národních pověstí nezemřel, ale se svými druhy šel a se probudí, až Dánsko bude v největším nebezpečení.

Holgún [olgin], t. Holgún, San Isidro de H., nitrozemské město ve vých. části ostrova Kuby, jižně od přístavu Jibara, má 5000, j. obec 32.238 ob. (1887).

Holice: 1) H., město v Čechách nad Ředickým potokem, v hejt. pardubickém, sídlo okr. soudu a berního úřadu, má farní kostel sv. Martina bisk. (z r. 1738), 5tř. a 4tř. školu obec. a 3tř. měšť. pro chl. a dív., pš., teleg., obč. a okr. hospodář. záložnu, cukrovar, cihelnu, výrobu hospodář. strojů, 6 továren na obuv, výrobu kopyt a desk do obuvi, továrnu na ceresin, mazadla a voskové zboží; nad městem pěkný hřbitov »na Kostelíku« s kaplí, nedaleko lázně »pod Javorkou«. H. dělí se na H. Nové s 323 d., 2354 obyv. č., 5 n. a H. Staré s 303 d., 1885 ob. č. (1890). Kdy H. založeny a na město povýšeny, nelze pověděti pro nedostatek písemných pramenů, které při ohni r. 1643 a za války sedmileté byly zničeny. Kostel stával zde již r. 1350. Dle soudní městské pečeti z r. 1643 zdá se, že nedlouho před tím nebo právě toho roku H. na město byly povýšeny a znakem nadány (snad za Neptalima z Frimburka). Znak (vyobr. č. 1745.) vypisuje se takto: Štít rozpuřený se zeleným zpodkem, nad nímž v pravém zlatém poli jest zděná roubená studna, v levém modrém kostel. — H. byly původně sídlem pánů z H-ic, haluze to pánů ze Šternberka, kteří tu vystavěli tvrz (zbytky v zahradě čísla 79.). Znameníť Aleš, jeden z potomků těchto, prodal

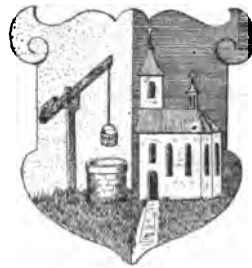

Č. 1745. Znak města Holic.

celé zboží holické — komu, neznámo. Kolem r. 1493 seděl na H-cích Neptalim z Frimburka, jenž byl největším dobrodincem Holických, osvobodiv město a poddané od robot a darovav v H-cích obci dvůr. Za panování jeho připomíná se v H-cích škola. Po Nept. z Frimburka přešly H. na Hynka Bradleckého z Mečkova, který r. 1507 tvrz, dvůr s popluzím, město a jiné ještě okolní zboží prodal Vilémovi z Pernštýna. Pán ten udělil podaným právo odúmrtné a jiná ještě privilegia jim propůjčil a zároveň H. trvale k Pardubicům připojil. Za války švédské město úplně lehlo popelem (1643) a, sotva vystavěno, opět r. 1679 navštíveno ohněm. Aby se pozvedlo, vysadil mu cis. Leopold I. 3 výroč. trhy. R. 1680 vyhořel obec, pivovar a mlýn a již nevystavěn. R. 1758 vypáleno město vojskem pruským, načež za náhradu cis. Josef II. povolil mu výsadu na obdívání trhu na pfiži každých čtvrtek. Nyní jsou H. středem živého průmyslu obuvnického. Nejnověji schválilo ministerstvo projekt lokální dráhy z Hradce Královce do H-ic. Okres holický zaujímá 228'81 km², 24 pol. obcí se 3097 d., 20.877 ob. č., 108 n.; z 20.997 pfiit. obyv. 20.529 katol., 303 evang., 165 žid., z těch 9911 muž., 11.086 žen. — 2) H., Holše, osada u Mifetic t., hejt. Chrudim, okr. a pš. Nasevrky, fara Žumberk; 10 d., 88 obyv. č. (1890).

3) H., far. ves na Moravě, hejt. a okr. Olomouc; 153 d., 1456 ob. č., 19 n., i jiné národnosti (1890), kostel sv. Urbana, 3tř. šk., pš., společ. rol. cukrovar, mlýn, dělostřelecké cvičiště, opodál Dvůr Nový a fekální. H. náležely v nejstarší době městu Oiomúci. R. 1836 z větší části vyhořely. Srv. Jan Drápal, Paměti farnosti Holické (Olom., 1893).

Holický, ves česká, viz Holičky 3).

Holický ze Sternberka viz ze Sternberka.

Holice, maď. *Holics*, městys a hl. místo stoličního okresu v u. stolicí nitranské, 5 km vých. od Moravy, na trati Prešpurk-Skalice státních drah uherských a na lokální dráze H-Hodonín, má 5747 ob. (1890), hl. Slováci; náb. kat., pošt. a telegr. stanice, značný chov ovcí; druhdy továrna na kameninové a hliněné zboží, z níž pochází četné výrobky, vynikající vzornou prací a užitím domácího ornamentu slovenského. Továrna tato, zal. Marií Terezií v t. stol. zanikla. Ve zdejší zámku, majetku cis. rakouského, potvrzen byl 30. pros. 1805 Prešpurský mír.

Holický: 1) H., ves v Čechách, hejt. a okr. Chrudim, fara Morašice, pš. Heřm. Městec; 23 d., 152 ob. č. (1890), mlýn, samoty Dřubiny a Dolany. — 2) H. (*Hultschken*), ves t., hejt. Čes. Lípa, okr. Mimoň, fara Svěbořice, pš. Osečná; 41 d., 200 ob. n. (1890), 1tř. šk., popl. dvůr Medný. Část H., 4 d., 24 obyv. n. (1890), náleží ke katastr. obci Schwarzwald. — 3) H., chybně Holický, ves t., hejt., okr., fara a pš. Třeboň; 21 d., 205 obyv. č. (1890), popl. dvůr Vítanov.

Holk Jiří, exulant a spisovatel čes. (* po r. 1620 — † po r. 1680). Pocházel z rodiny

rol. v sev. Čechách, jež, ač na oko přiznávala se ke katolictví, v srdci zůstala evangelickou. Dvanáctiletý dán do školy jesuitské, odkud po několika letech přešel k dominikánům, kdež měl dosti příležitosti poznati krutý způsob reakce a katolizace české. Vysvěcen byv na kněze, stal se kazatelem a inkvisitorem v Plzni, kde měl také slíditi po »kacířských« knihách českých. Horlivě je čítaje, probudil H. v sobě bezděky rodinné tradice a vzpomínky evangelické, jež brzo ožily tou měrou, že začal, zvláště v Litoměřicích, kam na svou žádost po 4 letech přesazen, pomýšleti na útek. Prvý pokus se mu nezdařil. Prozrazen byv, odpýkal jej vězením a zároveň přesazen za správce řádových statků do Jihlavy a Mikulova. Lépe podařil se pokus druhý. Opatřen průvodním listem, odešel r. 1666 jako na návštěvu k otci a šťastně dostal se do Žitavy a odtud do Vitemberka, kde se stal kazatelem čes. obce a sepsal a vydal *Krvavý pláč země české*, t. j. krátké a pravdivé, avšak smutné a truchlivé vypravování o čtyrech hrozných ranách, kterýmiž krásné a slavné král. České již od mnoha let hrozně utiskováno a mučeno bylo (Vitemberk, 1673, původně snad česky, pak také německy a snad i švédsky, když H. vypravil se do Švédska sbírat podpory pro čes. exulanty). Vedle toho připisuje se H-ovi i jiný německý spis *Kurze u. wahrhaftige Erzählung des traurigen Zustandes des Kgr. Böhmens* (Amster., 1679). Neméně slavným stal se H. i v jiném oboru. R. 1678 usadil se totiž v Královci a pak v Rize a oddal se štěpařství; o zajímavých nálezech tu učiněných (1678 kopulování, 1680 štěpování triangulací) napsal důležitý spis *Der vereinigte in- u. ausländische Gartenbau* (1684), jenž do r. 1759 dočkal se 9. vydání. — Viz Jireček, Rukověť a Urbánkův Věstník bibl. 1871, 128.

Holín: 1) H., osada v Čechách u Kovářova, hejt. Chrudim, okr. Nasevrky, fara Bojanov, pš. Seč u Nasevrk; 21 d., 101 ob. č. (1890). — 2) H., Holín, ves t., hejt., okr. a pš. Jičín, fara Ostružno; 65 d., 488 obyv. č. (1890), 1tř. šk. — 3) H., Holín, Holyně, osada t. u Slivence, hejt. Smíchov, okr. Žbraslav, pš. Malá Chuchle; 37 d., 268 obyv. č. (1890), kaple, Nový mlýn na Prokopském potoce. Ves tato byla od r. 1253 až 1850 majetkem křižovnického kláštera s červenou hvězdou. — 4) H. (*Hollin*), ves t., hejt. a okr. Stříbro, fara a pš. Svojšíň; 9 d., 43 obyv. n. (1890).

Holina, nezalesněný pozemek lesní.

Holinka Ferd. Č. (pseud. Ferd. H. Čáslavský), překladatel čes. (* 1857 v Čáslavi), od roku 1883 učitel ve Vinoři. Počav již na ústavě učit. v Kutné Hoře zabývatí se jazyky slovanskými, zejména polštinou, uveřejnil v letech 1876—96 v časopisech, bibliotékách a ve »Stručném Slovníku paedagog.« přes 200 překladů a pojednání obsahu belletrického, paedagogického, jakož i z oboru literatury pro mládež. Z překladů třech vyšly o sobě: *Slavná vdova* od J. I. Kraszewského (1882); *Nef bez véna* od St. Koźmiana (1882); *Ruka Pro-*

řetelnosti od Fr. Waligóorského (1883); *Vaš si dědictví otců!* od R. Starkela (1883); *Prostá láska* od J. Łętowského (1895); *Zápisky moudré mouchy* od Fel. Zahajkiewiczze (1895) a *Z upomínek mladé sroty* od P. Krakowové (1895).

Holinské pásmo viz Čechy str. 32 a H. v geol.

Holšov: 1) H., Holejšov (*Holleischen*), far. ves v Čechách, hejt. Stříbro, okr. Stody; 60 d., 420 obyv. n. (1890), kostel sv. apošt. Petra a Pavla, tř. šk., pš., popl. dvůr, mlýn, myslivna. Sem náleží osada Vituna s velikými kamenouheln. doly. Dolováno tu také na zinek a olovo. — 2) H., osada t., v hejt. tábořském, viz Holešov.

Holšovice, vsi české, viz Holešovice.

Holk Heinrich, hrabě a gen. cis. (* 1599 v Kronborgu — † 1633 v Troschenreutu saském). Vstoupiv do služeb dánských, bojoval r. 1626 ve Slezsku, kde byl od císařských u Bernsteina zajat a teprve r. 1628 za výkupné propuštěn; r. 1629 hájil Stralsundu, ale r. 1630 přešel do služeb císařských jako plukovník. Byl mistrem u vedení drobné a loupežné války, myslí tvrdé a nemilosrdné; zřídil si zvláštní kyrynický pluk, zvaný »H-ovi jezdcí«, s nímž vydával se na plnění, získal si přízeň a důvěru Valdšteina, tak že ho též jmenoval generálem a světil mu v bitvě u Lützena velení nad levým křídlem. Po bitvě ustoupil za hlavním vojem do Slezska, odkud byl od Valdšteina poslán, aby se 7000 mužů obsadil Cheb. R. 1632 stal se polním maršálkem a r. 1633 hrabětem. T. r. byl mu svěřen vpád do Saaska, který vykonal s velikou obratností a rychlostí, ale zachvácen byv morem, zemřel na této výpravě. Mrtvola jeho r. 1634 převezena do Kodaně.

Holkar, titul maharattských knížat v Indoru v Přední Indii.

Holko: 1) H. Matěj, starší, učenec slovenský (* 1719 — † 1785), ev. kněz v Tisovci. Četná jeho pojednána dějepisná, literární historická, jazyková i folkloristická zůstala v rukopise. Zajímala jej hlavně otázka českých vystěhovalců na Slovensku. Nejdůležitější ze článků jsou: *Index virorum literatorum Bohemorum, Moravorum etc.*; *Jiskra in Hungaria, sive de rebus gestis Jiskrae et Bohemorum in Hungaria*; *Exules Bohemi et Moravi, quorum memoriam vitarum scriptorumque ab iis editorum recensione hoc specimine ad posterum propagare illustrareque voluit M. H.*; *De eo, quod nimum est in restituenda et sectanda linguae slavico-bohemicae puritate, sive adversus bohemiismi supersticiosos sectatores, et id genus alia*; *Cantiones... de patria nostra, bellis, arcibus, viris et variis casibus etc. ne intercidant collectae atque descriptae manu M. H.* — sbírka, z níž Kollár hojně čerpal pro své Zpěvanky. Viz dr. J. Hurban, Slovensko a jeho život literární (»Slov. Pohledy« 1847, I., 2, 20). Včk.

2) H. Matěj, mladší, syn před., spis. slovenský (* 10. ún. 1757 v Skalníku — † 20. čna 1832 v Rimabani), od r. 1783 ev. kněz skalnický, od r. 1799 rimabaňský a od r. 1807 senior malo-

hontský. Jeho podnětem zeman Jan Feješ, notář župy gemerské, scestovaly po universitních městech německých, r. 1808 ve svém domě na Skalníku založil »Knihovnu seniorátu malohontského«, podporoval ji, skupil kolem ní společnost ev. kněží, učitelův a jiných milovníků věd a jal se vydávati »Solennia bibliothecae kis-hontanae«, kde se ukládaly učené práce členův o různých předmětech a v různých jazycích. Časopis vycházel ve volných lhůtách od r. 1809 do let třicátých, kdy zanikl; celkem vyšlo 25 sv. Výroční den založení, 13. září, oslavoval se schůzí členů, kde se četly práce za prošlý rok sepsané; důležitější otiskovaly se v Solenních, rukopisy ostatní ukládány v bibliotéce. Feješ psal do Solenní latinsky, německy i česky. Nejčileji ho podporovali zeman Petr Kubini a Matěj H., jenž byl duší této »Společnosti knihovní« a jako ev. senior malohontský také jejím starostou. Do Solenní napsal asi 30 prací, z nichž česky jen 5 drobnějších: úvodní verše do I. sv., *Řeč o důvěrnosti* a troje kázání. Z latinských důležitější jsou: *Commentatio historico-literaria de documentis literariis, imprimis in senioratu kishontensi*; *De stipendiis et beneficiis Hungarorum in exteris universitatibus*; *Oratio de studio linguae hungaricae*. Viz P. P. Šramko, *Biographia Mathiae Holko* (Solennia XXIII, Pestini 1836, 21—47); Hurban na m. uv.; a zejména Jan Kalinčák, O působnosti literární společnosti malohontské (Světlozor Slovenských Novin vídeňských 1857, příl. k číslu 17 sl.). Včk.

Holkov, osada v Čechách u Před. Svinců, hejt. a okr. Krumlov, fara a pš. Velešín; 21 d., 162 ob. č. (1890), žel. zastávka H.-Rímov rak. st. dráhy (Veselí-Budějovice-Gaisbach), popl. dvůr. Stávala tu tvrz, původ. sídlo Holkovců z H-a. R. 1757 dostalo se zboží holkovské ke klášteru zlatokorunskému, po jeho zrušení spojeno s Krumlovem.

Holkovice, ves v Čechách, hejt. Strakonice, okr. a pš. Horažďovice, fara Bor Velký; 56 d., 328 ob. č. (1890), mlýn Barák.

Holkowitz, ves slezská, viz Kolkovice.

Höll, ves česká, viz Peklo.

Holl: 1) H. Elias, architekt něm. (* 1573 v Augšpurku — † 1646 t.). Vyučiv se zednictví u svého otce, cestoval po Italii, kdež, zvláště v Benátkách, památky italské pozemní renaissance měly naň mohutný vliv; ten jest patrný v jeho pracích, jež po svém návratu provedl v Augšpurku. Z těch hlavně vynikají radnice, jeho největší dílo, pak nemocnice sv. Ducha, zbrojnice a j. Ubn.

2) H. William, ryjec angl. (* 1807 v Pleistowě v Essexu — † 1871 v Londýně). Rvť zejména zdařilé podobizny v manýře punktovací, jako pro Lodgeovo dílo »Podobizny slavných osob«, pro Knightovu galerii podobizen a pro Findenovu sbírku podobizen. Rył také listy dle Fritha a podobizny dle Richmonda. J-k.

3) H. Frank, genrista anglický, syn před. (* 1845 v Londýně — † 1888 t.). R. 1861 vstoupil na akademii a již r. 1863 dostalo se mu zlaté

medaille za *Obětování Isáka*. Na to prováděl genry: *Sběratel kapradí*; *Soud boží* (1866); *Retonvaescent*; *Bůh dal, Bůh vzal*; *Čekající rodina rybářská*; *Pohřeb na venkově*; *Prvorozec*; *Opuštění*; *Návrat*; *Výjev v zastavárně a jiné*. J.-k.

Hollabrunn (*Oberhollabrunn*), město v Dol. Rakousích při Göllersbachu a při Severozáp. dráze, s 3383 ob. (1890); jest sídlem okr. hejt., okr. soudu a cejchovního úřadu, jest tu vyšší gymnasium, chlap. seminář, spofitelna. U vsi Nieder-H-u Francouzové dne 16. list. 1805, vedeni Muratem, porazili Rusy pod Bagrationem. — Okr. hejtmanskví hollabrunnského má na 1008.50 km² 77.097 ob. (1890), mezi nimiž jest 856 čes., 8 jiných národností, ostatní německé.

Holland: 1) H., země, viz Nizozemí.

2) H., kraj hrabství lincolnského ve vých. Anglii při zálivu Wash moře Severního s plochou 1033 km. Jest to krajina nízká, hojně zavodněná a velmi úrodná, misty sice pokrytá bahnskými (*fens*), která však drenáží upravena v nejzirnější půdu. Protéká jí od j. k s. Welland. Obyv. jest 75.522 (1891), živících se téměř výhradně rolnictvím. Hlav. město Spalding.

3) H., město v hrabství Ottawa v sev.-amer. státě Michiganu na Black Riveru, má 3945 ob. (1890) a vyšší učiliště Hope-College. Založeno Hollandany, kteří dosud tvoří většinu obyvateľstva.

4) H. Nový, někdejší jméno pevniny Australské, udělené jí r. 1644 od Tasmanu.

Holland [-lend], peerský titul rodiny Foxů. První lord byl: 1) H. Henry Fox (* 1705 — † 1774), jenž, zbohatnuv jako vrchní vojenský pokladník, nabyl takového vlivu, že ho jifi III. r. 1762 jmenoval lordem Hem. Z nástupců jeho vyniká:

2) H. Henry Richard Fox, třetí lord (* 1773 ve Winterslow-House — † 1840 v Londýně), synovec proslulého státníka Charlesa J. Foxa, obratný státník a podporovatel věd a krásných umění. Cestoval po pevnině a po sňatku svém s Alžbětou Vassallovou, choť Sira Godfreye Webstera, přijal jméno Vassall. Ve anémovně lordů nálezel od r. 1797 k protivníkům Pittovým a potíral prudce politiku vládní proti Francii. R. 1806—07 byl v kabinetě Grenvillově strážcem pečeti, ale vstoupil opět do opozice, až r. 1830 jmenován byl kancléřem ve vévodství Lancasterském. Za pobytu svého ve Španělsku v l. 1802—05 studoval dějiny a literaturu této země a vydal: *Some account of the life and writings of Lope de Vega* (Lond., 1806) a *Three Comedies from the Spanish* (t., 1807). Kromě těch vydal se životopisem svého strýce Charlesa Foxa téhož *History of the early part of the reign of king James II.* (t., 1808) a *Memoirs of Lord Waldegrave* (t., 1822, 2 sv.). Viz Moilam, *Opinions of Lord H.* (t., 1841).

3) H. Henry Edward Fox, poslední lord (* 1802 — † 1859 v Neapoli), syn před., byl vyslancem u Německého Spolku, v Toskáně a Hollandsku a vydal otcovy zápisky cestovní

Foreign reminiscences (Lond., 1850) a paměti *Memoirs of the Whig party* (t., 1852, 2 sv.). Po jeho smrti vydány jeho *Fragmentary papers on science and other subjects* (t., 1875). Viz kněžny Marie Liechtensteinové »H-house« (t., 1872, 2 sv.).

Holland: 1) H. [-lend] Josiah Gilb., spis. amer. (* 1819 v Beldurtownu — † 1881 v N. Yorku). Zanechav medicíny, stal se žurnalistou a počal r. 1849 vydávati »Springfield Republic« a r. 1870 »Scribner's Monthly«. Kromě *History of Western Massachusetts* (Springfield, 1855, 2 sv.) a *Life of Abraham Lincoln* (t., 1865) vydal mnoho spisů obsahu didaktického pod pseudonymem Timothy Titcomb, jako: *Timothy Titcomb's letters to young people* (N. York, 1858); *Gold Foil, hammered from popular proverbs* (t., 1859); *Lessons in life* (t., 1861); *Kathrina* (t., 1868); básně *Garnered sheaves* (t., 1873) a j.

2) H. Wilhelm Ludwig, germanista a romanista něm. (* 1822 v Štuttgartě — † 1891 v Tubinkách), nejprve docent, pak univ. profesor v Tubinkách. Napsal a vydal: *Cretien von Troies, eine litteraturgesch. Untersuchung* (Tub., 1854); *Chrétien »Chevalier au Lyon«* (Hannov., 1862, 3. vyd. Brunšv., 1886); *Bruchstücke aus der Chronik des Alonso de Palencia* (Tub., 1856); *La estória de los siete infantes de Lara* (1860); *Meister Aitswert, s A. v. Kellerem* (1850); *Schauspiele des Herzogs Heinrich Julius v. Braunschweig* (1855); *Buch der Beispiele der alten Weisen* (1860); *Briefe der Herzogin Elisabeth Charl. von Orléans* (1867 až 1882, sv. 1.—6.); *Schreiben d. Kurfürsten Karl Ludwig von der Pfalz und der Seinen* (1884); *Uhlands Schriften zur Geschichte der Dichtung und Sage, s Kellerem u. Pfeifferem* (Štutg., 1865—73, 8 sv.); *Über Uhlands Ballade Merlin der Wilde* (1876); *Zu Ludw. Uhlands Gedächtniss* (1886) a j.

Holländer Christian, assessor gener. feditelství polského v Będzině (* 1791 ve Zhořelci — † 1829 ve Vratislavi). Napsal: *Zweckmässige Zinkfabrication bei Steinkohlensfeuerung* (1822); *Tagebuch einer technisch-metallurgischen Reise durch Mähren, Böhmen u. s. w.* (1824); *Versuche einer Anleitung zur metallurgischen Probirkunst auf trockenem Wege* (1825); články chemické a technologické do časopisů.

Hollandská forma slouží k výrobě papíru způsobem ručním. V podstatě shoduje se úplně s formou žebrovou, jež skládá se z dřev. dna příčkami na přič přepaženého, k nimž »přišity« jsou podél mosazné dráty, tak že utvoří se jakási mřížka. K tomu pak přináležejí svršek formy. Vada její záleží v tom, že papírná látka usadí se též mezi dráty, jednak že se tyto prohýbají a list papíru jest pak nestejně tlustý. Tomu se odpomohlo poněkud h-kou f-mou, kde mezi dřev. příčky a dráty vložil se silnější dráty podpěrní. Prohnutí zde sice nenastane, ale papír přece není úplně stejný v tloušťce. Na lepší druhy papíru užívá se formy velimové, jež jest z tkaniny drátěné, husté, tkané na způsob plátna nebo kepru. Ubn.

Hollandská vazba, užívaná při cihlovém zdivu, v tom záleží, že v jedné a téže vrstvě střídají se cihly na délku (běhouny) a cihly na příč (vazníky) položené, druhá vrstva obsahuje pouze vazníky, třetí opět jako první atd.

Hollandsko viz Nizozemí.

Hollandský jazyk a literatura v. Nizozemský jazyk.

Hollar z Pračného viz Holar z P.

Hollaz David, evang. luther. dogmatik (* 1648 v Pomofansku — † 1713 v Jakobshagenu), byl od r. 1680 konrektorem v Stargardu, od r. 1692 proboštem v Jakobshagenu. Jest sice pfiáně luther. dogmatikem, avšak tak mírného smýšlení, že ani výslovně proti pietismu nebrojí. Jest posledním luther. dogmatikem starého rázu. Sepsal: *Examen theologicum acroamaticum universam theologiam thetico- polemicam complectens* (1707, do r. 1763 několik vydání). B.M.

Holle viz Hulda.

Holledau, pahorkatý bavorský kraj mezi řekami Amperou, Ilmem, Dunajem a Abensem a isarskými výšinami, mezi Moosburkem a Landshutem. Půda složená z písku a jílu hodí se výborně pro pěstování chmele (až 12.500 q ročně).

Holleditz, ves česká, viz Holedeč.

Hollehåuser, Holleyhäuser, osada v Čechách u Polínka. hejt. Teplá, okr. Bezručice, fara a pš. Krzy; 8 d., 62 ob. něm. (1890).

Holleisohen, ves česká, viz Holišov.

Höllengrund, osada v Čechách, hejt. Děčín, okr. fara a pš. Česká Kamenice; 35 d., 199 ob. n. (1890).

Holleschitz, ves mor., viz Holešice.

Hollettitz: 1) H., ves v Čechách v okr. chomutovském, viz Holetice 1). — 2) H., ves t. v okr. nýrském, viz Hodousice. — 3) Gross-H., ves t. v okr. žateckém, viz Holedeč. — 4) Klein-H., ves t. v okr. žateckém, viz Holedeček.

Hollewing, ves česká, viz Holubín.

Hollezriebe, ves česká, viz Holostřevy.

Hollin, ves česká, viz Holín 4).

Hollmann Josef viz Holmann.

Hollowing, ves česká, viz Holubín.

Hollpein Heinrich, malíř, jenž v l. 1839 až 1859 byl v Praze činným. Studoval na víd. akademii jako žák Ammerlingův a kopiroval benátské koloristy, čímž osvojil si měkkou splývavou barvu a svítivý temnosvit, jimž v Praze vzbuzoval obdiv. Přednější jeho díla jsou: podobizna nejv. purkrabí hr. Chotka (1839); *Předčitatelka* (1839), dílo, jež vymohlo u nás uznání genu ku konci let třicátých; *Esther a Jochai* (1840); *Předčítatel* (1840); *Scéna ve vězení* (1858); *Modlíci se paní* (1859). Vedle Clarota byl H. v Praze nejlepším malířem podobizen své doby a zejména u vznešeného světa oblíben. Z nejzdařilejších jest podobizna *Charlotty Piepenhagenové*, dcery malíře P., provd. Weirother-Mohrové, v Praze. J.-k.

Hollunder, osada slezská, viz Chebzi.

Holly: 1) H. Frant. Ondřej, hud. skladatel čes. (* 1747 v Čechách, kde? — † 1783 ve

Vratislavi), studoval v jesuitské koleji, načež vstoupil v noviciát řádu františkánského. Opuštin fád, vrhl se horlivě na studium hudební a se stejnými výsledky povzněl se záhy na zručného pianistu a varhaníka, jako na obratného dirigenta. Řídil zprvu představení divadla v Kocich, r. 1769 přijal místo v Berlíně při divadle Kochově a r. 1775 odebral se do Vratislavě, kde až do smrti působil jako kapelník divadelní společnosti Wäserovy. Pro divadla, k nimž byl připoután, napsal H. 15 zpěvoher, vesměs na něm. texty: *Der Pascha v. Tunis*, *Die Jagd*, *Das Gärtnermädchen*, *Der Zauberer*, *Das Gespenst*, *Gelegenheit macht Diebe*, *Das Opfer der Treue*, *Der Patriot auf dem Lande*, *Der Tempel des Schicksals*, *Deucalion u. Pyrrha*, *Der Tempel des Friedens*, *Der Irrwisch*, *Der Waarenhändler v. Smyrna*, *Die Verwechslung*, *Der lustige Schuster*; mimo to ouvertury, entreakty a průvodní hudbu k Shakespearovým a jiným dramátům, *Te Deum* a mnoho jiných skladeb kostelních. †

2) H. Jan, nejznamenitější básník slovenský ze školy Bernolákovy (* 24. bf. 1785 v Búrech neboli Borech sv. Mikuláše v župě prešpurské — † 14. dub. 1849 na Dobré Vodě). Gymnasium vystudoval v Skalici a Prešpurce, bohosloví v Trnavě. Od r. 1808 byl kaplanem v nitranské vsi Pobedimě a iněstečku Hlohovci, od r. 1814—43 farářem v Madunicích na Pováží. T. r. při požáru faru zachvátivším těžce popálen a zraku skoro úplně zbaven, uchýlil se na pensu ku příteli faráři dobrovodskému, kde život dokonal. H. básnil již v semináři. Počal překlady z klassiků řeckých a římských, jichž ukázky r. 1812 vyšly v Paikovičově »Lydenníku«, v celosti pak jako *Rozličné Básně Hrdinské, Elegiacké a Lirické z Virgilia, Teokrita, Homéra, Ovidia, Tirtea a Horáca* v Trnavě r. 1824. Tamže r. 1828 vydal i překlad celé Vergilovy *Eneidy*. Potom následovaly básně původní: *Svatopluk, wifařská báseň we dvanásti spewoch* (Trnava, 1833); *Cirillo-Metodiada* o šesti zpěvích (Budín, 1835) a *Sláv* opět v 6 zp. (v budinském almanachu »Zora« 1839); vedle toho v »Zoráche« r. 1835 až 1840 řada selanek, žalozpěvů a ód; posléze dvě knihy písní církevních: první z nich časoměrný a druhý rymovaný *Katolický Spewník* (Budín, 1842 a 1846). Prosou H. složil životopis slovanských apoštolův a nárys bajesloví pohanských Slováků.

H. jako umělec je pfiivrzcem forem antických, druž se v té pfičině k Jungmannovi a jeho škole, theoreticky se prohlásvší Šafaříkovými a Palackého »Počátky českého básnictví, obzvláště prosodie« (Prešpurk, 1818). Časoměrnou prosodií svého rodného nářečí západoslovenského upravil si sám, dospěl v ní nevední dokonalosti a zůstal jí věren po celý život. Jeho převody ještě i dnešním překladatelům českým jsou doznanou platnou pomůckou.

Také v eposech hrdinských i v básních drobnějších H. je žákem antiky od základní rozlohy a pojímání látky až po nejmenší tropus; je to z veliké části mosaika reminiscencí,

vkusně, hotově a uměle seřazených v nové celky. Eposům byl vzorem Vergil a Homér (částečně též Milton), idyllám Theokrit, Moschos a Bión, elegiím Ovid, ódám Horác.

Skoro všechny původní skladby H lého vznikly v háji Mlčí pod rozložitým dubem, odkud básník denně rozhlížel se po žírné povážské rovině madunické. Proto přes všechny napodobeniny a ohlasy básně jeho dýší skutečným životem a temata jejich duchem národním.

Hlavní dílo H lého je epos o Svatoplukovi, v němž podání dějinné přizpůsobil svým ideám. Ze žaláře Karolmanova boží vůlí propuštěný a s dcerou jeho zasnoubený Svatopluk v čele vojska bavorského vrací se domů dobyt své země na soku Slavimírovi, opevněném v Děvině. Ale Slovákům pomáhá i se svou chasou pekelný kníže Cernobog, Cyrilem a Methodějem pozbyvší někdejší pohanské pocty, jenž na slovenském vítězství protibavorském zakládá naději nové vítězné reakce pohanské. Po tuhých nerozhodných bojích Svatopluk osobně odváží se na Děvin vyjednávat; tam však neočekávaně se spojí se svým lidem, napadne Němce a kůry andělské, Bohem sebrané proti pohanským dýblům, dovrší vítězství Slováků nad Bavyry a křesťanství nad pohanstvím. Takovým způsobem H. dějinného Svatopluka zidealisoval si v křesťanského reka, v hlasného státníka a božího vyvolence. Vzpružinou konání Svatoplukova, jak jej pojímá H., je boj proti starému pohanství, po historickém zápase obou křesťanských obřadů za jeho panování u H lého není ani stopy.

Podobně i v *Cyriilomethodiádě* tevnění obou křesťanských obřadů zcela ustupuje proti-pohanské agitaci slovanských apoštolů, kterou básník postavil do popředí. Kdežto pak v *Cyriilomethodiádě* přijatou látku dějinnou ponechává bez proměny, v *Slávu* z pouhé obraznosti konstruuje pohanský pravěk slovenský a skvělá vítězství usedlých již Slováků proti barbarickým Čudům.

Velkomoravské minulosti týkají se i H lého žalozpěvy, které zároveň se *Svatoplukem* (viz hlavně zpěv 5. a 6.) a s některými ódami (*Pohled na Slovákův, Hlas Tatry, Na slovenský národ*) H lého ukazují jako stoupence Kollárova; z Kollára má národní i slovenské vědomí, od něho žal ze slovenské minulosti i přítomnosti a naději v lepší budoucnost, od něho také zálibu pro staroindický živel v pojímání pravěku slovanského. Rozdíl je jen v tom, že Kollárovi každý Čech a Slovák je spolu Slovan, kdežto H lému všichni Slované jsou vlastně Slováci; v té věci jeho poetický názor úplně se kryje se slovenským pojímáním prastarých národním.

Lidové motivy a postavy H. nejšťastněji zachytil v *selankách*; jsou to v staroklassické formě a s lehkým nádechem sentimentálního století Rousseauova a Gessnerova skuteční Slováci. Za to v ódách H. je věrným učenníkem Horácovým. Připisuje je svým maecénům a přátelům, velebí spokojenost s málem, štěstí samoty, trvalou cenu pravé poesie v pomíjivosti života atd. Místy ozývá se i literární satira.

První spisy H lého vycházely »nákladem istého literatury slovenské milovníka«, t. j. ostrihonského kanovníka Jif. Palkoviče (v. t.). Na sebrané *Básně Gana Hollého*, ve 4 svaz. sličné úpravy (Budín, 1841—42) vedl náklad »Spolek milovníkův řeči a literatury slovenské«. Vybrané *Spisy básnické* (Pešť, 1863) pravopisem novějším a s některými změnami fonetickými vydal Josef Viktorin, připojiv stručný životopis, bibliografii a zprávu o pomníku H lému r. 1854 postaveném na Dobré Vodě. Do češtiny některé části H lého básní převedl K. Vinařický, klada jej nad Kollára.

Rozbor H lého jako básníka: dr. J. Hurban, Slov. Pohľady I, 3, 134; Krit. přil. k »N. Listům« 1864, 171; Svetozár Hurban a J. Škul-těty v »N. Novinách« 1885, č. 35—38 k stoletému jubileu básníkovy narození; A. Opferman, Jan Gollyj v »Kievských Univ. Izv.« 1886, 1—71; Jar. Vlček, Jan H. ve »Světotozoru« 1888, 278, v »Dějinách lit. slovenskéj«, 1890, 44—55. a v »Slov. Pohľadech« 1890, 480. Včk.

3) H. Ďuro (Jif), spisovatel školy Bernolákovy († 1818 v Nitře). Byl farářem v Oponicích, děkanem ve Vestenicích, od r. 1814 kanovníkem a profesorem theologie v semináři nitranském. Skládal přiležitostně verše a sepsal zpěvník *Nábožné katolícké písne o tajemstvách wiri a swatich božich k službám božim* (Trnava, 1804). Včk.

Holm: 1) H. Adolf, historik italsko-něm. (* 1830 v Lubeku), v l. 1878—84 prof. dějepisů v Palermě, od r. 1884 prof. university v Neapoli. Vydal: *Beiträge zur Berichtigung der Karte des alten Sizilien* (Lubek, 1866); *Das alte Catania* (t., 1873); *Gesch. Siziliens im Altertum* (Lipsko, 1870—74, 2 sv.); *Dei doveri dello storico* (Palermo, 1877); *Il rinascimento italiano e la Grecia antica* (t., 1880); *Gesch. Griechenlands* (Berlin, 1885—93, 4 sv.); s Chr. Cavallarin *Topografia archeologica di Siracusa* (Palermo, 1883).

2) H. Per Daniel, krajinář švédský (* 1831 v Malingsbo v Dalarne). Studoval na technologickém ústavu ve Stockholmu, r. 1858 však věnoval se krajinářství u Nilsa Andersona, pak nějaký čas na akademii. Jako stipendista odešel do severní Skandinávie, odkud čerpal velkou část motivů k svým obrazům. Později cestoval ještě do Düsseldorfu, Mnichova a Paříže a studoval krajinářské motivy alpské. J-k.

3) H. Petr Edvard, přední historik dánský (* 1833 v Kodani), stal se r. 1865 docentem a 1868 prof. moderních dějin na universitě svého rodiště. S počátku zabýval se dějinami starých národů a napsal kromě menších prací hlavně dvě díla, z nichž jedno jednalo o polit. postavení feckých poddaných za římských císařů (1860) a druhé o duchovenstvu a státu od konce vlády Konstantina Vel. až k pádu říše Západofimské (1864). Od roku 1865 věnuje se však H. dějinám moderním. Nejhlavnějším dílem dánské histor. literatury o konci XVII. a poč. XVIII. stol. jest spis H-ův *Danmarks-Norges indre Historie under Enevaelden fra 1660 til 1720* (1885—86, 2 sv.).

v němž autor na základě rozsáhlých studií a s velikou nestranností líčí poměry polit. institucí a všeho života dánského po zavedení absolutismu. Práce tato tvoří vlastně úvod k dějinám Dánska a Norska nové doby, které mají jiti od r. 1720 do r. 1814 a líčeny jsou ve druhém hlavním díle H-ově *Danmarks-Norges Historie fra 1720 til 1814*. Dosud vyšly 2 svazky (1891—94) sahají jen od roku 1720 do 1746. Z ostatních četných spisů H-ových jmenujeme zvláště: *Danmarks Politik under den svensk-russiske Krig fra 1788—90* (1868); *Struensees Udenrigspolitik* (1871); *Danmarks-Norges udenrigske Historie fra 1791 til 1807* (1875, 2 sv.); *Holbergs statsretlige og politiske Standpunkt* (1879); *Nogle Hovedtraek af Trykke Frihedstidens Historie 1770—1773* (1885—1886); *Kampen om Landboreformerne 1773—91* (1888), velmi cenný spis o osvobození lidu selského z osobního rabství, provedeném v Dánsku r. 1788; *Den dansk-norske Stats Stilling under Krigerne i Europa 1740—42* (1891) a j. V »Tidskrift« od H-a redigovaném vyšlo mnoho jeho prací. —*dic.*

4) H. Hans Jørgen, architekt dán. (* 1835 v Kodani), kde se i vzdělal a později jako professor na polytechnice působil. Účastnil se stavby universitní bibliotéky a cestoval v letech 1863—65 po Německu, Francii a Italii. Díle jeho plánů pozřeno mimo jiné vnitřní zařízení zámku Frijsenhorgu v nizozemské renaissanci. Vydal Storchovy a Dahlerupovy kresby starých architektonických památek dánských. —*J-k.*

5) H. Gustav Frederik, nám. důstojník a cestovatel dánský (* 1849 v Kodani), stal se r. 1870 poručíkem a r. 1885 kapitánem. R. 1880 prozkoumával distrikt Julianehaab v Grónsku; v létě 1881 počal s pokusy na východním pobřeží Grónska, musil se však pro ten rok spokojiti mapováním nejjižnějšího cípu Grónska. R. 1884 vedl proslulou výpravu na dvou člunech řízených ženami grónskými, při čemž prozkoumal jihových. pobřeží Grónska až ku 66° 25' s. š. V červenci 1885 nastoupil zpáteční cestu. R. 1894 vrátil se znovu do vých. Grónska a založil tu misijnářskou a obch. stanici v Angmagssaliku. Hlavní dílo jeho *Undersøgelser paa Grønlands Østskyst indtil 66° 25' N. Br. i Aarene 1883—85 ved G. H. etc.* tvoří IX. a X. svazek »Meddelelser om Grønland« (Kodaň, 1888—89). O ostatních výzkumech v již. a záp. Grónsku psal v II. a VI. sv. téhož díla. Přispíval též mnoho do »Dan. Geogr. Tidsskr.«.

Holman (Hollmann) Jos. Frant., spis. český (* 1802 v Jičíně — † 1850 t.). Po studiích gymn. v Jičíně a Hradci Králové studoval v l. 1818—1820 filosofii a v l. 1820 práva v Praze; pro účastenství při studentských nepokojích byl odveden k vojsku, ale byv od otce vykoupěn, studoval dále ve Vídni, kde byl velice oblíben u mladších členů angl. a ruského vyslanectva. Oženiv se r. 1826, usadil se v Jičíně a stal se tu r. 1825 kancellistou při c. k. kraj. úřadě, ač v pravdě zastával obor c. k. kraj. kommissáře. Když roku 1846

velkokněžna Olga provdána byla za virtemb. Karla Bedřicha a na své cestě do Stuttgartu několik dní v Jičíně se pozdržela, byl H. pro svou výbornou znalost ruštiny a franciny přidělen k její družině jako tlumočník. R. 1848 byl důstojníkem národní gardy v Jičíně a členem Slovanského sjezdu; proto byl od vlády stíhán a r. 1849 dán do příkaznosti. Ze synů jeho žije horlivý vlastenec H. Jan jako c. k. notář v Turnově. H. byl muž velice vzdělaný, uměl kromě jmenovaných řečí ještě důkladně italsky, španělsky, anglicky a polsky; byl žákem Bolzanovým, vášnivým odpůrcem Ypsilonistů a měl důvěrné styky s Ant. Markem, Fr. L. Čelakovským a s Macháčkem. Pro Jičín a okolí má veliký význam, nebo stál v čele národního hnutí tohoto kraje. Spisovatelská činnost jeho byla většinou překladatelská; přeložil a vydal Macphersonovy *Ossianovy básně* (Praha, 1827, 1. sv.), *Fingal* a další zpěvy zůstaly v rukopise; van der Veldeovy povídky *Quido a Čarodějnice Fiorba* (t., 1823); *Florianovy novely* (Jičín, 1829) a Walt. Scotta *Píseň posledního barda* (t., 1835), kterouž knihu, protože čistý výnos byl určen pro pohořelé ve Veselí, sami krajští úředové prodávali; původní práce jeho jsou: *Sázka*, fraška o 2 jedn. a *Zhojení podagry*, veselohra o 2 děj. (t., 1845); veselohra jeho *Nebožtík hrabě* byla cenzurou potlačena a nebyla tiskána. —*Bka.*

Holmberg: 1) H. Axel Emanuel, švédský archaeolog (* 1817 ve Štokholmu — † 1861 v Bohuslänu). Psal lehkým slohem archaeologická díla: *Nordbon under hednatiden* (1852 až 1854, nové vyd. 1871); *Skandinaviens källristningar* (1848); *Draagsmarks kloster och sagan om Axel och Valborg* (1856); *Bohusläns historia och beskrifning* (1842—1845, 3 díly) a jiné. —*HKa.*

2) H. August, něm. malíř genrů a podobizen (* 1851 v Mnichově). Od sochařství přešel k malířství a stal se žákem Wilh. Dieze, cestoval pak do Italie (1875) a do Paříže (1878). Z jeho četných genrů uvádíme: *Numismatik*; *Zlatník* (mus. lipské); *Fred souborem*; *Různost minéni* (1873); *Tabákové kolegium Bedřicha Viléma I.*; *V klášterní bibliotéce*; *Zajímavá četba*; *Daleko od světa* (1884); *Sahta Conversazione* (totéž vydal i jako leptanou rytinu). —*J-k.*

Holmboe Christopher Andreas, linguista a numismatik norský (* 1792 ve Vangu, † 1882 v Christianii), žák Silv. de Sacyho a Caussina de Parcevala v Paříži, od r. 1825 prof. vých. jazyků v Christianii. Vedle prací týkajících se staré norštiny, po výtece v poměru k sanskritu a keltštině, dále měr, vah a mincí norských, napsal: *Bibelsk Geographi* (Christiania, 1828, výtah 1838); *Bibelsk Real-Ordbog* (t., 1868); *Edda og Avesta om ederens vaerd* (t., 1879); *Traces du Bouddhisme en Norvège avant l'introduction du christianisme* (Paříž, 1857) a přeložil *Kalilu a Dimnu* (1880). Názory jeho spisů vyvolaly různé polemiky.

Holme Cultram [hóm keltrem], město v angl. hrabství Cumberlandu na Solway Firthu, se 4602 ob. (1891). Proslulé staré opatství.

Holmes [hóms]: 1) H. Abiel, historik severoamer. (* 1763 ve Woodstocku — † 1837 t.). Sbíral listinné doklady a na základě jich vydal *Annals of Amerika* od r. 1492 do 1826 (Cambridge, 1805, 2 sv., 2. vyd. 1829) a položil tak základ k dějepiscectví americkému.

2) H. Eduard, hudební spisovatel angl. (* 1797 — † 1859), referent žurnálu »The Atlas« a j. časopisů, proslul nejlepší předchůdkyní O. Jahnovy Mozartovy biografie, *The Life of Mozart* (1845, 2. vyd. 1878). Sestavil též themat. katalog Mozartových klavírních děl.

3) H. Oliver Wendell, básník a spisovatel amer., syn H-a 2) (* 1809 v Cambridge, Mass — † 1894 v Bostoně), studoval nejprve práva, pak medicínu, načež tři léta vzdělával se v Evropě; pak vykonával praxi v Bostoně (1836—38), stal se prof. anatomie a fyziologie na koleji v Dartmouthu (1838) a na universitě harvardské (1847—82). H. vynikl jako básník, povídkář, humorista, essayista i spisovatel lékařský. Napsal: *Poems* (1836, 2. vyd. 1848, hlavně humoristického tónu, z nichž zlidověla *Old ironides*; *Songs in many keys* (1864); *Humorous poems* (1865); *Wit and humour* (1866); *Songs of many seasons* (1874); *The iron gate and other poems* (1880); *Before the curfew* (1888) a j. R. 1852 přednášel o angl. básnících XIX. věku s neobyčejným úspěchem a odtud byl snad nejpopulárnějším konferencierem severoamerickým. Roku 1857 napsal do »Atlantic Monthly« řadu článků, v nichž dotýkal se vážně i humoristicky různých časových zjevů a typův a jež pak sebral v knihu *The autocrat of the breakfast table* (1858), jejíž úspěch byl ohromný. Následoval pak *The professor at the breakfast table* (1860) a *The roset at the breakfast table* (1872); dále romány: *Elsie Venner, a romance of Destiny* (1861; před tím pod názvem *The professor's story*); *The guardian angel* (1867) a *A mortal antipathy* (1885), jež mají za základ dědičnost a jiné vážné problémy biologické; *The new portfolio* (1885); *Over the tea-cups* (1890), humoristické rozpravy se seriosním podkladem, vlastní to specialita H-ova; *Sounding from the Atlantic* (1863); svazek essayí *Mechanism in thought and morals* (1870); biografie *John Lothrop Motley* (1879) a *Life of Ralph Waldo Emerson* (1884); sbírka starších essayí *Pages from an old volume of life* (1883); *Our hundred days in Europe* (1887), líčící dojmy z cesty H-ovy do Anglie, kde byl taktéž svrchovaně oblíben; *Dorothy Q.* (1892) a j. H. pracoval také vážně v medicíně a uveřejnil mimo jiné *Currents and counter-currents in medical-science*; *Border lines in some provinces of medical science* (1867); *Medical essays* (1883). Souborné vydání děl jeho vyšlo r. 1880 o 6 sv. v Bostoně, revidované 13 sv. t., 1892; verše souborně často v Bostoně (1877), Londýně (1881), Edinburce (1892). H. byl nejpopulárnější soudobý spisovatel amer. Byl ze starší generace spisovatelské, člen první národní školy amer., druh Emersona, Bryanta, Whittiera, Longfellowa. V poesii střídá humor s melancholií, city intimní se zájmy vlasteneckými a obec-

nými. Jako humoristický essayista je blízký XVIII. věku, Addisonovi nebo Steelovi, máje humor shovívavý, žertovný a hravý; je v základě svém mírný racionalista, optimista, humorem svým dává lekce zdravé a užitečné přirozenosti. Srv. William-Sloane Kennedy, O. W. H. (Boston, 1882); Emma E. Brown, *Life of O. W. H.* (t., 1884). Česky přel. některé ukázky J. V. Sládek. *Šíd.*

Holmès [olmè] Augusta, skladatelka franc. (* 1847, studovala v Paříži u Lamberta a Césara Francka, podnikala v útlém mládí koncertní cesty jako virtuoska na klavír a dobyla hojných cen svými skladbami, z nichž nejznámější jsou: opera *Héro et Leander*, symfonie *Orlando furioso*, *Lutèce* a *Le Argonautes*, žalm *In exitu*, z symf. básně a cyklus písní *Les sept ivresses*.

Holmestrand, město v nor. amtu Jarla-berg-Laurviku na fjordu Christianském, při žel. trati Drammen-Skien, s 2287 ob. (1891), provozujícími rybářství a obchod se dřívím do Nizozemí. Krásně položené město pod příkrou stěnou skalní jest v létě jako mořské lázně hojně navštěvováno.

Holmfårth [hómferth], město ve Westridingu angl. hrabství yorkského v údolí řeky Holme, 9 km jižně od Huddersfieldu, s nímž má spojení železniční; 8875 ob. (1891), značná výroba vlněného zboží.

Holmgren Alarik Frithjof, fyziolog švédský (* 1831 v Åsenu ve Švédsku). Lékařství vystudoval v Upsale, působil pak jako praktický lékař na různých místech ve Švédsku, na vyzvání vlády pracoval v l. 1861—69 u vynikajících fyziologů evropských, zařídil prvou fyziologickou laboratoř ve Švédsku a působil od r. 1864 jako profesor fyziologie v Upsale. Vyniká hlavně v oboru elektrofyzologie a fyziologie vidění. Na jeho popud zavedena byla zvláštní zkouška stran nevidomosti barev u personálu lodního a železničního. Mimo to zasazoval se též velmi účinně o zavedení zdravé tělesné výchovy mládeže. Z jeho četných prací buďtež uvedeny aspoň: *Ueber den Mechanismus des Gasaustausches bei der Respiration* (Videň, 1862); *Ueber die negative Schwankung des Muskelstromes im nervenfreien Muskelgewebe* (1864); *Die Farbenblindheit in ihren Beziehungen zu den Eisenbahnen und der Marine* (Lipsko, 1878); uveřejnil i hojně články odborné v jazyku švédském. Též založil zvl. fyziologický sborník švédský.

Holmium nazval Clève prvek, který domněle zprovází sloučeniny erbia, jehož existence však dosud jest pochybna. *OS.*

Holmsten Adolf Christ. v. Goltmsten.

Holocephala viz Chiméry.

Holočfevy, ves čes., viz Holostfevy.

Holoedrie viz Krystall.

Holofernes: 1) H. dle knihy Júdit vojévůdce Nebukadnezarův, jenž obléhaje Betúlii. Júditou úkladně byl zabit. — 2) H. v dějinách assyrských viz Orofernes.

Hologost (Hologasta, Velegost, Volgast), město nad řekou Pénou, kdež měl

chrám slovanský bůžek Gerovit (Herovith), bůh války. K jeho počtě konala se tam veliká slavnost. *Ml.*

Holograf (z fec.), listina veskrze vlastnoručně psaná a ne pouze podepsaná od toho, kdo ji vydává.

Holohlavost či lysivost viz Alopecia.

Holohlavy, farní ves v Čechách ve velmi úrodné krajině na Zlatém prutu, hejt. Dvůr Králové n. L., okr. Jaroměř, pš. Smiřice; 78 d., 842 ob. č. (1890), děkanský kostel sv. Jana Křt. s mnohými náhrobky, 3tř. šk., špitál pro 8 osob r. 1643 vrchností založený, čís. dvůr, cihelny. Stávala tu tvrz, na níž se připomínají Otmarové z Holohlav, po jejich vymření (kol r. 1495) H. připojeny k panství smiřickému. Tvrz zašla v neznámé době. R. 1645 leželi tu Švédové táborem. Viz Aug. Sedláček, Hrady, zámky a tvrze v král. Českém díl II., str. 241.

Holojuška, krmě haličských Rusínů, mléko rozředěné na půl vodou, zavařeně kroupami.

Holomek (od příd. jména holý, bezvousý, nedospělý) znamená ve staré češtině původně svobodného, neženatého mužského, jinocha (jako holka jest svobodná ženská), potom svobodného čeledína, pacholka, pak pacholka vůbec. H-mky nazývali se také soudní sluhové a zejména katovi pomocníci.

Holomráz (holomrazky) na mor. Valašsku země na holo zamrzlá, beze sněhu. *Vck.*

Holonohy, zaniklá ves v Čechách u Nečovic nad Kalousovým mlýnem v hejt. smíchovském, okr. unhošťském. Ves připomíná se v zakladací listině kláštera strahovského (1143). Karel IV. daroval jí universitě pražské. Viz »Pam. arch.« díl X., str. 333.

Holopus D'Orb., paměťhodný rod lilijic (*Crinoidea*) ze stejnojmenné čeledi *Holopidae*. Má kalich beze stonku a základní (basální) i první ramenné (radiální) články jeho jsou vespolek srostlé, tvořice nesouměrnou celistvou rourou, jež v moři jest přisedlá na předměty rozšířeným, nepravidelným základem. Ústa nalézají se uprostřed krytu kalíšního, jež tvořen z pěti větších desek kolutních a většího počtu menších desek. Ramen z okraji kalicha vyběhající jest 10; jsou krátká, však silná, těsně k ústům stočitelná. Jediný druh *H. Rangii* D'Orb., dosahující 4 cm výšky, žije v moři západoindickém. *Šc.*

Holosteum L., plevel, rod rostlin z řádu ptačincovitých (*Alsineae* DC.) s rodem *Cerastium* L. (v. t.) příbuzný, má kalich 5lístý, korunu 5plátečnou s plátky nedělenými, napřed zoubkatými neb i slabounce vykrojenými, tyčinek 5—3, čnělky nejčastěji 3. Válcovitá tobočka má dvakrátě tolik zubů co čnělek; její zuby ohrnují se při uzrání nazpět. Patří sem byliny ileté, utlé, nejčastěji nasivělé a na hořejších částech krátce žlaznaté s malými kvítky. Ze 6 vůbec známých a hlavně na stepích asijských domácích druhů nejvíce rozšířen jest p. okoličnatý (*H. umbellatum* L.) jak po veškeré Evropě střední a jižní, tak i po sev. Africe a mírné Asii, sahaje nejdále na východ až po Kašmir. Bylina tato, asi 1 dm vysoká, má na jednoduchých lodyžkách

listy eliptické nebo podlouhlé, přisedlé; jen dolní jsou fapíkaté. Stopky bělavých květů do okolíkovitého vrcholiku sestavených jsou po odkvětu dolů sehnuty. Vyskytuje se hlavně na písčítých polích, mezích i trávnicích a kvete v dubnu a květnu. Poskytuje sice dobru, ale velmi skrovnou píci. *Vs.*

Holostomata, název plžů majících obušť skořáčky bez výkroju sifonálního (stoky); jsou to mimo jiné především mnozí z řádu deskokojzýchých (*Taenioglossa*); z mořských na pš. *Litorina Fér.*, břeženka. *Turritella* Lam., věžník, *Vermetus* Ad., nedovítka; ze sladkovodních *Paludina* Lam., bahenka, a z pozemních *Cyclostoma* Lam., kruhoústka. *Ul.*

Holostřevy, *Holočfevy* (*Hollegrieb*), far. ves v Čechách, hejt. a okr. Stříbro, pš. Bor u Stříbra; 54 d., 300 ob. n. (1890), kostel sv. Mikuláše (ve XIV. stol. farní), 2tř. šk., Havlíův mlýn. Ves náležela r. 1186 klášteru kladrubskému, později měla různé majitele, r. 1622 však opět držena ke klášteru.

Hološín, *Holešín*, osada v Čechách u Hraběšína, hejt., okr. a pš. Čáslav, fara Třebonín, 21 d., 100 ob. č. (1890).

Hološkie u Rusínů na Pokutí jsou zimní spodky z hrubého bílého sukna domácí výroby; z jemnějšího sukna továrního slují noha vyci, z domácího konopného plátna pokěrnyci a místy štany. Nosí se buď do bot nebo přes holínky a stahují se šňůrkou (bočkur). *Rř.*

Holof sluje na Slovensku a mor. Valašsku holá země v zimě, kopnina. *Vck.*

Holota (od příd. jména holý, podobně jako holomek) byl u starých Čechů název nevolníků, kteří měli v ošetřování knížecí lovecké psy, pročež se nazývali také psáři. Poddaný lid byl povinen nejen h-ty živiti a nocleh jim dávati, nýbrž i poskytovat potravu jejich psům. Poněvadž pak h-ty práva svého na výživu zneužívaly a lid vydíraly, obdrželo slovo h. v pozdějších dobách nynější svůj význam, kde jest synonymem slova sběh a luza. V Polsku znamenalo gołota tolik jako *impossessionatus* (bezzemek). Šlechtě, která prodala pozemky a žila v městě z kapitálu, říkalo se, že jest zholotelá (zgołociała).

Holothuria L., obecný rod sumýšův (*Holothurioidea*), po němž dáno jméno celé třídě. Náleží k sumýšům plazivým (*Pedata*), do čeledi *Aspidochirotae*. Tělo má válcovité, posázené na hřbetě bradavkami nožkovými, na břišní straně nožkami (někdy bradavkami nožkovými), seřaděnými řidčeji v řadách, obyčejně roztroušenými. Ústa pravidlem s 20, řidčeji 25—30 terčkovitými tykadly, říť okrouhlá nebo pětípaprsková. Žlázy zárodečné jsou jednotrsové, umístěné na levo od hřbetního mesenteria. Cuvierovo ústrojí je vyvinuto nebo schází. Rod ten, zastoupený ve všech mořích, jest na druhy velmi bohat; známe asi 100 druhů, některé (*H. atra* a *H. impatiens*) žijí ve všech mořích teplejších. Některé druhy, *H. edulis*, *atra*, *impatiens*, *vagabunda* a *marmorata*, náležejí k nejhledanějším k přípravě tre-pangu. Přehled známějších druhů: 1. *H. monacaria* Less., tělo až 6 cm dl., nožky bývají

v řadách seřaděny. Obecná v mořích od východního pobřeží afrického až k ostrovům Havajským. — 2. *H. marmorata* Jäg., tělo až 30 cm dl., na hřbetě s bradavkami nožkovými, na břišní straně s nožkami roztroušeně seřaděnými, s řití pětipaprskovou. Šedožlutavé barvy s tmavohnědými skvrnami. V moři Indickém a oceánu Tichém. — 3. *H. scabra* Jäg., se znaky tvarovými předešlého druhu, až 28 cm dl., na hřbetě olivová, bíle skvrnitá, na břiše bělavá, tmavě tečkovaná. V moři Rudém, Indickém a v Tichém oceánu. — 4. *H. vagabunda* Sel., s tělem až 20 cm dl., s nožkami roztroušeně seřaděnými, barvy hnědé, na břišní straně bělavé. Obecná od pobřeží východoafrického

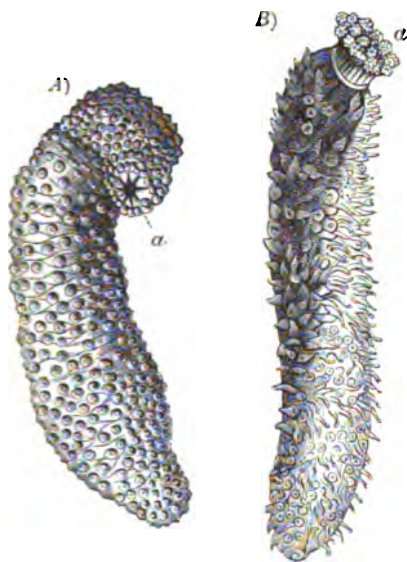

Č. 1746. A) *Holothuria impatiens* Gm., zmenš., se zataženými tykadly kolústními (a). B) *Holothuria tubulosa* Gm., zmenš., s věncem tykadel kolústních (a).

až k ostrovům Havajským. — 5. *H. impatiens* Gm. (vyobr. č. 1746. A), tělo s bradavkami nožkovými, až 25 cm dl., žluto- nebo šedoohnědé nebo červenohnědé, někdy hnědé nebo šedě skvrnitě. Žije ve všech teplejších mořích. — 6) *H. edulis* Less., tělo až 25 cm dl., na hřbetě s bradavkami nožkovými řídceji, na břiše nožkami hustě seřaděnými. Na hřbetě tmavě violová, na břiše, po stranách, v předu a zadu červená. V oceánu Indickém a Tichém. V dutině tělní cizopasí druh cizopasného měkkýše *Entoconcha*. — 7. *H. atra* Jäg., se znaky podobnými druhu předešlému, barvy tmavohnědé, řídceji žlutoohnědé a tmavě skvrnitě. Žije hojně ve všech mořích teplejších, často v houfech na útesech korálových. — 8. *H. tubulosa* Gm. (vyobr. č. 1746. B), s tělem až 30 cm dl., na tmavohnědém hřbetě se silnými bradavkami nožkovými, na břiše špinavě bělavě hnědá. V moři Středozením, na bahništěm a písčitém dně. Šc.

Holothurioidea viz Sumýši.

Holotín, ves v Čechách, hejt. Pardubice, okr. Přelouč, fara Turkovice, pš. Choltice; 25 d., 149 ob. č. (1890).

Holotonie (z fec.), strnutí, viz Tetanus.

Holotrioha, řád nálevníků (*Infusoria*), zahrnující tvary s tělem stejně, hustě a jemně obvrveným. Náleží sem hlavně volně žijící čeledi *Enchelyidae*, *Tracheliidae*, *Paramecidae*, *Leucophryidae*, *Cinetochilidae* a cizopasná čeleď *Opalinidae*. Šc.

Holoubek Pavel, bakalář učení Pražského († 1582), byl služebním či servusem rady Starého M. Pražského, velice vzdělaný, který spisoval paměti svého času, jichž užil Pr. Lupáč ke svému spisu »*Ephemeris sive Calendarium historicum*«.

Holoubkov, průmyslová ves v Čechách, hejt. Hořovice, okr. Zbirov, fara Mýto; 90 d., 783 ob. č., 12 n. (1890), 3ř. šk., pš., teleg., žel. st. Čes. záp. dr. (Praha-Plzeň-Brod n. L.), bohaté ložisko žel. rudy, velká továrna na stroje, slevárna a železárna, továrna na zboží rudnické a cellulosu (dřívě Strousbergova továrna na vagony), par. pila. Ves ta připomíná se r. 1379, kdy náležela Rožmberkům, čítajíc tehdy 20 lánů polí, a r. 1565 při dělení panství zbirožského mezi Mikulášem a Ladislavem z Lobkovic. Již r. 1608 postavena tu huť, která během války 30leté i se vsí velice zpuštěna a teprve r. 1680 byly huťe znovu zřízeny a ves osazena. Pro své romantické okolí bývá H. za léta čteně navštěvován.

Holousy, osada v Čechách u Brandýska, hejt. a okr. Slaně, fara a pš. Pchery; 6 d., 79 ob. č. (1890), popl. majetek cis. soukr. statků.

Hořovackij: 1) H. Jakov (* 1814 v Čepele u Zločova v Haliči — † 1888 ve Vilně). Pod vlivem současného romantismu mezi Slovy, chtěl zbudovati vlastenecké písemnictví na známosti národní písně a života lidu, H. jsa bohoslovcem, procesoval rakouskou Rus a výtěžek shrnul do velkolepého sborníku národních písní rakouských Malorusů *Narodnyja písnj galickoj i ugorskoj Rusi* (Moskva, 1878, 4 sv.). Přerušiv studia bohoslovecká, odebral se do Pešti, kde navázal četně styků s Jiho-slovany, a ukončil je r. 1840 ve Lvově. V semináři poznal Šaškeviče a Vahyleviče, vedle nichž stal se předním zákopníkem na nivě slovesnosti ruské, umístiv své první práce v »Rusalce dněstrové« (Budín, 1837). Pod vlivem svých styků s Pogodinem odporoval později politickému a literárnímu směru mezi Rusíny, jehož s počátku byl horlivým zastáncem. Ku změně jeho přesvědčení nemálo též asi přičinil antagonismus haličských Poláků vlétech šedesátých, podněcovaný hlavně Janem Dobrzańskim. Po vysvěcení stal se administrátorem v Mykytynci a posléze farářem ve Chmelivce, odkud r. 1849 povolán za prof. maloruské řeči a literatury na Lvovskou universitu, ježž byl též rektorem. V též roce na sjezdu ruských učenců ve Lvově měl řeč o jihuřutíně a její nářečích, shoduje se, pokud šlo o dělbú slovan. jazyků, s Dobrovským a Šafářkem. Haličko-ruská nářečí rozlišoval

ve volyňsko-podolské, dněstrské a karpatské. Když r. 1857 zemská vláda minila zavést do rusinštiny abecedu latinskou, H. protestoval dílkem *Die ruthenische Sprach- und Schriftfrage in Galizien* (Lvov, 1861). Jakmile Rusini za Schmerlinga odsouzení na sněmu do menšiny, H. přistoupil k slovanské opozici pod vůdcovstvím Čechů, a když ještě na etnografické výstavě v Moskvě proslavil polit. řeč o jednotě obou ruských národů a byl představen caru Alexandru II., místodržitel Goluchowski nařídil úřední prohlídku jeho bytu a zabavení jeho korespondence s ruskými učiteli a politiky. Následkem toho byl nucen resignovati na místo profesora a v krátce na to, uznán byv akad. senátem za nevinná a upustiv prve od žaloby na místodržitele, přesídlil se do Ruska, kde přestoupil na pravoslavi, ustanoven za předsedu archaeologické komise ve Vilně a vyznamenán titulem ruského tajného rady, řády a členstvím mnoha učených společností (Král. Čes. spol. nauk r. 1860). Na jeho popud vystěhovalo se za ním do Ruska mnoho rusínských profesorů z Haliče. Od r. 1851 H. psal v řeči skonstruované tak zvané knižné a ve Vilně již pouze velkorusky. Z vědeckých jeho prací buďtež uvedeny: *Hramatyka ruskoho (malo-) jazyka* (Lvov, 1849); *Rosprava o jazyci južnoruskim i jeho naričijach* (t., 1849); *Try vstupytelnii prepodavanija s ruskoj slovesnosti* (t., 1849); *Chrestomatija cerkovno-slovesnaja i drevnoruskaja* (Videň, 1854, učebnice); *Russkaja antolohija* (Lvov, 1854, s Boh. Didyckym); *Očerck staroslavjanskoho basnosťovija* (t., 1860); *Lvovskaja ruskaja eparchija před stoma lity* (t., 1860); *Načalo i dištvovanije Lvovskoho Stavropyhyskoho bratstva ...* (t., 1860); *O pervom šyterat.-umstvennom divženii Rusynov v Halycii so vremen avstrijskoho vladěnija v toj zemli* (Lvov, 1865); *Niskolko slov o biblii Skoryny i o rukopisnoj ruskoj biblii iz XVI stol. ...* (t., 1865). Velikorusky napsal: *O rukopisnom mołytvennyké staročeskom s XIV—XV v.* (Praha, 1861); *Ob izslédovanij pamjatnikov ruskoj stariny v Galičině i Bukovině* (Moskva, 1871); *Bibliografičeskija nachodki vo Lvově* (Petrohrad, 1873); *Dopovněnije k bibliografii V. M. Undolskago ...* (t., 1874); *O narodnoj odežde i ubranstvė Rusynov v Galičině i Vengriji* (t., 1877); *Geografičeskij slovar zapadnoslavjanskich i jugostovjanskich zemel* (Vilno, 1884); *Čerty byta ruskych dvorjan na Podlaši v XVI. st.* (t., 1888). Kromě toho psal do časopisů haličskoruských a velikoruských (»Věstník Jevropy«, »Trud«, »Vilenskij věstník«, »Slavjanskij sbornik«, »Kijevskaja Starina«, »Osnova« a j.) pojednání z jazykozpytu, archaeologie a ethnografie a sestavil národopis. mapu rak. Rusi (Videň, 1876). V ČCM. uveřejnil *Cesta po haličské Rusi* (1841 a 1842); *O haličské a uherské Rusi* (1843). Řř.

2) H. Ivan, bratr před., psal do »Vinka Rusynam na obžynky«, »Vistnyka Rusynov avstrijskoj deržavy«, »Halyčany«. Vydal třřsvazkovou »Istoriju cerkov. nov. zavita« Baludanského a sestavil poetickou čítanku *Russkaja knyha dia čtenija* (Videň, 1860). Řř.

Holovouský z Holovous, jméno vladkytů českých s kohoutem na štítě, kteří pocházeli z Holovous na Hořicku a udrželi se až do XVII. věku. Již r. 1260 připomíná se Miroslav z H. a ve XIV. věku Zdislav. Pešík Hubart z H. daroval kostelu chodovskému, kde patronátní právo provozoval s Hynkem a Janem Rezkem z Radíkovíc, r. 1392 úrok ve vsi Bilsku. Jan Hubart z H. přikoupil roku 1433 právo na části vsi Holovous, kterou neb. Hašek z Doubravice držel, a žil ještě r. 1457. Prokop a Otík z H. byli r. 1448 před Prahou s Jiříkem z Poděbrad a jsou předkové všech H-č z H., kteří kohouta za erb měli až do vymění. Z těch seděl Mikuláš na Lhotce Jencově a věnoval na ní své manželce Johance r. 1476 Otík z H. a Hašek z Chodče byli švakři Jana z Kozojed r. 1506 a Petr Cerekvický z H. prodal r. 1541 v Hostinské Olešnici dvůr popl. s příslušenstvím Adamu Žilvárovi z Pilinkova. Petr H. z H. koupil r. 1545 tvrz poustu v Obědovicích, dvůr a ves od sester Turských z Dřevenic, ze kterých Kateřina byla manželkou Petrovou. Po smrti její pojal druhou manželku, Kunku z Dobřenic, a žil ještě r. 1575. Nástupcem jeho na O. byl Otík H. z H., jenž manželce své Kateřině z Vitkčíně na Obědovicích věnoval. Jak Petr tak Otík byli nepokojné krve a se svými sousedy, Jindřichem Žitovlickým ze Slivna (1567) a Jaroslavem Odolkem z Ujezde (1576), se svátli, až je soud pcvrnati musil. Buď Otík nebo jeho syn prodal Obědovice Zikmundovi Bořanovskému z Bytišky r. 1603 a usadil se na Sabči u Chlumce. Otík a Jan H. z H. měli se r. 1629 porovnatí o pardon jim udělený; Otík měl jen dům v Chlumci a Jan byl ve službách Žilvárovských. Křř.

Holovousy: 1) H., ves v Čechách, hejt. Král. Hradec, okr. Hořice, fara Chodovice, pš. Ostroměř; 59 d., 481 ob. č., 3 n. (1890), alod. statek ve výměře 645 ha, k němuž náleží zámek s kaplí sv. Antonína Pad. a dvůr v H-sech, majetek Theob. a Julia Eichmannů a Adolfiny Eisenbachové. Původně byly H. sídlo vladkytů, při němž později vystavěna tvrz, na níž seděli Holovousští z Holovous. ve století XVI. Karlíkové z Nežetic, od nichž je koupil Albrecht VI. Smiřický ze Smiřic a držel je k Holicům do r. 1629, načež dány v léno Elišce Stošové ze Stropčic. Ku konci XVII. stol. držela je rodina des Carmes, dále Libštejnští z Kolovrat (1695—1728), rodina Lamotte de Frintropp, Leveneurové z Grünwaldu (od r. 1786) a v XIX. stol. Sosnovcové z Vlkanova. Viz A. Sedláček, Hradý, zámky a tvrze v kr. Čes., díl V., str. 328. — 2) H., ves t., hejt. a okr. Kralovice, fara Chřtí, pš. Kozlany; 36 d., 212 ob. č. (1890), při Všehrském potoce z mlýny a slabé vrstvy kamen. uhlí. Bývaly vladkyčím sídlem. — Viz »Pam. arch«, díl VI., str. 232.

Hołowiński Ignacy, bohoslovec a spisovatel polský (* 1807 v Owruccu — † 1855 v Petrohradě), pocházel ze zchudlého šlechtického rodu ruského a vzdělal se v duchovní

akademii vilenské, načež byl prof. fimsko-kat. bohosloví na universitě kijevské. R. 1842 stal se rektorem fim.-kat. akademie duch. v Petrohradě a r. 1851 metropolitou fim.-katol. církve v Rusku. Byl záhy literárně činným a pokoušel se ve verších i v prose, užívaje pseudonymů Kefaliński a Žegota Kostrowiec. Hlavní jeho spisy jsou: *Legendy* (Vilno, 1843); *Teka Rozmaitości* (t., 1844); *Pielgrzymka do Ziemi Świętej* (tam., 1842—45, 2. vyd. 1853); *Pisma Żegoty Kostrowca* (t., 1848); *Homiletyka* (Krakov, 1859); *Hymny kościelne* (t., 1856) a *Kazania* (t., 1857). Mimo to jeho péčí vydány »Akty i gramoty ob ustrojtwe rímsko-katol. církvi v imperii Rossijskoj i Carstwe Poljskom« (Petrohrad, 1849, texty lat. a ruské); znám jest též jako překladatel Shakespeara. M. byl dosti nadaným spisovatelem, vynikajícím kazatelem a bohoslovcem, zastávajícím středověké papežství a rozumný podklad inkvisice, poněvadž prý duchovní moc jenom soudila, ale rozsudek vykonávala moc světská. — Sr. Feliński, *L'esprit de Mr. H.* (Petrohrad, 1850) a *Wspomnienia z życia i zgonu H-ego* (Varšava, 1856). Některé práce jeho byly přeloženy do ruštiny; do češtiny dvě legendy ve *Vymazalově* »Slov. poesii«.

Holquahiti, v Mexiku domácí jméno stromu *Castilloa elastica*, viz *Castilloa*.

Holsatia [-sátia], lat. jméno Holštýna.

Holschitz, ves čes., viz *Holešice 1*).

Holst: 1) H. Hans Peter, lyrik a novelista dánský (* 1811 v Kodani — † 1893 t.), učitel češtiny na vojenské akademii (1836 až 1861), redaktor »Berlingske Tidende« a zakladatel měsíčníku »For Romantik og Historie« (1868), státní rada (1871) a dramaturg král. divadla (1874). Upozornil na sebe básní na smrt Bedřicha VI. (1839). Sepsal básně: *Den lille Hornblæser*, cyklus románcí v národním tónu z války r. 1848—50 (1849, 5. vydání 1873); *Ungdoms digte* (3. vyd. 1866); *Udvalgte Digte* (1873); povídky: *Fra min Ungdom* (2. vyd. 1873) ve verších; *Noveller* (1834); *Sizilianske Skizzer* (1852); cestopis *Ude og Hjemme* (1843, 3. vyd. 1872); divadelní kusy (veselohry): *Mai-gildet* (1832); *Gioacchino* (1844); *Hverdagsfolk* (1871) a j. Vyniká elegancí formy a vkusem (hlavně v anthologiích), avšak není dosti originální. Roku 1887 vydal *Udvalgte Skrifter* v 6 sv. HKa.

2) H. Hermann Eduard, historik něm. (* 1841 ve Veljaně v Livonsku). Pro spisek r. 1867 vydaný, *Das Attentat vom 16. April (1866) in seiner Bedeutung für die kulturgeschichtliche Entwicklung Russlands*, neobdržel v Rusku žádného postavení a proto odešel do Spoj. Obcí severoamer., kde působil jako žurnalista, načež povolán byl za profesora na universitu ve Freiburce. Odtud, podporován badenskou vládou a berlínskou akademií, vykonal dvě studijní cesty po Sev. Americe a vydal: *Verfassung und Demokratie der Vereinigten Staaten von Nordamerika, 1. Theil: Staaatensouveränität und Sklaverei* (1. sv., Düsseldorf, 1873; sv. 2.—4. *Verfassungsgeschichte seit der Administration Jacksons*, t. a

Berlín, 1878—81), jež přeloženo: *The French Revolution tested by Mirabeau's career* (Chicago, 1892, 2 sv.). Od r. 1892 jest H. univ. prof. v Chicagu.

Holstein, ves mor., viz *Holštýnsko*.

von **Holstein** Franz, hud. sklad. něm. (* 1826 v Brunšvíku — † 1878 v Lipsku), projevoval tak značné hudební vlohy, že na radu M. Hauptmannovu opustil kariéru vojenskou a stal se jeho žákem na lipské konservatoři. Po studijních cestách po Italii, Francii a Německu usadil se trvale v Lipsku a živil se pouze skladbou, která honosila se ne sice nadbytkem původnosti, ale vroucností citovou. Nejpozoruhodnější jsou H-ovy písně, pak opery: *Der Heideschacht* (1868); *Der Erbe v. Morley* (1872); *Die Hochländer* (1876), k nimž vesměs sepsal si sám texty, ježto jevil také básnické schopnosti; r. 1880 vydány jeho *Nachgelassene Gedichte*. Z jiných skladeb zasluhují zmínky ouvertury *Loreley* a *Frau Aventure*, menší práce klavírní a v mládí složené opery *Zwei Nächte in Venedig* a *Waverley*. Značným odkazem založil H. stipendium pro nemajetné posluchače lipské konservatoře. †

Holstein-Ledreborg Joh. Ludv. Karl, hrabě, státník dánský (* 1839 na zámku Hochberku). Byv r. 1872 zvolen do folkethingu, podporoval vládu, ale r. 1875 přidal se k opozici, protože neschvaloval jednání vlády, a stal se r. 1877 vůdcem umírněné levice, nevzdává se myšlénky na dohodnutí se s landstingem a stranou vládní; r. 1890 vzdal se veškeré činnosti a odebral se do ciziny.

Holsten Karl Johann, evang. bohoslovec něm. (* 1825 v Güstrově — † 1876 v Heidelbergu), byl od r. 1852 gymn. učitelem v Roztokách, od r. 1870 prof. bohosloví v Bernu, od r. 1876 v Heidelbergu. Byl žákem Christ. Baura a jeho negativní školy bohoslovné a důvtipným kritikem novozákonním. Spisy: *Zum Evangelium des Paulus und des Petrus* (1867); *Das Evangelium des Paulus* (1881, 1 sv.). BM.

Holstra, bambitnice (rus. *čuška*, franc. *fourreau de pistolet*, angl. *holster*, ital. *fonda della pistola*), za starodávna visák, kožené, tvrdé, dole okované pouzdro na bambitku, druhdy obyčejně připevněné řemeny a přezkami v páru po obou stranách ku přední části sedla, nebo jednotlivě po pravé straně k zadní straně sedla ke snadnému dosahu. Často bývala na h-tě zvenčí řada malých pouzderék neb touleček, rovněž kožených, pro patrony. Když ve 2. pol. XIX. st. revolvery, zcela jinak nošené, počínaly nahrazovati a odstraňovati bambitky, přestávaly ovšem i h-ry; obě se zachovávaly jen ještě u vojsk polovzdávaných. Sr. *Bambitka* a *Sedlo*. FM.

Holszański (rus. *Goľšanskij*), knížecí rod litevský. Zakladatelem jeho byl kníže Algimunt neb Elgemont, člen poselství, jež Jagello poslal do Krakova vyjednávat o sňatek s královnou Jadvigou. Syn jeho Ivan provázal r. 1390 do Moskvy Sofii Vitovtovnu. Kniže Semen Jurjevič byl hetmanem litevským a vojvodou novogródským. Rod vymřel r. 1556.

Holše, ves česká, viz Holice 2).

Holšovice: 1) H., Holčovice, osada v Čechách u Milovic, hejt. a okr. Benešov, fara a pš. Postupice; 18 d., 105 ob. č. (1890). 2) H., osada t. v okr. českobudějovickém, viz Holčovice.

Holštánek, na morav. Valašsku nákrčník z drobných korálů navlečených.

Holštýn (lat. *Holsatia*), vévodství do roku 1864 s Dánskem spojené, od 1. led. 1867 jižní část pruské provincie Šlesvik-H. (v. t.).

Dějiny H-a. Nejstarší obyvatelš H-a byli Sasové »zálabští« (Transalbingi, Nordalbingi), jichžto sídla se táhla od Labe až za Ojdorou. Část jich vystěhovala se v V. stol. spolu s Angly do Britannie; v záp. končinách země seděli Frisoové, na východě pak osadili se slovanští Vagrové, větev Bodrců. Karel Veliký, podmaniv Sasy »zálabské« (804), drahně obyvatel přestěhoval jinam a zemi ku správě odevzdal franským hrabatům. K ochraně říše založeno (810) krajiště mezi Ojdorou a Šlejou, které pak (934) obnoveno od Jindřicha Ptáčníka. Pokřesťanění země dokonáno z Hamburku již kol r. 830. Jindřich I. a syn jeho Ota I. podrobili Vagry a na pokřesťanění pohanů těch založeno (942) biskupství Starogradské č. Oldenburské. H. stál pod vrchní správou vévod saských. Vévoda Lothar Supplinburský, potomní císař, dal jej v léno hraběti Adolfovi ze Šauenburka. Nástupce tohoto Adolf II. obdržel od vévody Jindřicha Lva Vagrii, kdež pak šfilil křesťanství a němectví. Založil Lubek. Za vzpoury vrchního pána svého proti Bedřichu Rudousovovi dal se na stranu císařovu i dostal za to Ditmarsy. Oslabení vévodství následkem pádu Jindřicha Lva bylo H-u velmi na škodu, aniž vévodové saští jej nemohli vydatně podporovati proti králům dánským Valdemarovi I., Knudovi a Valdemarovi II. Hrabě Adolf III., zajat byv od Valdemara II., musil vítězi H. odstoupiti, načež on v Lubeku provolati se dal králem Slovanů a pánem Nordalbingie. Císař Bedřich II. potvrdil ho v držení zemí dobytých (1214); avšak když Valdemar II. (1223) za lovu na ostrově Lyoe přepaden a zajat byl od Jindřicha, hraběte zvěřinského, výboje dánské v Německu byly ztraceny a ve vládě v H-ě uvázal se Adolf IV. šauenburský. Valdemar II. slíbil hraběti zvěřinskému, že mu dá 45.000 hřiven a říši Německé vrátí všechny země mezi Labem a Ojdorou, avšak propuštěn byv, slibu nedostál, nýbrž vpadl do H-a a z vítěziv nad Adolfem IV., dobyl i Rendsburka. Tu však knížata dolnosaská naň vytáhla i porazila ho (1227) v bitvě u Bornhövede, kde i přišel o oko. Vkrátce potom prostřednictvím arcibiskupa brémského zjednan mír, kterým Valdemar II. konečně se odřekl zemí německých sev. od Labe. Adolf IV. odešel (1239) do kláštera, ostaviv dva syny, Jana a Gerharda. Tito vládli společně, po smrti bratra staršího však země rozdělena. Synové Janovi Adolf V. a Jan II. založili větev holštýn-segeberskou a holštýn-kielskou. Strýci jejich Gerhardovi I. připadlo H.-Rendsbursko. Synové Gerhardovi pak založili větev holštýn-

plönskou, holštýn-šauenburskou a holštýn-rendsburskou. V příčině státoprávní však H. i dále tvořil jednotu. Počátkem XIV. století kvetly pouze větve založené od synů Gerharda I. Gerhard III. Vel. (1304—40) měl státi se králem dánským, avšak nepřijal koruny, jež dána pak sestřenci jeho Valdemarovi V., vévodě šlesvickému. Za to mu nový král dánský zemi svou šlesvickou r. 1326 přikázal v dědičné držení. Od doby té dějiny holštýnské splývají s dějinami šlesvickými. — Srv. Christiani, *Geschichte der Herzogth. Schleswig und Holstein*; Waitz, *Schleswig-Holsteins Geschichte*.

Sra.

Holštýnsko, Holštýn (*Hohenstein, Holstein*), ves na Moravě, hejt. Boskovice, okr. Blansko, fara Lipovec, pš. Sloup; 37 d., 253 ob. č. (1890). Až do XVI. stol. stávalo tu městečko H. a na pozemcích zrušeného dvoru vystavěna r. 1791 nynější ves. Nad údolím na vysoké skále strmí dosud zříceniny po býv. hradu. Pod zříceninami jest jeskyně (24 m vys., 45 m v průměru), z níž ve skále uměle vedena chodba nahoru do hradu. Jeskyně tato bývala dříve lidomornou. H. bylo původním sídlem stejnojmenného rodu, z nichž Hartman poprvé (1278) psal se z H-ska. Hrad zašel v XVII. stol. R. 1859 nalezena tu zlatá mince z doby císa. Trajana.

von **Holtei** Karl, spis. a herec německý (* 1798 ve Vratislavi — † 1880 t.). Vratislav, Berlín a Riga jscu čelná místa jeho působení, kdež delší dobu prodlel jako divadelní ředitel. H. vynikl jako recitátor Shakespeara, jako dobrý vaudevillista a šťastný skladatel písní, z nichž mnohé znárodněly. I v románu pracoval se zdarem. Z divadelních jeho prací uvádíme: *Der alte Feldherr*; *Lenore*; *Trauerspiel in Berlin* (dialektem berlínským); *Der dumme Peter*; *Lorbeerbaum und Bettelstab*; *Shakespeare in seiner Heimat*; vaudevilly: *Die Wiener in Berlin*; *Die Berliner in Wien* a. Jako lyrik je repraesentován sbírkami: *Schlesische Gedichte* (dialektem, 18. vyd. 1883); *Deutsche Lieder a Königslieder*, psanými po válečných událostech v l. 1870—71. Mimo to psal romány: *Die Vagabunden* (7. vyd. 1886); *Christian Lammfell* (4. vyd. 1878); *Die Eselsfresser*; *Noblesse oblige* (Praha, 1857); *Schwarzwaldau*; *Der letzte Komodiant*; autobiografi *Vierzig Jahre* (2. vyd. 1859 6 sv.) s dodatkem *Noch ein Jahr in Schlesien* (1864, 2 sv.); *Fürstbischof und Vagabund* (1882), kde líčí svůj poměr k arcibiskupu Försterovi; *Am Grabesrande*; *Blätter u. Blumen* (2. vyd. 1876) a j. Jeho výpravná prosa vyšla jako *Erzählende Schriften* (1861—66, 39 sv.), jeho práce dramatické jako *Theater* (1867, 6 sv.). — Srv. Karl v. H., *Biographie* (Praha, 1857); Kurnick, Karl v. H. (1880).

Holthausen Ludwig, něm. malíř genrů a květin (* 1807 v Uerdinkách na Rýně — † 1890 v Düsseldorfu), kde býval žákem akademie. Mezi jeho genry jmenují se hlavně: *Kuřák*; *Modlíci se dívka*; *Dívka vářící květiny*; *Kytice před obrazem Madonny*; *Děti s ovocem* a j.

J-k.

Höly: 1) H. Ludwig Heinrich Christoph, lyrik něm. (* 1748 v Mariensee u Hannoveru — † 1776 v Hannoveru). Studoval v Göttingách theologii a stal se členem gotického spolku básnického. R. 1774 cestoval s Joh. M. Millerem do Lipska, odkud přinesl si již dříve churavý a padoucnici stížený básník zárodek smrti: r. 1775 navštívil Hamburk, na podzim t. r. Hannover, kdež sbánil některé elegie a skončil, rovnaje sbírku svých veršů. Život H-ho byl krušný, bezradostný, zastřený bolem tělesným i duševním (nešťastnou láskou a vůbec těžkomyslným trudem); stejného rázu je jeho poesie, naivní, sentimentálně snivá i žalobná, měkce rozplynulá v trpných kontemplacích, v mnohém od anglických vzorů odvislá. Jeho *Gedichte* vydány byly poprvé Geislerem (1782), pak Vossem (1804, s pěkným životopisem) a častěji; kritické vydání je K. Halmovo (Lipsko, 1870). Srv. Ruete, H., sein Leben u. Dichten (Guben, 1883).

2) H. Hermann, básník něm., prasnovec před. (* 1828 v Ülzen u — † 1887 v Rehburce), pastor v Hannoveru, psal dramata: *Das Gelübde* (1862); *König Saul* (1865); *Lonoda* (1882) a lyriku: *Irrwege eines jungen Dichters* (1851); *Lieder und Balladen* (1856); *Ostseebilder und Balladen* (1862); *Bilder u. Balladen* (2. vyd. 1874); *Aus der deutschen Götterwelt*, ballady (1877). *Gesammelte Dichtungen* vyšly r. 1882.

Holtz Wilhelm, fysik německý (* 1836 v Saatele, Pomoransko), od r. 1884 řád. prof. v Greifswaldě. Proslavil se hlavně vynálezem nové influenční elektriky (v. t., str. 498) po něm nazývané. Psal pojednání o elektrice influenční a elektrických výbojích. Větší jeho spisy jsou: *Ueber die Theorie, die Anlage u. Prüfung der Blitzableiter* a t. d. (Greifswald, 1878); *Über die Zunahme der Blitzgefahr und ihre vermuthlichen Ursachen* (t., 1880).

von **Holtzendorff** Franz, přední právník německý (* 1829 ve Vietmannsdorfu v marce Ukerské — † 1889 v Mnichově). Po čtyřleté soudní praxi působil od r. 1857 na universitě berlínské a od r. 1873 na univ. mnichovské. Získal si veliké zásluhy o trestní reformy v Německu a vynikl nejen v oboru práva trestního, nýbrž i státního a mezinárodního. Z prací jeho uvéstí sluší zvláště: *Französ. Rechtszustände, insbes. die Resultate der Strafgerichtspflege in Frankreich und die Zwangskolonisation von Cayenne* (Lip., 1859); *Das irische Gefängnis-system* (t., 1859); *Die Bruderschaft des Rauhen Hauses* (Berlin, 1861); *Der Bruderorden des Rauhen Hauses und sein Wirken in den Straf-anstalten* (t., 1862); *Die Reform der Staats-anwaltschaft in Deutschland* (t., 1864); *Die Umgestaltung der Staatsanwaltschaft vom Standpunkt unabhängiger Strafjustiz* (t., 1865); *Krit. Untersuchungen über die Grundsätze u. Ergebnisse des irischen Strafvollzugs* (t., 1865); *Principien der Politik* (2. vyd. t., 1879; též franc. a špan.); *Das Verbrechen des Mordes und die Todesstrafe* (t., 1875; ital. od Garofala 1877); *Wesen u. Wert der öffentl. Meinung* (Mnichov, 1879); *Rumäniens Uferrechte an der Donau* (Lip., 1883, franc. t., 1884); *Zeitglossen des ge-*

sunden Menschenverstandes (Mnichov, 1884) a j. Velice proslul H. též jako vydavatel příručných knih z různých oborů práva. Tak vydal: *Encyklopädie der Rechtswissenschaft* (Lipsko, 1870, 5. vyd. 1890); *Rechtslexikon* (6. vyd. t., 1889, 3 d.); *Handbuch des Strafrechts* (Berlin, 1871—77, 4 sv.); *Handb. des deutschen Straf-prozessrechts* (tam., 1879, 2 sv.); *Handb. des Völkerrechts* (Hamb., 1885—89, 4 sv.) a *Handb. des Gefängniswesens* (t., 1888, 2 sv.). Od r. 1866 vydával s Virchowem »Sammlung gemeinverständl. Vorträge«, od r. 1871—76 »Jahrbuch für Gesetzgebung, Verwaltung und Rechtspflege d. deut. Reichs« (nová serie s Brentanem 1877—80, pokr. od Schmollera), od r. 1872 s Onckenem »Deutsche Zeit- u. Streitfragen«. Přeložil do něm. Padellettiho dějiny římského práva (Berlin, 1880) a Westlakeovu učebnici mezinár. soukr. práva (t., 1884). Srv. Stoerk, Franz v. H. (Hamburk, 1889).

Hölztl ze Sternsteina, jméno rodiny šlechtické původu solnohradského, která posud v Sasku a Polsku žije a o zvelebení hornictví v Čechách v XVI. a XVII. stol. nemalé zásluhy si získala. Císař a král český Rudolf II, čtyřem bratřím, Janovi, Kryštofu, Volfovi a Kašparovi H-ům potvrdil r. 1583 starožitný rod jejich, propůjčiv jim jméno ze Sternsteina a erb jim rozhojnil. Jan H. ze S. byl těžařem v Budějovicích, Krumlově a Ratiboficích, složil plány, jak by umělým způsobem voda z dolů budějovských vyčerpati se dala, a založil sbírku nerostů drahocenných dle zprávy Viléma z Opperšdorfu, nejvyš. mincmistra král. Českého, a vrchního perkmistra Lazara Erkera, dne 11. srp. 1583 podané. Aby zvelebili mohli budějovské hory, dostal listovní odporučení od krále Rudolfa na Viléma z Rosenberka, který spolu s Petrem Vokem z Ros. a Adamem z Hradce přidružil se k těžatům hor budějovských r. 1584. Ale dílo v dolech výborně zařízené nemělo výsledku kýženého a H. sám radil, aby práce v dolech těchto se zanechalo r. 1596. V Rudolfově u Budějovic vystavěl si H. zvláštní sídlo, Hölztlův dům podnes nazývané, kterého nyní c. k. vojenský erár za skladiště užívá. Za manželku měl Jan H. Žofii z Pabinku a buď bratry, dle hořejšího podání rodinného, nebo syny Šebestiána a Volfa H. ze S. Šebestián H. byl podhofmistrem horním v Kutné Hoře r. 1603 a stal se r. 1606 hofmistrem. R. 1612 byl od Prokopa Dvořeckého z Olbramovic, král. kommissafe do K. H. vyslaného, ze svého úřadu složen, ale r. 1617 byl zase úředníkem mince a do r. 1632 jím zůstal. Volf H. ze S. byl r. 1594 perkmistrem v Budějovicích a r. 1596 jemu postoupil Petr Vok z Ros. polovici svých hor u Hlasiva. Hory Ratibořské Volf zvelebil, jak sám životopisec Petra Voka z Ros., Březan, k r. 1593 připomíná. R. 1603 byl společenem visitační kommisie do Kutné Hory vyslané a t. r. do Jáchymova také poslán jest. R. 1604 podal jako perkmistr kutnohorský dobré zdání o zprávě kommisie strany výtek při šmelcování kovů. R. 1606 byl král. radou a hejtmánem v Jáchymově. Kdy zemřel, neví se, ale

pochován byl v Jáchymově v děkanském kostele vedle Mathesia. S manž. Evou z Prunhaimerů měl syna Volfa H. ze S., který roku 1627 pro náboženství do Eibenstocku a Schneeberku v Sasích se odstěhoval a jako desátník na tamních horách zemřel r. 1667. V Sasku připomíná se také Kryštof H. ze S. jako desátník na horách annaberských r. 1669, ale neznáme jeho původu. Jan H. ze S., syn Janův, žil r. 1600 a potlačil vzpouru ve Vaxenberku, pročež mu od cis. a krále Rudolfa II. dovoleno bylo, aby sloučil erb svůj s erbem manželky Juliány Penningové z Penningberku na Obkirchenu a Reysachu, poslední rodu svého. Vnuč jeho Filip Jindřich H. ze S. na Biberfeldu a Angelthurmu zemřel r. 1749 v Burgsinnu nedaleko Hummelburku jako cis. generální polní zbrojmistr a majitel pěšího pluku kraje franského. Bratřenci jeho vymřeli na počátku tohoto století. Čtvrtého bratra Kašpara potomci posud žijí v Sasku a Polsku ruském i rakouském. Kašpar zdržoval se dle Dačického v Kutné Hoře a provdal dceru svou Rebekku za Slezáka Jana Glogera, písaře v minci na Vláském dvoře, r. 1622, dříve byl prý úředníkem v solnici budějovské. Syn jeho Kašpar byl cis. správcem hor v Radobycích (?) v Čechách (snad Ratiboficích) a měl syna Františka Jana, který r. 1679 v Nové Bystřici Annu Alžbětu, dceru Jana Rutta z Ruttsteina, za manželku pojal. Eliáš Josef, syn Frant. Jana, oženil se r. 1733 v Gottsdorfu v Dol Rakousích s Marií Annou, vdovou po Leopoldu Schmittovi, a jeho syn Benedikt († 1821 v Kaluši v Haliči) byl úředníkem cis. banky. Ze synů jeho povzněl nejvíce rod Hölzlů Antonín († 1854 v Krakově), který se stal velkoobchodníkem v Krakově a s manželkou Josefou Sonntagovou pět synů a dvě dcery zplodil. V Polsku ruském v gubernii Radomské koupil rodu svému statky Golczu, Rzędowice, Mianocicie a Gebultow, v Polsku rakouském statek Górka szlachecká řečený. Od cara Mikuláše I. obdržel r. 1845 šlechtický indigenát ruský v Polsku a jméno rodu jeho proměněno v Helcel ze Sztersztyna i erb jeho původní poněkud změněn byl. J. V. císař František Josef vyznamenal ho řádem Františka Josefa r. 1854. Syn jeho (v. Helcel Antoni) Antonín, prof. práva na univ. krakovské, držel statek Golczu. Bratr jeho Ludvík byl velkoobchodníkem v Krakově; třetí bratr Josef držel Rzędowice, Florián Górkou szlacheckou a pátý Adolf byl svobodným. Sestry bratří těchto se provdaly: Anna za Ladislava Bělského ze Sariuszů erbu Jelita na Gebultově a Julie za Cezara Hallera z Hallenburku na Mianocicích (1855). *Kř.*

Holtzmann: 1) H. Wilhelm viz Xylander.

2) H. Adolf, jazykozpytec něm. (* 1810 — † 1870), stal se r. 1837 vychovatelem velkovévodských princů badenských a r. 1852 prof. v Heidelbergu. Zabýval se jazyky orientálskými a germanistikou. Vydal: překlad »Ramajany« (2. vyd. 1843); *Sagen aus dem Mahabharata* (2. vyd. 1854); *Ueber den griech. Ursprung des*

indischen Tierkreises (1841); *Beiträge zur Erklärung der pers. Keilinschriften* (1. sv. 1845); *Ueber den Umlaut* (1843); *Ueber den Ablaut* (1844); proti Lachmannovi *Untersuchungen über d. Nibelungenlied* (1854); *Kampf um der Nibelunge Hort* (1855); *Kelten und Germanen* (1855), kde dovozuje totožnost obou kmenů, a j. Po smrti jeho vyšlo *Germanische Altertümer mit Text; Uebersetzung und Erklärung von Tacitus Germania* (1873); *Deutsche Mythologie* (1874); *Ältere Edda übersetzt und erklärt* (1875).

3) H. Karl Heinrich, matematik a fysik něm., bratr před. (* 1811 v Karlsruhe — † 1865 v Stuttgartě), byl od r. 1851 prof. fyziky a mechaniky a r. 1862—65 ředitelem na polytechnice v Stuttgartě. Získal si slavnou pověst spisy: *Grundzüge der Mechanik u. Maschinenlehre* (Stuttg., 1851, 2. vyd. 1853) a *Lehrbuch der theoretischen Mechanik* (t., 1861). Dále napsal: *Ueber die Wärme und Elasticität der Gase und Dämpfe* (Mannheim, 1845); *Mechanische Wärmetheorie* (Stuttg., 1866) a j. Jest též spisovatelem četných článků a delších pojednání z matematiky, fyziky, mechaniky a technologie, hlavně v Poggendorffových Annalech fyziky.

4) H. Heinrich Julius, theolog protest. (* 1832), od r. 1874 professor ve Štrasburku, patří k přivržencům liberálního směru náboženského. Vydal: *Kanon u. Tradition* (1859); *Die synoptischen Evangelien* (1863); *Lehrbuch der historisch-kritischen Einleitung in das Neue Testament* (3. vyd. 1892); *Das Neue Testament u. der röm. Staat* (1892); *Geschichte des Volkes Israel und der Entstehung des Christentums* (1867); s Zöpffelem *Lexicon für Theologie u. Kirchenwesen* (3. vyd. 1895); sbírky akademických kázání a j.

Holub (*Columba*) viz Holubi.

Holub (*Columba*), malé souhvězdí jižně od souhvězdí Zajíce s hlavní hvězdou 2. velikosti, jednou hvězdou 3. velikosti, třemi hvězdami 4. velikosti vedle jiných hvězd menších. Souhvězdí jest u nás jen částečně viditelné. *Gs.*

Holub: 1) H. Karel, inženýr a později ředitel Werndlovy továrny ve Štýru, syn českého rolníka ze Stradonic. Vyučil se v Praze zámečnictvím a navštívil větší města rakouská. Byv odveden k vojsku, přidělen byl jako dovedný zámečnick do vídeňské zbrojírny, načež učiniv zadosť vojenské povinnosti, vstoupil do továrny Werndlovy ve Štýru. Werndl vyslal jej za účelem dalšího zdokonalení na cesty po Německu, Anglii a Americu. Po návratu svém zanášel se H. pokusy o novou, pohodlnější soustavu ručnic i provedl nákresy k zádovce se závěrem válčovým, kteráž r. 1868 byla uznána za vhodnou pro ozbrojení rakouské armády, budou-li na ní co do délky a jiných podrobností učiněny některé opravy. Opravy provedeny vedením H-ovým opět v továrně Werndlově, načež nová ručnice pro armádu pod jménem werndlovky přijata. Však také H. nebyl vlastním vynálezcem, nýbrž jen napodobitelem staršího vzoru. O ručnici samé viz Werndlovka. *Bs.*

2) H. Emil, český cestovatel po Africe (* 7. října 1847 v Holčicích), studoval na gymnasiu v Žatci a lékařství v Praze, kde r. 1872 dosáhl hodnosti doktorské. Již za studií univerzitních zabýval se horlivě za vedení prof. Treitze studiem srovnávací anatomie, vedle toho však pěstoval i geologii, založil si mimo jiné bohatou sbírku zkamenělin z vrstev peruckých a teplických, i praehistorickou archaeologii, takže zvolen byl za člena archaeol. odboru česk. musea. Velkolepé výsledky cest Livingstonových působily naň takovou měrou, že se odhodlal věnovati síly své prozkumu »černé pevniny«, tehdy ještě z největšího dílu neznámé. I vypluv 26. kv. 1872 z přístavu southamptonského s prostředky nad míru skrovnými, přibyl po 36denní plavbě do Kapského Města a odtud do Eliščina Portu, kde praxi lékařskou hleděl si jednak opatřiti výživu, jednak hmotné prostředky k výzkumné cestě do vnitrozemí. Po několika týdnech přeložil sídlo své do Fauresmithu ve Svobodném státě Oraňském a nemaje tu zdaru, usadil se posléze v dýmantonosných kopaninách v území Západních Griquů Odtud z Dutoitspanu podnikl první výpravu do vnitrozemí, která měla býti jen průpravou pro větší cestu; měl býti seznán způsob cestování po již. Africe, ráz krajín tamějších a obyvatelstva domorodého i přistěhovaého Na výpravě té, jež vedla H a přes Klipdrift, Bloemhof a Klerksdorp do Potschefstroomu, pak ke slujím Wonderfontein-ským a posléze touž cestou nazpět přes Christianu a Hebron do Kimberleye, poznal území některých kmenů domorodých (Korannů, Ba-Tlapů, Ba Rolongů) i značný díl republiky Jihoafrické a nashromáždil si pěkné sbírky nerostů rostlin, hmyzů i koží rozmanitých zvířat. Druhá cesta H-ova směřovala skoro přímo na sever z Dutoitspanu územím Ba-Tlapů a Ba-Rolongů, říší Chacicivovou do říše mocného vládce bakvenského Sečele, odkudž v lednu 1874 stihl do Sošongu, hl. města Východních Ba-Mangvatův, kdež od tamějšího panovníka Sekhoma pohostinsku přijat; s hojnými pak sbírkami přírodních i předmětů národopisných navrátil se H. údolím řeky Mo-Rika a západ končinami Jihoafrické republiky opět do svého dočasného sídla Dutoitspanu, přinášeje poselství ba-rolongského pohlavára Mo-Ntsivy, aby vláda anglická zabrala jeho území, čemuž však tehdy vyhověno nebylo. Nejdůležitější pak z prvního pobytu H-ova v již. Africe jest výprava třetí; vydav se 2. bř. 1875 na cestu, bral se přes missijní stanici Linokanu do Sošongu, kdež mu nástupce Sekhomův, Khama, přislíbil účinnou podporu na další cestě k řece Zambezi, potom rozsáhlou planinou Makveskou, prozkoumal solnatá jezera Ma-Karri-Karri, navštívil prameny klamakleňanské a prošel odtud ve směru severním lesnatou rovinou při záp. hranici území matabelského, dorazil k říčce Mo-Tetse, při níž delší dobu prodel, maje sídlo své v obchodní stanici Panda-ma-Tence, kam zhusta běloží za obchodem přicházeli. Odtud seznal značnou část veletoku Zambezi, navštívil jeho velkolepé vodopády Viktoriiny

a přešel na sev. břeh jeho, zjednal si v Šešeke, hl. městě říše Marucké, přístup ke králi Sepopovi, od něhož po delším vyjednávání dosáhl dovolení cestovati i po vzdálených končinách celé jeho říše. Od středního toku řeky Zambezi zamýšlel H. podniknouti výpravu po této řece vzhůru a sledovati tok její, dotud z největšího dílu neznámý, až ke pramenům jejím, avšak v prosinci 1875 schvácen byl krutou zimnicí a kromě toho větší díl jeho zásob v zambezijském peřeji Mo-Čila-Aumsinga překocením člunu přišel na zmar, tak že cestovatel nebylo, než zanechati další cesty a vrátiti se na jih. Doplniv svoje sbírky, jichž část za nemoci jeho byla rozchváčena, navrátil se H. přes Panda-ma-Tenku záp. končinami Ma-Tabelska a územím Ma-Kulaků v list. 1876 do kopanin na dýmanty, kdež r. 1877 v Kimberleyi své sbírky vystavil. Nedostatkem prostředků peněžitých zdržán byl ještě drahnou dobu na pódě jihoafrické, a teprve když si dílem z výnosu svých přednášek po Kapsku pořádaných, dílem soukromou podporou svých přátel v Evropě (zejména císař Frant. Josefa I. a »Svatoboru«) opatřil potřebný obnos, mohl se r. 1879 navrátili do vlasti. Zde obsáhlé sbírky své vystavil nejprve v Praze (1879), potom ve Vídni (1880) a po skončených těchto výstavách rozdal je veřejným ústavům, museím, školám a p. (celkem 113 úst. domácím a 14 cizím). Vedle toho zabýval se spracováním svých zápisů, jež vydal pod názvem *Seám let v jižní Africe* (Praha, nákladem J. Otty, 1880 a násl.), dílo, které záhy bylo přeloženo do mnohých evropských jazyků a na mezinárodním sjezdě zeměpisném v Benátkách vyznamenáno velkou zlatou medailí; mimo to iž za svého pobytu v již. Africe zasílal četné příspěvky do »Světozora« (v l. 1873—77: *Dopisy afrického cestovatele dra Emila Holuba*), napsal *Few Words on the Native Question* (Kimberley, 1877), kterýmžto spisem H. vzbudil značnou pozornost v politických kruzích kapských, pronášeje v něm názory od dosavadních zcela odchylné, *The Victoria Falls: a Few Pages from the diary of E. H. M. D. written during his Third Trip into the Interior of Southern Africa* (Grahams-town, 1879) a přispíval zároveň četnými články do časop. jihoafrických. Po návratu svém pak vydal ještě *Eine Skizze des Marutze-Mambunda-Reiches in Süd-Central-Afrika* (Videň, 1879); *Kolonisace Afriky* (Praha, 1882; *A. Francouzové v Tunisu, B. Angličané v jižní Africe, C. Věc domorodců afr.*); *Der Export u. Import des Caplandes* (Videň, 1882); *Die Stellung des Arztes in den transzeanischen Gebieten vom Standpunkte der Erforschung und Civilisation* (t., 1882); *Die nationalökonomische Bedeutung der Afrikaforschung* (t., 1881); *On the Central South-African tribes from the South-Coast to the Zambezi* (»Journal of the Antropolog. Inst.«, 1880); *Die südafrikanischen Salzseen* (Frankfurt n. M., 1881) a s Aug. Pelzelnem *Beiträge zur Ornithologie Südafrikas* (Videň, 1882). R. 1881 obdržel od belg. krále Leopolda velmi čestné vyzvání, aby vedle Stanleye vstoupil do služeb státu Konžského, aie H. chtěje

v přístích podnicích býti úplně neodvislý, nabídnutí toho nepřijal. Zároveň konal přípravy k nové rozsáhlejší výpravě, na níž zamýšlel po zevrubném přírodovědeckém i národohospodářském prozkumu Kapska a sousedních krajin zjistiti předěl mezi soufčím řek Zambezi a Konga, rozluštění záhadný téhdá problém řeky Uelle a odtud skrze Dárfúr proniknouti do Egypta; hodlal tedy H. projíti Afrikou na pčič od jihu k sev., avšak povstání súdánské zmafilo tento úmysl, a následkem toho rozhodl se, omeziti se toliko na výzkum neznámých končin mezi středním Zambezi a jezery Njasou i Bangveolem a odtud obrátiti se k pobřeží suáhilskému, směr to, který sliboval rovněž mnoho nových objevů. Připraven výborně vědecky, ale skrovně po stránce hmotné, vyplul 22. list. 1883 v průvodu své manželky a 6 evrop. sluhů z přístavu hamburského a přibyl dne 22. pros. do Kapského Města. Zde však hned na počátku bylo mu zápasiti s četnými obtížemi; nejenom že vláda kapská nechtěla se znáti ke slibům bývalého guvernéra Bartla-Fréra, který r. 1879 byl H-ovi zajistil vládní podporu pro přísti jeho cestu, nýbrž ještě uvalením vysokého cla na směnné jeho zboží vyčerpala skoro úplně cestovní fondy jeho. Když vyjednávání s vládou beze všeho výsledku do nekonečna se protahovalo, upustil H. od úmyslu prozkoumati nejprve Kapsko a se skrovnými prostředky svými i některou pomocí, které se mu dostalo z vlasti, nastoupil cestu k řece Zambezi. Vydav se 23 čna 1884 z Colesbergu při sev. hranici kapské, prošel západními končinami Svobod. státu Oraňského a Jihoafrické republiky, prodle delší dobu v údolích řek Mo-Rika a Limpopa a dostihl konečně Linokany, kde rozmanitými svízeli, zejména slezinnou snětí, propuklou mezi tažným dobytkem, přinucen jest k delšímu pobytu. Odtud postoupil k ústí řeky Notuany a do Šošongu ke králi Khamovi, protáhl na to dále na sever bezvodou rovinou Makveskou i plání kolem solných pánví Ma-Karri-Karri, zastavil se u pramenů Klamakleňanských, kdež opět ztratil velkou část svého tažného dobytka, jenž na pastvě otrávil se jedovatými bylinami, a dorazil posléze do Panda-ma-Tenky, vzdálené jen 60 km od Zambezi. Na již. břehu zambezijském zadržána jest výprava po osm měsíců, nemohouc postoupiti dále, poněvadž řiše Marucká od smrti mocného krále Sepopa, od něhož se H-ovi na první výpravě dostávalo ochotné podpory, byla zmítána válkou občanskou; teprve když Luania Leboše dobyl si panství, dostalo se výpravě dovolení k průchodu řiší Maruckou do území Ma-Šukulumbův. Bezděčného pobytu u řeky Zambezi podobně jako v Kapsku užito bylo nejrozsáhlejší měrou k shromáždění hojných sbírek přírodovědeckých i národopisných (na menších výpravách do údolí Lešumského, k ústí řeky Čobe a j.) i k důkladnému geologickému prozkumu vodopádů Viktoriiných. Obdržev dovolení krále maruckého, přepravil se H. se třemi evropskými průvodci (dva zemřeli zimnicí na již. břehu zambezijském a

jeden pro churavost poslán do Evropy) u Gazunguly přes Zambezi a ubíral se směrem nejprve východním, potom severním skrze území Ma-Toků poddaných Ma-Ručům (řiší Mo-Takalovu, Sakasipovu, Mo-Šindovu a Šecetemovu), přešel na 16° 26' j. š. na území svobodných Matoků a dorazil državami pohlavárů Mo-Eby a Mo-Panzy blíže vesnice M'Bezy na území mašukulumské. Jakkoli již cesta krajem matockým pro nespolehlivost nosičů a vyděračnost některých pohlavárů byla spojena s velikými obtížemi, přece největší útrapy očekávaly výpravu mezi Ma-Šukulumby. Nejenom že nosičové matočtí zdráhali se jíti dále, bojíce se Ma-Šukulumbů, s nimiž žili ve stálém nepřátelství, nýbrž i Ma-Šukulumbové sami se chovali nepřátelsky a hrozivě k výpravě, odpírali potraviny, ba i lékařská činnost H-ova, která jinde z pravidla získávala mu náklonnost domácích náčelníků, zde minula se s účinkem. Krádeže, loupežná přepadení opětovala se bez přestání, krajina, kudy výprava se ubírala, byla nadmíru nezdravá a neschůdná, plná močálů a bařin; přes to podařilo se překročiti řeku Luenge, proniknouti skrze několik státeků mašukulumbských (území Kakumambovo, Kaboramandské, Bosango-Kasenzské čili řiší Siambamba-Namansvovu, území Dilucké, Nambovo, řiší Ušimati-Zumba) až k pohoří Františka Josefa, za kterým prý již se rozkládala sídla Ma-Nkojů. Avšak 2. srpna 1886, právě když H. odebral se z tábora nedaleko vsi Galulony, aby u jiného náčelníka si zapopatřil nosiče, přepadli domorodci tábor a vyloupili jej, zavraždívše při tom jednoho z evropských průvodců H-ových. Po této katastrofě, při níž H. přišel nejen o veškerý svoje zámoby, nýbrž také o vědecké přístroje a většinu svých zápisek (18 ze 32 denníků), nezbyvalo mu než se navrátiti na jih, aby unikl dalším nástrahám nepřátelských domorodců. Za nekonečných útrap, ve stálém zápase s nedostatkem potravy i oděvu, nepřetržitými záchvaty zimnice a neschůdnou krajinou dostala se výprava opět na území matocké. Z Mo-M'ponde, sídla Mo-Panzova, volil H. kratší cestu (územím Gamokakatvovým, Kaungovým a Siačongvovým) do řiše Sakasipovy, při čemž poznána také východnější část území matockého. Po třech nedělich konečně dorazil do Gazunguly, kdež však ještě tři měsíce musil strávit za velikého strádání, než nalezl vhodnou příležitost dostati se na jih. Na to přes Šošong, Linokanu a Kimberley navrátil se do Kapského Města, odkudž v září 1887 stihl do Evropy. Vědecký význam této druhé výpravy jest mnohem větší než první. Kdežto první dosahovala na sever jen po řeku Zambezi, tudíž do končin více méně známých, a výzkumy H-ovy mohly tu podati sice dosti podrobnosti a doplňků k pracem cestovatelů dřívějších, ale nebylo možno již podati objevy zcela nové, brala se druhá cesta jeho sev. od Zambezi (850 km) krajinami, jež toliko v nejjižnějších končinách byly poněkud známy ze zpráv Livingstonových a lovců Westbeche a Blockleye i z polomytické cesty Silva Por-

tovy, z největšího pak dílu územím vědeckému světu dotud zcela neznámým. Proto také zprávy H-ovy o Ma-Tociích a Ma-Šukulumbech mají cenu tím větší, že jsou zprávami jedinými, jež o národech oněch i vlastech jejich máme. Kromě toho na druhou cestu svou H. připravoval se vědecky velmi svědomitě a opatřil se výbornými přístroji; následkem toho mohl pak i v krajinách již více méně prozkoumaných zjistiti velmi mnoho nových údajů zejména v určení zeměpisné polohy, poměrech meteorologických, geologických a p., a skutečně také cesta jeho v této příčině poskytuje hojně nových zpráv. Co se pak týče národopisu jihoafrického, náležejí cestopisy H-ovy k nejdůležitějším zdrojům k poznání jeho. A nejenom ve věcech čistě zeměpisných a přírodovědeckých podal H. mnoho nového, nýbrž všiml si také pečlivě poměrů národohospodářských i sociálních. Příhody a zkušenosti své z druhé cesty uložil v díle *Druhá cesta po jižní Africe. Z Kapského Města do země Mašukulumbů* (Praha, nákladem J. Otty, 1889—90, 2 sv.), které skoro současně vyšlo v několika jazycích evropských a zjednálo mu četná vyznamenání (členství skoro všech čelnějších společností zeměpisných a přírodovědeckých, přes 30 řádů a j.); mimo to uveřejnil *Aus dem Ma-utserreiche* (»Deut. Rundschau für Geogr. und Stat.«, 1888); s M. Neumayerem *Ueber einige Fossilien aus der Uitenhageformation in Süd-Afrika* (Videň, 1891); *Die A-Matabele* (»Zeitschrift f. Ethnol.«, 1893). Konečně ještě jest se zmíniti o sbírkách H-ových. Na celé cestě nešlo mu o to, aby bez dlouhého zdržování dostihl cíle vyčteného, nýbrž hleděl krajinu, jimiž se ubíral, krok za krokem prozkoumati a nashromáždit sbírky co nejhojnější, a sbírky jeho přesahují také vše, co v tomto směru od jednotlivých cestovatelů bylo vykonáno. Výstavu jeho z druhé cesty uspořádanou ve Vídni (1890) a v Praze (1892) právem nazvati sluší vzorem výstavy přírodovědecké a národopisné jak po stránce vědecké tak i aesthetické, a tím většího uznání zasluhuje cestovatel, když se uváží, že celé toto jihoafrické museum pořídil beze vši podpory veřejné, jedině z výnosu svých přednášek (obě výstavy vídeňská i pražská skončily schodkem). Roku 1894 vyzván byl zeměpisnou společností washingtonskou ku přednáškám v čelnějších městech Spoj. Obcí severoamerických a prodlél tam v zimě r. 1894—95 delší dobu, přispívaje též do amer. časopisů (»Illustrated Christian World«, »Illustr. Africa«), od té doby pak žije ve Vídni, konaje přípravy k nové cestě africké, již nastoupiti hojlá r. 1897. Srv. »Svět-zor« (1874), »Zlatá Praha« (1887), kteréžto časopisy obsahují i hojně zprávy o výstavě pražské (1892).

3) H. Josef, malíř český (* 1870 ve Slaném). Vstoupiv na malířskou akademii pražskou, věnoval se krajinářství a stal se žákem prof. J. Mařáka. Z jeho krajin uvádíme: *Na Vltavě u Chvatčub* (1891); *Na pokraji lesa* (maj. p. Karpelesa v Praze); *Jarní motiv z okolí Kralup*; *Motiv z Třemošnice u Ronova* (1896);

Louka ve květu u Nelahozevsí (1896) a j. Za studii *Krajina* vystavenou v Rudolfině r. 1896 dostalo se mu krajinářské ceny Hlávkovy. H. náleží k nejmladší české škole krajinářské, která snaží se zjednodušenými prostředky technickými suggestivně vzbuditi pravdivý dojem přírodní nálady a intimity zvoleného motivu, jež postfehuje vlastním svým temperamentem, tlumočíc své vlastní stavy duševní delikátně volenou nuancí světla a měkkými harmoniemi barvy.

Holubář, u Němců Holowersy, vůdce sborů husitských ve službách Albrechta rakouského a Bedřicha III., bojoval nejvíce proti vzbouřeným Štýrským, ale byl 21. čce 1469 i s vojskem císařským poražen u Fürstenfeldu od Baumkircheru, vůdce štýrského. Ve válkách těch získal si veliké jmění; zemřel po r. 1476.

Holubářství, chov holubů, provozuje se buď hospodářsky nebo jako sport. K účelu prvnímu hodí se ze všech přečetných odrůd hlavně odrůdy holuba polního (*Columba livia*) i nevyžaduje chov sám velkých opatření a nákladů. Stačí jednoduché holubníky (budníky), chráněné před účinky nepříznivého počasí, hlavně proti ostrým větrům, dešti a mrazu, přikrmování v čas nedostatku potravy zadinou, vikou, ječmenem a jiným zrním; dostatek čistě pitné vody, časté vyčištění holubníků, ochrana před nočními škůdci (uzavíráním východů mřížkami), konečně pak náležitý výběr párků a vylučování neschopných samic nebo zlých samců. Holubi tak opatření záhy z jara snášejí po z vejcích, jež v 17 až 23 dnech vylíčí, a páření pak po celé léto opěťují. Holubi polní, jakkoli lnou ku svému rodnému hnízdu a dobře je dovedou najíti, přece, zejména ve velkých městech, časem se mu odvizují a ve stavu polodivokém se usídlují na věžích, vysokých stavbách a p. Kromě masa poskytuje užitek i trus holubi, jehož si hospodáři dosud málo váží, kdežto v Orientě jest téžba tohoto guana skoro jediným účelem chovu. V čas setby navštěvují holubi hojně role; avšak pokusy dokázáno, že škoda, již tu způsobují, daleko jest vyvážena užitekem, jež přinášejí vybíráním semene plevelů, jako zejména viky ptačí a pod. Značně obtížnější nežli chov holubů hospodářských jest h. sportovní, jež zabývá se chovem rozmanitých ozdobných odrůd jiných druhů holubů, jako: purclíků (*Columba gyrratrix*), parukářů (*C. cucullata*), racků (*C. Bubo nominata*), pávů (*C. laticaudata*), slepičáků (*C. brevicauda*), voláčů (*C. gutturosa*), montaubanců, španělů (*C. hispanica*), bagdadů (*C. curvirostra*), indianů (*C. barbata*) a konečně i holubů poštovních (*C. tabularia*). U našich holubářů jsou však tyto druhy holubů zřídka známy pravými jmény a prstonárodní terminologie poskytuje v té příčině velkou směs jmen, označujících buď tyto druhy nebo jejich odrůdy. Všechny tyto druhy více svou zvláštností než užitečností se vyznačují. Z nich jen španělové, slepičáci a montaubanci zasluhují býti pro kuchyni doporučení. Také

různé jejich vlastnosti vyžadují se strany holubáře zvláštních opatření; voláče a bagdady třeba od jiných oddělití, neboť se bráníti nedovedou nebo potravu nesnadno sbírají; purclíci, indiáni, rackové a j. rychle běhají, jest jim proto upraveni zvláště snadný přístup do holubníka; montaubanci, hedvábníci, španělové a j. neradi létají nebo létati nemohou, za to vyžadují holubníků prostrannějších a snadno přístupných; jiní, jako montaubanci, neobratnosti svou vejcí i holoubata často pošlapou, jiní zase špatně je krmí, proto se péče o holoubata jiným světuje atd. V holubníku trpí holub různými nemocemi. Z cizopasníků zevních nejvíce souží jej čmelík (*Dermanysus avium*) nebo perožrout, z vnitřních tasemnice, škrkavky, motolice a j. červi; z chorob vnitřních podléhají tuberkulím, cholefe, neštovicím, rýmě, zánětu průdušnice a tipci, dně, křeči, rheumatismu, průjmu, zácpě, tučniku, úbytém, závratí, zobničce, chrastavosti, potnici a četným jiným nemocem, jimž namnoze čistotou holubníků a náležitou životosprávou lze předjítí. Ze starší literatury Fr. Špatného (1862) »Holubářství« obsahuje dobrou snůšku prstonárodních jmen, z novějších Mdra Vlad. Šira »Holubářství« kromě instruktivního návodu k chovu též přesně vědecké rozdělení a terminologii pražských holubářů. Ka.

Hořubol, sváteční krmě rusínská. Do listů z kvašených hlávek zelí jako do kornoutu zavíjí se jáhly, buď ječné, pohankové nebo kukuričné krupky, syrové neb uvažené na kaši, osolené a opepřené a často promíchané sekanou cibulí, koprem nebo strouhanými syrovými brambory. Po zavnutí kladou se h. do hrnce, až jest plný, načež teplou vodou, místy syrovátkou a tamže v postě zelným lákem se dolejí a vaří. Není-li zelných listů, užívá se listů z červené jedlé řepy, prve spařením zláč-nělých. Uvažené h. masti se slaninou, olejem anebo se polévají smetanou. Řř.

Holubec viz Poniklá a Holubek.

Holubec (*Holubschén, Holupschen*), ves v Čechách, hejt. Horšův Týn, okr. a pš. Hostouň, fara Mělnice; 31 d., 173 ob. n. (1890).

Holubek nebo Holubec Mikuláš, kanovník pražský (* v XIII. stol. — † 1355), nabyt v Bologni stupně mistra theologie a působil po návratě svém jako kazatel. Slynul významnosti a všestranným vzděláním a proto Karel IV. jmenoval ho r. 1350 po smrti kanovníka Buška správcem stavby (*director fabricae*) chrámu Svatovítského, by staral se o všechny potřeby a podporoval tak Mat. z Ar-rasu. Poprsí jeho jest v triforiu téhož chrámu.

Holubek Gabriel, válečník polský, přivrženec Sig-munda III. proti císař. Maximiliánovi, jehož vojsku velmi škodil. Padl v bitvě u By-czyny (1588), v níž Rakušané byli poraženi, a stal se předmětem populárních veršů S. Grochowského (v. t.).

Holubl, *Columbidae*, mají zobák na hranách rovný, jen na konci tvrdý a rohovitý, běhák krátký. Z 200 druhů žijí u nás 3, ojedinelé vyskytl se i praotec odrůd domácích, holub skalní. Holub řívnáč či hřivnáč (*Columba*

palumbus) jest největší druh, má hlavu a krk modravě šedé, šiji zelenavou s narudlým le-skem kovovým a na každé straně několik bí-lých skvrn splývajících v jedno. Délka 43, křídél 23, ocas 17 cm. Vlast jeho jest Evropa, sev. Asie a sev. Afrika. Zdržuje se v lesích, zvláště jehličnatých, kde žijí se semenem smrků a borovic, žaludů a buků. Hnízdí dva-krátě do roka v hnízdech otevřených nebo opuštěných po strakách a veverkách. K nám přilétá v březnu a odletá v říjnu. — Holub doupňák (v. t., *C. oenas*) rozeznává se od předešlého barvou i na spodním hřbetu modro-šedou, na křídlech má nepatrný příčný z čer-ných skvrn utvořený proužek. H. skalní (*C. livia*) liší se od ostatních druhů, že jest na kostrci nad ocasem bílý a na modravě šedém křídle má dvě příčné pruhy černých. Délka 34, křídél 21, ocas 11 cm. Domovem jest v ze-mích kol Středoze-mního moře, hnízdí v propadlinách Krasu, na starých věžích v Řecku, hojně na ostrovech Středoz. moře a v sev. Africe. Na sever zalétá až do Anglie a Norska. Žije družně. Zdomácnění h-bů sahá do šeré dávnověkosti. Zmínka o h-bu domácího činí se již při V. dynastii egyptské; v Evropě za Homéra nebyl ještě znám. Plemen holubích rozeznává se na 100. Nejdůležitější z nich jsou: h. polní, purclíci, parukáři, rackové, pávi, slepičáci, voláči, montaubanci, bagdadové, posílci, turci (*bagdette*) a j. O plemenu h-bů poštovních viz Holubí pošta. Zmínky zasluhuje holub stěhovavý (*Ectopistes migratorius*), s hlavou malou, ale ocasem velmi dlouhým, schodovitým. Délka 42, křídél 20, ocas 21 cm. Pětí má barvu břidlicově modrou, vezpod bílou. Ve východní Sev. Americe hnízdilval místy holub ten na stromech v takovém množství, až větve se lámaly. Na podzim a z jara stěhuje se v ohromných zástupech a činí pak na polích škody. Byl však hromadně ničen tou měrou, že, ve mnohých krajích dříve množ-stvím svým pověstný, dnes jest neznámý. Sem řadí se též Hrdličky (v. t.). Břz.

Holubice: 1) H., ves v Čechách, hejt. a okr. Smíchov, fara Minice, pš. Kralupy n. Vlt.; 82 d., 695 ob. č. (1890), starožitný fil. kostel P. Marie (v XVII. stol. ještě farní), 2tř. šk., vápenice s vápennými lomy, cihelna, fid. dvůr (150'54 ha) Mor. kn. Lobkovice. Ves připomíná se r. 1204 jako majetek kapituly pražské.

2) H. (*Taubenbusch*), osada na Mor. u Újezda, hejt. Litovel, okr. Unčov, fara a pš. Medlov; 6 d., 13 ob. n. (1890). — 3) H. (*Taubenfurt*), osada t., hejt. Prostějov, okr. Plumlov, fara a pš. Ptení Staré; 16 d., 84 ob. č. (1890). Ves založena r. 1785 na pozemcích býv. dvora. — 4) H., ves t., hejt. Vyškov, okr. a pš. Slavkov, fara Pozořice; 70 d., 420 ob. č., 3 n. (1890), 2tř. šk., žel. stan. mor.-slez. Sev. dr. (Neza-myslice-Sternberk) a rak.-uh. st. dr. (Slapa-nice-H.). Opodál mlýn a Panský dvůr.

Holubín (*Hollowing, Hollwing*), ves v Čechách, hejt. Teplá, okr. a pš. Marian. Lázně, fara Pístov; 16 d., 88 ob. n. (1890). R. 1273 připomíná se jako příslušenství kláštera tepel-ského.

Holubí pošta. Neobyčejná schopnost orientační jistých plemen domácích holubů používána byla od prastarých dob k donášení zpráv. Pravlastí této h. p-ty jest Čína, pak Persie. V Evropě neznali ještě Řekové doby Homérovy bílých a jiných plemen holubů domácích. Tito v V. stol. př. Kr. rozšířili se patrně z Persie do Egypta; za doby Aristotelovy pěstují se již hojně tu i v Řecku. Tak používáno holubů při hrách olympických, aby, roznášejíce jména vítězů, budili nadšení po celé Helladě. Podobně v Římě pouštění holubi poštovní, by donášeli výsledky zápasů a dostihů, zde již více k účelům bursovím. Nejrozšířenější byla h. p. v Arabii, kde na jistých stanicích zřízeny holubníky ku pěstování těchto plemen. Z Bagdádu bylo takové spojení do Aleppa a podél břehu Malé Asie až do Alexandrie. Podnes jest pravidelná h. p. mezi Teheránem a Tabrizem. Organizaci tuto poznali Evropané během křížáckých válek. V době novější přivezli lodníci hollandští kol r. 1765 holuby poštovní z Bagdádu. Při některých památnějších událostech děje se zmínka o h. p-tě; tak r. 1574 město Lejda zachráněno bylo při obléhání depeší prince Orleanského. Rothschildové děkují prý část jmění svého h. p-tě, jež přinesla jim zprávu o porážce Napoleónové dříve, nežli ostatní svět v Londýně o tom zvěděl. Nejvíce proslula však h. p. r. 1870—71 při obléžení Paříže. Město od nepřátel sevřené nemělo žádného spojení s ostatním světem; nezbyvalo nežli ballonem hledati spojení s ostatní Francií. Tehdy spolek »Kolombofilů« nabídl gen. Trochumu a fediteli pošt své služby. Druhý ballon, z Paříže dne 24. září vypuštěný, odnášel o 11. hod. tři poštovní holuby s sebou, kteří již o 5. hod. večer šťastně se vrátili, majíce na pérku ocasním připevněné depeše. Tím způsobem vyneseno z Paříže 212 holubů, z nichž 73 vrátilo se do Paříže. Fotograf Dagoon v Toursu fotografoval celou stránku úředního listu na šestinu čtvereč. palce a podobně fotomikrogrammy na hedvábném papíře upevňovány drátkem na ocasní pírká holubů. Fotogrammy byly pak v Paříži fotograficky zvětšovány a ještě téhož večera adresátům dodávány. Výsledek h. p-ty, ač nepřipravené a v okolnostech přetěžkých, byl obdivuhodný: 115 depeší úředních a milion depeší privátních doneseno rychlostí značnou do města obleženého. Od té doby zvláštní spolky pěstují h. p-tu a zvláště v Belgii a Holandsku mají výsledky skvělé. K vojenským účelům zavedena h. p. v Prusku, ve Francii a v Rusku. Holub poštovní (angl. *carrier-pigeon*, lat. *Columba tuberculosa*) jest příbuzný holubu domácímu, jen něco větší a silnější. Peří je barvy tmavohnědé nebo černé, zobák dlouhý a silný, ve stáří na konci poněkud zahnutý, blánka u kořene velmi vypouklá; široký pás masitý ohraničuje oči bystrého zraku, jichž duhovka jest ohnivě červená, hlava stáčená má krk tenký a dlouhý, křídla mají veliké rozpjetí a ramena vysedlá jako u supů, což svědčí o silných svalech prsních. Druhu toho nyní jediné v Evropě se užívá. Má se

za to, že vznikl řadou křížení druhů doupanáka (*C. turbida*) a holuba laštovčího (*C. tabellaria*). Jisto jest, že od původního perského posílka značně se liší. Holubi tuto vyvázejí se v uzavřené kleci do vzdálenosti na kolik mil cesty. Zde vypuštění, vznesou se do výše, krouží několikrátě vzduchem a leti pak přímým směrem k svému domovu. Zkouškami měřena rychlost letu holubů a páčí se průměrně na 80 km za hodinu, 1333 m za minutu. Podivuhodná tato schopnost holubů, že najdou cestu zpět z krajiny, kde nikdy nebyli, vyvezení třeba v noci, v mlze, v uzavřených košíkách a vagoněch, vysvětluje se různými důmněnkami. Již dr. Viguier přičítá jí zvláštnímu smyslu, jehož sídlo jsou poloobloukovité chodby ucha. Důmyslné pokusy, jež konaly Flourens, Goltz, Breuer, Mach a Exner, potvrzují hypotesu, že chodby obloukové v uchu nemají nic společného se sluchem, nýbrž jsou sídlem zvláštního smyslu »šestého« pro pocity orientací. Holubi s poškozovým labyrintem ušním ztrácejí úplně jistotu směru, netrefí domů a pohybují se úzkostlivě. Bše.

Holubov: 1) H., ves v Čechách, hejt a okr. Krumlov, fara a pošta Křemže; 33 d. 279 ob. č. (1890), 2tř. šk., z mlýny, samota Adolfov (*Adolfsthal*) s továrnou na nábytek z ohýbaného dřeva. — 2) H., uměl. válcový mlýn t. na řece Vltavě u Trnové, hejt. Smíchov, okr. Zbraslav, fara Sv. Kilian, ps. Davle; přístaviště praž. paropl. společnosti (Praha-Štěchovice).

Holubovice viz Dubnice 2), kde oprav: fara Krnov, 45 d., 261 ob. n. (1890), a doplň: fil. kostel sv. Antonína Pad.

Holubovití, Columbinae, Gyranter, tvoří řád ptáků se zobákem přímým, slabým, vyšším než širším, u kořene měkkou vypouklou blanou pokrytým, pod kterou štěrbínovitě nozdry jsou šupinou chruplavkovitou přikryty. Připojují se nejbliže ke kurám stepním, ale liší se od nich tvarem těla, způsobem života i rozmnožováním. Velikosti jsou prostřední. Peří, často krásně zbarvené, přiléhá hladce. Křídla dlouhá, tuhá mají 10 létek ručních; v ocase obyčejně 12 per rydovacích. Nohy krátké, čtyřprsté, kráčivé mají nárt obyčejně lysý, v předu destičkami krytý, vzadu zrnitý nebo sítkovaný; 3 prsty do předu, 1 do zadu obrácený dotýkají se při chůzi půdy. Párovité vole objevuje v čas rozplozování na vnitřním povrchu síťovité vrásky a buňky, z něhož vylučuje se sýrovitý sekret, jímž mláďata krmí v prvních dnech jich života. Žaludek velmi svalnatý, stívka slepá, krátká; žluč schází, zpodní chřtán má jen jeden pár svalů. H. většinou vrkají nebo dutě houkají, úpějí, bublají, cukrují nebo se chtějí. Po všech dílech světa jsouce rozšířeni, žijí h. buď po párech nebo četně sdružení po lesích, živíce se semeny a zrním. Prospívají misty ničením plevele, ale mohou se též státi škodníky osení a ještě více lesům. Žijí monogamicky a kládou po 2 vejcích do neumělého plachého hnízda buď na stromy, do jeskyň, řídicí na

plochou zem. Na vejcích sedí střídavě samice i samec. Mláďata líhnou se nahá se zavřenými víčky a staří je krmí, pouštějíce potravu ze svého volete do zobáku mladých. Známé jest na 360 druhů, různě na zemi rozšířených. Přes polovici druhů připadá na oblast australskou, na Evropu jen 7 druhů. Vyhynulé zbytky jen v nejmladších náplavech se nalézají, *Didus ineptus* vyhynul byl v době historické. Dělí se na 6 čeledí: *Dididae* (viz *Blboun*), *Didunculidae*, *Columbidae*, *Caloenadidae*, *Treponidae* (rody *Trepon*, *Alectroenas*, *Carpophaga*) a *Gouridae*. Bše.

Holubschen, ves česká, viz *Holubeč*.

Holuby Josef Ludevít, vynikající botanik a folklorista slovenský (* v Lubině v župě nitranské). Roku 1858 ukončil studia filosoficko-bohoslovecká při lyceu přešpurském a r. 1860 pobyl ještě semestr na theologické fakultě vídeňské; od r. 1861 pak je evangel. farářem v zemanském Podhradí v Trenčínku, kromě toho vystřídav hodnosti seniorálního notáře, děkana, conseniora a seniora trenčanského. Vedle botaniky a folkloru, jež pěstuje s nevšedním zdarem, H. obíral se i církevním dějepisem a duchovním básnictvím. Má i vzácný dar kazatelský a dokonale ovládá spisovnou češtinu, jadrně vypěstovanou na vzorech králické bible; jeho slavnostní kázání, 26. srpna 1891 v Liptovském sv. Mikuláši konané na 300letou paměť Jiříka Tranovského (vyšlo i tiskem), byla dokonalá řeč duchovní. Už v prvních pracích H. se zálibou se obíral svým bližším okolím; *Letopisy Matice Slovenskej* 1871, 1873—1874 přinesly *Kvetnu Javoriny nad Lubinou*, *Domáce lieky ľudu slovenského* a *Prehľad jastrabníkov okolia zemansko-podhradského*. Odtud zejména Bošácká dolina zůstala mu zkmuným předmětem oblíbeným. V Slov. Pohľadech III. až XV. ukládal práce o jejich nalezištích starožitnických, o lidovém názvosloví nemocí, o botanomantii a magických receptech, o vilách a vodních mužích, o malinících atd. Jiné druhu toho práce tamže otištěné jsou: *O Mandragore* III., 183 sl.; *Voda a vosk v poverách a čaroch* III., 283; *Čarodejné zarietanie* IV., 29; *Magické rostliny* VI., 10; *Žaby v reči a poverách ľudu* VIII., 265; *Náleziská starožitnosti v Púchove* IX., 265; *Rozmanitosti z cesty do Lipt.* Sv. Mikuláša X., 525; *Čarodejstvo pred duchovným súdom žilinského ev. kontubernia* XIII., 377; *Z prechádzky po Minčove a jeho okolí v Trenčiansku* XIII., 458; *Stopy turckého hospodárenia v Trenčiansku v XVI. a XVII. storočí* XIV., 658; *Z mojich žiackých časov modránskych* XV., 43; *Výlet do šútovskej doliny v Turci* XV., 460, atd. Vedle toho H. pracemi svými zásobuje i Český Lid (Slovenský spev vtákov II., 29; Korhel, čert a smrt z Beckova IV., 13; Obrázky ze života podhradských zemanov v Bošáckej doline IV., 12). Öster. botanische Zeitschrift, Deutsche botan. Monatsschrift, letopisy Prešpurského i Trenčinského přírodovědeckého spolku, kterýžto vydal také pěknou monografii H-ho *Flora des Trentschniner Comitates* 1888, str. 146. K tisku H. má pichystány monografie církví

kontubernia žilinského a dolnotrenčinského, zpracované podobně jako jeho historie cirkve evangelicko-zemansko-podhradské (v Turč. Sv. Martině 1884). H. má i v cizině zvučné jméno jako botanik. Od r. 1855 zabývá se floristikou, mnoho tisíc exemplářů rozeslal na všechny strany. Svůj herbář, asi 12.000 druhův obsahující, před desíti lety prodal; nyní chystá nový herbář květeny stolice trenčinské pro musejní společnost turč. sv.-martinskou.

Hólum viz *Holar*.

Holupschen, ves čes., viz *Holubeč*.

Holušice: 1) H., ves v Čechách, hejt. a okr. Blatná, fara a pš. Sedlice (Sedlec) u Blatné; 55 d., 344 ob. č. (1890), popl. dvůr (186 ha) Jiřího knížete z Lobkovic. — 2) H., Houšice, ves t., hejt. Něm. Brod, okr. a pš. Humpolec, fara Kaliště; 19 d., 134 ob. č. (1890). — 3) H., obec Houšice, chybně Holčice, osada t. u Chabeří, hejt. Kutná Hora, okr. Uhl. Janovice, fara a pš. Kácov; 38 d., 261 ob. č. (1890). Stávala tu tvrz, na níž seděl (1534 až 1547) Mareš z Holuší, po něm Hlaváč z Vojenic, Čejka z Olbramovic (1549), jenž je připojil ke Kácovu. — 4) H., osada t. u Bukovan, hejt. Písek, okr. Mirovice, fara Chraštice, pš. Zalužany; 28 d., 186 ob. č. (1890), lenní dvůr zv. Drbalovský ve výměře 3667 ha, jest majetkem Josefa Říhy v H-cích.

Holwarda, nazvaný dle rodiště Holwerdenu ve Frisku, správným jménem Fokkens Jan (* 1618 — † 1651 ve Franekeru), professor filosofie, nalezl opět r. 1638 hvězdu o Ceti, již David Fabricius jako měnlivou poznal. Z vědecké jeho závěti vyšlo roku 1652—1654 v Harlemu dílo *Friessche Sterrekonst* ve 3 sv. (R. Wolf, *Gesch. der Astron.*, str. 416). Gs.

Holwell John Zephaniah, spis. angl. (* 1711 v Dublině — † 1798 u Harowa), byl lékařem v Indii od r. 1732, naučil se tu arabštině a jazykům východním a r. 1751 jmenován berním. Přepaden byv nabobem bengálským, byl vězněn s půldruha stem vojáků v úzké komoře, kde jich nedostatkem vzduchu 24 zahynulo, kteréžto příběhy dojemně vylíčil v *A Genuine narrative of the deaths in the black hole* (1758). H. první z Evropanů se stal o starožitnosti indické. Napsal ještě: *India tracts* (1758); *Historical events relative to the province of Bengal and the empire of Indostan* (1765—71, 3 sv.) a j.

Holy, Hole, ves v Čechách, hejt. a okr. Smíchov, fara Noutonice, pš. Vel. Přílepy; 18 d., 104 ob. č. (1890), mlýn, samota Podholí. Založena za krále Přemysla a bývala za starších dob majetkem kláštera Břevnovského. R. 1528 uvádí se jako pustá.

Holy [hó:], angl., svatý.

Holý a Žďárský z Chrastu (Chrasti) jsou jména vzácné vládycké rodiny české, která pocházela z vesnice Chrastu mezi Plzní a Rokycany, užívajíc štítu na pfcé rozděleného, dole červeného a svrchu zlatého. Předkové rodu toho jsou Zdislav, maršálek království Českého r. 1266 připomenutý, a Lupolt z Chrastu r. 1283 jmenovaný, jehož potomek

Lupolt z Chrastu prodal dvůr Chrisznam řečený klášteru Plaskému, jak dosvědčil bratr jeho Kunrát z Chrastu r. 1326. V berni kraje plzeňského z r. 1379 zmínka se činí o bratřích Otovi, Benešovi a Hynkovi z Chrastu, kteří 33 hřiven berně odváděli. Ota a Beneš r. 1359 patronovali v Očihově a Drahonově Újezdě, Ota sám ve Stupně a v Chomli r. 1363, v Kolečovicích a bratry r. 1363 a sám tamže r. 1370, Beneš v Chomli r. 1387 a po něm Otík tamže v l. 1388—1398. Beneš, Otík a Petr bratři z Ch. darovali r. 1369 statky své ve Lhotě u Dobré Vody klášteru dominikánskému v Plzni a když Rinhart z Volduch r. 1362 týž klášter platem z Volduch nadal, mimo jiné svědky též Otík z Ch. nadací list podepsal. Týž Otík byl místosudím dvoru královského v Čechách r. 1382 a držel léna koruny České ve Falci, Parkstain hrad a Vajdu město. Podle hradu Věžky na Mži, od Švamberků získaného, psal se Otíkem z Věžky, kdežto bratr jeho Petr jméno z Ch. si nechal v l. 1378 a 1379. Na rozdíl od Otíka ml. z Chrastu ve Všerubech psal se náš Otík starším a držel k Věžce také Dolany a Smědčice, které statky roku 1410 měli jeho synové Racek a Petr. Svrchu připomenutý Petr z Chrastu, jenž na Věžce již před r. 1405 po bratru Otíkovi následoval, byl v l. 1405—1406 od král. vojska na Věžce obležen a zajat, protože s panskou jednotou proti králi Václavovi odpor zdvihl. Otík staršího syn Petr Prase z Ch., manželce své Markéty na Biřkově (u Vřeskovic na Klatovsku) r. 1412 věno zapsal, v l. 1410 až 1414 hrad Kébík na Berounsku v zástavě měl a tamnímu kostelu plat v Kyšicích u Plzně koupil. Kromě tohoto Petra P. z Ch. nám mluvití jest o třetím Petrovi, jenž se jmenovcem svým po dobytí Věžky se vystřídal na statku Věžeckém, r. 1415 od krále Václava zápis na ves Třemošnou u Všerub a r. 1420 zápis na Nynice od krále Zikmunda obdržel. Nedlouho potom roku 1422 odňaty mu byly statky jeho Věžecký a Chrastský jako kacíři a propůjčeny od Zikmunda Plzeňským; on sám stal se v Praze rychtářem v l. 1428 až 1433. Za své služby obci prokázané dostal od Písaňanů vesnice Újezdec a Třebutice r. 1422 a nabyt později Chodova, odkudž se Petrem z Chodova psal r. 1450 a jeho potomci Chodovskými z Ch., kteří v XVI. st. vymřeli. Jiný Petr z Ch. prodal r. 1443 ves Keblany na Žatecku a vydal r. 1455 svědectví o vsi Novosedlech, maje již 70 let věku svého. Oldřich z Ch. byl purkrabím hradu pražského r. 1492 a držel Žďár u Blovic v l. 1478 až 1495, po kterém statku se svými potomky Žďárským nazván jest. Po něm následoval Volf Ž. z Ch. r. 1510, jenž s Delfinem z Ch. r. 1500 spor jakýsi měl. Bratři a synové jednoho nebo druhého Žďárského Petr a Václav prodali v l. 1523—1540 Žďár s přísl. Janovi Častolarovi z Hořovic. Václav Ž. z Ch. pohnal Petra Holého z Ch. pro hanlivá slova před soud r. 1540 a syn jeho Jan Ž. seděl na Svinně u Radnic roku 1557, kterýž statek po jeho smrti sňatkem jeho sestry Do-

roty do rodu Běšinů z Běšin se dostal. Kromě Jana žil r. 1556 ještě Petr Ž. z Ch. na Šeberově. Petr H. z Ch. nabyt po Zikmundovi z Chmelic, místopurkrabím hradu pražského, statku jeho v Hlivojeddě na konci XV. věku a r. 1507 obdržel od krále Vladislava všecko právo odúmrtí, když byl Jindřich, syn někdy Zikmundův, bez dědicův zemřel. Po Petrovi Hlivojedy nazvány Petrovice a Petr prodal je Václavovi Dlaskovi ze Vchynic, jenž r. 1542 léno na Petrovice přijal. Petr H. byl v l. 1520 až 1528 hejtmanem na Křivoklátě a král Ferdinand I. pronajal mu r. 1532 Křivoklát na šest let kromě Kněževsi za 600 kop ročních. Ale H. v lesích libovolně mýtil a peněz pořídně neodváděl, pročž nařizeno král. hofmistrovi r. 1534, aby s H-m o postoupení Křivoklátu jednal, což se také stalo roku 1535. Křivoklát odevzdán zápisně Oldřichovi hrab. z Hardeka, který Holého jako hejtmana na Křivoklátě nechal. H. zemřel ještě před r. 1543, nezůstaviv žádných potomků. *Kř.*

Holyhead [hólýhed], Holy Island, ostrov v průlivě sv. Jiří, příkládající se k západnímu pobřeží ostrova Anglesea, od něhož oddělen jest úzkou, mělkou úžinou mořskou a s nímž zároveň patří k Walesu. Povrch stoupá směrem k sev.-záp., kdež vrcholí v Holy Hillu, 226 m nad m. Od mysu, tamtéž položeného, vede most na skalnatý, majákem opatřený ostrov South Stack. — Stejnomené hl. město (valisky Pen Caer Gybi) leží při sev. pobřeží ostrova a spojeno jest s ostrovem Anglesea a s Walesem železnou drahou. Jest nepravdělně stavěno, má kostel z XV. století, vystavěný na místě starého římského ležení, stavbu lodí, pobřežní obchod a 8745 ob. (1891). Důležitý jest zdejší přístav; neboť prostřednictvím železné dráhy a parního spojení s Kingstowem a Dublínem znamenitě zkracuje se doba cesty z Londýna do těchto irakých přístavních měst. Přístav postaven byl inž. J. M. Rendelem a J. Hawskeleyem r. 1847—73, rozšířen r. 1880, má nábreží 1240 m dl., rozlohu 108 ha a chráněn jest dvěma 2397 a 610 m dl. rozrážecí vln.

Holy-Island [hólýajlend], ostrov 3 km od pobřežního angl. hrab. Northumberlandu, jv. od ústí Tweedu, jest 3'6 km dl., 2'4 km šir. a má 686 ob. (1891). Jsou tu zříceniny zámku, kláštera a kostela (z XI. stol.), stojícího na místě benedikt. opatství Lindisfarne, jež bylo zde založeno r. 635 králem Osvaldem a roku 883 ze strachu před Dány přeloženo do Durhamu.

Holýj boršč, jídlo pro chudobu maloruského lidu, najmě na Podolí, charakteristické, kvašená zkyslá vymočenina z jedlé červené nebo ze žitné mouky a ještě častěji ze žitných otrub, ničím nezavařená, neomaštěná, již chudina se živí po celé měsíce přede žněmi. *Rř.*

Holyně, ves česká, viz Holín 3).

Holyoake [hólíóak] Georg Jacob, sociální politik angl. (* 1817 v Birminghamu), byl nejprve ve svém rodišti na Mechanic's Institution učitelem matematiky a naplněn zásadami

Owenova socialismu, dovedl potom jako žurnalista a činný agitator platné změny ve prospěch náboženské volnosti a práv dělnických uskutečnit; tak vydán jeho přičiněním r. 1869 zákon, kterým se slovu danému přikládá stejná právní platnost jako přísaze (*Evidence amendment act*), a k jeho popudu úřad zahraniční odhodlal se vydávati »modré knihy«, jež obsahují zprávy o poměrech dělnictva zahraničního. Jinou zásluhou jeho jest, že zrušen novinářský kolek a že tak hojně zakládána dělnická družstva. O hnutí toto má hlavní zásluhu jeho spis *The history of co-operation in Rochdale* (1872). Hlavní jeho dílo jest *The history of co-operation England* (1875—77, 2 sv.). Mimo to vydal *A logic of death, or, why should atheists fear to die* (82. vyd. 1874). Opíraje se jen o empirickou mravnost a vzdělání rozumové, zřizoval etickou životosprávu jen na těchto základech s vyloučením všech pomyslů náboženských i metafysických vůbec a tento svůj směr s e c u l a r i s m e m zval, horle proň zvláště v listu svém »The Reasoner« zař. 1846. Ve službách téhož směru založen i list »Secular Review« (1874). *Zb.*

Holyoke [hóljók], město v hrabství Hampdenu sev.-amer. státu Massachusettsu, 13 km sev. od Springfieldu na záp. bř. ř. Connecticutu, s 35 637 ob. (1890). Má krásnou radnici, mnoho kostelů, válečný pomník, veřejnou knihovnu a znamenité školství. Connecticut, jenž tvoří zde pefeje, jest nadřžován hrází 304 m dl. a dodává ohromnou vodní sílu četným továrnám, z nichž zvláště uvěsti jest papírny (výroba za 8 1/2 mill. doll. 1890), továrnu na bavln. a vlněné zboží (za 6 mill. doll.), na kašmír, hedvábné zboží, nitě, stroje.

Holý plat byl ve starém českém právu název pro plat, který mohl někdo požadovati na lidech osobně svobodných. Všehrd definuje pojem ten následujícím způsobem: »Plat holý ten slove, kterýž kdo na lidech a na dědinách má zhola, bez držení lidí těch, na kterýchž ten plat jest, a beze všeho panství, tak že pro nedání téhož platu nemůže na lidi sahati jako pán jich, aby je k tomu mocí svou připravil, než toliko právem zemským, vezma komorníka, má k dobytčům a k dědinám, ne k lidem hleděti. A z té příčiny slove h. p., že jest bez panství a lidí bez skutečného držení.«

Holyood-Palace [hólýrúd], H.-House [hauz] viz Edinburk.

Holýšov, osada česká, viz Holešov.

Holywell [hólýuel], valisky *Trefynnon*, město v hrabství Flintu (Sev. Wales), jiho-záp. od aestuaria ř. Dee, s 3018 ob. (1891), střed důležit. kraje hornického (uhlí, olovo, zinek, měď), má železářnu a značnou výrobu bavlněných látek. Jméno města (»svatý pramen«) pochází od pramene sv. Winifreda, k němuž se posud hojně putuje.

Holywood [-vúd], přímoř. město a mořské lázně v irském hrabství Downu, při železnici do Belfastu, s 3289 ob. (1891), kteří se žijí rybářstvím a poběžním obchodem. Sídlo protest. biskupa.

z **Hollywoodu** Jan (Joannes de Holywood, de Sacro Bosco, Sacrobosco, také Sacrobusto, Sacroboschus, Holybush a Joannes de Halifax, * asi 1200 v Hollywoodu, nyní Halifaxu, Yorkshire — † asi 1256 v Pafřízi), studoval v Oxfordu a stal se později prof. math. v Pafřízi. Napsal podle Almagestu a komentářů arabských první compendium astronomie sférické nazvané *Tractatus de Sphaera mundi*. Kniha ta nečinila nároků vědeckých, nýbrž měla sloužiti potřebám školním; účelu svého dosáhla tou měrou, že se jí po 4 století používalo při vyučování, že byla přeložena do mnoha jazyků a výklady opatřována. Celkem vyšlo prý až do konce XVII. stol. 59 vydání, vždy nově komentovaných. Také je to první kniha hvězdátská, jež byla knihotiskem rozmnožena. První vydání její opatřil Ondřej Galus ve Ferrate r. 1472. Již Pierre d'Ailly napsal »Quaestiones in sphaeram mundi Jo. de Sacrobosco«, které byly r. 1508 tiskem vydány; první komentář napsal Cecco d'Ascoli, který tiskem vyšel již r. 1485 v Basileji, poslední, neobjemnější, vydal Kryštof Schlüssel (Clavius) v Římě r. 1570. Kanovník Konrad z Megenberku vydal v Řezně asi r. 1350 volně zpracování téhož díla, nazvav je »Die deutsche Sphära«, první to mathem. dílo sepsané jazykem německým. Více o překladech viz R. Wolfa, *Geschichte d. Astronomie*, Mnichov, r. 1877. Melancthon praví r. 1531 v předmluvě ke knize Jana z H. vydané ve Vitemberku, že výbor látky je velmi příhodný, poněvadž kniha ta již po století ve všech školách příznivě byla posuzována. V rukopise pařížském *De compositione quadrantis simplicis et compositi et utilitatibus utriusque* popsal H. čtvrtník arabský, ku pozorování výšky sluneční zařizený. Také napsal některá pojednání o kalendáři a počtu církevním *Libellus de anni ratione, seu ut vocatur vulgo, computus ecclesiasticus* (asi r. 1250); dílo toto k tisku připravil Rhaeticus, předmluvou opatřil r. 1538 Melancthon a tiskem vydal Er. Reinhold ve Vitemberku r. 1549. *VRy.*

Holz Arno, spisov. něm. (* 1863 v Rastenburgu), žije v Berlíně-Wilmersdorfu. Psal novelly, dramata i kritické a aesthetické studie: *Klinginschertz* (1882); *Deutsche Weisen* (1884); *Em. Geibel* (1884); *Buch der Zeit* (1885, nové vyd. 1891); *Bjarne P. Holmsen, Papa Hamlet*, nov., s Joh. Schlafem (1889); *Familie Selicke*, drama, s týmž (1890, 3. vyd. 1891); *Die Kunst, ihr Wesen u. ihre Gesetze* (I., 1890; II., 1892); *Neue Geleise*; *Gemeinsames*, s J. Schlafem (1891); *Der geschundene Pegasus*, karikatury, s týmž (1892). H. je v německé Moderně stoupencem důsledného naturalismu, jež hájí a podepírá i theoreticky.

Holzapfel nebo **Holzappel**: 1) H. Peter Melander, hrabě, generál cis. (* 1585 v Oberhadamaru — † 1648 v Zusmarshausenu), užíval též jména strýcova Eppelmann i byl nejprve ve službách města Basileje, na to jako generál lantkraběte Viléma hescko-kasselského přispěl r. 1633 k vítězství u Oldendorfu. Přesed do služeb císařských, povýšen byl roku 1641 do

stavu hrabat říšských, vzal r. 1646 Münster a po smrti Gallasově jmenován byl vrchním velitelem vojska císařského, se kterým r. 1647 obrátil se k hranicím českým, aby zachránil Cheb od Wrangla obléhaný; na to obrátil se do Slezska, ale 16. kv., když přispěl napadenému od Turenna zadnímu voji u Zusmarshausenu, byl smrtelně raněn.

2) H. Joseph Michael, malíř a rytec německý (* 1860 v Mnichově), žák tamější akademie a od r. 1880 ryjce J. L. Raaba. Provedl rytiny dle Knausa, Gab. Maxa a jiných. Z původních rytin jeho nejznámější jest *Studující mnich*.
J-k.

Holzbach, Holzboch, ves v Čechách, hejt., okr. a pš. Jáchymov, fara Schönwald; 18 d., 108 ob. n. (1890), škol. expositura, myslivna, krajkářství. Na dolu »Boží Požehnaní« nachází se haematit a limonit.

Holzbachlehen, osada v Čechách u Honnersgrünü, hejt., okr. a pš. Jáchymov, fara Schönwald; 15 d., 88 ob. n. (1890).

Holzbauer Ignaz, hud. skladatel něm. (* 1711 ve Vídni — † 1783 v Mannheimu), známiv dráhu právnickou za hudební stal se nejprve kapelníkem hr. Rottala na Moravě, pak r. 1745 hud. feditelem při dvorní opeře ve Vídni a po italských cestách, vykonaných v l. 1747—50, jmenován dvorním kapelníkem nejprve ve Stuttgartě, pak r. 1753 v Mannheimu. Zůstavil přes 200 skladeb, mezi nimi několik ital. oper, pak něm. operu *Günther von Schwarzburg*, symfonie, smyčc. kvarteta, oratoria, koncerty a četné skladby církevní.

Holzboch, ves česká, viz Holzbach.

Hölzel Eduard, firma geografického ústavu, jež r. 1861 ve Vídni založil Ed. H. Od r. 1885 byl majitelem ústavu Hugo H. po jehož smrti r. 1895 vedou jej pod nezměněnou firmou jeho dědicové. Map a atlantů ústavu tohoto užívá se téměř na všech rakouských školách. Vedle školské literatury kartografické vydala firma řadu vynikajících vědeckých publikací kartografických, jež došly uznání daleko za hranicemi Rakouska. Vědeckým feditelem ústavu jest kartograf Vincenz von Haardt. Mimo to zabývá se ústav tiskem obrazů v olejových barvách (zvláště známá sbírka charakteristických krajin pro vyučování zeměpisu). Vedle geografického ústavu existuje knihkupectví Eduardem Hem v Olomúci r. 1844 založené (majitel od r. 1894 Adolf H.), jež pod tou firmou i ve Vídni se vede.

Holzer: 1) H. Kunrat viz Hoelzler.

2) H. Joseph, krajinář (* 1824 ve Vídni — † 1876 t.), žák Enderův a Steinfeldův. Cestoval v Německu, Nizozemí a ve Švýcarsku, načel po 3 roky v Mnichově studoval. Usadil se pak ve svém rodišti, kde stal se členem akademie. Hlavní jeho díla jsou: *Konec lesa s dalekou vyhlídkou*; *Tichý kout lesní*; *Skupina buků u potoka*; *Motiv z Malých Karpat*; mimo to maloval četné pohledy z bavorských a rakouských Alp.
J-k.

3) H. Robert, malíř dekorační (* 1859 v Prostějově). Navštěvoval v rodném městě

českou reálku, ale náklonnost k umění malířskému vedla jej r. 1875 do Vídne, kde v atelieru dvorních dekoračních malířů Brioschiho, Burghardta a Kautského až do r. 1880 byl zaměstnán, navštěvuje při tom malířskou akademii a udržuje styky s tamějšími předními malíři. Na to odešel do Paříže a přijal pak místo dekoračního malíře divadla na Vítězce, odkud r. 1883 povolán do Prahy k Národnímu divadlu. Mimo větší uměleckou cestu do Itálie (1884) navštívil i pozoruhodná místa Čech, Moravy a Slovenska. Pro Nár. divadlo zhotovil řadu skvělých dekorací, hlavně k »Donu Juanu«, »Kouzelné flétně«, »Africance«, »Merlinu«, »Tannhäuseru«, »Asraclau«, »Pernikové chaloupce«, »Prodaná nevěstě«, »Tajemství«, »Janu Výravovi«, »Karlů Škrétovi«, »Bouři«, »Excelsioru«, »Cestě kolem světa«, »Sedmi havranům«, »Výletu pana Broučka z měsíce na výstavu« a j. Práce jeho jsou díla v pravdě umělecká a došla v divadlech i na různých výstavách skvělého uznání.

Holzgothan Ludwig, svob. pán, ministr rakouský (* 1800 — † 1876). Byl finančním úředníkem, stal se r. 1852 finančním prezidentem v Benátkách, r. 1860 tajným radou, roku 1865 povýšen do stavu baronského a v květnu r. 1870 jmenován finanč. ministrem v kabinetě Potockého; setrval v téměř úradě i za Hohenwarta a po odstoupení tohoto byl po nějaký čas prozatímním předsedou ministerstva. R. 1872 jmenován říšským finančním ministrem. Pozoruhodno jest, že, ačkoli byl již ministrem, když vydán byl památný reskript císařský ze dne 12. září 1871, kterýmž se uznávají práva království Českého, přece později s odpůrci hr. Hohenwarta se spojil a o zmaření českého vyrovnání usiloval. Na císařském reskriptu ze dne 30. října 1871, kterým se český sněm vyzývá, aby bez podmínky volby do rady říšské vykonal, nalézá se jeho podpis.
-rb.

Holzhäuser, osada v Čechách u Dürngrünü, hejt. Cheb, okr. Vildštejn, fara a pš. Schönbach; 11 d., 84 ob. n. (1890).

Holzhauser Bartholomaeus (* 1613 — † 1658 jako děkan a farář v Bingenu na Rýně). Roku 1640 založil sdružení světských kněží (Bartholomitě) za účelem výchovy dobrých kazatelů a správců duchovních, jakož i vzájemné podpory členů. Předseda sdružení podřízen byl přímo papeži. mohl však podnikati něco jen se souhlasem biskupů. Sdružení rozšířilo se hlavně v Bavorsku, Rakousku, Poznaňsku a Španělsku, udrželo se však jen do konce XVIII. st. Srv. Gaduci, Vie du vénérable B. H. (Paříž, 186r).

Holzminden, krajské město v Brunšvicku na pr. břehu Vesery, která zde přibírá Holzmindu, 83 m n. m., při úpatí Soilingenského lesa, na traticích Magdeburg-H., H.-Soest a Scherfede-H. pruských státních drah; jest sídlem generální superintendentury, krajského fediteinství, lesního úřadu a zemského soudu pro okr. Eschershausen, Gandersheim, Greene, H., Lutter am Barenberge, Ottenstein, Seesen a Stactoldendorf. Má evang. a katolický farní

kostel, gymnasium, znamenitou, r. 1831 Haarmannem založenou školu pro stavební řemeslníky s pomníkem zakladatele, 60 učitelskými silami a 987 žáky, krajskou nemocnicí a 8787 ob. (1890), pily, brusírný, továrny na vanillin, sklárnu, výrobu zboží dřevěného, železného a cementového, dřevěného octa, cukru a j. a značný obchod se dřívím, které plaví se po Veseře. Nedaleko jsou značné lomy výtečného pískovce solingenského. H. náleželo druhy hrabatům z Ebersteina, kteříž mu r. 1245 poskytlí městské právo. R. 1410 připadlo město k Brunšvicu.

Holzmühle, ves mor., v. Mlýn Dřevěný.

Holzschuh Dietrich, zvaný též Tile Kolup, kovář, velice podobný císaři Bedřichu II., vystoupil r. 1284 v Kolíně tvrdě, že jest císařem Bedřichem, který se vrací z Palestiny. Vypravováním podrobností ze života zemřelého císaře a četnými dary získal si mocnou stranu v Německu a vedl roku 1285 královský dvůr ve Wetzlaru. Rudolf Habsburský, proti kterému byl dobrodruh asi postaven, oblehl město a donutil H-a, že se vzdal, načež byl jako kacíř upálen. Viz Meyer, Tile Kolup, der falsche Friedrich (Wetzlar, 1868.)

Holzschuh Rudolf Siegmund Freih. v. Harrlach, právník něm. (* 1777 v Norimberce — † 1861 t.). Byl městským syndikem a pak právním zástupcem města Norimberka. Od r. 1825 až 1847 byl bavorským zemským poslancem. Hlavním dílem jeho jest *Die Theorie und Kasuistik des gemeinen Civilrechts* (Lip., 1843—1854, 3 sv.); 3. vyd. od Kuntze (1863 až 1864).

Hom., skratek přírodovědecký, jimž označen Everard Home.

Homagium (slovo středověké latiny od *homo*, man, vasal), též *hominium*, franc. *homage*, název pro manské, lenní a poddanské holdování (v. t.). Obřad *h-ia* spočíval v tom, že senior (lenní pán) očekával budoucího mana sedě nebo stoje a man že před ním poklekl, podal seniorovi obě ruce a prohlásil, že jest za jisté léno jeho manem, »člověkem« (*homo*). Senior dal mu polibek míru a pozdvihl jej. Tímto obřadem bral na sebe man jisté závazky, jejichž splnění utvrditi musel ještě zvláštní přísahou věrnosti. H. požadovalo se od každého nového lenníka při nastoupení léna.

Homalanthus Adr. Juss., rostlinný rod z řádu trojpozdrých (*Tricoccae*) s květy jednodomými, bezkorunnými, složenými z zlistého kalicha a 6 (3—10) krátkých u zpodiny nitkami rostlých tyčinek s prašníky zlačnými, na konci se otvírajícími. Plodné květy mají po zpouzdrém semenníku s 2 zpět ohnutými čnělkami. Pouzdra tobolek obsahují po 1 míškem obaleném semenu. Jediný druh *H. populifolius* Adr. Juss. (*Omalanthus popul.* Graham) roste na Nov. Hollandu a na Javě jako lysý keřík s listy roztroušenými, vejčitými, dlouze zakončitými, celokrajnými, na dlouhých, na konci zhlazou opatřených řapíkách. Květy jsou v hroznech buď úžlabních nebo konečných, obsahujících květy prašné nad pestíkovými

Děd.

Homallium (vyobr. č. 1747.), rod z řádu *Homaliaceae*, jež však nyní spojují s řádem *Samyaceae* (příbuzenství řádu *Passifloraceae*).



Č. 1747. Homallium.
Květ rozvinutý a v průřezu.

tobolka trojchlopná, mnohosemenná. Nejznámější druh jest *H. spicatum* Lam. (*Acomas*), jehož kořene v Guayaně jako léku užívají. — Do řádu *Homaliaceae* počítají ještě rody: *Aristotelia*, *Casearia*, *Abatia*, *Samyda*, *Banara*, *Kuhlia*, *Osmelia*, *Calantica*, *Euceraea*. Vský.

Homalografická projekce viz *Mapy*.

Homalopsidae, hadi sladkovodní, čeledě hadů z podřadí nejedovatých užovkovitých (*Colubriformia*). Podobají se našim užovkám, ale mají hlavu zavalitou, nahoře ploskou, oči malé, tlamu širokou se zuby jako užovky, nozdry nahoře na ploském předním konci hlavy a mohou je bíaným okrajem jako chlopní uzavřítí. Silný, u samců často na počátku (u kloaky) se stran smačklý ocas jest točivý a vezpod dvěma řadami štítků (*hypuralia*) pokryt. Všickni druhové této neveliké čeledi (počet asi 50) žijí ve sladkých vodách, a to většinou v Indii, pak také v Africe, ano i ve střední a již. Americe. Výborně plovou a živí se rybami nebo korýši. Náleží jim veskrze k hadům »živorodým« (*ovovivipara*). K nejznámějším druhům náležejí: *Homalopsis buccata* Schleg., jehož tělo dorůstá délky 90 cm, jest pokryto šupinami ryhovanými i vyniklou hranou (kýlem) znamenánými. Žije ve Vých. Indii. Z brasílských druhů buď tu uvedeno toliko *Helicops carinicaudus* Wied (šilhavec); mívá délku i 1 m, tělo pokryté šupinami jen s podélnou hranou (kýlem). Rodové jméno má po tom, že oči vězí na předním konci hlavy tak, jakoby had šilhal. Br.

Homalota-Mannerheim, rod malých drabčků buď zcela černý nebo s hnědými krovkami; má přední chodidla 4členná, zadní 5členná, hlava vypjatá, více méně okrouhlá, tak široká neb užší než štít šijový; krovky vzadu obyč. rovně ufatě spolu tak široké nebo širší než delší; zadeček buď stejně široký nebo ke konci zúžený. Četné druhy žijí ve vlhku pod kameny a hníjícími vegetabiliemi. Kpk.

Homalothecium (*homalos* = stejný, *theca* = puštička) Schimp., rostlinný rod mechů listnatých (*Musci foliosi*), třídý bokoplodých (*Pleurocarpi*), tribu rokytovitých (*Hypnaceae*), vyznačený zvláště puštičkou vejčito-podlouhlou, skoro přímou nebo mírně ohnutou a měkkou na chlupatém štětu, jakož i listy dlouhými tenkožilými, hedvábitě lesklými. Tvoří husté plazivé nebo vystoupavé, velmi rozvětvené trays, zvláště na kmenech a na skalách, zejména vápencových, a jest znám pouze 3 druhy, z nichž obecnější jest *H. seiceum* Br. et Sch., na různém ústředí, kdežto *H. Philippeanum* Br. et Sch. zvláště stinné skály obývá. *H. fallax* Schpr. roste ve Francii. *Děd.*

Homann Johann B., kartograf německý (* 1664 v švábském Kammllachu v Bavorsku — † 1724 v Norimberce), navštěvoval jesuitskou školu v Mindelheimu a vstoupil do kláštera ve Vircpurku. Nenaleznuv zde záliby, uprchl r. 1687, odebral se do Norimberka a přestoupiv na viru protest., stal se r. 1691 notářem. Poněvadž však dvakrátě opět změnil viru — vrátil se ku katolictví — bylo mu časem vytrpěti mnoho bdy. V prázdných chvílích zabýval se rytím map. Vída, jaké obliby mapy jeho docházejí, zařídil si roku 1702 nakladatelství, které záhy nabylo značného rozkvětu. M. zhotovil a vydal postupem času kolem 200 map a atlantů, hl. kopii nizozemských a francouzských originálů. Z nich vynikají atlas o 40 listech (1707), atlas o 100 listech (1712) a velký atlas o 126 listech (1716), dále *Atlas methodicus* v 18 listech (1719); nejlepším jeho dílem jest však *Tabula novissima totius Germaniae* ve 4 listech, jedna z nemnohých jeho, úplně samostatných prací. Vedle map zhotovoval také různá umělá díla mechanická, jako kapesní globy, umělé hodiny a pod. Roku 1715 zvolen byl za člena Král. společnosti nauk v Berlíně. Petr Veliký jmenoval ho r. 1723 svým agentem a Karel VI. dvorním geograffem. Po jeho smrti vedl obchod dále jeho syn *Johann Christoph* (* 1703 v Norimberce), od r. 1730 téhož přítel *Michael Franz* a švagr *Jak. Ebersperger*, na to *G. P. Monath*, od r. 1813 *Chr. Fr. Fembo*, po jehož smrti r. 1848 závod zaniknul. — Sr. *Sandler, J. B. H., ein Reiter zur Gesch. d. Kartographie* (v »*Zeitschrift der Gesch. für Erdkunde*« v Berlíně, 1886); též, *Die Homannschen Erben* (v »*Zeitschrift f. wissensch. Geographie*« ve Výmaru, 1889, VII. sv.).

Homar (*Homarus*) viz Rak mořský.

Homatropin, $C_6H_{11}NO_3$, připraviti se dá za určitých okolností z tropinu. látky vznikající rozkladem atropinu nebo hyosciaminu. Krystally bezbarvé, kolem 97° tající, jedovaté, působící rozšířením zorničky, jako atropin, ale ne na tak dlouhou dobu. OŠc.

Homberg: 1) H., krajské město v pruském vlád. okr. kasselském, 270 m n. m., na ř. Efze, na trati Treysa-Leinefelde prus. stát. drah, sídlo zemské rady a soudu, má 3402 oby. (1890), z evang. kostely, progymnasium, ev. seminář pro učitele, ústav hluchoněmých, nemocnici, výrobu šicích strojů a hospodářských

strojů, tavníru, mlýny. Nad městem jest na čedičovém vrchu zřícenina hradu H-u. R. 1526 pořádána zde lantkrabětem Filipem I. Velkomyslným zemská synoda, kterou zavedena v Hessku reformace.

2) H. am Rhein, ves kraje mořského ve vládním okr. düsseldorfském pruské Rýnské prov., na lev. bř. Rýnu naproti Ruhrortu, na tratích München-Gladbach-Ruhrort a H.-Mörs prus. stát. drah., má evang. a kat. far. kostel, železniční dílny, strojírnou, továrny na ohnivzdorné cihly, vatu, parní soustružnu, vápenné peci, továrnu na lučebniny, parní mlýny, vinopalny, pivovar, kamenouhelný důl, čilou plavbu a 5099 ob. (1890).

Homberg: 1) H. Wilhelm, přírodopyskec (* 1652 v Batavii na Javě — † 1715 v Paříži). Otec jeho, šlechtic saský, byl ve službách hollandské společnosti, syn vrátil se s rodinou do Evropy, studoval práva v Jeně a Lipsku, byl nějaký čas advokátem v Magdeburku, kdež podnětem Otty z Guericke jal se studovati vědy přírodní a lékařství. Konal pak četné cesty po Evropě, byl lékařem v Paříži a Římě, r. 1691 stal se členem pařížské akademie věd a ředitelem její laboratoře, r. 1704 jmenován tělesným lékařem vévody Orleánského. Zabýval se hlavně pracemi chemickými a fyzikálními a učinil některé cenné objevy, studoval fosfor, kys. bórovou (*sal sedativum Hombergi*), již poprvé připravil z boraxu, chlorid vápenatý, jehož fosforenci odkryl (fosfor H-ův), přípravu silic, vlastnosti kyselin, zásad a solí. Pozorování svá uveřejňoval hlavně ve spisech pařížské akademie od r. 1692—1714.

2) H. Herz, paedagog židovský (* 1749 v Libni u Prahy — † 1841), studoval v Vratislavi a Hamburku, pak byl v Berlíně vychovatelem v rodině filosofa Mendelssohna a vrátil se do Rakouska, byl ustanoven vládou za dozorce židovského školství v Haliči. Povolán do Vídně, měl platné a záslužné účastenství při regulativích vydaných pro židy rakouské r. 1797, směřujících k jich mravnímu a politickému vzdělání. Tamtéž stal se censem židovských knih, a studijní dvorní komisse uložila mu sestaviti mravoučně náboženské učebnice. R. 1818 stal se škol. radou a učitelem mravouky pro židovské žactvo na střed. školách v Praze. Vydal: *Vertheidigung der jüdischen Nation gegen die in den Provinzialblättern enthaltenen Angriffe* (1785); *Send-schreiben an die Rabbiner und jüd. Gemeindevorsteher in Galizien* (1788); *Rede bei Eröffnung der religiös-moralischen Vorlesungen für Israeliten in Prag* (1818); *Ueber die moralische und politische Verbesserung der Israeliten in Böhmen*. (1796) a j.

Homberk (prvotně Hohenberg), někdejší hrad na skále u Visky v okolí Mirošova. Držitelem jeho býval Jan z H-a, jehož pečet se našla u sv. Dobrotivé. Měl čtyři syny, Jaroslava, Bleha, Ješka a Jífíka, z nichž každý měl čtvrtinu. R. 1407 obležen H. vojskem král., poněvadž se odtud loupeže dály. Tehda její drželi Jaroslav, syn Jaroslavův, a Sezema, syn Blehův. Jaroslavův syn Hefman

štat a synové jeho Zbyněk a Jan drželi **H.** roku 1422. Po vyměnění jich potomstva byly u soudu dvorského spory o jejich dědictví (1454), aniž jest známo, komu se **H.** dostal. V XV. st. zpusťl, patřil pak k Rožmitálu a později k Mirošovu. *Sčk.*

Hombice, ves čes., viz Honbice.

Hombok, ves mor., viz Hluboček.

Hombre [õnbr] viz L'hombre.

Homburg: 1) **H.**, okr. město v bav. vl. okresu falckém, 233 m. n. m., na Erbachu a trati Neukirchen-**H.**-Landstuhl a **H.**-Zweibrücken falcké dráhy Ludvikovy; jest sídlem okr. úřadu, soudu a úřadu důchodkového, má kat. a evang. far. kostely, synagogu, poštu a telegr. stan., latinskou školu, vyšší dívčí školu, sirotčinec, slevárny železa, továrnu na hliněné zboží, tkalcovství, koželužství, jatky, továrnu na salámy, mlýny, pivovarnictví a 4273 ob. (1890), z čehož jest 1675 katol. a 186 židů. V okolí značný chov koní. Sev.-vých. od **H.** u jsou zříceniny zámku **H.**-u a Karlsberku; tento, založený Karlem II. z Zweibrückenu a někdy velmi skvostný, zničen byl r. 1794 Francouzi. Město povstalo teprve v XVII. století kolem hradu a pevnosti **H.**-u, a připadlo roku 1755 k Zweibrückensku.

2) **H.** vor der Höhe, Bad **H.**, krajské a lázeňské město v kraji hornotaunském prus. vl. obv. wiesbadenského, 180 m n. m., 18 km s. z. od Frankfurtu nad M., na Eschbachu, v krásném okolí při úpatí Taunu, na trati Frankfurt n. M.-**H.** prus. stát. drah; jest značně výstavně a skládá se ze starého města a lantkrabětem Bedřichem II. zal. elegantního, nového města; jest sídlem zemské rady krajské, soudu, vrchního lesního úřadu, okr. gremia obchodního a živnostenského a zemské banky hesské; má kostely evang., katol. a anglikánský, synagogu, poštu, úřad i. třídy, telegr. stanici, zámek, někdy residenční, na návrší poskytlující krásnou vyhlídku na okolí, jmenovitě na Taunus, vystavěný r. 1680 a rozšířený r. 1835, od r. 1866 zařízený pro byt pruské královské rodiny; při zámku t. zv. bílá věž, 53 m vys., na jejíž vratech vytesáno jest poprsí Bedřicha II. lantkraběte hessko-homburského; dále má **H.** reální progymnasium, tři vyšší ústavy pro dívky, z nichž jeden jest anglický, střední školu, knihovnu, sirotčinec, útulnu pro děti, chudobinec, nemocnici všeobecnou a křesťanskou a jiné ústavy dobročinné; závody průmyslové: přádelna, slevárna železa a j. kovů, strojírna, továrny na kožené zboží, kartonáže a barviva; dále má **H.** výrobu klobouků, mýdla, běloby, svíček, octa, hořčice, těstového zboží, hlavně nudli, líkerů, piva a j. a 8863 ob. (1890), z čehož 2088 kat. a 432 židů. Jako lázeňské místo jest **H.** z nejnavštěvovanějších v Německu; ročně užívá lázni asi 12.000 hostí. Pramenů jest 5 v parku sev.-vých. od města; náležejí k železitým kyselkám a obsahují značné množství kuchyňské soli a kyseliny uhličitě, při teplotě 10-70 až 12-06° C. Vody užívá se k pití i ke koupání. K pití jmenovitě pramen Alžbětin, jehož voda ve značném množství se rozesílá (ročně

100.000 džbánů), pramen Luisin a pramen oceťový (*Stahlbrunnen*); ke koupání více užívá se pramene císařského a pramene Ludvikova. Zařízení lázeňská jsou velkolepá. Nádherný lázeňský dům, vystavěný roku 1840 nájemci bratry Blanky, má skvělé sály, čítárnu, zasklené terassy, divadlo a museum starožitností, nalezených na blízkém hradu Saalburku. U pramene Ludvikova jest nový velký lázeňský dům císaře Viléma, vyst. r. 1887—1890 v renaissančním slohu die plánů L. Jacobiho. V parku lázeňském jsou též pomníky Hölderlinův (z r. 1833), císaře Bedřicha (z r. 1892) a padlých vojáků, velký skleník a oranžerie. Veškerá lázeňská zařízení náležejí městu, které vede správu lázni. Herna zrušena byla již r. 1872. Lázni hamburských užívá se proti katarru žaludku, haemorrhoidům, tučnosti, dně, katarru žlučovýchodů, nepravidelné menstruaci, nervose, katarru průdušek, krticím a trvalým osutinám; 6 km od **H.** u jest hrad Saalburg s pozůstatky římské pevnosti a osady. Ve XII. stol. náležel hrad a panství **H.** pánům z Eppsteinu. V l. 1622—1866 byl **H.** hl. m. a sídlem lantkrabi hessko-homburského. — Srv. Schäfer, Bad **H.** u. s. Umgebung (Darmstadt, 1864); Friedlieb, Der Kurort **H.** und dessen Indicationen (Frankfurt n. M., 1867); v. Cohausen und Jacobi, Das Römerkastell Saalburg (H., 1879); Will, Der Kurort **H.**, s. Mineralquellen a t. d. (t. 1880); Höber, Hombourg, ses eaux minérales et les maladies qu'elles guérissent (t., 1882); Schick, **H.** u. s. Umgebung (t., 1892, XVIII. vyd.).

Homburk z Homberka, jméno rodiny panské erbu sviní hlavy, jejíž původště byl hrad Homberk (v. t.). Předek jich Jan zůstavil syny Jaroslava (1368 až 1380), Bleha (1368—1389), Ješka a Jifika. Bleh měl syna Sezemu, jenž zemřel bez potomkův (ok. 1407). Potomní **H.**ové pocházeli od Jaroslava, jenž měl syny Jaroslava (z r. 1416), Jana Hájka a 3 dcery (Buzku, Ofku a Herku). Jaroslavův syn Heřman štat a synové tohoto Zbyněk a Jan žili l. 1422. Do r. 1454 oni s potomstvem vymřeli. Jan Hájek měl syna Jana, jenž koupil před r. 1454 statek v Manušicích. ale k dědictví po strýcích připuštěn nebyl. Potomstvo jeho, ač zchudlé, přece počítáno ke stavu panskému (1534 Radvslav. Jan **H.** z **H.** († r. 1575) měl toliko dvůr v Bydžově. *Sčk.*

Home [hóm], angl., domov, domovina, dům, útulna; **h.** office [-fis], ministerium vnitra.

Home [hóm]: 1) **H.** Henry, právník, moralista a aesthetik angl. (* 1606 v Kamesu — † 1782 v Edinburku), byl jedním z nejvyšších soudí ve Skotsku a jako takový nesl titul lorda z Kamesu. Ve spisu *Essays on the principles of morality and natural religion* (Edinb., 1751) přiklání se k názoru Hutchesonovu o vrozeném mravním smyslu. V *Elements of criticism* (Lond., 1762—1765, sv. 3) vyšetřuje příčiny záliby aesthetické. Dilo to zejména výklady svými o dramatické poesii, pro niž pouští tu od požadavku trojí jednoty, trvaje jen na jednotě děje, a vysvětlením dojmů vznešena působilo na názory Lessingovy, Schil

lerovy a Kantovy ve věcech těch. Do něm. přeloženo dvakrát (Lip., 1765 a 1790—1791). Dále psal: *Historical law* (Edinb., 1759); *The principles of equity* (t., 1760); *Sketches on the history of man* (Lond., 1774) a j. Srv. A. F. Tytler, *Memoirs of the life and writings of H. M.* (Edinb., 1807—10, Lond., 1814).

2) H. John, spis. angl. (* 1722 v Leithu u Edinburku — † 1808 v Marchistonu u Edinburku), účastnil se hrdinsky jako dobrovolník povstání skotského r. 1745, byl pak duchovním a vychovatelem potomního krále Jiřího III.; pečoval o studium lidového života a poesie skotské. Napsal řadu tragédií: *Agis*, *Fatal discovery*, *Alfred*, *Alonzo* a j., většinou menšího úspěchu. Na staré skotské balladě založena je jeho tragédie *Douglas*, jež r. 1757 došla ohromného úspěchu na divadle Coventgardenském a před tím (1756) na divadle edinburském. Napsal také *History of the rebellion of 1745* (1802). R. 1822 vyšlo souborné vydání jeho děl s životopisem H. Mackenzieho.

3) H. Everard, lékař anglický (* 1756 v Hullu — † 1832 v Chelsea). Lékařství vystudoval v Edinburku, praktikoval v Londýně, účastnil se jako žák, spolupracovník a později i zeť Hunterův vědeckých jeho prací, stal se pak královským chirurgem a professorem anatomie a chirurgie v Londýně. Vynikal jako chirurg, dále řadou prací ze srovnávací anatomie obratlovců i bezobratlých, embryologie (vývojezpyt kuřete), anatomie lidské i fyziologie. Práce své uveřejňoval v pojedn. král. spol. londýnské (*Philosophical Transactions*). Z jeho četných prací sluší uvést aspoň: *Practical observations of the treatment of stricture in the urethra* (Lond., 1795 a velmi často); *Practical observations on the treatment of the diseases of the prostate gland* (t., 1811 a často); *Lectures on comparative anatomy, in which are explained the preparations in the Hunterian collection* (t., 1814—1822, 4 sv.). Z pozůstalosti Hunterovy pak spracoval důležité dva spisy: *A treatise on the blood, inflammation and gunshot-wounds* (t., 1794) a *A treatise on the venereal disease* (t., 1808 a 1818).

Homel, město ruské, viz *Gomel*.

Homen u Malorusů, průvod mar a viděm, ve svém středu s morovou ženou, sedící na vysokém černém voze. Bliží-li se h, kohouti přestávají kokrhati a psi štěkati. Někdy však morová žena jezdívá lesem v družině sov, výřc a zlých duchů, kteráž jízda smí trvati jen do Nového roku. Při jízdě slyšeti jest hubinek a píšťaly a h. každýr. okamžikem se zveličuje. Před zhaslým zhařštěm jistého nocleháče morová žena sestoupivši společně s jinými zpívala a když nocleháť na jednu z mar pozvedl sekeru, padá mu z ruky a mění se ve vysokou ženskou postavu s kadeřemi, která rozepřívavši se zamávala mu šátkem před očima, následkem čehož upadá v bezvědomí. Ráno vidí, že mu h. náčiní rozbil, oděv potřhal a jídlo zkazil. Viz též *Džuma*.

Homér viz *Homéros*.

Homer, hebr., viz *Chomer*.

Homer Winslow, genrista amer. (* 1836 v Bostonu), učil se lithografi, ale roku 1859 odešel do New-Yorku, kde jako ilustrátor působil a na akademii studoval. Při vypuknutí občanské války odešel do Washingtonu a kreslil scény válečné pro *Harpers Weekly*; po té cestoval po Evropě (1867—68) a vrátil se jako přívrženec naprostého uměleckého realismu, provedl díla, při nichž chválí se ostrá, vypjatá charakteristika osob, smélost i věrnost podání. Jmenujeme z nich: *Jak se vám líbí?* *Doba obědu*; *Doba školy*; *Nedělní jitro*; *Věrná láska*; *Rybolov*; *Dcera zahradníková*; *Po lázni*; *Skolní světnice na venkově*; *Návštěva staré dámy*. J.-k.

Homerité viz *Himjarité*.

Homérokentra τὰ Ὁμηροκεντρα, též Ὁμηροκεντροί νέτρονες, lat. *centones Homericí*) sluly dle Eustathia básně sestavené z celých veršů Homérských nebo z jednotlivých jich částí, ovšem leckde pozměněných. Toho druhu jest báseň *Život Ježíšův*, složený knězem Patrikiem, přepracovaný a dokončený Athénaidou (Eudokii) ve 2344 hexametrech. Zlomky této básně vydal A. Ludwich (Kralovec, 1893).

Homéros jmenuje se básník epopěj *Iliady* a *Odysseie*, otvírajících feckou literaturu. Lesk poesie H-roy zastínil všechny plody dřívější a uvrhl je v zapomenutí. V *Iliadě* opěvují se boje Řeků kolem Troje; hlavní myšlénkou tu jest hněv Achilleův. V *Odysseii* líčí se dobrodružný návrat *Odyssea* na Ithaku a obnovení porušeného řádu v jeho domě. Obě básně mocně působily na další činnost epickou; vyvolaly řadu eposů, t. zv. kyklických, z nichž některé jim sloužily za úvod, jiné za pokračování a ve starém věku i samy nesly jméno H-rovo. Témuž připsován byl i původ eposu *Thebaidy*, básně komické *Margites* a zachované parodie *Batrachomyomachia*, dále i 34 *Hymnů* a několika t. zv. *Epigrammů*. Avšak Aristarchos přisoudil mu toliko *Iliadu* a *Odysseu*. Každou z těchto básní rozdělili kritikové alexandrijské ve 24 knihy, označené názvy založenými na názvech jednotlivých rhapsodií v době klassické. Děj *Iliady* obsahuje episydy z 10. roku války a zaujímá dobu 50 dnů, děj *Odysseie* položen do 10. r. jeho blouzení a obsažen ve 40 dnech. Aristotelés chválí, že jednota hlavního děje jest obohacena mnohými rozmanitými událostmi, že básník uměle osnuje převraty a výjevy poznávací, vyniká obsahem myšlénkovým a citovým jakož i mluvou a užívá všech uměleckých prostředků dokonale. Osoba převoca drží se v pozadí; po krátkém úvodě ocitujeme se hned v samém ději, v němž osoby jednající mluvou a skutkem dramaticky se charakterisují. *Ilias* dějem jest prostá a pathetická, *Odysseia* složitá a éthická (povahopisná). Umělým složením vyniká tato nad *Il*. Nejznamenitější episodou *Odysseie* jest líčení dobrodružství rekových od vyplutí z Troje až po příchod jeho na ostrov *Kalypsos* (Od. 9—12). Geniální jest myšlénka, že celá ta část vložena jest v ústa *Odysseova* jakožto vyprávění u *Faiaků*. Poesie H-rova se vyznačuje

svěžesti a prostotou doby prvotné, při tom však i širokým rozhledem po životě lidském a přírodním a uměleckou ušlechtilostí. Tím vším povznáší se nad poesii pouze lidovou a liší se k svému prospěchu i od poesie pozdější i moderní, předpokládající namnoze čtenáře učeného. Zevrubně zkoumání obou básní zjišťuje, že ve svém celku povstaly od řady pěvců (aoidů) průběhem delší řady let. Avšak při větší nestejnosti v invenci a slohu mají společný jakýsi ráz epického ducha, jehož jsou nejspanilejšími květy. Věrnost k základní pověsti národní, epická objektivnost a šífe, přirozená výmluvnost, názorné představování věcí, ohebná, bohatá mluva a melodičnost verše vtiskují dílu pečet jednoty. Poznáváme, že to vše bylo společným dědictvím celé řady pěvců, zaujatých touž tradicí básnickou a ovládaných podobnou úctou k velikému mistru, starému básníku původnímu. Četné a krásné mezi jiným jsou obrazy a porovnání, jimiž předměty se objasňují a v ideální rozměry zvětšují. Ilias má téměř skrát tolik rozvitých porovnání než Odysseia. Obsahem nesou se k přírodě a různým výjevům života lidského. Dále vytknouti sluší dramatickosti líčení. Staří nalézají příbuznost mezi eposy těmito a tragédií. Velikost reků H-rových jest ideální, avšak zmirňuje se provázející ji představou lidské slabosti. Postavy lidí i bohů vystupují s konkrétní určitostí a staly se vzory pozdějšímu pojmání básnickému i uměleckému vůbec.

Nářečí obou básní označuje se jako staroionské, epické. Jest plodem uměleckého výběru při postupném vznikání různých částí básní od rozličných pěvců. V H-ovi jistá doba předhistorické vzdělanosti řecké má svého prvního a jediného svědka. Dovídáme se tu o politice, náboženství, mravnosti, soukromém i společenském životě doby básnickovy nebo té, z níž se mu dostalo určité tradice. Povšechný vzhled světa v obou básních jest týž, ale jsou tu i rozdíly, jež spolu s různostmi jazykovými dokazují, že Odysseia jest mladší Iliady. Zajímavé jest, že v žádné z obou básní neděje se zmínky o řeckých osadách v Malé Asii, ač některé narážky ovšem poukazují na tuto. Vliv H-rovů na řeckou literaturu, umění a národní život byl nesmírný. Básně jeho šifily se v lidu ústním přednesem rhapsodů (v. t.). Zprávy o H-rově osobě, původu, vlasti, době a osudech byly hojné, avšak plny odporů; jistěho nevěděli již staří ničeho. Zachovalo se nám jich mnoho a pocházejí jednak z místních pověstí měst, jednak z kombinací grammatiků. Jakkoli o osobě básnickové v eposech se mlučí, mínili tiho, že mnoho přenesl na své reky s osoby své a současníků. Že byl slep a bydlel na Chiu, soudil mimo jiné Thukydidés, pokládaje za pravý hymnos na Apollóna Délského, jakož mnohé zprávy o jeho osobě se zakládaly na domnělých pokynech autobiografických v jiných básních, mimo II. a Odys. H-ovi přičítaných. Dle pověsti Smyrňanů byl H. syn boha tamní řecky Meléta a nymfy Kritheidy a slul Melésigenés, pro slepotu pak dle tamního nářečí prý nazván H. Zde měl chrám

se sochou a ctěn obětmi. Skrze Smyrnu, svou osadu, osvojovali si H-ra Atheňané; Chijané se odvolávali na rod Homérovců tam bydlících, na ostrově lu ukazovali jeho hrob, oň se dále hlásila města Kymé, Kolofón a jiná. V epigrammatech mluví se o 7 městech, jež závodila o název jeho vlasti: Smyrna, Chios, Kolofón, Ithaké, Pylos, Argos, Athény; avšak čteme i jiná, jako Rhodos a Salaminu. Dle představ starých byl H. chudý, slepý pěvec, jenž mnoho putoval, zpěvem dobýváje výživu; na slepotu ukazuje též ideální jeho podobizna v Museu kapitolském. Básně jeho obdržel prý na Samu nebo Krétě Lykurgos a přinesl je do Sparty. Jako o vlasti jeho, nevěděli staří též nic o původě. H-ovi byl přisuzován jednak vznik božský, jednak byl vydáván za potomka dávných pěvců; dle jiných byl otcem jeho Maión, král lydský, jenž dle jiné zprávy byl obyčejný muž, bratr Dia, otce Hesiodova. Také ko do doby jeho života nebylo shody; rozdily mezi krajními udaji obsahují as 500 let. Nás zvláště zajímá úsudek Herodotův, že žil as 400 let před ním (tedy v IX. století), a Thukydidův, jenž jej klade do doby dlouho po válce trojské. Prvý, jenž psal o H-ovi a vykládal jeho básně, a to allegoricky, byl prý Theagenés z Rhégia v době Kambysesově; allegoricky vykládali je též filosofové Anaxagoras, Métrodóros, Demokritos, sofista Stésimbrotos a j. Takový výklad vznikl z potřeby obhájití vážnost H-rovu naproti jiným filosofům, jako byli Héراكleitos, Xenofanés a Pythagoras, kteří jej zatracovali z příčin mravních a náboženských. Též Platón vyloučil H-ra ze své ideální obce. Allegoricky vykládali též leccos Aristotelés, peripatetikové, stoikové, učenci pergamští a novoplatónikové. Též mezi sofisty a rhetory měl H. své vykladače, chvalořečníky i hance. Z těchto byl nejpověstnější Zóilos, »homérský bič« (Homéromastix).

Pravá kritika našich básní se započala teprve v Alexandrii. Nejvíce tu prosluli Zénodotos, Aristofanés a zvláště Aristarchos. V duchu tohoto činni byli později grammatikové Aristonikos, Didymos, Nikanór a Herodianos a výtah z jejich prací stal se hlavním pramenem velecenných scholii proslulého rukopisu Iliady, Codex Venetus A č. 454, z X. st. po Kr., vyd. Villoisonem r. 1784. Tento rukopis má též kritické značky Aristarchovy. Jiným, avšak vědecky méně cenným směrem brala se homérská studia učenců pergamských, jichž náčelníkem byl Kratés z Mallu. Z velikého počtu starých spisovatelů sestavil Eustathios, arcibiskup solunský, ve XII. st. obšírné výtahy, obsahující k oběma básním výklady všeliké. Aristarchos vedl si v kritice velmi obezřele a konservativně. Mezi rukopisy, jež měl po ruce, byly některé označované jménem měst, kde se zachovaly, jiné jménem osoby vydavatelovy. Jeden z těchto byl Antimachův z V. st. př. Kr., i lze tvrditi, že text homérský z doby Thukydidovy a Platónovy jeho zásluhou s malými poměrně změnami přešel do našich rukopisů středověkých. Menší ceny byl asi text Iliady, jež Aristotelés po-

řídil pro Alexandra Vel. a jež tento choval ve skvostné skfince.

Vydání: Ed. princ. ve Florenci 1488, Aldovské v Benátkách 1504 a 1517, Villoison vydal Iliadu v Benátkách 1788, Wolf v Halle 1794, týž Iliadu a Odyssei v Lipsku 1804, dále Bekker, Nauck, Dindorf, Rzach Il., Cauer Od., Kirchhoff Odys. v Berlíně 1872, Christ Il. s prolegomeny v Mnichově 1884. — Pro školu vydali s výkladem obě básně Päsi-Franke, La-Roche, Düntzer a zvl. Ameis-Hentze s důležitým předavkem. Básně do domnělé aiolštiny původní přel. a vyd. Fick: Od. 1893, Il. 1883. Scholia vyd. Bekker, Dindorf. K dějinám textu: Lehrs, De Aristarchi studiis Homericis (Lipsko, 1882), Ludwich, Aristarcha Hom. Textkritik (t., 1884). K nářečí: Ahrens, Griech. Formenlehre des Homer. Dialektes (Gotinky, 1869); Delbrück, Syntakt. Forschgen (Halle, 1871); Hartel, Abriss der Grammatik des hom. und herodot. Dialektes (1887); Král: v řecké mluvnici Niederlově od něho znovu vydané. Lexika od Ebelinga a Autenrietha, český slovník homérský od Lepaře. K starožitnosti: Buchholz, Die homerischen Realien (Lip. 1871—85); Helbig, Das hom. Epos aus den Denkmälern erläutert (t., 1887); J. Novák O domě homérském (Rozpr. kr. spol. nauk, 1892). České překlady od Mejnar: Iliada 1878—81, Odysom. 1876, Hymny, Epigrammy a Batrachomyomachie 1881; od A. Škody: Il. 1886, Odys. 1883, Batrachomyomachie 1891 (progr. gymn.). Sdk.

Homérovci nazývání byli rhapsodové, kteří se obírali přednášením plodů velikého básníka, pak vůbec mužově pěstující homérská studia. Řecký název jejich byl Homéridai, Homérikoi, Homéreioi, Homéristai. Název Homérida i měli též příslušníci jistého rodu na ostr. Chiu, odvozující svůj původ od Homéra, ač původ ten ve starověku byl podroben pochybnostem. Chijané se odvolávali na své H-ce na doklad, že Homéros náleží jim. Jest pochybné, zdali domnělí tito potomci básníkoví pěstovali v rodě svém dědičně poesii jeho. Sdk.

Homérovská otázka týká se původu, složení a nářečí »Iliady« a »Odysseie«. Tážeme se, pocházejí-li obě básně od téhož pěvce, k čemuž zdá se ukazovati jejich celková jednotota, či od více pěvců, jak nasvědčují vnitřní nerovnosti a odpory v nich objevené, jakož i jiný nebo nižší druh umění jednotlivostí. S tím souvisí otázky, tanula-li již původnímu pěvci vůbec na mysli nějaká organická jednotota epejeje, či povstala-li tato umělý uspořádáním jednotlivých rhapsodií samostatných v pozdější celky nynější; které části obou básní jsou nejstarší, původní a které pozdější; patřili-li obě básně původně témuž či dvěma různým pěvcům, v kterém nářečí původně povstaly, která jest jejich vlast a dějiny? Již v době alexandrijské Xenón a Hellanikos proti obecnému mínění přisuzovali Iliadu a Odysseiu dvěma různým původcům na základě jistých rozdílů, hlavně mythologických. Hlas těchto dělitelů (chorizontů) byl však potlačen auto-

ritou Aristarchovou. Až do nové doby pokládán Homéros za skladatele obou eposů celých, jako na př. Vergil složil Aeneidu.

Teprve v XVIII. stol. Bentley, Vico a Wood projevili domněnku, že naše eposy povstaly z kratších původně zpěvů, a Vico zvláště tvrdil, že tyto povstaly od více různých pěvců nestejných dob a že Homér jest jejich kolektivním označením. Avšak způsobem vědeckým jal se h-skou o-ku řešiti teprve Fr. Aug. Wolf ve svých »Prolegomena ad Homerum etc.« (1795). Klada květ epiky řecké do X. stol. př. Kr., tvrdí, že tehdy nebylo ještě písma užíváno k literárním účelům, ač bylo-li Řekům tehdejší všeobecně známo. Básně naše kolovaly tehdy ústně v jednotlivých rhapsodiích kratších, jakž i povstaly činností jednoho velikého pěvce původního, jemuž náleží jich většina, a více jiných pěvců pozdějších, pokračovatelů onoho. Tyto rhapsodie po různu kulující sebrala v pol. VI. stol. př. Kr. kommise Peisistratova v Athénách v naše celky, které ještě pak doznaly jakési změny od upravujících je dia-skeuastů.

Mínění, že v době epické nebylo Řekům písmo známo, podléhá vážným pochybnostem a lze připustiti, že básně byly hned od počátku sepsány, ovšem jen pro soukromou potřebu pěvcovu. Pravdě nepodobná a pozdní jest zpráva o redakci Peisistratově. Již před ním zajisté byly obě epejeje známy jako celky, jak svědčí vznik některých eposů kyklických, celky ty předpokládajících, a též i pověst o přinesení básní našich Lykurgem do Řecka. Nejvýše možno připustiti, že redakce Peisistratova dávnou jednotu básní obnovila a potomstvu zachovala. K tomu zajisté přispívalo i nařízení v VI. stol., aby Ilias a Odysseia byly o Panathénaích od rhapsodů přednášeny souvisle. Nicméně stanovisko Wolfovo jest celkem ještě dosti konservativné. V analýsi mnohem dále ještě postoupili K. Lachmann (»Be-trachtungen über Homers Ilias«, 1837—41, 3. vyd. 1876 od M. Haupta), jenž Iliadu rozdělil v 19 samostatných »písní« (odtud název Liedertheorie), zůstávají pochybnosti, zdali každá z nich náleží zvláštějmu básníku, a Köchly (Iliadis Carmm. XVI restit. 1861), jenž rozdělil Iliadu v 16 písní vedle kn. 9. a 10. Mnohem pravděpodobněji tvrdil však G. Hermann (»Dissertatio de interpolationibus Homeri« v Opusc. 5. 40), že Homér složil dvě nevelikých epejejí, o hněvu Achilleově a návratu Odysseově, jež pak, od jiných poněmáhu rozšiřovány, zachovaly potomstvu jméno Homérovo jakožto básníka původního. Na Wolfovi nezávislá jest theorie unitární (Nitzsch a K. O. Müller), která celkem, až na menší interpolace, přisuzuje Homérovi původ celých básní našich. Dle Müllera pochází Odysseia buď od Homéra nebo od nadaného žáka jeho, jemuž mistr odevzdal osnovu. Grote v Dějinách řeckých rozeznavá Achilleidu (Il. I. 8. 11—22) a Iliadu, jež vznikla přistoupením kn. 2—7. 9. 10. 23. 24. Básník Odysseie byl dle něho jiný než Iliady. W. Christ blíží se G. Hermannovi; dle něho vznikla naše Ilias postup-

ným rozšířením pův. epeje činností několika pěvců pozdějších a byla celkem hotova před r. 800. Odysseia spočívá rovněž na původním plánu, ale jest mladší Iliady. Kirchhoff »Die Composition der Odyssee« v Ges. Aufsätze, 1869 a vyd. Odyssee 1874) rozeznává původní, starý Návrat Odysseův od pozdějšího (přlhydy jeho na Ithace), k čemuž přistoupila později »Télemachia« (Od. 1—4), dále pak kn. 8. 10. 12. 15. 23. (od v. 297) a 24. Dnes většinou zavrhuji se krajní theorie Lachmannova i Nitzschova, kdežto idea Hermannova nabyvá celkem souhlasu, při čemž Odysseia jakožto mladší ve své původní části se přisuzuje pěvci jinému, než který složil Iliadu. Vytknouti části původní a pozdější jest arci práce, jež sotva kdy se setká s výsledkem všeobecně uznaným, a třeba tu se spokojiti pouhou pravděpodobností. K původní Iliadě náležely snad kn. 1. 11. a 16.—22., při čemž i tu se připouštějí interpolace. Tato prvotná Ilias byla pak as jednak od původního básníka, jednak od jiných rozšiřována. Z těchto předávků jsou snad nejstarší kn. 2.—7. (vyjma katalog ve 2. kn.) a 12.—15.; později asi vznikly kn. 8. 9. 23. (k v. 256) a 24.; konečné přistoupily kn. 10. a ostatní interpolace. Možno, že původní Ilias vznikla v Evropě as v XI. st. př. Kr. a, byvší iónskými přistěhovalci přinesena do M. Asie, zde rozšiřována iónskými pěvci. Zde i náleččí její, jež snad bylo pův. achajské, s aiolidou historické doby přibuzné, doznalo změn od pěvců iónských. Též původní Návrat Odysseův byl snad složen ve vlastním Recku a v Asii pak rozšiřován. Mimo spisy citované viz ještě: Nitzsch, De hist. Hom. atd.; Die Sagenpoesie d. Gr., Beiträge zur Gesch. der ep. Poesie; Sengebusch, Dissert. Hom. 1. a 2.; Willamowitz, Homer. Untersuchungen (Berlín, 1884); Seock, Die Quellen der Odyssee (t., 1887); fecké literární dějiny, zvláště od Bergka, Christa, Sittla a Croiseta, Niederlovo pojednání v »Osvětě« (1874), Královo v Bartošově, Bílého a Čechově »Slovesnosti« (1895). Zvláště užitečné jest orientační dílo: Homer, an introduction to the Iliad and the Odyssey by R. C. Jebb (Glasgow, 1892) s rozsáhlou literaturou v předavku. Sdk.

Homérský smích, t. j. bouřlivý, hluchý smích, jaký u Homéra několikrát se připomíná (*αἰσέσιος γέλωσ* = neskrotný, nezdočný smích, Ilias A 599, Odysse. § 326, v 346). Výrazu h. s. užito snad poprvé ve Francii (*rire homérique*), na př. v Mémoires de la Baronne d'Oberkirch (1780).

Home-Rulers [hóm-rúls], čili národní strana irská, nazývá se politická strana, která se r. 1872 pod vedením Isaaka Butta v britském parlamentě utvořila, aby vymohla Irsku samosprávu (Home-rule) a vlastní parlament. Po smrti Buttově r. 1879 postaven byl Parnell v čelo strany, která při volbách r. 1885 získala 86 mandátů a vedla proti vládě Salisburyově v l. 1886—92 prudkou opposici. Po odsouzení Parnellově r. 1890 vystoupilo ze strany 53 poslanců a utvořilo pod Mac-Carthym stranu antiparnellistů, která při nových

volbách r. 1892 získala 72 mandáty proti 9 parnellistů a hlasovala r. 1893 pro Gladstonovu Home-rule-billu. Viz Irsko (dějiny).

Homestead [hómsted], město v hrabství Alleghany sev.-amer. státu Pennsylvania na ř. Monongahele, se 7911 ob. (1890). Rychlý vzrůst v poslední době děkuje H. hlavně obrovské výrobě oceli (ok. 400.000 t ročně). Zvláště vyrábí se tu pancéře pro válečné lodi. R. 1892 byla tu velká stávka dělnictva.

Home, Sweet Home [hóm suít hóm], americká znárodnělá hymna, jejížto původce John H. Payne uveřejnil ji poprvé ve svém dramate »Clari«. Nápěv písně té složil Sir Henry Bishop dle reminiscencí z jakéhosi popěvku sicilského. Zjevem zajímavým jest, že Payne, který s tak nadšeným zápalem opěval slasti a půvaby domova, za posledních 40 let svého života domova neměl a zemřel v cizině (v Tunisu r. 1852). AKL.

Homeyer: 1) H. Karl Gustav, vynikající germanista něm. (* 1795 v Bolehošti v Pomořansku — † 1874 v Berlíně, kde od r. 1821 působil na univ., od r. 1827 jako řádný profesor). R. 1845 jmenován členem vrchního tribunálu, r. 1854 členem panské sněmovny a státní rady a korunním syndikem. H. přeložil Kolderup-Rosenvingův »Grundriss der dänischen Rechtsgeschichte« (Berlín, 1825) a uspořádal vzorná vydání Sachsenspiegeln (2 díly, 1827 a 1842—44) a Zhofeleckého *Der Auctor vetus de beneficiis* (1844); pořídil *Verzeichniss deutscher Rechtsbücher des Mittelalters u. ihrer Handschriften* (1836, nově 1856) a napsal *Haus- und Hofmarken* (1870) vedle řady monografií hlavně o poměru Schwabenspiegeln k Sachsenspiegeln, jejich rukopisech a j.

2) Eugen Ferdinand von H., ornitholog něm. (* 1809 v Nerdinu u Anklamu — † 1889 v Stolpu). Otec jeho byl statkářem a H. též věnoval se zprvu hospodářství, při čemž ze záliby pěstoval přírodní vědy. Teprve po smrti své manželky r. 1874 oddal se úplně ornithologii a přesídlil do Stolpu. Jsa poután svazkem přátelským s oběma Brehmy, otcem i synem, provázel v společnosti A. E. Brehma korunního prince rakouského Rudolfa na cestě po Dunaji za ornithologickými výzkumy. Ve společnosti ornithologické zaujímal čestné postavení a byl po nějaký čas jejím předsedou. Jeho sbírka ptáků byla jednou z nejvýznamnějších. Napsal mimo četné články v odborných časopisech: *Systematische Übersicht der Vögel Pommerns* (Anklam, 1837); *Deutschlands Säugethiere und Vögel, ihr Nutzen und Schaden* (Frankfurt n. M., 1877); *Die Spechte und ihr Werth in forstlicher Bedeutung* (2 vyd. t., 1879); *Reise nach Helgoland, den Nordseeinseln Sylt, Lyst et cet. (t., 1880)*; *Ornithologische Briefe* (Berlín, 1881); *Die Wanderungen der Vögel* (Lip., 1881); *Verzeichniss der Vögel Deutschlands* (Videň, 1885) a hlavní dílo dokončené presidentem mezinárodního komitétu ornithologického R. Blasiusem *Die Vögel Norddeutschlands* (Videň).

3) Alexander v. H., ornitholog a lepidopterolog něm., synovec před. (* 1834 ve Vorlandu

v Novém Pomofansku). Již za mládí svého věnoval velkou péli přirodním vědám, jmenovitě ptákům a motýlům. Od r. 1852 byl důstojníkem v pruské armádě. R. 1861 odebral se na Baleary za studiem ornithologickými a procestoval též země záp. Středomoří, hl. Alžírsko. R. 1874 velel výpravě, vystrojené africkou společností v Berlíně. Plavil se po řece Kuanze vzhůru a dostihl až do Punga Adonga na 9^o j. š. Onemocněv těžce, musil se vrátiti do Evropy a přenechati velení dru Pogemu. R. 1878 vzdal se služby ve vojstě a věnoval se výhradně studiu svých velikých sbírek. Přes to, že stále těžce trpěl následky onemocnění svého v Africe, podniknul r. 1887 vědeckou cestu do Uher, Rumunska, Srbska, Bosny, Hercegoviny. Jeho sbírky obsahují asi 30.000 kusů evropských, 5000 kusů motýlů afrických a 9000 kusů ptačích vajec. Napsal kolem 150, namnoze velmi cenných článků do odborných časopisů.

Homicidium (lat.), zabití člověka, vražda.

Homile, Homole, Homyle, osada v Čechách, hejt. Král. Hradec, okr. a pš. Nechanice, fara Bohárna; 34 d., 242 ob. č. (1890). Na počátku 2. pol. XVI. věku postavil tu Vilém Jestřibský z Ryzemburka tvrz, od jehož potomka Jana Bernarta koupila H. (1662) Kateřina Hedvíka Šultová z Borovnice, načež roku 1666 přivtělena ke Chlumci.

Homilét viz Homilétika.

Homilétická forma viz Homilétika.

Homilétická látka viz Homilétika.

Homilétika (z řec. *ὁμιλεῖν*, ve shromáždění mluvit nebo kázati, odkudž kazatel též homilét se nazývá) jest věda obsahující pravidla a nařízení, dle nichž veřejně vyučování dospělých v náboženství se dítí má. Jako taková jest h. částí t. zv. pastorální didaktiky, která ukazuje povinnost duchovního správce ve své osadě sv. náboženství učiti, a obsahuje pravidla, dle nichž ono vyučování dítí se má, jak u dospělých tak i u dětí (ohledně vyučování dítek viz čl. Katechetika). Krátce: h. jest nauka o kazatelství. Z pojmu h. vysvítá, že šife o ní jedná boshosloví pastýřské. Důležitost vědy této již sama sebou plyne z toho, že známo jest, s jakými obtížemi spojeno jest zastávání úřadu kazatelského, a rovněž jak důležito jest správné zastávání jeho. Pravidla, která h. stanoví, týkají se: 1. obsahu kázání, t. zv. homilétické látky, a sice výběru, uspořádání a spracování jejího; 2. týkají se formy kázání čili t. zv. homilétické formy, a konečně 3. obsahuje h. pravidla o zevním představení náboženských pravd, ať týče se to slohu nebo přednesu kazatelova. Kázáním rozumíme každou přednášku duchovní vřbec, neberouce zřetel, je-li to kázání v půjším slova smyslu nebo t. zv. homilie. Původcem a nedostižitelným mistrem kazatelství a tedy i nauky o kazatelství jest sám Kristus Pán. On sám dal přímý rozkaz apoštolům kázati slovo Boží po všem světě a po svém bužkém zakladateli pak církve po všechny časy úřadu kazatelskému zvláštní péci věnovala, všeobecný rozkaz Krista Pána blíže určila a přísné tresty na za-

nedbání úřadu toho stanovila, jak o tom svědčí zvláště církevní všeobecný sněm Tridentický. Účel úřadu kazatelského lze krátce označiti: sláva Boží a posvěcení člověka čili zbudování víry a víře odpovídajícího mravného života. Poněvadž pak k tomuto cíli všichni lidé stvoření jsou, vysvítá z toho nutnost zastávání úřadu kazatelského, ježto božská pravda způsobem řádným jen sdělením od jiného poznána býti může a sdělení ústní pro velmi mnohé jest jediným prostředkem sdělovacím. Z nutnosti úřadu kazatelského zároveň však vysvítá nutnost návodu či pravidel k zastávání jeho, o čemž jedná h. Jako vřbec tak i v h-ice praxe předcházela teorii. V šlepějích Kristových kráčeli apoštolové a zvláště sv. Pavel kázáními v Athénách, v Efesu a před místodržitelem Felixem, jak o nich vyprávějí Skutky apoštolské. Kázání ta vynikají jasností, srdečností, pochopitelností a při tom vznešeností a neodolatelnou silou. Ovšem kázání těch, pod bezprostředním vlivem Ducha sv. povstalých, napodobiti nelze, tak že počnají vlastně dějiny h-ky nástupci sv. apoštolů. Pastoralisté rozeznávají zde několik period a sice: 1. od začátku do IV. stol.; 2. do Řehoře Velikého; 3. do XII. stol.; 4. do sněmu Tridentického a 5. na naše časy. V periodě první kázání záležela hlavně ve výkladu Písma sv. a vznikl směr apologetický. Nemenší pozornost věnována byla katechetice, jak o tom svědčí zvláště známé školy katechetické, hlavně alexandrijská. V periodě druhé lze sledovati vývoj posvátného řečnictví až ke stupni nejvyššímu, ale rovněž již blížíci se úpadek. Proto vykazuje tato perioda také nejznamenitější kazatele, v církvi řecké na př. Origena, sv. Efréma, sv. Athanasia, sv. Řehoře Nazianského, sv. Basilia, sv. Řehoře Nysa, Chrysostoma, Cyrilla z Alexandrie, v církvi západní a Ambrože, Augustina, Hilaria, Lva Vel, Řehoře Vel. a j. V periodě třetí jeví se stagnace jak ve vědách vřbec, tak v posvátném řečnictví zvláště. Kázání v této periodě byla buď překládána nebo jinak kompilována. Jmenovati sluší v této periodě Isidora, Bedu, Bonifacia a j., v církvi východní hlavně sv. Jana z Damašku. Přechod z periody této do čtvrté činí sv. Bernard. Ve čtvrté periodě lze pozorovati obrat k lepšímu, o čž zásluhu mají scholastika a mystika; zvláště vynikali sv. Dominik, sv. František Serafinský, sv. Tomáš Aquinský. Podstatný obrat k lepšímu nastal v periodě páté, hlavně následkem nařízení církevního sněmu Tidentského. Skoro každá země může se vykázati svými vynikajícími kazateli. Jen v Německu, Rakousku a v Čechách od pol. XVII. stol. do pol. XVIII. stol. jeví se úpadek. Mezi vynikající kazatele uvěsti jest hlavně sv. Karla Borromejského a klassické homilétu franc. Bossueta, Bourdalouea, Fénelona, Massillon a j. Mezi Španěly vynikali Jan z Avilly a Ludvík z Granady, mezi Portugalci Vieira, v Itálii Pavel Segneri, italský Démostenés Kornelius Musso a sv. Alfons, mezi Po-

lány Petr Skarga, mezi Němci Abraham a Sancta Clara (repraesentant svrchu zmíněného úpadku, hlavně pro nedůstojné vtupy). Co se týče kazatelů českých, setkáváme se s kazateli zvučného jména v periodě dle rozvrhu svrchu uvedeného t. zv. čtvrté. Zvláštní zmínky zasluhují Konrád Waldhauser, jež Karel IV. do Prahy povolal, Jan Milič z Kroměříže, Konrad ze Štěkny, Matěj z Janova, Jan Hus, slavný řečník na synodách pražských. Z doby pozdější zachovaly paměti české jména některých znamenitých kazatelů, kteří ve stol. XVI. a XVII. s prospěchem pracovali na obhájení pravdy katolické a statečně bojovali proti vnikajícímu do Čech protestantismu. Zvláště je to Jiří Bertold Pontanus, kanovník a generální vikář v l. 1582 až 1614, kanovník dr. Arsenius z Radbuzy, nazvaný od souvěkého spisovatele zelotes religionis catholicae, sui temporis haereticorum terror, concionator nervosissimus, dr. Jan Ctibor Kotva, známý i pro politické působení ve prospěch dynastie Habsburské, Jan Locika Domažlický, konečně ze řádu jesuitského Václav Šturm a Vojtěch Chanovský. V době úpadku českého kazatelství od r. 1620 do pol. XVIII. stol. jmenuvati sluší mezi jinými Leop. Fabricia a Antonína Koniáše. V 2. pol. stol. XVIII. počal pědy nabývati lepší vkus a ač nelze popřít, že narmnoze překládána byla kázání německá, nicméně pokrok veliký v oboru kazatelství uznati se musí. Z nejnovějších kazatelů českých zmínky zasluhují Rychlovský, Jirsík, Sláma, Štulc, Ondrák, Kulda, Černoňouz a Brynych, již požívají na poli homilétickém pověsti dobré, dříve i výborné. Mezi kazateli německými doby nejnovější sluší uvésti Förstera, Lorinsera, Mehlera a Scherera a největšího kazatele našeho století J. E. Veitha. Všichni uvedení kazatelé od dob nejstarších až po naše časy vynikali svými kázáními, mnozí z uvedených i podanými návodny ku zdárnému plnění úřadu kazatelského. Mezi ty, kdož svými návodny pomohli tvořiti t. zv. kazatelskou theorii, nejprve jmenuvati sluší sv. otce, kteří však jenom přiležitostně ve svých spisech své mínění o kazatelství projevíli. Jediné dva největší kazatelé svého věku, Chrysostomus († 407) a Augustin († 430), pravidla o kazatelství soustavně podali, prvý ve spise *περί ἱερουργίας*, ale zvláště sv. Augustin, o němž lze říci, že první systematickou h-ku ve spise »De doctrina christiana« nám zanechal, upomínaje ve mnohém na Ciceronovu nauku o řečníctví. Podobně sv. Řehoř Veliký v památném díle »Liber regulae pastoralis« udílil kazatelům velmi cenné, praktické pokyny. Z doby středověké zachoval se nám spis o 48 kapitolách, nadepsaný *Summa de arte predicatoria*, od Alana z Rysselu, dále sv. Bonaventury spis *De arte concionandi*, sv. Tomáši Aquinskému mylně připsovaný spis *De arte et vero modo praedicandi*. V době nové Jana Reuchlina *Liber congregatorum de arte praedicandi* z r. 1503 a Erasma Rotterdamského *Ecclesiastes seu de ratione concionandi* z roku

1535 vynikají svým praktickým směrem v době polemiky proti protestantům. Daleko více však vynikají klassická díla o kazatelství španělská a italská, zvláště od Němců pro nedostatky vlastních velice vítaná. Je to především Ludvíka z Granady *Ecclesiasticae rhetoricae sive de ratione concionandi libri sex* z r. 1576. Sv. Karel Borromejský sepsal vynikající spis *Instructiones pastorum* a byl příčinou, že biskup veronský Augustin Valerio systematickou h-ku sepsal pod jménem *Rhetorica ecclesiastica*. Poměr mezi kázáním a Pismem sv. velice dobře pochopil španělský dvorní kazatel Laurentius a Villavicentio. Mezi jesuity napsal zvláště sv. František Borgias malý, ale praktický spisek *Libellus de ratione concionandi* a Claudius Aquaviva *Instructio pro superioribus*. Zmínky zasluhují velmi čteně se vyskytující kazatelské aforismy ve spisech sv. Vincence z Pauly, sv. Alfonse z Liguori a sv. Františka Saleského. Z řádu dominikánského sluší uvésti spis Alexandra Natalis *Institutio concionatorum tripartita*, z řádu františkánského *Dictionarium pauperum* od Rud. z Tossignano. Ve Francii, kde sice byli vynikající kazatelé, ale do theoretických návodů se nepouštěli, napsal Fenelon spis homilétický *Dialogues sur l'éloquence en général et sur celle de la chaire en particulier*. Na konci předešlého století vyšel spis znamenitý od Ignáce Wurze (Viedeň, 1775), obsahující návod ku duchovní výmluvnosti. V našem století uzrála ponaěhlu h. ve vědu, která zřetele doznala hlavně v jednotlivých učebních knihách pastorálních. Z mnohých uvésti stačí zvláště Sailerovy *Vorlesungen aus der Pastoraltheologie* (1788), Jaisovy *Bemerkungen über die Seelsorge*, Hirscherovy *Beiträge zur Homiletik u. Katechetik*. Podobně zásluhy o h-ku získal si biskup Dupanloup ve svých pojednáních o populárním způsobu kázání. První, i přísnějším požadavkům vědeckým vyhovující h-ky jsou sepsány od jesuity Mik. Schlenigra a od Jos. Jungmanna, jehož *Theorie d. geistl. Beredsamkeit* h-ku Schleinigrova daleko převyšuje. H. Albana Stolze jakožto návod, jak chudým evangelium kázati jest, vyniká svojí praktickou stránkou a snahou theorii více do pozadí zatlačiti. V jazyku českém vydána jest Špachtova h. a zvláště pěkná h. jest v příruční knize Bohosloví pastýřského od dra A. Skočdopole (2. vyd., I. sv. 396—551). — Ptáme-li se na poměr, zajisté důležitý, mezi profanní rhetorikou a kazatelstvím, tu dle pravdy vyznati jest, že kazatel musí použiti pravé a čisté rhetoriky ke hlásání slova Božího, ale s druhé strany nesmí uvésti h-ku v područí rhetoriky, ježto h. samostatnou vědou jest. (O této otázce viz Fenelonův spis svrchu uvedený a Hettingera v »Linzter Quartal-schrift« z r. 1883 str. 749.) Že h. vědou samostatnou jest, následuje z původu jejího na čisté křesťanské půdě, z jejího předmětu, totiž nadpřirozených zjevených pravd, a konečně z účelu, jichž dosíci chce, účelů to morálních a rovněž nadpřirozených. Co se metody h-ky týče, musí tato býti bez odporu vědeckopraktická. Ostatní otázky,

vztahující se ke kazatelství, viz pod článkem Kázání.

Homilia (ὁμιλος, shromáždění smíšené, tedy h.), jednoduchá řeč ve smíšeném shromáždění konaná, byla v prvních stoletích křesťanství téměř výhradně užívaná forma duchovních řečí čili kázání. Pojem vedlejší jednoduchosti dosvědčuje též sv. Augustin, mluvě o populárních přednáškách, které h-ie se nazývají. Poněvadž h. zvláště v prvních dobách křesťanství byly, nazývají se kázání sv. Otců jednoduše h-ie, jako vůbec až do Origena každé kázání při bohoslužbě h-ie se nazývalo. Teprv Origenes zavedl rozdíly mezi h-ii a t. zv. λόγος čili kázáním v užším slova smyslu. Rozumí se pak h-ii duchovní přednáška, vztahující se na nějaký oddíl Písma sv. (perikopu), za tím účelem, aby dotýčný oddíl porozuměn a prakticky vysvětlen byl, t. j. aby pravdy náboženské v něm obsažené na život lidský uvedeny a v životě zachovávány byly. Zvláštní při této formě kázání (kterou protestanté jakožto nedokonalou zavrhuji) jest, že h. jest zcela vázána na dotýčný oddíl Písma sv. Přednosti h-ie záleží v tom, že kazatel během roku veškeren obsah zjevení může vyložit a že může lid věřící poučiti, jak Písmo sv. v prospěchem čísti se má. Ale jinak špatná stránka h-ie jeví se v tom, že h-ii se lidu podává více, než si může pamatovati, že nelze jednotlivé pravdy náboženské tak důkladně probrati, jako při kázání v užším slova smyslu, a konečně že jednotlivé pravdy náboženské v jednotlivých odstavcích Písma sv. se často opakují, čímž zájem a pozornost posluchačů trpí. Z toho následuje, že má kazatel na obě formy posvátného řečnictví, h-ii i kázání, v užším slova smyslu povinný zřetel bráti. H. jest buď nižší čili analytická nebo vyšší čili syntetická. Podstatný rozdíl, který mezi těmito dvěma druhy h-ie jest, záleží v tom, že h. nižší jednoduše oddíl určitý Písma sv. část po části vysvětluje, aniž o jednotnost myšlenek se stará, kdežto vyšší stanoví určitá východiště, z nichž obsah dotýčného oddílu Písma sv. pozoruje a vysvětluje a tím přechod činí ke kázání, od něhož se liší jen tím, že obsah celé perikopy v jedné myšlence ne-soustřeďuje. Jelikož při h-ii vyšší obsah perikopy s oné stránky čili onoho stanoviska se pozoruje a vysvětluje, s kterého části perikopy v úzkém spojení se jeví a v jednotnost uvedeny býti mohou, následuje, že pouze jednotné oddíly Písma sv. předmětem h-ie vyšší býti mohou, jako na př. evangelická vypravování, paraboly a přirovnání. Jelikož h. vyšší velice svojí formou ke kázání vlastního se blíží, jsou součástí h-ie vyšší tytéž jako c kázání, kdežto u h-ie nižší po krátkém úvodu hned vysvětlení následuje, text za textem, po vysvětlení následuje praktická aplikace vysvětleného textu na život a končí se obvyčejně v napomenutí, věrně dle pravdy náboženské žiti. Vysvětlení u h-ii musí býti biblicky správné, jednoduché a populární, dít se může buď ve smyslu doslovném nebo mystickém. Spisovatelé někteří zavrhuji rozdělení h-ie ve

vyšší a nižší jako protivící se vznešenosti kazatelského úřadu, který vyžaduje, aby v každé duchovní řeči vyšší jednota myšlenek se nalézti mohla, tak že kazatel nijak snůškou několika, mnohdy zcela různorodých myšlenek spokojiti se nesmí.

Homiliář viz Opatovický homiliář.

Homiliarium, homiliarius liber, sbírka (kniha) homilií sv. Otců, jež čítány jako výklad na nedělní a sváteční evangelia a epistolý. Prvé h. sestavil r. 797 Paulus Diaconus na rozkaz Karla Vel.

Homiliarius liber viz Homiliarium.

Homilius Gottfried August, hudební sklad. něm. (* 1714 v Rosenthalu v Sasku — † 1785 v Drážďanech), žák J. S. Bacha, varhaník v několika kostelích drážďanských, byl velmi ceněn pro své církevní skladby, z nichž tiskem vyšly: pašijová kantáta (1775), vánoční oratorium *Die Freude der Hirten* (1777), *Sechs deutsche Arien* (1786). Z četných prací rukopisných, veskrze církevní hudbě přínáležících, zmíniti se sluší též o škole generálního baasu a o knize chorální.

Hominium viz Homagium.

Hommage [omáž], franc., holdování, pcta; dále dar na znamení oddanosti, věnování.

Homme [om], franc., člověk, muž; h. d'affaires [- aier], jednatel, správce domu a v dřívějších dobách finanční úředník; h. d'esprit [- despri], duchaplný člověk; h. d'état [- detà], státník; h. de lettres [- de letr], literát; h. de qualité [- de ka-], osoba od stavu. U Francouzů užívá se též l'h. de Metz, maršálek Bazaine; l'h. de Sedan, Napoleon III.

Hommel: 1) H. Karl Ferdinand, právník něm. (* 1722 v Lipsku — † 1781). Byl od r. 1752 prof. práva na univ. lipské. Studoval práva ve spojení s historií a starožitnostmi. Napsal: *Jurisprudentia numismatibus illustrata* (Lipsko, 1763); *Teutscher Flavius oder vollständige Anleitung Urthel abzufassen* (Bayreuth, 1763, 4. vyd. 1813); *Rhapsodia questionum in foro quotidie obvientium* (Lip., 1765 až 1766; 4. vyd. 1783—87, 7 sv.); *Opuscula juris universi* (Bayr., 1785) a j. Ve spise *Palingenesia librorum juris veterum* (Lip., 1767 a 1768, pod titulem *Hommel redivivus* vydal Schimmelpfeng, Kassel, 1858—59) pokusil se H. podobně jako nověji Lenel rekonstruovati v původní formě spisy tím právníků, excerpované v Justinianových Digestech.

2) H. Fritz, orientalista něm. (* 1854 v Anspachu), od r. 1885 mimoř., od r. 1892 řádný prof. v Mnichově. Napsal a vydal: *Die aeth. Uebersetzung des Physiologus* (Lip., 1877); *Die Namen der Säugethiere bei den sudsemittischen Völkern* (t., 1879); *Zwei Jagdschriften Assurbanipals* (t. 1879); *Die semit. Völker u. Sprachen* (t., 1883, I.); *Abriß der Geschichte des alten Orients* (Nordlinky, 1887); *Gesch. Babyloniens u. Assyriens* (Berlin, 1885—89, ve sbírce Onckenově); *Der babyl. Ursprung der aegypt. Kultur* (Mnichov, 1892); *Südarabische Chrestomathie* (t., 1893); *Sumerische Lesestücke* (t.,

1894); *Gesch. des alten Morgenlandes* (Stuttgart, 1895). S Bezoldem založil r. 1884 »Zeitschrift für Keilschriftforschung«, v jehož 1. ročníku uveřejnil obsáhlou studii o turanské povaze jaz. sumeroakkad. R. 1892 vydal *Aufsätze und Abhandlungen arab. semitol. Inhalts*, 1. sešit. Vedle odborných časopisů uloženy jsou příspěvky Hovy i ve zprávách jednotlivých kongresů orientálních. Dk.

Hommes d'armes [om darm] sluli ve Francii ozbrojení šlechtici ve službách královských. Karel VII., zřídil sobě stálé vojsko o 9000 jezdcích, rozdělil je v 15 setnin a každou setninu ve 100 oddělení, z nichž každé mělo jednoho, úplnou zbrojí vystrojeného jezdce, jenž se nazýval homme d'armes.

Homo (lat., množ. čís. *homines*), člověk, muž, často též otrok (srov. slov. »člověk«), v právu tedy vůbec přirozená osoba; ve středověku znamenalo slovo h. též man, lennik, vasaal. Dle toho, byl-li člověk úpln a neomezeně způsobilým k právům a mohl-li všelikých práv pro sebe sama nabývatí čili nic, nazýval se v římském právu h. (též *persona sui juris* (člověk svého práva, svéprávný), pokud se týče, h. (*persona alieni juris* (čl. cizího práva) nebo *jur. alieno subjectus* (subjekt), cizím právu, cizí moci podrobený). H. *proprius*, čl. vlastní, nazýval se nevolník, h. *novus*, povýšenec, člověk nízkého urození, který dosáhl stejně jako šlechta (*nobles*) vysokých hodností.

Homocentrický (z řec.), společný střed mající.

Homocerní ploutev viz Ryby.

Homo diluvii testis viz Andrias Scheuchzeri.

Homodrom (z řec.), jednoramenná páka.

Homoeopathie (z řec. *ὁμοιον πάθος*) jest zvláštní léčebná metoda založená Hahnemannem hlavně za jeho pobytu v Lipsku. Základní myšlenka h. vyslovena je hned s počátku v jeho spise »Organon« větou: »Abyš jemně, rychle a trvale vyléčil, vyvol při každé nemoci lék, jenž je s to, aby způsobil podobné onemocnění, jaké má léčiti (similia similibus curentur)«. Lékaři, kteří se přidržují Hahnemannových zásad, nazývají se homoeopátové, odlišující se po způsobu Hahnemannově od allopatů, totiž od lékařů, kteří léčí jinými metodami, jež nazývány jsou jindy vůbec jenom starým lékařstvím. Hlavní zásady h., které během času byly jen v podřízenějších částech měněny a doplňovány, uloženy jsou v Hahnemannových spisech *Fragmenta de viribus medicamentorum* (Lip., 1805); *Organon der rationellen Heilkunde* (Drážďany, 1810 a násl.) a *Die chronischen Krankheiten, ihre eigenthümliche Natur u. homoeopathische Heilung* (t., 1828, 4 díly). Theoretické zásady, kterými hleděl Hahnemann h-ii vědecky odvodniti, jsou velice vrátké, misty skoro mystické, vyplývající z teorií vitalistických. Zdraví lidské udržováno je silou životní, jež je povahy duševní; kdykoli pak nastává jakási dynamická porucha této životní síly, vzniká nemoc, čili dle novějších názorů ne-

moc je molekulární změna vlastního stavu jakožto produkt spolupůsobení zevních příčin a vnitřních podmínek. Příčina nemoci není tudíž našim smyslům přístupná a proto je i snaha staršího lékařství po vyzpytování základních příčin nemoci marna a základní zásada starých lékařů totiž odstranění nebo překonání původních příčin nemocí zcela pochybena. Nemoci lze posuzovati a léčiti toliko podle jejich příznaků či symptomů. Tato myšlenka ovšem není nikterak nová, nýbrž vyskytuje se určitě vyslovena již ve starověku ve škole alexandrijské a u pozdějších empiriků. Svoje původní názory o příčinách nemocí Hahnemann později pozměnil, ježto velmi mnohé, zejména úporné nemoci chronické vzdorovaly i podrobnému léčení homoeopathickému. V takových případech předpokládal, že tyto choroby jsou podmíněny jistými základními nemocmi, jako »psora«, »syphilis« a »sykosis«. U nich nestačí léčiti pouze soubor příznaků, nýbrž třeba klásti zvláštní zřetel i na příčiny základní. Vyléčení z některé nemoci neděje se ani působením síly životní ani vlivem přirozené povahy, nýbrž vzniká následkem jakési druhé nemoci, jež je prvé nemoci podobná, avšak silnější, stávající se takto zvláštním onemocněním z podávání léků (*Arzneikrankheit*). Touto umělou nemocí zruší nebo zastře se jednoduše původní onemocnění a životní síla vyvine pak zvláštní energii proti zbývajícímu onemocnění lékovému. Tato reakce je proto tak účinná, ježto každé umělé onemocnění následkem podání léku trvá jen krátkou dobu. Dle novějších homoeopátů má silnější podráždění vzniklé následkem léku podobné přirozené onemocnění neutralisovati asi tak, jako kryje silnější tón slabší, neboť silnější proud nemoci z léku kryje slabší proud onemocnění přirozeného. Hlavní pak potíž, zejména pro začátečníky, spočívá prý vždy v tom, že tato uměle způsobená nemoc nebývá vždy v rámci pathologicky správně zařaděna. — K zárodkům těchto nauk dospěl Hahnemann již r. 1790 překládaje Cullenův spis »Materia medica«. Jsa sám zcela zdrav, požil dávku chinové kůry a ještě téhož dne byl stížen zimničnou horečkou, jež podobala se horečce, která dosavadním způsobem byla léčena chinou. Konaje další pokusy s jinými preparaty, jichž léčivá moc již byla vyzkoušena, na sobě i na jiných zdravých lidech, docházel k podobným důsledkům. I v dosavadním lékařství shledával, že maně, bez homoeopathických znalostí byly velmi mnohé nemoci (které na 42 stranách uvádí) vyléčeny jenom tímto způsobem, jako na př. t. zv. anglický pot z r. 1483 prostředky způsobujícími rovněž pot, závrat tabákem, kolikovitě bolestí sennou, záněty oční růžovou vodou, prudký kašel tisem a j., vůbec prostředky, jež podány zdravému člověku působí rovněž onemocnění, jaké později léčí. Příklady Hahnemannovy sebrány jsou ovšem velmi nekriticky, jež vykládány velmi libovolně.

Jak již práveno, homoeopathicky neléčí se základní příčiny nemocí, nýbrž toliko jejich příznaky. K vyhojení každé nemoci stačí je-

diný jednoduchý lék. Není-li náhodou znám lék přiměřený, má se vyvoliti jiný, který způsobuje příznaky velmi podobné, a zbývající řada příznaků, které předchozí lék nepřekonal, léčí se pak ještě dodatečně jinými vhodnými léčivými. Při nemocích, které nemají mnoho příznaků, rozmnožuje se obyčejně řada jejich po podání léků. Tyto příznaky však jest považovati za přídatky, jimiž se nemoc následkem homoeopathického léčení plnou silou projevuje. Dosavadní dělení nemocí na místní a povšechné, horečnaté a bez horečky, vůbec veškeré klassifikování nemocí je nesprávné, ježto každá nemoc je povšechna. Z té příčiny jest i místní léčení ohraničených nemocí zbytečné nebo i škodlivé, ježto takové místní překonávání choroby činí nemožným posouzení povšechného stavu, nebo jindy jej stupňuje k nebezpečné výši. V případech, kdy dosavadní léčení místné bylo úspěšné, bylo vždy podmiňováno jen tím, že mělo v zápětí povšechné účinky. Hlavní příznaky, jichž je potřeba k náležitému zdolání nemoci, vystupují tím patrněji, čím menší je dávka léku; pro jistotu však je radno požití příslušného léku v dávce poněkud účinnější, nežli jaké jinak je potřeba. — Hlavní pomůcka, kterou lze zjednatí lékům nejvyšší možnou rozšířitelností, spočívá v jejich rozředování. Tím vyvinou se síly léků v té míře, že k účinku stačí pouhý styk s nervy, ba později považováno bylo za dostatečné pouhé čichání k potencovaným léčivům. Homoeopathové odůvodňují toto tvrzení tím, že postupným zředováním ruší se skupenství léčiva a že látky chemicky účinné vyvinují tím větší sílu, čím více se ruší nebo mění jejich skupenství, což by se shodovalo s Hahnemannovým názorem, že léčiva nejsou mrtvé hmoty v běžném slova smyslu, nýbrž že jejich podstata je dynamicko-duševní, pouhá síla. Tyto síly se v léčivech uvolňují toliko zvláštním homoeopathickým způsobem t. zv. potencováním. Původní způsob Hahnemannův je následující. Domácí rostliny se za čerstvého stavu vylišují a šťáva se smíchá se stejným dílem líhu, který se za lék nepovažuje. Kapka ustálé a přečištěné tinktury původní tvoří s 99 kapkami líhu prvé zředění. Postupným zředováním vždy kapky předchozí směsí s 99 kapkami líhu lze docíliti až třicateronásobného zředění, jež obsahuje deciliontinu původní látky léčivé. Suché drogy se dříve zpraškovají, pak se na vodní lázni přesušují, načež se extrahují stejným množstvím líhu a podobným způsobem potencují. Ostatní léčivé hmoty, zejména látky nerozpustné, rozetírají se spolu s mléčným cukrem zředějíce se rovněž postupným mícháním s mléčným cukrem a pak i líhem. Potencování každé zředované směsi děje se vydatným protřepáním nebo silným třehodinným třením, při čemž přechází síla vyvinutá svalstvem ramenním do třené nebo třepané hmoty, jež se takto potencuje. Později byla při zředování léčiv zavedena soustava decimální: část léčiva byla postupně zředována vždy 10 částmi líhu nebo nerozpustné

látky rozetírány vždy 10 částmi mléčného cukru až k dávkám nedostižně malým, infinitesimálním. Tyto malé dávky odůvodňují se v novější době tím, že v léčivu působí toliko jakost a nikoli množství léku, který se vydatným potencováním zatomisuje a tak vzpruží reakci síly životní. Nemoc způsobují látky, jež unikají vážení, pročež se lze domnívati, že uzdravení vedou od též látky téměř bez váhy, jež byly potencováním přivedeny téměř ve stav atomový, stávající se takto snadněji stravitelnými nežli dávky hrubé a veliké. I v minerálních vodách jsou prý účinné látky obsaženy v nekonečně malých částech. Mimo to je prý tělo chorobné též mnohem citlivější nežli zdravé a reaguje tudíž snáze na tyto malé dávky. Rozumní a umírnění homoeopathé však nikdy nesahají k těmto minimálním dávkám, přibližující se dosím, jež jsou obvyklé v oficiálních farmakopoeích. — Vedle podávání léků má v hom. léčení důležitý význam i přísná nezářivá dieta.

Hahnemannovy názory a h. došly zejména v Německu a Sev. Americe značného rozšíření, ačkoliv občas mnoho zápasily s nepřizní různých vlád, jež hlavně na popud lékárníků a pak i vlivem různých kommisí vystupovaly proti h. a jmenovitě samovolnou přípravu a samovolné užívání léků nedovolovaly nebo omezovaly. Rozšíření h. podporováno bylo zejména tím, že h. připouštěla i laikům značný vliv na způsob léčení a nacházela tudíž v řadách kněžstva, lidumilů a žen, jejichž organismus zdál se býti zvláště způsobilý pro potencované a oduševněné léky homoeopathické, hojně nadšených a vděčných stoupců. Svoji neurčitou a povšechnou povahou pak hodí se h. výborně k populárnímu rozšíření praktického lékařství. Dovolují zvláštní seznamy symptomů a jim příslušné léky každému i bez základních znalostí lékařství vyvoliti si vhodný lék a jím se léčiti. Slabé stránky h. tu zvláště uváděti nehodíme, jsouť patrný z toho, co bylo o ní pověděno. Za časů Hahnemannových znamená h. v tehdejších kruzích lékařských jakousi reakci proti tehdejšímu neodůvodněnému škatulkování nemocí a hromadnému i bezmyšlenkovitému předpisování léků. V té příčině zasluhuje uznání Hahnemannova snaha po individualisování jednotlivých nemocí, jež posuzovaly podle pečlivě pozorovaných příznaků či symptomů; rovněž sluší vytknouti význam, který přikládal strážce diétetické, jakož i zjednodušení dosavadních obsáhlých receptů. Skoro všechny vady h. vyplývají z popírání vědeckého základu lékařství, anatomie, fyziologie a zejména patologické anatomie. Tim, že h. spoléhá toliko na soubor příznaků a na pokusné vyšetřování účinků různých léčiv, jež, mimochodem řečeno, je u homoeopathů tak nespolehlivé, že počet příznaků jednotlivých léčiv kolísá mezi 300—1240, otevírá se brána všem možným libovolnostem, jako se stalo na pf. i tím, že Hahnemannova zásada »similia similibus curentur« změněna byla v zásadu »aequalia aequalibus« (rovné rovným) a tak vznikla z h.

zvláštní isopathie, dle níž pak byly na př. léčeny nemoci jaterní potencionovanou hmotou jaterní (hepatinem), nemoci plic pulmoninem, neštovice variolinem z neštovicových příškvar a j.

Literatura homoeopathická je velmi rozsáhlá. Z hlavnějších prací a sborníků uvádíme: Lutze, Lehrbuch der H. (12. vyd. Köthen, 1893); Hirschel, Der homöopathische Arzneischatz in seiner Anwendung am Krankenbett (15. vyd., Lipsko, 1891); Fellenberg-Ziegler, Homoeop. Arzneimittel-Lehre (6. vyd. t. 1892); Gruner, Homoeop. Pharmakopöe (5. vyd. t., 1878); Schwabe, Pharmakopoea homoeopathica polyglossa (t., 1880); Hering, Homoeopathischer Hausarzt (17 vyd. Stuttgart, 1893); Caspari, Homoeop. Haus- und Reise-Arzt (13. vyd., Lip., 1888); »Allgemeine homoeopathische Zeitung« (vychází v Lipsku od 1832); »Populäre Zeitschrift f. H.« (t. od 1870); »Zeitschr. d. Vereins Berliner homoeopathischer Aerzte« (Berlín od 1882). Srč.

Homoeosin viz Homofluorescein.

Homofluorescein, $C_{23}H_{14}O_8$, vzniká, zahříváme-li orcin s chlórformem a draslem. Hnědočervené krystalky, v aetheru nerozpustné, málo rozpustné v alkoholu a ve vodě. Účinkem bromu vzniká homoeosin, $C_{23}H_{14}BrO_8$. OŠc.

Homofonický (z řec.), stejného zvuku, souhlasný.

Homofonie čili sloh homofonní zove se v moderní hudbě způsob skladby v tom záležející, že přidělením vůdčí ideje melodické propůjčuje se dominující postavení pouze jedinému hlasu, jimž zpravidla bývá svrchní, ač i střední nebo spodní býti může, kdežto ostatní hlasy jsou jemu podřaděny jako pouhé výplňky harmonie. V protivě k homofonnímu slohu mluvíme o polyfonním, při němž žádná z hlasových součástek neklesá k úloze podružné, nýbrž všechny povznášejí se k samostatnosti propracovaným melodickým spádem. Odvolávaje se k etymologii slova (= stejné znějící), nazývá Riemann homofonní hudbu starověkou a středověkou jednohlasnou, pokud pohybovala se v unisono nebo v oktávách, a jmenuje sloh hom. v našem smyslu doprovázeným. Také Helmholtz rozlišuje ve své »Lehre von den Tonempfindungen« periodu hudby homofonní, polyfonní a harmonické. P

Homogenní (z řec.), stejnorodý, o tělesech, jež hustotou, chemickým složením a po stránce optické jeví stejnou jakost. — H. barva, světlo a pod. viz Barva (397) a pod., Světlo.

H. v mathem. slove výraz, jehož všechny členy jsou stejného stupně. Tak na př. jest h-m mnohočlen $x^3 + 3x^2y + 3xy^2 + y^3$, jehož všechny členy jsou 3. stupně; h. jest rovnice $ax^2 + by^2 + cz^2 + dxy + eyz + fzx = 0$. Funkce $f(x, y, z, \dots)$ jest h. funkcí stupně n, je-li $f(ux, uy, uz, \dots) = u^n f(x, y, z, \dots)$. O funkcích takových platí Eulerova věta

$$x \frac{\partial f}{\partial x} + y \frac{\partial f}{\partial y} + z \frac{\partial f}{\partial z} + \dots = n f(x, y, z, \dots).$$

O souřadnicích h-ch viz Geometrie analytická. Sd.

Homografie (z řec.) v geometrii jest taková sdruženost dvou útvarů, dle které každému bodu jednoho přísluší určitý bod druhého a naopak, každé přímce nebo rovině útvaru jednoho určitá přímka nebo rovina v útvaru druhém. Tak jsou na př. dva shodné útvary nejjednodušším případem útvarů homografických. Pojem i název h. uvedl do geometrie Chasles (»Aperçu histor. sur l'origine et le développement des méthodes en Géométrie«, 1837); Möbius nazval souvislost tu kolineací, Steiner projektivností. Dva tvary homografické lze vždy uvést do takové polohy, aby spojnice sdružených bodů procházely stálým bodem; sdruženost taková slove pak dle Ponceta homologie, stálý bod je středem homologie. Němečtí geometrové užívají názvů centrická kolineace č. perspektivnost. Příkladem útvarů homologických jest rovinný útvar jakýkoli a jeho průměr centrálný. H. zahrnuje v sobě jakožto zvláštní případy homologii, affinitu, souměrnost, podobnost a shodnost; dala podnět k pojímání útvarů nekonečně vzdálených a pomyslných, čímž dosáhly věty geometrické netušené dříve obecnosti (viz Geometrie syntetická). Praktického užití dochází v perspektivě a při hotovení reliéfů. Sd.

Homogyne Cass., podoblice, rod rostlin z řádu složnokvětých (*Compositae* Vaill.) a čeledi chocholičnatých (*Corymbiferae* Juss.), s úbory prostředně velikými, po 1—2 na stvolu sedícími, na všech rostlinách stejnými. Zákrv řídady s několika krátkými, vnějšími šupinami; květy vnější řady jsou samičí a mají koruny krátce trubkovité, více méně šikmo ufaté a nepravidelně vroubkované, květy uvnitř ležící jsou samčí a ramena čnělky jsou po celé délce papillami opatřena. Na bezplevném lůžku sedící nažky mají chlupovitý chmýr. Byliny se širokými, přizemními listy a střídavými, šupinovitými na stvolech. Ze tří známých druhů vyskytuje se v horách a předhorách od Pyrenejí až po Balkán p. h o r n í (*H. alpina* Cass.), vytrvalá bylina asi $\frac{1}{2}$ m vysoká s listy přizemními dosti malými, srbsčité-okrouhlými nebo ledvinitými, hrubě zrubatými, na zpodu bledšími. Stvol několik (2—3) šupin nesoucí zakončen 1—2 úbory s červenavými zákrovky. Koruny květní jsou červenavé nebo bělavé. Kvete od května do července. U nás roste v Krkonoších, Rudohoří a na Šumavě. V's.

Homolomerie (z řec. *ὁμοιος*, stejný, a *μέρος*, část), slovo Aristotelem do filosofie uvedené, znamená τὸ ὁμοιομερές, τὰ ὁμοιομερή, věc buď již hotovou, jež ze samých sourodých částic se skládá, jako na př. zlato, stříbro a pod., nebo též jednotlivé prvky naskrze sourodé. Aristoteles užil terminu toho, jedné o názoru Anaxagorově, že věci povstávají slučováním a rozlučováním prvků, jež Anaxagoras sám *σπέγματα* zove.

Homoloproferon (řec.), hromadění slov počínajících touže písmenou. Jako řečnická figura se zahrnuje.

Homoioteleuton (řec.), adj. nebo sbst., stejného zakončení neb i stejné zakončení slov.

Homoiusios (fec. *ὁμοιούσιος, ὁμοιος*, podobný a *οἰσία*, podstata, tudíž podobné podstaty jsoucí). Za bouří ariánských nazývá Syn Boží h. od t. zv. semiariánů t. j. polovičních (mírnějších) ariánů, kteří ani s přísnými ariány nechťeli považovati Syna Božího za pouhé stvoření, ani s církví katolickou za Boha pravého, a tudíž jaksi střední cestu volili, pravíce, že Syn Boží Bohu Otci jest podoben dle podstaty, kdežto druhá část mírnějších ariánů hlásala o Synu Božím, že jest podoben Otci pouze dle vůle. Semiariáni učení své o podobnosti Syna Božího Bohu Otci hájili na synodě v Ankyře r. 358, načež vydána byla na rozkaz Constantia, semiariána, t. r. t. zv. III. formula Sirmiensis, Syna Božího za podobného Bohu Otci (*ὁμοιον κατὰ πάντα*) dle Písma sv. prohlašující. dk.

Homola je na mor. Valašsku večere, již gazděna chystá dračkám po dohrnutí peří nebo »žnicám« při dožatí. Vck.

Homole: 1) H., osada v Čechách, viz Homile a Homoly. — 2) H., osada t. u Černčic, hejt. a okr. Nové Město n. M., fara a ps. Bohuslavice; 6 d., 32 ob. č. (1890) — 3) H., ves t. u Drhova, hejt. Pířbram, okr. Dobříš, fara a ps. Borotice; 15 d., 95 ob. č. (1890). — 4) H., samota u Vel. Lhoty, hejt. Rychnov n. K., okr. a ps. Kostelec n. O., fara Sudislav; 4 d., 19 ob. č. (1890), poutnický kostel Sedmibol. P. Marie s kaplemi sv. Jana Nep. a Nanebevzetí P. Marie z r. 1692. Kostel jakož i škola vystavěna vdovou Terezií Eleonorou z Ugarte roz. z Žďaru. Kostel r. 1864 vyhořel.

5) H., pahorek v Kladsku se zříceninami někdejšího hradu. R. 1590—93 patřilo zboží homolské Rudolfovi ze Štubenberku a na Novém Městě Hradišti n. Metují a úředníci jeho téže doby: Jeronim Rogl, sídlem v Dušníkách r. 1590, a Václav Taubic, sídlem v Levné r. 1593, úřadovali česky, jak svědčí zhostnl listy do města Náchoda zaslané. HSe.

Homolički Michaš, lékař pol. (* 1791 — † 1861), byl do r. 1827 professorem theoretické chirurgie a fysiologie ve Vilně, načež věnoval se studii historickým. Mimo několik statí lékařských uveřejnil: *Katedra wileńska* (»Wizerunki i roztrząsania naukowe«, 1838 a 1840); *Historyja Wilna* (t., 1840).

Homolika (*Tuber*) viz Lanýž.

Homolka Josef, kartograf (* 1840 v HlinSKU), studoval reálku v Chrudimí, vstoupil r. 1856 do praxe u zemského měření a působil tu jako měřič až do r. 1869. Od r. 1870 byl kartografem při uherské státní tiskárně a r. 1881 svěřeno mu tam vedení kartografického oddělení. Od r. 1868 kreslil ata map. Práce jeho, vynikající vkusem a pečlivým provedením, byly často (i na mezinár. sjezdu geograf. v Benátkách) počtény čelnými cenami. O kartografii uherskou získal si velikých zásluh a jest členem výboru zeměpisné společnosti uherské. Kreslil: *Nástin okres. hejt. chrudimského* (1872); *Politickou mapu okresu hlineckého* (1891); *Historickou mapu okr. hlineckého*. Z maďarských jeho prací jmenujeme atlas *Ribáry féle földrajzi atlasz kőéptanodai*

használatra szerkesztve (již 10. vyd.); dále *Az Osztrák-Magyar Birodalom kézi térképe* (1875); *Europa kézi térképe* (1875), mapu železniční uher., mapu administrací a komunikační Uher v měř. 1 : 1,300,000; *Magyarország és Horvát-Tótország* v měř. 1 : 900,000 (1887, vychází ročně); *Pest-Pilis-Solt-Kis-Kun-Megye* (1879); *Budapest főváros térképe* 1 : 10000 (1. vyd. 1885); *Budapest székes főváros és környéke* 1 : 20,000 (1895); mapu hospodářskou Uher 1 : 900,000 nákl. minist. financí, mapu horo- a vodopisnou Uher 1 : 900,000 pro min. orby (mimo obch.), četné mapy ku zprávám uh. ústavu meteorologického (pro týž ústav meteor. atlas v rukopise), pro *Athenaeum kézi lexikon* (1893 a n.), pro *A. Pallas Nagy lexikon* (na př. mapu *Cseh-Morvaország es Styliáia*). Vynikající účastenství měl při vydání velkého atlasu *A Magyar Allam kőzigazgatási Térképe* (1884 a n.). Mimo to kreslil a vydal mnohé mapy administrací, historické, lázeňské a j.

Homolle [omdl] Georges, lékař franc. (* 1845 v Paříži — † 1883 t.). Lékařství vystudoval v Paříži a byl pak činným v různých nemocnicích. Velmi záhy počal se zabývati speciálními otázkami lékařskými a jeho práce o difterii, nemocech dětských vůbec, tyfidu a pleuritidě, mající dosud velikou cenu. Uveřejněny jsou většinou v »Revue de science médicales« a v »Bulletins de la société anatomique«.

Homologické řady viz Homologie v chemii.

Homologický přírůstek viz Homologie v chemii.

Homologie (fec.), souhlasnost, stejnojmennost. — H. v geometrii viz Homografie.

H. v chemii organické slove vztah sloučenin obdobně ustrojených a povahou chemické funkce své stejných, různých se ve složení empirickém o rozdíl CH_2 (zv. homologický přírůstek či inkrement). Řada sloučenin těch po rozdilu CH_2 postupující slove řada homologická (dle Gerhardtta), kde člen vyšší formálně odvozujeme od nejbliže předchozího nižšího, zastupující v tomto jeden atom vodíku (H) jednomocným shlukem methylem (CH_3), tak že v téže řadě homologické veškeré sloučeniny (zvané proto homology) vyjádřiti lze vzorcem obecným. Příklady řad homologických:

Uhlovodíky parafíny Alkoholy příslušné



CH_4 methan	$CH_3 . OH$ alk. methylnatý
$C_2 H_6$ éthan	$C_2 H_5 . OH$ » éthylnatý
$C_3 H_8$ propan	$C_3 H_7 . OH$ » propylnatý
$C_4 H_{10}$ butan	$C_4 H_9 . OH$ » butylnatý
$C_5 H_{12}$ pentan	$C_5 H_{11} . OH$ » amylnatý

.....
Řada benzolová

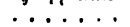
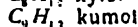
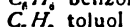
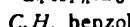
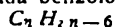

Členové příbuzných řad homologických stejného počtu atomů uhlíku chovající slovou druhdy sloučeniny heterologické. Dle povahy řad homolog. setkáváme se, k členům vyšším stoupající, dřívě nebo později s isomery (v. t.). Studium vlastností sloučenin homologických objeveny mnohé zákonitosti. Mění se četné vlastnosti sloučenin určitým způsobem s každým homologickým přírůstkem CH_2 . Zejména body varu jeví jednoduchá pravidelnosti. U alkoholů za příklad uvedených stoupá bod varu člen od členu okrouhle o 19° . Je-li tedy bod varu alkoholu éthylnatého 78° , jest bod varu alkoholu amylnatého $78^\circ + 3 \times 19 = 136^\circ$, kdežto se 137° pozoruje. Při tom ovšem nutno míti na zřeteli u členů vyšších jen isomery stejného způsobu rozvětvení řetězce. Jiné vlastnosti, jako objemy specifické, lámavosti molekulární prokazují podobné pravidelnosti. Závislosti ty sleduje chemie fyzikální. Homol. sloučeniny podléhají v podstatě stejným reakcím, jen intenzita reakce bývá u vyšších členů z pravidla menší. H-íí zaveden v chemii organickou přehled a systém i lze na základě tom z obdoby vlastností i reakce vyšších členů řad homologických do značné míry předvídati, i členy ty samy z nižších sestrojiti, z čehož patrna jest důležitost studia řad těch, jimiž chemie organická ovládá jakoby celé povlnné stupnice vlastností, jimiž látky obdařiti může. OŠc.

Homologumena viz Antilegomena.

Homoly: 1) H. (*Hummeln*), ves v Čechách, hejt., okr. a pš. Budějovice, fara Boršov; 75 d., 208 ob. č., 291 n. (1890). Část vsi zove se Hojdy. — 2) H., Homolá (*Hummel*), farní osada t. u Doubravice, hejt. a okr. Litoměřice; 35 d., 189 ob. n. (1890), zřf. šk., pš., nadační dvůr dominikán. konventu v Litoměřicích, 2 mlýny. Ves tato původně jmenuje se Hřibojedy nebo Řibojedy a byla od r. 1407 příslušností kláštera libešického. — 3) H. Staré (*Alt-H.*), osada t., hejt. a okr. Ústí n. L., fara a pš. Zubrnice; 14 d., 71 ob. n. (1890).

Homomorfoký (z řec.), stejného tvaru.

Homomyaria viz Mlži.

Homonna viz Humenné.

Homonym viz Homonymie.

Homonymie (=stejnomenie, z řec.), vzniká, má-li slovo stejného znění rozličný význam, na př. č. *hub* gen. mn. č. od *houba* i *huba*, lat. *mālus*, »jablono« a »stožár«; může býti úplná nebo neúplná (na př. *žel* a *zed*). H-íí jazyk dle možnosti se vyhýbá, necháváje zanikati neb obměňuje některé z různých původem slov, mají-li stejné znění (na př. zaniklo *veš* = všechen) i slova původně totožná, nabyly-li významu příliš různého, se rozlišují, na př. *město*, *misto*, *dělo*, *dílo*; někdy ovšem vzniká lidovou etymologií (v. t.) h., kde znění bývalo různé, zvl. v slovech cizích, na př. z *Venetia* č. *Benátky* podle našich *Benátek*. H. bývá základem rozl. vtipů, hříček slovních a pod. (na př. *houbová polévka* = vyhubování; *nehty*, jakoby *nech ty*, symbol nechavosti); na ní zakládají se t. zv. homonymy (druh hádanek). Zlý.

Homonymika (z řec.), sbírka homonymů.

Homo proposit, sed Deus disponit (lat.), člověk míní, pán Bůh mění.

Homoptera Am. Serv. (*Gulaerostria* Zett.), oddíl hmyzu polokřídleho (*Hemiptera*), vyznačený sosákem vznikajícím na spodní straně hlavy blízko hrudi; křídla jsou po celé délce stejnoměrně vyvinuta nebo scházejí. Počítáme sem 4 sekce: 1. *Cicadina* Burm., křída, 2. *Phytophthires* Burm., mery a mšice, 3. *Coccina* Burm., červci, 4. *Pediculina* Burm., vši. Kpk.

Homoród: 1) H. (něm. *Hameruden*), velkoobec v Sedmíhradech v repeském okr. velkokokelské župy, má 1227 ob. (1890), z nichž 628 sasických Němců, 306 Rumunů a 103 Maďarů, řecko-kat. a ev.-lut. farní kostel, pošt. a telegr. úřad, polní hospodářství, rozsáhlé včelařství a značný chov bravu; jest stanicí H.-Köhalom vých. trati Kološ-Predeal uh. stát. dr. — 2) H.-Almás [-áš], velkoobec t. v stejnojmenném okr. župy udvarhelské, má 2041 ob. maď. (1890) a farní chrám unitárů. Obyv. žijí se drobnými živnostmi a polním hospodářstvím. Na území obce nacházejí se dvě rozsáhlé jeskyně krápníkové, v nichž bylo nalezeno mnoho kostí předpotopních medvědů. Asi 4 km vých. tvoří říčka H. značný vodopád. V blízkém Szent Keresztbánya žel. huti a lázně s několika prameny kyselky a se zřídly solnými. — 3) H.-Oklánd (často jen Oklánd), obec t. ve stejnojmenném pol. okresu župy udvarhelské, má 829 ob. maď. (1890), unit. farní chrám, pošt. úřad a jest sídlem pol. okr. úřadu. Obyv. žijí se dobytčářstvím, pol. hospodářstvím a domácím průmyslem dřevařským. V okolí několik zříd solných. — 4) H.-Füred, malé láz. místo na f. H-u v udvarh. župě, má pošt. úřad a z vydatné prameny kyselky k pití a ke koupelím. R. 1895 bylo tu 245 láz. hostů. Dki.

Homó sum; humani nil a me alienum puto, jsem člověk; nic lidského nepovažuji sobě cizím (t. j. jako člověk podléhám též lidským křehkostem). Citát z Terentiovy komédie *Heautontimorumenos* v. 77. Někdy cituje se nesprávně: homo sum, nihil humani a me alienum esse puto.

Homo trium literarum, latin., člověk o třech písmenech, totiž *fur* (= zloděj).

Homoustos (řecké *ὁμοούσιος*, t. j. stejné podstaty jsoucí). Se jménem h. setkáváme se v dějinách církevních za sporů ariánských ve IV. stol., kdy totiž církev katol. proti bludařům Ariánům, upírajícím božství Syna Božího, hájila, že Syn Boží (*lógos*) jest téže podstaty jako Bůh Otec a tudíž pravý Bůh. Učení toto bylo stanoveno proti Ariánům dogmaticky na prvním všeobecném sněmu církevním nicejském r. 325 konaném za papeže Sylvestra (314—335) tím, že přidána byla k vyznání víry apoštolskému slova: »Credimus... in Dominum Jesum Christum... consubstantialem Patri (*ὁμοούσιον τῷ πατρὶ*), per quem omnia facta sunt.« Ostatně viz Ariáni. ck.

Hompesch Ferdinand, svob. pán, poslední velmistr řádu Johanniů (*1744 v Düsseldorfu).

dorfe — † 1803 v Montpellieru), byl pážetem u velmistra Rohana na Maltě a stal se r. 1797 vlivem dvora vídeňského velmistrem. Když 10. čna 1798 přistal Bonaparte u Malty, chtěl H. mu v tom zabránit, byl však poražen a donucen ke kapitulaci pevnosti Lavallete. Vypuzen byv z ostrova, odebral se do Terstu a postoupil nároky své caru Pavlu I., který mu za to vykázal roční důchod.

Homránové, sing. Homráni neb Homri, též Hamránové, kmen bedžských Bišárijců, kočující ve stepích vých. Súdánu a sev.-záp. Habeše, mezi horním Setitem a horním Marebem až po území Basa. Jsou pleť velmi tmavé s nádechem do červenavé hnědé, vlasy upravují si zvláštním způsobem a živí se masem hovézím a skopovým a kaší »lugmah«, vafenou z durry. Velmi známí jsou t. zv. Agagiřové, lovci, kteří buď koňmo buď pěšky zabíjejí dlouhým, rovným mečem i největší zvířata, jako slony a nosorožce.

Homs viz Hims.

Homunculus (homuncio, lat., zdrobněle z homo, člověk), človíček, jež podle názorů středověkých mohli alchymisté vyrobiti cestou chemickou; tento umělý člověk však podle jejich názoru nejprve se objevil v malém objemu, jako zárodek; odtud zdrobnělina latinská. Goethe ve »Faustu« na základě spisu Paracelsova »De generatione rerum naturalium« dává také vzniknouti h-lovi. Motivu toho užívá též Hamerling v satirickém eposu »Homunculus«, kdež h. je typem moderního pedantického šosáka, vypočítavého požitkáře a materialisty.

Homut z Harasova, jméno staročeské rodiny vladycké, která se nazývala po hrádku Harasovu pod Bosyní a jsouc stejného původu s Hrzany sedávala v Bosyni. Přijímá H. první měl Jan Homut z Bosyně r. 1408, jehož syn Jindřich r. 1420 tu a v Kanině statek držel. Z téhož rodu připomíná se pak r. 1432 Radslav, 1440—55 Homut, 1453 Dorota (manž. Jaroš z Bosyně) a 1465—70 Jan H. z B. (manž. Anna z Počapl). V r. polovici XVI. stol. držel Bosyni Jindřich H. z H., jenž měl manž. Marjánu z Kokořova a kromě dcery Elišky (r. 1544 manž. Matěj Vodička v Mělnice) syny Jiřika, Radslava, Adama, Albrechta, Petra, Václava a Jindřicha, kteří r. 1545 Bosyni společně drželi. Později ujal ji Jiřik, jenž před r. 1578 zemřel a syna Jana zůstavil. Tento prodal r. 1579 Bosyni a po r. 1580 také Chodeč (manž. Lidmila z Kostece). Adam seděl do r. 1574 v Bosyni a r. 1575 koupil Petrovice (manž. Voršila ze Štampachu). Tyto držel pak Václav starší, jenž měl v l. 1592—1616 také Psáry (manž. 1. Eva z Malovic 1587, 2. Anna z Hrušova 1616—50). Syn jeho Vilém († ok. 1638) prodal r. 1630 Petrovice a zemřel ok. r. 1630. Ke sklonku XVI. stol. žili bratři Jindřich a Jiřik, jejichž sestra Kateřina byla vdána za Jindřicha Smolka ze Slavic. Jindřich koupil Radonice a z dvojho manželství (1. Anička Žehartka 1587, 2. N. Nopolisská 1601) měl syny Václava ml. a Oldřicha († 1637), kteří r. 1628 Radonice prodali. Jiří vyženil

r. 1590 Bělou, koupil r. 1596 Dlouhou Lhotu, r. 1597 Choustník a r. 1599 Radenín. Byl c. k. radou a hejtmanem kraje bechyňského († 1616 14. Jul.). Manželkou jeho byla Eliška z Cimburka, poslední tohoto vzácného rodu († 1622 26. Máj). Listy její vydal r. 1890 Fr. Dvorský. Dcery jeho Zuzana a Johanka Eusebie, panny všemi ctnostmi dašené, rozdělily se r. 1619, při čemž onano dostala Choustník, tato Radenín. Johanka zemřela r. 1624 a manžel její Jan Vlk z Kvítkova, nemoha se divati týráni poddaných, vystěhoval se ze země. Zuzana, zdědivši Radenín, bydlela jako vzorná žena a vychovatelka svých dětí s manž. Janem Čerínem z Chudenic († 1642) na Radeníně a zemřela r. 1654 22. ún. (Životopis a listy vydal r. 1886 Fr. Dvorský.) *Sčk.*

Homyle, ves česká, viz Homile.

Hon v lovectví viz Honba. — H. jako míra délková 125 kroků. (Práva městská.)

Hon., angl., skratek = Honourable.

Hon (maď.), domovina, vlast; honl, domácí naproti cizimu.

Honák viz Bača.

Ho-nan: 1) H., provincie ve vnitřní střední Číně, mezi 31° 5' a 37° s. š., hraničí na západ s prov. Šen-si, na sev. s Šan-si, na sev.-vých. s prov. Pečili a Šan-tung, na vých. s Kiang-su a Ngan-Hvei a na jihu s Hu-pe. Západ jest hornatý, východ jest velmi úrodná rovina. Na sev.-záp. prostupují provincii dva rovnoběžné horské hřbety, Ming-šan a nejvyšší pohorí prov. Sung-šan (2400 m n. m.). Jižně od nich v polokruhu táhne se Fu-niu-šan (800 m n. m.), se svým pokračováním Mu-lingem, tvořícím hranici s prov. Hu-pe. Sev. částí provincie protéká střední tok Hoang-ha tvořící částečně hranici s prov. Šan-si. S pravé strany přibírá přítok Lo-ho, sbírající vody na sev. svahu Fu-niu-šanu. Jižní svahy Sung-šanu, sev.-vých. svahy Fu-niu-šanu a sev. svahy Mu-lingu odvodňuje Hvei-ho do jezera Hung-ce-hu a dále do Žlutého moře. Hlavní přítoky Hvei-ha jsou s l. strany Hun-gho a Ša-ho s přítoky Ing-ho a Ku-lu-ho, ústící do Hvei-ha již mimo prov. H. a s pr. strany Kniu-ho. Jižní svahy Fu-niu-šanu odvodňují přítoky Han-Kiang, Tan-ho, Pe-ho a Tang-ho k Jang-ce-Kiang. Plocha má 173.350 km², ob. 22.100.000 (1893). Z nerostů užitečných má H. mnoho železa a kamenného uhlí, dále měď, rumělků a talem; též jsou zde hojné slané prameny, tak že lze souditi na velká lože kamenné soli. Podnebí jest velmi mírné, půda velmi úrodná a bedlivě vzdělávaná. Rodí se v největší hojnosti pšenice, kukuřice, rýže, proso, mák, bavlna, mnoho druhů ovoce, mezi nimi skoro veškeré druhy evropské, dále tak zv. čínská kdoule nebo ši-ce, plod to stromu *Diospyros kaki*, v značném množství vyvážený a j. Hedvábí poskytují přástevníci aiantovník čili pajasanový (*Saturnia Cynthia*) a přástevník dubový (*Attacus Yama-mai*). Provincie však trpí velikými povodněmi Hoang-ha (zvl. velká r. 1887). Průmysl nepatrný; poblíž Lu-šanu na ř. Ša-ho vyrábí se skleněné zboží. H. dělí se na 9 okresů a 96 krajů; hl. m. jest Kai-fong.

2) H., nebo **H.-ju**, hlavní město stejnojm. okresu v prov. H-u na l. bř. přítoku Hoang-ha Lo-ho, 190 km záp. od Kai-föngu, důležité město obchodní, na křižovatce četných obchodních cest. Dříve jmenovalo se Lo-jang a bylo proslulou residencí císařů čínských v III. a VIII. stol. a hl. městem říše čínské. Z H-u pocházel první císař čínské dynastie Song. V městě i okolí množství zřícenin starých staveb a četné hroby čínských císařů, Jv. od města Sung-šan, prostřední z 5 posvátných hor čínských.

Höna-Senftová Hedvika, malířka čes. (* 1857 v Praze). Věnovala se portraitování a vynikla zejména miniaturami, jež na porculánu, kosti a pod. provádí. Z prací jejích, jež v Praze vystaveny byly, uvádíme: *Studie hlavy* (1892); *Podobizna dětská* (1892); *Podobizna generalmajora šl. P.* (1893); *Podobizna paní M.* (1896); *Mušská podobizna* (1895); *Miniatura* (1896). J.-k.

Honau, ves česká, viz Hanov 2).

Honba, lov zvěře vůbec. Zvěř buď se střílí nebo lapá. Při parforsní h-bě bývá zvěře, obyčejně jelen, sledováno psy, za kterými následují lovci koňmo, až uhané zvěře klesne. V Anglii oblíbená jest parforsní h. lišek. Ve středověku až do konce XVII. stol. oblíben byl lov ptactva v letu a zajců vycvičenými sokoly. V myslivosti rozříděna jest h. dle druhů zvěře obyčejně na velkou (vysokou) a malou (nízkou). Z domácí české zvěře náleží k velké h-bě tetřevci, tetřevi, jeřábci, bažanti, jelen, daněk, srnec a černá zvěř, k malé h-bě veškerá ostatní zvěř užitečná a všechna škodná pernatá i srstnatá. Kde rozříděna jest h. na velkou, střední a malou, náleží ke střední tetřevci, jeřábek, srnec a černá zvěř. črn.

z Honbic Horynové a Ofechovští, dvě vladcké rodiny staročeské, které obě, z H. na Chrudimsku pocházejíce, také snad společného původu byly, ač erby svými od sebe se různily. Horynové měli přední polovici jelena na štítě a na helmě, Ofechovští štít na zděl rozdělený zlaté a modré barvy, na helmě pak buvolové rohy. Hošek z H. a syn jeho Bavor žili r. 1244 a Zvěst a Bavor připomínají se r. 1318 v nejstarších zemských deskách půhoných. Václav z H. přivěsil pečeť k listu stížnému do Kostnice zaslanému r. 1415 a měl asi bratra Jana Horynu z H., purkrabího a regenta na Veliši v l. 1405—1407, Jan Horyna z H. r. 1453 jmenuje Jana strýcem svým. Tento druhý Jan proslavil se jako smělý a odvážlivý bojovník: byl r. 1448 s Jířkem Poděbradským před Prahou, r. 1449 byl s Pardusem z Horky a Zdeňkem ze Švabenic v čele vojska, které o Kolín nešťastně se pokusilo, a r. 1450 odpověděl Oldřichovi z Rosenberka. Kromě Honbic náležela mu část Nabochan s tvrzí od r. 1437 a Kateřina z Bofic prodala mu r. 1452 dvůr popl. v Borkách a plat v Lánech, které r. 1453 prodal Janovi Honbickému. R. 1464 postoupil mu Apolon z Křivan ve Smrčku tvrze s dvorem popl. R. 1456 připomínají se synové jeho Václav Štěpán a Jindřich. Bohuněk Honbi-

cký držel r. 1464 Honbice a dvůr při městě Chrudimí, Jan pak Horyna z H. dům svůj i se zahradou v Ch. daroval manželce své Ludmile r. 1496. Po r. 1542 není zmínky o Horynech z H. — Ofechovští z H. měli statky své na Moravě, kde na konci XIV. stol. Jenec z H. († již 1418) v Malém Ofechově dědiny nějaké držel a po sobě dva syny, Václava a Zikmunda, zůstavil. Zikmund koupil r. 1407 celou ves Malé Ofechové a nabyl Dobrkovic r. 1417; spolu s bratrem svým Václavem jmenuje se r. 1437. Každý z obou bratří měl po dvou synech, jeden Jana z H. a z Částkova a Jířka z Ofechového, také z H. řečeno, a druhý Václava a snad Jana Kapříka z H. a z Ofechového. Jířk (1446 až 1490) koupil Pašovice a měl čtyři syny, Václav (1464—66) dva, Mikuláše a Beneše (1486—93). Jířkovi synové Václav a Jan postoupili Dobrkovic r. 1511 bratru Jířkovi, s jehož dcerou Anežkou statek ten dostal se manželou jejím Hynkovi ze Zástřizl; Václav byl sudím menšího práva kraje olomúckého a koupil Neždenice a Rudici, kterých vsí jeho syn Jan ml. Eliášovi ze Srbc r. 1545 postoupil. O Markvartovi, čtvrtém synu Jířkově, kromě několika pří, které měl s klášteřem v Uherském Brodě o louku a se Ctiborem z Cimburka o nesprávu zboží bystřického r. 1481, nic nevíme. Matyáš, Jan a Jíří bratři Ofechovští z H. koupili r. 1539 statek ve Veliké Ofechové a drželi pospolu Osvětimany. Z těchto tří bratří jen pošlost Matyášova jest známa, který s manželkou Kateřinou Stolbašskou z Doloplaz měl syna Václava a ten s Evou z Hrádku opět Matyáše, jenž na Milonicích seděl a posledním známým Ofechovským z H. byl. Se Zuzanou Morkovskou ze Zástřizl dvě dcery zplodil, z kterých Eliška pojala za manžela Hynka Žalkovského ze Žalkovic na Uherčicích r. 1616. Klř.

Honbice, Hombice, Honovice, ves v Čechách, hejt. a okr. Chrudim, fara a pš. Hrochův Týnec; 45 d., 302 ob. č. (1890), fil. kostel Pozdv. sv. Kříže, zřf. šk. H. bývala sídlem vladčím, odkudž pocházeli Horynové a Ofechovští z H.-ic.

Honci, v dávném středověkém válečnictví českém bojovníci na koních, určení před bitevním šikem hned po harcovnicích na přední místo, aby podporující tyto, zahájili boj proti nepříteli, tohoto zdržovali, dokud jen možná, od potýkání se s jejich valným houfem, než tento byl připraven k boji, a odporníka ustupujícího stíhali a honili, od čehož jim dáno jméno. Ve Francii sluli *enfants perdus* (v. t.), v Německu *Renner, Laufer*. Každá rota dávala obyčejně po dvou h-cích buď dobrovolně ze řad vystupujících, anebo losem určených, kteří pak chtěj nechtěj musili jít v před. Hončí korouhev (něm. *Rennsahne*) nošena před vojskem uprostřed h-ců, aby tito dle ní se spravovali, po případě kolem ní se shlukli; po bocích korouhevnik býval bubenic a trubač, dle jichž znamenání nařízených velitelem h. se řídili, postupovali, roztahovali, se sráželi a podobně. FM.

Honcování (v myslivecké mluvě), pojímání se zvěře, zejména zajíců.

Honda, San Bartolomeo de H., město v depart. Tolimé v Columbii (již. Amer.), na l. bř. Ria Magdaleny, při ústí ř. Guali, 210 m n. m., má 3—4000 ob. Jsouc obklopeno vrchy, má velmi horké podnebí (29 1/2 °C). Ačkoliv v úpadku, jest pfece ještě nejdůležitějším fičním přístavem Columbie, neboť až sem (tedy 1000 km od moře) mohou plouti větší parníky po Magdalenu, jež nad městem tvoří peřeje (Salto de H.). Pfes H-u jde veškeré zboží určené pro Bogotu a do vnitra; zároveň jest zde sklad tabáku z Ambalemy a chinové kůry z Neivy. Ze železnice projektované do Bogoty vystaveno pouze 5 km a i tato trať opuštěna; jiná menší železnice vede do vsi Caracoli. V čnu 1805 byla H. zemětřesením zbořena a ještě od té doby jsou některé ulice zasuty.

Hondecooster [hondekútr]: 1) H. Gillis, krajinář holl. (* v Antverpách, od r. 1615 žil v Amsterdame — † 1638 t.). Díla jeho jsou v galerii schleissheimské (1609), v museích kasselském a štokholmském (krajiná s Orfeem mezi zvířaty) a ve sbírce donauschinské (Ptáci koncert, 1620). J-k.

2) H. Gysbert, syn před., malíř holl. (* 1604 v Antverpách nebo v Amsterdame — † 1653 v Utrechtu). V fišském mus. amsterdamském jest od něho krajiná s figurami (1652) a obraz s vodním ptactvem (1651). J-k.

3) Melchior d'H., syn před., malíř holl. (* 1636 v Utrechtu — † 1695 v Amsterdamu), žák otce svého a J. B. Weenixy. Žil skoro stále v Amsterdame, kde zanášel se hlavně malbou ptactva, především kohoutů, slepic, pávů a holubů, obyčejně v životní velikosti s krajináským pozadím. Skupiny své sestávaly velmi malebně a také koloritem dovedl velmi naturalisticky napodobiti přirozený tón a lesk různobarevného peří ptáčích. Díla jeho nalézají se ve všech větších sbírkách. Nejlepších 11 obrazů jest v fišském museu amsterdamském, kde chová se též dílo obecně známé pode jménem *La plume flottante*, ptactvo vodní představující: dále jest od něho 5 obrazů v museu drážďanském, jiné v museu berlínském, v pinakotéce mnich., ve dvorním museu vídeňském a v četných jiných sbírkách. J-k.

Hondert, nizozem. míra na hrubou mořskou sůl = 404 maat (1 maat = 36913 kg).

Hondius (Hondt) Abraham, malíř a rytec (* 1638 v Rotterdamu — † 1691 v Londýně). Již z mládí usadiv se v Londýně, vedl život prostopášný. S oblibou maloval zvěř, honby na lvy a divoké kance, požáry a noční výjevy. Maloval lehce a směle, ale ve své snaze po naturalismu stával se začasté v barvě příliš pestrým a v rychlé kresbě nesprávným. Hlavní jeho díla jsou: *Velká honba* (museum rotterd.); týž předmět několikráte v Ermitáži v Petrohradě; *Honba na divokého kance* (mus. drážd.); *Noční masopustní scéna* (1660, mus. zvěťinské); tamtéž 5 obrazů loveckých. J-k.

Hondo: 1) Rio H., řeka ve stf. Americe, vzniká v sev.-vých. Guatemale, tvoří pak hra-

nici mezi Yucatanem a britským Hondurasem a ústí dvěma rameny do zátky Chetumalské moře Karibského. O jeho pramenech a horním toku neví se nic bližšího.

2) H., ostrov japonský, viz Nipon.

Hondsohoote [franc. ónskót, nizoz. hondskóte], město kantonální ve franc. depart. du Nord, arr. Dunkerk, u moře Severního, na již. kraji pobřežních bařin, při průplavu Hondsohootském (*Becque d'H.*), ústícím do kanálu Basse-Colme, se 3447 ob. (1890). Z četných starých budov vyniká got. chrám ze století XV. s krásnou věží (50 m) a radnice v bizarním slohu span. renaissance. V městě jest celní kancelář a nemocnice, z průmyslových závodů pak dílny na svíčky, karton, aksamit, parkety, papír atd., pak menší pivovary, olejny, mlýny, jircháry a koželuzny H. uvádí se již v X. stol., od které doby rychle vzkvétav pfeš mnohé pohromy dosáhl 20.000 ob. Roku 1383 a 1553 spálen Francouzi a r. 1708 Hollandany, dne 6.—8. září 1793 vojsko franc. republiky pod Houchardem porazilo zde rozhodně vojenská koalice pod vév. z Yorku, čímž zblaven Dunkerk obležení. Na památku toho zřizen v H-u r. 1889 pomník. Tšr.

Hondt viz Hondius.

Honduras [ondú-]: 1) H., republika (úř. República del H.) ve stf. Americe mezi 13° 10'—16° 2' s. š. a 83° 11'—89° 25' z. d., obkličena na s. a sv. okeánem Atlantským (mořem Karibským), na j. ok. Tichým (zálivem Fonseca) a hraničící na jv. a v s. rep. Nicaragua, na jz. se Salvadorem a na sz. a z. s Guatemalou; plocha její = 119.820 km². Hranice jsou veskrze přirozené: proti Guatemale hřbety pohoří Merendon, Espiritu Santo a Grita a řeka Tinto, proti Salvadoru řeka Sum-pul, Lempa, Torolá a Goascóran, konečně proti Nicaraguí Rio Negro a pohoří Dipilto. Ostatní hranice spadá v jedno s břehem mořským, a to na sev. s Atlantským, který rozvinuje se v délce 650 km polokruhovitě podél zálivu Honduraského, s nímž souvisí četné laguny pobřežní (Brewer na z., Caratasca na a. j.) a v němž leží t. zv. Bay-islands (*Islas de la Bahía*, t. j. ostrovy zálivu), skupina to korálových ostrovů na vápenném podkladě, patřící k H-u. Pevnině nejbližší a nejzáp. jest Utila, ležící zrovna na rozhraní hloubky širého moře a pobřežních mělčin, tak že sev. břeh jeho spadá přímo do hlubiny 400 m, kdežto v úžině mezi pevninou jest největší hloubka 50 m. Ostatní ostrovy leží již v hlubokém moři a jest největším z nich následující, Roatan, 50 km dl., se 3 dobrými přístavy a malými vršinami (do 244 m), jehož pokračování jsou ostrůvky Elena a Barbarea; poslední a nejvých. jest ostrov Guanaja (Bonacca), vysoký 360 m, jehož žulový střed kryt je smrkovým lesem. Pobřeží atlantské jest nízké, stále se zvětšuje náplavy řek a obklopeno jest písčiny a skalisky, kdežto břehy tichomořské na zál. Fonseckém v rozloze 96 km jsou ptkřé a bohaté na přirozené přístavy. I k nim připojuje se celá řada ostrovů náležejících k H-u: Tigre, podoby přesné kupolovité, s přístavem

Amapala, Saccate-Grande, nejbližší pevnině, s četnými homolemi čedičovými, pokrytými travou *sacate*, Gueguensi, Disposicion, Verde, Garova. Až na malé nížiny na pobřeží atlant. jest H. planinou střední výšky asi 1000 m, ze které však vycházejí četné hřbety a skupiny horské a do níž vyryly řeky mnohá údolí. Základní linie orografická táhne se směrem zsz. asi 100 km od pobřeží pacifického souběžně s tímto jako dvojitý řetěz horský, sklánějící se mnohem příkřeji k moři Tichému než Atlantskému, a přerývána jest asi uprostřed hlubokou depresí, tvořící přirozenou spojovací cestu mezi oběma oceány. Počátkem tohoto pásma jest na z. pohraniční skupina Merendon, od níž vybíhá na j. Sierra de Pacaya (2000 m), tvořící nejvyšší horskou skupinu H-u, Selaque (3035 m), a zvaná v dalším pokračování svým Sierra de San Juan a Sierra Opalaca. Na sv. pak podél běhu atlantského táhne se hřbet Espiritu Santo a Grita (přes 2000 m), zakončený horami Omosa (přes 3000 m). Od těchto větví zmíněnou depresí odděleno jest pokračování základního řetězu, a to na j. Sierra Ule a hory Lepaterique, jež odbočují k severu, spojující se s ústřední Sierrou de Chile, k níž připojuje se celá řada skupin horských: na hranicích nicaragujských Dipilto, na sv. Misoco, kdežto k s. od ní táhnou se Sulaco, Pija a nejbliže k oceánu Atlantskému Congrehoy (2450 m). Od Sierry de San Juan odděluje se pásmo Montecillos (2100 m) podél střední deprese, nad níž vypíná se též Sierra de Comayagua. Mezi těmito pasy a skupinami horskými leží vysoké planiny, jako úrodná Sensenti, Comayagua a j. Severových. partie hor honduraských skládá se z břidlice krystalinické a žuly, kdežto na jv. převládají vápence mesozoické, namnoze útvaru jurského. V pohorí na hranici salvadorské a při zálivu Fonseca nacházíme horniny vulkanické, andesity, trachyty a čedice, které skládají i ostrovy tohoto zálivu, na nichž vyskytují se i vyhaslé sopky (Tigre 789 m, Sacate-Grande 676 m). Řeky H-u jsou následkem dešťů, hojných zvláště na straně atlantské, velmi četné a tekou z větší části do oceánu Atlantského, z menší do Tichého, při čemž rozvodí tvoří pacifický horský pás. K ok. Atlantskému teče: Chamelecon z hor Merendon, s četnými prahy a dvojramennou deltou; větší úvodí má následující Rio Ulua (na hor. toku Humuya), nejmohutnější řeka H-u, s přítoky v pr. Sulaco a v l. Santiago, který sesílen jest odtoky jezera Yojoá (Rio Talgua, Santa Barbara, Blanco a j.); pak následuje řada menších říček, až za mysem H. ústí Rio Aguan nebo Romano, délky přes 200 km, avšak méně vodou bohatý než následující Rio Patuca, splavná až k proslulé soutěsce Puerta del Inferno, nad níž stékají se její přítoky z hor Misoco a Chile, a tvořící v deltě své největší nánosy; konečně na hranicích nicaragujských teče Rio Segovia, splavná po celé délce 650 km, ale počítaná na mnoze k státu Nicaragua. Nejdůležitější z přítoků zál. Fonseca jsou Goascóran, tvořící hranici salvadorskou, a mohutnější Choluteca, délky

250 km, vznikající v horách Lepaterique a tvořící široké estuarium; menší přítoky tichomofské jsou Rio Negro a Nacaome. Všecky tyto řeky ku splavnění potřebují umělé pomoci, zvláště při ústí, za to údolí jejich (*barrancas*) nepřekážejí dopravě jako u jiných řek středooamer. svojí hloubkou. Z jezer jest větší toliko laguna de Yojoá nebo Tauleb, ve výši 625 m, dlouhá 36 km, široká 5—15 km a hluboká 6—7 m, s mnohými odtoky. — Klimaticky náleží H. většinou krajům mírným (*tierra templada*) a jest podněb v končinách nad 300 m výše velmi příjemné a dosti mírné (v Tegucigalpě roč. průměr 20°), prosté miasmů, které činí nebezpečnými zvláště nížiny atlantské, teplé a vlhké následkem větrů pasátních. Roční výše srážek na nížinách těch jest až 300 cm, na březích pacifických mnohem méně, v celé zemi průměrem asi 120 cm; počet dní deštových jest 120. Doba dešťů, provázená studenými větry sever. (*nortes*), které snižují i v nejteplejších místech teplotu na 16°, trvá od července do ledna, doba sucha od února do června; sněhu a mrazů není, rosa tvoří se jen do výše 950 m. — Poměry flory a fauny neliší se od poměrů ostatních zemí středooamer. i poukazujeme proto na článek Guatemala. — Dle sčítání r. 1887 měl H. 331.917 obyvatel (163.075 mužů a 168.842 žen), kdežto r. 1890 páčen jich počet na 396.048, tedy průměrem 3 os. na 1 km². Obyv. jest téměř veskrze domácí, skutečných cizinců jest nepatrně, podobně jako bělochů čisté krve. Tři čtvrtiny obyv. jsou *Ladinos*, t. j. míšenci Španělů s Indiánkami, kteří se úplně pošpanělštili, kdežto Indiáni (68.872), vesměs usedlí a též dosti pomíšení krví bělošskou a černošskou, zachovali mnoho z původních mravů a nářečí, tak že dosud rozeznáme hlavní kmeny (Chorti, Lenca, Xicaque, Paya, Toaca, Tucas a j.). Indiáni pobřežní skřížení s černochoy uprchlými z Antill zovou se *Zambos*, kdežto cizí jsou Karibové na s. a na Bay-Islands, počtem 20.000, zavezení sem Angličany r. 1796 z ostrova St. Vincent, mezi Indiány nejčinnější. V ohledu náboženském panuje svoboda vyznání. Církev katolická s biskupem comayagujským v čele jest církví státní, avšak odkázána po zabrání statků státem a zrušení klášterů na příspěvky dobrovolné; kněží, jimž od r. 1830 sňatek dovolen, jsou většinou barevní. — Vzdělání stojí na nízkém stupni a málo se pro ně děje. Počet analfabetů jest ohromný, neboť r. 1887 dovedlo čísti a psátí pouze 19.042 osob a jen čísti 38.583, ačkoliv veřejné školy navštěvovalo dle jména 74.000 dítek. University v Comayagua a Tegucigalpě zasluhují sotva tohoto jména. — Velmi příznivý jsou přírodní podmínky polnímu hospodářství; neboť půda jest tak úrodná a podněbí tak rozmanité a příhodné, že rostliny tropické (kakao, indigo a j.) daří se výtečně v nižších polohách, cukr, káva a banány až do výše 1300 m a kukuřice, boby, rýže, výborný tabák, yukka i yams ještě výše, kdežto na vysokých planinách poskytují plodiny evropské zeň dvojnásobnou. Veškeren vnitřek země

i ostrovů kryt jest tučnými savanami, na nichž pasou se nečetná stáda skotu, koní a ovcí téměř bez veškeré péče lidské. Tvoří tudíž chov dobytka a výroba syra v mnohých částech země jediný pramen výživy; neboť jinak lze-li polní hospodářství ladem, tak že přes veškeré své přírodní bohatství H. jest posledním ze států střeodoamer. co do vývoje hospodářského. Přebohatý výtěžek dávají lesy, zvláště pobležní, a to: dřevo mahagonové, jacarandové, kampéšové, barevné, růžové a j., mimo to salsaparillu, pryskyřici, balsámy, vanilku, ipecacuanhu atd. — Rybářství poskytuje hojně ryb. želv, raků atd., zvláště na sev., ale z toho všeho obyvatelé málo těží, podobně jako z bohatství nerostného; neboť z příčin finančních zanikla většina horních podniků, ač H. má nejbohatší ložiska ve střed. Americe. Dobývá se nyní dosti skrovně stříbro (Santa Cruz), ryžuje se zlato (Guyapa), doluje na měď (Guanacaste) a železo (hory Agaltera), mimo to nachází se platina, uhlí (Sensenti), zinek, antimon, opály (Eradique) a j., všeho za 2—3 mill. fr. ročně. — O průmyslu v pravém slova smyslu nemůže býti vlastně řeči; veškeré výrobky tovární se dovážejí a jen nejspíš předměty domácí potřeby vyrábějí se v domácnostech. Rovněž obchod jest nepatrně vyvinutý a, pokud jde za hranice, v rukou cizinců i páčí se jeho roční obrát na 40 mill. fr. R. 1891 obnášel vývoz 13 mill. fr., z čehož připadalo na produkty dobytkařské (dobytek, kůže atd.) 2.6 mill., na výrobky rostlinné (banány, kokos, ořechy, indigo, gummí, dřeva a j.) 7.5 mill. a na látky nerostné (drahokovy atd.) 3 mill. Vývoz jde hlavně do Spoj. Obcí severoamer., odkudž přichází také téměř veškerý přívoz, obnášející r. 1892: 30 mill. franků a obsahující výrobky tovární všeho druhu, hlavně bavlněné tkaniny. — Se smutným stavem obchodu souvisí špatné prostředky dopravní v zemi. Přístavy (Truxillo, Omoa a Puerto Cortez č. Caballos na moři Atl. a Amapala na Tichém) jsou zanedbány, pro splavnění řek neučiněno ničeho a doprava suchozemská jest odkázána ještě většinou na karavany soumarů. Železnice, na něž učiněny ohromné půjčky, má 143 km a z trati projektované velké ústřední deprese je sotva 50 km postaveno; ostatně toto přirozené spojení mezi oběma okeány, jež ocenili již conquistadoři, neučiněno ani řádně sjízdným. Mostů téměř není. Pošta měla r. 1891: 54 úřadů se 789.255 fr. vydání a 97.180 fr. příjmů, trati telegrafních bylo v provozování 2906 km s 59 stanicemi (126 stanic r. 1895), 415.675 fr. vydání a 185.935 fr. příjmů. Měna a jest stříbrná (1 peso rovná se nominálně 5 fr.), míry a váhy starokastilské, nyní také metrické. — Ústava H-u, měněná posledně 11. čce 1894, nelíší se valně od ústavy ostatních republik střeodoamer. Ji uznává se svrchovanost národa, zaručuje svoboda tisková, spolčovaci, náboženská a volnost slova, zrušuje trest smrti a staví v čelo státu president, volený národem na 4 roky, který jmenuje si 7 ministrů (zahrn. zál., vnitra, veřej. prací, války, financí, vy-

učování a spravedlnosti). Moc zákonodárná přísluší kongresu 24 členů, volených přímo z jednotlivých částí země dle počtu obyv.; právo volební má každý obyvatel nejméně zletlý s vyloučením čeledi a cizinců; tito se však mohou naturalisovati. — K účelům správním rozdělena jest země na 12 departementů (Comayagua, Tegucigalpa, Choluteca, Santa Barbara, Gracias, Yoro, Copon, Olancho, Bayislands, Mosquitia, Paraiso, La Paz), z nichž každý má v čele politického čeha a které se dělí k účelům soudním na 60 distriktů a tyto na 212 obcí. — Finance státu jsou následkem častých válek domácích i zahraničních (hlavně v l. 1872—76) a velikých půjček pro korrupci domácích politiků a cizích penězníků, téměř nesmyslně uzavřených (r. 1867 a 1870 v Londýně a r. 1868 v Paříži), ve stavu zbedovaném. R. 1892 vykazoval rozpočet příjmů 1,764.037 dol. (hlavně ze cla a monopolu kofalečního a tabákového) a vydání 2,983.576 dol. Vnitřní dluh obnášel r. 1890: 2,031.379 pesů, zahraniční 5,398.570 lib. sterl., k čemuž přistupují úroky, neplacené od r. 1873, v obnosu 8,108.883 lib. sterl.; nová půjčka 15 mill. lib. sterl. zůstala neupsána. — Vojenskuo hotovost státu tvoří všichni zbraně schopní muži ve stáří 18—45 let, skutečně však vojsko dělí se na činné posádky vojenské, jichž nesmí býti dle zákona ve zbrani více než 3500 m., kterých však koná službu sotva 500 m., a z milice, počítané na 20.000 m. Válečné loďstvo tvoří z malé parníky ozbrojené 8 děly. — Znake m země jest veliký zlatý trojúhelník na modrém pozadí a před ním dvě věže spojené nahore obloukem, mezi nimiž viděti jest špičatý vrch pokrytý zářící frygickou čapkou svobody; barvy jsou modrá-bílá-modrá tvořící na vlajce 3 vodorovné pasy. — Hlav. městem jest od r. 1880 Tegucigalpa (s 12 000 obyv.), dříve Comayagua.

Dějiny. Atlantské pobřeží H-u objevil již Columbus r. 1502 a pojmenoval prý je dle hloubek mořských v těch místech H. R. 1523 zaujal je Cristoval de Olid pro Španěly; zakládány osady, ale zároveň povražděny a odvečeny tři čtvrtiny čteného obyvatelstva. Nová osada učiněna audiencí (Comayagua) gener. kapitanátu guatemalského, ale r. 1790 změněna v pouhou intendaturu a r. 1823 prohlásila se spolu s ostatními kraji střeodoamer. za samostatnou republiku. H. byl v násl. letech hlavním sídlem strany federalistické či liberální, směřující ku spojení všech střeodoamer. republik v unii, a proto odpůrcem autonomistické Guatemaly, s níž jeho president Cabanos r. 1854—55 proto válčil, avšak poražen, vyhnán ze země a nahrazen krutým gener. Guardiolum. Tento, rodilý zambo, smířil se s Guatemalou, pomohl vyhnati fibustýra Walkera z Nicaraguy a zabit vojskem r. 1862. Druhý nástupce jeho, Montes, svržen v boji proti Carrerovi, presid. guatemalskému, načež učiněn presidentem gen. Medina, který, vládna do r. 1872, dal H-u novou ústavu a uzavřel nešťastné půjčky. Nástupce jeho Arrias svržen vojskem salvadorským r. 1874, načež následo-

vali za sebou Ponciano Leiva, Gomez, Soto, Bogran, P. Leiva a Vasquez, jenž svržen r. 1894 pomocí vojska nicaraguánského od gen. Bonilly. — Sr. Squier, Apuntamientos sobre Centro-America, particularmente sobre los estados de H. y San Salvador (Paříž, 1857); týž, H. descriptive, historical and statistical (Lond., 1870); Pelletier, Le H. et ses ports (Paříž, 1869); Neumark, Le H. (t., 1872); Soltera, A lady's ride across Spanish H. (Lond., 1884); Lombard, The new H., its situation etc. (New-York, 1888); Polakowsky, Die Republiken Central-Amerikas I. H. (Zeitschrift d. Ges. f. Erdk., Berlín, 1889); Charles, H. the land of the great depths (Chicago, 1890); Byrne, Mapa de la Republica de H. (1:1,000,000, New-York, 1886); Bianconi, Républiques de H. et de Salvador (1:1,000,000, Paříž, 1891); H., Bulletin Nr. 57 of the Bureau of the American Republics (Washington, 1894). *Tšr.*

2) H., mys, zvaný též Punta de Castilla, severní mys státu H. na 16° 2' s. š. a 86° 3' z. d., chránící přístav Truxillo a objevený již Columbem. *Tšr.*

3) British H. viz Belize.

Honduraský záliv, nejzápadnější část moře Karibského moře poloostrovem Yucatanem a břehy republ. Honduras, tvořící v pozadí záliv Amatique a na sev. záliv Chetumal, prostoupen jest četnými ostrovy náležejícími dle k Britskému království, dle k republice Hondurasu. *Tšr.*

Hone [hón] Nathaniel, angl. malíř podobizen (* 1718 v Dublině — † 1784 v Londýně). Z mládí přišel do Londýna, kde jako samouk maloval podobizny a stal se spoluzakladatelem akademie. Zneptáteliv si svými výsměšnými obrazy Reynoldsa a Angeliku Kauffmannovou, nebyl k výstavám akademickým připuštěn a proto uspořádal výstavu vlastní, jež obsahovala obrazy: *Krásná kajicnice*; *Sv. Cecilie*; *Hébé*; *David jako pastýř*; *Spartský hoch*; *Náthán a David* a j. Ryl též v manyře aquatintové (vlastní podobizna, 1782). Synové jeho Camillus H. († 1837) a Horace H. (1755 až 1825) byli rovněž malíři podobizen. *J-k.*

Honební právo v objektivním smyslu jest souhrn zákonných předpisů vztahujících se na honbu, ve smyslu subjektivním pak oprávnění k vykonávání honby čili myslivosti. Dle panujícího názoru starších i novějších romanistů neměl dle římského práva vlastník pozemků výhradného práva na svých pozemcích honiti, nýbrž toliko právo zameziti jiným faktickým přístupem na pozemek své, po případě žalovati je žalobou *actio injuriarum*. Platila zásada *in alieno venari licet*, tak že i ten, kdo nebyl ani vlastníkem ani usufruktuářem pozemků, nabýval zvěř na cizím pozemku okkupací ulovenou za vlastní. Pojem pytláctví byl říms. právu naprosto neznámý. V něm. právu náleželo původně h. p. pouze majiteli svobodného pozemku. Od dob Karla Velikého počali němečtí panovníci osvojovati si lesy nemající vlastníků. Vyvinuly se takto hvozdy královské a královská výsosť lesní, která byla zhusta co do výkonu práv s ní spo-

jených propůjčována vysoké šlechtě a duchovenstvu. Když vznikla moc teritoriálních knížat něm., vyvinul se v XVI. stol. t. zv. honební regál, dle něhož směl h. p. vykonávat jen zeměpán jakožto vrchní vlastník veškeré půdy svého území, anebo komu zeměpán právo to propůjčil (pravidelně šlechtu). Tak dostalo se h. p. do rukou šlechty, která je vykonávala na velkou škodu poddaného rolnického obyvatelstva. Honební regál pozemkových vrchností vyvinul se skoro ve všech státech evropských a byl zrušen ve Francii stejně se všemi právy feudálními již 4. srp. r. 1789, kdežto v Německu teprve zákonem ze 27. pros. 1848 a v Rakousku zák. z 7. břez. r. 1849 č. 54 f. z. V Čechách platí nyní honební zákon z 1. čna 1866 č. 49 z. z. Právo myslivosti jest dle tohoto zákona (§ 1.) výronem pozemkového vlastnictví. Samostatné vykonávání h-ho p-va náleží jen držitelům souvislých pozemků ve výměře aspoň 115 hektarů (§ 2.). Pouze na pozemcích dokonale a trvale ploty nebo zdmi ohraněných smí vlastník vykonávat myslivost, i když výměra pozemků jest docela malá (§ 3.). Ve všech ostatních případech tvoří veškerí pozemkáři jednotlivých osad (místních obcí) t. zv. honební společenstvo, kterému náleží výkon h-ho p-va, ač jestliže souvislé jejich pozemky mají aspoň 115 hektarů výměry (§ 4.). Nedosahující-li pozemky veškerých osadníků této výměry, přidělí okresní výbor výkon h-ho p-va honitbě (lovišti, *Jagdgebiet*), která s nimi nejvíce hraničí. Nechce-li honební společenstvo vykonávat právo myslivosti přiseznými myslivci, musí právo to pronajmouti. Čistý výnos h-ho p-va rozdělí se pak mezi jednotlivé osadníky dle poměru výměry jich pozemků. — Viz Randovo Právo vlastnické dle rak. práva, 3. vyd. 1880 str. 57.

Honeček (lat. *areola*), hrbolekovité okolí bradavky prsní, jež bývá pravidelně temněji zbarveno nežli ostatní kůže prsní; hrbolekovitost h-čku je podmíněna zvláštními žlázkami.

Honegger Johann Jakob, liter. a kulturní dějepisec německý (* 1825 v Dürnteru v kant. curijském), učitel na různých školách švýcarských, naposledy professor něm. literatury na univ. curijské. Napsal: *Herbstblüten*, lyriku (1849—52, 2 sv.; 3. vyd. jako *Lieder u. Bilder*, 1887); *Victor Hugo, Lamartine u. die franz. Lyrik im 19. Jahrh.* (1858); *Litt. und Kultur des 19. Jahrh.* (1865, 2. vyd. 1880); *Grundsteine einer allgem. Kulturgeschichte der neuesten Zeit* (1868—74, 5 sv.); *Kritische Geschichte der franz. Kultureinflüsse in den letzten Jahrhunderten* (1875); *Die poetische Nationallitteratur d. deutschen Schweiz* (1876, 4 sv.); *Katechismus d. Kulturgeschichte* (1879, 2. vyd. 1888); *Russ. Litteratur und Kultur* (1896); *Allgem. Kulturgeschichte* (1882—1886, 2 sv.); *Das deutsche Lied der Neuzeit* (1891). R. 1896 zšilel.

Honejsek Václav, kněz a spisovatel čes. (* 1835 v Radimku v Kouřimsku). Vystudoval gymnasium a seminář v Praze, kaplanoval v Mrtniku, pak v Praze. Roku 1869 admini-

stroval faru ve Vršovcích, r. 1880 u sv. Štěpána v Praze. R. 1882 zvolen za faráře do Kojetic, odkud dostal se roku 1890 za faráře k sv. Haštalu v Praze. Uveřejnil tyto spisy: *Proticirkevní boj; Novověká osvětla při rozličném světle* (obě 1871 v »Hlasech« kat. tisk. spolku); *Malé obrázky ze selského života nynějšího století* (výňatek z »Čecha« 1891); *Z dějin nepatrné české vesnice* (Praha, 1894—1895, 2 díly) a jiné. Přispíval různými články i do »Blahověstu« a j. R. 1876 přeložil s Fr. Schönbeckem z něm.: *Učení katol. náboženství pro vyšší vzděl. ústavy od Dra Ant. Wapplera* (Olomouc, 1876).

Honění nepřátel a zhoubců zemských (rušitelů zemského míru a škůdců zemských), též h. zlodějí a morděfů, jest starým ústavem práva českého a vůbec slovanského. Již práva Kunrátova (též Statuta ducis Ottonis nazývaná) nařizovala, že k pokřiku, ž zloděj nebo lupič spáchal trestný čin, každý bez rozdílu stavu jest povinen zločince stihnati, čili jak se fikalo, honiti. Kdo nehonil, byl trestán. Nařízení podobná obnovována byla v XV. a zvláště v XVI. stol. V husitských válkách a po nich nastala taková zdivočilost mravů, že bylo potřebí vystupovati přísneji proti výtržníkům a rušitelům zemského míru. Dělo se to pod dohledem krajských hejtmanů. Četné předpisy o h. zločinců obsahují zejména zemská zřízení. Tak praví se v zem. zř. z r. 1530 č. 169: »Jestliže by křik zšel neb dáno bylo věděti, že by koho zranili aneb zabili aneb jakukoli škodu loupežem neb ohněm učinili neb jakžkolivěk, a kdo z panského aneb rytířského aneb městského stavův nehonil aneb honiti svým nekázal svědomně: tedy má ten obeslán býti před soud zemský listem od úřadu, a tu aby souzen byl vedle přičiny provinění na hrdle nebo na statku.« Stejně měl před soud zemský býti obeslán, kdo svým lidem (poddaným) nedal nebo zapověděl honiti. (Totéž přežato do zem. zř. z r. 1549 T 35.) Zřízení zem. z r. 1549 T 26 ustanovuje pak: »Kdož by (komu) moc učinil a koho za řádu a práv jal: tedy, kdo by to nejprve zvěděl... má hned všeho nechaje pokřik v tom kraji učiniti a k šturmu kázati zvoniti a znát má dáti hned hejtmanům kraje toho. A jakž hejtman to uslyší, tedy hned též beze všeho prodělán má honiti a k šturmu kázati zvoniti a pokřik učiniti, a všichni aby honili tam, kdež by utekli ti jisti, na který zámek, tvrz neb město. Tehdy ti, kteříž honí, mají žádati, aby ti jisti vydání jim byli i s tím, kohož jali. Pakli by vydati nechťeli, tehdy mají hned tu ostati a oblehnouti ten hrad, tvrz nebo město a odtud neodjížděti a hned JMti Kské místo držícímu nebo nejvyš. purkrabí oznámiti tu MCC mají, aby s mocí krále JMti a zemskou tam táhli, a tu aby se tím vším způsobem při tom zachovali...« V témž zř. zem. z r. 1549 T 36 a T 37 nařizeno jest h. zločinců ještě zvláště pro lid služebný a sedláky a v T 37 jest mimo to ještě dodáno: »A jakož se na tom mnozí urážejí, pravice, že by to jich cti ke škodě bylo, kdyby kdo takového zločince

honil a jej jal: nemá jich cti a dobré pověsti ke škodě ani k újmě nižádné býti žádnému ze stavu panského, rytířského ani městského, a také aby žádný tě smelosti nebyl, ani směl dotýkati nižádného toho, kterýž by honil a při tom jimání těch zločinců byl. Pakli by kdo koho v tom dotýkal, a naň to uavěděno bylo: ten takový má obeslán býti před pány a vладыky na plný soud zemský listem od úřadu...« Podobná ustanovení jsou i ve zř. zem. z r. 1564. — Také v Rusku bylo v obyčejí stihání »zlých lidí«, a sice od členův obce (viz Gubnoj starosta). —
—*dlc.*

Honěnice je na mor. Valašsku na salaši zadní část »pajty« (malé ovčírny), kam se ovce před dojením shánějí.
Vck.

Honér, hra v kuželky (v. t.).

Honestas (lat.), počestnost; h. publica dobrá pověst.

Honestissimus (lat.), v titulaturách vysoce ctěný.

Honětice, někdy Unětice, ves na Moravě, hejt. Kroměříž, okr. Zdoucky, fara Hoštice, pš. Litence; 78 d., 363 ob. č. (1890), 1tř. šk., stranou osada Rozarovice. Ve 2. pol. XVI. v. ves byla pustá. Zdejší mlýn »Sursák« připomíná se již r. 1490. — Okolo roku 1355 měli H. Jan, pak Pavel a Štěpán pán z Hic, z nichž poslední odprodal jeden dvůr Ondřejovi z Hulína. Koncem XIV. věku náležely H. markr. Joštovi, v XVIII. v. k panství zdouneckému, nyní patří hraběti Adolfovi Dubskému.

Honetschlag, ves česká, viz Hodňov.

Honey-suckle [hónýsekl], angl., jmenuje se zvláštní druh stilisované palmety (listu a květu lonicery) podle vzoru palmety fecké (viz Anthe-mion), která s jistými změnami a po jistém přetvoření základních linií a jistých částí celkového tvaru zhusta bývá užívána v tak zv. angl. ranní renaissanci (obr. č. 1748.). Fka.



Č. 1748. Honey-suckle.

Honezovice, ves česká, viz Honosice.

Honfleur (ónflier), hl. město kantonu H. v depart. Calvados v Normandii, v levo od ústí Seiny na konci odbočky Queteville-H. franc. Záp. dráhy, s 9450 ob. (1891). Má důležitý přístav, který skládá se ze širé rejdy, chráněné z hrázemi, ze 4 bassinů otevřených a 1 uzavřeného se 6 majáky, jehož vjezd však bývá časem zanesen pískem. Ulice města kolem přístavu jsou úzké a špinavé, za to čtvrti odlehlejší a novější čisté a přívětivé. H. zachoval si část hradeb ze XIII. st., dřevěný got. chrám sv. Kateřiny ze XIV. st., kostel sv. Leonarda ze XVII. st. a kapli Nôtre-Dame de Grâce prý z r. 1034. V městě jest 7 konsulatů (i rakouský), obchodní soud a komora, obecní kollej, museum, veřejná knihovna a j. Cílý jest obchod a průmysl města. Ruch přístavní páčí se průměrem na 500 až 600 lodí o 150.000 t ročně, z nichž je 70 lodí místních. Přiváží se dříví z Norska a Kanady, uhlí z Anglie, litina, cement atd. a vyvážejí se vy-

robky chem., oleje, cukr, obilí, máslo, dobytek atd., hlavně do Anglie. Ze závodů průmyslových vynikají pivovary, octárny, železolitiny, loděnice, chemické továrny a j. Blízko města pod předhořím Côte de Grâce jsou mořské lázně, zanášené však seinským bahnem. — H., založený v XI. st. a důležitý již ve XIII. st., upadl za válek s Angličany v jejich moc a dobyt zpět až r. 1450. v XVI. a XVII. stol. vzkvétal plavbou a obchodem, vysílal lodě do Afriky, Indie, Brazílie, Kanady a t. d. a založil Quebec, avšak Hávrem zatlačen do pozadí. Třr.

Hong (čín.), řada, cech, skladiště zboží, obchodní dům; jako obchodní společnost viz Čína 728 b.

Höngen, ves v prus. vládním obv. a kraji cášském (Aachen) v uzlu prus. státních drah, s 4511 ob. (1890). Znameníatá výroba kameného uhlí.

Hong-Kong (čín. He ang. Ke ang, vonný přístav), angl. korunní osada na jv. pobřeží Číny mezi 22°12' až 22°18' s. š. a 114°7' až 114°16' v d., rozlohy 79 km², skládající se z ostrova H.-K.-u. v ústí říčky Kantonu ležícího, a z protilehlého cípu poloostrova Kaulung (angl. Kowloon) s městem Kaulungem, kterýžto cíp (10 km²) oddělen jest od území čínského neutrálním pasem 1 km širokým. Vlastním jádrem osady jest ostrov H.-K., 15 km dl. a 7—8 km široký, složený zcela ze žulových a čedičových skal, z nichž vyčnívá 6 vyšších vrcholů (Victoria Peak 560 m). Podnebí jest velmi teplé, se střední teplotou roku 24°, léta 26½°—34½°, a zimy 18½°, Evropanům zcela nepříznivé a zvláště nebezpečné zkázonosnými periodickými cyklony (tajfuny). Mimo to trpí H.-K. suchem, následkem čehož vegetace jest chudá; rodí se toliko v zahradách dosti zeleniny, pak málo rýže, yamsu a sladkých bramborů. Ze stromů jest zde strom mangový, hruškový a pomorančový. Fauna zastoupena jest divokými kočkami, zemními želvami, mravencojedy, některými hady, i jedovatými, bílými mravenci a množstvím ptáků. Osada čítá (1891) 221.441 obyv., z nichž jest 157.585 mužů a 63.856 žen, pak 8545 bělochů (½ Portugalců, ½ Angličanů, 210.995 Číňanů, 1901 Indů (zvláště Parsů), mimo to jsou zde Malajci, Harmani a Polynesané. Školství vykazuje 117 škol veřejných se 7672 žáky a 111 soukr. se 2474 žáky. V osadě vycházejí z angl. noviny; z jiných obecně užitečných zařízení jmenujeme hvězdárnu, botanickou zahradu, divadlo, námořnickou nemocnici a j. — Hlavní význam má osada H.-K. jako obchodní místo prvního řádu a transitní skladiště pro již Čínu, které strhlo na sebe téměř úplně obchod s opiem a z velké části i s rýží a látkami bavlněnými. Ruch obchodní podporován jest jednak postavením osady jako svobodného přístavu, jednak výtečným přístavem, jedním z nejlepších na pobřeží čínském. Přístav ten prostrá se v délce 7 km v úžině mezi ostrovem H.-K.-em a polostr. Kaulungem, obklopen jsa znamenitými nábrežními a docky a chráněn batteriemi. Tři angl. plavební pod-

niky, pak severoněm. a rakouskouher. Lloyd a franc. Messageries maritimes spojují jej s hlav. přístavy světa, nehledě na množství džonk spojujících ho s Čínou. Roku 1892 veplulo do přístavu 4499 lodí mimo 31.971 džonk i přivezlo se zboží 5.16 millionů t a odvezlo 5.12 mill. t, hlavně obchodem s Čínou. Hlavním předmětem obchodu jest opium (roční obrát 80 mill. zl.), bavlna a látky bavlněné (100 mill.). rýže (12 mill.), cukr, sůl, zboží hliněné, dřevo sandalové, olej, sloň, jantar, betel, čaj a hedvábní Obraty peněžní prostředkují 4 banky. V poslední době vzkvétá pomocí čínských dělníků a evropského kapitálu i průmysl osady; tak povstaly rozsáhlé cukrovary, lihovary, sklárny, hutě, strojírny, provazárny a cihelny. Zmínky zasluhuje i loďařství, sirkářství a barvířství. V ohledu správním stojí v čele osady guvernér, jemuž přidána rada s mocí výkonnou a zákonodárnou. Osada, jejíž rozpočet vykazuje roku 1892: 466 028 lib. ster. příjmů, 488 091 lib. ster. vydání a 200.000 lib. ster. dluhu, má svoji mincovnu, jež rází stříbrné dollary pro celou angl. vých. Asii; mimo to jsou v oběhu dollary amer. a mexické a taely čínské. Míry a váhy jsou angl. a čínské. Válečná moc, pod zvláštním generálem, čítá 2296 mužů, mimo to kotví zde válečné lodě brit. loďstva východoasijského; policejní sbor čítá 750 m. — V ohledu náboženském jest nepatrná část obyv. křesťanská, jsouc podřizena biskupu katolickému a anglikánskému. Hlav. městem osady jest Victoria, ležící na sev. pobřeží ostrova při úžině mořské mezi Kaulungem a ostr. a prostrájející se terrassovitě na pískrém svahu skalním s ulicemi čistými, ale nepravidelnými. Při moři leží čtvrt čínská, kdežto evropská je ve výši 400 m s nejkrásnější ulicí města, Queens Road, s měst. domem, divadlem, bankami a domy obchodními. Z jiných staveb vyniká palác guvernéra, kathedrála sv. Jana, kasárny a arsenály. V městě sídlí guvernér, velící generál, viceadmirál, oba biskupové, konsulové a ostatní koloniální úřady. Na jz. břehu ostrova jest malý přístav Aberdeen ve zdravé poloze. — H.-K. zaujali Angličané za války s Čínou jako oporu své válečné moci i byl jim, jsa téměř pustý, r. 1841 odstoupen, načež vznikl jako stanice válečného loďstva a střed opiového obchodu, hlavně však od r. 1849, kdy začal pohybovati se přes něj proud čínských vystěhovalců do Ameriky. V poslední době význam jeho poněkud poklesl. — Srv. Dorn, Die Seehafen des Weltverkehrs (Viedeň, 1882); H. Almanac (Victoria, 1892). Třr.

Honice, druhy tak slula honba.

Honice, Hojnice, ves v Čechách, hejt. Slané, okr. a pš. Nové Strašecí, fara Stochov; 45 d., 299 ob. č. (1890), cihelna. R. 1088 připomíná se v Hci statek, majetek chrámu vyšehradského; r. 1410 náležel Přechnou Radlicovi z H., r. 1514 rodině z Martinic.

Honič (*Canis familiaris sagax vulpicapus*), myslivecký pes vyhledávající zvěř, nejčastěji zajíce a lišky, používaný i k velké honbě, protože honí vytrvale, dokud zvěř není zastřelena

nebo lapena. Při pronásledování zvěře hlasitě vydává (štěká). H-i jsou zvláště prospěšní v hornatých a neschůdných honbištích, kde jinak nepadno jest zvěř lovití. črn.

Honidlo, po lužicku pastýřská hůl. Někteří vykladači luž. bajesloví uvádějí h. ve spojení se jménem henil, jež čteme u Dětmar. Ten totiž píše, že slyšel o jakémsi kyji s ručkou na jednom konci, kteráž držela železný kroužek; kyj nosil obecní pastucha od domu k domu a všude na prahu volal: »Pozor, henil!« (Vigila, Hennil, vigila!) K tomu dodává Dětmar: A hloupý lid se domníval, že jej bude henil chrániti. — Patrně tu jde o obecní paličku nebo právo (luž. h e j a, v. t.), jímž bývala svolávána obecní shromáždění. Dětmar viděl v ní bůžka — a tím omylem svedeni, vykládají někteří: h. = henil, t. j. nějaký polní bůžek. Čny.

Honigberger Johann Martin, cestopisec a přírodopysce sedmihř. (* 1795 v Brašově — † 1869 v Marseilli). Vyučil se lékárnictví a vydal se r. 1816 na cestu po vých. zemích. Stav se lékařem guvernéra tokatského, cestoval s jeho karavanou přes Ismid a Angoru do Tokatu, kde rok pobyl, načež se odebral přes Alexandrettu a Antiochii do Aleppa; po té procestoval Palestinu a Syrii, všude lékařskou praxi vykonáváje a přírodopisnými studiemi se obíraje. Roku 1820 a 1821 pobyl v Egyptě, na to 7 let v Tripoli a horách Libanonských, kde činil pokusy s očkováním proti neštovicím; později cestoval přes Ispáhan do Lahore, kde se jako lékař, lékárník a mechanik usadil a za čtyřletého pobytu bohaté sbírkou mincí, starozitností, botanické a jiné si založil, jež později věnoval muzeím v Petrohradě, Londýně, Paříži a ve Vídni. R. 1835 vrátil se po dvouleté cestě přes Kábul, Bucháru, Orenburk, Moskvu a Petrohrad do Brašova, odkud brzy nastoupil cestu do Vídne, Marseille a Paříže. Když pak r. 1837 a 1838 v Cañhradě se usadil, vykonáváje jako homoeopath výnosnou lékařskou praxi, nabyt četnými záchranami od morové epidemie tam zuřivší věhlasu, že maharadža Lahorský za svého osob. lékaře jej povolal, v kterém postavení do r. 1849 v Lahore vytrval. V době tohoto pobytu prozkoumal horskou zemi Kašmir hlavně po stránce rostlinopisné, načež se vrátil do Londýna, aby tam vydání svých děl připravil. R. 1852 nastoupil třetí svou cestu po zemích východních, a to přes Suez, Bombay a Sinde do Kašmiru, kde přijal místo lékaře maharadže Guláb-Singha, ale již r. 1855 přesídlil se do Kalkuty. Zde obíral se hlavně léčením cholery, konaje pokusy očkováním nemocných quassii moru tomu čeliti. R. 1858 vrátil se do Londýna a Paříže, kde ucházel se o cenu 100.000 zl. (lakrupií), východoindickou vládou za vynalezení léku proti choleře vpsanou, a jinou podobnou cenu (100.000 fr.) lékařské fakulty paříž. V naději zklamán, odejel do Alžír, ve všech směrech jej procestoval a r. 1859 do Vídne se odebral, pak v Petrohradě, Kodani a Paříži pobyl, kde všude své cholery léčeni demonstroval.

R. 1860 odjel do Bombaye; shledav však, že cholera zde mizí, usadil se v Kalkuttě, odkud se následujícího roku přes Calais a Paříž do Neapole odebral. Pobyt nějakou dobu ve Vídni a v sedmihřadské domovině, odjel po čtvrtě do Asie, kde v Nynéeském údolí na úpatí hor Himálajských se svou rodinou se usadil, až r. 1868 vrátil se do Francie. Čelnější evrop. časopisy zhusta přinášely vědecká a cestopisná pojednání z jeho péra, jichž původní sepsování mu dokonalá znalost dvanácti jazyků umožňovala. Větší samostatná díla H-ova jsou tato: *Sertum Cabulicum, enumeratio plantarum* (Videň, 1836); *Früchte aus dem Morgenlande* (2. vyd., t. 1853; angl. vyd. *Thirty five Years in the East*, Nový York, 1852); *Cholera, ist cause and infalible cure and on epidemics in general* (Kalkutta, 1857); *Heilung der indischen Brechruhr* (Videň, 1859). Dkl.

Honiggrün, ves česká, viz Hunsgrün.

Hönlir v nordické mythologii bratr Odinův, který lidem stvořeným smysl a ducha dal. Ostatně ani jméno a význam jeho posud dostatečně vysvětlen není.

Honitba viz Honitva.

Honiton [henitn], město v angl. hrabství Devonu, 26 km sv. od Exeteru, krásně položené na l. bř. Otteru v údolí výborně vzdělaném, s 3216 ob. (1891), má starý kostel a výrobu proslulých krajek.

Honitva (polsky *gonitwa*, čes. též *honitba*), výraz polských a českých právních starozitností, ještě ne dost jasně vysvětlený. V Polsku nazývá se v latinském jazyku jistý druh desátku *decima in gonitwa*, v českých pak listinách znamená honitba tolik jako okrsek, obvod (městský). Srv. Čelakovský, *Codex juris municipalis*, II. díl (1895).

Honley [-ly] viz Huddersfield.

Honnef, město a klimatické místo léčebné v prus. vlád. oliv. kolinském v kraji siegském, při Rýně, 58 m n. m., v chráněné poloze při trati Friedrich Wilhelm-Hütte-Horchheim pruské stát. dráhy, s 4556 ob. (1890). Má krásný katol. chrám a kostel evang., úřad telegr. a pošt. a pěkný vodovod. Průmysl jest nepatrný, za to značný význam má pěstování ovoce a vína. Svě chráněné poloze děkuje H. svoji dobrou pověst jako klimatické léčebné místo; mimo to zřízen r. 1892 nad městem ve výši 300 m nad Rýnem léčebný ústav pro nemoci prsní (*Hohenhonnef*), i páčí se počet lázeň. hostí ročně na 6000.

Honnorsdorf, Hannersdorf, ves v Cechách, hejt., okr. a pš. Cheb, fara Cheb (kostel sv. Mikuláše); 13 d., 111 ob. n. (1890), mlvň.

Honnorsgrün, Hanuschgrün, ves v Cechách, hejt., okr. a pš. Jáchymov, fara Ostrov; 15 d., 70 ob. n. (1890), krajkářství.

Honnetní (z franc. *honnête*), počestný, poctivý, šlechtný.

Honneur [onér], franc., čest; affaire d'h., čestná záležitost; croix d'h., kříž čestné legie; l'h. du corps, čest stavu; l'h. du pas, přednost; légion d'h., řád čestné legie; parole d'h., čestné slovo; partie d'h., třetí,

rozhodná hra (v karty); point d'h., věc cti; Votre H., Vaše blahorodí. — V čísle množném h-s, pocta, jež se někomu prokazuje na znamení vážnosti nebo jeho hodnosti a důstojenství, zvláště v životě vojenském, ale i společenském; odtud vělati h-y (plně faire les h-s de la maison), vélati a uctivati hosti zvané, dělati hostitele; h-s v kartách trumfy od desítky výše.

Honneur et patrie [onér e-patri], franc, česť a vlasť, heslo franc. řádu čestné legie.

Honny soit qui mal y pense [oni soa ki mal i pãns], franc., hanba tomu, kdo špatně při tom myslí, heslo angl. řádu podvazkového (v. t.). Místo h. píše se také honni a honi.

Honolulu, hl. město republ. Havaiské, leží na již. pobřeží ostrova Oahu pod 21° 18' s. š. a 157° 50' z. d. a činí dojem města skoro zcela evropského. Široké, přímé ulice posázeny jsou stromofadimi, domy zbudovány dílem z kvádrů lávových nebo ze dřeva a obklopeny trávnickými sady; stará obydlí domorodců jsou již velkou vzácností. Přístav je dobře chráněn dvojitým pásmem útesů korálových, má maják na 8 námoř. mil viditelný a opevněn jest citadelou i silnou batterií na úbočí hory Puvainy (Punahbowle). Z 8 chrámů vynikají katolický (French-Church) krásou a methodist. (Royal-Church) rozsáhlostí; mimo to má H. královský zámek z l. 1880—82 v ital. slohu, sněmovnu (kdež umístěny jsou též vládní kanceláře, knihovna a museum), divadlo, celnici, banku, nemocnici, sirotčinec, polepšovnu pro mladé zločince, několik klubů, americký missionář. seminář, četné školy a jest sídlem nejvyšších úřadů, angl. i katol. biskupa, obch. komory a zástupců cizích států. Před sněmovnou nachází se pomník Kamehamehy I. Z 22.907 ob. (1890) jest 4316 bělochů, v jejichž rukou nachází se veškeren průmysl a obchod. V průmyslu pozoruhodno jest železářství, stavba strojů a lodnicví, v obchodě pak jest H. nejdůležitější obchodní stanicí mezi Asíí a Austrálií na jedné straně a Amerikou na druhé; pravidelné spojení paroplavební má se San Franciskem, kam též vede kabel, Vancouverem, Aucklandem, Sydneyem a Japanem a velmi zhusta bývá navštěvováno od velrybářů. Skoro veškeren zahraniční obchod havaiský vede se přes H. a vyváží se nejvíce cukr (1889: 1,098.465 q za 13.1 mill. doll.), rýže a banány, začež se přijímá oděv, bavlněné látky, mouka, obilí, seno, stavební dříví, stroje, kovové zboží, hospodářské nářadí; r. 1889 činil dovoz 5,438.711 doll., vývoz 4,540.887 doll. Konečně má město výborný vodovod a spojení telefonní. Vycházejí tu 4 angl. a 3 havaiské časopisy. Okolí jest velmi půvabné, zejména údolí Nunanské, kdež nacházejí se letohrady královské i bohatšího obyvatelstva.

Honolice, ves česká, viz Honbice.

Honor viz Honos.

Honorace (z lat.), v menších místech čelnější a váženější obyvatelé, jimž ve společnosti i v životě veřejném dostává se jistých předností.

H. ve směněném právu jest buď čestné přijetí nebo čestné zaplacení směnky. Čestné přijetí nastává, když někdo svým podpisem na směnce nebo na přepisu směnky se zavazuje, že směnku buď nepřijatou nebo nejistou (t. zv. směnku nuznou) pro ten případ zaplatí, že by od trassáta (v. t.) nebo přímého dlužníka nebyla zaplacená. Honorantem nazývá se tu čestný příjemce, t. j. osoba, která dotčený závazek na sebe běfe, a honorátem (pocťeným) ta osoba, za kterou se čestný závazek běfe. Čestné placení nastává tenkrát, když někdo zaplatí za některého postižníka (v. t.) směnku, kterou trassát nebo vydatel vlastní směnky nezaplatil. I zde jmenuje se čestný plátcem honorantem a osoba pocťená, za kterou se platí, honorátem. Čestné směnku přijmouti nebo čestně zaplatiti zve se ve směn. právu směnku honorovati.

Honorant viz Honorace.

Honorář sluje odměna za práce a úkony, jež při těch, kdož je vykonávají, předpokládají vyšší vzdělání (srv. Mzda). H-em nazývána bývá zvláště odměna spisovatelova, skladatelova a vůbec autorova za vytvoření díla literárního a uměleckého, dále odměna hercova nebo zpěvákova za umělecké výkony, též odměna za práce konané obecnstvu advokáty, notáři a jejich zřizenci atd.

H. autoraký jevi se nejčastěji jako odměna, kterou dostává autor od nakladatele za to, že mu dovoluje, aby jeho dílo tiskem reprodukoval a tím se obohacoval. Jest to tak zv. h. nakladatelský, který se autorovi vyplácí buď dle počtu archů reprodukováného díla, neb úhrně za celé dílo nehledě k velikosti jeho objemu. Ujednání nakladatelského h-e bývá předmětem nakladatelské smlouvy, v níž určován bývá h. též dle toho, zdali nakladateli uděluje se právo jednoho nebo více vydání literárního díla. Běží-li o dílo dramatické nebo hudebně dramatické, má autor též nárok na t. zv. h. provozovací, totiž na odměnu za to, že dovoluje, aby jeho dílo scénicky veřejně před obecnstvem bylo provozováno, a tím aby z díla toho bylo těženo. V dřívější době býval h. prov. vyplacen autorovi v jisté pevné sumě bez ohledu na to, kolikrát se dílo jeho provozovalo a jaký byl z něho příjem. Nyní ustálil se obyčej, že autorovi vyplácí se h. z každého jednotlivého představení, a sice v procentech čili tantiémách příjmu. Tantiémy platí se buď z úhrnného hrubého příjmu beze vší srážky nebo se odvádějí pouze z jisté části denního příjmu (z čísteého výtěžku nebo ze sumy zbývající po odečtení předplatného). — dlc.

H. herecký bývá částí hereckého služného, které se dělí obyčejně na gáží, totiž na pevný měsíční plat bez ohledu na to, kolikrát herec vystoupí, a pak na h-e za vystoupení. H-e se obyčejně hercům garantují, povolí se jim totiž určitá suma platu s určitým počtem h-ů a ta se jim vyplatí, ať vystoupí tolikrát, kolik h-ů jim bylo garantováno, čili nic, leč že by onemocněl, ve kterémž případě nároku na garantované h-e nemají. — dlc.

H. advokátů a notářů. Poněvadž stavy advokátský a notářský zařizeny byly v zájmu veřejnosti státem, ustanovil tento zároveň, aby vykořisťování obecnstva nemožným učinil, sazby h-e za práce a úkony jejich (a to pro notáře sazbami připojenými k notářskému řádu ze 25. čce 1871 č. 75 f. z. a pro advokáty sazbami připojenými k nařízení ministra práv ze 25. čna 1890 č. 129 f. z., jež platí i pro notáře, pokud v sazbách notářských není něco jiného ustanoveno), pokud bylo lze je dle druhův a snadnosti rozříditi tak, aby bylo možno průměrnou odměnu pro ně určití. V sazbách těch jest h. určen jednak stálými částkami pro úkony stejně se opakující, jednak částkami měnicími se dle stupnice určované hodnotou předmětů, jichž se úkony týkají, nebo dle času úkonem stráveného a dle místa úkonův. Tyto sazby nesmějí dotčení právní rádcové přestoupiti leč ve případech mimořádných, jež pak jim jest náležitě odůvodniti, anebo ve případě oboplného dohodnutí. H. za úkony v sazbách neuvedené, nebylo-li o něm docíleno shody, určí k žádosti kteréhokoliv účastníka příslušný soud. H. musí býti zapraven hned po skončeném úkonu, na hotová vydání lze žádati i předem již přiměřenou zálohu. Notáři musí vedle toho účtovaný h. na každé listině zaznamenati a po zaplacení též přijem jeho na požádání na listině samé nebo též i ve zvláštním seznamu stvrditi. *Sd.*

Honorarium jus, též *jus praetorium*, nazývalo se u Římanů právo zavedené od úředníků (magistrátů) s civilní soudní pravomocí, zejména od praetorů. Bylo to právo povstale úřední praxi, resp. úředními nařízeními. Naproti němu stálo *jus civile*, které se zakládalo na zákoně.

Honorát viz Honorace.

Honores mutant mores (lat.), hodnotí mění mravy.

Honoría Justa Grata, dcera Konstantia a Placidy (* 417 v Ravenně — † 453), sestra císaře Valentiniána III., obdržela již v dětském věku titul Augusta; když však bylo projevono, že s komorníkem svým Eugeniem žila v důvěrném poměru, byla poslána do Konstantinopole a tu pilně střežena. Přece podařilo se jí poslati Attiliovi hunskému prsten snubní s nabídnutím se mu za manželku. Když Attila r. 450 skutečně žádal za její ruku, byla poslána do Ravenny a donucena, aby provdala se za neznámého nyní úředníka dvorského, načež musila odebrati se do kláštera, kde zemřela.

Honoría, asteroida objev. Palisou ve Vidni 26. dub. 1884; střední jasnost v oposici 11.6, průměr v km 58, označení 110 . *Gs.*

Honoris causa (lat.), za přičinou pocty, čestný.

Honorius: 1) H. Flavius, císař západořímský (* 384 — † 423), mladší syn Theodosia I. a Placcilly, byl již r. 393 jmenován Augustem a po smrti otcově r. 395 císařem Západem říše římské pod poručnickou vládou Stilichovou. Dokud Stilicho, jehož dceru Ther-

mantiu měl H. za manželku, vedl správu, země zkvétala; nebo Stilicho porazil r. 398 povstání Gildovo v Hispanii, zadržel Alaricha r. 402 a 403 a zničil zástupce Radagaisovy r. 406 u Faesul. Po jeho zavraždění však Itálie stala se plenem Visigothů a v Británii povstalo několik proticísarů, z nichž Konstantin rozšířil svou moc i nad Gallii. Byl sice poražen od Konstantia, který za to obdržel ruku sestry císařovy Placidie, ale Britannie byla pro panství římské ztracena a H., který sídlil stále v pevně Ravenně, ani pokusu neučinil jí zpět získati.

2) H. I., papež, spravoval církve v l. 625 až 638. O působení jeho máme poměrně málo zpráv. Učitelem H-iovým byl Rehoř Veliký, jehož příkladu H. i v pozdějším životě, zvláště pak jako papež, následoval, hledě v církvi udržeti kázeň a staraje se s úspěchem o jednotu v církvi odstraněním schismatu vzniklého v t. zv. sporu o třech kapitolách. Historikové chválí H-ia jako zastance utiskovaného práva, výtečného politika a přítele umění; o umění získal si zásluh nákladnými stavbami a obnovováním chrámů v Římě, jak svědčí o tom Liber pontificalis. Pokřesťanění Anglie za H-ia dělalo veliké pokroky. Jméno papeže H-ia zvláště často bylo citováno za doby koncilu Vatikánského, kdy nepřátelé neomylnosti papežovy chtěli dokázati, že H. jako papež ve věcech víry zbloudil, když totiž se jednalo o blud t. zv. monotheletů, kteří tvrdili, že Kristus měl pouze jedinou vůli a jediné konání. Papež H. prý ve dvou listech, zaslaných patriarchovi cařihradskému a původci monotheletismu, Sergiovi, učení o jedné vůli a jednom konání (*ἐν θελήματι καὶ μίαν ἐνέργειαν*) schválil. Konečně prý sám koncil všeob. VI. (Cařihradský III.) z r. 680 H-ia zavrhl. Co se týče dvou listů patriarchovi Sergiovi zaslaných, je dokázáno, že listy ty jsou skutečně pravé, ač to od mnohých popíráno bylo. Co se však týče H-iovy pravověrnosti, vysvítá z listů oněch právě naopak, že učil učení pravé, pevně se držel sněmu Chalkedonského a obojího bludu, i nestorianismu a monofysitismu, úzkostlivě se chránil. H. hleděl pouze spor mlčením utišíti. Co se konečně odsouzení H-ia VI. všeobecným koncilem týče, změnil papež Lev II., který akta synody schválil, ono odsouzení v ten smysl, že H. chybil tím, že dopustil, aby neposkvrněná církve apoštolská poskvrněna byla, čili, jak též papež Lev II. k biskupům španělským psal, že H. blud v počátcích, jak na papeže slušelo, nepotlačil, ale zanedbáním podporoval. Jinak H. u svých vrstevníků byl u veliké vážnosti. Jakýsi opat Jonáš z Bobbia, který H-ia znal, píše o H-iovi, že byl venerabilis praesul. H. sagax animo, vigens consilio, doctrina clarens, dulcedine et humilitate poliens. Podobně pochvalně o H-iovi napsali i jiní jeho vrstevníci. *dk*

3) H. II., protipapež (1061—72), dříve Cadolcus, biskup z Parmy. *dk*

4) H. II. zvolen byl za papeže po smrti Kalixta II. roku 1124 jakožto kardinál biskup

Lambert z Ostie a spravoval církev kat. do r. 1130. Pocházel z rodiny chudé, ale za to vynikal horlivostí náboženskou a učeností, které jej na nejvyšší důstojnost v církvi povýšily. **H.** staral se o disciplínu vůbec, ve kněžstvu zvláště, a ukázal se, kde toho třeba bylo, velice energickým. Tak na př. vyobcoval z církve hraběte Viléma z Normandie pro nedovolené manželství. Bystrým politikem se ukázal v tehdejších záležitostech německých, jejichž znalost si osvojil jako legát svého předchůdce ve sporu o investituru. **H.** staral se všude o upevnění církevního života, potvrdil nově založený řád Templátů, byl přítelem věd a učenců a zemřel 14. ún. 1130. *dk.*

5) H. III. zvolen byl za papeže po smrti Innocentia III. r. 1216 a spravoval církev do r. 1227. Byl tiché povahy a proto tím více zakoušel příkoří císaře Bedřicha II., který sice Innocentiovi III. vše možné slíbil a za jeho panování násilí se zdržel, za **H.**ia III. však, zvláště jakmile r. 1220 za císaře korunován byl, svá práva a své země na újmu Sv. Stolice rozšiřoval, slíbenou přízeň **H.**iovi třetí výpravu křížáckou odkládal, stolce biskupské, aby příjmy jich mohl požívat, nepřipustil ob-sazovati, legáty papežské, ba i samého **H.**ia, potupami jen jen zahrnul. Za vlády **H.**iovy podniknuta byla pátá výprava křížácká (1217 až 1221) a založen řád sv. Františka, který Innocenc III. ústně, **H.** pak r. 1219 písemně schválil. Konečně zasáhl **H.** účinně do poměrů v království Českém. Když totiž biskup pražský Ondřej (1214—24), na koncilu Lateránském od samého papeže Innocentia III. konsekrovaný, nemohl obhájit svým vlivem svobodu církve a kněžstva před útlaky moci světské, za souhlasu **H.**ia III. království České interdiktem stihl. Král Přemysl s počátku církevních trestů si málo všiml, ale později, když **H.** III. rozhodně proti rušitelům interdiktů vystoupil, ukázal se ochotným se stolicí apoštolskou mír uzavřít. *dk.*

6) H. IV. zvolen byl za papeže po smrti Martina IV. dne 2. dub. 1285 a spravoval církev do r. 1287. jako jeho předchůdce i dva jeho nástupcové, tak i **H.** IV. provozoval politiku jen Francouzům příznivou a tím slepě podporoval, čím dál tím více rostoucí odvislost Stolice Apoštolské od králů francouzských, která jejich chytrostí a lstí dospěla až k t. zv. zajetí papežů v Avignoně. *dk.*

Honorovati, vyplatiti honorát. **H.** ve smě-něcném právu viz Honorace.

Honos, u starých Římanů personifikace po-cy občanské, ctně obyčejné ve spojení se zo-sobněnou udatností válečnou »Virtus«. U brány Kapenské **H.** měl chrám zasvěcený r. 233 př. Kr. Q. Fabiem Verrucosem, obnovený od M. Mar-cella, který, dobyv Syrakus, dal k tomu při-stavěti chrám Virtuty a vyzdobil oba umě-lecky z kofisti syrakuské. Scipio mladší zřídil chrám Virtuty po dobytí Numantie, **H.** pak obdržel chrám před branou Collinskou na mí-stě, kde nalezl plech s jeho jménem. Kone-čně zřizen oběma božstvům chrám od Maria z kofisti Cimbrů a Teutonů. Slavnostní den

jejich od Augusta stanovený byl 29. května. Na mincích z dob republiky **H.** vyobrazen jako kadeřavý jinoch s vavřínovým věncem. Virtus jako dívka, jejíž bohatý vlas sepjat ozdobnou přilbou. Na mincích cisářských vy-skytují se jejich celé postavy, Virtus v plné zbroji jako vítěz nad nepřáteli, **H.** mírumilovný s rohem hojnosti. *klk.*

Honos, honor (lat.), česť, čestný úřad. Viz Magistratus.

Honos habet onus (lat.), česť má břímě, s každou hodností spojena jsou i břemena.

Honosice, správně Honezovice, Hono-zovice (*Honositz*), ves v Čechách, hejt. Stří-bro, okr. a pš. Stody, fara Hradec; 82 d., 152 ob. č., 310 n. (1890), rť. šk. Ustř. Matice šk., rť. něm. šk. Část **H.**ic patřovala za nejstar-ších dob klášteru kladrubskému. Také tu stá-vala tvrz. Ves ta leží na rozhraní národnosti české a něm.

Honourable [onerebl], angl., ctný, zauji-mající význačné místo společenské, vznešený, urozený. Odtud v Anglii čestný titul šlechticů a osob vysoce postavených, jakož i členů dolní sněmovny. Titul Most h. (nejvyšší ctihodný) náleží markýzovi, Right h. (v pravdě cti-hodný) ostatním šlechticům, jakož i členům tajné rady, jednoduché h. synům šlechtý, pokud nemají jiných titulů. Ve Spojených Stá-tech amer. a britských koloniích náleží titul h. ministrům, státním radům a senátorům.

Honourable Artillery Company [one-rebl ártilyrý kompeny], název dobrovolného sboru vojenského, jenž doplňuje se v Londýně a skládá se z oddělení lehké pěchoty, jizdy a dělostřelectva; hlavní povinností jeho jest chrániti Londýn.

Honover, Anquetile m znetvořené zend-ské Ahunavairya, zove se párský otčenáš. Skládá se z 21 slov a považuje za věčné slovo boží, existovavší již před stvořením světa, jímž svět stvořen byl a se udržuje, jímž Zoroaster dábly zahnal atd. Název má dle počátečních slov: *Yathá ahú vairjá*. O Ahunavairyi psal Haug (Mnichov, 1872), Roth (čas. něm. orient. spol., 38), Harlez v Bezenbergových »Beit-räge« (XIII.), Bartholomae v »Arische For-schungen« (3), Baunack (Studien I.) a vice méně všickni překladatelé a vykladatelé Zen-davesty. *dk.*

Honozovice, ves česká, viz Honosice
Honsberk (*Johannesberg*), far. ves v Če-chách, hejt. a okr. Jablonec n. N.; 384 d., 2 ob. č., 2315 n. (1890), kostel sv. Jana Křt., 6řf. šk., ps., teleg., mlýn, sekání a broušení skla.

Honsob, Honsop, Honzob, Honzov, osada v Čechách u Hoškovic, hejt., okr. a pš. Mnich. Hradiště, fara Březina (část. Hradiště); 12 d., 75 ob. č. (1890).

Hont, stolec v království Uherském na l. bř. Dunaje (v Předdunaji), ohraničená na j. Dunajem a ležící mezi stolicí Zvolenskou na s., Novohradskou na v., Ostřihomskou a Pe-štěm na j. a Těkovskou na z., v rozloze 2649 83 km². Největší její část prostupují hory s krásnými lesy, náležející k sev.-záp. výběž-

kům Karpat. Na sever táhne se lesnaté Rudohoří Štávnické, v němž vypíná se nad městem Štávnici vrch Sitno s dalekou vyhlídkou až za Pešť, kdežto na j. rozkládá se pohoří Novohradské s horou Csovanlyos (939 m). Největší tekou jest Dunaj v jižní pahorkatině, z jehož přítoků H-em protékají: Štávnice, Ipel s Krupinou, Hron, Čabrag, Litava, Sípek a j. — Obyvat. jest 123.023 (1890), 58.155 Maďarů, 56.529 Slováků, 7602 Němci a 737 j. n.; dle náboženství 85.047 katol., 26.892 evang. augšp. vyzn., 7813 reform., 3199 židů, 58 pravosl. a 17 j. vyzn. Města jsou 3, 2 obce velké a 182 malé. — Pro svoji úrodnost a veliké bohatství nerostné patří H. k nejpočetnějším končinám říše. Hojně dají se zde všeliké plodiny zahradní a polní, zejména pšenice, žito, oves a brambory. Znamenitě jest vinařství, které dodává množství výběrného stolního vína, zvláště v okolí Pečenic a Súdovců; dobrý tabák pěstuje se ve Füzes-Gyarmatu a Kospalagu, lesy skýtají hojnost dřeva a zvěře. Značný chov ovcí a vepřů. Hlavním však bohatstvím stolice jsou doly a ložiska rudná, na předním místě štávnické doly na stříbrnou rudu, obsahující též hojně zlata, z nejvydatnějších dolů říše. Mimo to dobývá se zde měď, železo, olovo, rumělka, zinek, kyzy, síra, křída a j. Celkem zaměstnává hornictví desetinu všeho obyv., většinou Němce. Četné jsou také minerální prameny, za to průmysl jest dosti nevyvinutý. — Stolice hontské rozdělena jest na 5 stoličních okresů; samostatnou správu má král. svob. horní město Štávnice a města s pravidelným magistrátem Korpona a Pukancz. Sidlem stol. úřadů jest městys Ypoly-ság. Jméno své dostala krajina od starého, velikého, dřive velmi pevného hradu H., jehož trosky leží u vsi téhož jména.

Honerus Johann, původně Hontert, přední církevní reformátor v Sedmíhradsku (* 1498 v Brašově — † 1549 t.). Studoval ve Vídni, Krakově, Basileji a Vitemberce, kde se s knižtiskářstvím seznámil. Do rodného města svého r. 1533 přivedl s sebou z Basileje knižtiskárnu a zřídil první knižtiskárnu v Brašově, ze které již násl. roku dila Lutherova a Augšpurská konfesse vyšly. Hned po svém návratu do vlasti přičinil se o rozšíření augšpurského vyznání v Sedmíhradsku a již r. 1542 nejen v Brašově, nýbrž v celém Burzenlandě nová víra veřejně zavedena. Od r. 1544 jsa městským farářem, stal se hlavou reformace v celé zemi, v níž téměř všichni příslušníci sasického národa k nové víře se obrátili a v ní až na dnešní doby setrvali. Proto brzo nazýván apoštolem Uher a Sedmíhradska. Evang. gymnasion v Brašově, H-em znovuzřízené, nese jméno jeho podnes a pořádává ročně společně s brašovskými spolky v červnu slavnost k uctění jeho památky. Nejrozšířenějším spisem H-rovým stala se *Formula reformationis ecclesiae Coronensis et Barcensis totius provinciae* (Brašov, 1542), která r. 1543 také ve Vitemberku s předmluvou Melancthonovou vyšla a později předčetných vydání a překladů se dočkala. Na něm. vydání (*Kirchenordnung aller*

Deutschen in Sybenbürgen (t., 1547) musili brašovští soudcové a úředníci před nastoupením úřadu skládati přísahu. H. napsal mimo řadu drobnějších náboženských spisů a kalendářů (prvních v Sedmíhradech) tato díla: *De Grammatica, libri II.* (Krakov, 1532); *Rudimenta cosmographica, lib. I.—IV.* (Basilej, 1534—36), k nimž sám dřevorytily fezal; *Sententiae ex libris Pandectarum* (Brašov, 1539); *Geographia universalis* (s geogr. tabulkami od něho vyrytými, t., 1540?); *Compendium juris civilis* (t., 1544); *Agenda für die Seelsorge in Sybenbürgen* (t., 1547); konečně ryl sám speciální mapu Sedmíhradska, kterou v Basileji r. 1532 vydal.

Honthelm Johann Nikolaus, šlechtic, biskup trevírský (* 1701 v Trevíru — † 1790 v Montquintinu), ze staré patricijské rodiny trevírské, studoval theologii a práva a stal se r. 1732 prof. civilního práva na universitě trevírské a r. 1748 světicím biskupem tamže. Byl hlava bystrá a neobyčejně činný a pracovitý, jak jeho *Historia Trevirensis diplomatica et pragmatica* (Augšpurk, 1750, 3 sv.) a *Prodomus Historiae Trevirensis dipl. et prag.* (t., 1757, 2 sv.) dokazují. Větší rozruch vyvolal však svým spisem *Justini Febronii de statu ecclesiae et legitima potestate romani pontificis liber singularis ad reuendos dissidentes in religione christiana compositus* (Frankfurt n. M., 1763), jež vydal pod pseudonymem *Justinus Febronius* a jež věnoval papeži Klimentu XIII. Ve spise tom uznává sice papeže římského za hlavu církve, ale domáhá se větší samostatnosti biskupů a směřuje k tomu, aby dle vzoru gallikánské církve zřízeny byly církve národní. Kliment XIII., jemuž již r. 1764 byl pravý spisovatel znám, dal téhož roku knihu na index knih zapověděných, ale kniha právě pro svou protirímskou tendenci byla překládána do mnohých jazyků a docházela na dvořích panovníckých, jako ve Vídni, pfízni-vého pfijetí. Na četné protispisy odpověděl H. dalšími třemi svazky a výtahem z díla celého: *Justinus Febronius abbreviatus et emendatus* (t., 1777), ale r. 1778 odvolal svá tvrzení; zásady jeho však pode jménem *Febronianismus* byly nadále rozšiřovány. Viz O. Mejer, *Febronius, Weihbischof v. H. und sein Widerruf* (Tubinky, 1880; 2. vyd. Freiburg, 1885).

von **Honthorst** Gerard, malíř holl. (* 1590 v Utrechtu — † 1656 t.). Žák Abrahama Bloemaerta. Vzdělal se v Římě dle Caravaggia, kde četnými svými obrazy nočními získal si jméno *Gherardo dalle Notti*. Po té krátký čas pobýval v Praze u dvora krále Bedřicha, pak v Utrechtu, Haagu a v Anglii u dvora krále Karla I. Látky k obrazům svým čerpal z dějin církevních i světských a z mythologie; maloval též allegorie, geny a podobizny. Z jeho nejlepších děl jsou: *Osvobození sv. Petra ze žaláře* (v mus. berl.); *Esau prodává své prvorozenství* (t.); *Křtistus před Pilátem* (dvor. mus. ve Vídni); *Zubní lékař* (1622, drážč. mus.); *Pilát umývá si ruce* (Louvre); *Veselý hudebník* (1623, říšské mus. amsterd.); 2 obrazy z le-

genty *O ztraceném synu* (pinakotéka mnich.); *Ceres hledající Proserpinu* (t.). J.-k.

Honvéd, maď. vlasti obránce, příslušník vojska zřízeného v Uhrách v létě r. 1848 ze snahy Maďarů mít vlastní svou brannou moc a s účelem potlačit hnutí Chorvatů, Srbů a Rumunů proti despotickým přehmatům maďarské vlády nad nemaďarskými národnostmi žijícími v obvodu koruny Svatoštěpánské. Sněmem uherským povoleno k tomu 11. čce 1848 200.000 m. a na jich vydržování 42 mill. zlatých. H-stvo postaveno zcela zákonně a sám král Ferdinand V. Dobrotivý (jakožto císař rak. I.) jmenoval vyšší důstojnictvo zcela jako v c. k. vojstě řádovém. Postupem událostí, hlavně rozhodným odporem proti císařským nařízením a zjevnou vzpourou Maďarů v září 1848, h-i se přetvořili na brannou sílu povstaleckou a utvořeni k povodní pýchotě rozříděné v prapore, též husaři a dělostřelectvo, majorem Mackem o překot zřízené, většinou ze studentstva. Potlačení vzpoury v Uhrách r. 1849 přestali h-i a znovu vzkříšení teprve vyrovnáním rakousko-uherským r. 1867—68 dle nového tehda zákona o všeobecné povinnosti branné ve způsobě zemské obrany čili zeměbrany uherské. — Srv. Uhry, Rakousko-Uhersko (vojenství), hlavně pro nynější sestavení a zřízení h-ů, a Zeměbrana. FM.

Hony, někdy Lhota (*Hutberg*), ves v Čechách, hejt. a okr. Broumov, fara a pš. Police n. M.; 48 d., 256 ob. n. (1890), 1tř. šk., tkalcovství. Vystavena na pozemcích kláštera břevnovského.

Honza, něm. *Hans* (skrácené *Johannes*), vulgární výraz místo Jan, s příznakem žertovným a posměšným. V pohádkách českých jest Hloupy H. — tak jako glupiec Piecuch v polských, Ivanuško-Duračok v ruských, der thörichte Hans v něm., Jean-potage ve franc. a pod. — oblíbenou osobností. Základním rysem povahy jest prostota a omezenost, pro kterou bývá jím opovrhováno; avšak pod rouškou této domnělé hlouposti rekovy, která se mu dle všedního a běžného mínění jeho okolí přiděluje, skrývá se dobré jádro, světem neznané, jímž rek právě nad své okolí vyniká a v případech povážlivých nad ním mravní převahy nabývá. Svědomitě plnění povinnosti, sebezapírání a hluboký cit pro právo a spravedlnost jsou hlavní vlastnosti, jimiž rek této mravní převahy dosahuje. Větším dílem lid v této typické postavě zosobňuje sebe, svůj poměr k ostatním vrstvám společenským a svůj ideál mravního dobra. Avšak některé povídky o Hloupém H-zovi jsou prostě epickým znázorněním záhady, kterou člověk darmo se snažil rozřešiti, proč dosti často podáří se něco člověku hloupému, čeho člověk důmyslný a pracovitý nadarmo dosíci se snaží. Vypravování o Hloupém H-zovi překypuje obyčejně silným a zdravým humorem, z něhož vyznívá jednak vědomí mravní převahy, kterou lid přikládá svému oblíbenému reku, jednak pessimistický názor lidový o výsledcích lidské snahy a práce, vyslovený v četných při-

slovích, jako na př. v čes. »Cím větší hlupák, tím větší štěstí«. Srv. V. Tille, Liter. studie (Praha, 1892, I. 41—43); J. Karłowicz, »Athenaeum« (X. 145—146). Povídky o Hloupém H-zovi spracovali veršem Ladislav Quis (1880) a Adam Chlumecký (Epos o Hloupém Janu). Ml.

Honzob, Honzov, ves čes., v Honsob.

Hood [húd]; 1) H. Robin viz Robin Hood.

2) H. Samuel, viscount, admirál britský (* 1724 ve Thornecombe — † 1816 v Bathu). Vstoupiv jako plavčík k loďstvu královskému, vynikl tou měrou, že za války sedmileté byl již kapitánem a r. 1780 admirálem. Když roku 1782 porazil francouzského admirála de Grasse u ostrova sv. Krištofa (21. ún.) a u Guadeloupy (14. dub.), byl povýšen na barona H-a z Catheringtonu a jmenován velitelem loďstva ve Středozemském moři, kde 27. srp. 1793 obsadil Toulon. a když 18. pros. t. r. donucen byl přistav opustiti, obrátil se k Italii a 1794 obsadil Korsiku. R. 1796 jmenován byl viscountem a guvernérem špitálu greenwichského.

3) H. Thomas, básník angl. (* 1799 v Londýně — † 1845 t.), byl kupcem a měřiryjcem, později novinářem; redigoval »Hood's Magazine« a »New Monthly«. Napsal: básně *Whims and oddities* (1827); *Comic annual* (1830); *Up the Rine* (1839); *National tales* v genu Bocacciově; *The plea of the midsummer fairies* (1828) romantického směru a j. Populární jsou jeho ponuré ballady *The dream of Eugene Aram* (1828); *The song of the shirt* (1843 v »Punchi«); *The bridge of sighs* (1845), malující vesměs temné stránky sociální. H., spojí ve svých pracích humor s tragikou, zmitá se mezi oběma, což působí dojmem bolestně trapným. Vedle bizarrnosti a potměšilé hrůzy, jaká vyznačuje některé jeho verše, vystupuje jinde suchost, jinde manýrovanost a formálně kejklířství. Nicméně je H. jedním z nejnárodnějších básníkův anglických právě zvláštností svého humoru a své fantasié. Souborem vydání jeho veršů vyšlo r. 1869—73 v 10 sv., 1882—84 v 11 sv.; básně vydal Rossetti se studii ve 2 sv. v Moxonových »Popular poets«. Srv. studii Edg. Allana Poea a *Memorials of H.*, vydané dcerou jeho (Londýn, 1893); *Bleibtreu*, *Gesch. d. engl. Litt. im XIX. J.*, 512. *Slđ.*

4) H. Edwin Paxton, kazatel a spisovatel angl. (* 1820 ve Westminsteru — † 1885 v Londýně), byl kazatelem independentů v Londýně a těšil se znamenité oblibě. Napsal řadu děl kazatelského a náboženského obsahu: *Lamps, pitchers and trumpets*; *The villages of the bible*; *Life of Rev. Thomas Binney* a j., pak životopisné monografie o Wordsworthovi, Swedenborgovi, Cromwellovi, Tomáši Carlylovi (*The genius and philosophy of Th. Carlyle*).

5) H. Tom, básník a spis. angl. (* 1835 v Lake Houseu [Wanstead] — † 1874 v Londýně), syn H-a Tom. 3), vystoupil básní *Farewell to the Swallow*, uveřejněnou v »Sharpe's Magazine« (1853); vydal pak *Pen and pencil pictures* (1856) a řadu novell a románů: *A dis-*

puted inheritance (1863); *Captain Master's children* (3 sv., 1865), nejlepší svou práci; *Vere Vereker's vengeance* (1865); *A golden heart* (1867, 3 sv.); *The lost link* (1868, 3 sv.); *Money's worth* (1870, 3 sv.); *Love and valour* (1871, 3 sv.) a j. Od r. 1865 vedl »Fun«, do něhož nejen mnoho psal, ale i kreslil, jakož byl také dobrý karikaturista. R. 1867 založil »Tom H's Comic Annual«. Jeho *Favourite poems* vydala sestra jeho v Bostoně r. 1877 s životopisem. České ukázky přel. J. V. Sládek.

Hoof [hóft] Pieter Corneliszoon, historik a básník holl. (* 1581 v Amsterdamě — † 1647 v Haagu). Studium klasikův, zvláště Tacita, nabyl takové obratnosti spisovatelské, že spisy jeho slouží za vzor uhlazeného a vytištěného slohu. Kromě histor. prací *Het leven van Koning Hendrik IV.* (Amst., 1626 až 1652) a *Nederlandsche Historien* (t. 1642—54, 2 sv., 2. vyd. od Heckera, Groninky, 1843 až 1846) napsal *Afoeldinghen van Minne, Minneliederen, Sonnetten* a j. básně lyrické, jež vyšly souborně, jako *Gedichten* (t., 1656; nové vyd. Leendertzovo z r. 1875); truchlohry *Baeto* a *Gheraet van Velzen*; veselohru *Warenar a pastorale Granida* (nové vyd. van den Boschovo, Zwolle, 1890). Jeho dopisy vydal Huydecoper (1738) a L. van Vloten (Lejda, 1855 až 1858, 4 sv.). H. vyniknul zvláště v poesii erotické, za jejíhož tvůrce v hollandském písemnictví je pokládán. — Srv. životopis G. Brandtův (1671, nové vyd. Matthesovo, 1874); J. C. Breen, H. als schrijver d. nederl. historien (1894).

Hooge, ostrov, viz Halligy.

Hoogveen [hóchevén], veliká fehnská osada v nizoz. prov. Drenthe, při státní dráze Meppel-Groninky, měla r. 1889 s okolními samotami 11.702 ob., kteří žijí ve rolnictvím, chovem dobytka, dobýváním rašeliny, stavbou lodí a výrobou plachtoviny.

de **Hoogh** [hóch] Pieter viz Hooch.

de **Hooghe** [hóche] Romeyn, malíř a rytec holl. (* 1645 [46] v Haagu — † 1708 v Harlemu), je rytec smělé a původní fantazie. jenž motivy k pracím svým, jimž zhusta podkládal tendence politické, mezi vrstevníky svými hledal, přítomný život studoval a věrně zobrazoval. Jeho nejkrásnější listy jsou: *Osvobození Vídně Janem Sobieským*; *Kavel II., král španělský, na procházce skládá poctu velebné svátosti*. J-k.

Hooghléde, též *Hoogleede* [hóchléde], městy v belg. prov. Flandrech, se 4582 obyv. (1893). Uhelné doly a velké lomy kamenné. Moreau zde zvířel 15. čna 1794 nad Rakušany pod Clerfaitem.

Hoogstraeten [hóchstrátn], staré město v belg. prov. antverpské, arrond. Turnhout, nad ř. Markou, s 2281 ob. (1893). Znam. got. kostel sv. Kateřiny z r. 1540 s věží 85 m vys. Mimo to radnice ze XVI. stol., malý arcib. seminář a asyl pro žebráky. Továrna na cichorňi, průmysl lnářský, hrnčířský a cihlářský; obchod produkty hospodářskými.

van **Hoogstraten** [hóchstrátn]: 1) Jacob van H., nejvyšší inkvizitor (* 1460 v Hoog-

straetenu — † 1527 v Kolině), vstoupil do řádu dominik. v Kolině a stal se prof. theologie a inkvizitorem pro mohučskou, trevírskou a kolínskou církev. Jsa pln vášnivého ohně a výbojně povahy, vystoupil proti Reuchlinovu spisu »Augenspiegel« a potíral Luthera v četných spisech, jako *Dialogus de invocatione sanctorum* (1524); *Epitome de fide et operibus* (1526). Za to od lutheranů byl nenáviděn a v knize »Epistolae obscurorum virorum« napsaden.

2) Dirk van H., malíř holl. (* 1595 v Antverpách — † 1640 v Dortrechtu). Byl původně zlatníkem a ryjcem, načež věnoval se malířství a cestoval po Německu a Italii. V říšském museu v Amsterdamě jest od něho *Madonna s dítětem a se sv. Annou*. J-k.

3) Samuel van H., malíř nizoz. (* 1626 v Dortrechtu — † 1678 t.), syn a žák před., později též žák Rembrandtův v Amsterdamě. Žil od r. 1651—53 ve Vídni a v Římě, r. 1666 cestoval do Anglie a od r. 1668 usadil se v Dortrechtu, kde stal se ředitelem nizozem. mincovnictví. Maloval krajiny, podobizny, zátiší, genry i historické obrazy. V říšském museu amsterdamském jsou od něho 3 obrazy, mezi nimi *Podobenství o nehodném hostu svatebním*, a *Nemocná dívka* v museu vídeňském, *Pohled na vnitřní nádvoří hradní ve Vídni* (1652) a *Starý žid u okna* (1653). Historicko-umělecky důležitou jest jeho pojednání o malířství: *Inleyding tot de hooghe schoole der schilderkonst* (1678). Bratr jeho Jan van H., rovněž malíř (k. 1630—54), pracoval u císařského dvora ve Vídni. Zde jest od něho v museu genre *Světlice se dvěma ženami*. J-k.

de **Hooch** (Hoogh) Pieter, malíř holl. (* 1629 v Utrechtu — † po 1677 v Amsterdamu, dle jiných 1681 v Haarlemu), syn krajináře Carla Cornelisza de H. V umění vzdělal se pod vlivem Carla Fabritiusa a Rembrandta, jehož temnosvit s velkou jistotou a dovedností napodobí a zdůvodňuje jakožto sluneční světlo vnikající do prostory uzavřené. Později seslabil sílu tohoto vpadajícího slunečního světla, čímž stíny jeho staly se těžšími a modravě studenými. Z děl jeho mnoho se nalézá v anglických soukromých sbírkách, dále 7 obrazů v říšském museu v Amsterdamu, mezi nimi *Dáma s áopisem u okna* a *Zelindřský sklep*, v Louvru 2 obrazy interieurů, rovněž tak vnitřek světlice v pinakotéce mnichovské, *Paní u kolébky dítěte* v Berlíně, 3 obrazy v národní galerii v Londýně, *Dáma u psacího stolu* v Stádelském institutě ve Frankfurtě n. M., v Ermítáži v Petrohradě a j. J-k.

Hook, nebo W. Hook., botan. skratek za W. J. Hooker (v. t.).

Hook. fil. nebo J. Hook., bot. skratek za J. D. Hooker (v. t.).

Hook [huk]: 1) H. James, děkan worchesterský a arcijáhen huntingdonský (1771 až 1828), byl horlivý tory, ve kterémž smyslu napsal dva romány politické *Pen Owen* (1822) a *Percy Mallory* (1823) a j.

2) H. Theodor Edward, spisovatel angl., bratr před. (* 1788 v Londýně — † 1841 ve

Fulhamu), vyznačoval se v mládí, jak sám vypravuje, lenivostí, nedbalostí a bystrým vtipem a záhy napsal několik frašek a melodramatů. Vtip v rozhovorech a neobyčejný improvisační talent proslavily jej a zjednaly mu přízeň prince-regenta, který způsobil, že H. jmenován byl hlavním berním a pokladníkem ostrova Mauritia, z kteréhož místa odvolán r. 1817 a odsouzen pro zpronevěření, jehož se dopustil podřízený úředník, k pokutě 12.000 lib. sterl. Ve vězení napsal povídky: *Savings and doings* (1824), znamenitě přijaté, tak že jich napsal ještě druhou (1825) a třetí (1828) řadu. Propuštěn z vězení, oddal se skoro výlučně novellistice, z níž jmenujeme: romány *Maxwell* (1830); *The parson's daughter a Love and pride* (1833); *Gilbert Gurnay a Gurnay married* (1836); *Jack Braag* (1837); *Fathers and sons* (1839); *Cousin Geofray, the old bachelor* (1840); *Precept and precise* (1840); *Peregrine Bunce* (1842) a j. Kromě toho uveřejnil: *Reminiscences of Michael Kelly* (1826) a *The life of Sir David Baird* (1832, 2 sv.). Z divadla jeho zůstala slavnou fraška *Evchange no Robbery*. H. byl ve své době nesmírně oblíben a hojně překládán; je bystrý humoristický spisovatel, dobrý vypravovatel; se znamenitou a smělou ironií maloval zejména pustotu a nepřirozenost modního anglického života, lidí opičící se po něm. Výbor ze spisů jeho vyšel v Londýně r. 1873. »Choice humorous workse. Srv. Barham, *Life and remains of Th. H.* (1849, 2 sv., nov. vyd. 1877).

3) H. Walter Farquhar, syn H. a Jamesa (1798—1875), theolog angl., byl dvorním kaplanem a kazatelem nesmírných úspěchů (kázání o církvi anglické r. 1838 prodalo se kolem 100.000 exempl.); zanašel se opravami školskými i sociálními ve smyslu pokrokovém; r. 1859 stal se děkanem chichesterským. Byl z nejšlechtějších a nejucněnějších kněží angl. své doby. Napsal: *A Church dictionary* (1842, 14. vyd. 1887); *Lives of the archbishops of Canterbury* (1861—84, 14 sv.), hlavní dílo své; *Church and its ordinances* (1876, 2 sv.) a mn. j. Srv. Stephens, *Life and letters of Dean H.* (3. vyd. 1880).

4) H. James Clarke, malíř anglický (* 1819 v Londýně), vstoupil r. 1836 na lond. akademii a r. 1842 obdržel cestovní stipendium do Itálie za obraz *Nalezení mrtvoly Haroldovy*. Mezi jeho historickými, stylisovanými obrazy uvádí se *Cyklus z dějin benátských* (1849—54); *Pronásledování reformovaných v Paříži a Vděčnost matky Mojžíšovy za jeho zachránění*. Po návratu z Itálie maloval H. většinou krajiny a moře.

Hooke [húk] Robert, math. a fysik angl. (* 1635 ve Freshwateru na ostr. Wightu — † 1703 v Londýně), byl v mládí často churav, tak že nemohl po nějaký čas školu navštěvovati. Měl se státi duchovním, jako otec jeho, pak hodinářem, malířem, ale na konec ukázalo se, že se přece jen nejlépe hodí ke studiím. Dán byl tedy na školu Westminsterskou, kde značně prospíval v mathematice (Euklidovi) a jevil již stopy své vynalézavosti. R. 1653

přišel na universitu oxfordskou a poněvadž byl velmi obratný, vzal jej nejprve chemik Th. Willis, pak slavný Rob. Boyle za pomocníka. R. 1663 zvolen byl členem Král. spol. londýnské a povolen mu plat, začež měl konati pokusy v sezeních společnosti žádané (*curator of experiments*). Také sir John Cutler povolil mu plat 50 lib. st. ročně, začež konal přednášky o mechanice, jež r. 1679 tiskem vyšly pod názvem *Lectiones Cutlerianae*. Roku 1664 jmenován byl professorem geometrie při Gresham College. Od r. 1678 byl pak zvolen tajemníkem Král. spol. H. byl neobyčejně vynalézavý, důvtipný, neunavně činný ve fysice, zvláště v optice, a při tom popudlivý, svéhlavý, svárlivý a na zásluhy jiných žárlivý, tak že ustavičně se zaplétal v hádky a rozbroje. Zvláště hašteřil se neustále s Newtonem, jemuž se ovšem ani zdaleka nevyrovnal duchem a povahou. Také rád si osvojoval cizí myšlenky. Až do stáří zachoval si čilost a v posledních letech svého života sedal skoro ve dne v noci u psacího stolu. Nedostávalo se mu mathematického ducha a příliš se rozptyloval, jsa při tom velmi nestálý. »Ačkoli skoro ve všech oborech fysiky zanechal stopy svého ducha, přece žádný obor nepřejímal.« Zásluhy a objevy jeho jsou velmi četné. R. 1658 vynalezl péro spirálové jako regulator hodin s pérem, kterouž myšlenku však teprve r. 1675 provedl hodinář Tompion, r. 1666 vydával se za vynálezce rourové libelky s lihem, kterou však již r. 1660 Francouz Melchisedec Thévenot vymyslel, za to však měl dobrý nápad, že ponořil závaží olovnice do tekutiny, aby pohyb její zmírnil. Také současně s Huygensem připadl při r. 1660 na myšlenku použití konického kyvadla jako regulatoru hodin, kterýžto vynález popsal v *Animadversions to the first part of the Machina coelestis of Joh. Hevelius etc.* (Londýn, 1674). Neméně záslužna jest snaha H. ova po zdokonalení měření úhlů. R. 1664 použil šroubu k dělení úhloměrných nástrojů astronom. a r. 1665 ukázal v Král. spol. malý čtvrtník, při čemž alhidáda pohybována byla šroubem, tak že nástroj udával minuty a vteřiny. Mimo to připadl na nonius, na použití dalekohledu při nástrojích měřických, na mikrometr čili kříž nitkový. Používání dalekohledu při měření zapletlo ho s Hevelem do rozepě, kterou rozhodl Halley. Viz o tom »Animadversions«, kterýžto spis vlastní H. ovi nazývají arrogantním. H. zabýval se také broušením čoček a sestrojováním dalekohledů a podařilo se mu sestrojiti (1674) dobrý teleskop zrcadlový, při čemž užil uspořádání Mersennea-Gregoryho. H. vymyslel i helioskop, t. j. přístroj k zeslabení paprsků slunečních, aby se mohlo slunce pozorovati, který se zakládal na nově tenkrát myšlené zeslabení světla mnohonásobným odrazem na dvou zrcadlech. Takový helioskop ukázal 28. čna 1675 v Král. spol. (*A description of helioscopes and some other instruments*, Londýn, 1675). H. se však nespokojil tím, že sestrojil teleskopy a dalekohledy, nýbrž pozoroval jimi pilně nebe a ob-

jevil mnohé důležité zjevy fyzické astronomie, dilem i dříve, než to bylo možno slavnému Cassinimu na pevnině. Pozorovalť Marta, Jupitera, Saturna, Plejady, Slunce, mlhovinu v Orionu a j. H. hleděl i drobnohled zdokonaliti a jeho použití; o tom svědčí jeho *Micrographia or philosophical description of minute bodies* (Londýn, 1665), jeho nejslavnější dílo. Výsledky svých pozorování znázornil výkresy, jež vlastnoručně do mědi vryl. Jsou to přesná a obsáhlá pozorování drobnohledná. Dále sestrojil r. 1665 jakousi laternu magiku, zařazenou i pro světlo lampy; popsal ji ve »Phil. Tr.« r. 1668, pak r. 1694 kameru obscuru a r. 1684 telegraf (t., 1694) podobný semaforu Chappeovu. R. 1691 podal Král. sp. popis bathometru (hloubkoměru) a teploměru k měření nejmenší teploty ve hloubce mořské. Dlouho se zabýval tlakoměrem a vymyslel tlakoměr s kolem a ručičkou (popis v »Micrographii«, pak r. 1700 tlakoměr námořní; také hleděl zdokonaliti podvojný tlakoměr Huygensův, nalin na rtuť v krátké rouře dvě různé tekutiny (1686). Málem by byl případl na barometrické měření výšek, v »Micrographii« totiž vypočítává výšku atmosféry dle zákona Baylova, a to cestou, jež vede k hypsometrii. Upozornil, že při trigonom. měření výšek nelze zanedbat refrakce. H. jest též z prvních; kteří pomýšleli na ombrometr (deštoměr); ukázal takový stroj zapisující Král. spol. r. 1670. — Neméně četné než vynálezy jeho mechanické jsou objevy fyzikální a mnohé z nich velmi důležité. Konal pokusy o slzách skelných, rourkách vlasových, vážení vzduchu, pevnosti a měrné váze ledu a s pádem těles, aby dokázal rotaci země. Ačkoli se při posledních pokusech pro malou výšku 27' nedodělal výsledku a byl více pomocníkem Newtonovým, vydal 5 let před tím dílko *An attempt to prove the motion of the earth* (Lond., 1674), v němž se jeví jaksí předchůdcem tohoto věikána. V něm pronáší zásady, které by ho byly vedly k theorii gravitační, kdyby je byl důsledně provedl. Největších zásluh dobyt si H. o nauku o světle, i jest litovati, že těch důležitých pozorování a objevů náležitě nevyužil pro přílišné zaměstnání. anebo že mu nebyla dána náležitá vytrvalost a důkladnost. Sem patří objevení barev tenkých lístků a jejich periodické změny, měnil si se tloušťka; pozoroval je na slídě, popsal v »Micrographii« a ukázal 7. bf. 1672 Král. spol. Poč. r. 1675 předložil H. téže spol. pojednání o ohybu světla (celkem pozorování Grimaldiho), při čemž jako Grimaldi soudil, že světlo je vlnitý pohyb ústředí všude rozšířeného, ale že chvění děje se kolmo na směr, ve kterém vlny pokračují. Poslední věta byla teprve Fresnelem opět vyslovena. Ale byl to snad u H-a jen šťastný nápad, nikoli dedukce z pozorování, neboť při ohybu světla není jí třeba. Ostatně je tím H. sám vinen, že myšlénka jeho zůstala nepovšimnuta, neboť počal r. 1672 prudký boj proti Newtonovi. Z ostatních spisů jeho jsou důležité: *Lectures and collections* (Londýn, 1679, o vlasaticích, 1664, 1665 a 1677 a

o drobnohledu); *Posthumous works* (t., 1705); *Philosophical experiments etc.* (t., 1726). Ostatní viz v Poggendorffově Bibl.-Liter. Handwörterbuch (Lipsko, 1863).

VRy.

Mount **Hooker** [maunt hůkr], hora ve Skalných horách (Sev. Amer.) mezi Britskou Columbií a Albertou, 4785 m vys. Od Mount Browne (4880 m) dělí ji průsmyk Athapaska, kdež vzniká řeka t. jm., kdežto k jihozápadu stékají s Mt H-u přítoky Columbie.

Hooker [hůkr]: 1) H. Richard, theolog angl. (* 1553 — † 1600), napsal *A treatise on the laws of ecclesiastical polity* (1593), přední pomník anglikánské theologie, kde vymezena posice mezi katolicismem a kalvinismem, psány jasně a v mnohem směru již moderně.

2) H. William Jackson, botanik angl. (* 1785 v Norwichu — † 1865 v Kewu), výborně vzdělan v vědách přírodních, zvláště v botanice, vykonal r. 1809 cestu na Island, r. 1820 stal se prof. botaniky v Glasgowě, 1836 povýšen do stavu rytířského, 1839 stal se feditelem král. botan. zahrady a herbáře v Kewu. Vedením jeho zahrada znamenitě zvelebena a herbář stal se nejbogatším na světě. Podnětem jeho zakládány též koloniální zahrady a musea, v nichž zřetel vědecký měl se obracet též k potřebám praktickým. Vědecká činnost jeho byla velmi rozsáhlá; vynikl hlavně soustavnými pracemi o mechách a kapradinách a obsáhlými pracemi o květeně britské a krajin cizích. Ze spisův jeho jmenujeme: *A tour in Iceland* (Yermouth, 1811, 2. vyd. Londýn, 1813, 2 sv.); *British Jungermanniae* (Lond., 1816 s 88 tab.); *Plantae cryptogamae quas in plaga orbis novi aequinoctiali collegerunt Alexander von Humboldt et Aimé Bonpland* (t., 1816); *Musci exotici* (t., 1818—20, 2 sv. s 176 tab.); *Muscologia britannica* (spolupracovník Thomas Taylor, t., 1818, 2. vyd. 1827 s 36 tab.); *Flora scotica* (t., 1821); *Exotic Flora* (Edinb., 1823—27, 3 sv. s 232 tab.); *Icones Filicum* (spolupracovník Robert Kaye Greville, Lond., 1829—31, 2 sv. s 240 tab.); *The British Flora* (t., 1830, 8. vyd. t., 1860); *Flora boreali-americana* (t., 1833—40, 2 sv. s 238 tab.); *Icones plantarum* (t., 1837 až 1854, 10 sv. s 1000 tab.); *The Botany of Captain Beechey's Voyage* (spolupr. G. A. Walker Arnott, t., 1841 s 94 tab.); *Genera Filicum* (t., 1842 se 120 tab.); *Species Filicum* (tam., 1846—64, 5 sv. s 304 tab.); *A century of orchidaceous plants* (t., 1846 se 100 tab.); *Niger Flora* (t., 1849 s 50 tab.); *Filices exoticae* (t., 1859 se 100 tab.); *The British Ferns* (t., 1861 s 66 tab.); *Garden Ferns* (t., 1862 s 64 tab.). O zahradě a museu v Kewu napsal: *Kew gardens or a popular guide to the royal botanic gardens at Kew* (t., 1847) a *Museum of economic botany, or a popular guide to the Museum of the royal gardens of Kew* (t., 1855); od r. 1830—33 vydával »Botanical Miscellany«, od r. 1834 bot. časopisy »London Journal of Botany« a »Botan. Magazine«.

3) H. Joseph Dalton, botanik angl., syn předešl. (* 1816 v Halesworthu v Suffolku), r. 1839—43 účastnil se jako lékař a přírodo-

zpytec antarktické výpravy vedením kapitána Jamesa Rossa, měl značný podíl v některých objevech této výpravy a shromáždil bohatou kořist botanickou, r. 1847 vypravil se do Vých. Indie a procestoval za výzkumem botanickým střední části pohorí Himálaje a část Tibetu, později s Thomasem Thomsonem vých. Bengálsko a hranice Assamu, r. 1851 vrátil se do vlasti s velikými sbírkami rostlinnými a stal se po smrti otcově feditelem botan. zahrady a herbáře v Kewu, r. 1871 konal výzkumnou cestu do Marokka a na Velký Atlas, r. 1877 procestoval sev. Ameriku. Vynikl soustavným studiem (*Balanophoraceae*, *Nepenthaceae*, *Welwitschia*, *Rhododendron*), hlavně pak základními pracemi o květeně antarktické, pak o květeně australské a indické. Ze spisů sluší jmenovati: *The Botany of the Antarctic Voyage* (Lond., 1844—60, obsahuje: I. *Flora antarctica* s 198 tab., II. *Flora Novae Zelandiae* se 130 tab., III. *Flora Tasmaniae* se 200 tab.); *The Rhododendrons of Sikim Himalaya* (t., 1849—51, 3 díly); *Himalayan Journals* (t., 1854, 2 sv., něm. Lipsko, 1857); *Illustrations of Himalayan plants* (t., 1855 s 24 tab.); *Flora Indica* (s Th. Thomsonem, t., 1855, nedokončeno): *Handbook of the New Zealand Flora* (t., 1867); *The student's Flora of the British islands* (t., 1870, 3. vyd. t., 1884); *Flora of British India* (s jinými botaniky, t., 1872—86, 4 sv.); *Synopsis filicum* (t., 1874); *Genera plantarum* (s Benthamem, t., 1862—83, 3 sv.); *Tour in Marokko and the Great Atlas* (t., 1878).

4) H. Joseph, generál severoamer. (* 1815 v Old-Hadleyi — † 1879 v Garden-City). Vyznamenal se při výpravě mexické, jmenován byl podplukovníkem a r. 1861 generálem a velitelem dobrovolnických sborů, se kterými zvítězil v krvavé bitvě u Williamsburgu a Malvern-Hillu. R. 1862 přispěl k vítězství u Antietamu. Jako vrchní velitel severních sborů postoupil proti Jacksonu, byl však dne 2. kv. 1863 v Chancellorsvillu poražen, ztratit 12.000 padlých. Na to postoupil velitelství Meadovi a bojoval pod Thomasem Shermanem i stal se po válce r. 1864 vojenským guvernérem v Ohio a na to do r. 1866 v New-Yorku.

Hookeův klíč, též universální kloub, Cardanův kloub, řadíme ku spojčím, jež dovolují pohyb hřídelů ve všech směrech. Skládá se ze 2 dílů naklínovaných na koncích hřídelů a pak dílu oba spojujícího. Tento tvoří kříž o 2 párech čepů, z nichž 1 pár je v jednom, druhý v druhém díle kolmo k ose hřídele uložen. H. k. byl poprvé užít H. Cardanem k zavěšení lodního kompasu, odkud i Cardanovým kloubem slove (viz Cardanův závěs). Angličan Hooke použil mechanismu toho k přenášení rotačního pohybu s jednoho hřídele na druhý. Úhlová rychlost hnaného hřídele jest při konstantní rychlosti hřídele hnacího tím proměnlivější, čím větší úhel jest mezi osami obou hřídelů; tedy hnaný hřídel se točí nestejněměrně. Lze však odstraniti vadu tuto použitím dvojnásobného H-eova k-e. V strojnictví používá se ho k přenášení rotace

hřídelů pod úhlem postavených, na př. žentourů, obráběcích strojů, na parnicích k přenášení pohybu na hřídel šroubu a pod. *Úbn.*

Hooke-Whiteova kola [húk uaitova] jsou ozubená kola cylindrická s osami rovnoběžnými, opatřená křivými zuby, jichž záběr theoreticky děje se v jediném bodě a stále v čáře centrální, následovně pohyb jich jest přesně valivý. Kol těchto možno použiti ku přivádění velmi rychlých pohybů i při malém počtu zubů a přec jdou klidně (při strojích k měření rychlosti světla). Ku přenášení velikých sil se však nehodí, neboť opotřebení zubů je značné. V případě tom užívá se H-W-eových kol se zuby tvaru šroubkovice, kde záběr děje se též před i za čarou centrálnou, specifický tlak jest menší a kola ta mohou snést i značné odpory, jaké se vyskytují na př. při stolicích válcovacích. Poněvadž tlak mezi zuby jest šikmý k ose kola, rozkládá se ve 2 složky, z nichž jedna jest axiální a hledí kolo na hřídeli posouvnouti. Tomu odpomáhá se jednak stavěcími kroužky, jednak použitím H-W-eových kol se zuby zalomenými neb úhlovými. Kolo jest ku střední rovině úplně symmetrické, tedy obě složky axiální jsou stejné a jdouce v opačném smyslu. ruší se. Též možno použiti uvedené konstrukce s křivými, po případě i zalomenými zuby při kolách konických. *Úbn.*

Hoorn (Horn): 1) H., město v nizozem. prov. Severním Holandu při zátocě Hoornsche Hop moře Zuiderkého, sv. od Amsterdamu, v uzlu želez. trati Zaandam-Enkhuizen a H-Medemblik, s 10.840 ob. (1891). H. jest město starobylé, o čemž svědčí mnohé starohollandské jeho budovy, jako: přístavní věž, radnice s pěknou obrazárnou, soudní dvůr, 7 kostelů, z nichž hlavní (*Groote Kerk*) chová náhrobek kontreadmirála Floriszoon, a synagoga; novější jest museum, budova vyšší měšťanské školy a j. Pomník Joh. P. Coena. Znamenitý jest přístav, jemuž za výbornou přirozenou jeřdu slouží zátoka hoornská a který jest sídlem čilého loďařství a rybařství, spojen jsa průplavem s Alkmaarem. H. jest střediskem nizozemského obchodu s máslem, sýrem a dobytčím a dobytčí trhy jeho pokládají se za nejhlučnější v Nizozemí. Z průmyslových závodů má H. továrny na doutníky a plachtovinu, parní pily, závody zlatnické a stříbrnické atd. V městě jest soudní dvůr a káznice. — H. býval dříve předním obchod. městem a pevností západ. Friska; v něm vynalezeny r. 1416 veliké síťe na chytání sledů, avšak r. 1557 stížen hroznou zátopou následkem průtrže hrází, mnoho utrpěl válkou se Španěly a v r. 1799 obsazen na krátko Angličany. Jest rodištěm mořeplavce Waltera Cornelisa Schoutena a Joh. P. Coena.

2) H., mys, nejjiž. bod počítaný k Americe, špice to ostrova H-u, nejjiž. z ostrovů Hermitových, na 55° 58' 41" j. š. a 67° 10' 53" z. d. Ostrov H. jest dlouhá skalnatá výspa, celkem nízká, na jejímž sz. kraji pnou se dvě mohutné skály, nazvané Cloven Cliffs, t. j. vidličnatá úskalí (565 m), načež se půda sni-

žuje k j., kde se opět stupňovitě zdvihá, tvořic vlastní mys H., černý to skalní útes přikře do moře spadající, asi 150 m vys. Pro silný příboj, mohutné proudy a prudké bouřky jihozáp. jest plavba kolem tohoto předhoří velmi nebezpečná, zvláště pro nedokonalé lodi dob starších, které se mu proto vyhýbaly; dnes však ubírá se kolem něho většina plachetních korábů, zvláště z Tichého do Atlantského okeánu. Mys H. objeven r. 1578 Drakem, poprvé však obeplut 29. led. 1616 Hollandany Le Mairem a Schoutenem a nazván dle Schoutenova rodiště a východiska jich výpravy, H-ú.— Od něho rozlišovati třeba nepravý mys H., již špičí poloost. Hardy na ostr. Hoste, pokládánou dlouho za již. konec Ohnivě země, kteráž (Oranienbai na 55° 31' j. š. a 68° 5' z. d. od Gr.) byla v l. 1882—83 stanoviskem franc. polární stanice.

Hoorn [hórn], též Hoorne a Hornes Filip II. de Montmorency-Nivelle, hrabě a státník nizozemský (* 1518 — † 1568 v Bruselu), syn Josefa z Montmorency-Nivelle, přijal jméno po otčimu svém hraběti H-ovi, který ho a bratra jeho Florisa učinil dědici ohromného jmění. Vstoupil do služeb dvorských, stal se rytířem zlatého rouna, komorníkem a kapitánem flanderské gardy krále španělského, předsedou státní rady nizozem., admirálem a guvernérem geldernským. V bitvě u St. Quentin r. 1577 významenal se udatností a u Graveling přispěl k vítězství. Jsa příbuzen s hrabětem Egmondem, podporoval opozici proti králi a přidal se k Vilému Oraňskému; neschvaloval však jednání princovo a proto neuprchl před Albou ze země. Na rozkaz Albův byl zatčen a 5. čce 1568 v Bruselu s Egmondem popraven. Bratr jeho H. Floris de Montmorency-Nivelle (* 1528, † 1570 v Simance), byl také zatčen a v žaláři v Simance popraven; jimi vymřel starší rod hrabat H-ů a de Montmorency.

Hoorne-Islands [hórn ajlendz], 2 ostrůvky sopečného původu v Tichém okeánu, sev. vých. od Fidži, na 178° z. d., 14° j. š. Větší ostrov Futuna hostí na 115 km² 2500 obyvatel. Plemene maorského, kteří obývají pouze pobřeží. Vrcholí v hoře Schoutenově (762 m). Také menší ostrůvek Alofi (44 km²) jest hornatý. Vegetace jest bujná, zvláště mnoho kokosových palm. Jediný přístav Singavi na Futuně. Ostrovy odkryli r. 1616 Le Maire a Schouten. R. 1887 obsadila je Francie; jsou podřízeny guvernéru Nové Kaledonie.

Hoosac-Mountains [húzek-mauntins], pohorí směru severojižního, probíhající západní části sev.-amer. států Vermontu a Massachusettsu, vrcholí v hoře Grey Lock 1068 m. Železnice z Bostonu do Troy proráží toto pohorí proslulým Hoosackým tunelem 764 km dlouhým, provrtaným v l. 1855—74 nákladem 16 mill. dol.

Hoosick-Falls [húzikfáols], město vhrabství Kentslaeru sev.-amer. státu N. Yorku, na Hoosick-Riveru, v uzlu železničním, se 7014 ob. (1890), má železné hamry a velikou továrnu na hospodářské stroje.

Hop., též Hopp, skratek přírodopisný, jímž označen David Heinrich Hoppe.

Hope [hóp]; 1) H. Thomas, archaeolog angl. a znatel umění (* 1744 v Londýně — † 1831 t.), procestoval záhy značnou část Evropy, Asie i Afriky, studuje tu památky architektury a sochařství. Vrátil se do Londýna a dal si s vybraným vkusem dle vlastních kreseb vyzdobiti svůj dům v Londýně a villu v Deepdenu u Dorkingu, o nichž pak uveřejnil *Household furniture and interior decoration* (1807), dílo, jež mělo znamenitý vliv ve vkus anglický. Jiné jeho práce jsou: *The costumes of the Ancients* (1809, nové vydání 1875, 2 sv.); *Designs of modern costumes* (1812); román *Anastasius or memoirs of a modern Greek* (1819, 3 sv., nové vyd. 1849), jež došel velkého úspěchu a přičítán byl Byronovi; *On the origin and prospects of man* (1819); *Historical essay on architecture* (1835, 3. vyd. 1840, 2 sv.). Újímal se také mladých umělců, mimo jiné i Thorwaldsena.

2) H. James, lékař angl. (* 1801 v Londýně — † 1841 tam.). Lékařství vystudoval v Edinburku, Londýně a v Paříži a působil pak v Londýně jako vynikající nemocniční lékař. Z jeho literární činnosti sluší uvésti hlavně: *De aortae aneurysmate* (1825); *A treatise on diseases of the heart and great vessels* atd. (Londýn, 1832 a část, zároveň četné překlady); *Principles and illustrations of morbid anatomy, adapted to the elements of M. Andral* (t., 1834 a část, něm. a rus. př.).

3) H. Alexander James Beresford, státník a archaeolog angl. (* 1820 v Londýně — † 1887 v Bedgebury Parku v Kentu). Ve sněmovně poslanců, ve které r. 1841—52 a 1857—59 zastupoval Maidstone a od r. 1868 universitu cambridgeskou, náležel ke straně konservativní a pracoval horlivě o otázkách církevních, staraje se zároveň o zachování starých církevních památek. Kromě románů: *Strictly tied up* (Londýn, 1880); *The Brandreths* (t., 1882, 3 sv.) a *Worship and order* (t., 1883) vydal: *The English cathedrals of the 19th century* (t., 1861); *The social and political bearings of the American disruption* (t., 1863); *Cathedrals in their missionary aspects* (t., 1872); *Worship in the church of England* (t., 1874).

Hopea Roxb., ku cti Johna Hopea, prof. botan. v Edinburku, pojmenovaný rod rostlin dvou děložních, srostloplátěčných (*Dicotyledoneae, Sympetalae*) s 5lístým kalichem, jehož 2 listky ve křídla plodní vzrůstají, se skroucenou 5dílnou korunou a zklanými nitkami. Semenník s jednoduchou bliznou vzrůstá v isemennou tobolku. Jediný známý druh, *H. odorata* Roxb., roste ve Vých. Indii v okolí Kalkutty jako strom s roztroušenými vejčito-podlouhlými listy, jichž úžlabiny nervové žlazami jsou porostlé, a s latovitým květenstvím. *H. tinctoria* L., v Karolině domácí, jest *Symplocos* L. Děd.

Hopedale [hópdél] nebo Hoffenthal, osada Ochranonvských bratří na sev.-vých. pobřeží Labradoru (Sev. Amer.) na 55° 30' s. š.

na nejzazším výběžku skalnatého poloostrova. R. 1884 žilo tu 285 osob.

Hopetown [hóptaun], distrikt v midlandské provincii Kapska, poblíž jihozáp. hranice státu Oraňského. Rozlehlá planina, z níž se zdviha osamělé kopce, hostila dříve hojnost zvěře, nyní však, prosta stromoví, slouží chovu ovcí a pštrosů. R. 1891 měl distrikt 6496 ob., z nichž 3030 bělochů. Hlavní město H., na l. bř. Oraně (přes níž tu vede mistrovský most 427 m dl.) a při železnici z Kapské města do Kimberleye, má 751 obyv. (1891). Značný vývoz pštrosích per.

Hopf Karl, historik něm. (* 1832 v Hammu — † 1873 ve Wiesbadenu), byl od r. 1865 professorem a vrchním knihovníkem v Královci. Vydal: *De historiae ducatus Atheniensis fontibus* (Bonn, 1852); *Venetobyzant. Analecten* (Viedeň, 1859); *Historisch-genealog. Atlas* (Gotha, 1858—1861) a *Chroniques gréco-romanes inédites ou peu connues* (Berlín, 1873).

Hopfen: 1) Franz v. H., svobodný pán (* 1825), německo-liberální politik, byl dlouhá léta poslancem na sněmu moravském a na radě říšské. Roku 1863 zvolen prvním místopředsedou říšské sněmovny, v l. 1870—1873 byl jejím předsedou. —rb.

2) H. Hans, spis. německý (* 1835 v Mnichově), byl tajemníkem Schillerovského nadání ve Vídni a když toto zaniklo, přesídlil se do Berlína. Roku 1888 povýšen do stavu šlecht. Stále činný jako básník lyrický a epický (v básních jeho chválí se vřelost a národnostní síla; z ballad jmenovati sluší *Die Sendlinger Schlacht*), jako dramatický spisovatel, povídkář (*Bayerische Dorfgeschichten* a *Tiroler Geschichten* jsou psány se zdravým realismem) a jako spisovatel senačních románů. Nejvýše stojí jeho lyrické a lyrickoepické pokusy, pak došti pochvaly došly jeho dramatické práce *Aschenbrödel*, *In der Mark*, veselohra *Hexenfang* (1889, 1890). Mimo celé řady novell a románů píše i feuilletony; kritické essaie vydal pod titulem *Streitfragen u. Erinnerungen* (Štutg., 1876). —BPK.

Hopfendorf, ves čes., viz Chmelík.

Hopfgarten, osada česká; viz Chmelnice.

Hopfgarten, m. tyrolské v okr. hejtmanství kitzbühelském, 619 m n. m., v údolí Brixenském při st. dráze ze Salcpurku do Wörglu, má okr. soud a 910 obyv. (1890). Odtud vystupuje se na horu Hohe Salve. V místě vyrábějí se kopy a je tu huť skelná.

Hopfgarten: 1) H. August Ferdinand, malíř něm. (* 1807 v Berlíně). Studoval na berl. akademii za Dählinga, Niedlicha a Wacha. Obdržel stipendium, odešel r. 1827 do Říma, kde po 5 let studoval, a vrátiv se provedl výzdobu fecké kaple ve Wiesbadenu. R. 1835 usadil se v Berlíně a maloval řadu obrazů historických i genrových, z nichž uvádíme: *Raffael nalézá model k Madonně della Sedia*; *Nalezení Mojžíše*; *Boas a Ruth*; *Zdobení nevěsty*; *Florencká děvčata krmí labuť*; *Tasso před Eleonorou d'Este* (1839, Nár. gal. berl.); *Růže sv. Alžběty*. Mimo to účastnil se dekorativních

prací v Ncv. museu a v zámecké kapli v Berlíně. Roku 1841 stal se členem akademie a r. 1854 professorem. —J-k.

2) H. Alexander Emil, sochař německý (* 1821 v Berlíně — † 1856 ve Wiesbadenu). Studoval na akademii berlínské a byl žákem Wichmannovým. R. 1838 cestoval do Říma, kde u E. Wolffa a Wagnera pracoval, a pak stal se dvor. sochařem vévody nassavského a professorem. Ve Wiesbadenu provedl sarkofag vévodkyně Alžběty nassavské (v fecké kapli) a velikou sochu Krista a 4 evangelistů (v evangelickém kostele). —J-k.

Hôpital [opitál] Guill. Franç. Antoine, markýz a geometr franc. (* 1661 v Paříži — † 1704 t.), jevil hned v mládí neobyčejné vlohy mathematické, fešil již v 15. roce některé úlohy o cykloidě, Pascalem vefejnosti předložené, byl však později podle svého rodu (otec jeho byl generálem v král. vojsku) určen k vojenskému stavu. Sloužil krátký čas u jezdeckého pluku jako kapitán, ale pro slabý zrak obdržel brzy propuštění a věnoval se pak zcela studiu matematiky. R. 1693 stal se členem pařížské akademie a byl ve stálém spojení s Leibnizem, Newtonem, Bernoullim a Huyghensem. Hlavní jeho dílo jest *Analyse des infiniment petits pour l'intelligence de lignes courbes* (Paříž, 1696). Psal pojednání do lípských »Acta eruditorum« a j. učených společností. V rukopise zůstává *Traité analytique des sections coniques* (nedokončeno).

Hopkins Edward John, varhaník a skladatel angl. (* 1818 ve Westminsteru), byl činným při několika kostelích londýnských, jichž hudbu povzněl svými výkony varhanními a církevními skladbami. Napsal *The organ, its history and construction* (1855), rozšířenou monografii o varhanách s historickým úvodem Rimbauetovým, opatřil nové vydání madrigálů Bennetových a Weelkeových a redigoval hudební část »Temple Church choral service«.

Hopkinson [-sn] John, fysik a inženýr angl. (* 1849 v Manchesteru), zabýval se nejvíce thermodynamikou, elektrínou, otázkami o pružnosti a pevnosti hmot. Hlavní jeho práce však nesly se k theorii a praxi strojů dynamoelektrických. Roku 1883 zdokonalil dynamoelektriku Edisonovu, r. 1884 podal theorii střídavých proudů jakož i strojů, které je vydávají, a r. 1886 s bratrem Edwardem H-em uveřejnil z nauky o magnetismu základná pojednání a návod k předběžnému vypočítání t. zv. charakteristiky dynamoelekt. stroje.

Hopkins University [jú-] v Baltimore.

Hopkinsville [-il], hlavní město hrabství Christiana v sev.-amer. státu Kentucky, sz. od Nashville, s 5833 ob. (1890). Okolí jest rolnické, město má však také značný průmysl. Výroba a obchod s tabákem.

Hoplia Illig., rod brouků listorohých (*Scarabaeidae*) z podčeledi *Rutelini*. Má tykadla 9- až 10členná s 3členným kyjem, svrchní pysk hluboce vykrojený, přední holeně na kraji zevním se 2, řídkěji se 3 zoubky; přední nohy mají 2 drápky velmi nestejně, zadní pouze jeden veliký, na konci rozčísnutý. Zdržují se

neiraději na kvetoucích keřích a rostlinách okoličnatých. **H. philanthus** Sz., sameček má tykadla 10členná, přední holeně samečka i samičky zzubé s hořejším zubem malým. D. 8 mm. **H. farinosa** L. má tykadla 9členná, přední holeně samečka zzubé a malý drápek na nohách středních zřetelně od velikého oddělený 8—10 mm. Kpk.

Hoplité (fec.) sluli těžkooděnci ve vojsku řeckém. Výzbroj spartských h-tů v době starší podobala se velmi výzbroji doby herójské. Byliť ozbrojeni vypouklým štítem, jenž chránil bojovníka od kotníků až k plecím; v pravici drželi oštěp, přílba s vlnajícím chocholem hájila hlavu a pancíř, snad ještě zcela kovový, kryl tělo. V boji stáli h. seřadění v těsném šiku (falang) a užívali z blízka i meče. Za doby Hérodotovy čítala branná moc lake-daimonských h-tů 10 000 mužů. V pozdější době dělila se dle zprávy Xenofontovy v 6 mor, z nichž každé velil polemarchos. Výzbroj spartských h-tů za peloponnéské války skládala se z pancíře, který však byl lehčí než za doby staré; byl to kožený kabátec, pobitý kovem. Pod ním nosili Spartané červené roucho a nohy byly kryty holeněmi. Štít, jenž byl posud dosti veliký a těžký, nosil hypaspisté (štítonoš), a podával jeji bojovníku teprve v rozhodném okamžiku; jako znamení bylo na něm písmě A. Bronzovou přílbu zastupovala, jak se zdá, pokrývka z plsti, spevněná kovovými pláty a štítky. Útočnou zbraní byl bodací oštěp a krátký meč. — Athénští h. objevují se v bitevním šiku nejprve na rovině Marathónské, kde jich bylo přibližně 10 000 mužů. O výzbroji jejich v VI. stol. máme dobrý názor ze stély Aristiónovy (v. Aristoklés 3); jediné veliký štít a meč musíme si ještě přimysliti, které na dotčené stěle zobrazeny nejsou. Při prvním vpádu Peloponnésanů do Attiky vypravily Athény do pole 13 000 h-tů; mimo to konalo ještě 16 000 mužů službu obsádkovou a mnozí z nich vyzbrojeni byli zbrojí hoplitskou. K službě těžkooděnců byly zavázány tři první třídy Solónovy. Taktické pohyby attických h-tů byly podobné spartským, jen že byly méně přesné; také se zdá, že athénská falang útočila častěji prudkým během, ani Spartané zvolna postupovali. Hloubka talangy byla průměrem 8 mužů. Denní žold pro h-ta a jeho sluhu obnášel, nevíme od které doby, drachmu; později byl menší. Mimo to dostával h it příspěvek na stravování. Branc obdržel jen oštěp a štít; ostatní výzbroj musil si sám opatřiti, o chudší pečoval stát. Výzbroj athénských h-tů vykazovala v podrobnostech velkou rozmanitost, podle majetku a vkusu majetníka. Pancíř byl z kůže nebo plátna, vykládaný kovovými pláty a šupinami, a oblékal se na způsob šněrovačky; od boků visely proužky silné kůže k ochraně slabin. Přílby mivaly obloukovitý kužel od temene až k šíji; v něm upevněny byly svazky žíní (chochol); jále bývaly na nich štítky na skráních, v týle i na čele; štít byl podoby kulaté neb okrouhlé, byl dlouhý a těžký a k ochraně nohou visela na něm někdy kožená zástěra, ač mimo to

i holeně kryly nohy. Meč byl krátký, oštěp asi 3 m dl. — Výzbroj boiotských h-tů nelišila se podstatně od výzbroje attických, těžkooděnců; Thébané měli na svých štítech za odznak palici. — U Makedonců zavedl falang h-tů král Filip dle vzoru řeckého; těžkooděnci ti sluli pezetairové a ozbrojeni byli přílbou, holeněmi, malými štíty a bezpochyby i koženými pancíři, pobitými kovovými pláty. Zbraní útočnou byla jim sarissa, kopí 5'5 m dlouhé, jež oběma rukama musilo býti řízeno. Proto byl štít malý, lehký, něco přes 1/2 m v průměru, a pukle jeho vybíhala v paprskovou hvězdu. U těžké pěchoty sloužili nejsilnější a největší Makedonci; ovšem tvořila tato jen část Filipova vojska, v němž byli z největší části zastoupeni lehkooděnci, jízda a žoldnéři. Srv. Bauer, Die griech. Kriegsaltertümer (Müllers Handbuch IV. sv., str. 243, 253, 267, 272). Cfe.

Hopllocampa [-loka-] Hg., rod pilatek (*Tenthredinidae*), má v křídlech předních z políčka radiální a 4 kubitální; políčko kopinaté jest uprostřed stažené; 9členná tykadla jsou krátká, většinou kyjovitá a jejich 3. článek není delší než 4. **H. fulvicornis** Kl., pilátka švestková, jest leskle černá, nohy má červenavě hnědožluté, tykadla žlutočervená, na konci často zahnědlá, křídla čirá. Délka 4 mm. Litá v době švestkového květu a samička snáší do kališku po vajíčku. Po 5—6 nedělích jest larva, jádrem nezralého plodu se živící, dorůstá, jest žlutavě červená, má žlutou hlavu a 20 noh a páchne silně po štěnicích. Plod jí nakažený nedozraje a má na vrchu hromádku klovatiny nebo trusu; jmenuje se padavka. Na zemi vylézá larva velikým otvorem z padavky a zalézá do země, kde v tuhém kokonu přezimuje a na jaře mění se v kuklu. Kde vyskytuje se pil. švestková hojněji, nutno stromy častěji oklepávat a padavky ničiti. Kpk.

Hoplomachos (fec.) všeobecně slul ten, kdo bojuje v úplné zbroji; zvláště značilo slovo to gladiatora v plné zbroji. Tak nazýval se též šermíř, jenž učil efebý oháněti se zbraní a taktice. Cfe.

Hoplomertini viz Nemertini.

Hopp Ernst Otto, spis. a žurnalista něm. (* 1841), studoval ve Vratislavi a Berlíně, r. 1866 přesídlil do New-Yorku, kde se živil novinářstvím a vyučováním, procestoval sev. Ameriku a vrátil se r. 1875, založil v Bromberku »Ostdeutsche Presse«; od r. 1880 žije v Berlíně. Uveřejnil básně *Transatlantische Stimmen*, *Ein Liederkreis* (1876); cestopisné a literární črty: *Transatlantisches Skizzenbuch* (1876); *Federzeichnungen aus d. amerikanischen Leben* (1878); *Unter dem Sternbanner: Streifzüge in das Leben u. die Litteratur der Amerikaner* (1878); historické práce: *Geschichte der Vereinigten Staaten von Amerika* (1884—86, 3. sv.); ve sbírce Onckenově *Bundesstaat u. Bundeskrieg* (1887) a j.

Hoppe: 1) H. David Heinrich, přírodopisec něm. (* 1760 ve Vilsenu v Hannoveru — † 1846 v Rezně), byl lékařem, později prof. lycea v Rezně. Zabýval se soustavnými

floristickými studii (hlavně alpských rostlin) a entomologickými pracemi (zvláště o broucích). Též byl redaktorem »Flory« od r. 1818 v Řezné vycházející a vydával otisky rostlin v okolí Řezna rostoucích (1787—1893, 8 sv. s 800 tab.). Dále vydal: *Botanisches Taschenbuch* (Řezno, 1790—1811); *Caricologia germanica* (se Sturmem, tvoří část téhož květeny něm., »Deutschlands Flora«, Norimb., 1835 se 112 tab.).

2) H. Ernst Reinhold Eduard, matematik něm. (* 1816 v Naumburku nad Sálou), univ. prof. v Berlíně. Vedle množství pojednání z oboru matematiky a fyziky v Crelleově žurnále, Grunertově Archivu, jehož jest nyní redaktorem, Poggendorffových Annalech a j., vydal: *Theorie der independenten Darstellung der höheren Differentialquotienten* (Lip., 1845; též v Crell. žur. sv. 33.); *Lehrbuch der Differentialrechnung und Reihentheorie mit strenger Begründung der Infinitesimalrechnung* (Berlín, 1865); *Principien der Flächentheorie* (Lipsko, 1876); *Tafeln zur dreissigstelligen logarithmischen Rechnung* (t., 1876); *Lehrbuch der analyt. Geometrie* (t., 1876—80, 2 díly; 2 vyd. 1890) a jiné. **AP.**

3) H. (rus. Goppe) German Dmitrijevič, zakladatel nakladatelské firmy v Petrohradě (* 1836 — † 1885), byl rodem z Německa a založil řadu časopisů ruských, z nichž jsou nejznámější »Vsemirnaja Illjustracija« (od r. 1869) a »Modnyj Magazin«. Mimo to od r. 1867 vydával »Vseobščij kalendár«. Jeho péčí vyšla též cenná díla »Aljbum 200letního jubileja Petra Vel.« od P. N. Petrova a S. N. Šubinského (1872), dále »Aljbum moskovskoj vystavki« (1882); »Aljbum koronacionnyj« (1883) a j.

4) H. Bedřich, advokát a vlastenec mor. (* 1838 v Mnichově Hradišti — † z. dub. 1884 v San Remu). Studoval gymnasiu v Mostě, Plzni a Jihlavě, práva ve Vídni, načež věnoval se advokátní praxi ve Vídni a v Brně. Posléze usadil se jako advokát v Brně. Vida tam českou národnost se všech stran ohroženu, postavil se v čelo vlasteneckého ruchu tamějšího a zvláště hojných zásluh získal si o školství. Záhy zřídil prvou soukromou školu českou v Brně, účastnil se horlivě při založení Matice školské tamtéž, jež r. 1884 vydržovala již několik českých škol, vymohl zřízení čes. školy obecní atd. Vedle školství nezapomínal však H. ani na ostatní zájmy, ať týkaly se besedního domu, akciové tiskárny, či čtenář. spolku, českého divadla atd., a to zvláště od roku 1871 (také 1873 a 1878), kdy zvolen do zem. sněmu, kde pracoval pilně na projektu hypoteční banky moravské. Viz »Světozor« 1882, 418.

Hoppelpoppel, osvěžující nápoj z mléka, žloutků, araku a cukru.

Hoppe-Seyster Ernst Felix, lék. chemik německý (* 1825 ve Freyburku — † 1895 ve Štrasburku). Lékařství vystudoval v Halle, Lipsku, Berlíně, Praze a ve Vídni, zabývá se též horlivě studii přírodních věd. R. 1854 habilitoval se v Greifswaldě, r. 1856 stal se

ředitelem chemické laboratoře při pathologickém ústavě v Berlíně, r. 1860 stal se tu mimořádným prof. lékařství, po roce však byl odtud povolán do Tubink za prof. užitě chemie a r. 1872 do Štrasburku za prof. chemie fyziologické. H. patří mezi přední chemiky nové doby v Německu a jeho práce mají pro rozvoj fyziologické i pathologické chemie význam prací základních. Hlavními obory jeho působnosti byly studie o barvivu krevním, bílkovinách, složení protoplasmatu, ozónu, kvašení a j. Mimo četné články časopisecké napsal *Handbuch der physiologisch- und pathologisch-chemischen Analyse* (Berlín, 1858; 6. vyd. t. 1893); *Medizinisch-chemische Untersuchungen* (t., 1866—71, 4 seš.); *Physiologische Chemie* (t., 1877—81, 4 díly). Mimo to r. 1877 založil a redigoval sborník »Zeitschrift für physiologische Chemie«, vydal celkem 21 svazků. Od r. 1895, počínaje 22. sv. nazývá se pak tento sborník »H.-S.'s Zeitschrift für physiologische Chemie« za redakce Kosselovy a Baumannovy.

Hoqueton [oktôn] viz Hoike.

Hor, hora v jihových. Palestině, na hranicích Edomitů, na které dle IV. knihy Mojžíšovy zemřel Aaron; nyní stotožňuje se s Džebel-em-nebí-Hárúnem, polož. jižně od Mrtvého moře u Petry, sz. od Vadí Músa, na jehož vrcholu (1329 m) ukazuje se domnělý hrob Aaronův, stavba zajisté z doby daleko pozdější.

Hora: 1) H. (Horn), osada v Čechách u Krupce, hejt. a okr. Kadaň, fara Okunov, pš. Pernštejn; 11 d., 56 ob. n. (1890). — **2) H.**, osada t., v hejt. kaplickém, viz Harachy. — **3) H. (Kranzberg)**, osada t. u Dol. Třebonina, hejt. a okr. Krumlov, fara Černice, pš. Zl. Koruna; 4 d., 28 ob. č. (1890). — **4) H.**, H. Benešova, ves t., hejt. Strakonice, okr. Volyně. fara a pš. Vacov; 64 d., 464 ob. č. (1890). 1tř. šk., 2 mlýny; samota Bošice. — **5) H.**, osada t. u Proseče, hejt. Turnov, okr. a pš. Český Dub, fara Světlá; 20 d., 133 obyv. č. (1890). — **6) H. Andělská**, město t., viz Andělská H. 1). — **7) H. Benešova**, ves t., viz Hora 4). — **8) H. Bílá**, osada t. u Bořevce, hejt., okr., fara a pš. Plzeň; 8 d., 78 ob. č. (1890). — **9) H. Bílá**, osada t. u Řep, hejt. a okr. Smíchov, fara Břevnov (u sv. Markéty), pš. Hostivice; 9 d., 113 ob. č. (1890), filiální kostel P. Marie a známé bělohorské lomy na stavební kámen. V ohledu geolog. viz Čechy str. 34, v ohledu histor. viz Bílá Hora. — **10) H. Bořena**, H. Bořina, osada t. u Štětovic, hejt. a okr. Sedlčany, fara a pš. Kosořá Hora; 8 d., 62 ob. č. (1890), mlýn, samota Sedlecko (někdy ves); ovčín. — **11) H. Černá (Černa hora)**, ves t., hejt. Horš. Týn, okr. Hostouň, fara a pš. Bělá u Horš. Týna; 23 d., 125 ob. n. (1890). — **12) H. Červená (Rothehöh)**, osada t. u Božanova, hejt. a okr. Broumov, fara Martinkovice, pš. Božanov; 5 d., 33 ob. n. (1890). — **13) H. Červená**, Hůra Č., ves t., hejt. Nové Město n. M., okr. Čes. Skalice, fara a pš. Cerv. Kostelec; 63 d., 317 ob. č. (1890), 3tř. šk., mlýn, tkalcovství.

Nedaleko zříceniny někdy pevného hradu Červ. Hory, založ. za doby Otakarovy. K r. 1362 připomíná se tu Mikuláš Piskle z Č. H. (de Rotmburg), dále Hynek z Náchoda, jinak z Abršpachu, seděním na Č. H. Ve válkách husitských byl majetníkem hradu známý válečník strany Sigmundovy Hynek ml. z Č. H. Ten krutě pronásledoval husity; r. 1421 vtrhl do Krčína, povraždil lid v kostele shromážděný a uchopiv kalich, koni svému jej podal a posměškem řka, že i kůň jeho je »pod obojí«. Tu pak husité přitáhli k Č. H. a hrad zbořili. Starožitnosti ve zbytcích hradu nalezené chová městské museum náchodské. Sr. V. Šrám, Okres českoskalický (Praha, 1882). — **14)** H. Doubravská, zříceniny hradu t., viz Doubravská Hora. — **15)** H. Dubí, H. Dubná, osada t. u Pamětic, hejt. a okr. Písek, fara a pš. Čížová; 43 d., 287 obyv. č. (1890). — **16)** H. Dvorní (Hofberg), osada t., hejt. a okr. Čes. Lípa, fara a pš. Police Horní; 9 d., 45 ob. n. (1890). — **17)** H. Heidlova, hora v Krkonoších t. nad Vrchlábím, 1035 m n. m. — **18)** H. Hlincova, H. Lincova (Pšaffendorf), osada t. u Dubíkova, hejt. a okr. Budějovice, fara a pš. Rudolfov; 20 d., 72 ob. č., 52 n. (1890). — **19)** H. Kamenná, ves t., hejt. Kralovice, okr. Manětín, fara Krasšov, pš. Nová Sázava; 21 d., 132 ob. n. (1890), kaple Navšt. P. Marie, mlýn. — **20)** H. Kašina, H. Kašna, ves t., hejt. a okr. Písek, fara a pš. Záhoří Horní; 33 d., 210 obyv. č. (1890), samota Mlačiny. — **21)** H. Kobylí, osada u Žernovic t., hejt., fara a pš. Prachatic, okr. Netolice; 18 d., 94 ob. č. (1890). — **22)** H. Kosova (Amschelberg), městys t. na potoce Mastníku, hejt. a okr. Sedčany; 135 d., 1057 ob. č., 33 n. (1890), kostel sv. Bartoloměje, 5tř. šk., ztř. šk. něm. žid., radnice, pš., telegr., bělidlo, výroba koží, 2 mlýny. Alod. statek H. K. má 380⁹⁶ ha, k němu náleží

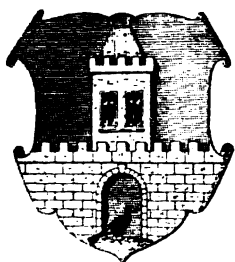

Č. 1749. Znak měst. Hory Kosovy.

v K. Hoře zámek s parkem, dvůr, cihelna a pivovar, majetek Jana Mladoty ze Solopisk. Znak (obr. č. 1749.): modrý štít, v něm stříbrná městská hradba s věží, v otevřené bráně na zelené hoře černý kos se zlatým zobákem a zlatýma nohama. Zakladatelé městyse byli pánové z Landštýna, odtud z Kosovy Hory, kteří tu vj XIII. a XIV. stol. panovali. Z rodu toho znám je Jindřich (1272—1282) a Beneš (kol. r. 1354). Roku 1416 prodal Jarohněv Vejchák z Kouta Heřmanovi z Hrádku dědictví (tvrz) v Krásné Hoře. V XVI. věku seděli tu pánové z Řičan, odtud Kosohorskými se nazývající, z nichž Jan přikoupil r. 1538 tvrz Vrcholtoy Janovice. Vrchnost ta připomíná se tu do r. 1620, kdy Vilém ml. z Řičan účastnil se vzpoury proti králi, začež mu statky K. H.

s Vojkovem vzaty a roku 1622 Albrechtovi z Valdšteina prodány, jenž po roce jmenované zboží postoupil Sezimovi z Vrtby na Janovicích, Voticích a Červ. Hrádku. Po Janu Fr. hr. z Vrtby uvádějí se tito majetníci: Fr. Fellnerova z Feldeku (1662), Aug. svob. pán Fellner z Feldeku (1664), Karel hr. Millesimo (1666), Anna hrab. Khunova z Lichtenberka (1670), Karel hr. Millesimo (1675), Lad. Přebík Vršovec Sekerka z Sedčic (1678), Václ. Štěp. Halánek z Hochberka (1681), jeho vdova Marie Kristina (1713), jejíž dcera Anna Marie provdala se za ryt. Václ. Voj. Karviňského z Karvině. Za vrchnosti této potvrzeny r. 1744 cis. Marií Terezií městečko městská práva, jakož i obdávání čtyř výroč. trhů obnoveny. R. 1770 koupil K. Horu Jos. sv. p. z Astfeldu, od jehož vdovy Teresie přešla (1786) na Jos. kn. Lobkovice, jenž ji prý prohrál v hazardní hře proti sv. p. Rob. ze Spieglu. Ten skutečně r. 1812 uvázal se v majetnictví, ale po 6 letech prodal celé zboží Karlovi z Neumannu, od něhož trhovou smlouvou přešlo na Frant. svob. p. Mladotu ze Solopisk. Jindy kvetoucí městečko během XVII. a zač. XVIII. st. kleslo na ves a teprve koncem před. a za nyn. stol. poněkud se povzneslo. Od starodávna provozovalo hrdelní právo na Hejně Hofe. Viz Ant. Vlasák, Okres sedčanský (Praha, 1876). — **23)** H. Krásná, Krásná hora, far. ves t., hejt. a okr. Něm. Brod, pš. Okrouhlice u Něm. Brodu; 37 d., 310 ob. č., 4 n. (1890), kostel sv. Jana Křt., 4tř. šk., 2 mlýny. — **24)** H. Krásná (Schönberg), starožitné horní městečko na úpatí Strážníku, v hejt. a okr. sedčanském; 99 d., 832 ob. č., 2 n. (1890), far. kostel sv. Mikuláše, 5tř. šk., četn. st., pš., popl. dvůr, špejchar z bývalé tvrze, ovčín, 2 mlýny, doly antimonové, šachty: Jindřiška (270 m hl.), Marie (156 m hl.), Otto (134 m hl.), štola Emilie (300 m hl.). Ruda antimonová obsahuje ze všech šachet 54% antimonového kovu a také něco zlata. Mimo antimon nachází se tu zlatonosný kfešen, obsahující ve 100 kg až 60 g zlata. Doly jsou majetkem společnosti, která má zde svou huf, v níž vedle zlata a antimonu vyrábějí se všeliké jiné chemické výrobky, jako barvy, antim. sklo, dávicí kámen a j. Na všech šachtách pracuje 450 horníků a při huti 50 děl. Společnosti náleží několik couků. Doly zde otevřeny na začátku XIV. st. na půdě náležející koruně České. Eliška, manželka krále Jana, postoupila dědictví své v K. Hoře v dědičný nájem všem havířům a měšťanům, kteří by se tu usadili, což i král Jan v Praze r. 1341 potvrdil. Ze zlata zde vydobytého raženy v Čechách za krále Jana zlaté mince. Než Jan ještě t. r. zastavil statky i doly krásnohorské Petrovi z Rožmberka. Karel IV. potvrdil na žádost měšťanů a havířů bývalé výsady královny Elišky r. 1351, což i učinili králové Jiří (1458), Vladislav (1479), Ferdinand I. (1538). Tento zastavil zdejší doly Křištofovi Silberovi. V té době seděl na K. Hoře ryt. Šebestián Markvart v Hrádku, po něm ryt. Václ. Podhradský z Vlčihory (1550), dále Jáchym z Kolovrat, Ladislav Popel z Lobkovic na

Chlumci a Jistebnici, za něhož H. K. připojena k Chlumci (1576). Město, dokud dolovalo na zlato, bývalo velmi zámožné, zánikem hornictví zámožnosti pozbylo. Stopy po bývalém dolování dosud se spatřují. Kostel založen byl bezpochyby praemon. klášteřem v Milevsku, jenž v okolí držel značné statky a také právo patronátní nad kostelem tím vykonával. Roku 1839 sesul se kostel a r. 1853 obnoven. Kdy H. K. na město povýšena a znakem nadána, není



Č 1750. Znak měst. Hory Krásné.

známo. Znak: červený štít, v něm věž s cimbuřím a branou otevřenou na zeleném pahorku (vyobr. č. 1750.). Zde narodil se učený Václav Zelotín z Kr. Hory. Viz A. Vlasák, okr. sedlčanský (Praha, 1876). — **25**) H. Krásná, dvůr t. u Bělče, hejt. Tábor, okr., fara a pš. Ml. Vožice; alod. statek se dvorem (127,8 ha) jest majetkem Karla hrab. Kuenburka. — **26**) H. Kunětická viz Kunětickce. — **27**) H. Kutná viz Kutná Hora. — **28**) H. Lincova v. Hora Hlincova (8). — **29**) H. Loučná, Hora Loučná, Hůra Loučná, ves t., hejt. a okr. N. Bydžov, fara a pš. Smidary; 64 d., 413 ob. č. (1890), fil. kostel sv. Jiří, 2ř. šk., myslivna. — **30**) H. Mariánská, také P. Maria Celská, poutnické místo s kaplí P. Marie u Černé t., v hejt. a okr. lanškrounském. — **31**) H. Mariánská (Marienberg), vyvýšenina (267 m n. m.) t., blíž Ústí n. L., na jejímž nejvyšším bodě kaple P. Marie, kterou asi před 200 léty měšťané ústečtí, sproštění jsouce morové nemoci, vystavěli. Za cis. Josefa kaple zavřena a otevřena opět až koslavě vítězství u Chlumce. Na patě vrchu bývaly rozsáhlé vinice, které stavbou dráhy na nepatrné zbytky zanikly. — **32**) H. Michalova, ves t., viz Michelsberg. — **33**) H. Slavkovická, H. Kolná, osada v Čechách, hejt. Pisek, okr. a pš. Mirovice, fara Pohoff; 13 d., 65 ob. č. (1890). — **34**) H. Supí viz Kyšperk a Supí Hora. — **35**) H. Svatá, poutnické místo t. u Příbramě (576 m n. m.); má 4 d., 28 ob. č. (1890), fil. kostel P. Marie Bolestné, kollej redemptoristů s čes. soukr. školou. H. Sv. jest nejoblíbenější poutnické místo v Čechách, kamž 7. čce, v den korunování P. Marie, 20—25.000 poutníků přichází. Na den sv. Prokopa koná se velká slavnost hornická. V kostele na hlav. oltáři je soška, kterou dle pověsti první arcibiskup pražský Arnošt z Pardubic vyřezal a v domácí své kapli na Příbrami umístil. Při zboření příbramského zámku r. 1574 uschoval ji u sebe měšťan příbr. Pavel Kloboučník. Po bitvě bělohorské jesuité, vypátravše sošku, postavili ji do kapličky na Sv. Hoře a záhy šířila se pověst o zázračné její moci. I nastalo z blízka i z daleka hromadné putování na Sv.

Horu. Na místě kaple vystavěn pak ze zbožných darů nynější kostel, stavba nádherná, a při něm povstala jezuitská residence. Ta byla r. 1773 zrušena a kostel osazen světskými kněžími pod správou probošta. R. 1861 odevzdán kostel řádu redemptoristů. R. 1732 konána tu poprvé slavnost korunování zázračného Mariánského obrazu, což od té doby každoročně se opakuje. — **36**) H. sv. Kateřiny (Katharinaberg), ves t., hejt., okr. a fara Liberec; 103 d., 931 ob. n. (1890), 3ř. šk., pš., veliké přádelny na vlnu a žíhanou přízi (početem 13), tkání suken, pila, 2 mlýny. Část osady Drachenberg. — **37**) H. sv. Kateřiny, Hory sv. K. (Katharinaberg, Katharinenberg), město při hranicích saských t., v hejt. mosteckém; má 291 d., 1518 ob. n. (1890), far. kostel sv. Kateřiny, 4ř. šk., okr. soud, četn. st., pš., továrnu na hračky, měšť. pivovar, 5 mlýnů, kamenné lomy, doly měděné a stříbrné (Kateřinský a Mikulášský). Domácí průmysl hračkářský. Šebestián z Veitmile zvýdhl na svých pozemcích, k Borku patřících, měděné hory, při nichž se usazovali různí lidé, zvláště horníci z Míšně, na místě nynějšího města. Ve XIV. st. bylo zde hornictví v plném rozkvětu a na konci XV. věku bylo tu sídlo horního úřadu. Na přímlově Šebestiana Krabice z Veitmile král Ferdinand I. povýšil (1528) Horu sv. Kateřiny na město, při čemž propůjčil mu městská práva a erb: štít rozpuštěný, v hoř. zlatém poli sv. Kateřina muč., v dol. červeném stříbrné kolo, v pravém horním cípu štítek červený se znakem hornickým, v lev. cípu taktéž štítek červený s mlýnským žernovem, nad kolčí přílbou půl kola stříbrného. Dolování na stříbro bylo ještě v XVII. a XVIII. st. dosti výnosné, ale v našem stol. až na nepatrné zbytky zaniklo. — **38**) H. sv. Václava, Sv. Václav na hrubicích (Berg, B. am Böhmerwalde), farní osada t. u Šidlákova, hejt. Horšův Týn, okr. a pš. Ronšperk; 24 d., 168 ob. n. (1890), kostel sv. Václava, 2ř. šk. Ves založena původně jako kostelec neb opevněný kostel sv. Václava, který již r. 1359 byl farní. — **39**) H. Veselá, návrší u Domažlic s kostelem sv. Vavřince, výletní místo Domažličanů. Viz »Domažlické Listy«, 1895, č. 31. — **40**) H. Vilémova, ves t., viz Voda Hojná. — **41**) H. Vlčí, osada t. u Chrudimě; 11 d., 57 ob. č. (1890). — **42**) H. Zelená (Grünberg), osada t. u Černých Lad, hejt. Prachatice, okr. a pš. Vimperk, fara Nový Svět; 7 d., 65 ob. n. (1890), 2 mlýny. — **43**) H. Zelená (Grünberg), zámeček a panství t. u Kláštera, hejt. Přeštice, okr. a fara Nepomuky; alod. panství H. Zelené s Prádem má 3016,02 ha a k němu náleží zámek s kostelíkem Nanebevz. P. Marie, při němž je zámecké kaplanství, pivovar, cihelna, dvory: Borek, Dubeč, Prádo, Sternberk a Želvice, majetek Vileminy kn. Auersperkové, roz. Colloredo-Mansfeldové. — Dle pověsti byla H. Zel. střediskem pohanského kultu; křesťanství počalo se tam ujmáti ve 2. pol. X. stol., prý přičiněním mnicha Břimoty. Rovněž sv. Vojtěch víze se k Hoře Zel.;

před r. 977 navštívil pryj na své cestě z Říma Břimotu a odtud odvolal kletbu, již k vůli Vršovcům byl nad zemí Českou vykl. A H. Zel., dosud pustá a bezvodá, pryj se zazelena požehnáním světovým. Sv. Vojtěch přivedl na Horu Zel. benediktiny, kteří však od r. 1153 přišlušeli k cisterciáckému opatství nepomuckému, zal. na úpatí Hory Zel. K tomuto opatství přitáhli r. 1420 Táboři pod Žižkou a vypálili je i s Horou Zel. Záměr Mikuláše z Husi, obsaditi Horu Zel., již chtěl nazvati Horou Olivetskou, se nezdařil. Téhož roku král Sigmund zastavil opatství i Horu Zel. za 5200 kop gr. Bohuslavu a Hynkovi Krušinovi ze Svamberka, vymíniliv poddaným táž práva a privilegia, jakých požívali v poddanství kláštera. Mimo to měli tu vydržovati osm mnichů. Od r. 1443 sídlil Hynek ze Svamberka na nově vystavěném hradě Hoře Zel. Deset let potom zemřel pan Hynek a H. Zel. přešla v majetek koruny České a brzo potom v držení pana Zdeňka ze Sternberka. Návodem vratislavského biskupa Jošta z Rožmberka konán tu 28. list. 1455 známý sjezd, jehož výsledkem byla jednota Zelenohorská proti Jiřimu z Poděbrad. H. Zel. stala se střediskem odboje proti Jiřimu a stavům králi věrným. Zdeněk zemřel r. 1476 a po něm drželi Horu Zel. Jaroslav a Jan, svolávající sem časté sjezdy stavů nespokojených s vládou Vladislava II. Z dalších majitelů Hory Zel. vynikli Ladislav na Hoře Zel. ve Planici, hradní hejtman na Křivoklátě, známý svým lidským zacházením s uvězněným biskupem Jednoty Janem Augustou. R. 1708 zemřel bezdětek Václav Vojtěch hr. ze Sternberka na Drnholci a panství zdědil František Leopold Josef hr. ze Sternberka z větve vratislavské, jenž r. 1728 Horu Zel. prodal Adolfu Bern. z Martinic; po něm vládl zde dcera jeho Marie Dominika a ta umírajíc r. 1784 ustanovila Jeronyma hr. Kollareda-Mansfelda za dědice panství. Po něm r. 1822 dědil panství Frant. hr. Colloredo-Mansfeld, po němž r. 1854 H. Zel. přešla na dceru jeho Vilemínu, provd. kn. Auerspergovu. — Na zámku zdejším nalezen r. 1818 t. zv. Rukopis Zelenohorský (v. t.). — **44)** H. Zelenská, osada t. u Zelené, hejt., okr., fara a pš. Přestice, 5 d., 32 ob. č. (1890). **45)** H. Cerná, Černa hora, městys na Moravě, hejt. Boskovice, okr. Blansko; 187 d., 1214 ob. č., 9 n. (1890), farní kostel sv. Vavřince, 4tř. šk., pš., teleg., četn. stan., popl. dvůr Selkov. Kolem vyvěrá celá řada miner. pramenů, obsahujících skalici a kamenec. Alod. panství Č. H. má výměru 2029 ha; k němu náleží zámek s kaplí sv. Rodiny, dvůr, pivovar se sladovnou, kruhová cihelna, pila, 2 mlýny v Černé Hoře, majetek Aug. fiš. hr. Friese. Hrad zdejší (na příkrém skalnatém vrchu), jehož zbytky byly na moderní zámek přepraveny, několikrát byl obléhán, zejm. r. 1423 a 1468, a v XVIII. stol. vyhořel. Dle něho jmenoval se od r. 1279—89 jakýsi Matěj, komoří moravský a purkrabí hradu Veveří, pak r. 1330 Jindřich, syn Hynka z Dubé a Anežky z Děvic. Ve XIV. stol. drželi hrad páni z Boskovic,

r. 1597 po jejich vyměnění přešel na pány z Liechtenšteina s Annou, dcerou Jana Sembery z Boskovic. Rod ten seděl tu do r. 1719, kdy Marie Dominika, poslední z rodu, provdala se za Jindř. Jos. z Auersperku, jehož poslední vůlí dědicem jmenovala. V XVIII. stol. byl majetníkem Č. Hory Jan sv. p. z Geissleru. — **46)** H. Mokrá, ves t., hejt. a okr. Brno, fara a pš. Rečkovice; 49 d., 288 ob. č., 6 n. (1890). — **47)** H. Myšná, osada t. u Dol. Bečvy, hejt. Valaš. Mezifíčí, okr., fara a pš. Rožnov; 12 d., 87 ob. č. (1890). — **48)** H. Nová, nebo pod Vinohrady, osada t. u Prácké, hejt., okr., fara a pš. Uher. Brod; 47 d., 209 ob. č. (1890). — **49)** H. Svatá, ves t., viz Sv. Kopeček. — **50)** H. sv. Hippolyta, městys t., v. Hradiště nad Znojmem. — **51)** H. sv. Kříže, H. Křížová, kaple Prom. Krista P. u Červené Vody t., hejt. Zábřeh, okr. Šilperk, fara a pš. Č. Voda. — **52)** H. Zelená, také Kopečany, ves t., hejt. a okr. Vyškov, fara a pš. Pustoměř; 90 d., 443 ob. č. (1890).

53) H. Andělská, město ve Slezsku, viz Andělská H. 2). — **54)** H. Křížová, Kružberk, Krucberk (*Kreuzberg*), osada t., hejt. Opava, okr. Vítkov, fara St. Liblice, pš. Deštná (ves); 35 d., 215 ob. n. (1890), fil. kostel sv. Petra a Pavla. — **55)** H. Ostrá (*Schärferberg*), mor. enklava t., hejt. Krnov, okr. Osoblaha, fara a pš. Fulštiny; 18 d., 85 ob. n. (1890).

Hora [hó-], lat., odměřený čas, hodina. — **H. ruit**, hodina ubíhá, času rychle ubývá.

Hora: 1) H. Antonín, monsignor, děkan metrop. kapitoly u sv. Víta v Praze (* 15. list. 1824 ve Velvarech). Studoval na gymnasiu litoměřickém, pak na akademickém v Praze (r. 1841), kde i filosofii absolvoval. R. 1843 vstoupil do arcibisk. semináře v Praze a již r. 1847, nemaje ještě zakončity let, byl s dispensí na kněze vysvěcen. Jako kněz působil H. téměř ve všech oborech činnosti kněžské, nejprve v duchovní správě v Brandýse n. L. jako kaplan a od r. 1850 jako administrátor, požívaje vážnosti osadníků pro svou laskavost v jednání a výmluvnost kazatelskou. R. 1851 opustil H. duchovní správu a nastoupil vychovatelské místo u panujícího nyní Karla Bedřicha knížete z Oettingen-Wallersteina, které zastával až do r. 1860 s největší svědomitostí a k úplné spokojenosti. R. 1861 byl H. jmenován sekretářem arcibisk. manželského soudu v Praze, a osvědčiv zvláštní způsobilost k zastávání důležitého úřadu, byl napotom povolán k jiným důležitým úřadům a hodnostem. Tak r. 1862 vyznamenán titulem kníž. arcib. notáře a t. roku jmenován radou diecésního i metropolitního manž. soudu a čestným konsistorním radou, r. 1864 ustanoven ordinariálním kommissarém některých středních škol pražských, r. 1868 sekretářem kníž. arcib. konsistoře a r. 1870 i radou nově zřízeného duchovního soudu pro záležitosti sporné a disciplinární. Vykonav předepsané rigorosní zkoušky na bohosl. fakultě olomoucké, jmenován byl H. k návrhu kapitoly sv. vítské dekretem z 25. bř. 1871 král. kanovníkem metropolitní kapitoly u sv. Víta. V úřadě tom dosáhl dal-

ších hodností. Tak téhož ještě roku jmenován skutečným konsistorním radou a členem c. k. zemské školní rady v Praze, kterýžto úřad ve prospěch zájmů katol. církve obezpečně dosud zastává. Důležitý úřad kancléře arcib. konsistoře zastával H. od r. 1875—84. Na počátku r. 1884 jmenován gener. vikářem. Po smrti kardinála a kníž.-arcib. Bedř. ze Schwarzenberku zvolila metrop. kapitola na poč. dubna r. 1885 H-ru kapitolním vikářem a správcem arcidiocésie sede vacante, kterýžto vysoký úřad zastával až do inthronisace kníž.-arcib. Frant. de P. hrab. ze Schönbornů 15. srp. 1885. Nový kníže arcibiskup odměnou za jeho svědomitou a obezpečnou péči o arcidiocésii jmenoval jej opět gener. vikářem. R. 1890 postoupil na místo preláta scholastika a 2. září 1891 zvolen za děkana metropol. kapitoly, načež dle stanov kapitolních složil úřad gener. vikáře. Mnsgr. H. jest vzorem kněze církvi i vlasti oddaného, pro jejich zájmy stejně nadšeného a všestranně činného. Tyto výtečné vlastnosti jeví se ve všem jeho působení, zvláště však v jeho parlamentární činnosti, kterou započal r. 1883, kdy poprvé, byv zvolen za poslance ve sboru velkostatkářském, na sněmě českém jako poslanec se objevil; nebo tu se stejnou láskou, vřelostí i neohrožeností hájil zájmy církve a vlasti proti jejich nepřátelům, začež dostalo se mu uznání soukromých i veřejných, od vynikajících jednotlivců i četných korporací. Jako vynikající politik byl H. zvolen několikrát za předsedu sněmovní školské komise a r. 1891 za člena vyrovnávací komise sněmovní, v nichž při mnohých příležitostech svůj neobyčejný rozhled, důmysl a takt politiky osvědčil. H. zjednal si též velikých zásluh o mnohé církevní a vlastenecké spolky, jednak působením ve správě těchto spolků, jednak štědrou jejich podporou. Tak jest v ředitelství jednoty pro dostavění chrámu sv. Víta místopředsedou, dále jest předsedou katol. tiskového spolku, členem ředitelství dědictví sv. Prokopa, bratrstva sv. Michala, Katolicko-polit. jednoty pro král. České, členem družstva a kolleje Arnošta z Pardubic a j. Záslužně působení H-rovo bylo uznáno na II. sjezdu katolíků rak. ve Vídni r. 1889, který jednomyslně zvolil jej za I. místopředsedu. Papež Lev XIII. jmenoval H-ru r. 1886 svým domácím prelátem a apoštol. protonotářem ad instar participantium a vyznamenal jej záslužným křížem »pro Ecclesia et Pontifice«. Císařského uznání dostalo se H-rovi tím, že r. 1894 jmenován rytířem řádu železné koruny II. tř. Rodné jeho město a četné obce jmenovaly jej čestným občanem. —a.

2) H. Josef V., učitel (* 1836 v Nuzicích u Bechyně). Studoval na reál. školách v Táboře a v Č. Budějovicích, kdež r. 1856 absolvoval i ústav učitelský. Působil jako podučitel na různých místech, až r. 1866 stal se učitelem v Horažďovicích. Od r. 1883 je řídícím učitelem při obecné dívčí škole. H. přispíval cestopisnými obrázky a pracemi histor. do »Poutníka od Otavy«, »Šumavana« a »Posla ze Sušice«, almanachu »Kytice« a »Budečské

Zahrady«. O sobě vydal pěkné cestopisné dílko *Procházky po hořejší a střední Otavě* (»Nová knih. mládeže« 1879). Z oboru školského přispěl do »Školy a života« a »Posla z Budče«. FDZ.

3) H. Frant. Alois, pseudon. Horymír Vinařovský, někdy též Samuel Šídlo, spis. český (* 1838 ve Svinařově u Smečna). Vystudovav školy reálné a polytech. v Praze a ve Vídni, vyučoval r. 1863 a 1864 v soukr. ústavě P. Blíky ve Vídni; od října r. 1864 jest prof. na české reálce v Plzni. Činnost jeho liter. počíná r. 1854 ve »Zlatých Klasech« J. V. Rozuma. Od toho času podával H. příspěvky vědecké i belletr. (původní i přel. z polštiny, franc. a něm.) do 46 časopisů, almanachů, kalendářů a j. Od r. 1861 pěstoval zvláště literární vzájemnost česko-polskou. Napsal 57 větších i menších spisův, a sice: 11 vědeckých, 10 dramatických, 18 belletristických, 2 životopisy, 12 spisův pro mládež a 4 různého obsahu. Jsou to zejména: *Technologie* (1862); *Nauka o barvách* (1871); *Průvodce po Krakově* (1884); *Rukověť konversee česko-polské* (1887); *Slovník polsko-český* (1890); *Slovník česko-polský* (v rukopise); *Sbírka útorců mathemat.* (1874, 1881); *Škola měřického kreslení* (1865—74); *Počítkové ornamentiky* (1871); *Pisně starého studenta* (1865); *Randály* (1867 a 1884); *Frmoly* (1871); z veseloher: *Doktor Heřmánek* (1876), *Tomáš Mydlínka* (1876) a j.

Horáci: 1) H. na Moravě bydlí od hranic českých na vých. až po řeku Svitavu a Svarcavu, na jih až po hranice Dol. Rakous; mezi nimi jest několik ostrůvků německých (jihlavský, brněnský, znojenský, slavičnický, svitavský). Obývají tedy na pomezí českomoravském. Kraj při hranici české jest nejvyšší a odtud svahuje se půda k východu a jihu. Nejvyšší část pohoří sluje Žďárské hory s nejvyšší horou Žakovou (810'2 m). Směrem svahu pohoří protékají řeky Oslava, Jihlavka, Rokytanka, Jevišovka i Dyje, která tvoří při svém dolním, východním směrem se beroucím toku jižní hranici Horácka. Půda v nižších polohách na jihu a jihových. jest úrodný nános, kdežto ve vyšších polohách jest půda většinou chudá, písčitá, misty těžký jíl, a vyžaduje nejen pilného vzdělávání, ale také hojného hnojení, má-li rolníkově říditi za namáhavé práce. Polohy vesnic řídí se útvarem půdy, ve vyšších polohách rovinných, jako na návrších, mají půdorys okrouhlic, uprostřed obcí bývá rybníček. Málkotermý kraj (jenom malá část Novoměstska) má statky po různu roztroušeny na stráních a úbočích, jako bývá na vysokých horách. Řeky jsou rybné. Hojnost lesův a stromofauně dodává krajíně pěkného vzhledu a činí kraj zdravým.

Výstavnost vesnic není veliká; ve vyšších, více lesnatých polohách, kde není nouze o stavební dříví, převládají dosavadě stavby dřevěné na podezdívkách, v nižších polohách se nověji staví všecko z kamene. Příbytek skládá se ze »seknice«, přístěnku, kuchyňky a budov hospodářských. Nábytek, jindy vkusně, pestře malovaný, ustupuje buď jednoduchému nábytku natřenému hnědožlutě, nebo nábytku

měsískému. Podlahy v obytných světnicích jsou prkenné, kolem kamen a peciny dlážděné; dříve byly podlahy pěchované. Přistěnek upraven jest nyní jako hostinský pokoj, v kterém bývá nábytek nádhernější; dříve bývala to zásobárna a v četnějších rodinách spárna pro odrostlé dívky. Seknice, izba, jest rozsáhlá světnice, kde se společně jídá a hospodář s hospodyní spí; děti spávají zde na pecině. V oknech kvítka, nade dveřmi »fimsy« s talíři, džbánky a pod., na stěnách obrazy svatých i světské zdobí vnitřek světnice. Přímou k obydelnému stavení přiléhá konírna, za ní kravin, vepřik a kůlna na nářadí. Na protější straně dvoru bývá výměňek, kůlna, dřevník, vzađu stodola; přední strana dvoru, na straně k cestě, jest oplotěna nebo obezděna a v ní hlavní vrata s vedlejším malým vchodem. Krytina bývá šindelová, na hospodářských budovách sem a tam ještě došková, na nových stavbách křidlicová. Na dvoře bývá studna; kde jest o vodu potíž, bývají studny společné, »obecni«, »na obci«, dříve s rumpálem, nyní čerpada dřevěná i železná. Stavení »ličič« se ročně před velikonocí. Dle poměrů půdy a stáří stojí kostel buď ve středu obcí, »návsi«, nebo na jedné z užších stran; vedle nebo před kostelem stává kříž nebo sochy sv. Jana Nep., sv. Floriána, sv. Josefa, v městech bývají někde sochy sv. Václava a P. Marie, nověji také sv. Cyrilla a Metoděje. Mimo školy vynikají výstavností stavení »dvořáků-celolánků«, jimž někde »rychty« říkají, a obecní hostince, které bývají spojeny s »radními domy« nebo-li radnicemi. Při české hranici nazývá se také selská usedlost gruntem, poblíže měst, ve středu »domem«.

Obyvatelstvo jest lid statný, otužilý, více než prostředně velicí H., silných svalů, rázovité, pěkně tváře, tmavých vlasů; celý zjev h-áka svědčí o namáhavé práci a stálém boji jeho s přírodou, jenž tvoří z něho i povahu samostatnou. Ani při nepřetržitě úporné práci neztrácí Horák své veselí, dobrosrdečné povahy slovanské a dbá skromného pohostinství; při veškeré své upřímnosti jest méně sdílný, avšak vtipný i vážný, nepoddajný jako ty skály, které oborává, vytrvalý, neodkladný. Tělesně i duševně tyto vlastnosti ničí nyní rozšířené pítí kořalk; jen obce bez kořalk jsou této hlízy prosty a bývají také zámožnější.

Potrava H-áků jest jednoduchá, skrovná, nejvíce rostlinná, jen u »dvořáků« bývá týdně jedenkrát nebo dvakrát maso hovězí, u menších hospodářů jen o svátcích a hodech. Ke snídani dává se kyselá polévka, »kysel«, ze mléka nebo z podmáslí, nebo černá polévka se sušenými houbami, zásmážkou a brambory, nebo sklená polévka; k obědu: polévka, brambory maštěné, »pekáče«, hrách s kroupami, hrách se zelím, čočka, jahelná kaše, šišky hrůškové a jiné příkrmy; k večeri: kyselá polévka nebo brambory, řepa. Při každém jídle i po jídle dojídá se žitný, domácí chléb, je-li nouze, přidává se do žitné mouky ovesné. Žízeň zahání se mlékem, syrovátkou, pivem

i kořalkou, která obzvláště v chudších a upadajících statcích zle řádí.

Kroj původní, který ještě před 50 léty se nosival, vymizel skoro úplně. Hospodář nosíval bílé, žluté i černé, vyšívané koženky do vysokých, hladkých, leštěných bot nebo pod kolena, pod nimi podvlčečky; vestu bral barvy stejné jako kabát a po krk zapjatou, s řadou bílých, stříbrných nebo jen lesklých, někdy sukrem povlečených knoflíků, kterými zdobeny byly také kapsy, s límcem ohnutým a hrubou podšívkou z domácího plátna. Někdy byla vesta vyšita hedvábím. Mimo to nosily se vesty modré a tmavě růžové, modře proužkované. Dlouhý, soukenný, šosatý kabát barvy tmavomodré, zelené, hřebíčkové se dvěma řadami knoflíků lesklých, kostěných nebo sukrem povlečených vpředu a se čtyřmi vzađu, s podšívkou černou a límcem širokým, přehnutým odíval tělo. Mladší hospodáři a svobodní nosili kabáty kratší (kajdy), z manšestru barvy modré, katě hnědé, pruhované, také manšestrové. Měkký, černý klobouk s tmavou pentlí nebo kašketové čepice v létě, čepice s »beránkem«, liščinou, tchořovinou, persiánky a vydrovky v zimě zdobily hlavu. Vlasy střihaly se krátce, vousy se holily, nyní nosí se většínou plnovous, mladší mají kníry. Košile byla koudelná s pačesnými rukávy, zámožnější nosili košile s tenkými rukávy; tyto byly bez límečku nebo s límečky krátkými, přehnutými. Rozparek nosil se u košile vzađu, límeček se narovnal, ovázal se kolem krku šátkem a přehnul. Šátek na krk byl »herbábný«, červenozelený, červený i černý (u starších). Šátek vázal se na »huzel« nebo mašličku, cípy podkládaly se pod vestu nebo visely přes ni. V zimě nosily se kožichy z beránků, pestře vyšívané, nebo pláště tmavé, makové modré barvy, s několika limci. Ženy nosily sukenné cajkové, modré, zelené nebo měňivé, jindy kartounové, květované nebo hedvábné; zpodničky »šerky« v zimě, v létě kanafasky. Zástěrky byly hedvábné, černé, cibulové, modré i červené, nebo bavlněné bílé, pěkně vyšívané, i kartounové. Ženy vdané nosily kabátky cajkové barvy sukenné nebo damaškové (modré, zelené, červené) i hladké hedvábné různých barev, dle převládající právě »módy« té které krajiny) nebo »špenzle«, které se zapínaly až u krku, vzađu měly »varhánky«, které táhly se někdy kolem celého pásu, rukávy široké, k zápěstí užší. Svobodné nosily šněrovačky tmavějších barev, buď hedvábné nebo sameťové, vzađu vyšívané. Kolem krku a křížem přes prsa s cípy pod tkanicí od fěrtochu založenými nosily se šátky bílé s vyšíváními cípy, nebo hedvábné nebo mušelinové. Svobodné nosily v neděli košile se širokými, nakrčenými rukávci po pól lokte. Na hlavě nosívaly šátky »sacké« nebo »lipské«, na »pokos« nebo »na věnce« uvázané. Vdané ženy nosily, když nepršelo, v létě čepce bíle vyšívané s krajkami, nebo stříbrné i zlaté, méně zámožné černé s mašlí vzađu. Poblíž českých hranic nosily také známé »škaťoupky«, velmi pěkně vyšívané čepčky s krajkami, na tvrdo

naškrobené a žehlené, vzadu s maslí. Babičky libovaly si v čepčích teplech z damašku, aksamitu a pod. podšitých. Ženy nosily střevice kožené i soukenné, svobodné střeвиčky nízké s rozparečky nebo bez nich, na nártu vyšívané. Ženy chudší nosily koží obšité punčochy vlněné nebo bavlněné. Čeládka nosila v zimě pantofle dřevěné nebo bačkory, v létě chodila bosa. Účes vlasů byl jednoduchý; od stezky středem hlavy plynuly vlasy k uším a zaplétaly se ve vrkoč, ostatek spletl se v drdol. Kroj tento většinou vymizel a nastupuje za něj skoro všude kroj městský s jakousi změnou, aby byl pohodlnější k práci. Vysoké boty, krátké kabáty, až ke krku zapjaté vesty, někde kožené, zbyly z kroje mužského, jemuž se však nedostává té důkladné, stejné látky. Ženy nosí kacabajky v létě tenčí, v zimě teplejší, a kožíšky s beránky. Sukně jsou různé úpravy a z různých látek. Na hlavách nosí ženy vesměs šátky, muži měkké, většinou černé klobouky.

Někdejší zámožnost, kdy ještě len dobře se platil, vymizela a poměry hospodářské jsou stále trudnější; jedinou spásou H-áků jest jejich píle, šetrnost, skromnost a chov dobytka. Dle toho jsou také osvětové poměry: po vzdělání školním bývají to pouze farní knihovny, které pečují o další vzdělávání lidu. Na celém Horácku mimo Brna jest i české gymnasium a 2 reálky, z těchto i teprve 2 léta; 3 hospod. školy, z nich i rok, druhá 2 léta. V každém soudním okrese není dosavadě ani školy měšťanské. Odborných škol jiného druhu není. Čtenářských spolkův a besídek jest ve venkovských obcích (vesnicích) velmi málo, skoro žádné. Lid sám jest velmi dychtiv po vzdělání, avšak nedostává se mu prostředků; není také porozumění pro společné podniky, které by v Horácku byly velmi výhodné. Ojedinelé případy špatného založení společných podniků zvrátily důvěru lidu. Bohatší chodili do světa na zkušenou, sloužit do Rakous, nověji zvyk tento se ztrácí. Do Horácka bývá dáváno mnoho »Vidňat« a »Brňat« (nalezců) na vychování.

Půda rodí žito, oves, len, zemáky, pšiciny a pod.; v jižních částech Horácka rodí se pšenice i vlna a světoznámý chřest. Kraje tyto nazývají se Podhoráckem (okres ivančický, brněnský, krumlovský, znojenský). Ovoce se dosti dobře daří; ve vyšších polohách druhy otužilé, v jižnějších druhy jemnější. Chov hovězího dobytka jest v sev. a středních polohách dobrý, v již. polohách jsou dcibí koně; chov ovcí se velmi ztrácí, za to přibývá chovatelů bravu vepřového. Zvěře divoké: zajíců, srnčích, koroptví, bažantů a j., hojnost. Dosti značné množství skoro ladem ležící vodní síly bylo by dobrým základem menšího průmyslu. Jemuž by napomáhaly laciné dělné síly. Značné množství lihovarův a škrobáren, několik továren na sukna, tkalcovny, t. zv. faktorství, mlýny, představují horácký průmysl, pomijme-li ojedinelé případy většího průmyslu v městech.

Nářečí horácké neliší se mnoho od nářečí českého, tak že H-ákům po hranicích če-

ských žijícím říká se Češi a nářečí samo sluje českým (u Bartoše). Jest to jakýsi přechod od češtiny k hanáctině. Místo dvojhlasek dlouží se samohlásky, na př. (jednou) = jedno; místo úzkých kladou se široké, na př. (Pánu Bohu svému sloužil) = Páno Boho svýmo slóžil. Viz J. Dufek, Naše Horácko jindy a nyní (1893); Al. J. Pátek, Okr. hejtm. jihlavské, str. 4; F. Bartoš, Dialektologie moravská, díl II. V-r.

2) H. polští viz Góralé.

Horáček: 1) H. Mikuláš, vlastenec čes. (* 1799 v Čer. Kostelci — † 1855 v Praze). Usadiv se jako advokát v Praze, zasáhl do hnutí národnostního a podporoval stranu národní v jejím boji za odstranění německé většiny na radnici. Při volbě místopurkmistra r. 1851 byl kandidátem strany národní a v obecním výboru r. 1851 prudce útočil proti návrhu, by kníž. Frant. Schwarzenberkovi bylo uděleno čestné měšťanství před zrušením stavu obležení v Praze.

2) H. Cyrill, právnícký a národohospodářský spisovatel český (* 1862 v Praze). Absolvoval akad. gymnasium, vstoupil na universitu, kde r. 1886 povýšen za doktora práv, načež byl advokát, koncipientem, až r. 1889 stal se koncipistou a r. 1890 tajemníkem městské spořitelny v Praze. Sepsal: *Příspěvek k otázce agrární* (Praha, 1894); *O zásadě soukromohospodářské a centralisační v cedulovém bankovníctví se zřetelem na rakousko-uherskou banku* (Praha, 1896). Mimo to přispíval do »Právnicka«, »Národohosp. Obzoru« a zvláště do »Čes. Stráže«, při níž jest členem družstva a redakce.

Horae oanioniae [-kanón-] viz Bre viáf.

Hörgrund, osada v Čechách u Žernovníka, hejt. Teplá, okr. Bezručice, fara Jamné Dol., pš. Neumarkt; 7 d., 41 ob. n. (1890).

Horain, jméno šlechtického rodu polského, jehož potomci vyskytují se dosud v gub. minské a volynské v Rusku. Vynikli z něho hlavně H. Aleksander († 1774) a bratr jeho H. Jan Antoni, oba hlavně jako horliví přivrženci Leszczyňského a později domu Czartoryských. Syn poslednějšího H. Jan Nepomucen byl z nejznámějších členů národní vlády za Košciuszka, do které povolán byl (jakožto dosaďadní finanční kommissar) dne 19. kv. 1794. Záhy poslal ho Košciuszko s oddílem vojska na Litvu jako svého plnomocníka, brzo potom však H. odvolal a jmenován zástupcem náčelníka národní rady. Poslán byv ještě jako plnomocník revoluční vlády k vojsku gen. Ci-chockého a Sierakowského, zmizel po porážce u Maciejowice beze stopy.

Horák: 1) Jan H. z Milešovy, prelát český (* v Klepetch pod Hasenburkem — † 1551 v Praze), psal se také Hasenburský; vzdělav se na universitě v Lipsku a nabyv hodnosti mistra, stal se tam professorem a obcoval důvěrně s Cochlaelem, kterému pomáhal v jeho polemikách proti Lutherovi. Navrátil se do Čech, působil jako vychovatel v různých rodinách šlechtických a požíval takové úcty a vážnosti, že Ferdinand I. ustanovil ho praeceptorem svých dětí a užíval jeho

radu ve věcech církevních a politických, posílaje ho v poselství k různým dvorům a r. 1545 ke koncilu Tridentuskému. Za služby, které církvi a císaři Karlu V. prokázal, povýšil ho týž r. 1541 do stavu šlechtického s přidomkem »z Milešovy« a Ferdinand propůjčil mu r. 1542 proboštví litoměřické a jmenoval ho coadjutorem olomúckého biskupa Dubravia. Vážnost jeho vzrostla tak, že na sněmě r. 1545 navržen byl na arcibiskupský stolec pražský a totéž stalo se r. 1549, když se jednalo o znovuzřízení arcibiskupství pražského; nežli jednání se skončilo, zemřel H., zanechav po sobě několik polemických spisů a dopisů. Viz »Osvěta« XVI., 671; »Čas. Č. Mus.« 1878, 114.

2) H. Martin, exulant, knihkupec a vydavatel čes. knih (* 1728 v Chlebích u Čáslavě — † 1798). Z počátku co katolík byl hospodářským pisárem; r. 1752 se však vystěhoval do Žitavy, stal se evangelikem a živil se tu obchodem s potravinami. Stav se zetěm V. Kleycha (v. t.), zařídil si r. 1768 české knihkupectví a po 3 letech vlastní nakladatelství i vydával odtud u velikém nákladu (až do 6000 výtisků, tištěných v Halle a v Lublíně) české knihy pro lid (biblí, modlitby a pod.). Maje na pomoc české spisovatele-exulanty Jiřího Petrmara, kazatele dráždanského, a Jana Kristofa Vodičku, kazatele žitavského, rozšířil přes vše pronásledování mnoho českých knih po vlastech československých, jež ve formě »špalíčků« valně byly oblíbeny mezi českými evangeliky a namnoze tvořily výhradní jejich literaturu Viz »Osvětu« 1874, 613.

3) H. Václav Emanuel, český hudební skladatel církevní (* 1800 v Lobčích u Mšena — † 1871 v Praze), určen byl povolání učitel-skému. Když však vykazoval utěšené pokroky v hudbě u učitele Jos. Schuberta v Mšeně, jenž cvičil jej ve hře houslové, klavírní, v generálním basu i zpěvu, vypraven byl v třínáctém roce do Prahy a přijat tu za sopránistu od Čenka Maška, ředitele chrámové hudby u sv. Mikuláše. Touže po hlubších základech varhanní liry, v níž vynal se již s dostatečnou zručností, marně snažil se dosíci návodu některého proslulého mistra, najmě V. Tomáška, jenž teprve r. 1831 po krátký čas jej vyučoval, ježto skrovné hmotné poměry rodičů jeho nedovolovaly vynaložiti přiměřený honorář. A tak vlastní pilí, čerpaje poučení z proslulých theoretických děl a klassické literatury, osvojil si H. odborné hudební vzdělání. V l. 1825—1826 vznikly první jeho skladby: *Salve, Animas fidelium, Ne recorderis, Te Deum a I. mše F-dur*, pak *Requiem* za hrab. Lazanského. V dobách těch hudební zaměstnání neměl za výhradné, neboť zabýval se též studiem právnickým, od něhož však upustil, jakmile r. 1828 se oženil a výdělkem z vyučování hudebního krýtí mohl existenci své rodiny. R. 1831—33 vyučoval zpěvu na varhanické škole pražské, kdež o 4 léta později za feditelství Vításkova za učitele harmonie byl do-sazen; avšak po roce na to místo resignoval, ježto všechn čas zabírala mu práce spojená

s feditelstvím křru, jež mezi tím zastával v letech 1836—53 u P. Marie Sněžné, na to do r. 1859 u sv. Vojtěcha, kdy jmenován nástupcem A. Maškovým při chrámě Týnském. O věhlase, jemuž se H. již v prvních dobách svého působení těšil, svědčí okolnost, že r. 1852 navržen byl na prvním místě za kapelníka při domě svatoštěpánském ve Vídni a že Mozarteum v Salpurku vyznamenalo jej čestným členstvím. Kromě smyčcových a několika vokálních kvartet, složených v mladších letech, působil H. výhradně ve skladbě církevní. Jakožto odchovanec Haydnovy a Mozartovy školy liboval si H. v plynném a úhledném, lahodně harmonisovaném a pro výkonné síly ne nsnadném slohu. Proto těší se skladby H-ovy veliké popularitě, k níž dopomáhá jim mimo jiné také efektnost propůjčená jim skladatelem, neuzavírajícím se ve směru tom proti ledajakému ústupku. Celkem zanechal H. 9 figurálních, 2 vokálních a pastorálních mší, 2 *Requiem* a řadu menších skladeb na mešní texty. Mimo to sepsal theoretická díla: *Über die Mehrdeutigkeit der Harmonien* (Praha, 1846), pro něž se dostal v ostrý spor s Tomáškem; *Zpěvní škola pro soprán a alt s průvodem houslí* a v rukopise zůstavil nauku o harmonii. Srv. Melišův »Dalibor« 1860, »Světozor«, »Květy«, »Hudební Listy« 1871.

4) H. Václav, generál ryt. řádu křižovníků v Praze (* 26. dub. 1845 v Chyňavě). Studoval akad. gymnasium v Praze a r. 1867 vstoupil do ryt. řádu křižovníků s červ. hvězdou jako novic. R. 1871 složil slavně řečelní sliby, r. 1872 vysvěcen na kněze, načež stal se kaplanem u sv. Petra v Praze, r. 1882 sekretářem, r. 1891 generálem velmistrem řádu. Mezi tím r. 1883 nabyv doktorátu theologie, stal se r. 1886 mimoř. a r. 1891 řádným profes. pastorálky na české universitě pražské. Též roku po aktivování české theol. fakulty stal se prvním jejím děkanem. Jmenován byv generálem velmistrem, podržel professuru ještě r. 1892. Roku 1892 stal se skutečným konsistoriálním radou biskupství litoměřického. Činnost jeho jako lidumila je všestranná. Jako kaplan u sv. Petra spoluzaložil dobročinný spolek sv. Mikuláše na ošacení chudých dítek ve farnosti svatopetrské, jehož byl dlouholetým předsedou; jako katechetovi a kaplanovi dostalo se četných uznání konsistoře i zem. školní rady. Jako sekretář řádu křižovníckého pomáhal prováděti šlechtetné záměry svého předchůdce Huspeky, zvláště zvelebováním chrámů patronátu křižovníckého. Za něho obnoven kostel v Hloupětíně, v Tursku, poutnický kostel Mariánský Chlum; dále opraveny četné chrámy v Čechách i na Moravě a obdařeny bohatými paramenty a uměleckými díly, zvláště Chlum obrazy malíře Dítěte. Velikou zásluhou jeho jest stavění dělnických bytů na stacích řádových (Dablice, Klučenice, St. Kfn, Tursko). H. přihlíží i k tomu, by ošetřovanců špitálů řádových přibývalo a o jejich blaho všestranně postaráno bylo. Jako generál velmistra ryt. řádu věnuje celé snažení svého života správe a blahu řádu.

V zemském sněmu zasedá **H.** jako zástupce velkých statků.

Hořák, část osvětlovacích aparátů. Obsahuje v sobě otvory, jimiž plyn vychází, zapálí se a svítí. Svítivost plamene jest závislá jednak na velikosti otvoru *h-u*, jednak na tlaku plynu v potrubí. Nejjednodušší jsou *h-y* ploché, při nichž plamen jest úplně plochý. Rozeznávají se 2 druhy: 1. *Moťýlový h.*, v jehož kulovité hlavě nalézá se výřez, jímž plamen nabývá uvedené formy; na vzduchu poněkud plápolá. Při dvojitých plochých *h-cích* jsou 2 ploché *h-y* tak k sobě skloněny, že oba plameny tvoří jediný. 2. *Manchesterký h.* nebo *h.* tvaru rybiho ocasu. Hlava jeho jest plochá a nese uprostřed prohlubinu, do níž ústí 2 otvory pod úhlem asi 90°, čímž povstane plamen tvaru rybiho ocasu. Aby plamen chráněn byl před průvanem, opatřují se *h-y* skleněným zvonem. — Při *h-ácích* okrouhlých neb argandských má plamen tvar válcovitý, jenž umožňuje posazení obyčejného skleněného válce u lampy užívaného, čímž se získá na svítivosti plamene. *Ubn.*

Horákov, někdy Horákovice, ves na Moravě, hejt. a okr. Brno, fara Tvarožná, pš. Lištná; 86 d., 521 ob. č. (1890), ztř. šk., myslivna. Před r. 1451 připomíná se tu hrad se dvorem, ale r. 1563 bylo obě pusté.

Hofákov, ves v Čechách, hejt. a okr. Klatovy, fara a pš. Běšiny; 12 d., 118 ob. č. (1890), alod. statek ve výměře 68,98 *ha*, majetek Bedřicha a Johanny Brábkových. Ves tato ve XIV. st. rozdělena na 3 vладыčí statky a r. 1384 seděl tu na deskovém dvoru Petr z *H-a*.

Horale viz Góralé.

Hora legalis viz Hodina čekání.

Hofalka Jan Ev., hudební skladatel moravský (* 1798 v Třešti u Jihlavy — † 1860 v Penzingu u Vídně), vycvičil se v hudbě u svého otce, učitele a varhaníka, poslán byl r. 1811 do Vídně. Zde vstoupil v důvěrný styk s Moschelemem, jenž jej nejen bezplatně zdo-konalil ve hře klavírní ale i v přední hudební kruhy uvedl a theoretické lekce u Em. A. Förstera mu vymohl. R. 1819 uspořádal veliký koncert, jímž získal si jméno znamenitého pianisty. Složil fantasii na Beethovenovu pathetickou sonátu, sonáty, fantasie, ronda a variace pro klavír, *mši Es-dur* a hudbu k Raupachovu dramatu *Der Müller und sein Kind* a ke Grillparzerově dram. básni *Des Meeres u. der Liebe Wellen*. Mimo to napsal *Cadenzen oder kurze Uebungen in allen Dur- u. Moll-Tönen*. — Bratr jeho František **H.** (* 1800 v Třešti — † 1871 ve Vídni) byl členem Lan-nerovy kapely, později hudeb. ředitelem při divadle Leopoldově ve Vídni. Z církevních skladeb jeho známy jsou *Graduale a Offer-torium*.

Hofansko, osada na Moravě, hejt. Valaš. Meziříčí, okr. a fara Vsetín, pš. Hovězí a Vsetín; 23 d., 122 ob. č. náleží ke katastr. obci Johanové, 28 d., 145 ob. (1890) ke kat. obci Hovězí.

Hofany: 1) **H.**, ves v Čechách, hejt. a okr. Čes. Brod, fara Skramníky, pš. Poříčany; 36 d.,

385 ob. č. (1890). R. 1547 ztratila obec Sta-rého města Pražského **H.** a r. 1561 koupil je Jaroslav Smiřický ze Smřic a připojil je ke Kostelci n. Č. L. — 2) **H.**, ves t., hejt., okr. a pš. Kutná Hora, fara Kaňk; 29 d., 186 ob. č. (1890), mlýn. Ves tato i s dvorem náležela v 1. pol. XVI. stol. obci Kut. Hofe. — 3) **H.**, ves t., hejt. a okr. Louny, fara a pš. Opočno u Loun; 39 d., 218 ob. č., 45 n. (1890), ztř. česká a 1tř. něm. šk., chmelnice. Býval zde vладыčí statek s tvrzi, na níž se připomínají: Václav z Tuchovic (1450), Sulek z Vlastislavě (1454), Jan Škubele z Jímlína, po něm jeho manželka Kateřina z Uherska (1461), Děpolt z Lobkovic (kol 1530), od jehož potomků **H.** připojeny k Lipnu (1582). — 4) **H.** (*Hareth*), osada t., hejt., okr. a pš. Most, fara Slatinice; 57 d., 68 ob. č., 537 n. (1890), ztř. šk., hřbitov, cihelny, ložisko hnědouchelné. Alod. statek má 141,27 *ha*; k němu náleží v *H-nech* zámek s fil. kostelem sv. Blažeje (při něm zámecké kaplanství), dvůr majetek Arpáda z Blumenkronů. **H.** byly původně manství ke hradu Mostu. V XVI. stol. připomínají se tu Sataně-fové z Drahanic, rodina z Lobkovic, Jindřich z Písnice, obec král. města Mostu (1595), Markéta Hochauerová roz. ze Solhauzu (1600 a potom její syn Jan Václav, Jiří Schön z Schö-neku (1624), po jehož smrti přešly **H.** jako odúmrť na král. komoru, v XVII. stol. Zessne-rové ze Spitzemberka, dále Glaserové z Glasers-berka (1773), v našem stol. rodiny z Ottilien-feldu a Blumenkronů.

Horányi [-ni] Ferencz Jozsef, historik uher. (* 1736 v Budíně — † 1809 v Pešti). Vzdělav se v Praze a v Budíně, vstoupil do řádu pobožných škol a od r. 1778 působil jako professor historie na lyceu v Pešti. Vynikal značnými vědomostmi a sběratelskou pilností; hlavní jeho dílo *Memoria Hungarorum et Provincialium scriptis editis notorum, pars I.-III.* (Videň, 1775—77, 3 sv.) má doklady až z r. 1155 a jest dosud dobrým pramenem k dějinám literatury uherské, jako i pokračování jeho *Nova memoria Hungarorum...* (Pešť, 1792); dále vydal nadšení vzbuzující dílo *De sacra corona Hungariae et de rebus eadem rediitis commentarius* (t., 1790); *Ioannis Com. Bethlen Historia rerum transilvanicarum* (Videň, 1782 až 1783, 2 sv.); *N. Simonis de Keza Chronicon hungaricum* (t., 1782) a j.

Hórapollo. Pod tím jménem zachován spis fecký jednající o egyptských hieroglyfech, se-psaný původně jazykem egyptským od Hóra nebo *H-la* a přeložený do řečtiny od nějakého Filippa. Obsahuje cenný materiál hlavně pro pozdní dobu hieroglyfiky, ale založený na ne-správném názoru o ideografickém rázu písma hieroglyfického, čímž stalo se v dobách po-kusů v řešení písma egyptského spíše pře-kážkou než pomůckou správného řešení. Dílo nejlépe vydal Leemans (Amsterdam, 1835). Osobnost spisovatele *H-la* není však známa; byli toho jména dva, první fecký grammatik egypt. původu, skladatel komentářů k feckým básníkům a jiným spisům, za císaře Theodosia ze IV. stol. po Kr. v Alexandrii a

Cařhradě; druhý za císaře Zenóna ke konci V. stol., také egypt. původu, neznámé literární činnosti.

Horárik Jan, kat. kněz, proslulý snahami opravnými (* 1808 v Bánovcích v Trenčíně — † 1864 v Báňské Bystřici), muž neobyčejně vzdělaný a nadaný, ale povahy neklidné a života dobrodružného. Jako studijní praefekt v semináři nitranském učil tam i filosofii a dějinám. Poněvadž však nechtěl se podrobiti odborným zkouškám, byl jako kaplan odstraněn na venek, přešel do jiné diecése, kde třel nouzi při 24 zl. ročního platu, odešel do Pešti za vychovatele, tam r. 1841 veřejně mluvil ve prospěch smíšeného manželstva, byl disciplinován, ale nepodrobil se, nýbrž r. 1845 přestoupil k protestantství, vystěhoval se do Němec, avšak pro radikální názory náboženské z Pruska i Saska byl vyhoštěn, r. 1848 vrátil se do Uher, psal do časopisův a soukromě vyučoval, až v domě sestřině, dlouho churavěje, doživořil. Mrtvořu svou závěti odkázal pitevně pešského patologického ústavu, a rukopisné dílo filosofické, psané směrem encyklopaedisty barona Holbacha, maďarské akademii. Ačkoliv Slovák rodem, psal výlučně maďarsky a německy. Smýšlení i spory své s církví vložil ve spisech *Die Ehe im Geiste Christi und die gemischten Ehen* (Tubinky, 1843) a *Johann Horárik's Kampf mit Hierarchie und Kirche in den Jahren 1841—45* (Lipsko, 1847). Viz A. Lombardini, Sloven. Plutarch (*Sl. Pohľady* 1888, 58); Szinnyei József, Magyar irók élete és munkái (Budapešť, 1895, 1077). *Včk.*

Hofatov, Hofatov, ves v Čechách, hejt. Poděbrady, okr. a pš. Nymburk, fara Kovanec; 80 d., 545 ob. č. (1890), v nichž je 400 evang., evang. kostel, fara a obec, žtř. šk., žel. stan. rak.-uher. st. dr. (Pofičany-Nymburk), mlýn, samota Kopansk.

Horatia gens [-ácia -] viz Horatius.

Horattz, ves v Čechách v hejt. žateckém, viz Hofetice 2).

Horatius [-rácus], jméno členů starého patricijského rodu římského (*H-ia gens*), po němž i jedna tribus slula *H-ia*; z rodu vynikli: 1) *H-ii*, trojčata, synové Publia *H-ia*, kteří dle pověsti za Tulla Hostilia byli vyvoleni, by rozhodli válku s Albou soubojem s trojčaty albanskými Curiatii. V boji padli dva *H-iové* a třetí dal se na útěk; vida však, že Curiatiové jej pronásledující v běhu od sebe se vzdálili, udeřil na jednoho po druhém a zabíjel je. Když s ukořistěným brněním vrátil se do Říma, potkal ve bráně sestru svou *H-iu*, která, poznavši v kořisti brnění svého snoubence, boiem jata, počala bratru klnouti. *H.* ve hněvu ji probodl, načež odsouzen byl ke smrti, který trest, když odvolal se k lidu, byl mu změněn v trest, projíti pode jhem. Sloup (*pila H-ia*), na kterém brnění padlých Curiatii bylo zavěšeno, zachován byl dlouho na foru římském. Týž *H.* z rozkazu Tulla Hostilia vyvrátil prý věrolomnou Albu. — 2) Publius *H.*, zvaný Cocles (jednooký), postavil prý se r. 507 př. Kr. na odpor vojsku Porosenovu, které Římány s Janiculu zatláčilo,

a hájil mostu přes řeku tak dlouho, až byl od Římanů poboden, načež v brnění se vrhl do řeky a přeplaval šťastně ke svým. Za to postavena mu byla socha a dáno mu tolik pozemků, kolik za jeden den mohl pluhem si obrázditi. — 3) Marcus *H. Barbatus*, vystoupil r. 449 př. Kr. v senátu neohroženě proti decemvirům i byl od senátu s Luc. Valeriem poslán do ležení plebejského a pohnul lid, že upustil od úmyslu svého, vystěhovati se na Svátý pahorek, a vešel ve smír s patricii. Za to t. r. s Valeriem zvolen byl konsulem i navrhl s ním zákony (*Leges Valeriae et H-iae*), kterými učiněno bylo nemožným, aby se jaká vláda násilná vrátila; právo zákonodárné pak učiněno lidu přístupnějším, osoby tribunů, aedilů a soudních úředníků prohlášeny za nedotknutelné a nařizeno, aby nálezy senátu od aedilů v chrámě Cerefině byly sčítány.

Horatius Quintus Flaccus, básník římský (* 8. pros. 65 — † 7. listop. 8 př. Kr.). Pocházel z Venusie na hranicích Apulie a Lucanie, jsa synem propuštěnce, jenž tam měl stateček a zároveň výběřčím (*coactor*) byl. Prvého vzdělání dostalo se mu v rodišti, dalšího v Římě, kam starostlivý o jeho vychování otec se přestěhoval, maje školy venusiské pro žáky pokročilejší za nedostatečné. V hlavním městě vzdělával se *H.* za bedlivého dozoru otceva týž způsobem jako synové bohatých rytířů a senátorů, mezi jiným u grammatika L. Orbilia Pupilla z Beneventu, pověstného svou pšnistostí (*plagosus*), opatřován jsa od otce vším, čím jinoši z rodin zámožných. K dovršení vzdělání svého odebral se po tehdejšímu zvyku r. 45 do Athén, kde zvláště studia filosofická se pěstovala. Než jen asi 18 měsíců věnoval se studiím těm. Neboť na podzim r. 44 přišel tam M. Junius Brutus, jeden z vrahů Caesarových, sbíraje vojsko proti Antoniovi na osvobození vlasti. Římská mládež v Athénách studující bez váhání řadila se k praporům jeho na ochranu utlačené svobody. Také *H.* byl mezi těmi, kdo vstoupili v řady vojáků Brutových. Jako vojínu dostalo se mu, ač synu propuštěncovu, hodnosti tribunské (t. j. stal se jedním ze šesti důstojníků, již legii v čele byli) a v té účastnil se r. 42 bitvy u Filipp, v níž strana Brutova a Cassiova, t. j. republikánská, na dobro byla poražena a věc triumvirů skvěle zvítězila. Při pohromě té zachránil se *H.* zároveň s některými jinými útekem — vypravuje o tom ne bez rozmaru v ódě 2, 7, 9 —, načež vrátil se do Itálie, uživ amnestie poskytnuté stoupencům Brutovým, již by zbraň složili a s novým stavem věcí se smířili. Než tu ocitl se v poměrech dosti nepřijemných. Byl mu mezi tím otec zemřel a jmění jeho bylo z největší části zabaveno. Nucen tudy *H.* ohlédnouti se po zaměstnání, jež by mu výživu poskytovalo; to našel v písařství quaestorském (*scriptus quaestorius*), jež podánilo se mu za zbytek jmění otcovského si opatřiti.

V tuto dobu připadají první jeho básně latinské; neboť verše řecké skládal již za pobytu athénského. Po způsobu Luciliové jal se

tu psáti satiry, v nichž tepal z největší části neduhu a vady společnosti římské, po příkladě pak Archilochové i amby či e p ó d y, jež z největší části jsou podobně rázu útočného nebo satirického. Básněmi těmi, jež nejprve v úzkém kruhu přátel čítány byly, seznámil se s předními zástupci nejnovější školy básnické Variem a Vergiliem, kteří neopomenuli upozorniti naň mocného příznivce svého C. Cilnia Maecenata. Ten dal si jej r. 38 představit; než nepřijal ho ihned v kruh svých přátel, nýbrž až po 9 měsících, přesvědčiv se o rylosti povahy jeho, k sobě jej pozval a s ním obcovati počal (*Sat.* 1, 6, 61). Za nedlouho vyvinulo se mezi oběma přátelství velmi důvěrné, jež potrvalo až do smrti. H., jenž ve skládání básní mezi tím neustal, uznal asi r. 35 za dobré sestaviti satiry své v knihu a ji uveřejniti. To učinil, postaviv v čelo satiru, v níž přímo k Maecenatovi se obrací, čímž po tehdejšímu způsobu na jevo dal, že celou sbírku tu vznešenému příteli posvěcuje. Maecenas odvětil se básníku v krátce; darovalť mu již r. 33 útulný statek v území Sabinském, jenž stal se potom nejoblíbenějším bydlíštěm jeho. Zbaven jsa takto starostí o potřeby hmotné, mohl se H. cele oddávati pracím své musy. V nejbližších létech vidíme jej dále zaměstnáná skládáním satir a epod; r. 30 podává veřejnosti druhou knihu oněch a téměř současně odevzdává jí sbírku těchto, jež podobně jako satiry dedikovány jsou Maecenatovi.

Po satirách a epódách obrátil se H. k vlastním lyricce. Vzory mu zde byli ne tak mladší básníci řečtí (alexandrijští), jako spíše klassičtí zástupcové lyriky starší, zvláště aiolské (Alkaios, Sappó) a iónské (Anakreón), kterýchž napodobil i co do formy; neboť metra jejich po některých pokusech školy starší, jako Catulla, Calva a j., převedl prvý na půdu římskou, což ne bez hrdosti v ódě 3, 30 připomíná. První sbírku plodů těchto, čítající 3 knihy, ukončil r. 23 př. Kr. a pod názvem *Carmina* — nyní zoveme je obyčejně ódami — ji uveřejnil, přivlastniv ji zase Maecenatovi. Obsah jich jest velmi rozmanitý: básně opěvující víno, lásku, přátelství, vlast, zpěv, přírodu střídají se půvabně s písněmi vyjadřujícími nábožensko-étičké myšlenky doby té. O tři léta později sestavil H. poetické své listy (*Epistulae*), jež posílá různým svým přátelům a známým a v nichž hovory jsou obsaženy v nejedné věci upomínající na dotčené shora satiry, i vydal je; jest to první kniha listů jeho. Také zde kus Maecenatovi svědčící zajímá místo první.

Přirozeno, že Maecenatovým prostřednictvím H. záhy seznámil se s věhlasným vládcem světové říše, Augustem. Jako někdejší stoupenec strany republikánské a bojovník za svobodu římskou neměl arci zprvu mnoho náklonnosti k muži tomu; však když poznal, že monarchie jest v obci římské nutností a že Augustus opravdově a se zdarem se přičiňuje o zvýšení vážnosti a moci obce té, usmířil se s ním v nitru svém, ano i hlásal v některých básních slávu jména jeho. Avšak

při tom vždy byl pamětliv své svobody i nechtěl nikterak pro osobní prospěch na něm závislým se státi. To ukázalo se jasně v tomto případě. Augustus nabízel mu úřad svého tajemníka, chtěje jej míti v nejbližším okolí svém; ale H. nepřijal postavení tak skvělého, nechtěje pozbyti své volnosti. Tím odmítnutím přátelský poměr mezi oběma nebyl zrušen; i potom zachovával mu Augustus svou přízeň a leccéhos žádal od musy jeho. K přání císařovu složil H. r. 17 př. Kr., kdy uspořádána byla slavnost saekulární v Římě, hymnus svědčící božstvům o svátku tom vzývaným, zvláště Apollinu a Dianě, t. zv. *Carmen saeculare*, a opěval vítězství obou nevlastních synů Augustových, Drusa a Tiberia, z r. 15 v několika ódách, kteréž pak zároveň s jinými písněmi vydal jako čtvrtou knihu lyrických básní. Augustus chtěl také míti poetický list od našeho básníka; přání tomu vyhověl H. listem knihy druhé první, v němž probírá otázky literární, zejména poměr básníků starších k době nové, mající vyšší požadavky aesthetické. Posledním listem této druhé sbírky, skládající se jen z čísel tří, arci delších, jest poslán k Pisonům (*Epistula ad Pisones*), zv. jinak *Ars poetica*; jedná se tu o různých otázkách aesthetických, především v oboru dramatickém. Památka ta jest posledním dilem H-iovým, snad i nedokončeným; neboť tomu nasvědčovati se zdá charakterná místy souvislost výkladu. H. zemřel jen osm měsíců po Maecenatovi a pohřben byl vedle něho na vrchu Esquiljanském.

H. jako básník nevyňikal vyšším vzletem a neměl zvláštěního nadání poetického. Toho byl si sám vědom, straně se, pokud mohl, básní vlastností oněch větší měrou vyžadujících, i bez ostychu prohlásil v ódě 4, 2, 31, že pracně básně své skládá, přirovnávaje se ke včelce, jež po luzích květnatých s námahou sbírá šťávy medové. H. jest básník více reflektující, moudře uvažující, jeho cit a obrazovnost rozhodně jsou ovládnány chladným rozumem. Tím jest zcela přirozeno, že dařily se mu lépe satiry a jim příbuzné listy než ódy, zvláště když nepostrádají jemného vtipu a zábavného humoru. Z lyrických básní jeho jsou poměrně nejzdařilejší kratší ony písně, v nichž lásku a víno opěvá, písně erotické a sympotické; neboť ódy obsahu vznešenějšího, politické a étičké, jakož i hymny, ač obsahují mnohá krásná místa, nejsou s dostatek živosti a svěžesti, postrádají pravého vzletu básnického i vykazují leckteré vady aesthetické. Závislost H-iova na Řecích jest v ódách značná, ač ne veskrze stejnoměrná; neboť s počátku napodobuje vzory řecké nejvíce — ba některé z prvních ód jeho jsou místy jen překlady z řečtiny —, později ubývá závislosti té, až posléze básník pracuje téměř samostatně. Horlivé studium poesie řecké prospělo mu vůbec velice. Vytříbilť jím vkus svůj, zušlechtil mluvu, básnickou i zdokonalil techniku verše latinského, a to takovou měrou, že od žádného lyrika pozdějšího dostižen nebyl, že stal se normou pro věky pozdější. Básně jeho byly

jak pro skvělou stránku formální tak pro ušlechtilý, vzdělávající obsah věcný za celého starověku hojně čítány a napodobovány, láska potrvála k nim ve středověku a zvýšila se ještě za nové doby. Přebojná vydání jich, nepřehlédlný počet spisů o nich jednajících, jakož i dlouhá řada překladů jich nejlepší o tom vydávají svědectví. — Srv. L. Müller, Horaz, eine litterar-historische Biographie (Lipsko, 1880).

Hořavka neboli treпка (*Rhodeus amarus* Ag.), nejznámější ze tří druhů svého rodu, rybka měkkoploutvá (řádu *Physostomi*) z čeledi ryb kaprovitých (*Cyprinidae*). Má tělo krátké, zdělí jen 5—10 cm. Malá ústa nemají vousků; na kostech požerákových jest po jedné řadě zubů (počet 5) s korunkami se stran smačklými a šikmo otfelými. Postranní čára nalézá se jen na 5 nebo 6 šupinách za víčkem žaberním. První paprsky krátké ploutve hřbetní (jen 0 9—10 měkkých paprscích) jsou nad ploutvemi břišními a rovněž krátká fitní ploutev (0 9 měkkých paprscích) počíná pod posledními paprsky ploutve hřbetní. H. náleží k nejpěkněji zbarveným rybkám sladkovodním. Na hřbetě má barvu do šeda nebo do hněda zelenavou, na bocích a vezpod stříbrosivou; před ocasní ploutví jest podélný pruh zelenavý. Ploutve jsou poněkud načervenalé; na hřbetní a z části i na fitní viděti drobné skvrnky načernalé. Ale v době tření (květen a červen, někde již od dubna) sameček má tělo opravdu nádherně zbarveno; nahoře pak jest modravé nebo fialové, na bocích zamodralé, na břišku oranžové až karmínové, ploutev hřbetní a fitní jsou červené a mají na okraji lem černý. Podélný pruh v zadní části trupu má barvu smaragdovou a leskne se jako celé tělo leskem kovovým. Kromě toho dostane sameček tou dobou nad hořejším rtem dva nádory z drobných bradavek složené; také kolem očí naběhne mu plno malinkých brdeček. Samičce však tou dobou na rozdíl ode všech ostatních našich ryb vyrůstá před fitní ploutví kladélko, t. j. rourka barvy pleťové, zdělí až 2, u větších exemplářův až i 4 a 5 cm, která má touž histologickou úpravu jako kůže (na povrchu epidermis, pak stratum mucosum, cutis), uvnitř vyložena jest epithelem a v proximální části opatřena svalstvem pro vymáčknutí vajíček nezbytným. Že jest podivná tato rourka opravdu kladélkem pro snášení jiker, prvý poznal Kraus roku 1858, ale teprve Noll r. 1877 prvý na jisto vyšetřil, že samičky těchto ryb kladélkem veliké své jikry (o průměru 2—3 mm) vpouštějí do otvorů dýchacích našim mlžům, zejména velevrubům, zřídka škeblím. Pozorovale u zajatých h-vek, kterak samička se nad mlžem zastavila a tělo hlavou dolů naklonivši, velevruba si prohlédla, pak mu konec kladélka do otvoru žaberního (přijímacího) v plášti vpravila a vajíčko tam vpustila; hned na to sameček směrem k řečenému otvoru něco mlíči vypustil. Podle nejnovější zprávy Oltovy (»Lebensweise u. Entwicklung d. Bitterlings« v Zeitschrift f. wiss. Zool., sv. 55., 1893) bývá

to zvláště velevrub malířský (*Unio pictorum* L.), jehožto žábry jsou kolébkou malých hořaviček; bývají vůbec nejčastěji nalezeny v menších velevrubech a škeblích. Aby samička jikru bez namáhání kladélkem vymáčknouti mohla, má u něho žlázu o 2 váčcích (zdělí 3 mm), z níž za vajíčkem něco slizu vytlačí; Siebold a j. měli ji omylem za měchýř močový. Jikra, klesajíc vahou svou otvorem přijímacím do žaber, dostane se s proudící vodou do skulin interlamellárních, kutálí se po jich přehradkách (*septa*) a konečně v některé takové skulině uváže. Zárodek h-ky jeví podivuhodné přizpůsobení tomuto úkrytu; má

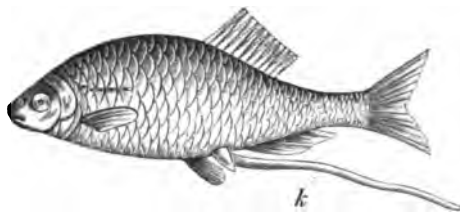

C. 1751. Hořavka neboli treпка (*Rhodeus amarus* Ag.), samička s kladélkem (k).

embryo těchto ryb hned s počátku v ohybu přístí hlavy kruhovitý nádor se dvěma hrboly, kterými zárodek ve skulině interlamellární hlavou dolů (k volnému okraji žaberního listku namířenou) pevně jest zakotven. Když byl žloutek krmný ztráven, uvolní se toto spojení a asi po 4 nedělich opouštějí mladé rybky své podivně kolébký; rybka počne pohybovati ploutvemi prsními a zadním koncem klínovitého těla vklouzne vzhůru do chodby žaberní mezi hořejšími okraji obou listků žaberních a odtud dostane se ven. Ale nejen řečenou kotvou žloutkovou jest embryo v žabrách upevněno; epithel ve skulinách interlamellárních ztloustne a přiléhá těsně k tělu zárodkovu, tak že jej odtrhneme, vydáváme li embrya ze žaber velevrubů. Vajíčka i zárodky h-vek jsou tedy v lasturách škeblí bezpečně ukryty, ale také od infekce ve vodě chráněny, ježto žabrami škeblí proudí voda jaksi procezená. Za to se zase h-ky škeblím jinak odsluhují (Leydig, »Zool. Gartens«, 1892); zárodky škeblí se totiž háčky přidržují na tělech různých ryb, encystují se tu a v kůži nějaký čas jako cizopasnici se ukrývají; nejčastěji se arci usídlí v kůži h-vek, jež tak rády na prospěch svého plodu vyhledávají všude místa, kde velevrubové jsou hojní. — H. žije všude ve střední i vých. Evropě, pak v Asii, obývá nejraději ve vodě tekoucí s kamenitým dnem, v mrtvých ramenech řek a potoků. Živí se i býlím i drobnou faunou vodní. Jméno má po hořké chuti masa svého. Br.

Hora z Ocelovic, jméno rytířské rodiny české, která z Ocelovic na Žatecku pochází a štít stříbrný na zděl rozdělený má, v jehož pravé polovici dva přičné pruhy modré se spatřují; na helmě jsou dva buvolí rohy, stříbrný a modrý. Jan H. z O. odpověděl r. 1449 Bedřichovi, knížeti saskému, a r. 1441 Budě-

šovským. Ženat jsa s Kateřinou z Hugvic, držel Libkovic a Nové Sedlo r. 1452 a zdůstavil asi syna Jana, který r. 1491 svědkem byl porovnání mezi otcem Tomášem Behmem z Konobřez a synem jeho Václavem; r. 1505 do vojny loketské postavil z pěší a 1513 za Mostské se určil paní Žoři z Boskovic. Kromě Jana též Václav H. r. 1505 se připomíná, jenž Kostrčany r. 1521 prodal. Jednoho z obou Horů byli synové: Jáchym, Bedřich, Jan, Jiří a Bernart, kteří v tituláři r. 1534 se jmenují a Libkovic, Nové Sedlo a Blšany drželi. R. 1536 pohnal Jiří Vikhart ze Šanova a na Skupčici bratry Jana, Jiříka a Bernarta Hory, že vedle smlouvy most na silnici ke Kostrčanům neudělali. Po Bernartovi zůstalo r. 1574 pět synů: Jan starší, Jiřík, Václav, Bernart a pátý jména neznámého, který zůstavil syny Jana ml. a Jiříka. Ke dřívějším statkům Horů přibýly Dubkovic, Vrbcice, Minice, Očedělčice a části ve Hřivčicích a Lubencích. Horové nad vладыky kraje svého vynikli hodností kraj. hejtmána žateckého Jiříka, syna Bernartova, r. 1571. Synové Václavovi na Novém Sedle: Bedřich, Václav, Jan Jiří byli r. 1601 dospělí, Albrecht a Bernart ještě nedospělí. Bedřich dostal se na Hotovice r. 1610, ale pro účastenství v bouřích stavovských byl napřed sice všeho jmění odsouzen, než r. 1623 z milosti při dvou třetinách zůstaven. Jan Jiří, Bernart a nepovědomý nám Jan měli před kommissi transactionis o pokutu r. 1630 se porovnat. Jáchym st. H. byl r. 1623 pokuty osvobozen, ale vystěhoval se pro náboženství ze země; Jáchym ml. H. koupil Černoc Velkou r. 1604 a prodal Žízovice r. 1615, avšak pro viny své, kterých se vedle stavů odpočívých dopustil, propadl Černoc r. 1623. S manželkou Annou Sekérkovou ze Sedčic měl syna Adama Kryštofa, který se oženil s Annou Kateřinou Cukrovou z Tamfeldu a s ní zplodil dva syny: Ludvíka, kapucína v Budějovicích, a Bedřicha Jaroslava Horu z O. na Puclíciích a Šlovicích (od roku 1684), jehož manželkou Anna Kateřina Strakovna z Ehrenšteina byla. Dcera jejich Kateřina prodvala se za Jana Bedřicha Širndingera ze Širndingu na Puclíciích, Šlovicích a Schönwaldě († 1714) a měla tři bratry: Maximiliána Filipa, lieutenanta, Václava Leopolda, strážmistra, a Josefa r. 1736; Václav držel Kněžice u Sušice od r. 1706. Kromě těchto Horů ještě Jan Jáchym a Petr Pavel r. 1736 se připomínají. Alžběta Horová rozená z Hillprandtu, manželka Václava Leopolda Hory, ve svém kšaftu r. 1739 sepsaném jmenuje tři syny: Jana, Václava, Antonína a čtyři dcery Františku, Alžbětu, Kateřinu a Terezií. Josef, bratr Václavův, neměl s manželkou Annou Terezií Bechyňovou z Lažan žádných dětí a učinil hlavním dědicem strýce svého Jana Horu z O. na Čachrově a Kněžicích i s jeho dcerami Alžbětou a Terezií r. 1780. R. 1758 složili slib dědičné věrnosti Václav, Tadyáš a Jan, syn Jana Hory na Čachrově a Březi. Oba jmenované

statky zůstaly do r. 1792 v rhdině Horů z O., Kněžice do r. 1787 a poslední H. z O., který statek v Čechách držel, byl na Prostiboři v l. 1789—99. Kalendář na r. 1786 vydaný jmenuje bratry Jana Mikuláše a Václava, nadporučíka v pluku Althanském, a jiných třech bratří: dva lieutenanty, Františka Josefa a Josefa Vincence, a Antonína. R. 1846 byl ještě Josef H. rytíř z O. majorem ve vojstě rakouském. *Klíř.*

Horažďovice, město v Čechách na řece Otavě, v hejt. strakonickém, má s předměstím Babiny na 15.86 km² 297 d., 3286 ob. č., 27 n., ze 3332 pfit. 3031 katol., 1 ev., 300 žid. (1890), okr. soud, víkářství, děkan. kostel sv. apoštolů, v pokazeném slohu got. od Babora II. ze Strakonice vystavěný, pod správou duchovenstva ryt. řádu maltézského, kostel P. Marie, někdy sv. Michala arch., s býv. klášterem minoritů, r. 1330 od měšťana Děpolda Mečiče zal., r. 1814 zrušený, ale r. 1854 opět obnovený od školských sester, hřbitovní kostel sv. Jana Křt. (z r. 1862), radnici po ohni opět r. 1690 vystavěnou, v níž chovají se vzácné písemné památky z XIV. a XV. stol., 5tř. šk. obec. a 3tř. měst. pro chlapce, 5tř. obec. šk. dívčí, 2tř. soukr. šk. žid., klášter chudých šk. sester (50 čl.), materský tům jejich kongregace, s kostelem Nanebevzetí P. Marie, soukr. dívčí šk. a čes. opatrovnou, kostel sv. Klimenta na hoře Prachni a kapli sv. Anny pod Svatem. Dále jest tu pošta, telegr., želez. stanice Českomor. transvers. dr. (Jihlava-Domažlice) a dr. cis. Frant. Jos. (Protivín-Plzeň), obč. a okr. hospodářská záložna, továrny na slaměný papír, sirky, vatu, výroba dřevěného drátu na sirky, měšť. pivovar, dvě výrobní lihových nápojů, 6 mlýnů, uměl. zahradnictví. Ze starého opevnění stojí na sev. straně města Pražská brána s vysokou věží. V Otavě, jindy zlatonosná, v mlýnské stoce chovají se škeble perlonosné, které jsou rodinným majetkem Kinských; z 1000 škeblí jest 5—6 bílých, ceny do 200 zl. Lov děje se obyčejně vždy třetí rok. — Alod. panství H. se Střebovými má 2415 ha a náleží k němu zámek s nedalekým parkem Ostrov zvaným, pivovar (stojí), dvůr, cihelna a vápenice, majetek Ferd. kn. Kinského ze Vchynic. Nedaleko města lázně sv. Anny s vápencovou vodou. Nad f. Otavou asi 1/2 hod. od H-ic stojí starobylý hrad Prachec, od pol. XVI. stol. v rozvalinách. H. založeny ve XIII. stol. od pánů ze Strakonice. Bavor I. ze St.

C. 1752. Znak města Horažďovic.



H., tehdy ves, daroval (1251) řádu Johaniťů a král Václav II. povýšil je r. 1292 na město, při čemž obdržely z znak (vyobr. č. 1752., v modrém štítě na černé skále dvě stříbrné věže s cimbuřímí se znaky pánů z Bavorova

a mezi cimbuřmi šestihrotou zlatou hvězdu. Bavor III. ze St. neuznával krále Rudolfa I. za krále českého, načež tento oblehl (1307) H., ale zemřel zde na úplavici v táboře před městem. Roku 1330 založen tu od vrchnosti špitál. Poslední Bavor ze St. protivil se králi Václavovi IV., jenž kázal město oblehnouti (1399), při čemž stříleno na město i z děla. Po Bavořech ze St. seděl (1409) na H-cích horlivý husita Jan st. z Hradce a na Velharticích, jej následoval jeho syn Menhart. Ve válkách husitských stály H. věrně na straně Táborů; ale tito byli od Menharta u H-vic poraženi (1434). Po válkách husit, vzrůstal se v H-cích blahobyť, tak že město i pozemské statky kupovati mohlo. Kolem r. 1458 H. dostaly se v majetek Jana a Racka bratří z Kocova. K prosbě pana Racka potvrdil král Jiří Poděbradský městu svobody a vysadil (1463) mu jeden trh a bezpochyby za téhož Racka postavena tu tvrz na místě nyn. zámku. Poněvadž Racek rušil mír a vokolní krajiny plnil, vytrhl proti němu r. 1477 Bohuslav ze Švamberka a po jednoročním obléhání vyhladovil město a donutil je ku vzdání, načež panství horažďovické prodáno nejprve Janovi ze Švamberka, převoru kláštera strakonického, kterýž je postoupil Půtovi Švihovskému z Ryžemburka. Tento potvrdil a rozšířil městu svobody, nadal a postavil klášterní kostel, v němž zároveň pochován. Synové jeho započaté stavby dokonali. Nástupci těchto hleděli všelijak svobody města zkracovati a podané své utiskovati, tak že se musili až rozhodnutí císařova proti útkům těchto dovolávati. R. 1598 postaven kostel sv. Jana Křt. Za války 30leté seděl na H-cích Ferd. Karel svob. pán z Ryžemburka a ze Švihova; ten sčastně se vyzpouřil proti králi, jsa komorníkem krále Bedřicha Falckého, a proto mu jmění jeho zabráno a H. prodány Adamovi ze Sternberka, jehož potomci potvrdili městu svobody po 30leté válce jim odňaté a Václ. Vojtěch ze Št. vyprosil na císaři třetí výroční trh, týdenní trhy a vystavěl nově zámek, v němž vymalovati dal vítězství nad Mongoly u Olomouce. Za války 30leté H. dobyty (1619), vydrancovány a spáleny od vojska Buquoiova. R. 1639 lehlo město popelem. Rodina Šternberků vládla tu do r. 1708, kdy nastoupila vdova po Václ. Vojt. ze Št., od níž koupila (1719) H. Filipina Thunová z Harrachu, načež následovala (1721) Eleonora z Mansfeldu, jejíž syn jindřich prodal (1748) H. Václavovi hr. z Pöttingu. Po té připomínají se Marie Karolina z Löwensteinu-Wertheimu († 1765), její manžel Karel Tomáš z Löwensteinu-Wertheimu, jeho druhá manželka Marie Josefina ze Stuppilin (1779), její syn Jan Bernart hr. Rumerakirch (1797), jehož potomek Karel H. prodal (1834) Rudolfu kn. Kinskému ze Vchynic. R. 1790 povýšena fara na děkanství. — Okresní soud horažďovický má na 258·6 km² 47 polit. obcí se 3070 d., 21.178 ob. č. a 66 n., z 21.283 přít. ob. 20.849 katol., 8 ev., 426 židů, z těch 10.097 muž., 11.186 žen. (1890).

Horbaczewski Jan, chemik čes (* 20. kv. 1854 v Zarubinci u Tarnopole v Haliči). Studoval gymnasium v Tarnopoli a lékařství ve Vídni, kde též byl promovován. Již jako zletělý posluchač vydal samostatnou práci *Über den Nervus Vestibuli* (vid. akad.). Od r. 1875 byl demonstrátorem, pak asistentem při stolici lékařské lučby prof. Ludwiga. Při zřizování české fakulty lékařské byl povolán do Prahy, kde se stal r. 1883 mimoř., r. 1884 již řádným prof. lučby lékařské. Ve školním roce 1889—90 a 1894—95 byl děkanem fakulty lékařské. R. 1879 vydal H. práci o rozkladových produktech, vzniklých působením kyseliny solné na albuminoidy (rohovina, vlasy, glutin, hmota rohovková) *Über die durch Einwirkung von Salzsäure aus den Albuminoiden entstehenden Zersetzungsproducte. I.* (vid. akad., 1879), jako pokračování této práce vydala druhá řada pokusů s elastinem r. 1885 tamže pod stejným názvem. R. 1882 napsal podobnou práci *Über das Verhalten des Elastins bei der Pepsinverdauung* (»Zeitschrift für physiolog. Chemie«, 1882). T. r. učinil důležité sdělení vid. akademii věd, že se mu podařilo vyrobiti syntheticky kyselinu močovou zahříváním močoviny s glykokolem (*Synthese der Harnsäure*, vid. akad., 1882), o kteroužto syntesu marně pokoušeli se před ním badatelé nejslavnější, jako Liebig, Wöhler, Beyer, M. Nencki, E. Fischer, Pinner, R. 1883 vydal *Beiträge zur Lehre von der Urämie* (»Medic. Jahrbücher«, 1883). Další snahou H-kého bylo najíti metodu, která by poskytovala lepší výtěžek při syntesi než jmenovaná metoda prvá. Do této doby spadá povolání jeho na českou fakultu lékařskou, kde bylo mu věnovati se zřizování ústavu pro lučbu lékařskou a kde v prvních letech trvání fakulty bylo mu přednáseti i o farmakologii. Přes to pokračoval horlivě v badání svém, jehož výsledek byl, že 5. kv. 1885 oznámil vid. akademii věd vedle syntesy kyseliny močové i syntesu kyseliny methylmočové (*Über künstliche Harn- und Methylharnsäure*; v »Chem. Listech« *O umělé kyselině močové a methylmočové*, 1885). R. 1886 uveřejnil H. *Neue Synthese des Kreatinins* (»Med. Jahrb.«) a *Ueber die volumetrische Stickstoffbestimmung im Harne u. anderen Objecten des Thierkörpers* (t.). T. r. provedl spolu se svým asistentem drem F. Kaněrou řadu výživných pokusů, prvých to pokusů o tvoření se kyseliny močové v lidském těle, a vydal výsledek této práce v »Chem. Listech« (1887): *Pokusy o tvoření se kyseliny močové v lidském těle* (něm. *Ueber den Einfluss von Glycerin, Fett u. Zucker auf die Ausscheidung der Harnsäure beim Menschen*, vid. akad., 1886). Těmito pokusy bylo zkoušeno působení glycerinu, cukru třtinového a tuku na vyměšování dusíku a kyseliny močové, při čemž se ukázalo, že glycerin zvětšuje množství kyseliny močové, byli-li podán volný, kdežto byli-li podán v podobě sloučeniny s kyselinami mastnými jako neutrální tuk, nejeví toho účinku; cukr třtinový a neutrální tuk nemají přímého účinku na tvoření se kyseliny močové, zmen-

šujíce vyměšování její jen proto, že zachraňují část bilkovin tělesných před rozpadem; přestanou-li se podávati tyto látky, přestává i zmenšené vyměšování kyseliny močové. H. oznámil r. 1887 vid. akademii, že sestrojil kyselinu močovou z trichlorlaktamidu a močoviny a že tato synthesa nejen poskytl lepší výtěžek výrobní než metoda dřívější, nýbrž i dovolila, že H. mohl stanoviti strukturnou formuli kyseliny močové a definovati ji jako diureid kyseliny akrylové (*Ueber eine neue Synthese u Constitution der Harnsäure*, vídeň. akad., 1887, česky v »Chem. L.« r. 1888 *Nová synthesa a konstituce kyseliny močové*). Téhož roku provedl další nové synthesy kyseliny močové z kyseliny trichloromléčné a močoviny, z monochloroctové a močoviny, synthesy kyseliny methylmočové z methylhydantoinu a močoviny, z methylhydantoinu a biuretu, z methylhydantoinu a ésteru kyallofanové a ve zprávě o těchto synthesách, vyšlé v »Chem. L.« r. 1888 *Další syntetické pokusy o konstituci kyseliny močové a jejím vzniku v těle zvířecím* (něm. *Weitere synth. Versuche über die Constitution der Harnsäure u. Bemerkungen über die Entstehung derselben im Thierkörper*, vid. akad., 1887) podává H. prvě své úvahy a pokusy o tvoření se kyseliny močové v těle živočišném. R. 1889 počal H. prováděti prvě pokusy, jak vzniká kyselina močová v organismu ssavčím: *O vzniku kyseliny močové u ssavců* (»Chem. L.«, 1890, německy *Untersuchungen über die Entstehung der Harnsäure im Säugethierorganismus*, vídeň. akad., 1889). R. 1891 uveřejnil v »Čas. lékař. čes.« *Príspevky ku poznání původu kyseliny močové a zásad xanthinových, jakož i ku vzniku leukocytos u člověka* (něm. *Beiträge zur Kenntniss der Bildung der Harnsäure und Xanthinbasen sowie der Entstehung der Leukocythosen im Säugethierorganismus*, vídeňská akad., 1891, v nichž dokázal, že kyselina močová a zásady xanthinové tvoří se rozpadem jadernatých elementů tělesných. R. 1892 napsal H. do téhož časopisu poznámku *K teorii o vzniku kyseliny močové* (něm. *Zur Theorie der Harnsäurebildung*, Wiesbaden, 1892) a předběžně sdělení o zajímavých vlastnostech nukleinu, že vyvolává leukocytosu: *Ku známosti o účinku nukleinu* (něm. *Zur Kenntniss der Nucleinwirkung*, »Wiener allg. medic. Ztg«, 1892). R. 1893 vyšly jeho *Bemerkungen zum Vortrage des Herrn Alb. Kosel über Nucleinsäure* (»Du Bois-Reymond's Archiv«, 1893) a r. 1894 uveřejnil v »Chem. L.« *Analysu dvou vzácných kamenů močových (jeden urostelialthový, druhý cholesterolinový) a Dělení kyseliny močové od zásad xanthinových* (něm. *Analyse zweier seltener Harnsteine, Ueber die Trennung der Harnsäure von den Xanthinbasen*, »Zeitschr. f. physiol. Chemie«, 1893).

Hörberg Per viz Hoerberg P.

Horbury [-beri], město v angl. hrabství yorkském, jz. od Wakefieldu, na želez. trati Lancaster-York, s 5680 ob. (1890), má přádelny, továrny na vlněné šátky a plaidy, flanely a j., železná huti.

Hörčanskí Jan (* v Újezdě [Wujezd] u Lubije v Horní Lužici — † 1799 jako ředitel [první kollega] gymnasia zhořeleckého a člen tamější učené společnosti). Studoval v Budyšíně a v l. 1743—46 na universitě ve Wittenbergu. Jeho přání, býti duchovním v některé srbské vsi, nikdy se nesplnilo; po 17 let byl domácím učitelem a pomocným kazatelem na různých místech něm. Lužice, až r. 1759 se stal učitelem zhořeleckého gymnasia. Od r. 1768 byl »prvním kollegou« téhož gymnasia. Lásku k svému lidu zachoval si H. po celý život. O tom nejlepší svědectví vydává anonymně vydaný, ale nepochybně od něho pocházející, velmi zajímavý spisek *Gedanken eines Ober-Lausitzer-Wenden über das Schicksal seiner Nation* (Budyšín, 1782). Proti znevažování lužických Srbů vytýká přednosti jejich jazyka i národního charakteru a s bolestí pozoruje úpadek srbského živlu své doby, činí závěrek o jeho konečném vyhynutí a nepřímo žádá pro něj spravedlnost. H. přeložil některé duchovní písně, jež Matěj Šolta pod titulem *Jana Hörčanského z Wujezda proba některých přeložených khěrlušov r. 1746 přidal ke svým »K Jézusej zdychowanjam«; kromě toho vyšly od H-ho překlady Schmolkových zpovědních knížek *Tón z prawej wutrobu k swojemu Jézusej so přibližowacy hrěšník a Jeneho nutrneho křesćjana přibližowanje k Bohu* (obě 1768). Z jeho německých článků jmenujeme tyto týkající se Srbů: *Von den Sitten und Gebräuchen der heutigen Wenden* (Laus. Provinzialblätter, 1782); *Versuch über die Sprache der Wenden in der Ober-Lausitz* (Laus. Monatsschrift, 1796); *Kurze Geschichte der Wendenbekehrung* (t., 1797) a *Kurzgefasste Nachricht von dem verdienstvollen Geschlecht der Frenzel in der Oberlausitz* (Zhořelec, 1791). — Viz »Laus. Monatsschr.«, 1801, 81; Čas. Mač. Serb., 1875, 15. Čny.*

Horčapako, H.-Hráze, Horyčapsko, ves v Čechách, hejt. Blatná, okr. Březnice, fara a pš. Tochovice; 23 d., 171 ob. č. (1890), popl. dvůr a panský rybník t. jm. Karla kn. Schwarzenberka, mlýn. Král Jan daroval H. r. 1313 klášteru ostrovskému.

Horčice, původně Hořčice, farní ves v Čechách, hejt., okr. a pš. Přestice; 75 d., 501 ob. č. (1890), kostel sv. Matěje (1384 far.), 4tř. šk., hospodář. pokr. šk., fid. dvůr Karla hr. Schönborna, mlýn, výroba hraček; část obce Vítané. Někdejší tvrz stávala na místě nynější sýpky a byla původním sídlem Hořčických z Hořic až do r. 1676, kdy statek H. i s tvrzí koupil Hengigář z Eberka a připojí je k Příchovicům.

Horčice v ohledu botan. viz Sinapis.

V lékárnictví používá se h. již jen zřídka. Dříve připravovány byly z čerstvé mlétko semene *Brasica nigra* po přidání něcc mouky a octa nebo vody placky na obklady. Dnes nahrazen přípravky ten mnohem pohodlnějším hořčicovým papírem (v t.). Lékárnám jest jen o to pečovati, aby *B. nigra* nebyla promíchána semenem *Brasica Rapa* a většími, hladšími a žlutými semeny *Sinapis alba*. šnk.

H. stolní (něm. *Senf*, franc. *moutarde*), připravuje se u nás ze semen h. bílé nebo z bílé i černé h., k níž přidávají se různé přísady: ocet, mošt, mouka obilná, cukr, pepř, skořice, kurkuma, zázvor, marjánka, estragon, česnek, cibule, sůl a j. Dle toho pak jsou také velmi rozmanité druhy stolní h. a skoro každý tovarník vyrábí ji dle jiného receptu. Semena h. se buď rozemejou za sucha, po případě se z nich vylisuje mastný olej, moučka se pak rozdělá s octem a přísadami, nebo se celá semena namočí v octě nebo moštu a pak roztírají mezi mlýnskými kameny, až povstane jemné těsto. Hlavní druhy st. h. jsou: francouzská, kremžská, dísseldorfská a anglická. U nás je nejoblíbenější francouzská, která tvoří husté, stejnorodé, jemně utfené těsto, vyrobené z h. bílé i černé, octa, mouky, soli, různých druhů koření a zeleniny. — Kremžská je vyrobena z h. bílé, na hrubo umleté a fidsl. — Anglická jest buď suchá mouka h., která teprve před upotřebením se rozdělává s octem, nebo též pichází do obchodu již ve formě těsta. Ostrý zápach h. pochází od silice hořčicové (C_4H_9NCS), která se tvoří při kvašení semen černé h., palčivá chuť od téže silice a kromě toho od sulfokarbimidu sinalbinu (C_4H_9ONCS), který povstal rozkladem sinalbinu, podstatné součástky bílé h. Lš.

Horčice Josef Prokop, kněz a spis. čes. (* 1797 v Chotětově u Benátek — † 1872 ve St. Boleslavi), kaplanoval r. 1820—29 ve St. Boleslavi, 1835 stal se kanovníkem, 1848 čestným doktorem theologické fakulty a 1866 kapitul. děkanem. Přispíval drobnějšími články do »Blahověsta«, »ČCM.« a »Čas. pro katol. duchovenstvo«, o němž získal si mnohých zásluh; o sobě vydal *Historické popsání obrazu a chrámu P. Marie v Boleslavi*, s modlitbami a písněmi (Praha, 1837 a 1859) a *Popsání chrámu sv. Kosmy a Damiana a sv. Václava ve St. Boleslavi* (t., 1838); *Řeč po posvěcení sv. Kříže* (1861).

Horčice z Prostého jest jméno vladycké rodiny, která na Pracheňsku v XV.—XVII. st. žila a haluze vladky Čabuzských z P. (v. t.) a Záleských z P. ze sebe vydala; kde bylo původní sídlo její Prosté, posud se neví. Erbem H-ců byl štít zlatý a na něm dvě tlápy medvědí vzhůru obrácené, mezi nimiž jablko šípem prostřelené se spatřuje; ostatní dvě rodiny měly tlápy bez jablka. Aleš z P. v letech 1406—08 připomenutý jest tožný s Alešem z Mačic r. 1418 v nadacím listu kostela velenického jmenovaným; r. 1420 bratři Heřman i Vojtěch H-cové z P. na Mačicích seděli. Jan H. ze Srbic (u Klatov) byl ve vojenských službách na Moravě r. 1434 a Vojtěch H. z P. ještě r. 1460 živ byl. Po něm drželi Mačice synové Jeronym a Štěpán. Sestra jejich Dorota byla provdána za Oldřicha z Lažan a z Bukové. Štěpán měl s Markétou ze Chřívova syna Jana, který byl věrným podpažníkem Zdeňka Malovce z Malovic, odpovědníka měst královských, pročež Táborští Mačice mu vypálili r. 1521. R. 1528 byl po-

volán za přísedícího do soudu komorního a měl ještě r. 1535 soudy s Ěvou a Adamem Řepickými ze Sudoměře. Manželka jeho Kunhuta ze Šertinku porodila mu dvě synů, Bedřicha a Vojtěcha, z nichž prvý dostal Mačice, druhý některé okolní vesnice, ze kterých Damětica Jan, syn Vojtěchův, r. 1554 opět Bedřichovi prodal. Nejen Vojtěch založil novou větev H-ců z P. na Bratronicích, ale ani Bedřich nepodřel rodných Mačic, nýbrž již r. 1575—79 seděl na Hluboši a r. 1578 Těšetiny koupil, které čtyřem synům zanechal. Bratronický Vojtěch měl s Eliškou ze Šlovic syna Jana st. a naposled nejst. z H., jenž k B. Poříčí Spálené a Pole držel, kostel v Zábofi znovu vystavěl, r. 1605 krajským hejtmánem pracheňským byl a r. 1614 Mírotice od tamějších občanů koupil. Dcera Jana Salomena provdala se za Adama st. Vratislava z Mitrovic a synové jeho, Jiřík (na Čekanicích r. 1616) a Moric Jindřich, ještě r. 1630 se připomínají, kdy třetí díl jmění svého jako pokutu do král. komory odvésti měli za své viny v bouřích stavovských. Těšetinský Pavel H., kterého ze čtyř bratří jediného známe, měl tři Kateřiny za manželky: K. z Chrastu, K. z Dlouhé vsi a K. z Podčepic, s nimiž šest synů zplodil. Jan Jiří měl za manželku Markétu z Čachrova a zdržoval se r. 1628 v Míroticích; Vilém Smil koupil Suchý Důl na Berounsku, byl s bratrem Adamem jako katolík pokuty osvobozen r. 1623 a dožil se r. 1659, kdy zemřel bez potomků; Vojtěch držel dvůr v Pláni na Písecku, na který pro účast svou v bouřích r. 1620 léno přijati měl, ale statek ten zamířel a prodal († 1631); Štěpán žil r. 1616 v Míroticích. Jediný ze šesti bratří, Jan ml. H., měl s manželkou Kryzeldou z Olbramovic dva syny, Jiřího Bedřicha a Jana Vojtěcha mlad. Poslední osudy rodu tohoto nevěšij nám ve známost. Kř.

Horčický z Tepence (Sinapius) Jakub (* 1575 z chudých rodičů někde na panství krumlovském — † 1622 v Praze). Sloužil nějaký čas jezuitům krumlovským jako kuchtík; ale rektor Bern. Koch, poznav jeho schopnosti, přijal ho do krumlovského semináře chudých studentů. Tam H. chodil pět let na gymnasium a potom dán byl za pomocníka frateru Mart. Schaffnerovi, lékárníku v kolleji krumlovské, vyhlášenému lékařii, který měl vzácné vědomosti v lučbě a botanice. V jeho rozsáhlé praxi, kdy v Krumlově a okolí nebylo řádného lékaře, byl H. pilným pozorovatelem a učněm a tím založil své budoucí štěstí. Asi r. 1598 odebral se na studium filosofie do pražské kolleje sv. Klementa, kdež ho přijali za aluma v semináři. Mimo horlivé studium Aristotela sloužil kollegiátům za šafáře či dispensatora v refektáři, v prázdných hodinách sbíral byliny, vyráběl letkvaše a vodičky, které pak s dovolením rektora prodával u vrat jesuitské zahrady za Vltavou. Odbyt měl veliký, ač neužíval dryáčnického způsobu, tak že sotva stačil k výrobě léků. Jakož měl i nemalé zkušenosti v hospodářství, r. 1600 byl poslán za provisora do nové kolleje v Jindř. Hradci.

odkudž r. 1606 jej vyžádala abatyše svatojiřská za hejtmana statků svého kláštera. V té povinnosti trávil svou prázdně ve své lučební laboratoři a z vlastního důvtipu se dodělal některých výzkumů nových, o nichž zvěděv císař Rudolf II., vzal jej ke svému dvoru a podle jiných odborníků jej zaměstnával ve své lučebně. I byl na něho laskav, zahrnoval jej dary a r. 1608 povýšil ho ve stav rytířský s titulem »z Tepence«. Toho času vyléčil H. cisaře z těžké nemoci, proti které jiní lékaři neuměli raditi; tím vzrostla vážnost jeho u dvora. Ale v tom štěstí nezpyšněl, jsa prý skromný, upřímný a v obcování příjemný; k jesuitům choval se jako vděčný žák a posílal časté dary do jejich kolleje a semináře klementinského. Po smrti Rudolfa II. r. 1612 stal se hejtmanem král. panství mělnického a od r. 1616 byl zápisným držitelem toho panství. H. byl katolík horlivý; když r. 1609 české konfessi, on tiskem vydal a kancléři Lobkovicovi připsal knihu *Konfessi katolická, t. j. vypsaní pravé víry křesťanské všeobecné, o nádeji, lásce a spravedlnosti*, kterou již r. 1606 s pomocí některého doktora klementinského byl sepsal; na Mělnice pak rozmáhal katol. reformaci s velkým úsilím. Jsa tudíž v nenávisti u strany podobojí, byl po defenestraci r. 1618 některý čas vězněn a r. 1619 na věčné časy z Čech vyobcován. Avšak po bělohorské bitvě vrátil se na své panství mělnické, ač jen na krátko; neboť r. 1621 pádem s koně přišel k úrazu, stonal celý rok a zemřel dne 25. září 1622 v kolleji sv. Klementa, kamž dva dni před smrtí dal se dovézt z Mělníka. Pohřben byl v kostele sv. Salvatora. Hlavním dědicem jeho byla řečená kolleje, již odkázal 50.000 zl. a své zápisné právo na Mělník. (Schmidt, Hist. Soc. Jesu III.) — Jeho erbu a titule užíval, neznámo jakým právem, jeho příbuzný Martin H. z T., r. 1625 pojezdny král. puchalterie, pak syn jeho Jan Augustin, král. úředník na Točnicku a od r. 1680 cíř. rychtář v Berouně († 1697), potom téhož syn Václav Augustin, radní v Berouně († 1739), jehož syn Antonín r. 1752 z Berouna se vyprodal. (Dle arch. beroun.). *JVra.*

Hořicová silice viz Hořice.

Hořicový papír. Hořicové semeno, lisováním při velikém tlaku nebo pomocí petrolejového aetheru nebo sírouhliku sprostěné mastného oleje, umele se na jemný prášek a nasype na papír, jenž dříve se potfel roztočením kaučuku, kalafuny v benzínu nebo sírouhliku. Papír se pak válcem urovná, utlačí a rozřeže k potřebě na čtverce velikosti obyčejných karct. Před upotřebením navlhčí se vodou. *šnk.*

Horčička: 1) H. Daniel, jinak Sinapius, přední spisovatel slovenský XVII. věku (* v Suchanech v Turci — † 1706 v Levoči). Učil se ve Vitemberku, rektoroval a kázal hlavně v Jelšavě, Kameňanech a Radvani, deset let (1673—82) strávil ve vyhnanství v Polsku, kde v Bojanově byl rektorem, a vrátiv se domů, působil jako slovenský ev. kazatel a inspektor

gymnasijní v Levoči. Z latin. spisů H-ových nejdůležitější je »*Neoforum latino slavonicum*, Nový trh latinsko-slovenský, na kterémž se některé do hospodářství slovenského potřebné tovary prodajné nacházejí« (Lešno, 1678); zde v třiceti oddílech latinsky rozbírají se česko-slovenská přísloví a pořekadla a v obšírné předmluvě se chválí a příklady za dějin staro-klassických i vlasteneckých dotvrzují se předností mateřského jazyka, uvádějí se vzory slavných rodáků domácích ze stavu šlechtického, kteří milovali rodný svůj jazyk, a kárá se odrodilství nového dorostu magnátského. Vedle československých nábožensky vzdělavatelných spisů vlastní (Perlička dítě božích, Levoč, 1683; *Jádro všech modliteb M. Caspara Neumannova*, t., 1683) a několika kázání k roznoženému vydání uchystal i oblíbený Tranovského kostelní zpěvník *Cythara Sanctorum* a vydal Komenského »*Orbis pictus*«. Srv. B. Tablic, Poezye I, 1806, § 20; Jos. Hurban ve Slov. Pohř., 1847, I, 2, str. 6—7; A. Lombardini, tamže, 1887, str. 80—82; Jar. Vlček v Dej. lit. slov., 1890, str. 11—13; dr. Iv. Zoch v Sl. Pohř., 1895, 155—62. *Včk.*

2) H. Jan, rovněž Sinapius se podepisující, bratr předešlého, ev. kazatel, r. 1682 morem zemřevši ve vyhnanství v Halle, kam s ženou i dětmi se uchýlil, když jej za protireformace byli vykazali z města Trenčína. Ze spisů jeho důležitější jsou: *Parva schola in usum discipulorum Christi accommodata et disposita* (Trenčín, 1658); *Henoch cum Deo ambulans* (Zhořelec, 1676); *Idea boni principis, historici Brennorum symbolis brevissime concepta* (Halle, 1682). — Srv. B. Tablicovy Poezye I, LXV, pozn. 34; A. Lombardiniho Slovenský Plutarch, Slov. Pohřady, 1887, str. 82 až 83. *Včk.*

3) H. František, malíř čes. (* 1776 v Praze, † 1856 t.). Záhy projevoval nadání ku kreslení a za svých studií na gymnasiu, na filosofické (1795—97) a pak i právnické fakultě pražské zabýval se stále malířstvím. Když r. 1800 v Praze zřízena malířská akademie, stal se žákem ředitele Jos. Berglera a již r. 1801 dostalo se mu zlaté a stříbrné medaille a stipendia, aby, zanechaje práv, mohl se cele věnovati umění. Věnoval se porträtování a stal se r. 1808 ředitelem galerie knížete Rudolfa Colloreda-Mansfelda. R. 1820 cestoval do Salcpurku, requirovat obrazy z pozůstalosti arcibiskupa Jeronyma hr. Colloreda, a při tom navštívil i Mnichov a prohlédl tamější sbírky umělecké. Jako porträtista stál v Praze H. vedle Ant. Machka na předním místě. Podobizny jeho jsou rázovité a energicky kreslené; v koloritu a po stránce techniky malířské jsou díla jeho ovšem slabá, čehož příčina jest obecný úpadek umění na počátku našeho stol. Staré mistry H. horlivě studoval a snažil se při restaurování odkryti technický pochod jejich, ale o barevné problémy, světelné a vzdušné, se nestaral; za to v kresbě charakter svého modelu přesně postihoval a zachycoval linií hranatou, ale zdravou a pevnou. Pověst svou založil podobiznou prof. Cornovy, kterou Dam-

beck ve zvláštní básni opěvuje (»Hyllos«, 1819). Co slavných lidí v Praze žilo, všechny maloval: Gerstnera, Dobrovského, Bolzana, Pelcla, Purkyni, Krombholza, arcib. Chlumčanského z Přestavle (v refektáři v Klementíně) a celou řadu slechticů, jako: Jeron. Colloreda-Mansfelda, hraběcí rodinu Vratislavů, hr. Kristiána Kristofa Clam-Gallasa, kněžny Taxisové a j. Mimo to pokusil se také ve větších komposicích a maloval několik oltářních obrazů, které však jsou mnohem menší ceny než jeho podobizny. Nejznámější jeho oltářní obraz je *Poslední soud* (jinak též *sv. Trojice*) v kostele košířském. Mimo to jest od něho oltářní obraz *sv. Jiří* v zámecké kapli v Tmáni (objednal JUDr. Mudroch). Obraz ten vystaven byl r. 1832 na výstavě Klarové na Kampě v Praze zároveň s podobiznou prof. Cornovy a s komposicí *Rudolf Habsburský a Sen Jakubův*. Konečně uvádíme ještě oltářní obraz *sv. Vojtěcha* v kapli ve Vrčeni u Zelené Hory, *sv. Jana Nep.* v Počaplech a *Studentskou legii* (maj. prof. Hoříčiky v Linci). Z kreseb jeho zachovaných v maj. příbuzných jeho jmenujeme: vlastní jeho atelier na zámku Opočné, zvací list k instalaci dra Krombholze za rektora university r. 1830, 22 listů k nauce o perspektivě, *Ave Maria*, *sv. Jan Kř.*, *Poustevník*, *Jan Žižka* (dle obrazu ve sbírce hr. Colloreda-Mansfelda) a j. Skizzy zachované poučují nás, že H. dle přírody kreslil portrait vždy v několika posicích jen tužkou nebo uhlem, načež teprve sám dle těchto skizz, na nichž i barvu písmem si poznamenával, podobiznu prováděl. Pracoval v barvách olejových i pastellem, v němž sice měkčeji modeloval, ale byl zase příliš červený v tónu; mimo to snažil se však najíti novou trvalou techniku a obnoviti zejména byzantskou enkaustiku, ve kterémžto oboru četné pokusy konal, ale podobizny tím způsobem provedené, jež r. 1839 vystavil, nedošly úspěchu. Znalostí, jakých nabyl při těchto svých pokusech, použil také ve sporné otázce tehdy vedené, jakým způsobem třeba restaurovati karlštejské obrazy. Tvrdil, že Theodorich byl žákem školy byzantské a že neužíval tudíž ani klišu, ani gummy, ani oleje za pojídla barev, nýbrž zvláštní směsiny vosku; na doklad toho reagoval na obraz *sv. Ondřeje* teplou vodou a barvy potrvaly, což při obyčejné temperové malbě bylo nemožno. Byv tázán tedy o radu stran restaurování, souhlasil celkem s návrhy Gurkovými a dle jeho návodu Burde skutečně obrazy restauroval. H. zabýval se též studiem dějin umění na radu svého tchána, historika Pelcla, a napsal též různá pojednání, zejména též o své enkaustické technice, z čehož však nic tištěno nebylo. Národního života českého účastnil se H. horlivě a byl i mezi zakladateli Jednoty výt. umělců, jejímž druhým předsedou byl. Srv. »Bohemias«, 1856; F. J. J. fík, Ze zapomenutých kapitol našeho umění (»Květy«, 1895, II, 155).

Hoříčik viz *Magnesium*.

Hoříčik (bot.) viz *Picris*.

Hoříčiny, hořké.léky, viz *Amara*.

Horda (tatarské), vlastně ležení, tábor, pak i zástup nomádů. Užíváno o zástupech tatarských, již prosluli svými nájezdy do krajů západních. Nejproslulejší byla t. zv. zlatá h.

Hörde, krajské město v prus. vl. obvodě arnsberském, 3 km od Dortmundu na žel. trati Dortmund-Hammen, 107 m nad m., má 18.639 ob. (1895), soudní úřad, gymn., vyšší dívčí školu, na blízku uhelné doly, vysoké peci, továrny na plech a železné nářadí, parní kotly a parostroje. Na město povýšeno r. 1340 a od r. 1609 připojeno k Braniborsku.

Hordeaceae viz *Gramineae*.

Hordeolum (lat.) jest známé t. zv. ječné zrnko. Povstává infekcí kůže *h. externum* na okrajích víček očních a zhnisáním některé žlázy kožní. Infekce způsobena jest staphylokokky, které dle našich pokusů na české poliklinice mikroskopicky dokázati, na živných půdách vypěstovati a jimi pak uměle *h.* opět vzbuditi lze. *H. externum* jeví se jako zánětlivý nádorek s prožlutávajícím obsahem v kůži mezi řasami. *H. internum* jest zhnisání meibomské žlázy (*h. meibomianum*), povstalé rovněž obyčejně staphylokokkovou infekcí. Nalézá se rovněž co zánětlivý nádorek prožlutávajícího obsahu ve spojení s víček; i kůže víčka jest však na tomto místě zanícena. *H.*, zvlášť *externum*, se často vrací a bývá zhusta u bledničky. Indirektní příčinou jest obyčejné mnutí. Viz Deyl, Rozpravy č. akad. »O některých zánětech víček očních«.

Hordeum L., ječmen, rod z řádu trav (*Gramineae*). Trávy jednoleté i vytrvalé, se stéblem kolmým, listnatým, jednoduchým klásem okončeným. Osa klasu tvrdými výkrojkami zubatá, ve výkrojcích sedí tři květy klásky. Plevy jsou uzounké, štětinkovité, obě stejné. Plucha velká, 5žebřatá, hřbetem od osy klasu odvrácená, dlouhou, silnou osinou okončená. Obilka s pluchou a plúškou srostlé v celistvý plod. Osa klasu u divokých druhů se v články rozlamuje. Postranní kvítky u týchž druhů jsou zakrnělé neb sterilní. Čítá se asi 8 druhů divokých, v Evropě, sev. Africe, Orientě a Americe domácích a hlavně v mírných pásmech rostoucích. Z divokých druhů nejznámějším jest *H. murinum* L. (j. myší), jenž roste často ve velkém počtu pohromadě podle cest, na škrabotinách a návsích v celých Čechách hojně. Jest jednoletý, se stéblem asi 12—20 cm vysokým. Všechny tři kvítky na ose klasu jsou dlouze osinaté, čímž klas celý na první pohled přehustě osinatým se nám jeví. Pluchy prostředního klásku jsou čárkovité kopinaté a brvitě, pluchy postranních klásků štětinkovité a nebrvitě. — *H. maritimum* Wit. (j. mořský) předešlému se podobá, ale jest ve všem menší. Na suchopárech, slatinách po Evropě teplejší daleko rozšířen, ale v Čechách neznám.

H. sativum Jess. (j. obecný). Postranní klásky buď sterilní, ale pak nikdy osinaté, buď vyvinuté jako prostřední, ale vždy všecky přisedlé. »*H. sativum*« jest vlastně název celé řady kulturních plemen ječmene, jež všechny během věků vytvořily se z divokého druhu

H. spontaneum C. K., jenž roste v Malé Asii, v zemích Kavkazských, Syrii, Palestině, Persii a Arabii. Tento divoký ječmen liší se od pěstovaného ječmene dvouřadého vlastně jen tím, že osa klasu se rozpadává v články. Kultura ječmene spadá do dob prastarých. Jmenovitě plemena dvouřadého a šestřadého ječmene jsou nejstarší. V kolových stavbách švýcarských a severoitalských nalezen ječmen. Ve starých egyptských stavbách často při chází šestřadý ječmen. Také Židé znali toto obilí. Dle Plinia jest ječmen nejstarší pěstované obilí u Řeků. Římané krmili ječmenem koně, jako u nás krmí se ovsem. Ostatně ještě posud na jihu a východě dobytek krmí se ječmenem. Někdy připravovali Římané chléb z ječmene a dávali jej z trestu vojákům místo pšeničného. I nápoje opojné z něho upravovali. Dle Tacita byl ječmen znám a pěstován také u Thráků, Gallů a Germanů, kteří již tehdy z něho i jakýsi druh piva vařili.

Pěstované druhy ječmene jsou celkem následující:

H. sativum var. *distichon* (**H. distichon** L.), j. dvouřadý. Jen prostřední květ ze tří na výstupu klasu sedících jest plodný, ostatní jalové, následkem čehož zvláště ve plodu jeví se celý klas býti dvouřadým a silně se strany smačklým. I toto plemeno má několik odrůdků: 1. *nutans* (nící). Klas více méně sehnutý, dosti prodláží, úzký, všude stejně tlustý. 2. *erectum* (přímý). Klas vzpřímený, hustý a široký. 3. *Zoerithon* (rýžový). Klas přímý, tlustý, ke špičce zúžený, osiny vějířovitě rozestálé. 4. *macrolepis* (velkošupinný). Květy postranní zakrnělé, plevy prostředního květu široké. 5. *nudum* (nahý). Obilka bez slupek.

H. sativum var. *hexastichon* (**H. hexastichon** L.). J. šestřadý. Všechny tři květy na výstupu klasu plodné a za plodu 6 řad tvořící, čímž jest klas jeho oblý a hustý.

H. sativum var. *vulgare* (**H. vulgare** L.), j. čtyřřadý. Postranní kvítky ze tří na výstupu klasu sice také plodné, ale posléz splynulé do dvou protistojných řad, čímž klas se stává čtyřřadým. Klas často nící.

Mimo tyto hlavní uvedené odrůdy pěstuje se v různých zemích mnoho plemen a odrůd rozličně odchylných. Zvláštní jest monstrosní odrůda (**H. coeleste** var. *trifurcatum*), jejíž pluchy jsou okončeny třemi růžky. Většina ječmenů má květy kleistogamické, následkem čehož jest hybridace mezi plemeny nesnadná neb i nemožná.

Ječmen pěstuje se jako obilí na celé zemi, v chladnějších zemích v odrůdách ozimých. V teplejších v odrůdách letních. Stačí mu roční teplota 8°, takže ještě dobře se daří v severním Skotsku, ano i na Severním mysu při 70°. V těchto krajinách musí často za 90 dní celý svůj vývoj až do uzrání prodělati. V Alpách sahá jeho kultura až do výše 2000 m. Dvouřadý pěstuje se hlavně v střední Evropě, šestřadý v jižnější Evropě, čtyřřadý dílem ve střední, dílem v severní Evropě. Ze všech druhů však nověji všude přednost se dává dvouřadému.

Užitek ječmene jest velice rozmanitý. Ve většině zemi mele se na mouku k pečení chleba a jiných pokrmů (chléb ječný hlavně na severu, v Tibetu, v Číně a Japanu). Omlěté obilky dávají kroupy. V pivovarech upravuje se z ječmene slad a vařením různá piva. Slad i v ohledu lékařském jest důležitý. A jiná upotřebení ječmene jsou vůbec známá. *Vskz.*

Hordylanka (hordylanka, horodyjanka) jest rusínský tanec na Pokutí. Tanečník poskakuje s nohy na nohu v taktu



potom v skocích ku předu mrská nohou přes nohu směrem vzad a při tom jimi o sebe nad zemí občas tleskne. Po chvílce chopí tanečnici před ním se posunující; její pravou ruku přidržuje svou levicí ku svému rameni, kdežto pravici jí obejme v půli, načež s ní tančí do kola. H. jest druh kolomyjky pastýřské či horské (huculské), při níž tanečníci sobě popěvují: Oj, divčyna kučyrava, pid ryšotom nočovala.... *Rf.*

Horeau [oró] Hector, architekt franc. (* 1801 ve Versailles). Cestoval delší dobu ve vých. zemích, zejména Egyptu a Núbii, o nichž napsal: *Panorama d'Egypte et de Nubie* (1841), a provedl plány na okrášlení Paříže, jež provázeny jsou spisy: *Projets de places publiques; Projet d'Opera* (1844) a j. Nejznamenitějším však dílem H-ovým jest návrh křišťálového paláce v Londýně.

Horeb, dle starozákonní knihy Deuteronomion jméno hory v pohoří Sinajském, se které Bůh zjevil Mojžíšovi zákon pro lid israélský. Dle biblických údajů lze za to míti, že jménem tím označuje se hora o dvou vrcholech, z nichž severozáp. zove se dnes Ras-es-Safsáfe (1994 m) a jihovýchodní Džebel Músá (2244 m); jest však spor o tom, stalo li se zjevení s vrcholu severního nebo jižního. -Pod oběma rozprostírají se roviny, na nichž byli by mohli ležeti Israélská tábořina; avšak spíše zdá se, že bible míní vrchol Džebel Músá, který jest vyšší a pne se nad rovinou Sebaieje velebněji než Ras-es-Safsáfe. Ze roviny ty nejsou příliš rozsáhlé, nepadá na váhu proti ostatním udáním ve prospěch hory této svědčícím, takže neobstála domněnka Lepsa a Ebersa, že jméno H. značí dnešní horu Serbal, severozáp. od Džebel Músá. Srv. též Sínai.

Horebité viz Orebité.

Horec, Zhorec (*Hurz*), ves v Čechách, hejt. Kralovice, okr. a pš. Manětín, fara Luková; 29 d., 154 ob. n. (1890), mlýn.

Horec bot. viz Gentiana.

Horecko, osada na Moravě u Lipníka (obec židovská), hejt. Hranice, okr., fara a pš. Lipník; 25 d., 195 ob. č. (1890).

Horecký Jan, kněz katol. (* 1831 ve Varině v župě třebešské), působí v Malé Jeseňnici; složil řadu duchovních básní a církevních zpěvů slovenských a překládal do slovenštiny knížky Kristofa Schmidta. *Včk.*

Horečka. Obvyčejná teplota tělesná obnáší 37,5°C.; přesahuje li mezi tuto, mluvíme o stavu

horečnatém — projevu nemoci. Zjev ten znám byl již Hippokratovi a Galenovi, ale teprve v XVIII. století dal vídeňský klinik de Haën podnět k instrumentálnímu měření teploty. Výše této odhadovala se dle počtu tepů, až franc. lékař Gavarret, sto let po de Haënovi, užil znovu termometru k měření teploty.

Teplota animální jest výsledkem zábyvů souvisících úzce s výživou a výměnou látek. Nemá-li dojiti ku hromadění tepla, musí býti postaráno o neustálé jeho unikání, což děje se jednak vydechováním, jednak saláním a vypařováním kůže na venek. Způsobem tím udržuje se neustále jistá rovnováha. Regulaci tu opatřuje soustava číková. Tím, že buď přímo účinkuje na výměnu látek a tak na výrodu tepla samého, neb že nepřímou vlivem na cévstvo upravuje výdaj a ztrátu v ústrojích určených k odvádění tepla z těla, udržuje tuto rovnováhu. Má-li teplota tělesná trvalou zůstatí, musí výdaj rovnati se výrobě; je-li tato regulace porušena a udržuje-li se navzdor pravidelnému vydávání tepla tělesná teplota na vyšším stupni, mluvíme o h-čce.

Pokud se týče pochodu samého, jsou různé hypotese. Někteří tvrdí, že nejsou to zevní fyzikální základy, nýbrž vnitřní fyziologické pochody, jež brání, by teplota tělesná k pravidelnému stupni se vrátila. Výklad Traubeův, že zleněný oběh krevní v cévách kožních a nedostatečné vychlazení krve vede ku hyperthermii, není správný; neboť dle zevrubných výpočtů člověk v h-čce ztrácí více tepla než člověk zdravý. Zvýšená výroba podmíněna jest buď živější oxidací látek, anebo zvláštěními chemickými pochody ve tkáních, nějakou teploturnou látkou způsobenými. V prvním případě předpokládá se, že vlivem soustavy nervové mění se činnost ústředí teplotu regulujících. Měníni v tom nejsou shodná. Přes neunavné badání nejrozumnějších badatelů není nám vlastně podstata h-ky do dnes v pravdě známa. Zdá se, že mechanismus stoupání teploty při různých procesech různý jest; jednou jest to snad zvýšená výroba tepla, po druhé zmenšený výdaj, jindy porušená regulace vůbec.

Také pokud se týče vlastních příčin h-ky, nepanuje sjednocenost v názorech. Myšlenka, že jisté v těle kolující látky vzbuzují zvýšení teploty, jest již stará a vznikla odtud, že hlavně při procesech hnisavých s h-kou se setkáváme. Ukázalo se záhy, že mimo hnis i jiné hmoty mají vlastnosti pyrogenní a že h. má mnohé příčiny. Prosté poranění bez každého zárodku buď zvýšení teploty o několik stupňů a h. vyznačuje se tím, že není provázána nevolností nebo celkovými příznaky. Než nejen zánětlivý proces podkožní následkem poranění, nýbrž každý prudký zánět buď časem h-ku. Zdá se proto, že běží o vstřebání abnormálních produktů výměny látek, které účinkují přímo na ústředí teploturné. Ze jde tu vsutku o působení na systém nervový, vysvítá z toho, že i prosté duševní vzrušení způsobuje zvýšení teploty tělesné (h. n e r v o v á). Také některá nervová onemocnění, na př.

hysterie, epilepsie, haemorrhagie a úrazy mozku nebo míchy, provázeny bývají h-kou. Nejasno jest, je-li h. v případě tom projevem nervového vysilení, pod kterým celkový proces trpí, anebo pochod opačný. Ústrojí mozkomíchové, podněcující cirkulaci krevní, vyměšování žlaz, působnost svalovou a obzvláště výměnu látek ve tkáních vůbec, má zajisté největší vliv na produkci tepla. Pokusy dokázáno, že různé vlivy účinkující na čívastvo, jako přímé jeho poranění, hyperthermia budí. Dráždění jistých okrsků mozkových, obzvláště tělesa žíhaného, přivádí h-ku, i několik dnů trvajíc. Nezdá se býti správným, že dráždění jistých pásem nervových budí h-ku, spíše lze za to míti, že veškeren systém nervový přímo nebo zvratem drážděný h-kou reaguje.

Nejčastější příčinou h-ky jest nákaza (nemocí infekční). Vniknutí zárodků choroboplodných do těla a zvláště jejich rozmnožování se v útrokách sloučeno jest s h-kou. Nezdá se však, že pathogenní plísň samy sebou h-ku budí, byť i některé experimenty, ku př. vstřikování indifferenčních hmot, tomu nasvědčovaly; všeobecně se má za to, že jsou to jejich produkty, t. zv. toxiny. Vstřebáním výměsků bakteriálních povstává podráždění center thermogenních, kteréž za následek má porušení rovnováhy ve produkci a výdaji tepla; jest lhostejno, ve kterém orgánu mikrob se usídlil. Látkami těmito podněcována bývá životní čílost veškerých orgánů a tkání, nastává rychlejší výměna látek a tím i větší produkce tepla. Ač při prosycení tomto působnost látek těchto na veškeré prvky anatomické není vyloučena, zdá se přece, že největší jest na soustavu nervovou. O tom, jakým vlastně způsobem účinkují výměšky tyto thermogeneticky, víme dosud jen málo. Všeobecně má se za to, že podkladem všeho jest otrava. Tomu nasvědčovali se zdají pokusy, jimiž dokázáno, že různými jedovatými látkami lze vzbuditi u zvířat h-ku, ku př. alkaloidem vyrobeným z kultur kvasinkových, rostlinnými alkaloidy (veratrinem), toxickými látkami buněk živočišných (dna); vstřikování bouillonu, šťávy slezinné nebo extraktu ledvinového budí h-ku. Vidno z toho, že jak látky vegetální tak i animální opatřeny jsou těmito vlastnostmi. V největší míře ovšem přináleží působnost tato produktům bakteriálním, jichž toxicita dokázána byla nad vši pochybnost.

Vzorem takového h-ky intoxikační jest h. ranná. Úkaz ranlékařům ode dávna známý jest stoupání teploty po poranění nebo po operativních výkonech, i nepatrných. H. tato odvozuje se od vstřebání toxických látek z rozdrčené a umrtvené tkane. Sekréty ran podobných rychle se rozkládá a není divu, obsahuje-li látky teploturné. Patrně z toho, že příčiny h-ky přicházejí mohou z venčí, ale i z vnitřa. Přiznati sluší, že nejčastější příčinou h-ky jsou mikroorganismy, avšak že i bez nich povstati může. V prvním případě míváme často nepřijemný pocit mražení, který se po případě stupňuje až po třesavku. Ob-

dobí to, trvající déle nebo kratěji, sledováno jest rozpálením celého těla a trapným pocitem žízně. U dětí dostavuje se zhusta dávení neb i křeče. Třesavka a křeče jsou vlastně dvě fyziologické rovnomočniny, hlásající reakci organismu a blížící se přehřátí těla. Jindy není těchto bouřlivých předzvěstí, h. jímá tělo podloudně, jaksi nepozorovaně. Člověk nepocituje buď zcela žádné nevole nebo trpí jen nepatrnou, mírnou únavou, bolestí hlavy, nechutenstvím a povšechnou zmalátnělostí. Přiložený teploměr poučuje nás o zvýšení teploty o jeden i více stupňů. Pravidelným měřením seznáváme, že teplota jevití může různé odchylky, a to hlavně co do trvání a síly své. Ze zkušenosti víme, že v ohledu tom dají se rozeznávat různé typy horečnaté. Některé z nich mají určitou tvářnost, tak že lze z nich souditi i na chorobu samu, ku př. zimnice střídavá, tyf břišní a zvrtný. Dle celkového vývoje jest h. stálou (*febris continua*), jestliže teplota udržuje se ráno a večer na přibližně stejné výši. Při tom ovšem musíme býti pamětlivi, že teplota horečnatá jako normální má ranní minimum a večerní maximum. Někdy stává se však, že maximum se dostaví ráno, (typus zvrácený, *typus inversus*). H. může být též pferuřovanou, období horečnatá a bezhorečná (apyrexie) následovati mohou za sebou v intervalech pravidelných — mluvíme tu pak o h-čce střídavé, intermittující (zimnice bahenní). Je-li značnější rozdíl mezi teplotou večerní a teplotou ranní, která vždy více může klesati, až stane se posléz normální, nazýváme ji h-kou oblevující, remittující. Typ ten jest nejčastější a obvyklý při nemocích sdělných.

Průběh h-ky doznati může dále značné proměny také tím, šířili se process chorobný dále a zachvacuje-li nové okruhy tělesné; tak vidáme na př. při přestupování zánětu plicního na nové křídlo nebo při rozšíření se hostce kloubního na dosud zdravé klouby. Podobně i jiné náhlé přihody, jako rozčilení duševní, únava tělesná nebo chyba dietní (*febris carnis*), mohou způsobiti rychlé stoupání teploty, jako opačně nenadálá ztráta organická (na př. krvácení) může zaviniti rapidní klesnutí teploty. Teplota může se snížit až pod normu, při čemž nemocný zbledne, tep se slabne a dýchání se urychlí. Stav ten nazýváme skleslostí či kollapsem. Úkaz ten bývá obyčejně předzvěstí klesajících sil a často bývá sledován i smrti. Křivka horečnatá jeví konečně velké kolísání v době kritického převratu (*perturbatio critica*). Po prudkém vzplanutí h-ky do značné výše klesá pojednou teplota za hojného potu na stupeň normální neb i pod něj. Mluvíme tu o kritickém zakončení h-ky; teplota nestoupá pak již vůbec anebo jen nepatrně. Od té chvíle nastává obrat k lepšímu. Jindy nedostavuje se toto náhlé zlomení h-ky, nýbrž ubývá jí poněmáhu den ode dne, až pak vůbec mizí (zakončení lytické). Pokud se týče výšky h-ky, rozeznáváme h-ku malou při 38°, prostřední od 38—39° a vysokou od 40—42,5°.

Než i nad to stoupá teplota, ale přece jen vzácně. Čísla krajní, jaká pozorována byla, jsou 30—45°. Pod 34° tak jako nad 42° jest předpověď takřka vždy fatální.

Zbývá nám zmíniti se ještě o poruchách, jaké následkem stavu horečnatého v ústrojí našem se dostavují. Dříve pokládala se za nemoc svého druhu, dnes však víme, že není nemocí samostatnou, nýbrž pouze příznakem. Ve stavu horečnatém setkáváme se s řadou příznaků, jejichž většinu přičítati lze hyperthermii, s rychlejším dýcháním a pulsem, zaujatostí hlavy, závratí, blouzněním, křečmi, porušeným zažíváním a vyměšováním. Následkem nedostatečného vyměšování štav travných vázne zažívání i trávení a dostavuje se nechutenství, jazyk jest povleklý a suchý, stolice zadržaná, moč skrovná, sehnaná, do temna zbarvená usazuje hojně hustou sseďlinu. Usazenina močová skládá se největší částí z močoviny a solí močových, z nichž hlavně močany převládají; zbarvení pochází od barviva krevního, které, následkem rozpadu četných krvinek uvolněno byvši, přechází v barvivo močové. Hojnější vyměšování močoviny a kyseliny močové svědčí o silnějším spalování a rychlejší výměně látek. Ze následek toho musí býti rychlá spotřeba a postupující úbyt tělesný, jest samozřejmo. Úkazem zvláště pozoruhodným jest, že toto zvýšené vylučování močoviny pozoruje se často již před vypuknutím h-ky, před třesavkou, z čehož soudí někteří badatelé, že močovina vlastně sama jest příčinou hyperthermie.

Poruchy číkové závisí do jisté míry na výši h-ky; čím vyšší h., tím závažnější změny, ač i v tom jsou výjimky. Jsou lidé, jejichž vědomí i při vysoké h-čce 40° porušeno není, kdežto jiní již při 38° v obluzení upadají. Také neklidu, třeštění a křečí nevidáme u každého, kdežto u mnohých naopak jeví se nápadná schvácenost a spavost. Zjev ten jest projevem čistě individuálním a není nikterak v souvislosti se silou nebo prudkostí nemoci. Děti a starci mnohem snáze v h-čce třeštívají než lidé prostředního věku, podobně i opilci a lidé nervosní. Trvá-li h. delší dobu, dostavují se, jak pochopitelno, patrné výživové poruchy tkání a orgánů. Ústrojí jednotlivá trpěti mohou jednak tím, že výživa jejich jest nedostatečná následkem toho, že šťáva a krev co do složení svého málo vydatnými jsou; avšak ve větší míře tím, že skladba buněčných elementů jejich pod vlivem přílišného oteplení se mění. Jak vlákna svalová tak i buňky útvárně propadají zvrhlosti, tělesná hmota jejich se sráží, následkem čehož stávají se ku práci neschopnými. Zastihne-li degenerace tato tkaň důležitých orgánů, jater, ledvin a hlavně svalů srdečního, jest tím život velmi ohrožen. Dříve se ovšem mělo za to, že h. sama vede ke všem těmto změnám, a byla proto postrachem nemocného i lékaře. Dnes ovšem víme, že velký podíl na tom mají i otravné výměšky bakteriální, jakož i rozkladné produkty zábyvů cellulárních. Jisto jest, že jedině h-kou člověk nezmirá.

Zhoubné následky h-ky jsou patrný: rychlé vysílení nemocného. Celkový úbytek a konsumpce jsou toho výrazem; není pak divu, že tělo s těžší jen vzdoruje zhoubným účinkům infekce. Nebezpečí to jest však jen dočasné; jakmile podařilo se tělu škodlivinu vymýtiti neb udolati, přestává čilý život tkaniv jeho, zvýšená výměna látek a přílišné spalování. Vidíme, že organismus bojuje proti škodlivině čilejší výměnou látek, což vede k rychlejšímu spalování a tím ku zmnožené výrobě tepla. Náhle zvýšená teplota tělesná poskytuje méně příznivé podmínky pro rozvoj a množení se zárodků. Jest to jednak proto, že proměňuje se h-kou půda a prostředí, v němž žijí, jednak nezbytné životní podmínky, to jest určitá teplota. Podobá se proto, že povýšení teploty působí tu jaksi ochranně a že h. jest vlastně zbraní organismu v boji proti mikrobu. Ovšem že užívání této zbraně musí míti také jistou mez; nebo nelze tělu beze škody teplotu do nekonečna zvyšovati nebo na delší dobu na nemírném stupni udržovati. Zhoubný vliv hyperthermie nepřestává pak jedině na mikroorganismech, nýbrž zasahuje také buňku živočišnou. Končí-li nemoc smrtí, pozorujeme často, že tato nastává v době přílišné hyperthermie. Po smrti nastupuje pravidelně pozvolné chladnutí těla; někdy se však stává, že teplota tělesná ještě po smrti stoupá a to po několik hodin. Děje se tak na př. při ztrnutí, zážehu, zánětu plen mozkových, prudkém úbytu jater a mnohých jiných. Úkaz tento vysvětluje se různě; jedni mají za to, že při srážení krve a tuhnutí svalstva vyvinuje se ještě teplo, čímž teplota tělesná o stupeň i více zvýšiti se může, jiní domnívají se, že zastavením dýchání a pohybu srdečního neustává ještě veškerá činnost čírová, nýbrž že i potom ještě některá ústředí pracovati mohou. Tím, že tvorba tepla ještě dále před se jde a vylád zastavením oběhu krevního na povrchu tělesném přestal, nastupuje kupení se tepla v těle, jehož projevem jest zvýšená teplota.

Pokud se týče léčení h-ky, nastal v něm v poslední době úplný převrat. Bližším poznáním vlastní podstaty h-ky přišlo se, jak již v předu připomenuto, k názoru, že h. v jistém vzhledě jest vlastně tělu prospěšnou a že neradno ji každým způsobem potírati. Neschůdná ta řada léků antipyretických, jimiž se dříve proti h-čce brojilo (*desfervescentia*), stala se dnes až na vzácné výjimky skoro nepotřebnou. K lékům těmto protihorečnatým saháme jen tehdy, mají-li přímý vliv na zárodky choroboplodné, hubiče je, jako jest tomu na př. při chininu v léčení střidavky nebo při h-čce nadměrné. Nedosahuje-li přílišné výše, není nijak potřebí umělého způsobem ji potlačovati, obzvláště nestrádá-li jí nemocný příliš. Za to musíme udržovati síly nemocného, což činíme přiměřenou, lehce vstřebatelnou potravou a pak hlavně některým posilujícím lihovým nápojem. Pšn.

H. adynamická. H. provázená od samého počátku onemocnění velkou vysíleností má ná-

zev h-ky adynamické. Zvláště často podobná adynamie pozorována bývá při tyfu střevním a osutinovém. Hlásá se povšechnou skleslostí, trvalým oblužením, tichými deliriemi, nedoslýchavostí, obrnou měchýře a konečníku, slabostí srdeční, velkou frekvencí pulsu, silným meteorismem, suchostí jazyka atd. Mx.

H. asthenická, tolik co h. adynamická.

H. bahenní viz Bahenní nemoci a Střidavka.

H. biliosní, název daný r. prudkému kataru žaludečnímu, který bývá provázen h-kou a žloutenkou, 2. tyfu se žloutenkou, 3. jistým formám malarických nemocí, jež v horkém ponebí panují a remittující h-kou, žloutenkou a těžkými gastrickými příznaky provázeny bývají. Mx.

H. datlová neb šviháků (angl. *Dengue*, *Dandy-fever*), nemoc epidemická vyskytující se v tropických krajinách, zvláště v místech, jež vlhkostí se vyznačují. Prvá zmínka o chorobě té činí se r. 1780 na pobřeží Koromandském, později zjevila se v Kalkuttě, Bombaji, Madrasu, r. 1824 na Antillách, brzy potom na březích sev. Ameriky, v Brazílii, pak v Senegalu, na africkém břehu Středozemního moře a r. 1872 v Adenu a v Port Saidě, kde zvláště se objevovala v době datlové žně; odtud její název. Nyní zjevuje se rok od roku na ostrovech Sandwichských. Jsouc nemocí čistě kontagiózní, neušetřuje nikoho a podobá se v tom chřipce; v Denisu na Ile de Réunion z 35.000 obyv. zasáhla 25.000. Při svém šíření drží se zvláště komunikačních drah. Infekční prvek není znám. Příznaky choroby té jsou dosti nápadny. S počátku vyskytuje se velká schvácenost, závrať, neobyčejná bolestivost v kloubech a lámání v údech; nemocní, majíce klouby opuchlé a ztuhlé, chodí neobyčejně těžce, jako by údy nepoddajné měli, odtud název nemoci šviháků (franc. *fièvre de dandy* — *dengue*, pokaženo z «dandy»). Po příznacích těch dojde ku vzniku osutiny, zvláštnímu erythému, který spálu připomíná; s osutinou dostavuje se dávení a h. nyní rychle stoupá až na 40° C. Třetího dne klesá h. a chystá se zdánlivě konvalescence; ale tehdy zdří zlázy na šíji, v tříslech a pod pažím. 5.—6. dne h. se opět objevuje a následuje nová osutina, upomínající na kopřivku nebo spalničky; posléze následuje slupování pokožky a vleká konvalescence. Recidivy nejsou vzácné a mnohdy choroba se protáhne 2 až 3 měsíce. Onemocnění to není celkem nebezpečné, hubič toliko děti a starce. Mx.

H. efemérní (viz *Ephemer*a), *febricula*, h. trvající 1—2 dny, počínající třasavkou a provázená velkou zemdleností a někdy i oparem, končí kritickým potem nebo průjemem a velkými sedimenty v moči. Přičítá se nachlazení nebo namožení, ale jest nejspíše původu infekčního. Mx.

H. erratická. U lidí, již zimnici trpěli, dostávají se po vyhojení tu a tam, časem po mnohých měsících, krátké záchvaty horečnaté, které bez dalšího přispění samy pomíjejí.

dobí to, trvající déle nebo kratěji, sledováno jest rozpálením celého těla a trapným pocitem žízne. U dětí dostavuje se zhusta dávení neb i křeče. Třesavka a křeče jsou vlastně dvě fyziologické rovnomocniny, hlásající reakci organismu a blížící se přehřátí těla. Jindy není těchto bouřlivých předzvěstí, h. jímá tělo podloudně, jaksi nepozorovaně. Člověk nepocituje buď zcela žádné nevole nebo trpí jen nepatrnou, mírnou únavou, bolestí hlavy, nechutenstvím a povšechnou zmalátnělostí. Přiložený teploměr poučuje nás o zvýšení teploty o jeden i více stupňů. Pravidelným měřením seznaváme, že teplota jevíti může různé odchylky, a to hlavně co do trvání a síly své. Ze zkušenosti víme, že v ohledu tom dají se rozeznávat různé typy horečnaté. Některé z nich mají určitou tvárnost, tak že lze z nich souditi i na chorobu samu, ku př. zimnice střídavá, tyf břišní a zvrátný. Dle celkového vývoje jest h. stálou (*febris continua*), jestliže teplota udržuje se ráno a večer na přibližně stejné výši. Při tom ovšem musíme býti pamětlivi, že teplota horečnatá jako normální má ranní minimum a večerní maximum. Někdy stává se však, že maximum se dostaví ráno, (typus zvrátný, *typus inversus*). H. může být též přerušovaná, období horečnatá a bezhorečná (apyrexie) následovati mohou za sebou v intervalech pravidelných — mluvíme tu pak o h-čce střídavé, intermittující (zimnice bahenní). Je-li značnější rozdíl mezi teplotou večerní a teplotou ranní, která vždy více může klesati, až stane se posléz normální, nazýváme ji h-kou oblevující, remittující. Typ ten jest nejčastější a obvyklý při nemocích sdělných.

Přůběh h-ky doznati může dále značně proměny také tím, šíří-li se process chorobný dále a zachvacuje-li nové okrsy tělesné; tak vidáme na př. při přestupování zánětu plicního na nové křídlo nebo při rozšíření se hostce kloubního na dosud zdravé klouby. Podobně i jiné náhlé příhody, jako rozčilení duševní, únava tělesná nebo chyba dietní (*febris carnis*), mohou způsobiti rychlé stoupání teploty, jako opačně nenadálá ztráta organická (na př. krvácení) může zaviniti rapidní klesnutí teploty. Teplota může se snížit až pod normu, při čemž nemocný zbledne, tep seslábně a dýchání se urychlí. Stav ten nazýváme skleslostí či kollapsem. Úkaz ten bývá obyčejně předzvěstí klesajících sil a často bývá sledován i smrti. Křivka horečnatá jeví konečně velké kolísání v době kritického převratu (*perturbatio critica*). Po prudkém vzplanutí h-ky do značné výše klesá pojednou teplota za hojného potu na stupeň normální neb i pod něj. Mluvíme tu o kritickém zakončení h-ky; teplota nestoupá pak již vůbec anebo jen nepatrně. Od té chvíle nastává obrát k lepšímu. Jindy nedostavuje se toto náhlé zlomení h-ky, nýbrž ubývá jí poněmáhu den ode dne, až pak vůbec mizí (zakončení lytické). Pokud se týče výšky h-ky, rozeznáváme h-ku malou při 38°, prostřední od 38—39° a vysokou od 40—42,5°.

Než i nad to stoupá teplota, ale přece jen vzácně. Číslo krajní, jaká pozorována byla, jsou 30—45°. Pod 34° tak jako nad 42° jest předpověď takřka vždy fatální.

Zbývá nám zmíniti se ještě o poruchách, jaké následkem stavu horečnatého v ústrojí našem se dostavují. Dříve pokládala se za nemoc svého druhu, dnes však víme, že není nemocí samostatnou, nýbrž pouze příznakem. Ve stavu horečnatém setkáváme se s řadou příznaků, jejichž většinu přičítati lze hyperthermii, s rychlejším dýcháním a pulsem, zaujatostí hlavy, závratí, blouzněním, křečmi, porušeným zažíváním a vyměšováním. Následkem nedostatečného vyměšování šťav travných vážně zažívání i trávení a dostavuje se nechutenství, jazyk jest povleklý a suchý, stolice zadržaná, moč skrovná, sehnaná, do temna zbarvená usazuje hojně hustou usadlinu. Usazenina močová skládá se největší částí z močoviny a solí močových, z nichž hlavně močany převládají; zbarvení pochází od barviva krevního, které, následkem rozpadu četných krwinek uvolněno byvši, přechází v barvivo močové. Hojnější vyměšování močoviny a kyseliny močové svědčí o silnějším spalování a rychlejší výměně látek. Ze následek toho musí býti rychlá spotřeba a postupující úbyt tělesný, jest samozřejmo. Úkazem zvláště pozoruhodným jest, že toto zvýšené vylučování močoviny pozoruje se často již před vypuknutím h-ky, před třesavkou, z čehož soudí někteří badatelé, že močovina vlastně sama jest příčinou hyperthermie.

Poruchy číkové závisí do jisté míry na výši h-ky; čím vyšší h., tím závažnější změny, ač i v tom jsou výjimky. Jsou lidé, jejichž vědomí i při vysoké h-čce 40° porušeno není, kdežto jiní již při 38° v oblužení upadají. Také neklidu, třeštění a křečí nevidáme u každého, kdežto u mnohých naopak jeví se nápadná schvácenost a spavost. Zjev ten jest projevem čistě individuálním a není nikterak v souvislosti se silou nebo prudkostí nemoci. Děti a starci mnohem snáze v h-čce třeštívají než lidé prostředního věku, podobně i opilci a lidé nervosní. Trvá-li h. delší dobu, dostavují se, jak pochopitelno, patrné výživové poruchy tkání a orgánů. Ústrojí jednotlivá trpěti mohou jednak tím, že výživa jejich jest nedostatečná následkem toho, že šťavy a krev co do složení svého málo vydatnými jsou; avšak ve větší míře tím, že skladba buněčných elementů jejich pod vlivem přílišného oteplení se mění. Jak vlákna svalová tak i buňky útvarně propadají zvrhlosti, tělesná hmota jejich se srazí, následkem čehož stávají se ku práci neschopnými. Zastihne-li degenerace tato tkaž důležitých orgánů, jater, ledvin a hlavně svalu srdečního, jest tím život velmi ohrožen. Dříve se ovšem mělo za to, že h. sama vede ke všem těmto změnám, a byla proto postrachem nemocného i lékaře. Dnes ovšem víme, že velký podíl na tom mají i otravné výměsky bakteriální, jakož i rozkladné produkty zábyvů cellulárních. Jisto jest, že jedině h-kou člověk nezmirá.

Zkouška...
 v...
 po...
 té...
 v...
 se...
 V...
 je...
 st...
 N...
 p...
 Z...
 se...
 n...
 p...
 z...
 je...
 m...
 r...
 p...
 k...
 o...
 j...
 P...
 n...
 t...
 v...
 z...
 v...
 s...
 j...
 i...
 z...
 L...
 že...
 r...
 se...
 n...
 P...
 s...
 P...
 v...
 n...
 v...
 s...
 že...
 s...
 d...
 se...
 t...
 h...
 r...
 n...
 h...
 n...
 t...
 p...
 d...
 H...
 P...

po-
 bobu
 ne-
 ázev
 yna-
 lx.
 usis),
 tino-
 lx.
 bývá
 před-
 tu ty-
 lx.
 scen-
 .. jež
 chy-
 adká,
 izeň,
 ní h.
 nebo
 kdy
 e při-
 k in-
 mpli-
 lx.
 febris
 cho-
 toletí
 však
 eprve
 adila.
 v lé-
 trvala
 v celé
 1854
 m je-
 . Po
 (tiletí
 až do
 a po
 niklé
 také
 ká a
 nger
 yi a
 ádla
 lavi.
 raze
 An-
 pu-
 šího
 : h.
 an-
 ta-
 umi
 ly;
 imi
 ny
 nů.
 ější
 ne-
 strá-
 ebráci
 nedosta-
 ření cho-
 ni staly se

Svým chováním upomínají na typické zimnicové záchvaty. *Mx.*

H. gastrická viz Gastricismus a Gastrická h.

H. hektická jest h. trvalá s večerními exacerbacemi nebo h. remittující, sledující typ každodenní, provázená suchostí pokožky, velkou frekvencí a slabostí pulsu, nočními poty, velkým hubnutím, průjmy. V době, kdy h. se zjistí, zjeví se na tvářích ostře ohraničená červeň zvaná hektickou. Zaviněna bývá vielkými hnisavými pochody hlubších útrob, zvláště však se vyskytuje při tuberkulose plicní. *Mx.*

H. hnilobná (*febris putrida*), název pocházející ze starší doby, z doby humorální pathologie, kdy jisté druhy h-ček vztahovány byly k rozkladu štav a miz tělesných; dostalo h-ku hnilobnou diagnostikovati, kdy výdech a rozmanité exkréty těla hnilobně páchly. Jde tu většinou o těžké formy osutinového a střevního tyfu, jaký se zjevuje u sešlých a strádajících lidí, v době války, v táborech, městech obléhaných nebo v prostorách špatně větraných a nehygienických (ve starých kázních). *Mx.*

H. kritická, t. j. zjištění se teplotury nepřilíš skrovné, která před krisí bezprostředně se dostavuje. *Mx.*

H. lodní, synonymum osutinového tyfu, zahňzdujícího se na velkých námořních lodích, jež lidem jsou přeplněny, zvláště na lodích vystěhovaleckých. *Mx.*

H. nemocniční, špitální (*febris nosocomialis*), staré, již neužívané synonymum tyfu osutinového. *Mx.*

H. omladnic (*febris puerperalis*) je souborný název horečnatých zjevů, jež vyplývají z ranné nákazy rodidel šestinedělky v prvých dnech po porodu. Toto onemocnění, jež se vyskytuje někdy epidemicky a zejména ve starších porodnicích kruté řádvalo, bylo známo již starým lékařům řeckým, kteří po způsobu Hippokratově se domnívali, že jeho příčinou jest jednak zadržování očištěk, jednak hromadění žlučnatých látek ve střevech. Ve století XVII. pak zaznamenává Willis jinou domněnku, že totiž h. oml. pochází z toho, že mléko se zaráží a vrhá na různé ústroje tělesné; tato domnělá příčina stala se velmi populární a lze ji slyšati občas i v dobách nynějších. Nejpodstatnější příčinu h-ky oml. odkryl r. 1847 Semmelweis zjativ, že povstává tehdy, vyšetřují-li se rodidla těhotných nebo šestinedělek rukama nečistými, a že lze této h-če zabrániti nebo ji aspoň omeziti důkladným vymytím rukou i rodidel před vyšetřováním a vůbec čistotou. Toto přesvědčení, pro něž mu bylo vytrpěti mnoho příkoří, bylo teprve pozdějším vystoupením Listerovým a nálezem rozkladných bakterií skvěle odůvodněno. Zjistilo se, že hlavní příčinou h-ky oml. je vnikání hnilobných bakterií do rodidel, kdež v oděrkách, trhlinách a vůbec uvnitř dělohy, která se po porodu podobá rozsáhlé ráně, způsobují různé zánětlivé změny,

kteřé v mírnějších případech omezují se toliko na přímé místo nákazy, tvořice tu různé vřidky; obyčejně však zachvacují prudké i hnisavé pochody zánětlivé veškerá rodidla a přenášejí se též na ústroje sousední, tak jmenovitě na pobřížnici, jindy pak i na zevní okolí rodidel. Tyto zánětlivé pochody označují se dle místa nebo rozsahu jako endovulvitis, endometritis, parametritis, perimetritis, pelvioperitonitis a j., nebo jeví se dokonce i jako septicaemie a pyaemie. V každém případě je h. oml. velmi těžké onemocnění, jež se především projevuje tím, že již 3. nebo 4. dne po porodu dostávají se třesavky, teplota rychle stoupá až na 40° i 41°, drží se po několik dní na stejné výši a pak v příznivých případech postupně klesá; rovněž i puls je velmi zrychlený. Po několika bezhorečných dnech obyčejně se h. vrací a dle chorobných změn uvnitř rodidel trvá buď delší nebo kratší dobu. Někdy opětně se vrací. Vedle h-ky trpí nemocné žízni, nucením na moč a bolestmi v břiše, jež se zejména při tlaku na podbříšek stupňují; k tomu dostavuje se napnutost břicha, říhání, vrhnutí, prudké průjmy a vůbec příznaky, které provázejí rozšiřování zánětlivých změn na orgány obalující neb obklopující rodidla, jmenovitě na pobřížnici. Mléko obyčejně zachází, čištění se někdy záhy zastaví, vždy však později ustupuje velmi smrdutému jichovitému výtoku. — H. omladnic hojí se velmi nesnadno, vyžadujíce vždy ošetřování lékařského. Ježto je zjištěno, že hlavní příčina h-ky této je vždy nákaza přivedená zevním znečištěním, připadá hlavní úkol zachovávání naprosté čistoty u rodiček a šestinedělek, jakož i všech osob, které s nimi mají co činiti. Veškerá prostěradla, roušky, nádobky a pod. musí býti zcela čisty, rovněž i na čistotu okolí pilně jest přihlížeti. Při jakémkoli vyšetřování neb ošetřování rodidel nutno vždy zachovávatí nejpřísnější čistotu jak rukou tak i nástrojů, jež musí býti vždy přísně desinfikovány. Vyšetřující lékař nebo babička musí si proto ruce i předloktí před každým vyšetřováním nejenom pečlivě umyti vlažnou vodou a mýdlem, nýbrž i dobře kartáčem otřítí, zejména při špičkách prstů, a pak ještě v některém antiseptickém roztoku, jako je na př. karbolový, lysolový, sublimatový, náležitě vypláchnouti. Ošetřuje-li již lékař nebo babička jinou osobu, jež se stížena jakoukoli hnisavou chorobou nebo dokonce i h-kou oml., nemá vůbec vyšetřovati rodičku nebo šestinedělku, leč v případech nutných a tu teprve po úplném šetření všech pravidel antiseptiky. Jenom při takovémto zachovávání veškerých pravidel čistoty lze si vysvětliti, že za nynějších dob h. oml. z porodnic téměř vymizela, jakkoli tu bývala dříve pravou zhubou. — Srv. Semmelweis, Aetiologie, Begriff u. Prophylaxis des Kindbettfiebers (Viedeň, 1861); Credé, Gesunde und kranke Wöchnerinnen (Lipsko, 1886); Fehling, Physiologie u. Pathologie des Wochenbettes (Stuttgart, 1890); H. omladnic a J. Semmelweis (Sbírka přednášek z oboru lékařského). *Srv.*

H. potná (změťice horečná, *sudor anglicanus*, *Schweissfriesel*), h. provázená silným potem. In specie jest zvláštní infekční chorobou, která tou dobou v malých epidemiích se vyskytuje. Infekční prvek není znám; nemoc, šíříc se miasmaticky, nepřenáší se s osoby na osobu. O první epidemii h-ky potné dočítáme se v Anglii r. 1485 (odtud *sudor anglicanus*). Ve válce obou ržů vypukla v táboře Jindřicha Tudorského nemoc dosud neznámá, hlásající se třesavkou a prudkou h-kou, velkou zmalátnělostí, strachem, úzkostí duševní, tlakem na hrudi a posléze neobyčejně hojným smrdutým potem; 8—10 hodin po propuknutí nemocí lidé hynuli. Z tábora bosworthského choroba zvolna postoupila do Londýna, pak po celé Anglii a způsobila velké množství. Skotsko a Irsko setrvalo tehdy ušetřeno. Druhá epidemie vypukla r. 1507 v Londýně, zůstávajíc k městu tomu poutána. Třetí, zhoubnější prvních, zjevila se r. 1518; mnozí nemocní zmýřali v prvních dvou hodinách a místy podléhala epidemii až polovina obyv. Ušetřivší opět Skoty a Irčany, postoupila do Calais, kde však jen Angličané onemocněli. Roku 1529 zjevila se, výhradně v Anglii, čtvrtá epidemie, která, překročivši do Calais, postoupila do Hamburku a šíříc se podle Baltického moře, vnikla do Litevska, Polska a Livonska a současně pak do Dánska, Norska a Švédska, něco později i do Porýní. Z běhů rýnských rozšířila se pak volně po celém Německu a zjevila se posléze i ve Vidni — Francie byla tehdy ušetřena. Nejděsnější epidemie vypukla r. 1551; uprchlíci zanesli tehdy h-ku potnou do Skotska a Irska, do Francie a Nizozemska. Podivuhodno jest, že ve všech zemích domorodci chorobou jsou ušetřeni a toliko uprchlí Angličané onemocněli. Od té doby vymizely paměti o h-če potné na půl druhého století. — Na počátku minulého století vznikají malé epidemie ve Francii, Německu, Itálii, Rakousku a v Belgii; největší z nich zuřila v Pikardii a odtud název Pikardský pot. Do r. 1880 zaznamenáno jest celkem asi 192 epidemií, několik malých v Hor. Rakousku, ve Štýrsku a v Haliči. Epidemie poslední trvaly krátce, 7—14 dnů, nejdéle 2 až 3 měsíce. Náchylnost k onemocnění jest velká a páčí se asi na 30% obyv. Z předzvěstných příznaků uvádí se zvláště veliká schvácenost, prudká bolest hlavy, třesavka a současně s nimi neobyčejný pot; příležitostně bývá pot prvním příznakem. Jest tak značný, že nemocný se v něm v pravém slova smyslu koupá; při tom nepřináší úlevy. Většinou nemá zvláštního zápachu. Dalšími jevy jsou prudká bolest v čele, bolestivý a trapný tlak v nadbřišku, velká dušnost, bušení srdce a mdloby; žížen jest úmorná, h. velmi prudká. 3.—5. dne dostavuje se charakteristický exanthém — bílá nebo červená potnička, která toliko obličej ušetřuje. S erupcí umírňují se h-ky, pot a celkové příznaky; 7.—14. dne nemocný vstupuje do rekonvalescence, která velmi dlouho trvá. Tou dobou h. potná není onemocněním vaině nebezpečným; kdežto úmrtnost dříve činila 30—50%, páčí se nyní na 8—9%. *Mx.*

Odtův Slovník Naučný, sv. XI. 129 a 1896.

H. senná viz Bostockův katarrh.

H. synochální (*febris synochalis*) povšechně řečeno jest h., která, některou dobu trvajíc, ustálený typ má a při nejmenším nezjevuje patrnějších remissí. Galen sám název *synochus* dal h-če sloučené s velkou adynamií. *Mx.*

H. v ležení, v táboře (*febris castrensis*), jedno z četných a starších synonym osutinového tyfu. *Mx.*

H. vzrůstu. V době, kdy vzrůst těla bývá patrnější, dostavuje se u dětí, většinou bledších a vznětlivějších, bez každého podnětu typická h., mající toliko krátké trvání. *Mx.*

H. z mléka (*Milchfieber*, *febris ab ascensione lactis*), souhrn celkových příznaků, jež se jeví v době, kdy vyměšování mléka se chystá. Uvádějí se zvláště třesavka, h. prudká, silný pot, rychlý a napnutý tep, velká žížen, nechut, bolest hlavy, delirie atd. Zvláštní h. z mléka dnes se všim právem popírá; nebo popsané příznaky nedustavují se nikdy, kdy odměšování mléka pravidelnou cestou se připravuje, a proto h-ku vztahovati jest buď k infekci puerperální nebo k nějaké jiné komplikaci. *Mx.*

H. zvratná, také tyf zvratný (lat. *febris remittens*, angl. *relapsing fever*), infekční choroba, o které někteří spisovatelé min. století jako o zvláštní nemoci se zmiňují, jež však pro častější vystupování a větší šíření teprve v tomto století zvláštní pozornost vzbudila. První velká epidemie objevila se v Irsku v letech 1816—21, druhá ve Skotsku, kde trvala od r. 1826 až do r. 1841. Dnes jest v celé Anglii zdomácnělá a byla Angličany r. 1854 na poloostrov krimský zavlečena. Druhým jejím velkým hnízdem jest Dolní Slezsko. Po velké epidemii, která zde v šestém desetiletí zavládla, h. zvratná postoupila r. 1864 až do Petrohradu a v krátké době se rozšířila po vsi Rusi až do Oděssy. Malé epidemie, vzniklé zavlečením z Anglie, pozorovány byly také v Persii a Číně a zajisté i h. šanghaiská a hong-kongská jest tyfem zvratným. Griesinger ji pozoroval v Káhife, jiní pak v Bombaji a v Kalkuttě. Dosti velká epidemie zavládla r. 1868 v Berlíně a r. 1869 ve Vratislavi. R. 1865 vyskytovaly se mnohé případy v Praze a opět r. 1872—73. **H. zvratná** jest mimo Anglii v celku vzácným zjevem; epidemie vypukají brzy tu brzy tam, ale nenabývají většího rozšíření. Jest dosti zajímavo zvědět, že h. zvratná zhusta se vyskytuje vedle tyfu exanthematického. Jsouc onemocněním čistě contagiozím, přenáší se nemocným, ale i osobami i předměty, které s nemocným ve styku byly; při svém postupu šíří se komunikačními drahami po souši a po vodě. Zajisté všechny epidemie asijské vznikly zásluhou Angličanů. Nakažlivost h-ky zvr. jest mnohem značnější v místnostech přeplněných a nečistých; nemoc ujímá se snadněji u lidu chudšího, strádajícího a zvláště často stížených bývajících žebřáci a tuláci. Nahromaděním lidu v bytech nedostačcích přispívá především k rozšíření choroby; v chledu tom pověstnými staly se

nociehárný a asyly chudých v Anglii. — H. zvrtná má také název nemoci z hladu. Z hladu a strádání nemoc sice vzniknouti nemůže, ale nedostatek zajisté její ujmouti podporuje. V dobách neúrody a hladu h. zvr. jest zvláště častá, jak o tom vypravují smutné zkušenosti v Irsku a Slezsku. Nosičem nákazy jest plíseň objevená r. 1873 Obermaierem, jež, pfináležeje čeledi spirill, nazvána byla *spirolla* č. *spirochaeta recurrentis*. V krvi osob trpících h-kou zvrtnou nalezena byla vždy a bývá nejhojnější v rozkvětu choroby, aby vymizela, když záchvat horečnatý končí, a se opět objevila, kdy nový relaps se dostaví. Ze spirochaeta nosičem nákazy jest, vyplývá také z experimentů, které s krví chovající tuto plíseň na opici a člověku provedeny byly; nález spirill v krvi má tudíž vzhledem ku zvrtné h-čce stejný dosah jako bacill Kochův při tuberkulose. Anatomický nález jest skrovný: ustálen jest toliko velký nádor sleziny, překrvení jater, degenerativní změny v epithelu ledvinovém a svalu srdečním, přiležitostně i lehké zduření mísků střečních a žlaz okružních. Příznaky jsou dosti charakteristické. Inkubační doba trvá 5—7 dnů; po jejím uplynutí vlastní příznaky hlásají se velkou prudkostí: třesavkou, bolestí hlavy, závratí, dávením, oblužením, trapnými bolestmi v kříži a trhavými bolestmi ve svalch končetinových. Poslední jsou setrvačny. S jevy těmi vzniká nádor sleziny, který daleko větších rozměrů nežli při tyfu střevním nabývá. Tep jest zrychlený a plný. H. velmi prudká vystoupí až na 41—42° C, jsouc rázu ustáleného; při tom jest nápadný dosti značný pot; obvyklými jevy jsou zduření jater, albuminurie a katarh průdušek. Popsané jevy, zvláště třesavka a ustálená vysoká temperatura, charakterisují h-ku zvrtnou před střevním tyfem a vybízejí proto ku vyšetření krve — objevením spirill diagnosa jest zjištěna. Šestého dne nemoci obraz náhle se mění; dostaví se malá třesavka nebo mražení, teplota vystoupí na krátkou dobu ku hranici, jež dělí život od smrti, a pak následuje rychlé padání teploty, která v 6—8 hodinách o 3—5, ba i 7° C klesá. Toť úkaz, který, vyjmouc zánět plic, při žádné jiné infekční chorobě pozorován nebývá; s kritickým obratem dostavuje se velmi silný a páchnoucí pot, polyurie, nápadné oblenění pulsu a umenšení sleziny, s tím přestávají také subjektivní obtíže. Nemocný těší se 6—7 dnů konvalescenci, ale pak následuje zjištění choroby, která probíhá stejně jako v prvním záchvatu. Druhý záchvat trvá kratěji (průměrem 5 dnů) a končí rovněž kriticky silným potem. Případně se vystřídá 3., 4. a 5. záchvat, vždy v přestávkách 4—7 denních; každý následující záchvat jest kratší předšlého (4, 3 a 2 dny). Pokud z pozorování vysvítá, bývá v 20% případů h-ky zvrtné jeden, v 40% dva, v 33% tři, v 5% čtyři a v 1% pět relapsů pozorováno. Komplikace přes bouřlivý průběh onemocnění jsou vzácný; uvádějí se zvláště žloutenka, zánět nitroblány srdeční, zánět kloubů, thrombosa žil stehenných a některé osutiny (roseola, herpes a petechie).

Úmrtnost jest celkem malá a páčí se asi na 3%, případů.

Mx.

Hořejany, Hořiany, ves v Čechách, hejt. Blatná, okr. Březnice, fara a pš. Tochovice; 34 d., 251 ob. č. (1890).

Hořejšice, Horejšice, osada v Čechách u Dřesinka, hejt. Strakonice, okr. Volyně, fara Dobrž, pš. Čestice; 9 d., 55 ob. č. (1890).

Hořekovice, ves česká, v Hořikovice 2).

Hořelec, Horeleč, osada v Čechách u Bezděkova, hejt. Chrudim, okr. Nasevrky, fara Bojanov, pš. Seč u Nasevrk; 10 d., 58 ob. č. (1890), pila a mlýn Padrť.

Hořelice, ves v Čechách, hejt. Kladno, okr. Unhošť, pš. Dušníky; 67 d., 701 ob. č. (1890), farní kostel Stěti sv. Jana Křt. (přev. ze XIV. stol.), 5tř. šk., 1tř. soukr. žid. šk., zámeček se dvorem cis. soukr. statků, cihelna, slabé ložisko žel. rudy, sadařství. R. 1228 byly majetkem kláštera Svatojirského v Praze, ve stol. XV. náležely Laufrům z H-ic. Cís. Sigmund zastavil H. bratřím z Čečelic, r. 1607 prodány Sigm. Měsíčkovi z Výškova, jehož potomek prodal je r. 1612 Kateřině Zapské z Chlumu, od jejichž dcer je koupil Ondřej Erl z Erlštejna; dále připomínají se tu Karvinští z Karvína, po nich Karel Jáchym hr. Breda, jenž je připojil k Tochlovicům (po r. 1730). Na poč. XVII. stol. postavena tu tvrz a r. 1698 zřízena fara.

Hořeměřice, ves česká, viz Horoměřice.

Hořemyslice, ves česká, viz Horomyslice.

Horenbout Geraert Lucas, malíř holl. (* 1475 v Gentu — † 1558 v Londýně). Maloval oltární obrazy po způsobu Hanse Memlinga, ale hlavně proslavil se svými miniaturami v několika modlitebních knihách, které nalézají se: v britickém mus. (1496—1504), v bibliotéce vévodů burgundských v Bruselu (k. 1500) a ve dvor. bibliotéce ve Vídni (modlitební kniha Karla V.). Provedl také část miniatur ve známém Codexu Grimani (počátkem XVI. stol., v Markově bibl. v Benátkách). *J-k.*

Hořence, Hořenice, chybně Hořenec (*Hořenę*), osada v Čechách u Nezabylic, hejt. a okr. Chomútov, fara Údlice a Přečaply, pš. Údlice; 61 d., 435 ob. n. (1890), mlýn. Na zdejší tvrzi v XV. a XVI. stol. připomíná se rodina ze Všehlap, jichž potomci prodali (r. 1535) H. i s tvrzi Štátněmu Šmohařovi z Rochova. Jeho potomek Jošt súčasnil se vzpoury proti králi, začez mu mezi jiným H. od komory král. konfiskovány (1623) a prodány Jarosl. Bořitovi hr. z Martinic na Smečně. Později připojeny k Borku.

Hořenec: 1) H., osada v Čechách v hejt. chomútovském, viz Hořence. — 2) H. (*Hořenę*), ves t., hejt. Teplice, okr. Bilina, fara Měrunice, pš. Kozly u Biliny; 27 d., 145 ob. n. (1890). R. 1251 připomínají se tu Jeniš a Petrác bratři z H-ence a v XV. stol. byla ves majetkem města Loun.

Hořeněves, ves česká, viz Hořiněves.

Hoření jest v podstatě pochod chemický, zprovozený vývojem tepla a z pravidla i světla. Energie tyto získávají se tu přeměnou z ener-

gie chemické. V užším slova smyslu bývá onen pochod chemický slučování se s kyslíkem, oxidování látky hořlavé či spalitelné. Toto právě vysvětlení podstaty h. (hlavně zásluhou prací Lavoisierových) znamenalo rozhodný krok ku předu, ba zrození vědecké éry pro chemii vůbec, proti dřívější theorii toho úkazu, opírající se o flogiston (v. t.). H. vyžaduje předně hořlaviny či paliviny, to jest látky oxidování schopné, pak dostatek kyslíku (vzduchu) a posléze, aby zahájeno bylo, uvedení hořlaviny na teplotu zápalnou. Když se tak stalo, udržuje se teplem při h. vyvinovaným teplota nad tou výši a h. pokračuje. Produkty h. jsou sloučeniny kyslíku s prvky v palivině obsaženými. Vyuvíjejí se při h. plyny, rozžhávají se na vysoký stupeň, kterýžto úkaz slove plamen, který z pravidla při h. nezbytně si představujeme, ač tam, kde plyny se při h. nevyvíjejí — na př. pálíme-li železo v kyslíku —, není žádného plamene. H. podporujeme a tím tepelné jeho působení zvyšujeme, přivádějíc palivině dostatek vzduchu nebo kyslíku. Na tom zakládá se působnost kominů, mechů, dmychadel, dmuchavky atd. Jsou-li produkty h. dále již nespalitelné, tedy oxidování paliviny úplné, slove h. dokonalé. Uhlík (a většina paliva užívaného jest materiál uhlíkatý) spálí se dokonale na kysličník uhlíčitý CO_2 . Naopak, zabraňující přístupu vzduchu nebo kyslíku k palivině, neb ochlazující ji, účinnost h. snižujeme. I nastane po případě h. nedokonalé, to jest zplodiny jeho jsou dalšího spálení schopny. Uhlík spaluje se tak na plynný kysličník uhelnatý CO , který jest ještě spalitelný na CO_2 . Omezením podmínek h. na jistý stupeň nastává hasnutí. Umělé a úmyslné přivodění těch podmínek jest hašení, úplné zamezení přístupu vzduchu k palivině. Světelná energie h. využítkuje se k osvětlování, tepelná pak (mimo topení za účely nejrozmanitějšími) jakožto téměř hlavní zdroj energie mechanické (stroje). S h-m přfbuzny jsou úkazy spočívající na oxidováním pozvolněm, zdlouhavém: práchnivění, trouchnivění, tlení či hnití. Přmo s h-m lze porovnávatí dýchání vyšších organismů. Množství tepla (měřené v kaloriích) vyvinuté spálením určitého množství paliviny jest veličina pro tuto palivinu stálá, ať h. děje se rychle nebo zdlouhavě; rozdíl jen v tom jest, že, děje-li se h. rychle, ono množství tepla se nerozptyluje i nastane značné zvýšení teploty. Množství tepla vyvinuté spálením 1 g paliviny slove teplo spalovací, součin jeho s hmotou molekulárníou paliviny slove teplo spalovací molekulární. Teplo to do jisté míry jest měrou energie chemické při h. k platnosti přicházející. Spalovací teplo vodíku jest 34.462 kalorií, uhlíku (na CO_2) 8080 kalorií atd. Po stránce technické mluvíme tu o výhřevném efektu, udávající zpravidla teplo vyvinuté spálením 1 kg určité paliviny.

Hořenice: 1) H., ves v Čechách na pr. bř. Labe, hejt. Dvůr Králové n. L., okr., fara a pš. Jaroměř; 45 d., 376 ob. č., 3 n. (1890), přádelna lnu, nití, tkalcovna, mlýn. — 2) H.,

ves t. v hejt. chomútoevském, viz Hořenice. — 3) H. (*Horschenitz*), ves t., hejt. a okr. Kadaň, fara Dolany, pš. Pětipsy; 11 d., 7 ob. č., 98 n. (1890), alod. dvůr s ovčínem Ferd. kn. z Lobkovic, ložisko hněd. uhlí. Ves ta byla původně z části vладыčí sídlo a část náležela pod šos městu Kadani. V XV. stol. postavena tu tvrz, na níž seděl Jan Šanovec ze Šanova, Jan Reichart ze Štampachu, a v XVII. stol. připojeni H. k Polákům.

Hořensko: 1) H., ves v Čechách, hejt., okr., fara a pš. Semily; 41 d., 228 ob. č. (1890); vyskytuje se tu kamenné uhlí tak zv. »hořlavý lupek«. — 2) H., popl. dvůr sv. p. z Aehrenthalu t., u N. Vsi, hejt., okr. a fara Turnov, pš. Sedmihorky.

Hořepník viz Gentiana.

Hořepník, starobylé městečko v Čechách nad potokem Trnávkou, v býv. kraji tábořském, hejt. pelhřimovském a okr. pacovském; má 146 d., 981 ob. č., z nichž je 872 katol., 1 ev., 108 židů (1890), kostel Nejsv. Trojice (ze XIV. stol.) s mnohými náhrobky, radnici, 5tř. šk., 1tř. soukr. žid. šk., pš., teleg., dva závody obuvnické, parní mlýn, domácí průmysl obuvnictví. Alod. statek H. s Loutkovem (575'66 ha), k němuž náleží v H-u zámek, jest majetkem Vil. Pistoriusa. Poblíž města dvůr Benešov. H. připomíná se původně jako statek vладыčí, mezi dva majetníky rozdělený, z nichž jeden seděl na nedalekém Konipasu a druhý v Loutkově. H. jest kolébkou pánů z H-a, z nichž Bedřich r. 1252 se tu připomíná. Nástupcem jeho byl Sezema, jenž držel polovici městečka H-a a hrad v Konipasu, jinak v Březině. Kolem r. 1299 náležel H. Dětochovi z Třebelic, po jehož smrti zdědil polovici statku Oldřich z Hradce (1334), po něm nastoupil jeho syn Oldřich (1360), Jeník z Mezimostí (1361), Tluskové z Božejova (1388), pánové z Landštýna, z nichž Mikuláš prodal H. Janovi z Kralovic. Vdova po něm pozůstalá, Markéta z Březí, postoupila H. i s Loutkovem synu svému Janu Sádlovému z Smilkova (v 2. pol. XV. stol.); potom následovali Petr Břekovec z Ostromeče (1465), vладыkové z Vojslavic, z nichž H. povýšen na



Č. 1753. Znak měst. Hořepníku.

město a propůjčen mu znak (vyobr. č. 1753.); v modrém štítě mezi dvěma stříbrnými liliiemi stříbrná věž o 3 oknech na zeleném zpodku. Roku 1523 seděl tu Mikuláš z Leskovce, pak Hynek Zampach z Potštejna (1540), jenž sprostil poddané nevolnictví, udělil jim právo na odúmrtí a spojil sousední ves Ůlehlí s H-em, kteréžto výsady i později Maximilián Val. z Martinic potvrdil (1670), poněvadž obyvatelé byli katolíky. R. 1548 koupil H. Jindřich Kekule ze Stradonic, jeho synové prodali (1578) celé zboží Štěpánovi Špa-

novskému z Lisova. Po něm následovali jeho synové, kteří své poddané mnoho utiskovali, dále Humprecht z Račina (1639), Maxmilián Val. z Martinic (1669), při jehož rodině zůstal H. do r. 1757, kdy hr. Jos. z Martinic prodal ho francouzské kongregaci u sv. Ludmily v Praze. Ta později spojena (1777) s kongregací Vlašského špitálu a když tento zrušen byl, připadl H. s Loutkovem pražské všeobecné nemocnici, jejíž správa prodala vše ryt. Václ. Bechyni z Lažan, jenž H-u udělil práva ochranného města. Na to následovali: Josef Erben (1804), Ant. ryt. Petz (1807), Ignác Löffelmann a Ant. Rombald.

Hořesedly; 1) H., Horosedly, Horosedlo, ves v Čechách, hejt. Písek, okr., fara a ps. Mirovice; 58 d., 385 ob. č. (1890), zámeček s mešní kapl. sv. Jana Nep., popl. dvůr Karla kn. Schwarzenberka, mlýn. Ves tu kolem r. 1234 postoupil praemonstr. klášter v Milevsku biskupu praž. Janovi, r. 1448 seděl tu Vít z H-del, dále rodina Loubských z Lub (1584), za nichž postavena tvrz, r. 1668 Ignác Karel ze Sternberka, pan Fr. z Talmberka (1708), jenž tu postavil kapli a jeho manželka založila kaplanství, připomínají se tu ještě Běšínové z Běšin, rodina Mayerů a od r. 1789 orlická větev kn. Schwarzenberků. — **2) H.,** Horosedly (*Horosedl*), ves t., hejt. Podbořany, okr. Jesenice, fara Kolečovice; 74 d., 547 ob. n. (1890), fil. kostel sv. Vavřince (ve XIV. stol. far.), ztř. šk., ps., telegraf, fid. dvůr Karla hr. Vallisa. Stával tu vladýčci statek, při němž později vystavěna tvrz, již s celým zbožím Jaroslav hr. Kolovrat-Liebštejnský dědičně prodal (1579) Harlovi z Hrobčic; ten je držel k panství kolešovickému.

Hořeschau viz Horšov.

Hořeslavsko, samota u Hradce, hejt., okr., fara a ps. Ledeč; 3 d., 21 ob. č. (1890). Stávala tu ves, jež byla r. 1357 sídlem Bartoše z H ka.

Hořešovec bylo jméno společné několika rodninám vladýčkým, které ves Hořešovice na Slansku, na několik statků rozdělenou, držely, třebas původu rozdílného byly, a přijími toto i na cizích sídlech podržely. Z H-vců z Hořešovic známe Matěje H-vece z H., který erbou doupovského byl a ke straně pod obojí stál; v l. 1432—50 byl nejednou ubrmanem mezi kališníky a posádkou saskou na Mostě. Václav H. (1420) a bratři Prokop a Jan z Hořešovic, kteří měli štít šikou rozdělený, byli ve službách krále Sigmunda a obdrželi zápisem duchovenské zboží v Čeradicích roku 1437. Jan Hořešák z Hořešovic držel dvůr v Želevicích r. 1444 a synem jeho byl Sezema r. 1464. Jiný Sezema z H. byl dle svého erbů, dvou sekérek na přič přes sebe přeložených (1450), předkem nebo příbuzným Purkartů z H., kteří na Pernartících, Strochovicích a Vitovicích na Plzeňsku od r. 1459 až 1543 vládli. Z Hořešovic posli také dva zemští úředníci: Sezema z H., pisař desk dvorských od r. 1402, jenž se potom r. 1413 mistosudím dvoru král. stal, ve kterém úřadě až do smrti krále Václava vytrval a ještě

r. 1431 se dožil. Erb jeho byl oddeněk pně dubového s dvěma dubovými listy. S manželkou svou Barborou měl jedinou dceru Kateřinu, provdanou za Jindřicha z Drasovic a ze Zvoleňovsi. Druhým úředníkem byl opět jiný Sezema z H., komorník v l. 1403—18, jenž byl blízkým příbuzným, snad dokonce otcem, Matěje H-vece z H. svrchu připomenutého; po jeho smrti r. 1419 vdova Lidmila, prodávši jeho 10 kop ročního platu na Hořešovicích jmenovanému právě Jindřichovi z Drasovic a ze Zvoleňovsi, slíbila, že Matěje H-vece z H. obešle, aby slíbil, že o ten plat státi nebude r. 1423. Jiných vladýk z Hořešovic pomíneme, ježto erbů jejich neznajíce posloupanosti jejich bychom snadno postihnouti nemohli, podotýkajíc jen, že r. 1372 jedenácte patronů při kostele tamním faráře nového obsazovalo a že všichni ještě vyjmenováni nebyli. Za příkladem domácích i cizí vladýkové na Hořešovicích usedli jméno H. si oblíbili. Vladýkové z Libošína, když na části Hořešovic se usadili, přijali jméno H-vců hned r. 1437: Zdislav H. z Libošína prodal toho roku dědictví své v Sabenicích a na Hořešovicích ještě r. 1445 seděl. Po Zdislavovi držel Hořešovice Albrecht r. 1454 a bratr jeho Bušek Kounov v l. 1471—1498. I když Hořešovic neměli, Libošínští pčce jména H-vců neodložili. Jindřich H. z Libošína nabyli na konci XV. stol. Studeněvi u Slaného a stal se r. 1502 hejtnanem kraje slanského. Syn jeho Zdislav nebo Václav prodal S. r. 1523, ale potomek jeho Jan H. z L. na Smilovicích přijal r. 1548 dokonce ještě jméno Studeněveský po Studeněvi (Studeněvsi), kteréž jméno též měl Petr H. Studněveský z L., za něhož r. 1561 stavové čeští na sněmu se přimluvili, že, do Turek byv zajat, mnohá léta věznen byl, aby mu 500 kop jakožto člověku potřebnému dáno bylo. H-vcové z Libošína měli za erb polovičný štít a na helmě buvolové rohy jako vladýkové ze Hřebečnik. *Klř.*

Hořešovice; 1) H. Malé, Hořešovičky, ves v Čechách, hejt. a okr. Slaný, fara Hořešovice Velké, ps. Třebíz; 45 d., 260 ob. č. (1890), cihelna. Ves od nejstarších dob rozdělena na vladýčí statky a na jednom takovém připomíná se r. 1398 Jan Ráček z Hořešoviček. R. 1628 prodal H. M. Florián Žďárský ze Žďáru k Zlonici. — **2) H. Velké,** far. ves t., poblíž Bilichovského potoka t.; 52 d., 379 ob. č. (1890), kostel sv. apošt. Petra a Pavla (ve XIV. stol. far.), ztř. šk., 3 cihelny, fid. popl. dvůr Ad. kn. Schwarzenberka. Na bývalé tvrzi seděli poč. XV. stol. Hořešovci z Hořešovic a jiná větev odtud pocházela Hořešovců z Libošína. Na západ H-ic stávala tvrz Dvořiště, jejíž zbytky poč. XIX. stol. skopány, při čemž objeveny četné starožitnosti.

Hořetice; 1) H., ves v Čechách, hejt. Benešov, okr. a ps. Neveklov, fara Maršovice; 26 d., 165 ob. č. (1890), mlýn. Uvádí se již r. 1271. — **2) H. (Horatitř),** far. ves t., hejt. a okr. Žatec; 51 d., 21 ob. č., 346 n. (1890), kostel sv. Vavřince (ve XIV. stol. far.), itř.

šk., pš., telegr., žel. stan. Buštěhradské dráhy (Praha-Chomutov-Karlovy Vary-Cheb), chmelářství, Alod. statek H. se Žiželici má 450³² ha, k němu náleží zámek s parkem, dvůr v H-cích, dvory: Dvůr Nový a Žiželice, majetek Fr. Matouše. Na zboží hotelickém připomínají se Jan Kostelec ze Sebuzína (1430), na poč. XVI. stol. Martin ze Stranec, Hynek Krabice z Veitmile (1542), po něm Jindřich Chmelický ze Chmelic a jeho manželka, Bohuslav Doupovec z Doupova, Kašpar st. Belvic z Nostvic (1610), rodina Langů z Langenhardtů (1613). Ve válce 30leté vzaty H. i s tvrzí v plen (1623) Asmanoví st. Štampachovi ryt. ze Štampachu a od král. komory prodány cizozemci Františku Clarymu de Riva, r. 1626 seděli tu Michnové z Vacinova, od nichž dostaly se v majetek rodině hr. Krakovských a Liebštejnských z Kolovrat až do pol. našeho století.

Horfield, město v angl. hrabství Gloucestru, 3 km sev. od Bristolu, s nímž jest spojen tramwayí, má 7557 ob. (1891).

Horgen, městyň na břehu jezera Curišského (15 km již. od Curichu), 424 m n. m., na žel. trati Curich-Linththal, zámožný, pěkně stavěný, vinicemi a ovocnými zahradami obklopený, hlavní sídlo hedvábnického průmyslu curiškého; 5519 ob. (1888), věštinou evangeliků, pošta, telegraf, přístav, barvířství, továrna chemická, vinařství a obchod s vínem. Asi z km jihových. oblíbené vzducholéčebné a zdravotní místo Boken, 453 m n. m., s krásným rozhledem na vše strany.

Horgos [-goš], ves v uherské župě csongrádské na želez. tratič Szegedin-Maria Theresiopol a H.-Zenta, s 5560 ob. (1890), téměř veskrze maď. fec.-kat. vyznání.

Hořiany, ves česká, viz Hořejany.

Hořice Ignát, spisovatel a žurnalista český (* 28. čce 1859 v Brně). Mládí své prožil ve vsi Bučovicích, odkud psával se také H.-Bučovský. Studoval reálku v Brně, kadetní školu tamtéž a v Terstu, načež pobyl v aktivní službě vojenské do r. 1884. Přestoupiv do zálohy, oddal se žurnalistice i byl r. 1885 redaktorem ve Slaném, r. 1886—89 v Plzni, pak v Brně (při »Morav. Listech«) a od r. 1890 jest členem redakce »Národních Listů«. Tam také počala se literární činnost H-cova již r. 1887 zajímavými feuilletony, k nimž přidružil se záhy literární referáty, články polit.-ekonomické a vojenské (v »Nár. L.«, »Vyšehradu«, »Čase«, »Osvětě«) a vzpomínky i úvahy z četných cest, jež H. vykonal v zemích jihoslovanských, v Korutanech, po Německu, ve Slezsku a j. (O věcech chorvatských; O věcech slezských; Věci uherské v »Osv.« 1893) Zvláště zbědovaný český lid ve Slezsku našel v H-covi upřímného přítele, obhájce i agitatora, jenž živým slovem i péroem šířil v něm uvědomělost a vzdělání a horlivě sbírá příspěvky na zakládání lidových knihoven ve Slezsku. Stejně horlivě agitoval H. svého času pro výstavu jubilejní a národopisnou. Ze samostatných knih H-cových, namnoze výborů z menších črt vojenských, cestopisných a j.,

po různu vylých, uveřejněny dosud: *Drobné črty a povídky* (v Kubešově »Mor. bibl.« 1891); *Z vln života*, vojenské a jiné črty a novely (Praha, 1893); *Kresby a příběhy* (v Ottově »Laciné knih.« 1894); *Pamatujte na Slezsko* (Praha, 1894); *Na Černé Hoře* (t., 1895); *Z lidské bíd* (v Ottově »Laciné knih.« 1896); *Obrázky ze Slezska* (ve »Slezské kronice« 1896). R. 1892 H. přeložil také a vydal činohru *Rodinné tajemství* od Eug. Kumičiče (Praha, 1892). — Choť jeho Marie H-cová, dramatická umělkyně česká, vystupuje pod rodným jménem Laudová Marie (v. t.).

Hořice: 1) H., město v Čechách na již. svahu Hořického chlumu, při pr. bř. Bystfice, 285³² m n. m., v hejt. královéhradeckém, má se samotami Hrachovcem a Dachovy 652 d. se 6910 ob. čes., 7 pol., 21 n.; 6587 katol., 48 evang., 272 židů (1890). Jest zde okr. soud, fin. stráž, pošta, telegraf, žel. stan. Čes. obch. dráhy (Hradec Králové-Ostroměř), vikariát, děkanství, uprostřed malého sadu děkan. kostel P. Marie (z r. 1365) s kamen. klenbou křížovou, s náhrobky pana Václ. Sadovského, pána na Hor. Dobré Vodě († 1586) a Jeron. Bukovského z Nové Vsi, pána na Třemeševsi, fara, nad níž praesentační právo vykonává arcibiskup pražský, a správu jmění nyní vede invalidní fond, radnice gotického slohu, v níž umístěny obecní úřady, okr. zastupitelstvo, okr. hospodářská záložna, spořitelna a strážnice, vedle radnice obecní dům, v němž je museum a ochotnické divadlo, evang. modlitebna, synagoga, zámek, jehož část klenutí je zbytek někdejší tvrze. O vzdělání pečuje: 5tř. obec. a 3tř. měšť. šk. chlap. a dívčí, šk. mateřská, 2tř. soukr. žid. šk., 3tř. průmyslová pokrač. šk., státní odborná šk. sochařsko-kamenická spojená s kursem kreslírnou a modelářským a veřejnou kreslírnou pro ženské, 26 různých spolků. Z dobročinných ústavů uvádíme: okr. nemocnici, panský špitál r. 1698 sl. hr. Marií Kateřinou Stroziovou, obec. dům pro chudé, domek po zemř. knězi J. Dvořáčkovi pro 4 chudé, z peněžních ústavů: obc. a okr. hospodářskou záložnu a městskou spořitelnu. Průmysl a obchod zastupují: z zámečnické dílny a slevárna kovů, továrna na paprsky a brda, kruhová cihelna, parní pila a soustruhárna, 4 tkalcovny na látky bavlněné, akc. pivovar, 3 mlýny: Panský, Obecní a Beránek, z drobných závodů zvláště obuvnické a pekařské. Kolem města v četných lomech láme se daleko široko známý hořický pískovec, poskytlující výborný materiál 6 sochařsko-kamenickým dílnám v H-cích; také brousky z tohoto pískovce těší se oblibě. Tu a v okolí pěstují se hojně těšné, jež se za hranice vyvážejí. Nadační panství ve výměře 1783⁹⁷ ha, k němuž náleží v H-cích zámek, jest majetkem vojenského invalidního fondu v Praze. Pomezky všechny jsou na kusy pronajaty. Voda pitná přivádí se do města vodovodem z pramene »Kališku« blíž Dachov. Pobliž nádraží v Rájí vanové lázně. Asi 5 minut od města zvedá se vrch Svatogoththardský, výletní místo se starobylym kostelem (z neznámé doby)

sv. Gottharda se hřbitovem. V min. stol. byl slavným poutnickým místem. Poblíž kostela studánka, již se přikládala léčivá moc. Před hřbitovem svatogotthardským vypíná se mohyla se sochou Jana Žižky z Trocnova, na památku vítězství, jehož zde dobyt 20. dub.

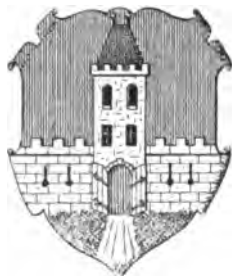

Č. 1754. Znak města Hořic

a za něhož vystavěn tu farní kostel. Po něm vystřídalo se více majitelů, z nichž každý vždy držel jistou část města, až konečně r. 1494 dostalo se celých Hořic Janu Rašínovi z Ryzemburka, jenž potvrdil městečku svobody a ještě jiné výsady, dále následoval (1503) Jan Štěpanický z Valdštejna, jehož syn prodal H. Vojtovi z Pernštejna, pak Jan Litoborský z Chlumu (1532), Petr Bohdanecký z Hodkova (1535), Bernart Zehušík z Nestajova (1538), Sigmund Smiřický ze Smiřic. Syn jeho Jindřich vyprosil městu 3. a 4. výr trh. Po bitvě na Bílé Hoře konfiskovány H. pánům Smiřickým a prodány (1623) Albrechtovi z Valdštejna, za něhož Hořičtí obdrželi sice 5. výr. trh, ale mnohá břemena od nové vrchnosti snášeti musili, ba i na svých svobodách zkracování byli. Po něm spadly H. na král. komoru, a císař Ferdinand II. daroval je (1635) Jakubovi Strozsimu ze Streitenthalu. R. 1649 povstal tu veliký požár, rok na to zuřila morová rána a r. 1653 stihla město povodeň. Aby se město poněkud zmožilo, propustila vdova po Jakubu Strozsimu obci prodej soli a tržné a syn její Petr († 1664) vyprosil (1662) mu 6. výr. trh a odporučil všechny statky fondu na vydržování invalidních důstojníků a vojnů, k čemuž došlo teprve r. 1714. R. 1738 město vyhořelo, při čemž zničeny vzácné hodiny staročeské. R. 1741 vystavěn nový kostel, po ohni (1749) postaven na místě staré tvrze nynější zámek. R. 1778 při požáru shořela radnice, fara, škola, panský špitál a 21 domů. Znak (vyobr. č. 1754.): v červeném poli stříbrná městská zeď s branou otevřenou na zeleném zpodku. Z rodáků hořických buďtež uvedeni: Jan Syrus Hořický, kněz spisovatel, Adam Smetana, hud. skladatel, Aug. Mitis, kněz pod obojí a spis., Tobiáš Birno (Hruška?), malíř, Jos. Bičístě, výtečný klarinetista, Theodorik Václ. Charvát, kněz spis., Expedi. Fr. Xav. Čzech, kněz a hud. spis., dr. Jos. Lad. Jandera, výborný matematik, P. Jos. Černý, spisovatel, P. Jan Černý, hvězdář samouk, Pavel Jiříček, sochař, Petr Maixner, zname-

nitý malíř (má zde desku) a jeho bratr Karel, dovedný malíř a ilustrátor, Frant. Hruška, reformátor církv. hudby chrámové, Jos. Uhlíř, spisovatel, Věnceslava Lužická, spisovatelka, bratři dr. Josef Durdík, filosof a spisovatel, dr. Pavel Durdík, cestovatel a spisovatel, dr. Petr Durdík, paedagog a spisovatel, Antonín a Augustin bratři Bělohoubkové, chemikové, a Pavlína Erbanová, zpěvačka. — Okres hořický má: na 27584 km² 53 polit. obcí se 4371 d., 30.436 ob. č., 36 n., 6 j.; ze 30.499 pfit. ob. jest 30.088 katol., 94 evang., 314 židů, 3 jin. vyzn. (1890). — **2) H. (Hořitz)**, městečko t., v hejt. a okr. Českokrumlovském; má 137 d., 1093 ob. n. (1890), farní kostel sv. Kateřiny (z r. 1358), 5tř. šk., ps., telegr., žel. stanici rak. místní dráhy (Budějovice-Zelnavá), 2 mlýny. R. 1893 vystavěl tu nákladem 75.000 zl. něm. spolek »Böhmerwaldbund« divadlo (asi pro 1500 diváků), v němž provozují se pašijové hry. Asi 1/4 hod. na vrchu Prandlesberku poutnická kaple P. Marie Bol. (z r. 1782). H. jsou starého založení, původně panské sídlo, na němž se připomíná (1272—81) Jindřich z Kosové Hory, po něm Zaviše z Falkenštejna, jehož bratr Vítek prodal H. ku konci XIII. stol. klášteru vyšebrodskému, jenž městečko něm osadníky založil. Ku konci XIV. stol. byly H. v držení Jindř. z Rožmberka, jenž je na městečko povýšil a znakem nadal (viz vyobr. č. 1755.), a sice rožmberskou růží. — **3) H.**, ves t., hejt. Ledeč, okr. Dol. Kralovice, fara Vojslavice, ps. Senožaty; 30 d., 189 ob. č. (1890). — **4) H.**, ves t., hejt. Plzeň, okr. Blovice, fara Těnovice, ps. Spál. Poříčí; nadační dvůr domin. kapituly u sv. Víta v Praze. — **5) H.** Dolní, ves t., hejt. a okr. Tábor, fara Hartlíkov, ps. Chýnov; 32 d., 330 ob. č., 6 n. (1890), alod. dvůr, zámek. ovčín a na Kladrubské a Pacové hoře rozáhlé vápenice Adolfa kn. Schwarzenberka, mlýn. Roku 1864 objevena na Pacové hoře jeskyně, která svou rozsáhlostí a velikostí náleží mezi nejzajímavější jeskyně v Čechách. — **6) H.** Horní, ves t., ps. Lejčkov; 17 d., 190 ob. č. (1890). Stávala tu tvrz, na níž v r. pol. XV. stol. seděl předek Hořických z Hořic. V minulém stol. koupil H. Jos. kn. Schwarzenberg a připojil je k Chýnovu. **7) H.**, osada na Moravě u Olešné, hejt. Boskovice, okr., fara a ps. Blansko; 10 d., 56 ob. č. (1890).

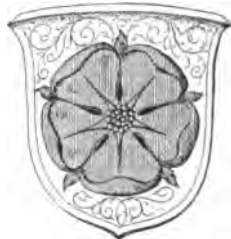

Č. 1755. Znak městečka Hořic (Hořitz).

Hořický z Hořic, jméno vladkyň českých, kteří, jméno své majíce od Dolních Hořic v okrese tábořském, náleželi dle erbu k povltavským Drslavcům, na Bechyňsku a Sedlčansku usedlým. K nim řadí se vladkové z Úsuší, z Knovize, z Chlumu, z Jedle, ze Zvěřince, z Radíče, z Chvojna, z Pe-

trovic, z Bernartic, z Tučapa a z Vřesné. Praotci jejich byli bratři Dobeš a Albera. purkrabí na Zvíkově r. 1277. Od Zvěfineckých vladyk pocházejí H-čtí z H. Na poč. XV. st. žili bratři Bohuš ze Zv. a Mikuláš z H. Bohuš odstěhoval se do sev. Čech na Řepin, kde potomci jeho ještě r. 1511 se připomínají. Mikuláš usadil se na Dolních Hořicích a dostal od Albery z Těchobuze r. 1431 zápis na zboží těchobuzské a šeleberské, kde se potom usadil a mezi Táboř a rosenberskou stranou r. 1439 prostředkovatelem míru byl. Ještě r. 1465 na Šelmerce seděl a r. 1473 peníze pánu z Rosenberka půjčil. Syn jeho Mikuláš mladší společně s ním vládl na Šelmerce r. 1465, ale později, v jižních Čechách se vyprodat, nabyl hradu Pecky, kterou držel již r. 1481. Mikuláš ml. H. z H. byl hofmistrem krále Jiřího, purkrabím kraje hradeckého a posléze nejv. písařem království Českého. Stranu podobojí, k níž náležel, horlivě podporoval a u vrstevníků jméno věrného a upřímného Čecha měl. Ujímal se kněží a měšťanů, kteří pro víru svou na Křivokláte byli uvězněni, a přivezl do Prahy biskupa Luciana, jenž podobojím kněze svétlil. Manželka jeho Anna z Ostrovice byla Bratřím českým nakloněna a jim pomoci poskytovala. Do kostela peckovského daroval r. 1509 zvon a zřejmarchiv úřad písařský, r. 1515 zemřel a pochován jest v Praze v Týnském kostele. Po něm držel Pecku Vilém H. z H., který byl dvořaninem na králově dvoře v Budíně a prodal Pecku r. 1518 Mikuláši Libákovi z Radovesic. Kromě Viléma, r. 1524 naposled jmenovaného, připomíná se ještě r. 1536 Jiřík H. z H. v krajině u Jilového, načež zprávy naše o tomto rodu přestávají. *Kř.*

Hořický : 1) H. (*Hörwitzel*), ves v Čechách na úpatí Boletické hory, hejt. Krumlov, okr. a pš. Chvalšiny, fara Boletice; 23 d., 162 ob. n. (1890). — **2) H.**, obecně na Hořických, Hofička, far. ves t., hejt. Nové Město n. M., okr. Česká Skalice; 69 d., 431 ob. č., 14 n. (1890), kostel sv. Ducha (vyst. r. 1714 od Benigny kn. Piccolomini), 4tř. šk., výroba bav. zboží. Ves proslula po Čechách, ano i za hranicemi, svými hojiči zlamanin a jiných poškozenin tělesných, z nichž v tomto stol. proslul zvláště A. Pich († 1865), v lidu vůbec »Pechanec« jmenovaný. Nyní jsou v H-kách z léčební ústavy, v nichž průměrně 30—50 nemocných, i z daleka sem přivezených, se léčí. Okolí vyniká vyhlídkami až na Kunětickou horu, Sněžku, Zvičín a j. místa. — Minulost H-ček sahá do XIV. stol. a již v r. 1350 připomíná se zde farní chrám. V XVI. st. patřily H. Žehušickým z Risenburku, pak Bohdaneckému z Hodkova, ve st. XVII. Okt. Piccolomini. Roku 1759 konferovali na zdejší faře generálové Daun, Lacy, Laudon a Bek. — Viz V. Šrám, Okres českoskalický (Praha, 1883).

Hořkovic : 1) H., ves v Čechách, hejt. Prachatic, okr. Netolice, fara a pš. Lhenice; 13 d., 72 ob. č. (1890). — **2) H.**, Hořkovic, ves t., hejt. Stříbro, okr.

Stody, fara a pš. Chotěšov u Stodů; 20 d., 132 ob. n. (1890).

Hofín, farní ves v Čechách pod Mělníkem, blíž stoku Vltavy s Labem při Mlýnské strouze, hejt., okr. a pš. Mělník (3 km na záp.); 50 d., 390 ob. č. (1890). Zámek a kostel sv. Jana N. vystavěny (1746) dle poslední vůle Fr. Ant. hrab. Černína z Chuděnic od jeho manželky Isabelly Marie roz. Vesterloové. Na hřbitově kaple s rodinnou hrobkou Lobkoviců, na návsi kaplička (z r. 1732), 2tř. šk., rozsáhlý park, vodárna, bažantnice, majetek Jiřího kn. Lobkovic. Ze starých chmelnic jsou zde dosud zbytky; výborné sadařství a rolnictví. Na pahorku Želím objeveno pohanské pohřebiště; také na jiných místech H-a nalezeny popelnice a v cihlářské hlíně nádoba předhistorická. H., původně dvůr královnin, ves již ve XIII. st., náležela křivovnickům s červ. hvězdou a proboštství mělnickému. R. 1352 nabyl křivovnicki obou částí vsi a až do r. 1850 drželi část H-a k Tursku. R. 1439 vtrhl Jan Šmejkal, jinak Šmikovský ze Žďáru, s ozbrojeným lidem do dvora hofínského a vydrancoval jej. Po bitvě bělohorské konfiskován H. Václavu Štátnému Pětipeskému z Chýs a Eggenberka a postoupen za náhradu válečnou Vilémovi hr. Slavatovi z Chlumu a Košumberka, avšak pro dluhy v zástavu dán Heřmanu Černínovi hr. z Chuděnic. R. 1753 Marie Ludmila, jediná dcera Fr. Ant. hr. Černína, provdala se za Aug. kn. Lobkovic a tím přešel Mělník se zámek hofínským na rodinu kn. Lobkoviců. R. 1823 založen tu sirotčinec kn. Marii Zd. z Lobkovic pro 8 muž. a 8 žen. sirotků ze všech panství knížecích a vydržován z knížecího statku v Brozánkách. R. 1848 přeložen sirotčinec do Rožďalovic. H. jest rodištěm hud. skladatele Jana Vításky a spis. Jos. Karla Hausmanna. — Srv. Lud. Böhm, Královské věnné město Mělník (Mělník, 1892).

Hořinek Vojtěch, odborný spis. (* 1852 v Černém Kostelci), studoval gymn. v Něm. Brodě, vstoupil tam v praxi lékárnickou u svého otce a absolvoval na pražské universitě kurs lékárnický. R. 1885 jmenován jednatelem zemského spolku cukrovarnického a působí od té doby jako redaktor statistické části časop. »Prager Zuckermarkt«, od r. 1894 též jako redaktor měsíčníku »Zeitschrift für Zuckerindustrie in Böhmen«. R. 1891 vydal spis *Statistické příspěvky ku dějinám průmyslu řepového cukru v Čechách*, v Neumannově kalendáři cukrov. uveřejnil v roč. 1886—94 delší pojednání *Statistika a zdaňování cukru* a mimo to množství úvah statistických, zpráv tržních atd. v časop. »Prager Zuckermarkt« a j. Značnou cenou pro srovnávací statistiku vynikají grafická znázornění: *Světová výroba cukru v l. 1853—88* a *Historická mapa cukrovarnictví v Čechách*, jež H. vystavil, prvéjší v kolektivní expozici cukrovarníků rak.-uher. 1890 ve Vídni, posledníší v kolektivní výstavě cukrovarníků Čech na zem. jub. výstavě 1891 v Praze, mimo větší množství jiných, rovněž velmi poučných znázornění grafických z prů-

myslu cukrovarnického Méně známa jest jeho činnost spisovatelská z oboru filosofie, politiky, národohospodářství a paedagogiky. **H.** je horlivým přívržencem hnutí éthického, jakož i snahy po nahrazení válek mezinárodními soudy smířčími. Uveřejnil také četné úvahy v »Rozhledech«, »Živě«, »Času«, »Hlasu Nár.«, »Poslu z Budče«, »Obzoru národohosp.« a j. i v německých publikacích, na př. v »Ethische Kultur« 1894 (*Zur Ethik der Nationen*), v »Die Zeit« 1895 (*Widersprüche der transcendentalen Moral*) a j. Hlavní téžisko činnosti **H-nkovy** spočívá však v odborné pilné práci, kterou získal si jméno bystrého statistika a střízlivého, spravedlivého pozorovatele nejen v krucích domácích, nýbrž i v mezinárodním zpravodajství o cukru fepovém. **DČ.**

Hořinčves, far. ves v Čechách, hejt. Král. Dvůr n. L., okr. Jaroměř; 91 d., 903 ob. č. (1890), kostel sv. Prokopa (pův. z r. 1367, znovu postaven r. 1707), 3tf. šk., pš., telegr., žel. stan. České obch. dr. (Sadová-Smitčice), cis. zámček, dvůr a bažantnice. Připomíná se r. 1238. Záhy zde vystavěna tvrz (r. 1425 od Táborů dobytá), na níž seděli potomci rodiny z Přelouče (ku konci XIV. stol.), kteří odtud Hořinčevskými z **H-vsi** se psali. Po nich následoval Jindřich z Rychnova (1482); jeho dcera prodala **H.** Jakubu Kadrmanovi z Kelče, po jehož potomcích následoval (1588) Hamza ze Zábědovic, dále Kateřina Stošová (1612). R. 1623 byla **H.** konfiskována Purkartovi ze Sloupna a prodána (1624) Albrechtovi z Valdštejna, jenž se jí vzdal ve prospěch Magd. Trčkové z Lobkovic; ta ji připojila k panství smiřickému. R. 1661 držel **H.** opět samostatně Fr. Fer. hr. Gallas, jenž ji prodal (1674) Janu hr. ze Šporku; potomci tohoto seděli tu do r. 1790, kdy **H.** koupil cis. Josef II. **H.** jest rodištěm opata Neplacha a Václava Hanky.

Hořipna, Hořepná, Hořipný (*Hurshippen*), osada v Čechách u Čes. Jílovic, hejt. Kaplice, okr. Vyšší Brod, fara a pš. Rožmberk; 6 d., 41 ob. n. (1890).

Horismus (z řec. *ὄριζεν* = vymezovati), vymezování, definování.

Hörizt v Čechách viz Hořice 2).

Horizont viz Obzor.

Horizontální (z řec.), směr, jenž jest kolmý na směr vertikální nebo směr tížnice, t. j. směr, jež zaujímá šňůra volně zavěšená a závažím zatížená. Na této definici založeno též praktické stanovení směru h-ho, t. j. krokvicí; vedle toho slouží k určení h-ho směru libella nebo vodováha. **H.** rovina definuje se jako povrch klidné vodní hladiny, která v malých rozměrech jeví se vodorovnou, nehledíc ovšem ku přílnavosti u stěn.

Horizonty nazývají se zrcadelní plochy malých rozměrů v poloze vodorovné, jakých se užívá při měření úhlu výšek sextantem (v. t.). Sem náleží h-nt umělé, malé zrcátko opatřené šrouby stavěcími, které se vodními vázkami přivede do vodorovné polohy. — **H-nt** rtuťový jest mělká miska naplněná rtuťí. **Mů.**

Horjah, vlastně Urs Nikola, t. j. Mikuláš Medvěd, Rumun sedmihradský (* 1740 v Nagy-Aranyosi — † 1785). Dovolává se toho, že císař Josef II. dal mu plnomocenství vyhubiti všechny šlechtice, rozničil r. 1784 v stolici zarandské povstání sedláků a postaviv se se svými druhy Kloskou a Křišanem v čelo povstání, obořil se na sídla šlechtická a mnoho jich vyplenil a zničil. Byl však s Kloskou polapen a popraven kolem. **H.** žije v paměti lidu jako hrdina národní; sám nazýval se králem Dacie.

Hork., bot. skratek, jímž značí se **Johann Horkel** (* 1769 — † 1845), prof. fyziologie na universitě berlínské.

Horka: 1) **H.**, poplužní dvůr v Čechách u Manderšejdu, hejt. a okr. Čes. Brod, fara a pš. Kounice; 1 d., 23 ob. č. (1890), alod. dvůr (266'6 ha) Jana kn. Liechtenšteina. — 2) **H.**, Horky, osada t. u Přisimas, hejt. a okr. Český Brod, fara Hradešín, pš. Oualv; 20 d., 112 ob. č. (1890), fil. kostel sv. apošt. Petra a Pavla. R. 1279 připomíná se tu Bohuslav z Horek. — 3) **H.**, též **Ok taviánov**, fid. popl. dvůr Jos. Oktaviána hr. Kinského tam. u Písku, hejt. Nový Bydžov, okr., fara a pš. Chlumec n. C. — 4) **H.**, Horky, osada tam., hejt., okr. a pš. Časlav, fara Potěchy; 11 d., 149 ob. č. (1890), fil. (v XVII. stol. far.) kostel sv. Václava a popl. dvůr. — 5) **H.**, klimatické lázně a popl. dvůr Alex. kn. Schönburka, t. u města Miletina, hejt. Král. Hradec, okr. Hořice; 3 d., 14 ob. č. (1890). — 6) **H.**, Horky, ves t., hejt. a okr. Mnich. Hradiště, fara a pš. Bakov; 19 d., 126 ob. č. (1890). — 7) **H.**, Horky, ves t., hejt. a okr. Chrudim, fara a pš. Chrást u Chrudimě; 64 d., 410 ob. č. (1890), kaple sv. Anny, 1tf. šk. — 8) **H.**, chýbně Horky (*Falgendorf*), osada t., hejt. Jičín, okr. N. Paka, fara Vidochovo; 22 d., 171 ob. č., 7 n. (1890) do katastr. obce Čisté, 4 d., 61 ob. do kat. obce Vidochova, ps., telegr., žel. stanice Jihosev.-něm. spoj. dr. (Josefov Liberec-Seidenberg), česká továrna na bavln. a zrnitou kávu, výroba zboží lněného a bavln. Ves založena za císaře Josefa na pozemcích, jež pražský měšťan Falge odkoupil od panství čisteckého, tehdy karmelitánům náležejícího, a již po sobě nazval Falgendorf. — 9) **H.**, Horky, popl. dvůr u Martinic t., hejt. Ledč, okr. Dol. Kralovice, fara a pš. Košetice; mens. dvůr arcibiskupství praž. V XV. stol. býval tu vladyčí statek, na němž se připomínají Zdeněk Lukavecký z Lukavec (1524), Jiří Košetický z Horek, Dráčovští z Dráchova; v XVII. st. připojen k Onšovu. — 10) **H.**, **H.** nad Stupněm, t. hejt. Ledč, okr. Dol. Kralovice, fara a pš. Zruč; 42 d., 221 ob. č., 2 n. (1890), 1tf. šk., kam. lomy, pila, šindelna, mlýn a blíže vsi ložisko želez. rudy. K alod. statku (366'26 ha) náleží zámek s veřej. kaplí sv. Josefa, dvůr, pivovar v **H-kách**; majetek Kamila ryt. Štanglera. **H.** byla již ve starších dobách samostatným statkem, při němž vystavěna tvrz, kterou Anna Mirkova z Malovic se dvorem a vsí prodala (1616) Janovi ml. Řišnickému z Řišnice; po něm tu seděla rodina Lukaveckých z Lukavec, dále Lut-

mír Obytecký z Obytec (1642). R. 1782 koupili **H.** hr. Šporkové a od r. 1845 jest majetník rodina ryt. Štanglerů. — **11) H.**, vsi a osady v hejt. čáslavském, dubském, roudnickém a rychnovském viz Horky. — **12) H.** Hrubá, **H. Velká**, ves t., hejt. Semily, okr., fara a pš. Žel. Brod; 47 d., 319 ob. n. (1890). — **13) H.** Kosteční (Am Berge), osada t., hejt. Žlutice, okr., a pš. Bochoř, fara Bražec; 9 d., 41 ob. n. (1890). **14) H.** Malá, osada t. u Hrubých Horek, hejt. Semily, fara a pš. Žel. Brod; 30 d., 188 ob. č. (1890), vápenice.

15) H., farní ves na Moravě, na lev. břehu Moravy, hejt. a okr. Olomouc; 158 d., 1086 ob. č., 5 n. (1890), kostel sv. Mikuláše bisk. (od r. 1784 far.), 3tř. šk., pš., žel. st. společnosti rak. st. dr. (Olomouc-Celechovice). Ves tu daroval král Václav III. r. 1306 městu Olomúci, později jmenuje se tu Jan Sušice z **H.**, za válek husitských Pardus z **H.**; jeho potomci jmenují se Horečtí z **H.** Po Petru z **H.** koupil **H. Jan** z Lípy svým synům, kteří je za krátko prodali (1534), jmenovitě tvrz, ves se dvorem a mlýnem. — **16) H.**, předměstí města Třebíče t., fara Třebíč (kostel sv. Martina); 700 ob. (1890). — **17) H.**, ves t. v hejt. znojenském, viz Horky. — **18) H.** Kamenná (Hermersdorf), far. ves t., hejt. Mor. Třebová, okr. a pš. Svitavy; 115 d., 11 ob. č., 995 n. (1890), kostel sv. Maří Magd., 3tř. šk., samota Schönhengst. R. 1642 Švédové ves vydrancovali. V XVI. st. odvozuje odtud svůj přídomek šlechtická rodina Kamenohorských z Kamenné Hory.

Hofká sůl viz Epsomit.

Hofké dřevo viz Quassia.

Hofké vody (*aquae amarae, picropogae*) jsou minerální vody obsahující značnější množství soli hořké a Glauberovy, totiž síranu hořečnatého a sodnatého. Nejznámější přirozené **h. v.** pocházejí z Bylan a Zaječic v Čechách, z Friedrichshallu v Saskomeiningensku, z Pešti (pramen Frant. Josefa, Rakoczyho, Hunyady Janose) a v nejnovější době ze Šaratic u Slavkova. Mimo to vyrábějí se **h. v.** uměle na různých místech. S prospěchem užívá se těchto vod jako projimadel.

Horkios viz Zeus.

Horkost, lidový název pro horečku úbec, zejména však pro zimnici.

Hofkov, osada v Čechách, viz Zhoř.

Horkovzdušné stroje viz Vzduchové stroje.

Horky: **1) H.** (Horka), ves v Čechách, hejt., okr., fara a pš. Dubá; 31 d., 143 ob. n. (1890) 1tř. šk., popl. dvůr a cihelna cis. rodného fondu, samota Horecký Grund. Ves náležela r. 1253 křižovníkům s červ. hvězdou a v XVII. století připojena k panství pernstejnskému — **2) H.**, také Hory, ves t., hejt., okr. a pš. Litomyšl, fara Heřmanice České; 51 d., 317 ob. č. (1890), fid. dvůr a bažantnice Alberta kn. Thurna-Taxise, mlýn. R. 1226 připomíná se tu Hlupen z Horek. — **3) H.** Horka, osada t. u Livov, hejt. Roudnice, okr. a pš. Libochovice, fara Křesín; 22 d., 112 ob. č. (1890), vinice. — **4) H.**, Horka, ves t., hejt. Rychnov n. Kn., okr. a pš. Kostelec n. Orl.,

fara Skorenice; 59 d., 342 ob. č. (1890), samota Růžovec. — **5) H.**, osada t. u Čestic, hejt. Rychnov n. Kn., okr. Kostelec n. O., fara Boruhrádek, pš. Častolovice; 13 d., 69 ob. č. (1890). — **6) H.**, osada t. u Javorníka, hejt. Turnov, okr. a pš. Čes. Dub, fara Světlá; 10 d., 73 ob. č. (1890). — **7) H.** (*Bergstadt*), ves t., hejt., okr., fara a pš. Tábor; 39 d., 254 ob. č. (1890), těžářství na dobývání stříbrné rudy (doly nepracují). Ves vznikla ve stol. XVI., kdy tu vyzdviženy byly hory na stříbrnou rudu. — **8) H.**, městečko t. v hejt. jindřichohradeckém, v Hůrký. — **9) H.**, vsi t. v hejt. českobrodském, čáslavském, mnichovohradištském, chrudimském a ledečském, viz Horka. — **10) H.** Malé, osada t. u Rokytovsi, hejt. a okr. Ml. Boleslav, fara Střemice, pš. Cetno Dolní; 13 d., 81 ob. č. (1890). Až do r. 1580 byla osada samostatné zboží, jež potom připojeno k Cetnu a s ním k Vel. Horkám. — **11) H.** nad Jizerou, far. ves na pr. bř. Jizery, hejt. Ml. Boleslav, okr. Nové Benátky; 95 d., 608 ob. č. (1890), kostel sv. Mikuláše na návrží (z r. 1734), 3tř. šk., rolnický cukrovar, válcový mlýn. Alod. panství H-Brodce má 1540 *ha* a náleží k němu zámek s kaplí P. Marie a krásným parkem, pivovar, dvůr, cihelna, majetek Marie hr. Nosticové-Rienekové. Na místě nynějšího zámku stávala Brodecká tvrz. **H.** uvádějí se jako ves teprve r. 1505, kdy pod tvrzí byla vystavěna. V XVII. stol. přešel název **H.** na kostel, zámek, faru a panství. Dějiny a majetníky viz Brodce 1). — **12) H.** Velké, osada t. u Střemice, hejt. a okr. Ml. Boleslav, fara Střemice, pš. Dol. Cetno; 4 d., 67 ob. č. (1890), dvůr (340·28 *ha*) cis. soukr. fondu. Poblíž nynějšího dvora stávala tvrz a vladýčí statek, původ. sídlo pánů z Horek. Kol r. 1517 seděl tu Václav Klusák z Kostece, jehož potomek Jiří prodal zboží velkohorecké Markétě z Řehnic, která prodala se za Albrechta Kaplíže ze Sulevic, od jehož bratra Vojtěcha koupil (1599) je Mikuláš z Gerštorfu. Tento účastnil se bouří stavovských, začal mu statky od král. komory prodány (1621) Jíříkovi Beníkovi z Petrštorfu. Na to zboží velkohorecké dostalo se v držení rozličných rodů, konečně je koupil Frant. Jos. hr. Pachta z Rajova (1744) a připojil je k panství bezenskému. — **13) H.** Stříbrné, Hory Stříbrné, osada t. u Čes. Sícendorfu, hejt. Chotěboř, okr. Přibislav, fara a pš. Pohled u Něm. Brodu; 24 d., 171 obyv. č. (1890). Ves tato byla ve XIII. a XIV. stol. horní městečko s bohatými stříbrnými doly, které v XVII. stol. úplně zanikly. Později učiněny bezvýsledné pokusy o dolování. — **14) H.** Železná, osada t., hejt. Chotěboř, okr. Přibislav, fara a pš. Borová u Přibislavě; 37 d., 326 ob. č. (1890), popl. dvůr, mlýn s pilou zv. Liščí. Stávala tu tvrz se dvorem, na níž se připomíná (1525 až 1555) Křištof Čechočovský z Čechočovic, jehož syn celé zboží prodal Zachariáši z Hradce, jenž je připojil k Polné. V XVI. stol. jmenují se **H. Ž.** také **H. Nové**. Dobývala se tu žel. ruda a huti zde stávaly; ale v nepokojích válečných obé zaniklo.

15) H., Horka, ves na Moravě, hejt. Znojmo, okr. Mor. Budějovice, fara Cerv. Martinkov, ps. Želetava; 50 d., 312 ob. č. (1890), hájovna a Horecký Dvůr. Od r. 1520—1670 byla ves pustá. Již v nejstarší době stával zde samotný dvůr, který r. 1779 byl mezi osadníky rozdělen.

Horký: 1) H. Martin, astronom a lékař čes. (* koncem XVI. stol. v Lochovicích v Čechách). Otec jeho Viktorin byl lutheránským farářem. Z knih university pražské, chovaných v archivu zemském, shledáváme, že H. byl r. 1605 přijat na přímlovu Křištofa Vratislava z Mitrovic, pána na Lochovicích, a rady města Beřouna za alumna kolleje, při čemž ujednáno, že bude nocovati u rektora a pfiučovati se mathematice u slavného Keplera. R. 1607 H. povýšen na bakaláře. Před tím stal se r. 1606 správcem školy u sv. Haštala v Praze a z počtu studentů zvolen do akademického senátu. Vyzádav si r. 1608 vysvědčení od fakulty, opustil školu a provázal na cestách slezského pána Valentina Zejdlice z Šenfeldu. Koncem r. 1609 odešel do Bononie, by tam studoval matematiku a medicinu. Professorem matematiky a astronomie v Bononii byl tehdaž Magini, s nímž Kepler od delší doby byl ve vědecké korespondenci. Patrně na jeho doporučení přijal Magini H-kého do svého domu, učinil jej svým famulem a světil mu vyučování svého synka Fabia. Magini učinil H-kého účastníkem svých vědeckých prací a poskytl mu příležitost ke styku s nejslavnějšími učenici. kteří v domě jeho bývali hosty a k nimž náležel i Galilei. H. již jako student vešel v přátelské styky s Keplerem, jemuž z Bononie horlivě dopisoval. Deset dopisů H-kého z r. 1610, z nichž devět psáno z Bononie a desátý z Lochovic, otiskl Henschius v »Epistolae ad Joannem Keplerum scriptae insertis ad easdem responsionibus Keplerianis« (Lipsiae, 1717, str. 483—492). H. v listech svých dotazuje se často po professořích pražských, zejména nikdy neopomíjí poptati se po svém učiteli Bacháčkovi (v. t.), zpravuje Keplera o denních událostech a prosí ho, by přimluvil se zaň u Kristofa Vratislava z Mitrovic a Ladislava Zejdlice z Šenfeldu, aby ho ve studiích podporovali ročním platem nějakým. Na počátku r. 1610 Galilei (v. t.) objevil svým dalekohledem měsíce Jupiterovy, které nazval hvězdami mediceskými, a zprávu o tom podal ve spise »Sidereus Nuncius«. Galilei téhož roku užil pohostinství Maginiho a poskytl hvězdám tamějším příležitost, aby se přesvědčili o pravosti nových jeho výzkumů; než nezdá se, že učením jeho pojali. Zjevně však proti němu vystoupil H. ve spise *Martini Horky a Lochovic Brevissima Peregrinatio contra Nuncium Sidereum nuper ad omnes philosophos et mathematicos emissum a Galileo Galilaei, patrio Florentino, academiae Pataviensis mathematico publico* (Mutinae, 1610). Kepler odsoudil naprosto počínání H-kého v listě zasláném Galileimu a zmocnil Galileia, by list tento tiskem vydal; o obsahu tohoto listu zpravil též H-kého. Jak dále z listu Roffeniova a i jinak

vysvitá, byl Magini (a odborníci bononští) v podezření, že H-kého (který ovšem byl s ním téhož mínění) přiměl k vydání spisu svrchu řečeného. Aby pak Magini bezpochyby podezření se sebe svalil, vypověděl H-kého z domu svého, který se odebral k jesuitům do Pavie, odkud hodlal proti Galileimu dále polemisovati. O tom dověděl se Kepler a aby další vystupování H-kého proti Galileimu nemožným učinil, oznamuje mu, že prostřednictvím vyslance španělského při dvoře císařském stalo se známo v Italii, že je náboženství lutheránského. To stačilo, aby pobyt H-kého v Lombardii stal se mu nebezpečným; proto radí mu Kepler, aby co nejrychleji do Čech hleděl se vrátiti. Rady té nebylo více třeba; snad ulekl se H. sám následků svého počínání nebo z jiné přičiny, dříve než došel list Keplerův, byl na cestě do Čech. Keplerem přijat byl velmi nevlídně i přiznal se, že stal se mluvčím veřejného mínění odborníků bononských a že tito, když omyl svůj poznali, veškeru vinu jen na něho svalovali. H. upřímně litoval svého činu, jak dosvědčují souhlasně Kepler a Hasdale v listech ke Galileiovi. Kepler pak zejména žádá Galileiho, aby, užije-li veřejně zmíněného listu jeho (Keplerova) proti H-kému, příkrý tón listu toho zmírnil. H. odebral se zatím k rodičům svým do Lochovic a list jeho ke Keplerovi, psaný v Lochovicích dne 1. pros. 1610, je posledně list H-kého, o němž víme. H. stal se r. 1615 mistrem svobodných umění. Po míru Vídeňském (1615) jednalo se o vypravení poselství do Cahirradu. Za vůdce vyvolen Heřman Černín z Chudenic a H. provázal výpravu tu, více než 400 osob čítající, jako lékař. Když po dvou letech a třech měsících vrátil se opět do Prahy, podobá se, že zůstal nyní v Praze. V aktech dekanátu fakulty filosofické o něm zaznamenáno v knize 26., že na rok 1619 sepsal kalendář, k čemuž připojena poznámka, že byl »člověk mravů neusedlých, neboť žil tu téměř bez přestání v rozmíškách s mistry a professory. Před tím vydal kalendář na léta 1612, 1613, 1615 (ten věnován radě Domažlické) a minuce na r. 1616. Po bitvě bělohorské vystěhoval se pro náboženství z vlasti, prošel mnohé země cizí, naučil se při tom rozličným jazykům a vzdělal se důkladně v mathematice a v lékařství. Pobyl při dvoře rozličných knížat něm., zejména při dvoře Bedřicha, knížete holštejn-gotorského, r. 1631 nacházíme ho v Hamburce, kde vykonával lékařskou praxi a taktéž vydával po mnoho let v Němcích oblíbená *Calendaria a Prognostica astrologica*. Mimo to vydal *Wegweiser wie man sich für die Pestillens bewahren soll; Neue Diana Astromantica a rozličná Indicia astro-mantica*. Srv. Nováček, Martin H. český hvězdář (ČČM., 1889 a 1893) a j. AP.

2) H. Josef Edmund, historik čes. (* 1790 v Mor. Ostravě — † 1844). Stav se hospodářským úředníkem u starohraběte Salma v Rajci, oddal se studiu vlastenecké historie, ke které vlivem otcovým již v mládí mysl svou naklonil, a na základě archiválních pramenů vyu-

fejňoval v Hormayrově »Archivu« a v »Hist. Taschenbuchu« mnoho příspěvků ku genealogii a topografii moravské. R. 1819 byl od stavů moravských vyzván, aby pátral po věcech moravských, hodících se pro museum Františkovo v Brně; výsledky badání toho uveřejnil opět v »Archivu« (1820—1821) a v »Brüner Wochenblattu«, kterýž časopis v l. 1824—27 také redigoval. Po zániknutí neměl žádného stálého postavení; nebo živil se písařstvím v různých městech českých a roku 1829 ucházel se proti Fr. Palackému u výboru zemského o místo historiografa zemského. Vydal: *Volksmärchen, Sagen und denkwürdige Geschichten aus der Vorzeit Mährens* (Olom., 1819); *Denkwürdigkeiten u. Reisen des Lev von Roßmítal u. Blatna* (Brno, 1814, 2 sv.); *Über die Tempelherren in Mähren* (Znojmo, 1845). Část jeho zápisůk uložena jest v Českém museu.

3) H. Václav, učitel a paedagog, spisovatel český (* 1832 v Mlčechvostech u Mělníka). Učitelovav několik let v Krkonoších, od r. 1860 až 1874 v Králesčích u Roudnice, zařídil si v Praze knihkupectví a r. 1880 odebral se do Chorvátska. Napsal množství spisů do »Malé knihovny« pro mládež, několik knížek obrázkových a j. Z větších uvádíme: *Malá pokladnička* (Roudnice, 1871); *Marnotratný syn* (t.); *Přeludy života* (t., 2 díly) a j. R. 1872 vyšly od něho také *Zásady a pořádky členův Bratrské církve v Čechách a na Moravě* (Roudnice). Kromě toho psal hojně do časopisů paedag. i politických.

Hórky, Horka, ves v Čechách, hejt. a okr. Čáslav, fara Chotusice, pš. Žehušice; 42 d., 279 ob. č. (1890).

Hofký jetel viz Menyanthes.

Hofký lupen viz Lappa.

Hoflaviny viz Palivo.

von **Hörmann** Ludwig, spisovatel něm. (* 1837 ve Feldkirchu v Tyrolsku), jest od r. 1878 ředitelem univ. knihovny v Inšpruku. Nabyl zvučného jména spisy svými *Tiroler Volkstypen* (Videň, 1877); *Tirolisches Volksleben* (1879); *Schnaderhüpfel aus den Alpen* (3. vyd. Inšpruk, 1894); *Hausprüche aus den Alpen* (Lipsko, 1890); *Die Jahreszeiten in den Alpen* (Inšpruk, 1889); *Volkstümliche Sprichwörter und Redensarten aus den Alpenlanden* (Lipsko, 1891) a j.

Hormayer: 1) Josef von H., státník rak. (* 1705 v Inšpruku — † 1778 t.) ze staré rodiny bavorsko-tyrolské, byl zemským hejtnanem nad habsburskými zeměmi ve Švábsku a kancléřem tyrolským, ve kterém úřadě pečoval o odstranění pověr a povznesení blahobyti země. Sbíral prameny k dějinám tyrolským a hájil pragmatické sankce proti nárokům Karla VII.

2) Joseph H. von Hortenberg, svob. pán, historik rak.-bav. (* 1782 v Inšpruku — † 1848 v Mnichově). Vnuk před., vstoupil po vykonaných studiích r. 1802 jako dvorský koncipista do státní služby a stal se r. 1803 provisorním a r. 1808 skutečným ředitelem rajného archivu říšského. Jsa nadšeným pří-

vržencem rodu habsbursko-lotrinského, řídil r. 1809 jako generální intendant povstání v Tyrolsku a vystupoval i po míru Videňském tak, že na žádost Napoleonovu byl r. 1813 uvězněn na Munkáči. R. 1816 byl jmenován historiografem říše a císař. rodu, ale pro neshody s Metternichem přijal r. 1828 úřad ministerského rady bavorského a později ředitele zemského archivu. H. byl zvláštní povaha; s počátku psal ve smyslu Habsburkům příznivém, ano, jak jeho *Österr. Plutarch, oder Leben u. Bildnisse aller Regenten u. der berühmtesten Feldherrn... des österr. Kaiserstaates* (Videň, 1807—12, 20 sv.) ukazují, i panegyrickém, ale od r. 1828 napadal prudce dvůr videňský, zvláště v *Lebensbilder aus dem Befreiungskriege* (2. vyd. Jena, 1845, 3 sv.) a *Anemonen aus dem Tagebuche eines alten Pilgermannes* (t., 1845—47); proto nicméně vystoupení a činnost jeho má pro vývoj rakouského dějepisectví velickou důležitost. Dovedl první soustřediti kolem sebe množství mladých pracovníků a založiv pro ně svůj »Archiv für Geschichte, Statistik, Literatur und Kunst« (Videň, 1809—28, 20 sv.) a »Taschenbuch für die vaterländische Geschichte« (t., 1811—14 a od 1820 s baronem Mednyanským), uveřejňoval v nich jejich příspěvky týkající se dějin všech korunních zemí rakouských; tím stal se jaksi upravitelem cesty pro následující dobu dějepisectví rakouského. Pěkné a cenné jsou jeho práce z dějin tyrolských: *Geschichte der gefürsteten Grafschaft Tirol* (Tubinky, 1806 až 1808, 2 sv.); *Versuch einer pragmat. Gesch. der Grafen v. Andechs* (Inšpruk, 1796); *Kritisch-diplom. Beiträge zur Gesch. Tirols im Mittelalter* (Videň, 1802—03); *Gesch. Andreas Hofer's* (Lipsko, 1816) a zúplna přepracované 2. vyd. téhož díla *Das Land Tirol u. d. Tirolerkrieg von 1809* (t., 1845); *Das Heer von Innerösterreich unter den Befehlen des Erzherz. Johann in Italien, Tirol u. Ungarn* (Lipsko, 1817). Zajímavé spisy jsou: *Allgem. Gesch. d. neuesten Zeit. Vom Tode Friedrichs d. Gr. bis zum zweiten Pariser Frieden* (t., 1817—1818, 3 sv.), pokračování to dějin Millotových; *Wiens Gesch. u. seine Denkwürdigkeiten* (tam., 1823—1825, 9 sv.); *Über der Krone Böhmens ehemalige Pfandschaften, Thron- und Privat-Lehen in der Oberpfalz* (Videň, 1804) a j. Pro Král. českou společnost nauk, která ho roku 1826 zvolila svým čestným členem, opatřil ze Mnichova opisy některých listin k dějinám českým se vztahujících.

Hormiphora viz Cydippidae.

Hormisdas: 1) H., jméno vládařů perských, viz Sásánovci.

2) H. papež (514—523), odstranil roztržku církevní, jež od r. 484 mezi východem a západem trvala tím, že, shodnuv se s císařem Justinianem I., odstranil Henotikon (v. t.).

Hormistr viz Hornictví.

Hormuz viz Ormus.

Hormuzaki (Hurmuzaki) Eudoxius, historik rumunský (* 1812 — † 1874), byl zemským hejtnanem v Bukovině a získal si veliké zásluhy o dějepisectví země; nebo na jeho

podnět počala rumunská akademie vydávati důležité dílo pro dějiny rumunské: *Documente privitoare la istoria Romanilor*; sám napsal *Fragmente zur Geschichte der Rumänen* (Bukurešť, 1878—86, 6 sv.).

Hormuzd viz Ahuró Mazdáo.

Horn: 1) H., ves v Čechách v hejt. kadaňském, viz Hora. — 2) H. (Bleišadtstský), ves t., viz Hory Bleištadtstské. — 3) H. (Loketský), ves t., viz Hory Loketské.

4) H., město dolnorakouské, viz Rohy.

5) H., město nizozemské, viz Hoorn.

Horn, též Hornem., skratek bot., jmž označen Jens Wilken Hornemann.

Horn: 1) H. Klas Kristersson šlechtic z Aminne, slavný námořník švédský (* 1520, † 1566 v Aby), guvernér ve Viborgu, baron (1561) a říšská rada (1563). Ve válce proti Polsku dobyl Estonska a v sedmileté z vítězví jako vrchní admirál švéd. loďstva nad Dány a Lubečany, pojistil tím nadvládu Švédů v Baltickém moři *HKa.*

2) H. Gustav Karlsson hrabě z Björneborgu, generál švédský (* 1592 v Örbyhusu, † 1657 ve Skafe) Po vykonaných studiích univerzitních vstoupil do vojska Gustava Adolfa, vzal r. 1625 Jurjev, r. 1630 Roztoky a v bitvě u Breitenfeldu vešel levému křídlu. Obsadiv Heilbronn, Wimpfen, Bamberk a jiná města, spojil se po smrti Gustavově s Bernardem Výmarským a válčil nejprve proti Španělům a císařským na kýně a pak kolem Bodamského jezera. R. 1634 spojil se znovu s Bernardem a hleděl odvrátiti ho od bitvy u Nördlink; když rada jeho nebyla přijata, ujal se velení pravého křídla, které však po dvou útocích na špan. pluky bylo rozraženo. H. se 6000 vojnů upadl do zajetí, z kterého r. 1642 výměnou za Jana z Werthu byl propuštěn. R. 1644 donutil Dánsko k míru v Brömsebro i povýšen byl za říšského maršálka a jmenován místodržitelem Livonska.

3) H. Arvid Bernhard, hrabě, státník švéd. (* 1664 — † 1742). Vstoupil do služeb švédského krále Karla XII., získal si jeho důvěru tak, že svěřována mu byla diplomatická posláni, jako r. 1704 ve Varšavě, kde jako švédský kommissar provedl sesazení Augusta II. R. 1710 stal se předsedou kanceláře (prvním ministrem), ale pracoval tu o zmenšení moci královské a zavedení nové ústavy, aristokracii příznivé. R. 1720 jmenován byl po druhé předsedou kanceláře a hlavou staré strany aristokratické; i hleděl zachovati v zemi mír, nahraditi škody, které dlouholetá válka zemi způsobila. Skutečně za jeho správy zkvětal obchod a průmysl; než záhy proti němu vystoupil protivník Gyllenborg, tvůrce strany kloboučů, a H. musil r. 1739 ustoupiti.

4) H. Franz Christoph, literární historik a básník něm. (* 1781 v Brunšviku — † 1837 v Berlíně), studoval v Jeně a Lipsku, byl gymn. učitelem v Berlíně, pak professorem na lyceu v Brémách. Hlavní a nejdůležitější činnost jeho byla v literární historii; zde třeba uvésti hlavně jeho: *Geschichte der deutschen Poesie u. Beredsamkeit* (Berlín, 1806); *Gesch.*

u. Kritik der Poesie u. Beredsamkeit der Deutschen von Luther bis zur Gegenwart (1822—29, 4 sv.); *Die schöne Literatur Deutschlands während d. 18. Jahrh.* (1812, 1813, 2 sv.); *Umriss zur Gesch. u. Kritik der schönen Literatur Deutschlands 1790—1818; Shakespeares Schauspiele, erläutert* (1823—31, 5 sv.). Belletristické jeho práce hlavní jsou: *Guiscardo* (Lip., 1801); *Die Dichter* (Berlín, 1801); *Kampf u. Sieg* (Brémy, 1811); *Liebe u. Ehe* (Berlín, 1819); *Novellen* (1819—20). Výbor z liter. jeho pozůstatosti, *Psyche*, vyšel r. 1841 v Lipsku ve 3 sv. Život H-ův vylíčila Kar. Bemsteinová (Lipsko, 1839). *BPk.*

5) O. W. von H., pseudonym spis. Phil. Friedr. Wilh. von Örtel (v. t.).

6) H. Moritz Heinrich, básník a novelista něm. (* 1814 v Kamenici saské — † 1874), vedle básní výpravných (*Die Lilie vom See*, 1854; *Magdala*, 2. vyd. 1870), novell a románů (*Auf dem Schloss u. im Thal*, Praha, 1858; *Die Dämonen*, t., 1862 a j.) psal básně lyrické, ponejvíce písně prochnuté vroucím citem; nejznámější jest *Die Pilgerfahrt der Rose* (4. vyd. 1882), báseň lyrickoepická, k níž hudbu složil R. Schumann.

7) H. Uffo Daniel, spisovatel něm. (* 1817 v Trutnově — † 1860t.). Již na malostranském gymnasiu básnil, mezi jiným i tragédii *Gustav III.* I na filosofické a později právnické fakultě v Praze horlivě obíral se literaturou a jako 18letý mladík vystoupil dramatem *Horymír* s úspěchem poměrně velikým. Hned na to ve spolku s prof. Gerlem dobyl ceny Cottovy veselohrou *Die Vormundschaft*, jež rychle zdomácněla na něm. jevištích a razila cestu druhému společnému plodu *Der Naturmenschen*. R. 1838 odebral se H. do Vídně, kde, dokončuje studia právn., čile účastnil se liter. a uměleckého ruchu; ale rozvojiv se se Saphirem, opustil Vídeň, pomáhal v Hamburce zakládat časopis »Zeit« a pracoval i pro jiné časopisy. Po nějaké době však stal se v Praze spolupracovníkem Klarova almanachu »Líbussa«. R. 1843 přestěhoval se do svého rodiště, ale již za dvě léta odesílal do Italie. Po návratu pak přesídlil se do Drážďan, kde zapletl se do souboje s malířem A. Rambergem, v němž byl raněn. Bouřlivé události r. 1848 přivolaly H. a do Prahy. Držel zprvu se stranou českou, ale brzo po návratu studentské deputace z Vídně, jejíž byl členem, zneptáčil se s národním výborem, účastnil se sjezdu teplického a pak, ustoupiv s pole politického, odebral se na léčení do Gräfenberku. Potom ve Šlesviku účastnil se jako dobrovolník bojů proti Dánům a po skončení výpravě usadil se trvale v Trutnově a věnoval se cele literatuře. R. 1856 oženil se s Vil. Jenčíkovou z Ježové, ale již po dvou letech raněn mrtvicí, z níž se nezotavil; jen ještě v listop. 1859 v Praze na Žofině fečnil při banketu Schillerově. H. byl nepopíratelný talent, ale neměl dosti vytrvalosti, tak že nadání jeho nemohlo se dostatečně rozvinouti. Básnil lyricky do různých časopisů, mimo to vydal *Gedichte* (Lipsko, 1847). Novel zanechal tři sbírky:

Böhmische Dörfer (t., 1847 a 1850, 2 sv.); *Aus drei Jahrhunderten* (t., 1851, Costenoble, 1852) a *Bunte Kiesel* (Praha, 1859). Svou výpravu proti Dánům popsal ve *Von Istedt bis zum Ende* (Hamburk, 1851), kde zle na sebe popudil samy Němce; vytýkáť německým spisovatelům nemuznost. Dále napsal *Nikolaus Lenau, seine Ansichten u. Tendenzen* (t., 1838) a *Die Wiedereinführung der Jesuiten in Böhmen* (Lipsko, 1850). Hlavní důležitost však mají jeho dram. práce, vedle uvedených již veseloher: dram. báseň *Camoens im Exil* (Videň, 1839); truchlohra *Rabbi von Prag*, veselohra *Molière*, již zakázala censura, a *König Otokar*, jenž pro českou tendenci nebyl na něm. jevištích provozován. Drama *Gustav III. a Benvenuto Cellini H.* sám spálil. Srv. Wurzbach, Biogr. Lexikon. *BPk.*

8) **H. August**, hudebník něm. (* 1825 ve Freiberce v Sasku — † 1893 v Lipsku), vzdělal se na lipské konservatoři a proslul klavírními úpravami přečetných děl instrumentálních i operních mnohem více než tvůrcí činností, která mimo operu *Die Nachbarn*, provedenou v Lipsku r. 1875, omezovala se pouze na menší skladby orchestrální, klavírní, písně a sbory.

9) **H. Ignaz Eduard**, vlastně Einhorn, spisovatel něm.-maď. (* 1825 v Nov. Městě v Nitrancké stoličce — † 1875 v Pešti), byl rabbinem a pracoval před r. 1848 v různých časopisech, jež založil, o reformách židovstva. Pro účast na vzpouře maďarské musil opustiti Rakousko, načež žil v Sasku, kde vydal: *A. Görgey, Oberkommandant der ungar. Armee* (Lipsko, 1850) a i. sv. *Ludw. Kossut* (t., 1851), pro který musil odebrati se do Belgie a konečně do Paříže, kde rozptyloval svou činnost po rozličných časopisech a útočil na vídeňskou vládu 6 menšími spisky francouz. a *Fr. Rákóczy II.* (t., 1854). K poslední práci povzbudil ho baron Jósika, dodav mu nevydané do té doby paměti Cséreyovy. R. 1869 vrátil se H. do Uher a zemřel jako státní sekretář v ministerstvu obchodu a průmyslu. Vedle polemické činnosti zabýval se také statistikou a podal dobrá díla, z nichž jmenujeme *Les finances de l'Autriche* (Pař., 1861); *Ungarns Finanzlage* (Videň, 1874).

Horn-Afvan, v jižní části Stor-Afvan, jezero uvnitř švéd. Lappska v lánu Norhotten, 820 km² velké, 94 km dl., až 19 km šir. Jezero protéká ř. Skellefteå, vlévající se do zál. Botnického.

Hornhatecký z Dobročovic, jméno staro-české rodiny vladycké, jejíž erb byl štít křížem na čtvero polí rozdělený, z nichž dvě byla červená a dvě modrá se stříb. plameny. Byli větví rodiny Olbramovicův Pražských (viz Tomek, Děje Prahy III., str. 446) a pocházeli od Bohuslava (syna Prokopova), který držel do r. 1414 Měcholupy a od r. 1415 Dobročovice v Kouřimsku (manž. Kateřiny). Tyto držel pak po něm syn Bohuslav (1454 až 1465) s Prokopem (1457—1470), bratrem strýčným. Přijmí své obrali si potomci jejich od Hornhatek u Obfiství, jež v neznámé

době drželi. R. 1493 držel Tomáš H. Chvatliny a nedlouho potom seděl Bohuslav H. na Zalesanech († 1537, manž. Kateřina Ostrovská ze Skalky, † 1531). Zůstavil syny Jana, Jiříka, Karla a Bohuslava, kteří drželi Zalesany společně a je r. 1594 k dědictví dokoupili. Později je měl Karel na díl, avšak zemřel r. 1599 bezdětek. Bratr jeho Bohuslav zplodil s Kateřinou Cetenskou z Cetně a Apolonou Mráckou z Dubé († 1616) 5 synů a 5 dcer (O dcerách viz Dačického Paměti). Synové byli Ondřej, David, Jindřich, Mikuláš a Kašpar Melichar (1603). David († 1614) dostal Zalesany za díl, avšak prodal je r. 1608 (manž. N. Smrčková z Mnichu). Mikuláš seděl do r. 1620 na Sedlově, Ondřej koupil ok. r. 1601 Zbraslavice a přišel o manželku Kateřinu ze Škrovač, s druhou, Kateřinou Voděradskou z Krušova (1604), vyženil Dobřeň a koupil r. 1608 Ratboř. Ač činným byl při povstání a syna svého Kunata do boje vypravil, přece mu po r. 1620 statky proti složení pokuty ponechány. Synové jeho rozdělili se r. 1628 tak, že dostali Kunata Štipoklasy, Karel neznámý díl, Bohuslav Ferdinand polovici Zbraslavic a Jan Václav Zdeslavice. Jiří, prodav bratru svou polovici, držel do r. 1644 Dobřeň, Bohuslav pak, po dědiv některé z bratří, seděl na Zbraslavicích do smrti († 1653). Zůstavil čtyři syny, z nichž nejstarší Jan Oldřich oženil se r. 1656 s Markétou Vraždovnou z Kunvaldu a, jak se zdá, záhy se světa sešel. Ostatní rozdělili se r. 1662 tak, že Jan Ondřej dostal Zbraslavice, František Litmír Štipoklasy a Václav Ignác peníze. Jan Ondřej prodal r. 1667 statek svůj a Václav koupil od bratra r. 1672 díl Štipoklaský, kterýž pak bratru Františkově odevzdal. Tento měl s manž. Marií Terezií z Neuperka syna Antonína a dceru Annu (1632). a ti zavírají řadu členů této rodiny, nám známých. *Šk.*

Hornhátky, Hornhátky, osada v Čechách u Byškovic, hejt. a okr. Mělník, fara Kojetice, pš. Velká Ves; 10 d., 115 ob. č. (1890). H náležely původně kapitole pražské a později držel je rod Hornhateckých z Dobročovic.

Hornatina viz Hory.

Hornbostel Friedrich Theodor, průmyslník a státník rak. (* 1815 ve Vidni — † 1880 t.). Ujav se po smrti otcově továrny na hedvábné látky, věnoval se jako sekretář a později předseda průmyslové jednoty dolnorakouské cele průmyslu a obchodu. R. 1848 stal se členem stálého výboru měšťanského a ministrem obchodu v Dobelhoffově kabinetu; dne 30. čce vedl deputaci do Inšpruku, aby pohnul císaře Ferdinanda V. k návratu do Vídně, a 8. října na vyzvání císařské odebral se ke dvoru, aby udržoval spojení mezi dvorem a vládou. Když nemohl se spráteliti se záměry dvora, vzdal se 10. říj. svého místa. Roku 1849 zvolen byl za Liberec do sněmu kroměřížského, r. 1861 do dolnorakouského a v l. 1857—80 byl předsedou kreditního ústavu pro obchod a průmysl. R. 1860 obdržel řád: železně koruny a tím také šlechtictví.

Hornby Geoffrey Thomas Phipps, sir, admirál britský (* 1825). Vstoupil v 11. roce svého věku do námořnictva a osvědčil se při různých cestách, že roku 1869 stal se kontradmírálem, r. 1875 viceadmirálem a za války ruskoturecké velitelem anglického loďstva ve Středozemském moři, odkud pronikl Dardanellskou úžinou a zakotvil před Cařihradem u Princových ostrovů. V l. 1881—84 byl ředitelem námořní školy greenwichské a od r. 1886 do r. 1895 byl prvním námořním pobočníkem královniným.

Horncastle [-nkasl], městys v anglickém hrab. Lincolnu, s 4374 ob. (1891). Krásný kostel, zříceniny z doby římské, obchod s obilím a vlnou, koňské trhy, z největších v Anglii.

Horne [hórn] Richard Hengist (vlastně Henry), básník a essayista anglický (* 1803 v Londýně — † 1884 v Margateu), byl žákem vojenské školy Sandhurstu, vstoupil do mexického loďstva a bojoval ve válce za neovislost Mexika; po mnohých dobrodružstvích dostal se přes sev. Ameriku do Anglie, kdež se oddal cele písemnictví. Napsal tu řadu tragédií, v nichž následoval dobu Alžbětinu, jako *Cosmo de Medici* (1837; nový otisk 1875); *The death of Marlowe* (1838); *Gregory VII.* (1840) a j.; mirakl *Judas Iscariot* (1848) a *Alargis* (1856); epos *Orion* (1843, 10. vyd. 1874); satiru namířenou proti Vilému IV. a odpůrcům reformy *Spirit of peers and people* (1834); *History of Napoleon* (1841, 2 sv.); *Ballads and romances* (1846); román *The dreamer and the worker* (1851, 2 sv.); sbírku kritických úvah o vrstevnických spisovatelích angl. *A new spirit of the age* (1846), kde následuje Hazlitta a j. R. 1852 odejel s Will. Howittem do zlatých polí australských, kde se stal ředitelem policejním a kommissářem zlatých polí. Vrátil se r. 1859 do Evropy, uveřejnil: *Australian facts and principles* (1859); lyrické drama *Prometheus the fire-bringer* (1864) a *The South-Sea sisters* (1866). Z posledních děl jeho stáje zde tragédie *Laura Dibalzo* (1880); *Bible tragedies* (1881); *King Nihil's round table* (1881); *Sithron, the star-stricken* (1883). R. 1877 vyšly listy Alžběty Browningové k němu. H. byl energický, výrazný talent básnický i kritický a dobrý výběr zjednal by mu pozornost i v době moderní. *Síd.*

von **Horneck** Ottokar, nesprávné pojmenování Ottokara Štýrského. Viz Ottokar von Steiermark.

Hornellsville [-il], město v hrabství Steubenu sev.-amer. státu N. Yorku, na ř. Canisteo, v uzlu několika železnic, s 10,996 ob. (1890); má továrny na nábytek, vozová péra, žací stroje a obuv, jirchárny, veliké dílny železniční a čilý obchod.

Hornemann: 1) H. Jens Wilken, botanik dánský (* 1770 v Marstalu na ostrově Arrø — † 1841 v Kodani), studoval lékařství a přírodní vědy v Kodani, kde později stal se na universitě prof. botaniky a ředitelem botanické zahrady. Má značné zásluhy o poznání květeny dánské i zemí sousedních. Vydátně pokračoval ve vydávání velikého díla

o květeně dánské (*Flora danica*), vydav 22. až 39. část (1806—40). Z dalších jeho prací jmenujeme: *Forsok til en dansk oconomisk Plantelaere* (Kod., 1796; 2. vyd., rozmnožené o norské a holštýnské rostliny, t., 1806; 3. vyd. t., 1821—1838); *Nomenclatura florum danicæ* (t., 1827); *Hortus regius botanicus Habiensis* (t., 1815—19). Botanik Willdenow pojmenoval po něm rod rostliny *Hornemannia*.

2) H. Friedrich Konrad, něm. cestovatel (* 1772 v Hildesheimu — † 1801 v Africe), studoval na universitě gotinské theologii a později přírodní vědy a arabštinu. Na odporučení Blumenbachova vyslala jej londýnská Africká společnost na cestu, jejíž účelem bylo projít Afrikou od moře Středozemního ku zálivu Guinejskému. Přistal v září roku 1797 v Egyptě a o rok později nastoupil cestu do Sahary. Přes oasy Sívu a Džalo stihl v listopadu r. 1798 do Murzúku, hl. města Fezánú, a koncem r. 1798 do Tripole. Navrátil se v led. r. 1799 do Murzúku, vydal se na jaře t. r. na cestu do Bornu, navštívil Katsenu, Sokotó a zemřel náhle (bezpochyby na jaře r. 1801) dysenterii na stf. Nigiru, právě když se chystal přes Ašanti dosíci Atlantského okeánu. H. byl cestovatel neobyčejně schopný; všechny své cesty provedl v zakuklení muhammedánského kupce. Popis cesty od Nilu na Sívu napsal H. po ztrátě denníku z paměti, o cestě odtud do Murzúku, již ani před ním, ani po něm žádný Evropan nešel, máme denník, o cestách mezi Murzúkem a Tripolí dopisy jeho. Srv. *The Journal of Frederick H's Travels from Cairo to Mourzouk in the years 1797—98* (Lond., 1802; něm. vyd. ve Výmaru 1802 a nejlepší francouzské v Paříži 1803). O velikolepé jeho cestě na Nigír, jež byla prvou evropskou návštěvou středního Súdánu v novém věku, máme jen jedinou krátkou zprávu, již podal jeden z jeho průvodčích angl. kapitánu Lyonovi v Murzúku r. 1819 (Lyon, *Narrative of Travels in Northern Africa*, Lond., 1821, str. 132). Srv. též Pahde, *Der erste deutsche Afrikaforscher K. H.* (Hamburk, 1895).

Horněmčí, Němčí Horní, ves na Moravě při cestě do Uher, hejt. Uher. Hradiště, okr. Uher. Ostroh, pš. Nivnice; 210 d., 1063 ob. č. (1890), farní kostel sv. ap. Petra a Pavla, 2řf. šk.

Hörnen Siegfried, báseň něm. z XII. nebo XIII. stol., v přepracování poprvé tiskem ve stol. XVI., vypravuje o příhodách z mládí Siegfriedova, kterak reje tento potfel tělo své tukem zabité saně, takže kůže v roh mu stvrdla, a o jeho námluvách u Kriemhildy, kterou po těžkých bojích získal.

Horner: 1) H. William Edmonds, lékař amer. (* 1793 ve Warrentonu — † 1853 ve Filadelfii). Působil jako vojen. lékař ve válce kanadské, usadil se pak ve Filadelfii, kde se stal professorem anatomie, zároveň však též pilně praktikoval a tak vynikl jmenovitě v cholerové epidemii r. 1832. Jméno jeho je dosud spojeno se zvláštním svalíkem víčkovým, jenž má význam pro činnost ústrojí slzného. Jeho

literární práce jsou velmi četné; uvádíme z nich jenom *Description of a muscle connected with the eye, lately discovered by him* (Lond., 1822); *A treatise of the descriptive anatomy of the human body* (Filadelfia, 1826, 2 sv., 7. vyd., 1846); *A treatise on pathological anatomy* (t., 1829); *On the anatomical characters of asiatic cholera; with remarks on the structure of the mucous coat of the alimentary canal* (t., 1835) a četné spisy obsahu theologického.

2) **H. Johann Friedrich**, lékař německý (* 1831 v Curichu — † t. 1886). Lékařství vystudoval v Curichu, byl pak assistentem Albr. Graeffa, r. 1856 habilitoval se v Curichu a v l. 1862—85 působil tu jako profesor očního lékařství. Vynikal jako odborný lékař oční, jenž mimo jiné stal se zasloužilým o zavedení antiseptice v ophthalmologii a pak o podrobné prozkoumání některých očních chorob, jmenovitě rohovky. Z jeho prací buďtež aspoň uvedeny: *Zur Retinalerkrankung bei Morbus Brightii* (1863); *Zur Behandlung des Keratokonus* (1864); *Tumoren in der Umgebung des Auges* (1871); *Desinfic. Behandlung einiger Hornhauterkrankungen* (1874); *Keratitis mycotica* (1874); *Ueber die Verbreitungswege der sympathischen Entzündung* (1879); *Die Antisepsis bei Augenoperationen* (1881); *Die Krankheiten des Auges im Kindesalter* (1880) a j.

Horne Tooke [hórn tók] John v. Tooke.

Hornetschlag, osada v Čechách, viz Hornschlag.

Horní, osada čes., viz Horný.

Horní akademie viz Akademie str. 60z.

Horní bratrstvo jest soubor příslušníků bratrské pokladny hornické. (Viz Dělnické pojišťování str. 235.) Bratrstvo takové má povahu právnické osoby. Orgány horních pokladen jsou: 1. představenstvo, které se skládá dlemd ze členů volených valnou hromadou, dlemd ze podnikatelů hor nebo členů od nich jmenovaných; 2. valná hromada, která skládá se ze svéprávných členů bratrské pokladny, dělníků to a ztizenců horních, mimo úředníky mající roční výdělek přes 1200 zl. Čítá-li však h. b. více než 300 členů, skládá se valná hromada z volitelů volených. Poměry bratr. pokladen upraveny jsou zák. ze 28. čce 1889 č. 127 f. z., zák. ze 30. pros. 1891 č. 3. f. z. na r. 1892 a nař. min. orby ze 6. kv. 1893 č. 94.

Hornice v botanice viz Tozzia.

Hornice, ves na Moravě, hejt. Znojmo, okr. Mor. Budějovice, fara Vel. Újezd, pš. Velký Dešov; 26 d., 148 obyv. č., (1890). V XV. a v XVI. stol. stával tu svobodný dvůr s tvrzí, r. 1527 již pustou.

Hornická akademie v. A k a d e m i e str. 60z.

Hornická škola jest nižší vyučovací ústav, jehož účelem je vychovávatí fádne horní dorozce. Podmínky přijetí jsou obyčejně: stáří as 18—20 roků, dokonalá znalost čtení, psaní a počítání, dvou- či tříletá praxe při některém horním závodu. Vyučování trvá 1 až 3 roky. Prvá h. š. byla v Rakousku v Jachymově založena. V Rakousku se nalézají tímto časem následující horní školy: v Příbrami, Duchcově, Mor. Ostravě, Věličce, Lubně a Celovci.

Hornické měřictví viz Hornictví.

Hornické pokladny bratrské viz Dělnické pojišťování str. 235. a Horní bratrstvo.

Hornictví (též dolování, něm. *Bergbau*, rus. *gornoje dělo*) nazýváme odvětví průmyslu, jehož účelem jest nerosty a horniny na povrchu, u větší však ještě míře pod povrchem země vyhledávati, je dobývati a hned nebo po předchozí jich úpravě či hutnickém zpracování k obecnému použití odevzdati. **H.** je též jméno nauky (*Bergbaukunde*, *gornaja nauka*), kteráž popisuje: 1. naleziště č. výskyt užitečných nerostů a hornin, 2. hledání ložišť (kutání), 3. havířskou práci a náčiní, 4. dolování, 5. dolní výstroj, 6. dopravu, 7. větrování a osvětlování, 8. odvodňování, 9. horní měřictví. **H.** předpokládá známost jiných věd, zejména pak geologie, strojnictví a geodaesie. Vymáhá nejen odborné znalosti a zkušenosti, ale i pilné práce, obezřetnosti, při novém podniku trpělivosti a vytrvalosti, jelikož mnohdy dlouho trvá, nežli se vůbec zisku doděláti lze.

Místo, kde se h. provádí, zove se důl, hory, horní závod, na Slovensku bání (n. *Bergwerk*, r. *rudník*, *kopj*). Doly s příznivými výsledky pracující jsou pramenem blahobytu každého státu; v nich nalézá množství dělníků výživu, jimi se mnohé pustiny přeměňují v zalidněná průmyslová místa. Proto v dobách dávných skýtala se h. všemožná podpora. Bývalo chráněno údilém důležitých privileji Ty časem sice zanikly, avšak dosud zvláštní horní zákon a zvláštní horní úřady o h. v každém směru pečují.

Dějiny. **H.** jest původu pradávného, jak dosvědčuje upotřebování kovů již v šerém dávnověku. S počátku h. omezovalo se na vyhledávání a dobývání ryzích kovů, jejichž výchozí na povrchu země se nalézala a které k zhotovování zbraní a nástrojů se hodily. **H.** záleželo nejprve v dobývání povrchovém t. zv. roznosu (n. *Tagbau*, *Abraum*, r. *raznos*, *otkrytaja i raznosnaja razrabotka*), později v odkrývkách a konečně se počalo dolovati do hloubky. Rovněž tak za dob dávných se dobývala zrnka zlata, stříbra, cínu a jiných kovů z písku, z hor do pctoků a řek nanesených ryzováním.

Historicky známo jest h. Římanův; avšak má se za to, že Foiničané, Řekové, Karthagiňané a Iberové mnohem dříve dolováním se zabývali a jemu Římany naučili. Foiničané a Egyptané připravovali bronz z kyzů, které v žilách nalézali. Foiničané a Karthagiňané, jak se zdá, znali dobře vyhledávání podzemních pokladů. Isráelitě asi málo znali h., jelikož Salomoun k stavbě chrámu drahé kovy z cizích zemí si opatřil. O hornictví Indů, Egyptanů a Číňanů nelze nic jistého říci. V největších dobách (poč. t. stol.) při zakládání nových dolů ve Spojených Státech amer. objevily se stararé doly a v nich nalezeno náčiní i zvláštní těžné stroje. Množství zpráv o dávném h. podávají Diodór, Strabo, Vitruvius a zejména Plinius. Diodór popisuje bohatství Pyrenejských hor, kdež prý za sta-

rých dob nejvýnosnější h. na světě provozováno bylo; zmiňuje se dále, jak Římané, do- byvše Španěl, koupili množství otroků, kteříž pod přísným dozorem v horách kopali přímé nebo vinuté třídy a tak zlaté nebo stříbrné žíly odkrývaly. Na tisíce otroků pracovalo v horách. Náčiním jejich byla těžká železná kladiva a na čelech nosili kahany, jaké v Grande Montagne byly nalezeny. Střežení byli vojáky cizími, aby s nimi se smluviti a utéci nemohli. Mladí otroci, lezouce chodbami, vynášeli na povrch dobyté balvy, které muži přes 30 roků staří v hmoždířích železnými kyji na velikost čocky roztlučovali; tato pak se v mlýnech na moučku rozmělnovala.

H. Římanů neliší se značně od nynějšího. Římanům známo bylo odvodňování, větrání dolní i dobývání ohněm; na otevřených loži- skách zakládali jámy (šachty), štoly a třídy (horizontální chodby). Provádění dolních vý- robotek postupovalo velmi pomalu; na dolech v Uhrách, v nichž Římané pracovali, zjistil se dle ročních znaků postup roční pouze 8 až 10 m, kdežto nyní při nejtvrdějším kameni pro- vádí se ročně překop na 250 m i více. Ovšem nebyla tehdy známa práce střílná. Kdekoli byl kámen příliš tvrdý, býval změkčen ohněm. Bezpochyby celé třídy a štoly se tak pro- váděly. Jak Diodór a Plinius dále popisují, bu- dovalo se v dolech, kde třeba bylo, dřevem nebo zdi. Římané v Pyreneích dělali okrouhlé jámy, aby tak vstřannému tlaku lépe odo- lali, způsob, jehož se v nejnovější době opět nejvíce užívá. Maurové hloubili jámy čtyř- hranné. V údolí Baygouy a na hoře d'Astoe- scoria dolovali bezpochyby Římané. Kol r. 1730 otvíraly se tyto staré doly znovu a zjistilo se asi 50 štol a tříd a tolikéž jam (šachet); jam snad proto tolik, aby se větrování zesílilo. Tyto jámy byly nehluboké, sáhaly obyčejně as tak hluboko, jako údolí k hoře přiléhající. Čerpání vod dolních dělo se dle Diodóra a Vitruvia šroubem Archimedovým. Plinius vy- pravuje, jak se zlato dobývá, a sice: 1. z řek a potoků, 2. ze zlatonosných žil hned pod ornici uložených, 3. práci, kteráž práci Gi- gantů převyšuje a která záleží v provádění chodeb v horách. Jeskyně t. j. doly často se zabofily a dělnictvo zasypaly. Tvrdé horniny se ohněm a octem trhaly, anebo lámaly se železnými klíny a kladiva. Též se činí zmínka o zaboření dolu a následujícím ssezení se po- vrchu zemského, jakož i o mdlých větrech a těžení dobytých hornin. Plinius popisuje úpravu rud, dobu pracovní (dle množství spá- leného světla v kahanech), dolní měření, štoly. O železe praví, že bylo rozšířeno na celém povrchu zemském. Dle barvy hornin na po- vrchu se poznávalo, kde ruda uložena. Dle Plinia byly starým z kovů dále známy olovo, rtuť a. zdá se, i cin. Dolovali i na sůl a vi- triol. Galenus popisuje takové doly na Cypru. Římané založili málo nových dolů; pokračo- vali v h. ponejvíce na dolech, jichž se jim válkami dostalo ve Španělsku, dolní Italii, v Makedonii, Thracii i Dacii. Caligula pokoušel se dobývat z zlata z auripigmentu, v čemž lze

shledávati počátky alchymie. Smíšeninu $\frac{1}{2}$ zlata a $\frac{1}{2}$ stříbra zvali Římané elektrum.

V Asii bylo dobývání železa známo v nej- starších dobách; ne tak v Evropě, kde mezi t. zv. dobou kamennou a železnou řadí se ještě doba bronzová. V Altáji a mnohých kra- jinách na Uralu nalezeny byly rudné doly v malé hloubce pod povrchem. H. prováděli zde Čudové. Tito, jakož i jiní národové h-m se zaměstnávající dobývali rudy uložené jen ve zvětralých, t. j. měkkých horninách; pevné skály nedovedli prolámati.

Nynější národové naučili se h. od Římanů. Důkazy o h. našich předků jsou četné kotliny (provaliny jámové), opuštěné doly a zbytky sejpů ryžovišť podél mnohých potoků a řek. Čeho se nedostávalo předkům našim na vě- domostech o h., nahrazovali značnou vytrva- lostí a tak znenáhla po staletých zkušenostech h. utěšeně se rozvíjelo. Ohromné summy byly ovšem marnými pokusy zahrabány, hlavně proto, že bývalo h. podnikáno lidmi věci ne- znalými. H. bývalo příčinou i hladu, poněvadž se jim orba zanedbávala, jako na př. r. 843 v Čechách. Uprostřed VIII. stol. počali Mo- ravané provozovati h. v uherské Stávnici; r. 755 objeveny doly pfbrauské. V pol. sto- letí IX. bylo v Anglii objeveno kamenné uhlí; v Čechách prvé zprávy o kamenném uhlí máme z r. 1463, kdy bylo uděleno právo ke kutání na uhlí v Pšilepech u Berouna. Ve starších dobách skoro až po zoletou válku ne- dolovalo se ve velkých hloubkách, jak ve- škeré staré, znovu otevřené doly dokazují. Pří- činou toho bylo, že staří bez velkého namá- hání mohli v malých hloubkách užitečné mi- nerály dobývat. Ve středověku počalo se v h. již obecněji užívati některých strojů, ač velmi nedokonalých. Náboženské rozkoly v XV. stol. působily zhoubně na h.; v XVI. stol. h. čá- stečně opět zkvetlo, ale zoletou válkou bylo ve všech zemích pohromou touto dotknutých přerušeno. Nedokonalé známosti technických věd (zvláště strojnictví a chemie) a primitivní jich upotřebení v h. byly rovněž příčinou za- nechání h. i na takových dolech, v nichž ještě dosti pokladů se nalézalo, jak znovuotevřením starých dolů v dobách nejnovějších se doka- zuje.

Koncem XVII. stol. počalo se h. opět po- malu dařiti. Hlavní příčinou toho sluší hledati v upotřebování střílného prachu. To stalo se teprve poč. XVII. stol. i trvalo ještě dlouho, nežli v h. všeobecně bylo ho užíváno. Ještě 2. pol. XVII. stol. o střílné práci v h. zazna- menává posudky velice nedůvěřivé (viz Ko- řínkovy »Staré paměti Kutnohorské«). Určité a jasné zprávy o h. podává nám teprve sto- letí XVI. R. 1546 vydal znamenitý hornický spisovatel Jiří Agricola v Basileji svůj spis »De rebus metallicis«, ve kterém píše, že o způsobu, jakým se provádělo h. (t. j. vy- hledávání, dobývání a těžení vydobytých rud a jich úprava), není podrobných a přesně vě- deckých zpráv v dílech feckých i řím. spiso- vatelů. Teprve z tohoto spisu a z knihy Bal- tazara Röslera, kol r. 1650 sepsané a r. 1700

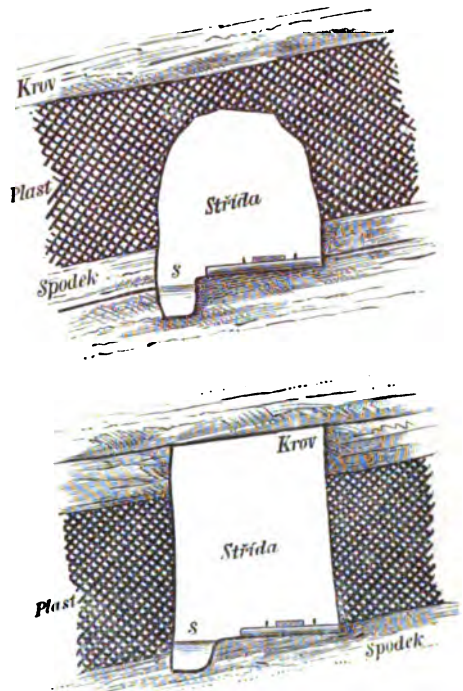
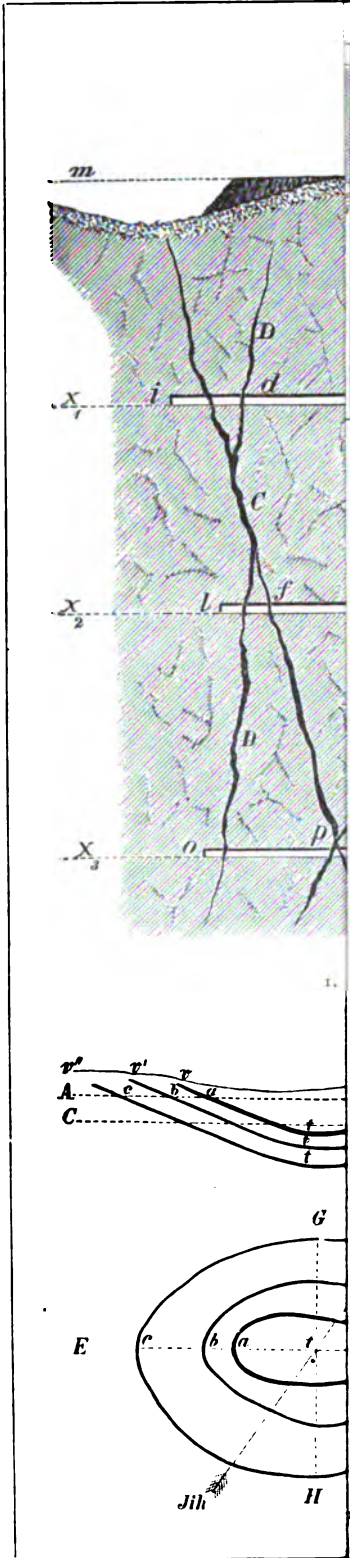

6. a 7. Průřez stříd.

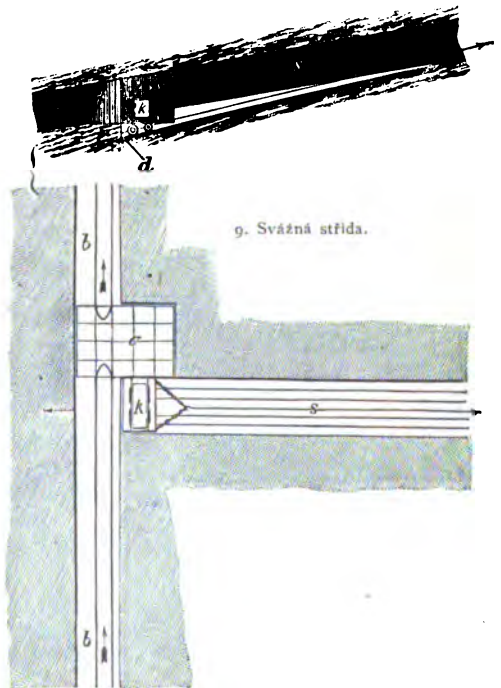

9. Svážná střída.

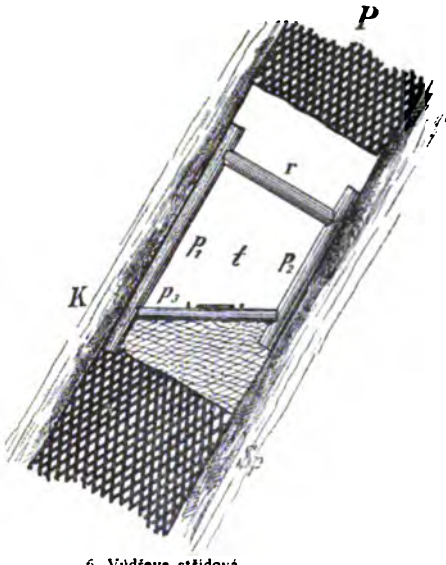

6. Vyděva stfidová.



8. Mueselerova bezpečná lampa (věterka).

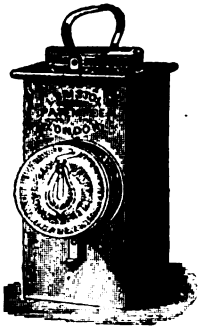

bezpečná lampa elektrická (věterka).

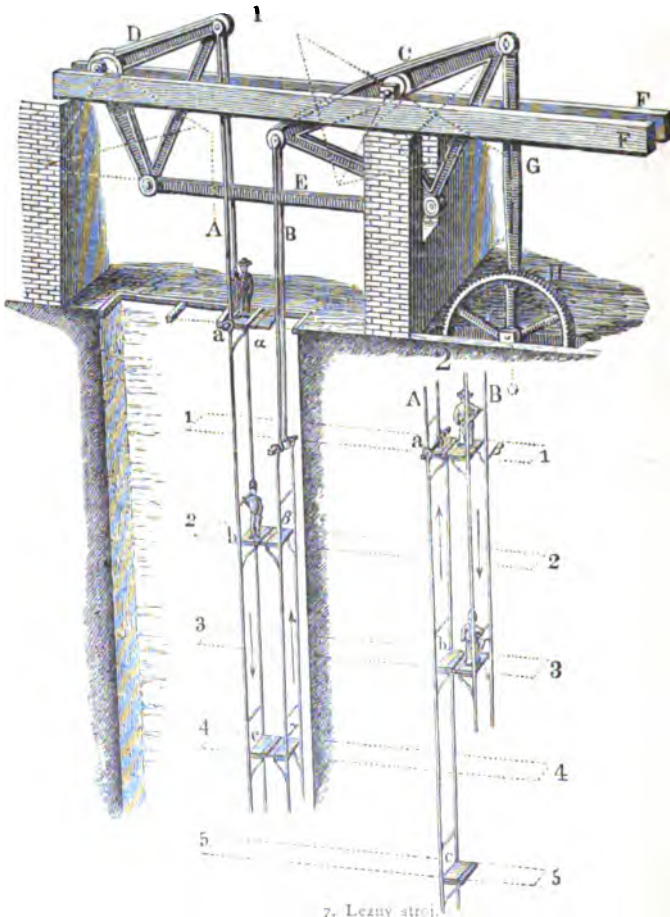

7. Lezný stroj.

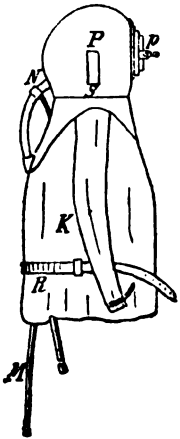

přístroj Bremenův.

v Drážďanech pod názvem »Hellpolirter Bergbauspiegel« vydané, lze dokonalou známost h. doby tehdejší získati, jakož i dále posouditi, že nauka o h., jakož i příbuzné nauky o hutnickém vyrábění kovů z rud (metallurgie) a zeměznalství (geognosie) v oné době ještě na nízkém stupni se nalézaly. R. 1675 vydány byly Kofinkovy »Paměti Kutnohorské«, první dílo o h. hazykem českým.

V XVIII. stol. znamenati lze utěšený pokrok v h.; ve století nynějším pak značně se povzneslo v Anglii, Francii, Belgii, Německu, Rakousku a ve Spoj. Státech sev.-amerických, hlavně následkem vynalezení parních strojů, kteréž v 1. pol. t. stol. zejména co těžné a vodní stroje v h. se rychle zavedly. Tím se množilo vnikání do velikých hloubek. V květnu r. 1875 dodělala se příbramská jáma »Vojtěška« hloubky 1000 m, tehdy v h. na celém světě největší. Poč. let 70tých začalo se užívati na dole jako střeliva dynamitu, čímž účinek měrou značnou se zvýšil. V nejnovější době se počíná užívati v h. i síly elektrické nejen k osvětlování, ale i ku pohybu strojů. Nejvíce se doluje ve světě nyní na uhlí a železnou rudu; dobývání vzácných kovů jest zanedbáno. — O dějinách h. českého viz Čechy str. 125.

Nalezště užitečných nerostů a hornin (n. *Vorkommen der nutzbaren Mineralien*, r. *vstřetětsa, nachodětsa*). Výskyt rud, hořlavín a solí na povrchu a uvnitř země jest rozmanitý. V rozsypech, též sejcpech (n. *Seifen*, r. *rossypj*), naplaveninách do písků z řek a potoků v plochých údolích anebo na horách s mírným svahem, v nichž drahokamy a kovy (zvláště zlato a cín) co zrnka a plíšky uloženy; tyto dobývají se tak zv. ryžováním, rozlišováním dle nestejné hutnosti a dle lesku. Shluky (n. *Stock*, r. *stok*) nazýváme, je-li při velké mohutnosti malá rozsáhlost do šířky a délky (rozsáhlé shluky magnetovce u Jön Köpingu, ložiska uhelná v Creuzotu ve Francii, sůl ve Věličce a j.). Rudy se vyskytují ponejvíce co žíly (n. *Gang*, p. *žyła*, r. *žyła*); jsou to minerální, hmotou vyplněné rozsedliny nebo skuliny ve vrstevních soustavách neb i v balvanitých skalách. Žíly obsahují hmotu buď z hlubin vyvřelou nebo ze skal do rozsedlin vcezenou. Uhlí, též i ruda vyskytují se v plastech či slojích (n. *Flöz*, p. *warstwa, pokład, slój, r. plast*). Jsou to ložiska souběžná s vrstvami je omezujícími; vrstvu nad plastem zoveme krovem (*Hangendes*), pod plastem počvou, též spodkem (*Liegendes*). Viz tab. I. obr. 6. a 7. Ukončení plastu zove se výchoz (n. *Ausbiss*, p. *wychođnia pokladu, r. vychod, golova plastu*). Rozsáhlost plastu či sloje určuje se směrem a úklonem. Směr (n. *Streichen*, p. *rozciągłość warstw*, fr. *la direction, r. prostiranie*) jest každá čára v rovinnosti (v horizontální ploše plastu či sloje vedená. Úklon, sklon či spád (n. *Verflächen*, p. *upad*, fr. *l'inclinaison, r. uklon*) jest čára po vrstevní ploše kolmo na směr vedená, t. j. největší úhel, který sklon ložiska s horizontální rovinou uzavírá. Obr. 2. tab. I. znázorňuje svislý průřez tří plastů

kotlinovitě uložených *aa, bb, cc*; výchozy jich *vv, v'v', v''v''*; *AB* a *CD* jsou roviny horizontální. Obr. 3. jest průmět jednotlivých plastů *aa, bb, cc*, v horizontální rovině *AB*, t. j. jich směry. Tyto v kterémkoliv místě určují se odchylkou od magnetického nebo pravého meridiánu (v obr. 3. čarou Sever-jih vyznačeného), která se měří kompasem. Svislá plocha *JK* tvoří se směrem *LJM* pravý úhel, přízive plast v největším sklonu; tento se měří úhlem *cdD* uzavřeným čarou největšího spádu a průmětem jejím na horizontální rovině *CD*. Úklon se udává ve stupních. Čára *JN*, ležící mezi směrem *LJM* a úklonem *JK* v plastu vedená, zove se kosná (n. *Diagonale, p. ukosnia*, fr. *la diagonale, r. diagonalj*). Mohutnost ložisek (n. *Mächtigkeit, r. moščnost*) jest kolmá vzdálenost od krovu ku spodku (obr. 6. a 7. na tab. I.). Tato obnáší při plastech uhelných 50 cm (co nejnižší mez dobývatelnosti) až 20 i více m. Mohutnost plastů nezůstává vždy stejnou; někdy se plasty docela vyklínají, někdy nabývají větší mohutnosti, někdy se i rozdvojují — rozsojují. Ložiska nalézají se zřídka kdy v původním uložení, jehož každá změna se zove porušení, zvráštění (n. *Störung, fr. dérangement, r. vřbrošenie*). Úklon či spád jest porušením, any vrstvy původně vodorovně uloženy byly. Jiná porušení jsou ohyby, smrsky (n. *Verwerfung, r. vřbrasyvanije, sdvigi i skački v plastach*), přesmyky, výhybky. Při všech těchto zvráštěních jest nejen souvislost ložisek porušena, ale často i jejich směr. Tato zvráštění činí v h. při vyhledávání, otvírání ložisek velké nesnáze.

Hledání ložišť, kutání na minerální ložišť (n. *Aufsuchen der Lagerstätten*, též *Schürfen*, p. *poszukiwanie górnictze, r. razvědyvat*). Krajina, ve které h. prováděti se má, musí se dříve zeměznalecky prozkoumati. Vyskytne-li se v krajině nějaké úlomek rudy, zrnko kyzu železného, leštěnce, blejna, krystally křemene, kousky achatu, jaspisu, těživce, uhlí a j. pod. užitečné minerály, třeba krajinu tu důkladně ohledati. Zejména třeba si důkladně povšimnouti nánosů v potocích a řekách, úlomků skalních na klidných místech zátok, dále veškerých vyčnívajících skal, propastí, úvozů, lomů, údolů, hor, vůbec všech míst, v nichž vrstvy sledovati možno a dle nichž souditi lze na uložení užitečných hornin. Při tom se pozorují tvar krajiny, zbarvení povrchu a horniny; dále hranice útvarů, směr a sklon vrstev (poslednější se zanášejí do map). Dle barevné stopy výchozu (n. *Schweif*) tušiti lze ložišť uhelná a ložišť železných rud; solná ložiska se poznávají dle slaných pramenů. Hledání ložišť děje se i pod povrchem a sice prováděním kutných děl (n. *Schurfban*, p. *szurfowanie, r. razvědka*). Tato jsou různá. Nejméně nákladné kutné dílo jest odkrývka povrchu, záležející v prováděti příkopů, t. zv. rovů (n. *Rösche, r. rov*) souběžných a křížujících se směrem vrstev. Kutné rovny ovšem do velké hloubky prováděti nelze. Zakládají se tam, kde se tuší výchoz ložiska. Pevný kámen se odkrývá a po zjištění hornin rov

se zase zasypává. V hornaté krajině záleží kutání v provádění kutných vodorovných chodeb — štol. Buď se vede taková štola v údolích hned v ložisku, vychází-li toto na povrch, anebo se vede kolmo na směr vrstev, aby se ložiště otevřelo. Ústí takové štoly se musí založiti aspoň 2 m nad nejvyšším známým (při povodních) stavem vody, aby tato díla nebyla případně zatopena.

Někdy, kde tvárnost krajiny není pro založení štol výhodnou, třeba založiti kutnou jámu. Kutné jámy (šacht) jsou díla velikých rozměrů, průřezu čtvercovitého, 1—2 m² velikého, a nepatrné hloubky; zakládají se od sebe ve vzdálenostech 50—100 m. — Nejdůležitější prostředek k prozkoumání ložist do velikých hloubek až na 2000 i více m jest vrtání zemní (obyčejné vrtné díry jsou 300 až 600 m hluboké), kterýmž lze úplně se přesvědčiti o uložení vrstev, ložist i otevřítí pramenité vody. V kutných jamách a štolách ovšem možno ložiště přímo prozkoumati a tudíž zjištití přesně jeho dobytelnost. — Ve Švédsku se vyhledávaly železné rudy magnetem, v Nevadě elektrickým proudem; praktické výsledky byly nepatrné. Ohledání povrchu jest velice důležité, neboť dolování musí předcházeti důkladná znalost ložist a jich uložení.

Havířské, též hornické práce a náčiní (n. *Gewinnerarbeit und Grubengerät*, p. *robot a narządzie górnicze*, r. *gornaja rabota i orudije*). Havířská práce záleží v dobývání hornin, t. j. v přerušení přirozené souvislosti a v oddělování jednotlivých kusů. Hlavní překážkou dobývání jest odpor při odlučování částí hornin, které souvisejí s původní hmotou, v níž jsou uzavřeny, vklínovány. Tento odpor, který práci havířskou překonati se musí, záleží na směru a poloze ploch vrstevních, na rozsedlinách vrstvy prostupujících, na velikosti průřezu předku a na velikosti tvaru a množství otevřených (volných) ploch. Horniny mají rozmanitou spojovitost, soudržnost, tvrdost, křehkost, pružnost, houževnatost a následkem toho různou pevnost. Na tuto účinkují dále rozsedlivost, t. j. přirozené rozkouskování hornin, jakož i zvětrání. Znamení horoznalec A. Werner rozřídil horniny na: 1. sypké (ornice, štěrka a pod.), 2. jemné, drobné (nánosy, hlíny a p.), 3. fezné (vápence, pískovce a j.), 4. pevné (syenit, porfyr a t. p.) a 5. přepevné (křemen, čedič, žula a j.). Na důkladné znalosti vlastností hornin záleží používání vhodného náčiní, kterým se provádějí následující havířské práce: a) odklizení, b) práce nosáková, c) želízkování, d) práce stělná, e) práce ohňová, f) práce pomocí vody.

a) Odklizení (též odtěpování, n. *Wegfüllarbeit*, p. *robot a lopatowa*, r. *otkidka*) užívá se při odkryvkách, ryžování a t. pod. v sypkých a jemných horninách, kteréž se lopatou nebo hřeblem do nějaké nádoby — korýtka, necek nebo koše — klídí. Některé horniny se motykou dříve rozdrobují.

b) Práce nosáková (n. *Keilhauenarbeit*, p. *robot a kilofowa*, r. *kajlovaja rabota*) zavádí se v fezných, někdy i v jemných horninách,

zvláště v uhelných plastech (slojích), ve kterých není třeba nebo vzhledem k přítomnosti traskavých plynů nesmí se střílet. Hlavní náčiní jest nosák ve vyobr. č. 1756. a 1757. vyznačený; musí býti dobře formovaný, z dobré oceli zhotovený, asi 1 1/2, nejvýše 4 kg těžký, s násadou pevně spojený. Ve vyobr. č. 1757. vyznačen nosák s vyměnitelnou špicí (ostřím). Při této

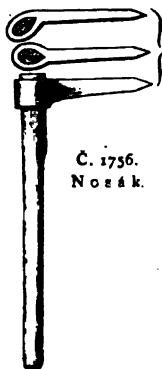

Č. 1756.
Nosák.

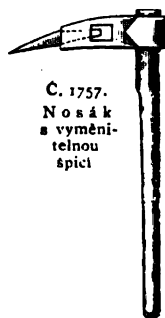

Č. 1757.
Nosák
a vyměnitelnou
špicí

práci užívá se též klínů a sochorů. Nosákem se obvyčejně souběžně s vrstvami vniká do horniny, zhotovuje se t. zv. šram (též podrubka, n. *Schram*, p. *šram*, *podcios*, r. *podrubka*); jest to prohlubenina co možná nízká, 20—200 mm, hluboká 200 mm až 1 m někdy i 2 m. Délka či šířka šramu řídí se dle povahy ložiska a výroby, ve které se pracuje. Šramem, který se vede obvyčejně dole, někdy i v prostřed plastu, je-li tam měkčí vrstva uložena, podkopává se a uvolňuje část horniny, která se buď nosákem nebo pomocí klínů a sochorů nebo práci stělnou zbíjí.

c) Želízkování, jinak též práce mlátkem a želízem (n. *Schlägel- neb Eisenarbeit*, p. *robot a klinomtotowa*, r. *kiročnaja ili bojevaja rabota*). Za starých dávných dob bývala tato práce jednou z nejdůležitějších v h., čehož důkazem, že hlavního náčiní, mlátku (též perliku nebo kladiva, a želízka (vyobr. č. 1758.), jimiž práce ta se prováděla, posud se užívá jako znaku hornického. Želízkování je podobno práci kamennické; jím se odlamují, odštěpují menší kusy hornin. Touto namáhavou prací, vyžadující největšího cviku a zručnosti, prováděly se za starých dob celé chodby i jámy; nyní se ji užívá pouze tam, kde se ubrániti chceme otesů (při práci stělné nevyhnutelných), na př. zhotovují-li se hnízda a hnání pro výdřevu jam, opěry při zdění a t. p.



Č. 1758. Mlátek
a želízko.

d) Práce stělná (n. *Schiessarbeit*, p. *robot a strzelana*, r. *poročostrějnaja rabota*). Používání této práce v h. jest jedním z nejdůležitějších vynálezů, jímž se provádění h. k svému prospěchu velice změnilo. Kdežto dříve roční postup v chodbách želízkováním 7—10 m čítal, činí nyní mnoho set metrů.

Zavedení stfelného prachu k práci hornické se klade do r. 1630. Třicetiletá válka byla příčinou, pro kterou užívání stfelné práce v h. se rychle rozšířiti nemohlo. S počátku byla práce ta velmi drahá; stfelné díry vrtaly se

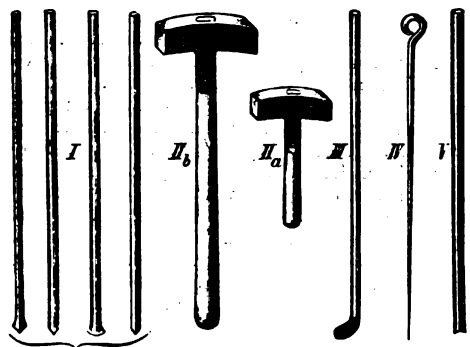

Č. 1759. Náčiní vrtání razivého či úderného.

nejdříve 6 nebo 4ručně, obyčejně v průměru 6—7 cm a 1 m hluboké. Nebezpečí při odpalování, nezvyklost této práce a obavy, aby díl otváry netrpl, byly příčinou, že vynález ten jen pomalu se šířil. Trvalo velice dlouho, než práce ta nabyla nynějšího zjednodušení. Bez práce stfelné zajisté by mnohé doly byly zanikly. Důležitost práce té v h. stále vzrůstala; účinky její byly u přirovnání k účinkům síly lidské nepoměrně větší. Práce stfelná záleží ve vrtání, nabíjení a odpálení. Do skály se vyvrtá oblá díra, naplní se do $\frac{1}{6}$ — $\frac{1}{4}$ stfelnou látkou, na tuto se dá ucpávka z měkkého kamene nebo slinu, která se pevně zatlačí; po té se stfelná látka palníkem zapálí, při čemž se vyvinou plyny velice rozpínavé, způsobující explozi (výbuch), kterouž se skála roztrhává.

Nejtěžší práce je vrtání (n. *Bohren*, p. *wiercenie*, *świdrowanie*, r. *burenije*), které se děje buď ručně nebo pomocí strojů pohybovaných lidskou silou nebo zhuštěným vzduchem. Vrtání jest buď točivé (n. *drehendes* č. *rotirendes* B., r. *vraščatělnoje burenije*) nebo razivé či úderné (n. *stossendes* B., r. *udar-noje b.*). Ruční razivé vrtání se provádí tím způsobem, že se na nebozez č. svědr (n. *Bohrer*, p. *świeder*, r. *bur*, vyobr. č. 1759. I.), ocelovou tyč asi 24 mm silnou, dole širším ostřím opatřenou, mlatkem či kladivem (vyobr. č. 1759. II. a) as 3 kg těžkým tlučé za současných obrátů nebozezu; tím se vytvoří díra dle potřeby 40 cm, 60 cm, 1, 3 i 4 m dl. Vrtání obstarává buď pouze jeden dělník (vyobr. č. 1760.), při čemž jednou (obyčejně levou) rukou nebozez drží a jej obrací, druhou pak rukou naň tlučé; při delších děrách vrtají dva dělníci pospolu, upotřebujice těžšího kladiva (vyobr. č. 1759. II. b). Hřebelkem (n. *Kratze*, p. *graca*, r. *grebol*, vyobr. č. 1759. III.) se vyhrabává vrtná drť nebo moučka, čímž

se díra čistí. Nabíjákem (n. *Ladestock*, p. *ladownik*, r. *zabojnik*, vyobr. č. 1759 V.), t. j. tyčí z měkkého železa nebo ze dřeva, se ucpává náboj, při čemž se do žlábků po straně v nabíjáku vyhloubeného vkládá tak zv. jehla stfelná (n. *Raumnadel*, p. *tygadło*, r. *štrevelj, igla*), mosazná nebo měděná (vyobr. č. 1759. IV.). Po ucpání se jehla vytahuje a do prostoru povstalého vkládá se palník (n. *Zunder*, p. *zapalnik*, *cendruta*, r. *paljnik*). V nové době užívá se místo jehly zápalných šňur; v dolech pak, kde se vyvinují třaskavé plyny, zavedeno ústřední pálení a k tomu třeba zvláštních palníků, jež třením nebo nárazem zápalku (kapslí) a tato stfelnou látku zapalují, čímž se výbuch způsobuje. Novější takové palníky jsou Lauerův palník třecí, perkussní Tirmannův a j. Pálení elektrické jest také dosti rozšířené, avšak drahé, ano potřebuje vedení a strojův elektrických. Rozeznává se dvojí způsob elektrického odpalování, a sice s rozpoltným palníkem a vysoko napjatým proudem elektrický (zbužené třením), a se zárovňm palníkem a proudem o nízkém napjetí elektrický (vyvozené baterií nebo akumulátorem nebo malým magneto-elektrickým strojem).

Strojové vrtání (n. *Maschinenbohrung*, r. *mechaničeskoje ili mašinnoje burenije*) v novějších dobách v h. pomalu se ujímá; při tunelování ovšem se ho již dávno užívá. Vrtání strojem provádí se velice rychle, ale není laciné, jelikož náklad na stroje jest poměrně veliký. Nejjednodušší a nejméně výhodnější jsou ruční stroje vrtací, ze starších systémů Staněk a Rezka, Jarolímek, Lisbeth, z novějších systém Elliot, Thomas a j. Strojů, při nichž se vrtá pomocí zhuštěného vzduchu a jichž jest již celá řada, v h. dosud málo se užívá;



Č. 1760. Ruční vrtání jedním dělníkem.

mají složitý mechanismus. V h. nejvíce užívány byly stroje systému Brandt (točivé vrt.), systém Sachs, Dubois a François, Burleigh (razivé vrt.).

Jako stfeliva používalo se v h. od prvopočátku stfelného prachu. V letech sedmdesátých t. stol. počal se v h. zkoušeti dynamit, skládající se z 72 74% nitroglycerinu

a 28—26%, křemičité země. Ten v h. brzy zdomácněl, poněvadž nepoměrně daleko lépe než prach účinkuje a nejpevnější hornina jim snadno se roztrhává; účinek jeho u přirovnání k prachu při stejném počtu dělnictva se zmnohónásobil. Novějšího času vynalezena různá stělivá, jako karbonit, sekurit, roburit, vestfalit a j., co do účinku nebyl však dynamit dosud předstížen žádným jiným stělivem. Zmínku třeba učiniti o stělivech, kterých se užívá s prospěchem v dolech kamenouhelných, v nichž se třaskavé plyny vyvinují. Jsou to taková stělivá, jimž přimíšena nějaká sůl; při zapálení stělivá se plamen obalí plynem nebo parou, čímž se zabrání rozšíření plamene a tudíž i zapálení třaskavých plynů. Nejobyčejnější z těchto bezpečných stěliv je sodo-vý dynamit (n. *Sodadynamit* též *Wetterdyn.*), jehož účinky jsou o mnoho slabší než dynamitu čistého; užívá se ho však obyčejně jen při dobývání uhlí, tedy v hornině ne příliš pevné. V r. 1894 upotřebilo se v Rakousku (Předlitavsku) v dolování 12.057,9 q stělivá, mezi těmi 7653,5 q dynamitu. Dynamit se uschovává ve zvláštních, na 100 a více m od lidských příbytků vzdálených skladištích; také se v době nejnovější uschovává dynamit v množství 50—100 kg v podzemních místnostech, které k tomu účelu přiměřeně zařízeny jsou. Manipulace s dynamitem v h. podrobena jest přísným pravidlům a přísné kontrole se strany politických i horních úřadů. Na mnohých dolech kamenouhelných jest užívání stělivého prachu nebo jiných, pomalu vybuchujících trhacích látek ku stělbě naprosto zapovězeno.

e) Ohňové práce, sázení ohně, dobývání ohněm (n. *Feuersetzen, Brandarbeit, p. ogniowa robota, r. ogněnaja ili požigal'naja rabota*) užívá se v h. za dřívějších dob v krajinách, kde bylo dřevo laciné a kámen (hornina) tak pevný, že jinakým způsobem nebylo lze ho dobývat. Až do zavedení práce stělné v h. byla práce ohňová dosti rozšířena. Nyní ji na málo kterých dolech nalézáme; do nedávna byla v užívání na Ramelských horách u Goslaru, ve Felsöbanyi v Uhrách a na některých dolech Švédska. Práce ta v tom záležela, že se před horninou, která se měla dobývat, zapálila hranice dřevěná v žárovně či ohništi (n. *Prägelkatze, r. ognišče*) složená; oheň se opravoval dvojzubými vidlicemi a popel se odstraňoval kratcí (n. *Kratze, r. grebok*). Byla-li hornina ohněm rozžhavana, pulila se vodou, čímž rozpukala a po té snadno nosákem, klíny a sochory se dobývat dala.

f) Vody se v h. používá při ryžování v rozspech a při dobývání hornin ve vodě rozpustných, t. j. v solích. Ryžovnictví (n. *Seifenbetrieb, r. proizvođstvo razrabotki rossypj ili zejfenverkov*) v tom se zakládá, že se silný proud vody tlakem až 4 atmosfér vede na stěnu rozsypu (sejpu), podemlá ji a odplavuje pisky ve žlabech, v nichž se ruda a drahokamy usazují. Dobývání soli kamenné, která na mnohých místech, jako na př. v Solno-

hradsku, Štýrsku, Hor. Rakousích, v mohutných pruzích slinu se vyskytá, děje se pomocí vody, která, uváděna jsouc do t. zv. komor, rozpouští sůl; slin padá (v komorách) ke dnu, voda vystupuje a vyžírá strop, čímž se komora zvyšuje. Když je voda sůl dosti nasycena, vypouští se a odpaňuje se, zůstávají sůl.

Ku konci třeba se zmíniti o pracích havířských většinou pouze na zkoušku v h. prováděných, a sice o trháni vápnem a o trháni klínem Levetovým. Prvý způsob záleží v ucpání vrtné díry nehašeným vápnem, které se vodou hasí, při čemž vyvinující se plyny horninu trhají. Levetův přístroj jest klín širším koncem mezi dvěma vložkami (objímkami) zapravený, jenž se vytahuje tlakem vody, při čemž vložky na horninu (obyč. uhlí) tlačí a ji trhají. Práce tyto se trvale nikde neujaly.

Dolování a dolní výroby (n. *Grubenbetrieb und Grubenbau, p. odbudowa kopalnia, r. gornoje proizvođstvo, rudničnaja vyrabotka*). Jest-li ložisko pod povrchem v malé hloubce uloženo, záleží hornické dobývání pouze v odkrytí jeho, t. j. v odstranění pokryvné vrstvy a v dobývání pomocí rovů do takové hloubky, po kterou odkrývání země a těžení užitečných hornin není obtížné. Dobývání takové nazývá se roznoš nebo odkrývka (n. *Abraumarbeit č. Tagebau, p. odkryvka, r. otval'naja rabota, raznos*). Jakmile přicházíme do hloubky as 30 m, musí se nezbytně zavésti dobývání podzemní, kteréž předpokládá otevření dolu. Na tab. I. v obr. 1. naznačen žilný důl (n. *Gangbergwerk, p. kopalnia rud, r. žilnyj rudnik*), ABCD žily, v obr. 4. uhelný důl (n. *Kohlenbergwerk, r. kamenno-ugol'naja kopj*) s plasty. Otevření dolu (n. *Aufschluss, fr. reconnaissance, p. odbudowa przedstanowczya, r. otkrytje ili raskrytje rudnikov*) záleží v provedení určitých výrobek, jimiž se přístup k ložiskům umožňuje. Výrobky ty zovou se díla otvorná. Tato díla, určitého průřezu okrouhlého nebo čtyřúhelníkovitého, jsou buď: 1. svislá (vertikální), někdy i nakloněná; 2. vodorovná (horizontální). Mezi svislá díla patří jámy, hloubení nebo komíny. Jámy též šachty (n. *Schacht, fr. puits, angl. pit, p. szyb, r. šachta*) jsou díla čtverhranná, též mnohostranná, elliptická, obloukovitá, v nových dobach obyčejně kruhovitá, průřezu 10 až 15 m². Jáma mívá dvě i tři oddělení, a sice těžné a lezné, někdy i vodní nebo větrné. V poslední době se větrné jámy zakládají obyčejně jako samostatné, kde tudíž celým průřezem se větruje. Pro rozsáhlé a zvláště hluboké doly jest prospěšno, ba potřebno (na mnohých místech úředně nakázáno) zaříditi dvě jámy (podvojná jáma, n. *Doppelschacht* nebo *Zwillingschacht, r. paralelnaja šachta*), které jsou od sebe as 30 m vzdáleny; viz na tab. I. obr. 4. jámy T a Z: v jedné z jam T jest oddělení těžné, vodní a lezné (n. *Förder-, Wasserhaltungs- und Fahrtheilung, r. podjernoje otdělenije dja otлива vody, leštničnoje otd.*), sloužící též pro úvod větrů; druhá pak Z jest zařizena co výdušná větrní jáma (n. *Wetter-schacht, p. szyb przewiewny, r. vozduchopro-*

vodnízja šachta), obyč. též s lezným oddělením (za příčinou správek potřebným). Hloubení a komíny (n. *Gesenk*, *Übersichtbrechen*, p. *szymbik*, r. *gezenk ili malenikaja šachta*) jsou jámy menších rozměrů, uvnitř dolu na poměrně malou hloubku provedené, sloužící nejvíce k větrování nebo těžení mezi dvěma těžnými patry (viz tab. I. obr. 1. *rt*). V těžné jámě visí na drátěném laně, které jest s těžným strojem spojeno, těžná klec (n. *Förderschale*, p. *klatka* též *szala*, r. *podjémnaja klét*, vyobr. č. 1769.)

Volba místa, na kterémž se jáma založiti má, jest velmi důležitá. Jáma má se nalézati, pokud možná, uprostřed dolního pole, s ohledem na dopravu poblíže železnic, průplavů nebo silnic; kolem jámy musí býti dosti prostory pro manipulační budovy (jako jsou stroje, kotlovna, separovna nebo rozdrůzovadlo, kanceláře, zápisna lidí, zámečnická, truhlářská a kovářská dílna a j.), místo pro skládání a nakládání uhlí i pro haldu (odval jalových hornin, n. *Halden*, p. *halda*, *warpa*, r. *otval*). Pro odval hodí se nejlépe kotlinovitý povrch. Pamatovati též třeba, aby ne daleko jámy nalézala se voda pro napájení kotlů potřebná, jakož aby jáma a následkem toho i celý důl pro případ povodně zajištěn byl před zatopením. V tab. I. obr. 1. jest *h* svislá, *g* e nakloněná v ložisku vedená jáma, *rt* hloubení; na levo od budovy šachetní odval (halda). Místo *h*, kde opouští jáma povrch, zove se ústí jámové či šachtové (n. *Schachtmündung*, p. *okno szybu*, r. *ustje šachty*); viz též tab. II. obr. 4. Rozsáhlost pole jámového, z něhož se jednou jamou horniny těží, obnáší na každou směrnou stranu od jámy 100—1000 *m*, dohromady 200—2000 *m*. Je-li celý dolní majetek pouze jednou těžnou jamou otevřen, nazývá se pole jámové též dclní (n. *Grubefeld*, p. *pole kopalniane*, r. *gornyj učastok*). V uhelných dolech lze jednou jamou až 3 i 3½ mill. *q* uhlí vytěžiti.

Vodorovná otvorná díla jsou štoly a překopy. Štola (n. *Stollen*, p. *sztołnia*, r. *štoljna*) obr. 5., vodorovně nebo s malým stoupáním s povrchu do horniště (n. *Gebirge*, r. *gornaja oblast*) vedená výrobotka, jest průřezu čtverhranného, elipsovitého nebo kruhovitěho. Štola spojuje povrch s dolem: slouží nejen k otevření, nýbrž i k odvodňování a větrování dolu, jí se též těží (n. *fördern*, p. *wyciąganie urobku*, r. *dostavjat na dněnuju poverchnost*) a chodí na důl (n. *fahren*). Průřez štol jest 4—10 *m*². Šířka obnáší 2—3 *m*, dle toho, klade-li se jednoduchá nebo dvojitá kolej a má-li býti na boku místo k přecházení; výška obyčejně 2 *m*, těží-li se koňmi i více. Stoupání štoly obnáší 1/1000 až 1/100; čím delší štola, tím menší stoupání. Štoly v dřívějších stoletích prováděné měřily na mnoho set, ba tisíce metrů. Délka tak zv. dědičné štoly císaře Josefa v příbramských dolech obnáší 21.906 *m* (t. j. hnedle 6 hod. cesty). V tab. I. obr. 5. jest štola vy-

značena; *u* jest ústí štoly (n. *Stollenmundloch*, p. *ujście sztolni*, r. *ustje štoljny*), *h* odval. Štola se zakládá v údolích na svahu hor, kde nad štolním ústím se ještě ložště vyskytuje. Byl-li svah hory značně vysoký, zakládalo i provádělo se více štol nad sebou. V minulých stoletích přičítala se štolám velká důležitost, štoly bývaly zvláštními právy obdařeny; v dobách nynějších však vzhledem k velikým hloubkám, ve kterých se nyní doly rozšiřují, pozbyly dřívějšího významu.

Rozdělánčí v yslídění dolu do hloubky (n. *Ausrichtung*, r. *razkryvanije*, *prigotovlenije městorožděníja*) stává se pomocí t. zv. dolních pater (těž hor, n. *Horizont*, *Etage*, *Sohle*, *Lauf*, r. *etaž*, *gorizont*), v tab. I. obr. 1. x_1y_1, x_2y_2, x_3y_3 , v obr. 4. *pp', qq', rr', vv'*. První patro se zove větrní, nejzpodnější *vv'*, vodní. Svislá vzdálenost pater mezi sebou závisí na sklonu a mohutnosti ložště a obnáší 20 až 80 *m*. Čím menší sklon a větší mohutnost, tím blíže sebe se patra zakládají. Patro skládá se z náraží, překopů a hlavních tříd (horizontálních chodeb). — Náražna (n. *Fullort*, p. *komora podszybowa*, r. *rudničnyj dvor*) tab. I. obr. 1. *a, b, c*, obr. 4. *NN'*, ve vyobr. č. 1761. jest prostora při jámě, 4 až 6 *m* dl. a tolikž široká, 3—4 *m* vysoká, na které se z jednoho patra vozíky sváží i do klece v jámě se pohybující náražeji. — Překopy (n. *Querschlag*, p. *przecznica*, r. *kveršlag*) tab. I. obr. 1. *ik, lu, oq*; tab. I. obr. 4. *pp', qq', rr'*, jsou vodorovná, z náraží odbočující, kolmo na směr ložště vedená odvětví jam za účelem dalšího otevření dolu. Jakmile ložště dostihnou, provádějí se v něm střídy hlavní a rozdělné. Střída (n. *Strecke*, p. *chodnik*, r. *štrek*) jest chodba z náraží nebo překopu v ložšti rozvedená, omezuující část ložška, jež se má dobývat. V tab. I.

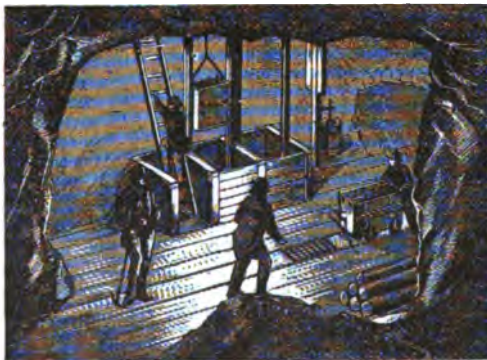

Č. 1761. Náražna

obr. 1. v místech *d, e, f, u, p*, v obr. 4. *a, b, c, d, a', b', c', d', c''*. Střídy jsou též sklonité, úpadní nebo dovrchní. Střídami se ložško rozděluje a připravuje k dobývání; ony slouží k dopravě, větrování a odvodňování. V tab. I. obr. 6. a 7., v tab. II. obr. 5. a 6. vyznačeny průřezy stříd. Hlavní střídy jsou 2—2½ *m* široké, vysoké tak, aby koňmi se mohlo pře-

jížděti, tedy něco přes 2 m; rozdílné střídy jsou poměrně užší a nižší. Není-li ložisko dostatečně mohutné, musí se při průvodu stříd buď zpodek (počva) nebo krov, někdy oboje, přibirati. Je-li kámen krovní špatný, nechává se část plastu nedotknuta (tab. I. obr. 6.). Při zpodku střídy upravuje se kolej a stoka odvodňovací (n. *Wasserseige*, r. *vodootvodňovací kanál*), (s vobr. 6 a 7. tab. I.).

Je-li ložisko z větší části rozděláno, přikročuje se k dobývání (též rubání, n. *Abbau*, p. *dobywanie*, r. *dobyvka*). Toto provádí se rozmanitými způsoby, jež závisejí na mohutnosti, slohu, sklonu, vůbec uložení ložisté; dále i na povrchu krajiny, dovoluje-li slehnutí vrstev, na povaze krovní a počevní horniny a na počtu a vzdálenosti po sobě uložených ložišť. Způsob dobývání má býti tak volen, aby pro horníka úplně bezpečné bylo a co možná nejméně užitečných minerálů na zmar přišlo. Dva hlavní způsoby dobývání se rozeznávají: Při prvním zůstávají se jisté části ložiska na dole nebo zasazují se vyrubané prostor úplně jalovým kamením za příčinou ušetření krovních vrstev; při druhém se ložisko úplně vyrube a prostor vyrubaný nechá se krovními vrstvami zabořiti.

Nejstarší, již za dob Řeků a Římanů užívané, způsoby jsou dobývání sestupkové a výstupkové. Při obou způsobech, jichž se obyčejně na ložiskách s velkým sklonem a malou mohutností užívá, zakládá se prostor vyrubaný jalovým kamenem, který se běže z přibirky stříd, překopů, hloubení, jam a pod. Třeba podotknouti, že i m' pevného kamene dává 1.40 až 2 m³ základky (n. *Bergversatz*, r. *zakladka*). Dobývání sestupkové (n. *Strossenbau*, p. *odbudowa schodowa*, r. *počvoustupňová vyjemka*) vyobr. č. 1762. záleží v následujícím. Z hlavní střídy A provede se v ložisku dvoje hloubení B, které s rubáním či sestupky C pokračuje od vrchu na dól; obojí hloubení jsou spojena sestupky. Nad každým sestupkem jest zhotovena hranice ze dřeva, která zamezuje spadáni kamene (základky). V hloubeních jsou žebříky a prostora, kterou

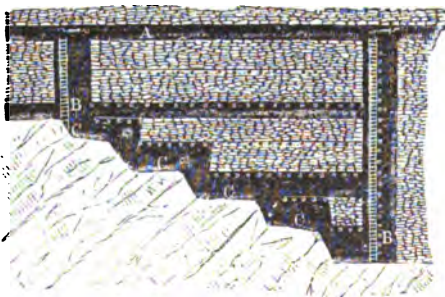

Č. 1762. Dobývání sestupkové.

pomocí vratu dobyté horniny se těží. — Dobývání výstupkové (n. *Firstenbau*, p. *odbudowa stropowa*, r. *potolkoustupňová vyjemka*) jest opak předěšlého způsobu dobývání. Z vyobr. č. 1763. jest patrný postup práce. Podobně

se dobývají rudy v Příbrami. Těžení z výstupku C na hlavní třídu zpodní děje se pomocí sýpek v komínch B zařízených nebo

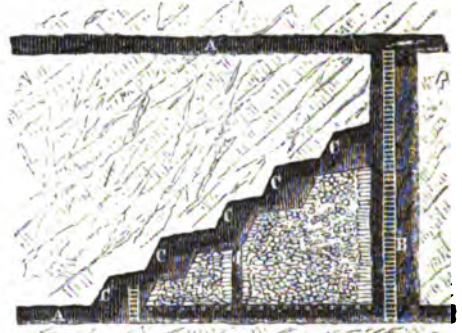

Č. 1763. Dobývání výstupkové.

někdy v základce vynechaných (viz d ve vyobr. č. 1763.). V dolech kamenouhelných nazývá se podobný způsob, jehož se na slabších plastech užívá, dobývání m stěnovým (n. *Strebbau*, r. *splošňaja vyjemka*) a dle sklonu plastu rozeznávají se: a) velké stěny pro plasty ležatější; b) malé výstupné stěny pro plasty příkře postavené. Prvý způsob jest vyznačen v obr. 1. a 2. na tab. II. Obr. 1. představuje průřez rubání; obr. 2. horizontální průmět velké stěny na plastu ležatém, nejvýše 20° nakloněném, *t*₁ je vozná, *t*₂ větrná střída, které rubáním *b*₁ spolu spojeny jsou; stěna *f* jakož i střídy *t*₁, *t*₂ jsou dřevem zabudovány, aby se krovní kámen nezabořil. Mezi stídkami *t*₁, *t*₂ nalézá se základka *z*, a sice při stídkách za příčinou udržení těchto na 2—3 m těsná (t. zv. suché zdivo). Při tomto způsobu dobývání je výroba soustředěna; příčná stěna na rozdíl od výstupkové nebo sestupkové velice umožňuje silné větrování, kterým uhlovodíkový plyn stává se neškodným. Malé výstupné stěny znázorňuje obr. 3. na tab. II. Plast o⁵, nejvýše 1.5 m mohutný, uložení téhož příkře; *p* jest ohradní pilíř překopový, *q*₁, *q*₂ jsou překopy, jimiž plast otevřen a které na 20—30 m od sebe jsou vzdáleny. Z překopů se vedou střídy, vrchní *t*₁ větrná, zpodní *t*₂ vozná. Výstupky 1 až 5 jsou 2 i 3 m vysoké a 3—4 m dlouhé; na každém pracuje jeden dělník, stoje na povalku z desek *x*, na kteréž uhlí dobyté padá a sýpkami *r* v základce vynechanými na hlavní střídu *t*₂ se spouští. Sýpky jsou na dole zásuvkami opatřeny, které se otvírají, pojedle-li vozík. Desky *t* zadržují uhlí, aby se na dól nehrnulo a netříštilo; na základku se kladou desky, aby se uhlí neznečišťovalo. Dva výstupky obyčejně mají společnou sýpku. Výstupky, které se odrubávají po částech *oo*, mají se dobře opatřiti pažinami *π*.

Jiný způsob dobývání se základkou, užívá se v mohutných ložiskách s velkým úklonem, jest dobývání příčné (n. *Querbau*, r. *poperečňaja razrabotka ili vyjemka*), kteréž znázorněno ve vyobr. č. 1764. V ložisku A se při

zpodku (počtvě) provádějí směrné hlavní střídy a , které rozdělují ložisko v horizontální patrové oddíly. AA jest uhelný celík, B vyrubaná a založená část. Ze střídy a provede se

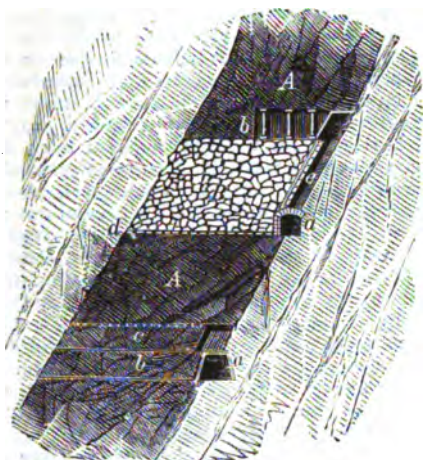

C. 1764. Dobývání příčné.

na příč střídu b až ke krovu, tato se současně ve směru rozšiřuje a zakládá. Je-li v celé rozsáhlosti jámového pole odstavec plastu b vyrubán, vystoupí se na základku, provede se příčná střída c a tato zase se rozšiřuje a zakládá a tak se výstupně pokračuje dále až ku dřívě vyrubanému a zasazenému patrovému oddílu B . Základka B je uložena na pevném dřevění, které se ze zpodu podchytiti musí. Těžení děje se sýpkami e na hlavní střídu a , která jest překopem s jamou spojená.

Nejrozšířenější způsob dobývání plastů (slojů) kamenouhelných jest pilifové (pilifování, n. *Pfeilerbau*, p. *cabudowa flarowa*, r. *stolbovaja ili čelikovaja razrabotka*, vyjemka *stolbami*), kterého se užívá při menším úklonu a větší mohutnosti plastů a které záleží v provedení určitého systému stříd od jámy k hranici dolního či jámového pole, čímž se plast rozděljuje v pilife (n. *Pfeiler*, p. *flar*, r. *stolb*), kteréž pak od hranice k jámě zpět se dobývají. Kdežto při dobývání stěnovém, výstupkovém, sestupkovém a příčném není třeba veliké přípravy (rozdělení), jest tato při dobývání pilifovém nezbytná. Obr. 8. na tab. I. naznačuje směrné pilifování (n. *streichender Pfeilerbau*, r. *st. v. po prostíráníju*) v průřezu vertikálním. Část ložiska a'''' připravuje se následovně. Hlavní střída spodní A spojuje se s vrchní vždy ve vzdálenostech 200—300 m svážnou střídou, ze kteréž provádějí se rozdílné nebo pilifové střídy 15—25 m i více m od sebe vzdálené (n. *Theilungsstrecke*, *Pfeilerstrecke*, r. *razdělitelnyj ili stolbovyj štrek*). Tím se rozděljuje ložisko v pilife a , a' , a'' , a''' , jichž délka přerážkami (n. *Durchlieb*, p. *przebitka*, r. *prorabotka*) se omezuje. Na střídách, je-li třeba, přibírá se zpodku c a jalovým kamenem zasazuje se bok střídy β ; pod hlavní

střídou A zůstává se někdy střída α , která slouží k odvodňování. Kámen krovní dle pevnosti se na střídách buď přibírá čili nic (viz tab. I. obr. 6. a 7.). Je-li příprava (rozdělení) až po hranici hotova, začnou se pilife dobývat i a sice od nejvrchnějšího postupně na dól a směrem k jámě. Ve vyobr. č. 1771. jest v půdorysu směrné rozdělání pilifové naznačeno. Pilifování může býti též dovrchní a kosné (n. *schwebender Pf.*, *diagonaler Pfeilerbau*, r. *st. v. po vozstáníju, po diagonalu*).—Dobývání šifinové nebo komorové (n. *Weitungsbau*, *Kammerbau*, r. *razrabotka kamerami*) má pouze místní důležitost; užívá se ho při dobývání soli kamenné v Uhrách, Sedmihradech a Haliči. Ložisko ve věličských dolech jest as 3400 m dl., 1200 m široké a 400 m mohutné; sůl se tam dobývá v přetčných komorách. Při mnohých solných dolech dobývá se sůl t. zv. solným lužením (n. *Sinkwerksbau*, r. *razrabotka žinkverkami*).

Dobýváním ložisek a následkem zaboření vyrubaných prostorů se povrch sseďá. Způsob dobývání má býti ovšem tak volen, aby tento účinek byl nepatrný, což ovšem zřídka lze provésti. Sseďání povrchu (n. *Bodensenkung*, r. *osadka krovli*) závisí na velikosti vyrubaných prostorů, hloubce, ve které se ložisko pod povrchem dobývá, mohutnosti a sklonu ložiska a vlastnostech krovních hornin; používá-li se dobývání se základkou, jest sseďání značně menší. Malé vyrubané prostory se nezabořují, zvláště je-li hornina krovní pevná a celistvá; větší se zabořují horninami krovními, což na povrchu tím jest patrnější, čím mohutnější ložisko a menší hloubka, ve které se dobývá. Ssednutí povrchu při málo nakloněných ložiskách jeví se více do šířky a délky (do plochy) než do hloubky, kdežto při ložiskách příkrých jest to naopak. Pevný kámen se boří, láme (na př. pískovec ve velkých břídla v malých kusech), kdežto plastické horniny (slán, hlína, jíl) bez trhlín se sléhají; pisek a štěrk se sypou. Účinek dolování v hloubkách i na 300 m jest na povrchu zjevný. Co se týče doby, ve které se povrch sléhá, pozorovati lze po zaboření za 3 měsíce, nejdéle za 2 roky, sseďnutí prvotné, které při malých hloubkách dolování a velké mohutnosti ložiska může býti nebezpečné; sseďnutí druhotné jeví se následkem pozvolného stlačení vrstev v době 2—10 let a jest nepatrné. Řeky, potoky, rybníky, stavby, železnice a p. mohou býti ochráněny před účinky dolování zanecháním ochranných pilifů (n. *Sicherheitspfeiler*, r. *predochranitelnyj čelik ili stolb*) na dole.

Theorie učí, že se vrstvy boří, lámou v rovinách na sklon vyrubaných ložisek kolmých a dle této teorie se zejména v Belgii škody dolováním na povrchu způsobené posuzují. Jsou však ještě jiné nepřímé účinky dolování, na př. odvodnění vrstev nad dobývaným ložiskem ležících, které způsobují sléhání vrstev i na jiných místech. Jest tedy radno ochranné pilife vyměřiti tak, aby předměty byly uchovány při svislé i při nakloněné, pravoúhle na

vrstvy sněhující stržné ploše. Rozhodující jest ovšem v takových případech zkušenost. Ve vyobr. č. 1765 jest na plastu MN určený ochranný (též ohradní) pilíř $a'b'c'd'$ pro plochu

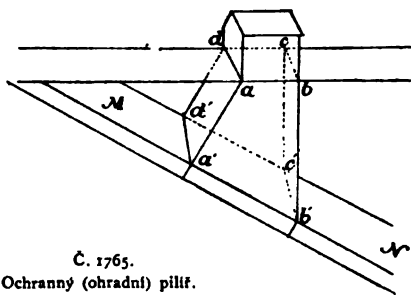

Č. 1765.

Ochranný (ohradní) pilíř.

domu $abcd$. Ve vyobr. č. 1766 jest xy plochá výška ochranného pilíře, ab délka domu, sklon α , hloubka pilíře pod povrchem by . Plochá výška pilíře $xy = xw + wy = ab \cos \alpha + by \sin \alpha$. Dru-

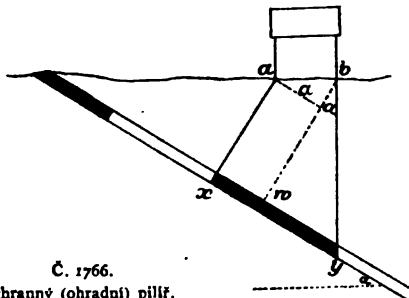

Č. 1766.

Ochranný (ohradní) pilíř.

hý rozměr pilíře, t. j. prostírání ve směru ložiska, se omezuje svislými plochami; ale obvykle se přidává na každou stranu dle výšky předmětu, který se má uchrániti. Pro města a léčivé prameny, které dolováním mají zůstatí ušetřeny, ustanovují se od případu k případu zvláštní ochranné rayony.

Dolní výstroj či výstrojka (n. *Grubenausbau*, p. *obudowa*, r. *kréplenije*). Dolní výstrojky (prostory na dole provedené), jako jámy nebo šachty, štoly, překopy, střídy a j., musí býti pro jistou dobu v dobrém stavu udrženy, t. j. nesmějí se zabořiti potud, pokud se potřebují k těžení, větrování, odvodňování a přecházení. Zabořením výrobovek, které jest následkem tlaku, obvykle krovního, někdy i bočního i počevního, znesnadňuje se doloování a dělníci uvádějí se v nebezpečnoství; musí se tedy zaboření zabrániti výstrojem, který působí proti tlaku vrstev. Jen ve velmi pevných vrstvách provedená díla dolní udrží se bez výstroje. Dle materiálu rozeznáváme následující způsoby výstroje: 1. dřevění, 2. zdění a zakládání, 3. vyželezení. Prve než se dřeví, zdí nebo železem vystrojuje, třeba znáti velikost a směr tlaku vrstev.

Dřevění (n. *Holzusbau*, p. *oprava drzewna*, r. *derevjannaja krépj*) jest v h. velice rozšířený, poněvadž poměrně laciný, způsob vý-

strojky. Nehluboké jámy (hlubší se nyní vydávají), nárazny, hloubení, překopy, střídy, rovněž i hráze, kterýmiž se na dole při průtržích zamezuje nával vod a písků, obvykle se dřeví; jámové rozdělení, zařízení k těžbě jamou (průvodní latě pro klec) se skoro vždy dřevem provádí. Nejvíce však používá se výdřevy v porubách. Rozeznáváme výdřevu stálou a prozatímnou; poslední se upotřebuje jen na dobu kratší, než je možno stálou výdřevu, zdění nebo železení provést, na př. při hloubení jam v pohoří syplem t. zv. kufavce (plavných pískách). Dle místa rozeznává h. výdřevu jámovou, střídavou (překopovou) a porubovou. Nejjednodušší výdřevou jest postavení stojky, Obr. 5. a 6. na tab. II. znázorňuje výdřevu střídovou; v obr. 5. jest P méně nakloněný plast, t střída, jejíž krov opatřen podvojem p (n. *Kappe*, p. *kapa*, r. *podvod*) a boky stojkami s (n. *Bolzen*, p. *stupek*, *stempel*, r. *stojka*), dole jest rozpínka (n. *Spreizc*, r. *rasporka*), na níž upravena kolej. Je-li na bocích anebo ve stropě drobná hornina, dávají se za podvoj a stojky desky t. zv. pažiny (n. *Pfahl*, p. *okladzina*, r. *doska*). V obr. 6. jest K krov, Sp spodek nebo počva přikfe nakloněného plastu P ; p_1 a p_2 stojky, r rozpínka (podvoj), p_3 přička, na níž upravena kolej a pod níž se nalézá základka. Taková střídavá výdřeva nazývá se dveřejí (n. *Thürstock*, p. *odrzwia*, *para*, r. *dvernyj oklad*). Vyobr. č.

1767. znázorňuje vertikální a horizontální průřez výdřevy jámové. Jáma má 3 oddělení, na pravo 2 těžných s průvodními latěmi pro klec, na levo oddělení lezné; výdřeva skládá se z jednotl. věnců (n. *Schachtgeviere*, p. *wieniec w szymbie*, r. *šachtový věnec*), které jsou při velkém tlaku bočním těsně při sobě (dřevění srubové, n. *Schrottzimmerung*, p. *oprava calodrzewna*, r. *s-ubovaja krépj*), při menším tlaku as 2 m od sebe vzdáleny. Často se v jamách, aby voda výdřevou se neprotlačovala, zhotovuje výdřeva nepromokavá, t. zv. bednění šachtové (n. *wasserdichter Schachtausbau*, *Cuvelage*, r. *vodoněpronicajemaja krépj*). Na tab. II. obr. 4. jest viděti výdřevu šachtovou při ústí. Z obr. 1.,

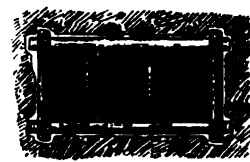
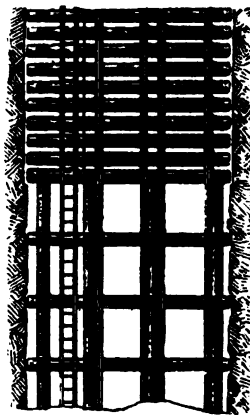

Č. 1767. Vertikální a horizontální průřez výdřevy jámové.

2. a 3. na tab. II. jest patrna výdřeva porubová, kteráž bývá někdy velice složitá, zvláště při mohutných ložiskách.

Všude, kde by následkem bořivého kamene a velkého tlaku silně a složitě výdřevy nebo částé její výměny bylo potřebí, anebo kde by se výdřeva účinkováním mdlých větrů kazila, dále, kde dolní výrobky po dlouhou dobu se udržeti mají, jakož i v místech, kde se mají voda, písek a plyny dokonale uzavřítí, užívá se a prospěchem zdění; byl i s počátku mnoho stálo, delším trváním stává se však poměrně lacinějším než výdřeva. Dolním zděním (n. *Grubenmauerung*, p. *oprava murarska*, r. *kamennoje krěplenije*) vystrojují se v novější době všechny dolní prostory, mají-li se dlouho udržeti. Zdí se na maltu, někdy též na sucho. Při zdění na sucho ukládá se lámaný kámen s náležitým převazováním a spáry mezi kamenem zůstávají prázdné nebo se vyplňují pískem (viz obr. 8. na tab. I. β, rovněž na tab. II. obr. 1. a 2. t, na pravé, t, na levé straně). Zděním na maltu vyplňují se spáry maltou obyčejnou, častěji však cementovou. K trvalému zdění jest třeba dobrého a vhodného materiálu a náležitého převazování. Co do formy užívá se v h. zdi klenbové (n. *Gewölbmauer*, r. *krěpj svodom*) a zdi rovné (n. *Scheibenmauer*, r. *stěnnaja krěpj*). Na tab. I. v obr. 10. jest znázorněna zpodní část vyzdívky střídivové; boky i zpodek jsou opatřeny zdi klenbovou, elliptickou. Na téže tab. v obr. 11. je vyzdívká střídivová, jejíž boky jsou rovnou, strop klenbovou zdi vystrojeny. Ve zpodku, v prostřed nebo na boku nalézá se stoka. V obr. 10. nad stokou položena kolej. Jámová vyzdívká jest velmi důležitá. Dříve musí býti ovšem jáma vystrojena prozatímní výdřevou, načež se zeď formy segmentové nebo kruhové z dola nahoru v odstavcích provádí. Při hloubení jam (n. *Abteufen*, r. *uglubenije šachty*) v kuřavce (plovoucí písek, n. *Schwimmsand*, p. *kuřawka*, r. *řlyvničij pesok*) užívá se též spouštěcí vyzdívký (n. *Senkmauerung*, p. *spuszczac sżyb*, r. *kamennaja opusknaja krěpj*). Tato jest kruhová a buduje se na osnově (rostu), vlastní tíží se pak do země spouští, při čemž postupně uvnitř vyzdívkou obklopené horniny se dobývají a na povrch dopravují, t. j. jáma se současně hloubí. V nejnovější době hloubení v kuřavce se děje zamražením čili zledňováním (n. *Gewirverfahren*, r. *sposob zamoraživanja*), čím hornina stuhne a vyzdívká pak snáze se provede. Nárazny a podzemní strojovny se obyčejně vystrojují zdi. Tloušťka zdi musí býti vždy tlaku vrstev přiměřena. V porubách se neuzívá zdění, poněvadž výstrojka porubová nemá dlouhého trvání.

Vyželezení, výstroj železný (n. *Eisenbau*, p. *oprava želažna*, r. *železnaja krěpj*) používá se v h. na mnohých místech a sice při delším udržování výrobek a velkém tlaku; rovněž kde by zdění mnoho místa zaujímalo;

v porubách jen tehdy, mají-li dlouhý čas zůstatí schůdnými a je-li možno výstroj bez nebezpečí s místa na místo přestavovati, tedy kde je pevný krov a kde zavalení jeho následuje za nějaký čas po vybrání stojek. K výstroji žel. brává se buď lité nebo kujné železo a při silném opětovávání ocel. Výstroj žel. trvá velmi dlouho, je při menších rozměrech pevnější, rychle se ustavuje, ale jinak je proti výdřevě drahý a spracování jeho obtížné. Železný výstroj nepromokavý se též upotřebuje. Skládá se dle velikosti průřezu jámy ze 4—8 segmentových štítů t. zv. tubinků, které, spolu spojeny, dutý válec tvoří; spáry se ucpávají jedlovými desečkami nebo olovem. K pohřizování hodí se železný výstroj tubinkový nejlépe ze všech, neboť tvoří takřka pevný celek a hladká vnější stěna podporuje vnikání na důl. Ústrojí těžné (na př. vedení) a lezná (žebřiky a povalky) též ze železa se hotoví.

Doprava, převozka dolní, těžení (n. *Förderung*, p. *wyciąganie wrobku z kopalni*, r. *perevožka, dostavka*) záleží v odvázení vydobytých hornin (užitečných nebo jalových) z dolu na povrch. Doprava jest buď horizontální, nakloněná a vertikální. Z porub se klidí horniny na táčkách, sáňkách k nejbližší střídě, kdež se jimi plní vozík (n. *Hunt*, p. *wózek*, r. *wagon*). Tento (vyobr. č. 1768.) bývá zhotoven z plechu železného, korba má prostor 0·3—0·6 m³, náklad v uhelných dolech činí 400—750 kg. Dřevěných, železem okutých vozíků se v h. též užívá, ale obyčejně k dopravě jalovin. Po rozdílných střídách se vozíky dopravují k svážným. Svážné (n. *Brensberg*, p. *pochylnia samoruchowa*, r. *samokatka*) jsou střídy s úklonem 8 a více stupňů, dvojitou kolejí opatřené. Na nejvyšším bodu svážné nalézá se kotouč nebo vrátek s brzdídem, kolem nichž navinut řetěz nebo drátěný provaz, k němuž se připínají vozíky. Doprava po svážných děje se tak, že plný vozík následkem tíže sjíždí dolů, při čemž současně prázdný nahoru vytahuje. Brzdo se rychlost pohybu

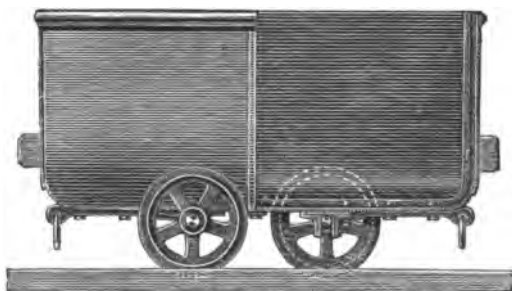

Č. 1768. Dopravní vozík.

zmirňuje. Svážné jsou dvojevozná a jednovozná. Jednovozná mají pro vozy jen jednu kolej, po níž se plné vozíky na důl spouštějí a prázdné nahoru vytahují. Pro rovnováhu upotřebuje se jako protiváha t. zv. závaží.

ník (n. *Gegengewichtswagen*), zařízený contký, malý voziček, jenž se pohybuje na úzké, uprostřed anebo vedle hlavní položené koleji a

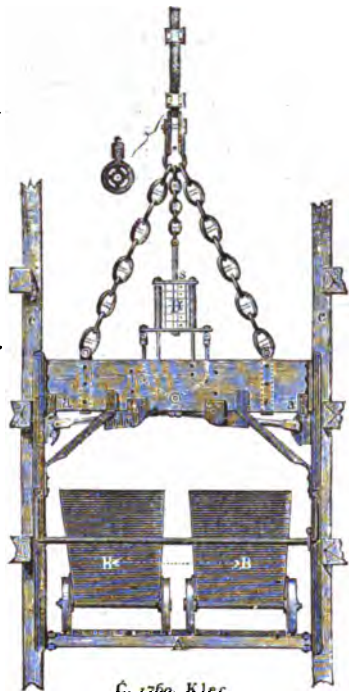

Č. 1769. Klec.

jest lehčí než plný a těžší než prázdný vůz. Spustí-li se plný vůz, jede závažík nahoru; prázdný vůz je opět závažíkem dolů se po-

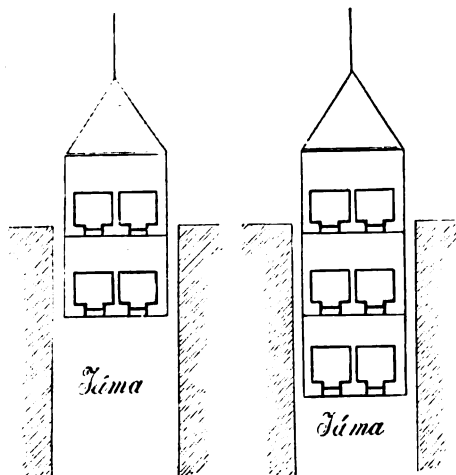

Č. 1770. Patrová klec.

hybujícím nahoru vytažen. Někdy se upotřebuje na svážných podvozník (n. *Gestellwagen*, r. *platforma*), který je s brzdícím strojem stále provazem s spojen a na nějž se stavi

plně neb prázdné vozíky. Na tab. I. obr. 9. je v průřezu a pódorysu zobrazena svážná s se širokou (pro podvozník *a*, na němž stojí vozy) a prostřední úzkou kolejí pro závažík; *b* je hlavní směrná střída, na níž se sváží, *c* plotnami na zpodku opatřená prostora, ve které se nalézá vozač, vozíky plně vytahuující a narážející prázdné. Někdy při velkém úklonu sype se těživo sýpkami na hlavní střídu (tab. II. obr. 3. *rr*) anebo se používá hloubení, ve kterémž se těží jako v jamách. Z úpadnic (n. *Tonlage*, *Einfaliende*, p. *chodník upadový*, r. *naklonnýj štrek*) dopravují se plně vozíky nahoru k nejbližší hlavní střídě obyčejně stroji pohybovanými zhuštěným vzduchem nebo v nejnovejší době těž elektrinou. Doprava po vodorovných střídách děje se buď lidskou silou nebo koňmi nebo stroji.

Při těžení jámovém (vůbec svislém) se vozíky stavi na klec (vyobr. č. 1769.). A jest dno klece, které jest spojeno železnými žebry se střechem *aa*; uprostřed bočních stran klece jsou upraveny žláby co vedení objímající průvodní latě *cc*. Silným pérem *D* a svorníkem *s* pohybuje se záchytka (n. *Fangvorrichtung*, r. *zачvat*) sloužící při nahodilém přetržení lana k okamžitému zachycení klece na průvodních latích. Svorník *s* a střecha jsou spojeny pomocí řetězů s drátěným lanem, kteréž přes kotouče vedeno na bubny parními stroji pohybované, se navinuje a odvínuje. Současně se jedna klec vytahuje a druhá spouští. Na dno klece se stavi vozíky obyčejně dva. Etážová klec (též patrová, vyobr. č. 1770.) skládá se ze 2, 3, někdy i 4 oddělení nad sebou; vejde se tudíž do takové klece 4—6 i 8 vozíků. Při těžení se uzavírá klec háky, při dopravě lidí mříží. Klec se stavi na dole v patrech i při ústí na t. zv. stavítka. Drátěná lana musí býti dokonale zhotovena, silná, pevná, pružná a ohebná. Od ústí jámového (tab. II., obr. 4.) odvážeji se vozíky s těživem k rozdužovně neb separovně (n. *Separation*, r. *sortirovočnoje ustrojstvo*), kdež se dle velikosti třídí, anebo do prádla, kde se jaloviny na základě rozdílné hutnosti oddělují; mnohdy se těživo sype přímo do nákladních vozů.

Třeba ještě zmíniti se o zařízeních na dole, která umocňují sjíždění na dól a přecházení po dole. Slouží k tomu žebřky, které jsou ve zvláštním oddělení jámovém upraveny (vyobr. č. 1767.), a to pod úklonem 75—80°, jelikož by lezení, kdyby příkřeji stály, unavovalo; délku mají as 6—8 m a stojí na povalcích (n. *Ruheplatz*, p. *spoczynek w sybie*, r. *polok*), na kterých havíř odpočívá. Mečíky (n. *Sprossen*, r. *stuženki*) bývaly někdy opatřeny železnými vložkami, aby déle vydržely. V některých dolech jsou k lezení upraveny schody; v solných dolech upotřebují se též klouzavky (n. *Rutschbahn*), zařízené na způsob sedla, po kterém horník dolů jede; na boku upravena lina nebo poruč dřevěná. — Důmyslným, ač ne valně rozšířeným vynálezem jest lezný stroj (n. *Fahrkunst*, tab. II., obr. 7., t. j. 7₁ a 7₂). Skládá se ze dvou vedle sebe na úhlových vahadlech *CD* zavěšených tahadel *AB*, kte-

ráž ve stejných vzdálenostech stupátky *abcxy* a držadly opatřena jsou; vahadla, která jsou na trámčích *FF* uložena, jsou spolu táhlem *E* a se strojem ojnici *G* a převodem *H* spojena. Při každém hybu stroje pohybuje se současně jedno tahadlo nahoru a druhé dolů (jak šipkami v obr. 7, a 7, vyznačeno); při změně hybu se dvě stupátka obou tahadel, jak v obr. č. 1—5 vyznačeno, scházejí, při čemž horník s jednoho stupátka na druhé přestupuje a buď dolů nebo nahoru o tolik, co pohyb obnáší, se dostane. Na stupátku *a* stojící horník se pohybuje dolů k *1*, ze zpodu přichází nahoru stupátko *β*, v rovině *r* se setkávají, při čemž přestoupí horník z *a* na *β* a po změně hybu přichází na dól, z *β* pak přestupuje na *b*, z *b* na *y* atd. Většinou sjíždí a vyjíždí mužstvo při dolech v těžné kleci, a sice v Rakousku rychlostí *z m*.

Větrování a osvětlení dólů (n. *Wetterführung* čili *Grubenventilation, Grubenbeleuchtung*, r. *provětrivanie ili osvěcenie rudnikov*). Větrování nebo vedení větrů na dole záleží v přivádění zdravého vzduchu (větrů) na dól za současného odvádění vzduchu zkaženého. Vzduch na dole se kazí dýcháním, hořením světla, hnitím organických těles, větráním hornin, kouřením při odpalování ran, vývinem škodlivých plynů rtuťnatých, amoniakových, sirných, a v dolech kamenouhelných zvláště uhlovodíkových a uhlíčitých a j. Vzduch obsahující pouze 16% *O* není způsobilý k dýchání; 1% *CO* a 10% *CO*₂ ve vzduchu způsobují smrt. Výměna dobrých větrů za špatné záleží v pohybu veškerých dólních větrů určitým směrem. Větrování tudíž pojednává o způsobech a prostředcích pohybu větrů a jejich rozdělování a jest vzhledem ku zdraví a životu horníků nesmírně důležité, zvláště v dolech kamenouhelných, ve kterých se vyvinují plyny uhlovodíkové. Uhlovodíkové plyny, *H₂C*, jsou lehčí vzduchu (*h* = 0,56): zapáleny — není-li vzduch přimíšen — hoří slabým modrým plamenem. Tyto plyny a vzduch tvoří třaskavé větry (n. *Schlagwetter*, p. *wyżewy zapalne*, r. *gremučij gaz*). Smíšenina $\frac{1}{30}$ — $\frac{1}{15}$ uhlovod. plynu s $\frac{29}{10}$ — $\frac{11}{15}$ vzduchu hoří při zapálení aniž vybuchne; od uvedeného poměru však počínajíc jest každá smíšenina nebezpečná a způsobuje výbuch (explosi), kterýž jest nejsilnější, nalézá-li se ve vzduchu $\frac{1}{10}$ uhlovod. plynu. Při větším množství plynu stávají se explose slabšími, při $\frac{2}{3}$ — $\frac{1}{3}$ vzduchu plyn shoří bez explose. Při explosích spojuje se uhlovodík s kyslíkem a utvoří se kyslíčník uhlíčitý, vodní pára a dusík — plyny, které naprosto usmrcují. Explose, při niž se vyvine ohromná teplota, působí silnou ranou na všechny blízké předměty. Plyny po explosi pozůstalé zovou se záduchy; obyčejně jen menší část horníků explosí se spálí, většina jich se zadusí. Poslední dobou seznavo se, že vzduch jemným uhelným prachem nasycený jest výbušný, třeba neobsahoval uhlovodíkového plynu takové množství, jímž explose jinak podmněna jest. Uhelny prach odstraňuje se navlhčová-

ním stfid a porub. Uhlovodíkové plyny nejlépe odvádějí se čerstvým a silným proudem vzduchu, kterým se zředují na nezápálnou smíšeninu. Se strany horních úřadů přihlíží se přísně k tomu, aby se děla všemožná opatření bezpečnostní k odvrácení výbuchů třaskavých plynů a uhelného prachu. Nejnovější nařízení s příslušnými instrukcemi pro uhelný okres mor.-ostravský a karvinský vydalo c. k. horní hejtmanství vídeňské 27. říj. 1895.

K větrování jest potřebí dvou otvorů na dól (jam nebo štol), které pod zemí jsou spojeny; jedním se zdravé větry přivádějí a druhým odvádějí. Ku pohybu větrů třeba síly. Nalézá-li se jeden otvor (na př. jáma) výše, druhý (třeba štola) níže, jest vzduch v jednom díle teplejší, v druhém chladnější, čímž vzniká proudění — větrování přirozené. Umělé jest, upotřebuje-li se k pohybu větrů strojů (ventilatorů) nebo někdy i pecí. Způsob rozvedení proudu větrného na dole jest vždy stejný. Přirozeného větrování, které jest sice laciné, ale mnohé vady má, užívá se nyní málokde; obyčejně se zavádí umělé větrování, kterého lze všude upotřebiti a jehož účinek lze zvětšiti nebo zmenšiti. Jamou úvodní (obyčejnou zároveň těžnou) proudí větry na dól, kdež se po všech místech zdravého větru potřebujících pomoci pferázek, luten, ochodů, větrných děr, přehrad, hrází, dveří a j., rozvádějí. Na řádném rozdělení větrů velice záleží. Proudí větrné shromažďují se u výdušné (větrné) jámy, při jejíž ústí se ssají větrným strojem. Výdušnou jamou vychází více větrů z dólů, než jich za stejný čas na dól se uvádí, poněvadž objem větrů výdušných se kouřem, plyny a zvýšením teploty o 2—5%, zvětšuje. Množství větrů se rovná součinu z rychlosti větrů, průřezu výrobtok, již větry procházejí, a koeficientu tření větru po stěnách výrobtok. Koeff. ten bře se při dřevěné výstroje 75%, při zděné 85—90%. $M = r \times p \times k$. Dle tohoto vzorce lze stanoviti naopak z potřebného množství větrů a dovolené rychlosti průřezu jam,

překopů, stfid: $p = \frac{M}{r \times k}$. Dle nejnovějších

nařízení v Rakousku jest množství čerstvých větrů dólům kamenouhelným přiváděné tak vyměřiti, aby na každého na dole zaměstnaného dělníka 3—4 m³ v minutě připadly. Měření větrů, vlastně jich rychlosti, které jest velice důležité, děje se anemometrem (z nejlepších jest Casellův). — Zvláštní větrní m a p y, na kterých všechny pomůcky k větrání (dvěře, přehrad, hráze atd.) jakož i směr proudu vyznačeny jsou, slouží k přehlédnutí větrování. Ve vyobr. č. 1771. (část větrné mapy) jest *a f* ústí překopů, *b* dolení, *e* vrchní hlavní stfida, které jsou spojeny svážnou, *c* třfidy rozdílné či pilřkové (mezi nimi pilřfe), *d* pferázky. Stfidy jsou opatřeny dveřmi; pferázky jsou částečně zahrazeny (peřením), částečně otevřeny (vždy bliže k předku); šipkami naznačen směr větrů. V obr. 2, a 3. na tab. II. jest větrování rovněž vyznačeno.

Explose a dolní požáry ohrožují a mění pravidelné větrování. Dolní požáry povstávají neopatrností, někdy i zlomyslností lidskou a zvětráním hornin (samožár). Musí se v zárodku udusiti neb omeziti. Část dolu se uzavře se všech stran hrázezi, nejprve dřevěnými a pak zděnými. Někdy dává se důl zatopiti vodou. Explosí třaskavých plynů a dolními požáry naplní se důl zcela nebo částečně jedovatými, dusivými neb aspoň omamujícími plyny, kteréž práce zachraňovací a zmáhací (n. *Gewältigung*, r. *vozobnovlenije rabot*) zne-

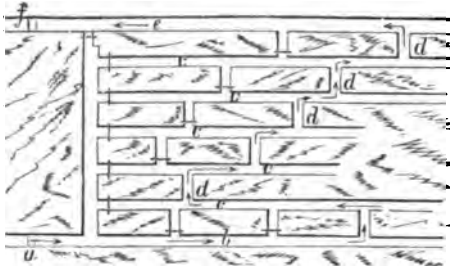

C 1771. Část větrné mapy.

snadňují a znemožňují. Přístrojů, jejichž pomocí lze vnikati do prostorů dusivými plyny naplněných, h. již dosti zná. Rozeznávají se přístroje respirační, hadicové, nádržkové a regenerační (Tyndall, — Rouquayrol, Bremen, — Galiberti, Rouquayrol-Denayrouze, — Schwan, Fleues a Duff a j. v.). Přístroje tyto jsou velice důležité, ačkoli prakticky se dosud velmi málo osvědčily. Neocenitelným dobrodiním pro h. byl by lehký, ne objemný přístroj, který by po explozi nebo po vypuknutí dolních požárů umožnil delší zcela bezpečný pobyt na dole (aspoň i hod.). Dosud podobného přístroje není. Rozdíl sluší činiti mezi přístroji sloužícími k delší zmáhací práci v dusivých plynech a přístroji, jichž za nějaké katastrofy okamžitě použití lze při zachraňování dělnictva dolního. K zmáhání, t. j. znovuotvírání části dolu explozí nebo požárem stížených, nejpřiměřenější jsou hadicové přístroje, při nichž hadicemi na vzdálenost mnoha set metrů stále čerstvý vzduch se přivádí. Z těchto jest vhodný přístroj Bremenův, jímž se docílilo při zmáhání (na dole »Vilém« v Pol. Ostravě, na Larischovských janiach v Karvině) výborných výsledků. Přístroj ten, vážící pouze 6 kg (tab. II., obr. 10.), skládá se z kožené kabátce K, španělským rákosem vstuženou přílbu P, ve kteréž plotna p z broušeného skla zasazena jest a již dle potřeby otvíráti lze. Řemenem R se upevní kabátec k šatům horníkovým, rukávy se též femínky stahují. K dýchání potřebný vzduch od vývěv nebo kompressorů se přivádí mírným tlakem hadicí průřezu 20 mm, připevněnou v týle N; vzduch se vede v přílbě třemi podélnými rýhami k ústům, upotřebený uniká pod kabátcem a malými sítěmi SS po straně uší. V přílbě lze hlavou pohybovati a dělník může v úboru tom i nejobtížnější práce vykonávati.

Osvětlení dolu děje se světlem přenosným, kterého se ve všech prostorách dolních používá, a stálým, které se někdy na nárazích, podzemních strojovnách, stájích, ba i na překopech zavádí. Jako svítiva upotřebuje se oleje, loje, petroleje, benzinu a elektřiny. Dolní svítilny či lampy jsou buď otevřené nebo zavřené. Lampy zavřené, bezpečné, též věterky (n. *Sicherheitslampe*, r. *predochraniteljnaja lampa*) zvané, mají za účel zameziti zapálení třaskavých plynů. První věterku vynalezl Angličan H. Davy (viz Davyův kahane c). Vynález jeho doznal mnohých změn. Na tab. II. v obr. 8. jest vyobrazena v pohledu i průřezu lampa Mueselerova (vynalezená r. 1838 v Belgii); a jest nádržka na svítivo, v trubičce c se nalézá knoflík, který se háčkem b upravuje; plamen obklopen cylindrem ze silného skla d přiléhajícího k nádržce a; na cylindru jest vodorovně položena síťka f, kterou prostrčen komínek plechový g a kolem tohoto drátěný koš často dvojitý (tak hustý, aby na 1 cm² 140 oček připadalo); koš i cylindr jsou k nádržce kostrou připevněny, která chrání lampu před poškozením a na jejímž hořemí konci upraven hák k přenášení nebo zavěšení sloužící. V nejnovejší době se na dolech třaskavými větry obtížených velmi rozšířily lampy benzinové s přístrojem rozžínacím různých systémů. Elektrických dolních lamp přenosných se na dole dosud užívá, avšak pouze při pracích zachraňovacích a zmáhacích. Obr. 9. na tab. II. představuje elektrickou věterku pat. »Bristol«; jest to akumulátor v kovové skřínce uzavřený, žárovka jest z předu zašroubována, háčkem pod žárovkou upevněným a posouvatelným se upravuje spojení s proudem elektrickým. Lampy elektrické dražší obyčejných věterek. Věterky jsou tak zavřené, aby je dělník na dole nemohl otevřít; v novější době se hojně uzavírají magnetem.

Odvodňování dolu (n. *Wasserhaltung*, r. *osvobožděníje rudnikov ot vody*) záleží v zachycení a odvádění vod. Odvodňování musí se hned s počátku dolování věnovati náležitá pozornost; horstvo nebývá skoro nikdy úplně suché, vody v něm se vyskytající překážejí mnohdy značnou měrou v dolování. Vodstvo, které se na dolech v rozmanitém množství a ve všech hloubkách nachází, má svůj původ v atmosférických srážkách vodních. Množství vody na dole je závislé na poměrech povětrnostních, klimatických, na povaze horstva a na povrchu krajiny. Doly v suchých krajinách a za suchých ročních počasí mají o mnoho méně vody než doly ve vlhkých krajinách a za počasí s častými srážkami. Na dolech pozorují se období, v nichž vody buď ubývá nebo přibývá. Vrstvy kůry zemské blíže povrchu jsou prosáklé vodou, jež pozvolnu do země vniká a shromažďuje se na nepromočných vrstvách. Vodonosné horniny jsou písky, štěrky, valouny a j.; nepromočné slín a jíly. Trhlinami a rozsedlinami v horstvu se nalézajícími vniká voda na důl i do velkých hloubek. Jsou-li na povrchu rybníky, jezera, feky

a tyto výchozem vrstev s dolem spojeny, může snadno stékající vodou i celý důl býti zatopen. Voda strhává s sebou i písky, kterýmiž při vodních průtržích výrobtky dolní i na mnoho set metrů úplně zaneseny bývají. Průtrže vod jsou často náhlé, neočekávané a proto nebezpečné; jemný písek s vodou přichází do dolních pump a tyto pak nemohou účinkovati. Třeba tudíž zadržeti písky hrázezi úplně, vody pak částečně; úplně odtok vody zamezit není radno, poněvadž může na jiném místě do dolních výrobtok se prodrati. Má tudíž hrázi takové množství vody odtékati, jaké možno z dolu snadno odstraniti. Hráze jsou prozatímní a trvalé. Prozatímní skládají se z dvojitých, ze silných desek zhotovených a do zátimek uložených neb postavených stěn, mezi něž se vpěchuje slín; stěny se stahují šrouby. K uzavření rozsáhlé části dolu používá se dřevěných hrázi klínových, upravených do zátimek kuželovitých ve stropu a bokách vytesaných; obyčejně se též hráze kulovité vyzdvíhají. Takové hráze zadržují sloupec vodní 100—250 m vysoký. Všude na dolech, kde bychom, jako na př. blíže výchozů, na vodu narazití mohli, předvrtává se na několik metrů za příčinou ušetření vodonosných vrstev. Zjistí-li se takové vrstvy, zůstávají se podél těchto ochranné pilíře, které za hráze slouží. K zamezení průtrží vod ze sousedních dolních vyrubaných polí se taktéž podél hranic zůstávají pilíře. Zvláště důležité jest v h. zamezení přítoků vod z vrchních vrstev, což se stává nepromokavou výstrojkou dřevěnou, zděnou nebo železnou. Úplné zadržetí nebo zachycení vod na dolech není možné; musí se tudíž voda z dolů odstraňovati nebo odváděti. Z malých hloubek pod povrchem se odvádí voda štolami. Za starších dob byl způsob ten velice rozšířen; sloužily k tomu stoly řečené dědičné neb revírní, které bývaly majetkem několika podílníků a jimiž se několik sousedních dolů odvodňovalo. Ku zdvihání z větších hloubek upotřebuje se pumpy spojené se stroji vodními.

Horní měřictví (n. *Markscheidkunst*, p. *markscheiderya*, r. *markšejděrskoje iskusstvo*, *podzemnaja geometrija*, fr. *géometrie souterrainé*), s praktickou geometrií (geodesií) velice příbuzné, jest pro dolování nezbytné potřebné. Jen za jeho pomoci lze správně spojití povrch s dolem, t. j. určití každé místo na dole v souvislosti s povrchem, což zejména důležité jest v krajině, v níž řeky, rybníky, budovy, železnice a j. pod. se nalézají. Horní měřictví učí zakládati horní díla, je spojovatí na dole (přerážky jako v tunelech), obcházení nebo otvírati stařiny (n. *alter Mann*, r. *staraja vyrabotka*, fr. *vieux, anciens travaux dépilés*, p. *wyrobiska starodawne*), t. j. stará, opuštěná, vodou nebo plyny naplněná díla, která život horníků i doly ohrožují, provrtávají, otvírati ložiska atd., zkrátka pomocí této nauky lze celý důl v souvislosti se situací povrchu vyměřiti a ve zmenšeném měřítku (obyč. 1 : 1000, též 1 : 500, 1 : 2000, 1 : 10.000 a j.) přesně zobraziti. Až do XVI. stol. ne-

byla tato nauka známa. Tím lze vysvětliti zaniknutí a opuštění tak mnohých dolů. Teprve Agricola r. 1546 v díle »De rebus metallicis« popisuje horní měřictví. Do r. 1765 se provádělo jen řemeslně. Zhotovování přesných dolních map ve zmenšeném měřítku klade se do XVII. stol.; před tím byly mapy velice nedokonalé. Na dole nelze tak snadno měřiti jako na povrchu; triangulace na př. není na dole možná. Zde se měří přímky a úhly; při každé přímce se stanoví délka, spád a směr.

Nejobyčejnější přístroje, jimiž se na dole měří, jsou: měřičská lať, dvojmetrovka dě-

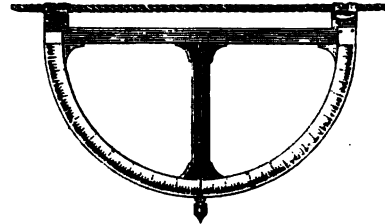

Č. 1772. Klonoměr.

lená v centimetry, dále klonoměr a horní kompas. Klonoměr (n. *Gradbogen*, r. *visjačij polukrug*, vyobr. č. 1772.) jest prolomený polokruh z tenkého mosazného plechu průměru asi 25 cm, který se dvěma háky zavěšuje na napnutou šňůru; polokruh je rozdělen ve dva čtvrtěny, každý v 90°, obyčejně po 6 dílcích. Ze středu přístroje visí závaží na vlase, kterým stupně, t. j. sklon šňůry, lze odečísti. Šňůra, na níž klonoměr se zavěšuje, má býti paralelní s poloměrem klonoměru.

Kompasem horním (n. *Berg- u. Grubencompas*, r. *gornyj ili rudničnyj kompas*, vyobr.

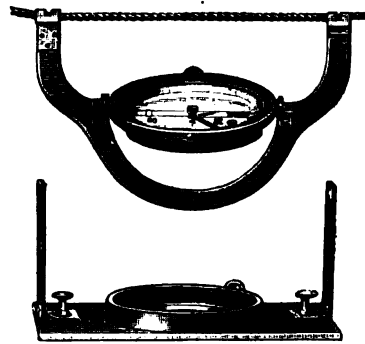

Č. 1773. Kompas horní.

č. 1773.) se měří jakož i na mapy značí směr přímek (t. j. jejich odchylka od meridiánu) a horizontální úhly. Úplný přístroj skládá se z kompasu, závěsu a příkladací desky. Kompas je dělen od pravé ruky k levé na 24 hodin, každá v 15° po 30 min. Jehlou magnetickou se v kompasu udává směr, t. zv. odchylka od magne-

tického meridiánu. Aby pravá poloha byla určena, třeba znáti deklinaci, t. j. odchylku proměnlivého magnet. meridiánu od pravého. Závěs (Cardanův kruh) jest zhotoven ze silnějšího mosazného plechu a tak zařízen, že kompas šroubky připevněny stále setrvává v poloze vodorovné; k zavěšení na nápnutou šňůru slouží z háky. Na dole se měří následovně. Pevný bod se pomocí závaží přenese o povrchu na dří; může se užiti i těžného lana. Od tohoto bodu táhne se šňůra na dole a naplná se na šrouby; vzdálenost dvou bodů se zove tah, jehož délka měří se latěmi, sklon klonoměrem a směr závěsným kompasem. Pod závěsným kompasem zobrazena příkladací deska, sloužící k zobrazování přímek; jest mosazná, pravouhlá, opatřená v prostřed kruhovitým okrajem, do něhož se kompas vkládá, a sice tak, aby čára spojující sever a jih na dělení kompasovém s čelší stranou desky byla paralelní. Na desce jsou z šroubky, jimiž se deska na papíře posunuje. Měří-li se kompasem na povrchu, přišroubují se k desce dioptry, jak z vyobr. patrné. Příkladá-li se, otočí se nejprve deska do takové polohy, aby magnet. jehla ukazovala na sever, t. j. orientuje se za příčinou pozdějšího dalšího příkládání (zobrazování). Obvyčejně značí se na výkrese i pravý poledník jako čára neproměnlivá. Dle jednotlivých směrů rýsuje se podél desky jemnou tužkou přímky ve zmenšeném měřítku. Při měření kompasem musí se k osvětlování užívati mosazné lampy; vůbec železo vyměřování kompasem překáží a kdekoliv je, užívá se při měření zvláštních method. V nejnovější době (od let 70tych) užívá se na větších dolech ku měření horizontálních a vertikálních úhlů skoro všeobecně theodolitu (stroje opatřeného dalekohledem). Ovšem musí býti aspoň u jedné přímky stanovena odchylka od pravého poledníku, což se děje kompasem, který někdy i na theodolitu upraven bývá. Při jednotlivých bodech určují se výpočtem koordináty, jichž pomocí se mapa zhotovuje. Spád se měří též nivellačními přístroji, jako na povrchu. Větší hloubky visné se odměřují na těžném laně nebo na drátě, na němž jest olovnice zavěšena.

Dolování bývalo tak nákladným podnikem, že soukromníci s nedostatečnými kapitály nemohli tak snadno dolovati a tudíž stát se takových podniků sám ujímal. Rovněž ohledy na mincovnictví nutily státy k dolování na kovy. Nyní vládnou sice soukromníci kapitály a duch podnikatelský jest značnou měrou vyvinut, přes to však soukromníci málo se účastní dolování, až na dobývání uhlí, při kterém investovaný kapitál se vyplácí poměrně v krátké době. Dolování vůbec jest velmi nejistý obchod, neboť bezpečně nelze nikdy množství, jakost, výrobní a prodejní cenu dobytých výrobků předem určit. Stát však již vzhledem k všeobecnosti a s vyššího stanoviska národního hospodářství může podnikati i takové dolování, při němž se výlohy tak brzy neuhrazují. V dolech státních pracuje se hospodářsky, síla výrobní zachovává

se i pro budoucnost a opatřuje se dělníkům stálá výživa. Ovšem bude se dolování nadále provozovati ve větších hloubkách (příbramské doly jsou již přes 1100 m hluboké) a tudíž bude náklad na otevření takových dolů značný, jakého se jen státy budou moci odvažovati. Státní doly v Rakousku nejsou nyní tak výnosny jako v dobách minulých, kdy zejména v Čechách a Tyrolsku bylo dolování na vysokém stupni. R. 1894 nalézalo se v Rakousku (Předlitavsku) z 42.539 výhradních kutišť pouze 438 (1.03%) v rukou státu; z rozlohy propůjčeného dolního pole 170.688⁵ ha náleželo státním dolním pouze 5642 (3.31%). V Rakouských stát. dolech doluje se na rudy (nejvíce stříbrné a olovené) a na hnědé uhlí. Tyto doly jsou podřízeny ministerstvu orby. Výdaje při nich na r. 1896 jsou rozpočteny na 6,717,925 zl., příjmy na 6,912,707 zl.; zisk tedy pouze na 194,782 zl.; r. 1895 byl rozpočten zisk ještě na 444,205 zl. — klesá tudíž. Kromě těch jsou v Rakousku státní doly solné, které podřízeny jsou ministerstvu financí a dávají nepoměrně větší užitek než doly rudné a hnědouhelné. Na r. 1896 rozpočteny jsou výdaje státní na výrobu soli, mořskou sůl v to počítajíc, na 4,115,176 zl., příjmy 21,892,974 zl., zisk tedy na 17,777,798 zl. Státní doly zaměstnávaly r. 1895 as 11,200 dělníků (všech horníků v Rakousku vůbec bylo 115,600), 420 dozorců a 180 úředníků; krom toho zaměstnáno při výrobě mořské soli asi 7000 duší. Koncem roku 1894 měly státní doly 3 bratrské pokladny zaopatřovací (provisní) se jméním 2,376,499 zl. a dvě pokladny nemocenské s jméním 21,502 zl. Všech pokladen zaopatřovacích bylo v též roce 108 s jméním 26,167,168 zl., nemocenských 81 s jméním 523,981 zl.

Literatura. Význačnější díla o h. novější doby jsou: Ponson, *Traité de l'exploitation des mines*; Lottner-Serlo, *Leitfaden zur Bergbaukunde*; Köhler, *Lehrbuch der Bergbaukunde*; Demanet, *Der Betrieb der Steinkohlenbergwerke* (franc. a něm. dílo, velmi přehledně psané); Gurlt, *Bergbau und Hüttenkunde* (populární dílko); horní měřictví přehledně popisují Liebenam, *Markscheidekunst*, Borchers, *Prakt. Markscheidekunde* a Weissbach, *Markscheidekunst*. Česká technická literatura má vzácné dílo, odborníky franc. i něm. chválené: Hofovského *O způsobech dobývání kamenného uhlí* (2 díly a atlas). Zajímavě o h. píše vrchní rada Hrabák v »Průvodci po Přibrami a okolí«; rovněž sluší uvést slovníky hornicko-hutn. názvosloví Hofovského (něm.-česko-ruský) a Hrabákův něm.-český. Jičínského katechismy o větrování a udržování dolů (něm. a čes.) jsou práce velice dobré. Časopisy: *Bulletin de la Société d'industrie minière*, *Annales de mines*, *Gornyj žurnal*, *Minning Journal*, *Österr. Zeitschrift für Berg- und Hüttenwesen*, *Zeitschrift für Berg- und Hüttenwesen* a jiné.

Čka.
Horní daně a poplatky bývaly ve starých dobách velmi četné. Původem svým jsou to hlavně poplatky placené státu, resp. majiteli horního regálu (v. t.), za to, že propůjčil

provozovateli hornictví právo k dobývání vyhrazených nerostů. Nejstarší forma h-ch p-ků jest vybírání jisté části hrubého výtěžku z hor. Způsob tento znali již Řekové a Římané. Ve středověku rozšířen byl ve mnoha zemích horní desátek (desátý díl z hrubého výtěžku), který se udržel v německých zemích a v Rakousku ještě do nedávna. Vedle desátku vybírali majitelé regálu čtené jiné h. p., a sice čtvrtletné (*Quatembergelder*) pro horní úřady, platy recessní na uznání zeměpanského výsosního práva atd. Poplatky tyto jsou až na malé výjimky (v něm. zemích) nyní zrušeny a také horní desátek. Platné dnes soustavy h-ch d-ní spočívají v tom, že v některých státech vyměřuje se horní daň z hrubého výtěžku (soustava německá), v jiných však z výtěžku čistého. Kromě toho předepsána bývá však ještě zvláštní daň z rozlohy propůjčených polí, v nichž se doluje (soustava francouzská). Všeobecně platí pak při tom zásada, že h. d. ukládá stát pouze v těch případech, kde běží o propůjčení horních práv, tedy při vyhrazených nerostech, nikoli však při nerostech, jejichž dobývání náleží vlastníkovému pozemku. Z tohoto důvodu neplatí v Anglii a ve Spojených státech amerických vlastníkův pozemku žádných daní z dobývaných v nich nerostů. Franc. soustava h-ch d-ní převládá. Dle zákona z 21. dub. 1810 a dle dekretu ze 6. května 1839 platí se ve Francii z dolů zv. *mines* (vedle pravidelné daně pozemkové) daň dvojitá, a sice jednak daň pevná, *redevance fixe* (to ř. ze čtverečného kilometru concessovaného doložného pole), jednak daň poměrná, *redevance proportionelle* (5% z čistého výtěžku). Doly zv. *minières* a lomy (*carières*), nejsouce závislé na žádné concessii, nepodléhají h. d-ni, nýbrž pouze dani patentní (živnostenské). Tato franc. soustava panuje v málo změněné formě také v Belgii, Holandsku, Luxembursku, Sardinii, Řecku, Portugalsku a od nedávna také v Rakousku, Bavorsku, Sasku, Elsasku a Lotrinsku. Vybíral se v Rakousku před vydáním hor. zák. ze 23. kv. 1854 horní desátek (*Frohne*) z hrubého výtěžku, který tímto zákonem na polovici byl snížen. Vedle toho však zaveden po franc. způsobu poplatků z propůjčených doložných a denních měr (dle cis. nařízení ze 21. břez. 1865), a sice z jedné míry 4 zl. ročně, kterýžto poplatek může býti na polovici snížen. Poplatek z propůjčených měr trvá sice dodnes, avšak horní desátek zrušen byl zákonem ze 28. dubna 1862, a hornictví podléhá dani z příjmů (v první třídě). Za každé výhradně kutišné platí se kromě toho v Rakousku ročně poplatek 4 zl. Také Španělsko znalo do nedávna h. daň z hrubého výtěžku. Daň tato byla však zák. ze 31. prosince 1881 zrušena, avšak naproti tomu zvětšena o 100% daň z propůjčeného pole. Německá soustava h-ch d-ní platí dodnes v Prusku a některých jiných německých státech. Dle zák. ze 20. října 1862 činila tam h. daň původně 5% a nyní po různých změnách 2% z hrubého výtěžku (1% vlastní h. daň a

1%, tak zv. daň dozorcí). Také v Německu platí se h. daň pouze z nerostů vyhrazených, nikoli z těch, které náležejí vlastníkovému pozemku. V Rusku vydány byly o h-ích d-ních různé zákony. Co se týče daně ze zlata a platiny, zavedena jest zák. z 19./31. kv. 1881 daň dvojitá, a sice daň procentní (v různé výši od 3 do 15% čistého výtěžku dle různých krajů a pozemků, na nichž se zlato dobývá), a mimo to daň z propůjčeného pole dle desjatín (na místo dřívější daně dle sáhů), opět v různé výši 1—10 rub. dle jednotlivých krajů. O dani z dobývání stříbra platí zák. ze 12./24. kv. r. 1887, kterým stanovena daň 3—4 1/2% čistého výtěžku. Daň ze zlata, platiny a stříbra vybírá se v natuře. Stran jiných kovů platí jiné zákony. Nejnověji uvalena daň na dobývání rtuti zák. ze 6./18. ledna 1892 od 45—50 kop. z pudu dobyté rtuti. —*dlc.*

Horní dělníci viz Dělnické zákony ochranné str. 235.

Horní desátek viz Desátek horní a Horní daň a poplatky.

Horní hejtmanství viz Horní úřady.

Horník (něm. *Bergmann*, pol. *górnik*, rus *gornyj čelovek*) nazývá se, kdožkoli při hornictví buď na dole nebo na povrchu zaměstnán jest, ať úředník, dozorce nebo dělník. Na dole pracuje 1. havíř (n. *Hauer*, r. *bojščík*), který dobývá horniny; 2. vozač (n. *Hundstösser*, r. *wagončík*), při jamách narážec, při dolních vrstech vratník, kteří svázejí nakopaný materiál na vozech; 3. tačnick (n. *Schlepper*, r. *tačešník*), jenž na tačkách vydobyté horniny dopravuje z rubání do vozků; 4. dolní strojníci, tesaři, zedníci a j. Na povrchu jsou zaměstnáni: vysypovači, dělníci v separovně, v prádlech (vypírání) kováři, tesaři a j. H-ici dozor vykonávající jsou předák (*Vorhauer*), porubný či podpodůlní (*Oberhauer*), podůlní (*Steiger*) a nadpodůlní (*Obersteiger*). H-ici tvoří zvláštní stav, který mívá dříve mnohé privileje (viz Kofníkovy Paměti kutnohorské), a dosud zvláštním rázem se vyznačují, jak z mluvy hornické, z bratrských pokladů, kroje h-ů patrno. H. má zájem na všech šťastných výsledcích i na nebezpečných příhodách; on chová neústupnou, pevnou víru v zdar práce, čímž se vysvětluje starý hornický pozdrav: »Zdaf Böh!« H. pracuje v t. zv. směnách čili šichtách; jest to určitá pracovní doba, 8-, 10-, nejvýše 12-hodinová. Na dole jest práce nejvýše 10-hodinová, čas vjezdu i výjezdu z dolu v to počítaje; při tom dvakráte po dvou hodinách denně se na dole nepracuje, ve kteréž době se prohlíží jáma, spouští dřevo atd. Na povrchu zavedena je 12-hodinová práce s dvouhodinovým odpočinkem. H. je placen obyčejně za vykonanou práci v úkolu (n. *Gedinge*, r. *urok*), za délkový, čtverečný nebo krychlový metr. Čka.

Horník: 1) H., pseudonym J. K. Tyla.

2) H. Josef, odborný spis. lesní (* 1835 v Dašicích). Studoval na technice pražské a na lesní akademii ve Stávnicích. R. 1859 složil zkoušku pro samostatné lesní hospodáře. Již před tím r. 1858 vstoupil do praxe na býv.

komorním panství Pardubicích a když toto roku 1863 prodáno bylo Úvěrnímu ústavu, byl jmenován lesním v revíru holickém. Když byla hofejší část velkostatku pardubického (lesy) jako velkostatek dašický Liebigovi z-Liberce r. 1865 prodána, byl H. na svém stanovišku ponechán a i od nynějšího majitele, markra bíte Alex. Pallaviciniho, potvrzen. Z literární činnosti H-ovy uvádíme samostatné spisy: *Růže, její pěstování a šlechtění; Hajný v lese a poli; Drobné ovoce*, monografie angreštu, rybízu, malin, jahod a j.; *Přehled lesnictví pro lesníky, hospodáře a obce*. V Dašicích dal podnět k založení parku a městského musea.

3) H. Ondřej, hudebník český (* 1864 v Kamenici v Jilově), vstoupil po studiích filosofických do varhanického oddělení pražské konservatoře, kdež mimo jiné byl mu učitelem A. Dvořák. Od r. 1890 zastává místo ředitele kůru v Karlíně. Napsal množství skladeb, které však dosud většinou zůstaly v rukopisu a neprovazovány. Jmenujeme z orchestrálních: *suitu, slavnostní pochod, serenádu* (pro smyčce. kvint.); z komorních: *houslovou sonátu, hudební obrázky pro housle, violoncello a klavír; řadu klavírních kousků a písní*, z nichž nejobemnější je snad ballada *Shledání* na slova L. Quise; melodram i hojně církevní hudby, z níž zasluhují zmínky 2 vokální mše. F. A. Urbánek vydal (1896) tiskem 4 sešity jeho *Písní* (Večerní p., Písně v národním tónu, Melancholické p. a Starosvětské písničky). H. jest znám z koncertního podia jako obratný doprovodce na klavír, zejména z »Koncertů populárních«, na nichž jako jednatel hudebního odboru »Umělecké Besedy« (od r. 1893) bývá čilý účastníkem.

Hórnik Michal, spisovatel a buditel lužických Srbů (* 1. září 1833 ve Werklecích v saské Horní Lužici — † 22. února 1894 v Budyšině). Otec jeho Jakub byl vesnickým kramářem. H. chodil nejprve do školy ve své rodné vsi, r. 1846 dán na gymnasium do Budyšina, odkud násl. roku přešel do Prahy. Zde jako chovanec lužického semináře navštěvoval v l. 1847—53 malostranské něm. gymnasium, kdež byl, tuším do kvarty, jeho spolužákem náš Neruda; za maturitním vysvědčení má z češtiny »ausgezeichnet«. V l. 1853—56 studoval na theologické fakultě pražské university, při čemž poslouchal i Schleichera a Hattalu. Na podzim r. 1856 vysvěcen byl na kněžství a působil odtud v úřadu duchovním až do své smrti v Budyšině; pouze r. 1858 byl čtvrt léta kaplanem v Šerachově. Do roku 1861 byl kaplanem německého děkanského chrámu sv. Petra, potom deset let kaplanem srbského kostela P. Marie a od r. 1871 farářem téhož kostela, v kterémž úřadě setrval po dvacet let. R. 1889 jmenován titulárním kanovníkem a r. 1891 skutečným kanovníkem scholastikem budyšinské kapituly. V zimě r. 1890 onemocněl a od té doby podřývala potměšilá choroba jeho zdraví, až mrtvice rázem učinila konec jeho životu. Zasluky jeho o lužickou literaturu a o lužické probuzení jsou veliké. Srbské a slovanské vědomí při-

nesl si již do Prahy a zde v něm byl utvrzen. Byl horlivým členem a později »starším« (předsedou) »Serbowky«, rok před jeho příchodem založeného sdružení Srbů lužického semináře. Do »Kvitků« Serbowky zapsal své první pokusy literární, básně původní i přeložené. Jedna z nich, uveřejněná r. 1852 v Smoleťových »Srbských Novinách«, jest první jeho tištěnou prací; ostatní skoro všechny vyšly v »Měsíčním Přídavku« téhož týždenníku a v »Lužičanu«. Ale poesie neměla býti jeho údělem. H. byl povolán státi se zvelebitelem mateřského jazyka hlavně vědeckou prací. Počátky její spadají také do doby jeho pražských studií; již jako septimán podal J. Bukovi písemné návrhy k opravě lužického pravopisu, kteréž byly postupem času všechny (až na jeden) přijaty. V předposledním roce svých universitních studií (1855) uveřejnil v »Časopise Mačicy Serbskeje« svoje první pojednání o lužickém jazyce: *Hdže mamy ó pisac?* Tím zahájil řadu prací o domácím jazyce, jež přivedl za dlouhá léta své neumdlévající činnosti k takové dokonalosti, jaké se podivujeme v jeho (a Lužčanského) překladě Nového Zákona. Přední a největší jeho starostí bylo ustálení lužického pravopisu, o něž usiloval theoreticky i prakticky. Theoreticky řadou vědeckých statí v »Cas. Mač. Serb.«, prakticky pak populárními články (v »Lužičanu«, vydáváním spisů novým pravopisem (časopisů »Měsačny Přidawke« a »Lužičan« i spisů samostatných) a snahou o přiblížení lidového, hodně německého pravopisu (ve fraktuře) k novému, analogickému pravopisu (v latince). Nebyla to práce snadná, poněvadž narážela na odpor konservativců (evangelických spisovatelů), nechtějících upustiti o: starého, nešvarného pravopisu, jakého dotud užíváno v švabachových knihách pro evangeliky. Také bohužel za tolik let neustálé snahy nedošel H. svého ideálu, nedocílil žádoucí jednoty v pravopise. Evangelici dosud lpějí na svém německém pravopise, opravivše v něm jen málo dle návrhů H-ových; také Dolnolužičané nepřiblížili se k pravopisu hornolužickému, jak by bylo žádoucí a jak si toho H. přál. Avšak docílil aspoň ustálení společného pravopisu v latince a provedl opravu lidového pravopisu katolického, jenž se nyní od společného liší téměř jen německými písmeny. Tímto opraveným lidovým pravopisem počal již roku 1863 tisknouti náboženský časopis »Katholski posol«, a od té doby se jim tisknou všechny náboženské knihy pro katol. lid (ovšem s výjimkou těch, které se tisknou latinkou). Řešení otázky pravopisné ovšem vycházelo z ostatní jeho práce jazykozpytné, jež byla kmenem veškeré jeho činnosti a směřovala k očištění a zvelebení jazyka spisovného. K žádoucímu cíli vedla jej trojí cesta: studium lidové řeči v národních písních, příslovích a vůbec slovesných piodech národního ducha, neméně bedlivé studium starých památek lužického jazyka a konečně vlastní zkoumání vnitřního ústrojí domácí řeči vědeckou methodou srovnávací. Tím jest dána veškerá jeho vědecká

činnost literární: byl sběratelem národních písní, přísloví, pohádek atd., literárním historikem, budoval počátku s Pfulem a Smolefem, později sám soustavu lužické grammatiky i skladby a byl konečně i slovníkářem. Ve sbírání písní atd. nastala po vydání sbírky Smolefovy pauza; H. první ji přerušil, poukázal na potřebu dalšího sbírání a sám příkladem předcházal: »Čas. Mačicy Serb.«, »Měsačný Pridawk«, »Lužičan« i »Lužica« mají hojnost jeho sbírek a jednotlivých příspěvků. O sobě (jako otisk z Č. M. S.) vydal *Delnjoserbske ludowe pėsne* (1881, z rukopisné sbírky B. Markusal). Z pojednání o jednotlivých otázkách lužické grammatiky (uložených v Č. M. S., jako všechny jeho vědecké práce) vydal ve zvláštním otisku pouze *Přítomnosť a minulosť serbskeho slovwjesa* (1893), ze sbírek slovníkářských pak *Ležownostne mjena w Serbach* (1865). Slovníkářství lužickému prokázal také nemalé služby spolupracovníctvím ve slovníku Pfulově (*Zuřiski serbski słownik*, dokonč. 1866), na jehož titulním listě jest jmenován hlavním spolupracovníkem vedle H. Zejleře. Aby měl studující dorost vzory čisté srbštiny a spolu jakýsi výbor z domácí literatury, vydal r. 1863 *Čítanku*. Ve svých pracích jazykozpytných přihlížel k oběma větvm srbštiny, hornolužické i dolnolužické, maje při tom na mysli sblížení obou nářečí. Celá jeho životní práce směřovala k napsání hornolužické grammatiky; také opravy a doplňky Pfulova slovníku (z nichž ukázka vyšla v Č. M. S. 1892) jsme od něho očekávali, ale smrt učinila konec jeho životu, právě když se k dovršení své životní práce chystal. V jeho filologických státech jest však lužická grammatika již v základních rysech vypracována — stačilo by jen vše shrnouti v systematickou knihu a ukázala by se pěkná výslednice jeho jazykozpytné činnosti. Budoucímu skladateli lužické grammatiky budou však kromě toho všechny ostatní literární práce H-ovy pokladem neocenitelným; bylť H. klasik, jeho srbština jest zlato. Zvláštním leskem září v překladě Nového Zákona (*Nowy Zakoń*, dokončen teprve po jeho smrti r. 1896), o němž pracoval s Łusčanským, při čemž měl Łusčanski práci překladatelskou s hlediska theologického, H. pak úpravu textu s bedlivým zřetelem k latinskému i řeckému původnímu textu. — Kromě své vědecké činnosti má H. velké zásluhy o zvelebení lužické literatury jako zakladatel a redaktor srbských časopisů a jako vydavatel knih pro lid; ale i jako korektor a obětavý nakladatel lužických spisů mnoho srbské literatuře prospěl. H. jest předně otcem belletristického časopisectva srbského. Založil a redigoval belletristický »Měsačný Pridawk k Serbskim Nowinam« (1858—59), založil i první samostatný zábavný měsíčník »Lužičan« a byl jeho prvním redaktorem (1860—63). Přihlížeje k potřebám lidu, založil náboženský (katolický) čtrnáctidenník »Katholski Posoľ« a redigoval jej v l. 1863—71 (později ještě na čas v r. 1877 a 1881), dále

r. 1881 hospodářskou samostatnou přílohu Srbských Novin »Serbski Hospodař«, již také první rok sám redigoval. Od r. 1868 až do své smrti byl redaktorem vědeckého »Časopisu Mačicy Serbskeje«, jež znamenitě zvelebil. Kromě toho v l. 1860, 1867 a 1873 na čas zastupoval Smolefe v redakci »Srbských Novin« a v l. 1880—81 pořádal dolnolužický kalendář »Pratyja«. Srbské mládeži i lidu vydal pod titulem *Historija serbskeho naroda* (1884) lužické spracování knihy W. Boguslawského »Rys dziejów serbo-lužyckich«. Jeho spisy pro lid jsou hlavně obsahu náboženského. Jsou to kromě Nového Zákona hlavně *Krótke stawizny nabožnistwa w starym i nowym zakonju* (1861 a 1874); *Biblijske stawizny staroho i nowoho zakonja za katholske wučerńje*, školní knížka (1870); *Mjeńše spěwarske knihi za katholskich křesćanow* (1878); *Pobožny spěwar* (1879); *Marija Mačer dobreje rady s Łusčanským* (1883); *Pobožny wosadnik* (1889); *Biblijske stawizny staroho i nowoho zakonja* (1891). Kromě toho pořádal nová vydání různých starších knih a vydal množství drobností nábožného obsahu. Vedle náboženských spisů vydal pro lid překlad Schmiedovy povídky *Genowefa* (1861, 1870, 1884), jubilejní spisek *Porjedźenje hwězdarstwo a Mikławš Kopernik* (1873) a sestavil i školní čítanku: *Prěnja čítanka za serbske katholske wučerńje w Hornjej Zuřicy* (1866, 1874). Vlastním nákladem vydal řadu důležitých spisů, jež by jinak nebyvaly mohly vyjít; jmenujeme jen *Libšowu* »Syntax der wendischen Sprache«. Vedle této své činnosti v domácí literatuře psal o Lužici i do cizích, hlavně slovanských časopisů a publikací. Z českých jmenujeme: »Čas. Čes. Musea« (1846), *Mikowcův* »Lumir«, »Pražské Noviny« a pozdější »Národní Listy«, »Slovanský Sborník«, *Kubovo* »Slovanstvo ve svých zpěvech«, starý »Naučný Slovník« i »Ottův Slovník Naučný« atd. — H. účastnil se i jinak lužického národního hnutí hned po svém usazení v Budyšině; zejména v Matici Srbské vyvinul pozeňnanou činnost, zvláště jako její předseda (od r. 1882). Tím stanul vedle Smolefe v čele veškerého národního života a po jeho smrti (1884) stal se uznávaným vůdcem národa. Pro své veliké zásluhy a pro milé osobní vlastnosti byl všeobecně ctěn, neměl nepřátel a když zemřel, byl ode všech oplakáván jako pravý otec a dobrý genius národa. Jím odešel ze slovanského světa poslední typ slovanského apoštola, jehož jméno mělo po celém Slovanstvu stejně milý a ctihodný zvuk. K Čechům choval vždy vřelou sympatii; účastnil se slavnosti položení základního kamene k Národnímu divadlu, obou našich výstav a byl duchovním otcem našich krajanů v Budyšině, Drážďanech atd. — Obsírný životopis jeho podal A. Černý ve »Slovan. Sborníku« (1887); podrobný přehled jeho spisů uveřejnil týž v »Časop. Mač. Serb.« (1895). Seznam jeho životopisů atd. podal v téměř časopise dr. Arn. Muka.

Horní knihy jsou veřejné knihy, do nichž se zapisují horní práva, která se pokládají za

nemovitý majetek, jmenovitě dolové míry (viz Horní právo), přebytky, pomocná díla, revírní štoly (tamtéž), horní služebnosti a hypoteční břemena, a kromě toho též jisté právně důležité skutečnosti, horních práv se týkající. Knihy tyto, jejichž počátek sahá do XVI. stol., vedeny jsou v Čechách od horních senátů čtyř krajských soudů: v Mostě, v Chebu, v Kutné Hoře a v Plzni. Platí o nich stejně jako o knihách pozemkových zákon ze dne 25. čce 1871 č. 95 ř. z. a vedle toho i pravidla obecného horního zák. ze 13. kv. 1854 č. 140 ř. z.

Horní měřictví viz Hornictví str. 605.

Horní města, při nichž hornictví se provozovalo nebo posud provozuje, dělí se v Čechách a na Moravě na královská a svobodná, podle toho, povstala-li na pozemcích královských nebo králem mocí regálu horního zaujatých anebo na pozemcích stavovských či vrchnostenských. V prvním případě města ta zůstávala podřízena komoře královské a úřadům horním, na ní více neb méně závislým (nejv. mincmistru, nejv. hejtmantu hornímu atd.); ve druhém případě úřady horní (hejtmanství horní atd.) měly povahu částečně král. a částečně vrchnostenskou. Z měst těch v starší době zvláštní výsadně postavení zjednala sobě města Jihlava a Kutná Hora, jež podřízena byla král. úřadům mincmistrským a u nichž brala v XIV. a XV. st. naučení o horních věcech všechna ostatní města horní v Čechách i na Moravě, zejména: Bělá, Čáslav, Chotěboř, Jilové, Knín, Kolín, Mezeříč, Německý Brod, Polná, Pířbram, Přibislav, Reichenstein, Střibro, Šternberg, Třeřt, Úřtí nad Lužnicí (Tábor) a j. K těmto původním h-m-tům, při nichž v XV. stol. hornictví namnoze přestalo se provozovati, přišla ve století následujícím nová h. m., zejména Jáchymov s mnohými jinými městy v Rudohoři a Rudolfov u Budějovic. V narovnání o hory a kovy z r. 1575 činí se rozdíl mezi vlastními královskými h-mi m-ty, jako jsou Kutná Hora, Jilové, Knín a Reichenstein, jež se spravují královskými úřady horními, a druhými h-mi m-ty, v nichž jáchymovské právo horní platí, a ustanovuje se, že sice každé h. m-to má míti své zvláštní úřady horní, avšak že nejv. mincmistr společně s nejv. hejtmanem horním má míti vrchní správu všech hor královských i svobodných, zejména že má soudní moc v rozepřích kverků s vrchnostmi. Za císařovny Marie Terezie činil se pak rozdíl mezi král. h-mi m-ty: Kutnou Horou, Budějovicemi, Tábořem, Něm. Brodem, Střibřem a Chomútořem, a pouhými h-mi m-ty a městečky, jež r. 1745 po zrušení komory české byla přikázána král. podkomořím, pokud šlo o obnovení rad a dohled k obecnému hospodářství. Byla to města: Kaňk, Kašperské Hory, Jilové, Pftimda, Božidar, Jáchymov, Nový Knín, Lauterbach, Blatno, Bleistadt, Pířbram, Přisečnice, Slavkov, Schönfeld, Bastianperk, Suniperk, Unterreichenstein, Výprty a Český Wiesenthal. Z těchto měst některá však psala se již před tím též král. h-mi m-ty a

k nim přišla ještě Březová Hora a Rudolfov. Nikdy nebyl »král. h-m m-tem« Vyšehrad, jak by se ze znění zák. zem. ze dne 20. září 1883 o připojení jeho ku Praze zdáti mohlo, neboť mluvilo se druhdy o »hoře Vyšehradu« a původcové tohoto zákona učinili z toho »horní město«.

Horní Město (*Bergstadt*), m. v Čechách, viz Město Horní.

Horniny jsou nerostné hmoty, z jednoho nebo více druhů nerostů složené, vyskytující se jakožto podstatné části kůry zemské. Dle výměru toho můžeme učiniti následující rozřtřídění.

I. H. jedno du ché skládající se jen nebo skoro jen z jednoho druhu nerostného. 1. Uhlíčitany: vápence a dolomity. Vápence, polit jsa kyselinou solnou, šumí velmi silně, dolomit, polit jsa toutéž kyselinou, šumí zvolna, silně pak jen tenkrát, byl-li rozmlněn na prášek a kyselina zahřáta. 2. Křemence: zrnitá nebo celistvá hmota křemenná. 3. Sířany: sádrovec, anhydrit. 4. Fosforečnany: fosforit. 5. Solivce: sůl kamenná a jiné soli. 6. Rudy. 7. Tuha, uhlí, rašelina. 8. Led. 9. Břidlice amfibolová: břidličnatá hornina, hlavně z amfibolu složená. Sem: aktinolithová břidlice. Do příbuzenstva náležejí také břidlice amfibolem bohaté zrna buďto zřetelného nebo třeba velmi jemného. 10. Talková břidlice a chloritová břidlice jsou složeny prvňější hlavně z talku, druhá hlavně z chloritu. Bývají často šupinkovitého slouhu. 11. Serpentin č. hadec. 12. Granátovec.

II. H. složené. Jsou složeny podstatně z více nežli jednoho druhu nerostného. Sluší u nich rozeznávaní součástky hlavní, převládající, od součástek accessorických čili přídavných, vyskytujících se jenom malým množstvím.

Rozeznáváme: A) H. krystallické nebo sklovité, slouhu všesměrného. Krystallické h. jsou složeny hlavně z krystalů (třeba neúplně vyvinutých), sklovité mají vzhled barevného skla. Neobsahují úlomků (vzniklých rozdrobením jiných h-in) jakožto podstatné součástky. Slouhem všesměrným rozumíme, že nerostné součástky h-in rozaženy bývají ponejvíce všemi směry, nejeví tudíž spořádání na rovnoběžné proužky. Takové h. služí také ponejvíce h-nami massivními neboli balvanitými. Rozeznáváme: a) Zřetelně zrnité, složené úplně ze zrn prostému oku zřetelných, a sice hrubozrné (zrno velikosti hrachu nebo větší), drobnozrné (velikost mezi prosem a hrachem), jemnozrné (zrno menší nežli proso). b) Porfyrické mají zrno dle velikosti dvojí: přemnohá zrnka jsou velmi malá, buď okem sotva ještě rozeznatelná (velmi jemnozrná) nebo okem ani lupou nerozeznatelná, tvořící jakoby celistvou hmotu, z jednoho druhu nerostného složenou. V takové »základní hmotě« velmi jemnozrné nebo celistvé bývají roztroušena větší zrna, oku dobře patrná, často krystallograficky omezená, která slovou porfyrické vtroušeniny nebo porfyrické vrostlice. Přechodem k h-nám stejnoměrně zrnitým bývají

h. porfyrovité, u nichžto i menší zrna bývají okolo dobře čili bez námahy zřetelná, takové však h. čítáme ku zřetelně zrnitým (a).
 c) Celistvé na oko vypadají jako jednorodá hmota a teprve mikroskopem pozná se, že složeny jsou ze zrneček různých nerostů.
 d) Sklovité jsou sklu podobné vytvářeniny hmoty h-in porfyrických nebo celistvých.

B) H. krystalické břidličnaté. Břidličnatost jest štěpnost h-in v tenké desky s rovnoběžnými plochami a souvisivá »břidličnatost pravá« s rovnoběžným uspořádáním aspoň některých součástek, na př. šupinek slidy. Rovnoběžné spřádání aspoň některých součástek v h-ně, na př. součástek plátkovitých, šupinkovitých nebo jehlicovitých, slove rovnoběžným slohem. Vrstevnatostí rozumíme rovnoběžné proužky h., od sebe poněkud nerostným složením a tudíž obyčejně i barvou se různící. (Od břidličnatosti právě sluší rozeznávati nepravou neboli transverzální břidličnatost, jdoucí jiným směrem nežli směrem rovnoběžného slohu, pak zbřidličnatění h-in massivních tlakem, ne-souvisící se slohem.)

C) H. úlomkové břidličnaté. Úlomkovými h-nami nazýváme takové, které jakožto podstatnou součást obsahují úlomky nebo drobtý, vzniklé rozmělněním h-in dříve souvislých (hlavně drcením nebo větráním).

D) H. úlomkové nebřidličnaté. Nejeví břidličnatosti (rovnoběžného slohu), ač mohou jeviti vrstvy.

Nejobyčejnější podstatné nerosty, skládající složené h., jsou: křemen, živec, slidy (a nerosty na slidy upomínající), amfibol, augit, olivín, nefelin, leucit (v. t.). Mimo tyto podstatné vyskytují se ještě rozličné nerosty h-nám malým množstvím přimíšené (součástky akcesorické), a to buď okolo zřetelné, na př. častěji granát, turmalín, nebo teprve mikroskopem rozeznatelné. K posledním náležejí zvláště rozličné rudy (bývají i ve prášku neprůhledny), cirkon, rutil a apatit. Prohlížejíce kus h., točme jím proti světlu, bedlivě při tom okem, raději i lupou pozorujíce mimo jiné také to, nejeví-li součástky její rovných a lesklých, t. j. štěpných ploch. Plochy takové vznikají na určitých nerostech již při tlučení kamene, neboť tak právě nerosty štěpné pukávají. Plagioklasy jevívají příjemně rovnoběžné ryhování, u amfibolu a slid bývají rovny a leskly, u augitu málo rovny a matnější.

Barva h-in bývá rozmanitá. H. složené ze zřetelných různobarevných zrn bývají arci kroupenaty, ale pfece lze často i u nich mluviti o celkové barvě tím způsobem, že hledíme na h-nu z dálky a určíme si, je-li spíše světlá než temná nebo naopak. U světlejších převládají světlé součástky: křemen, živec, event. nefelin, leucit, u temných převládají temné součástky: amfibol, augit, temná slída, u h-in pak tmavých, nápadně těžkých, někdy černé drobné rudy. H. složené, velmi jemnozrné nebo na oko celistvé, jevívají ovšem barvu (skoro) jednotnou, podobně jako h. jednoduché.

A) Přehled hornin massivních čili balvanitých.

Horniny massivní čili balvanité												
se živci							bez živoů					
Podstatné čili převládající součástky	Ze živců převládají alkalické ž., často hlavně orthoklas		Ze živců převládají plagioklasy sodnatovápenaté (oligoklas až bytownit) nebo plagioklas vápenatý (anorthit)				nefelin nebo leucit		olivín	pyroxen		
	se křemenem	bez křemene	s amfibolem nebo biotitem	s augitem bez olivínu	s diallagem	s nefelinem nebo leucitem bez olivínu	bez olivínu	s olivínem	+	olivínu malounko nebo žádný		
I. Horniny starší (předtřetihorní). Živce, kde vynikají, mají obyčejný vzhled, jako na př. v žule, neztídka bývají skaleny. Celkový vzhled horniny ani v kuse ani v tenkém výbruse nebývá nápadně čerstvý.												
na oko zřetelně zrnité	žula	syenit	diorit	diabas	gabbro	—	—	—	—	olivínovce a pikrit	pyroxenit	
porfyri-cké	porfyrý křemité	porfyrý bezkřemenné, mineta	porfyrity	porfyrity augitické	melafyr	—	—	—	—	(pikritový porfyrít)	—	
celistvé	felsit	(syenitový afanit)	dioritový afanit	diabasový afanit								
II. Horniny třetihorní neb i mladší. Hornina má zvláštní čerstvý vzhled v kuse i v tenkém výbruse, někdy bývá i lávé podobná nebo jest lávou. Má-li vynikající živce, mají tyto vzhled vcelik nápadně trhlínovitý a čerstvý, jako sklovitý.												
na oko porfyri-cké nebo celistvé, některé i zrnité	křemité trachyt	trachyt a znělec	andesit	augitický andesit	živcovitý basalt	diallagický andesit	tefrit	basanit	nefelin a leucit	nefelinický basalt a leucitický basalt	magma-tový basalt	augitit

Ku sklovitým h-nám náleží zvláště smolek, obsidian, perlovec a pemza.

B) H. krystalické břidličnaté čili krystalické břidlice. Břidličnaté a proste součástek úlomkových. Kde nejsou součástky okem rozeznatelné, tu lze řaditi sem h. břidličnaté mající na lomu (ovšem pokud jsou samy čerstvy) čerstvý vzhled. Živce + křemen + slída neb amfibol: rula. Živce + křemen + akces. granát + akces. cyanit: bělokamen (granulit). Celistvá břidličnatá směs křemene a živců, někdy třeba s celistvou základní hmotou porfyrická: hälleflinta. Hälleflintě příbuzné h. břidl. sedimentárních útvarů: celistvá adinola a porfyrické porfyroidy. Příkladá slída + křemen: svor. Svor velmi jemnozrný, že součástek nelze prostým okem rozeznati, ale slída prozrazuje se celým vzhledem: fylit. Fylit nezřídka obsahuje také zelené šupinkaté chlority, někdy pak vznikají i přechody k břidlicím chloritovým.

C) H. úlomkové břidličnaté. Zdálnivě jednorodé, na přičném lomu vzhledu jemněji nebo hruběji hlinitého, tudíž nikoli čerstvého, nýbrž matného. Břidličnatost dokonalá: hlinitá (nebo jílovitá) břidlice; břidličnatost nedokonalá, ale přece ještě značná: lupek (břidličnatá hlína nebo jíl).

D) H. úlomkové nebřidličnaté. 1. Úlomky h-in aspoň velikostilsk. ořechu: a) spojené tmelem, a₁) okulacené: slepenice, a₂) ostrohranné: brekcie; b) volné: valouny, oblázky, štěrky. 2. Přebládají drobnější, ale zřetelná, úlomkovitá, někdy i zaoblená zrnka křemene, největší jen jako hrách: a) slepená: pískovce (trvanlivost záleží na povaze spojiva, je-li křemité, vápenité, jílovité nebo železité); b) volná: pisek. 3. Jílovitý nebo hlinitý vzhled: hlíny: kaolin, jíl, hlína, lős, slín (s opukou) (v. t.).

K úlomkovým h-nám náležejí také úlomkové h. původu sopečného: tufy h-in vyvěřelých, písek, popel a prach sopečný, lapilli, bomby.

Větráním h-in rozumíme porušování jejich působením vzduchu, kyseliny uhlíčitě a vody od povrchu. Různá od větrání jest proměna h. uvnitř se vyvíjející, byť i pomocí vody a kyseliny uhlíčitě se dala. Pozorovati větrání jest důležité zvláště pro rolnictví (v půdosloví), pak pro posouzení trvanlivosti h-in. Ku přeměnám uvnitř se dějícím lze čítati na př. vznik hadce a některých amfibolců.

Studiem h-in zabývá se petrografie (skáloví nebo horninosloví), podstatná to součást geologie. H. zkoumají se vzhledem k součástkám, aby se poznalo, ze kterých jsou složeny. Dále pozoruje se sloh (struktura) h-in neboli způsob vyvinutí (tvar a velikost) a zároveň i způsob uspořádání jednotlivých jejich součástek. Mimo to zkoumá se geologický význam h., t. j. celkový způsob jejího výskytu, a vykonává se chemická analýza.

Součástky h-in určujeme, pokud jsou dosti veliky a rozeznatelné, aspoň pro první orien-

taci makroskopicky, t. j. prostým okem. Jindy však, ku zkoumání vědeckému vůbec, upotřebujeme mikroskopu, který k petrografickým účelům bývá opatřen točivým stolem a dvěma Nikolovými hranoly k pozorování pomocí světla polarisovaného. Jeden Nikolův hranol zasouvá se pod stolek, jiný nad okulár anebo (s výhodou) do roury (tubu) mikroskopu mezi objektiv a okulár. Pomocí Nikolových hranolů skřížených lze rozeznati nerosty jednolomné (amorfní a regulární) od dvojlomných, pozorováním barev polarisačních na nerostech určovati velikost dvojlomu. Ostatně se mikroskopem petrografickým určuje také lom světla, úhly os optických, pleochroismus a pod. K pozorování vybrouš se z h. obyčejně tenký průhledný plátek, který uzavřeme do kanadského balsamu mezi dvě sklíčka. Avšak také prášek z jednotlivých nerostů, rozlučením získaný, lze mikroskopem zkoumati a často s výhodou určovati. Také lze pod mikroskopem na tenkých výbrusech nebo na prášku činiti jemné zkoušky chemické (mikrochemické) na mnohé důležité látky, na př. na K, Na, Ca, Mg, CO₂, ba lze učiniti dokonce kvalitativní analýzu na takové látky najednou methodou Bořického pomocí kyseliny křemíkofluorovodíkové nebo na křemičitanech prostě pomocí kyseliny fluorovodíkové. Chemické zkoumání děje se na h-ně vůbec (celková analýza), dle potřeby také na jednotlivých druzích součástek zvláště. Takové součástky můžeme mechanicky oddělovati od sebe, rozbíve h-nu náležitě a pak vybírajíce jednotlivá zrnka nerostná, buď prostě nebo za pomoci lupy a mikroskopu, jehlou, pincetou, event. magnetem. Také lze upotřebiti těžkých tekutin, jako jest na př. Thoulétův nebo Kleinův roztok. Do takových tekutin vsypeme prášek z h. a tekutinu postupně zředujeme vodou, načež postupně lehčí a lehčí nerosty z prášku padají ke dnu, kdež lze je sesbírat. Ostatně lze některé součástky h-in také chemicky izolovati, rozpustíme-li ostatní vhodnými reagenty. K určení vybrati jest části h. pokud možno čerstvé.

Součástky h-in mohou býti původu čistě nerostného (minerogenní h.) nebo někdy (na př. u uhlí, některých vápenců) také původu organického (organogenní h.). Organogenní h. mohou býti původu živočišného (zoogenní) nebo rostlinného (fytoogenní). Vrstevnaté h. (zejména klastické) obsahují nezřídka zkamenělé zbytky zvířat a rostlin (zkameněliny).

Nejčtenější h. složité všesměrného slohu jsou hmoty vyvěřelé z hloubek zemských. Původně látka jejich byla hustá tekutina čili tekuté magma, ze kterého teprve vylučovaly se a tuhly jednotlivé součástky nerostné. Proto některé z h-in těch jevívají zvláště pod mikroskopem zjevy fluidální, t. j. zvláštní, jakoby proudovité uspořádání součástek, jak magma s vyloučenými již součástkami proudovitě se pohybovalo. Původ krystalických břidlic není dosud úplně zjištěn, na různých místech může býti různý. Částečně jsou to snad i zbytky původní ztuhlé kůry zemské.

H. úlomkové vznikly mechanickým usazením pomocí vody (h. sedimentární) nebo vzduchu, resp. větru (aeolické h.). Některé h., jako sůl kamenná, sádrovec a pod., vznikly cestou chemickou vyloučením z vodního roztoku.

Vrstevnaté h. mohou ležeti na sobě souhlasně (konkordantně) nebo nesouhlasně (diskordantně). Vyvřelé h. pronikají jinými h-nami (jsou intrusivní), některé z nich vynikly nad povrch země a slovou vulkanické nebo effusivní (rozlité), jiné ztuhly v hloubce pod povrchem zemským a slovou plutonické nebo hlubinné. Tvořivají pak kupy, proudy, stropy, čoky, lakkolithy, intrusivní (pronikající) lože, pak i žily, tyto buď samostatné nebo jako odvětvé předešlých tvarů.

Kupy jsou kupám nebo kuželům podobné kopce, vytvořené nad povrchem zemským. Nalezname je hlavně u mladších h-in vyvřelých. Proudů slovou proudovitě, tudíž i velmi podlouhlé rozlité na povrchu zemském. Stropy jsou velmi široké rozlité na povrchu zemském. Podobné rozlité později mohou být přikryty mladšími usazeninami vrstevnatými, a tak vznikají lože. Čoky jsou značně mohutné eruptivní hmoty nepravidelných obrysů, prostupující jinými h-nami. Lakkolithy jsou značně mohutné vyvřelé hmoty, vniklé do dutin h-in vrstevnatých, které (dutin) vznikají rozestoupením vrstev z rozmanitých příčin tektonických. Vyvřelá hmota vtažena byla do dutin zvláštním tlakem, na př. propadávajících se h-in v sousedství. Podobně lze, tuším, souditi, že magma žuly středních Čech bylo kdysi, po vzniku puklin a dutin v h-nách, tlačeno do výše hlavně propadávajícími se vrstvami nynější pánve Barrandevých etáží. Vyvřelí h. uzavírají nezfídka udrobené kousky h-nin, kterými pronikly. Také působily na sousední hmoty a tím vznikají změny neboli zjevy kontaktní. Podle výskytu nebo scházení takových změn bývá lze určit, které sousední h. jsou starší nebo mladší nežli h-na vyvřelá. Hlinité břidlice bývají přeměněny na kontaktu v břidlice skvrnitě, andalusitické, někdy svorovitě nebo rohovcovitě.

Procentní chemické složení některých důležitých nerostů a hornin masivních z nich složených (okrouhlými čísly).

1. Nerostů. Čísla jsou přibližně střední hodnoty bez dalších theoretických poznámek. U nerostů železnatých jsou čísla udána průměrná dle analys a nikoli dle theoretických vzorců.

Nerost	SiO ₂	Al ₂ O ₃	CaO	K ₂ O	Na ₂ O
křemen	100	—	—	—	—
orthoklas	65	18	—	17	—
oligoklas	65	22	3	—	10
labradorit	51	31	14	—	4
anorthit	43	37	20	—	—
nefelin	45	33	—	5	17
leucit	55	24	—	21	—

Nerost	SiO ₂	Al ₂ O ₃	Fe ₂ O ₃ +FeO	CaO+MgO	K ₂ O+Na ₂ O
tmavá slída	(40)	(17)	(22)	(10)MgO	(9)
amfibol	45	10	14	27	(5)
augit	50	5	5...8	37	—
bronzit	55	—	10	34 MgO	—
olivín	41	—	10	49 MgO	—

*
CaO obyčejně něco méně než MgO
CaO obyčejně něco více než MgO

2 Hornin. Čísla z analys v petrografii Zirkelově. Dle maximálních a minimálních hodnot pro SiO₂ a hodnot ostatních k nim příslušných.

Hornina	SiO ₂	Al ₂ O ₃	Fe ₂ O ₃ +FeO	CaO+MgO	K ₂ O+Na ₂ O
žula	max. 75 min. 68 typ. prům. 72	13 16 16	1'5 2 1'5	1 1'5 2	8 10 9
křemité porfyr	prům. 74	13	2'5	2	8
křemité trachyt	prům. 76	12	2	1'5	8
syenit	max. 63 min. 56 prům. 56	17 20 17	4 8 8	2 8 9 (...11)	13 6...5 5
diorit amfibolický	max. 56 min. 49 prům. 56	16 16 11	8...14 5 8	14 5 15	4...5 7 5
diorit sládnatý	max. 70 min. 56 prům. 67	11 16 17	5 8 4	5 15 7	5 7 6
porfyrity	max. 67 min. 54 prům. 54	17 20 20	4 8 12	7 8 14	5 6 3
diabas	max. 54 min. 46 prům. 46	18 10 10	12 10 10	14 18 4	3 4 5
gabbro	max. 54 min. 46 prům. 46	21 14 14	9 10 10	11 24 3	5 3 5

Dle množství SiO₂ rozeznávají h. kyselejší, mající asi nad 55% SiO₂, od h-in basičtějších, majících asi pod 55% SiO₂, (»kyselé«: SiO₂ nad 65%, »neutralní« SiO₂ 64...55%, »basičké« SiO₂ 54...40% dle Rotha).

Přirovnání charakteristických maxim a minim % pro Fe₂O₃+FeO, CaO+MgO, MgO dle údajů v analysách u Zirkela. Množství Fe₂O₃+FeO bývá jen relativně charakteristické, neboť někdy velká část železa náleží také mikroskopickým rudám.

Hornina	Fe ₂ O ₃ +FeO		CaO+MgO		MgO	
	max.	min.	max.	min.	max.	min.
žula	4 (...7)	1 1/2	4	1	1	stopa
syenit amfibolický	15	7	11	5	4	1
diorit amfibolický	14	8	20	10	9	2
diorit sládnatý	10	5	15	5	8	1
diabas	15	9	18	11	8	4
gabbro	18	6	25	11	15	(6)

Porovnáme-li data chemická zde udaná, seznáme, pokud asi roztřídění h-in masivních dle složení nerostného shoduje se nebo neshoduje s jejich skládbo chemickou. Jest hnedle patrné, že chemické sloučenství nelze odhadnouti prostě dle množství SiO₂ v h-ně nalezeného, nýbrž že záleží také mnoho na množství jiných látek, jako K₂O+Na₂O, CaO atd., tudíž také na množství jednotlivých druhů nerostů

h. skládajících, ovšem pak také na povaze akcesorických nerostů. Tak bývají akcesorickými u žul a syenitů plagioklasy ze skupiny oligoklasové, někdy snad až andesinové. V dioritech bývá akcesorickým i orthoklas, jenž snad také u diabasů a gabbra někdy přidatně se vyskytuje. Vzájemné množství různých součástí bývá v h-nách různé. V slidnaté žule na př. bývá často živce asi 50 až 55%, veškeré hmoty, křemene asi 35—30% hmoty, slidy asi 10—15%, veškeré hmoty. Zvláště pak dlužno toho pamatovati, že rozhraní jednotlivých čeledí h-in není v přirodě přesné, nýbrž že výskytem jinakých součástí nerostných h. přecházejí v jiné, na př. žula v syenit nebo diorit. Pozoruhodny jsou zvláště zjevy původního stěpení magmatu na partie basičtější a kyselější, jak lze pozorovati u četných h-in vyvřelých již dle různé barvitosti partií takových, na př. u žuly, gabbra, žilnatých h-in. Také snad i zelenokamy, provázající některé české porfiry ve velmi blízkém sousedství, objeví se dalším zkoumáním býti společného původu s porfiry, že obojí h. vznikly rozštěpením původně jednotného společného magmatu. Podobné stěpení magmatu jest vlastně již naznačeno postupem, v jakém vylučují se při krystalisaci h-in jednotlivé nerosty za sebou. Při tuhnutí, na př. žuly, vyloučily se ze společného magmatu nejprve rudy, za nimi železité nerosty: biotit a event. amfibol, pak teprve živce a posléze křemen. Pořádek vylučování vysvětluje z toho, jak které nerosty jsou vyvinuty, zda v úplných nebo v neúplných krystallech, a dále z toho, které nerosty bývají jinými uzavírány. Zřejmo jest, že nerosty později z magmatu vzniklými budou uzavírány nerosty dříve vzniklé a nikoli naopak. Také struktura h-in místem se měnívá. U h-in vyvřelých bývá po krajích zrno jemnější, kraj bývá nezřídka porfyrovitě vyvinut (na př. u žul), někdy až skelný (u porfyrů, trachytů a pod.). Chemická skladba h-in vrstevnatých jevívá velké různosti.

Tvrdość h-in závisí na tvrdosti součástí a na tom, jak pevně tyto jsou spolu spojeny. Od tvrdosti různá jest tuhosť. — Spec. váha h-in závisí na spec. váze součástí a jejich poměrném množství.

Literatura ku základnímu studiu petrografie. Dr. Ferd. Zirkel, Lehrbuch der Petrographie, 2. vyd., 3 díly (Lipsko, 1893, 1894); Referát přehledný pro širší kruhy ve »Věstníku České Akad.«, ročn. IV., zvláštní otisk; Justus Roth, Allgemeine u. chemische Geologie, I, II., III. (Berlín, 1879—90); H. Rosenbusch, Mikroskop. Physiographie der Mineralien u. massigen Gesteine (2. v., 2 d., Stuttgart, 1885 a 1887; I. d. nově vyd. 1893); F. Fouqué et A. Michel Lévy, Minéralogie micrographique (Paříž, 1879); A. Michel Lévy, Structures et classification des roches éruptives (t., 1889); A. Michel Lévy et Alf. Lacroix, Les minéraux des roches (t., 1888); A. Michel Lévy, Étude sur la détermination des Feldspaths dans les plaques minces (t., 1894); H. Rosenbusch, Hülfstabellen zur mikroskop. Mi-

neralbestimmung (Stuttgart, 1888); A. Michel Lévy et A. Lacroix, Tableaux des minéraux des roches (Paříž, 1889). O upotřebení h-in lze dočísti se v odborných spisech stavitelských, průmyslových a hospodářských. Ku studiu h-in vhodno jest zaopatřiti si sbírku dobrých vzorů, třeba jen malého formátu. Jestli nám potřebí znáti důkladněji h. některého okolí, máme vydány některé české geognostické mapy, mimo to lze objednat si od c. k. říšského geologického ústavu ve Vídni (III. Rasumofskygasse) jednotlivé kolorované mapy generálního štábu v měřítku 1:75.000. Bv.

Horní policie jest soubor zákonných a úředních opatření, směřujících k tomu, aby hornictví provozováno bylo bez nebezpečí pro majetek a interesované osoby (horníky a sousední obyvatele). Přináší to s sebou povaha věci, že z dobývání nerostů, jež se nejvíce jen pod zemí nalézají, a z provozování horního průmyslu vůbec vznikají četná nebezpečí, pro horníky, pro majitele pozemků, v nichž se dolojuje, nebo pro majitele pozemků sousedních, pro majitele pozemních staveb nad doly neb v jich blízkosti se nalézajících, pro okolní veřejné komunikace a vody atd. Aby se všem těmto nebezpečím předešlo, zavedena jsou různá zákonná opatření, jejichž provádění jest uloženo provozovatelům hornictví, a sice za dozoru zvláštních státních orgánů, t. zv. horních úřadů (v. t.). V Rakousku upravena jest tato dozorcí činnost horních úřadů (kromě zákonů dřívějších, jako jest jmenovitě nař. min. orby ze 23. kv. 1872 č. 4506, zák. ze 21. čna 1884 č. 115 f. z., zák. ze 28. čce 1889 č. 127 f. z. a arcí i horní zákon z r. 1854 sám) nejnověji obšírnějším nařízením min. orby ze 17. října 1895 č. 158 f. z., kterým se zej. revírní úředníkům ukládají přísné povinnosti, týkající se dozoru nad bezpečností při doloování, nad bezpečností vlastnictví na povrchu zemském proti nebezpečnostem z doloování a nad poměry dělníckými. Co se týče bezpečnosti při doloování, má revírní úředník bděti nad tím, aby chůze a doprava na povrchu i v dole byla bezpečná, aby jednotlivá pracovní místa nebyla ohrožena, aby doly dostatečně byly větrány, aby byla učiněna opatření proti dolním požárům, proti vznícení třaskavých plynů a uhelného prachu, proti vodním průtržím atd. Co se týče bezpečnosti vlastnictví na povrchu zemském proti nebezpečím z doloování, má v brzké budoucnosti vydán býti podrobný zákon. Pokud běží o poměry dělnícké, dána jsou novým zák. z r. 1895 revírní úředníkům obsáhlá práva a uloženy zároveň přísné povinnosti. Revírní úředník má se předsvědčiti, zdali služební řád, schválený horním úřadem, dle zákona v důlných jest vyvěšen, zda pracovní knížky u dolu řádně jsou uschovány, zda šetří se předpisů o práci dětí a mladistvých dělníků a žen, zda doba šichty a vůbec pracovní čas horníků, nepřesahují zákonných mezí, zda zachovává se klid nedělní atd. Důležité jest ustanovení nového zákona, dle něhož revírní úředník v mimořádných případech, kde zdraví dělníků jest ohroženo, má

na to naléhati, aby doba pracovní byla snížena i pod míru dovolenou zákonem. O obchůzkách svých a jejich výsledku má revírní úředník věsti obchůzkovou knihu a v ní založití má pro každý důl zvláštní oddíl. Horní hejtmánství jest vyšší dozorcí instancí. Jeho prostřednictvím podávati mají revírní úředníci ministerstvu orby každý rok obšírnou zprávu o své činnosti. Snažíc se, aby horní úřady v oboru h. p. jen v nejnútnejších případech byly nuceny zakročovati, usiluje zákonodárství moderní o to, aby h. p. do jisté míry vykonávána byla již samými provozovateli hornictví. Tak vydány byly v Rakousku dne 31. pros. 1893 č. 12 ř. z. z r. 1894 předpisy o zřízení závodních správců a závodních dozorců při hornictví. Dle tohoto zákona musí technické provozování každého horního díla, podrobeného dozoru horních úřadů, býti pod správou osoby, jež má kvalifikaci zákonem pro tento úřad předepsanou. Závodní správce jest pak s držitelem hor zodpovědným ze zachovávaní zákonů a nařízení o hornictví. Kromě závodního správce musí každý držitel dolů ustanoviti pro závod svůj t. zv. závodní dozorce, totiž osoby závodním správcům podřízené, jež by správce v dozoru nad technickým provozováním horního díla podporovaly. — *dle.*

Horní právo jest soubor právních pravidel, kterými se upravují zvláštní poměry hornické. Tak, jak skoro ve všech státech dnes platí, spočívá h. p. na principu horní svobody. »Vlastnictví horní« čili právo k děláni hor (dolování) a spojená s tím práva ostatní jsou totiž oddělena od vlastnictví pozemkové tím způsobem, že každý, kdo splní zákonné podmínky, může i na cizích pozemcích nerosty hledati (za nimi kutati), je dobývati a spracovávat. Někteří spisovatelé (hlavně němečtí, na př. Achenbach a Klostermann) pokládají h. p. v této podobě za právo původu německého. Mají za to, že teprve v Německu základy jeho se vyvinuly a odtud něm. horníky nejen do ostatních zemí evropských, nýbrž i do Ameriky byly přeneseny. Domnění to dle novějších badání (Arndt, Theorie u. Geschichte des Bergregals, 1879) jest nesprávné. Byloť hornictví v ohromných rozměrech provozováno již v pradávných dobách před Kristem u východních a jižních národů (Egyptanů, Foiničanů a Assyřů) a od nich dostalo se pak k Řekům a Římanům a od těchto teprve k národům germanským. Přirozeno pak bylo, že právní poměry z provozování hornictví vyplývající vyžadovaly zvláštní právní regulace a že tedy tímto způsobem vznikly počátky h-ho p-va v dobách pradávných. Byť se nám nezachovaly normy tohoto starého h-ho p-va, můžeme přece o jeho existenci zcela spolehlivě souditi ze zpráv zachovaných nám od klassických spisovatelů. Dle nich sahá původ t. zv. horního regálu (v. t.) již do dob řeckých. V Řecku dobývalo se v Pangau zlato a měď a v Laurii stříbro; bohaté byly též zlaté doly thrácké. Doly tyto náležely athénskému státu a propachtovány byly soukromým

osobám, jež za ně platily jistou část hrubého výtěžku ($\frac{1}{2}$). Ve větším ještě rozsahu provozováno bylo hornictví za dob římských, a sice ve mnoha provinciích, na př. v Anglii (kde byly již od dob Foiničanů v nynějším Cornwallisu a Devonshiru doly cinové), ve Španělsku, ve Francii a v Německu (saliny), v Africe, zemích východních atd. V pozdějších římských zákonech vytčen jest již zřejmý princip horní svobody, na němž spočívá nynější h. p. Jest to na př. Codex Theodosianus. Také Breviarium Alaricianum z r. 506 uznává tento princip, který se od Římanů dostal zajiště k Němcům. Nynější h. p. má tedy základy římské a nikoli německé a s pravdou srovnává se jen to, že římské základy h-ho p-va rozšířeny byly v německých zemích, bohatých na minerály, novými právními zásadami, tak že nynější budova h-ho p-va vykazuje vedle římských elementů značnou míru kulturní činnosti německé a kromě toho i české. (Právo jihlavsko-kutnohorské.) — Prvním obšírnějším sepsáním h-ho p-va ve střední Evropě jest právo Jihlavské ze XIII. stol. (Viz h. p. české.) Začátky jeho hledati sluší v obyčejovém právu německých horníků, kteří z Harcu a Saska počali se stěhovati do Čech, Moravy, Uher, Tyrolska a Italie. Tak zvaná Carta laudamentorum biskupa Bedřicha tridentského z r. 1208, která rovněž spočívá na principu horní svobody, jest sice o něco starší než právo Jihlavské, avšak není obsahem svým tak bohatá jako právo Jihlavské z r. 1249. Nesprávné jest mínění, jakoby právo Jihlavské bylo reprodukcí této tridentské karty, která, jak Bonajni ukázal, se statutem civitatis Massae souvisí. Později než právo Jihlavské zaznamenáno bylo právo Štávnické z roku 1275, Šladmingské z r. 1307 a Freiberské (o němž se sice děje zmínka již r. 1232, jež však sepsáno bylo teprve ve stol. XIV.). Zásada horní svobody, na níž všechna řečená práva spočívala, odvozena byla z horního regálu panovníkova. Jako v Řecku a Římě náležely všechny minerály v provinciích státu, který jejich dobývání dával v pacht soukromníkům, právě tak osobovali si římsko-němečtí císaři výhradné právo na dobývání nerostů (horní regál). Constitutio de regalibus cis. Bedřicha I. z r. 1158, vydaná na Ronkálském sněmu, počítá za předměty regálu stříbrné doly a důchody ze salin. Konstituace uvedená měla sice platnost jen pro Lombardii, avšak císařové němečtí snažili se horní regál prováděti i v Německu. Ve snahách svých naráželi však na odpor teritoriálních pánů, kteří se rovněž domáhali horního regálu pro svou osobu. Vedle toho praktikován byl ještě částečně dřívější názor, jevíci se v listinách X. a XI. stol., že právo k provozování hornictví přísluší pozemkovému vlastníku. Názor tento zračí se ještě v Saském zrcadle z r. 1230 a v právu Löwenberském z r. 1270. Zlatou bullou Karla IV. z r. 1356 příznáván byl kurfirštům horní regál na všechny kovy a sůl. R. 1519 byl tento regál zaručen od Karla V. všem pánům teritoriálním, což potvrzeno mírem Vest-

fálským z r. 1648. Na nerosty uvedené ve zlaté bulle Karla IV. zůstal ve většině německých a později i jiných států horní regál po dlouhou dobu obmezen a teprve později byl někde rozšířen též na nerosty jiné, zejména na síru, kamelec a vitriolové rudy, salnitř, tuhu a hlavně na kamenné a hnědé uhlí. Nerosty tyto, na něž se vztahuje horní svoboda, nazývají se dle terminologie rakouského horního zákona nerosty vyhrazenými, čemuž sluší rozuměti tak, že dobývání jich jest dle starší theorie horního regálu vyhrazeno panovníkovi, resp. státu, který však za podmínek zákonem horním uvedených dovoluje dobývání jich každému. Všechny ostatní minerály, jež nejsou uvedeny mezi nerosty vyhrazenými, tvoří součástku vlastnictví pozemkového a dobývání jich náleží tedy pouze vlastníkovu pozemku. — V prvním stadiu svého vývoje utvářelo se h. p. v podobě právních obyčejů, resp. soudních náleží; spočívalo tedy na soudní praxi. Další stupeň vývoje byl ten, že vznikaly t. zv. horní fády, vydávané pro jednotlivá teritoria od zeměpánů.

Pro rakouské země alpské a Bavorsko byl základem h-ho p-va horní řád Šladmingský z r. 1307. Byl totiž dle něho sepsán (pro Štýrsko) horní řád Rattenberský z r. 1463 a dle tohoto opět horní řád z r. 1477 pro zlaté doly Gastýnské a Rauriské (v Solnohradsku), horní řád Hüttenberský (pro Korutany) z r. 1494 a horní řád pro doly biskupství Bamberského. Pro železné hory Vorder- a Innerberské (ve Štýrsku) vydán byl horní řád z r. 1449, pro hory Schwazské (v Tyrolsku) horní řád z r. 1468. Všeobecnější platnost než dosavadní fády má horní řád císaře Maxmiliána I. z r. 1517, vydaný pro Rakousy, Štýrsko, Korutany a Krajinu, který nahrazen byl r. 1553 novým řádem Ferdinanda I. z r. 1553. Na Maxmiliánském horním řádu spočívá horní řád z r. 1550, vydaný pro doly Bamberského biskupství v Korutanech, a horní řád z r. 1532 pro hory solnohradské, který sám byl základem horního řádu Ferdinandova z r. 1553. V Tyrolsku nedošlo k novému hornímu řádu jako v ostatních zemích alpských, avšak řád Ferdinandův měl tam vedle dosavadního práva subsidiární platnost. R. 1731 vydal horní řád (pro přední země rakouské) Karel VI. Pokusy o unifikaci h-ho p-va v zemích rakouských dějí se již od Marie Terezie a Josefa II., který vydal patent z 1. list. 1781 č. 28 sb. z. s., upravující organizaci horních soudů a řízení ve všech horních pro země mimouherské. R. 1786 nařízeno vypracovati obecný horní řád pro celou říši Rakouskou, avšak k provedení úmyslu nedošlo. Vydán jen patent o měrách doložky ze dne 23. bř. 1805, platný pouze pro země mimouherské. Po vydání obecného zák. občanského z r. 1811 měl býti sepsán pro království České nový horní řád, který pak měl býti rozšířen na země ostatní. Práci se však nedafilo a přestalo se na novém patentu o měrách doložky pro země mimouherské ze 21. čce 1819. V Haliči zaveden r. 1804 Maxmiliánský horní

řád z r. 1573, platný v Uhrách jako zatímní horní zemský zákon. V jižních zemích rak. obnovena po krátkém panství francouzském dřívější h. p-va. V Solnohradsku zaveden bavorský horní řád z r. 1784. Pokusů kodifikačních chopeno se znova r. 1831, avšak opět bezvýsledně. Teprve r. 1849 došlo k vypracování nového horního zákona, když byla k tomu konci zřízena zvláštní komise. Osnova komise byla pak několikrát přepracována a stala se zákonem dne 23. května 1854 č. 146 f. z. Zákon ten platí dodnes, změněn byv různými zákony pozdějšími. V letech sedmdesátých přikročeno sice k revisi h-ho p-va a r. 1886 uveřejněna osnova nového zákona, vypracovaného ministerstvem orby, avšak přes to nedošla osnova tato moci zákonné. K zák. ze 23. kv. 1854 vydáno bylo vykonávací nařízení ze dne 25. září 1854, jež později pozměněno a doplněno bylo min. výnosem ze 23. kv. 1872. (Obě nařízení publikována byla pouze min. orby, nikoli v říš. zák.) Ze zákonů a nařízen, kterými změněn, resp. doplněn, byl horní zákon rak. z r. 1854, uvéstí sluší tyto: min. nař. ze 13. bř. 1857 č. 55 f. z. o řízení, jež má místo, když jednotlivý spoluvlastník hor vzdá se svého podílu; zák. ze 28. dubna 1862 č. 28 f. z., kterým odstraněn horní desátek; zák. ze 21. července 1871 č. 77 f. z. o horních úřadech; zák. z 11. května 1884 č. 71 f. z. pro Halič a Bukovinu; zák. ze 21. června 1884 č. 115 f. z. o zaměstnávání mladých dělníků a žen v dolech, denní práci a nedělním klidu; zák. ze 28. čce 1889 č. 127 f. z., ze 30. pros. 1891 č. 3 f. z. na r. 1892, nař. min. orby ze 6 kv. 1893 č. 94 o bratrských pokladnách; zák. ze 31. pros. 1893 č. 12 f. z. na r. 1894 o zřízení závodních správců a závodních dozorců; nař. min. orby ze 17. října 1895 č. 158 f. z. o policejním dohledu nad doly; zák. ze 3. kv. 1896 č. 75 f. z., kterým změněny §§ 206 a 248 h. z. V proudu jest příprava zákona na ochranu povrchu zemského proti ohrožení dolováním a stran náhrady škod, děláním hor způsobených. Osnova vládní z r. 1892 nedošla sice doposud uzákonění, avšak katastrofa mostecká ze dnů 19. a 20. července 1895 zavdala nový podnět k zabývání se dotčeným zákonem. Ve dnech 17.—19. února 1896 konala v této věci porady anketa znalců, svolaná ministerstvem orby do Vídně.

Prusko rovněž dospělo v novější době k obsáhlejší kodifikaci h-ho p-va. Pruský Landrecht z r. 1794 upravil ve II. díle, 16. tit. pruské h. p., které však mělo platnost pouze podpůrnou, ponechávajíc v působnosti dosavadní práva provinciální. H. p. pruského Landrechtu spočívá ještě na starých zásadách. Od starých těchto principů uchýlili se teprve moderní zákony německé právě tak jako horní zákon rak. Uvádíme z nich zvláště horní zákon pruský z r. 1865, dle něhož sepsány byly četné horní zákony německé, na př. brunšvický z r. 1867, bavorský z r. 1869, alsasko-lotrinský z r. 1873, viremberský z r. 1874 a j.; z novějších horní zákon badenský

z r. 1890. K prus. hornímu řádu z r. 1865 vydána byla novella ze 24. čna 1892.

V království Saském nahrazen byl zákon z r. 1851 zákonem z r. 1868, který se blíží pruskému hornímu zákonu a modifikován byl novellami z r. 1882, 1884 a 1887.

Ve Francii náležely v poslední fási vývoje před revolucí všechny doly panovníkovi, který je dával v pacht. Národní shromáždění prohlásilo doly za majetek národní. Platné h. p. ve Francii tvoří dnes zák. ze 21. dub. 1810 se změnami z r. 1880. Osnova nového zák. předložená komoře poslanců v květnu r. 1886 nestala se ještě zákonem. Také franc. horní zákon spočívá na principu plné horní svobody. Doly dělí se dle něho na mines, minières a carrières. Jen co se týče prvých, platí zásada horní svobody, a sice tím způsobem, že nikdo, ani vlastník pozemku, nesmí beze státní propůjčky hornictví provozovati. Udělení koncesse závisí úplně na uznání státní rady a ani vlastník pozemku ani prvý nálezce nemají nároku na koncessi. K minám patří kovy, síra, kamenec, kamenné uhlí, horní smůly, soli s metalickým základem a od r. 1840 kamenná sůl a solní prameny. Miniery a lomy (carrières) náležejí vlastníkovi pozemku.

Franc. h. p. recipovaly tyto státy: 1. Belgie, kde byl franc. zákon z r. 1810 úplně přijat a později jen nepatrně změněn, 2. Nizozemí a Lucemburk, 3. Turecko zák. ze 22. srp. 1861, 4. Řecko zák. ze 22. srp. 1861.

Ve Španělsku platilo v l. 1825—59 franc. h. p. Zák. ze 6. čce 1859 bylo však zavedeno dřívější domácí právo, podobné právu něm. — Podobný jest zák. portugalský ze 31. pros. 1859.

V Srbsku platí zák. z 15. dub. 1866, jemuž sloužil za vzor hlavně zákon rak. z r. 1854 a vedle něho i zákon franc., saský a pruský.

Finsko má zákon ze 12. list. 1833, spočívající rovněž na zásadě horní svobody a přírýkající se celkem ke dřívějšímu právu švédskému.

Pro Švédsko vydán byl (rovněž na základě principu horní svobody) zák. ze 16. kv. 1884. Dolování kamenného uhlí upraveno jest zák. ze 28. kv. 1886.

Zvláštní skupinu tvoří státy, v nichž až do dnes udrželo se měrou větší nebo menší právo k děláním hor ve spojení s vlastnictvím pozemkovým. Jest to hlavně Anglie, Spoj. Státy americké, Rusko, Itálie a Švýcarsko.

V Anglii není h-ho p-va v tom smyslu, jak my mu rozumíme, nýbrž vydány jsou pouze dva horně policejní zákony, z 10. srp. 1872 (35 a 36 Vict. cap. 76 a 77) a zák. z 1. pros. 1897 (50 a 51 Vict. cap. 58). Zákony tyto obsahují hlavně jen pravidla vydaná za účelem bezpečnosti a ochrany horních dělníků. Horní svoboda, která kdysi platila též v Anglii, dnes až na nepatrné zbytky již vymizela. Trváť na jedné straně královský regál stran zlatých a stříbrných dolů (arci bez praktického výsledku) a na straně druhé princip, že nerosty náležejí pouze vlastníkovi pozemku. Pouze v Derbyshiru zachovaly se zbytky horní svobody stran

rud olověných, v Cornwallisu a Devonshiru stran rud cínových a v lese Deanském (viz Dean Forest) stran rud železných a kamenného uhlí.

Ve Spojených Státech amerických platí na soukromých pozemcích zásada, že nerosty náležejí vlastníkovi pozemku. Co se však týče pozemků státních, zavedena byla stran dolů zlatých, stříbrných, měděných a rumělkových zák. ze 26. čce 1866 a z 10. kv. 1872 zásada horní svobody.

V Rusku upraveno bylo h. p. poprvé Petrem Velikým v tak zv. bergprivilegiji z r. 1719, a sice na základě horního regálu a horní svobody. Manifestem Kateřiny II. z roku 1782 přiznáno bylo h. p. vlastníkovi pozemku, který arci musil eráru odváděti horní desátek. Dalším zákonem bylo t. zv. Gornoje položenije z r. 1806, které zavedeno bylo s počátku jen na 5 let a podrželo proto i nadále název »projektu«. Dnešní právo tvoří t. zv. Gornyj ustav (VII. sv. Svodu zák. z r. 1857), který spočívá na horním řádě z r. 1806, uznává stran erárních pozemků princip horního regálu a horní svobody, nikoli však stran pozemků soukromých, při nichž zachován princip manifestu z r. 1782. Vedle obšírného horního ustavu, který čítá 2653 čl., platí v Rusku ještě zákon o soukromém zlatovém průmyslu z r. 1886 a zákon solní z r. 1887. Nedostatečnost ruského horního ustavu byla příčinou, že r. 1858 zřízena byla při min. fin. kommissee, která by vypracovala návrh zákona o soukromém horním průmyslu. Když však r. 1874 přešly horní záležitosti do kompetence min. fišských statků, upuštěno od revise celého zákona a přistoupeno na zákonné upravení jednotlivých materiálů h-ho p-va. Pro hornictví v oblasti Donského vojska vydán byl zvláštní řád z 8./20. bř. 1864.

Na gubernie Polského království se ruský horní zákon nevztahuje. Tam platí horní řád ze 28. dub. (10. kv.) 1892, uznávající princip horní svobody s právem prvého nálezce, a sice co se týče uhlí, rud zinkových, olověných a železných (kromě rud nánosných a drnových).

Itálie nemá jednotného horního zákoníka. Panuje tam v některých částech princip horní svobody, v jiných však opět zásada, že pouze vlastníkovi pozemku náleží právo provozovati hornictví. V Sardinii, Lombardii a markách platí zákon ze 20. list. 1859, který sepsán jest dle franc. V nekdějším království Neapolském platí zákon ze 17. října 1826, dle něhož h. p. náleží vlastníkovi pozemku. V Sicilii má vedle toho vlastník pozemku ještě právo k dobývání síry. V Benátsku a Mantově drží se dosud zákon rakouský z r. 1854. Od r. 1860 usiluje se v Itálii o jednotnou kodifikaci v oboru h-ho p-va, avšak dosud bezvýsledně.

Podobná pestrost jako v Itálii panuje ve Švýcarsku.

H. p. české, třeba počátky svými souviselo s vývojem obyčejového h-ho p-va v zemích románsko-německých, přece vykazuje v mnohém ohledu také zajímavý vlastní vý-

voj, jenž se jeví ve velké řadě samostatných, obsahem pozoruhodných pramenů právních, jež povstaly v zemích našich. Došloť u nás poprvé k důkladnějšímu sepsání h-ho p-va ve střední Evropě a sepsání to rozšířilo se do vůkolních a i mnohých vzdálených zemí, tvoříc základ tamějšího zákonodárství horního.

I. Začátky h-ho p-va mohou se v každé zemi položit teprve do doby, kdy tam hornictví nabylo většího významu, zejména dolováním ve hlubinách země, a kdy následkem toho stát viděl se nucena přiváděti zásady regálu horního a související s ním svobody horní k platnosti tím způsobem, že bez jeho propůjčení nebo povolení nikdo, ani vlastník pozemku, neměl práva provozovati hornictví a nabývatí majetku horního a že každému, kdo předepsaným podmínkám vyhověl, dovoľoval kutati a dolovati. Takovým způsobem i v době, kdy h. p. nebylo ještě sepsáno, nýbrž platilo jako pouhé právo obyčejové, musila pravidla, kterými se upravovaly poměry horníků k státu a vlastníkům pozemků, tvořiti hlavní jádro každého h-ho p-va. Tak tomu bylo v zemích románsko-německých a to byl také přední obsah starého obyčejového h-ho p-va u nás. Počátky jeho tedy sluší hledati v době, kdy se poprvé u nás existence regálu horního a také svobody horní dá prokázati. Když r. 1158 císař Bedřich Barbarossa udělil Vladislavu II. korunu královskou a tím mu přiznal všechna práva královská, poněvadž — jak dokládá souvěký kronista mnich Sázavský — země Česká zlatem, stříbrem a jiným bohatstvím oplývá, a když téhož roku též král Vladislav byl přítomen prohlášení konstituce císařské de regalibus na polích Konkálských, podle které mince a důchod z hor stříbrných (*moneta et argentarie*) za práva královská jsou prohlášeny, tu nemohlo se více pochybovati o tom, že i panovníkům českým náleží regál horní v českém území státním a že jim přísluší stanoviti podmínky, za kterými mohou drahé kovy se dobývati. Avšak příležitost přivesti v Čechách a na Moravě tato práva královská k platnosti naskytla se, pokud víme, teprve za Přemysla Otakara I. a jeho nástupcův a i pak bylo jim napořádě přemáhati mnohý odpor vlastníků pozemků, na kterých se dolovalo. Na počátku XII. stol. odkryty jsou na výšině českomoravské při řece Jihlavě bohaté rudné žíly v pásmu rulovém, daleko odtud do Moravy i do Čech se rozkládajícím, a napotom začalo se v těchto stranách hornictví ve velikých rozměrech provozovati. Následkem toho krajina, kde povstaly horní osady a pozdější města Jihlava, Německý Brod a Kutná Hora, stala se úrodnou půdou pro časný vývoj horních obyčejů právních, na nichž napotom naše zákonodárství horní spočívalo. Královští úředníci, ustanovení na horách stříbrných k hájení zájmů královských, urburéři a mincmistři (v. t.), společně s přiseznými horními a jinými zřizenci na horách spolupřisobili k ustálení zásad, podle kterých se dolovati mělo, a nejstarší zprávy, které se u nás zachovaly o takovýchto úřednících, jimž náleželo spravovati

doly, zejména důchod neboli urburu královskou z nich, a kteří také zasedali na soudě horním, pocházejí z let 1227 a 1234 a týkají se Jihlavy a Německého Brodu. Seznáváme z nich, že již tehdy platilo zvláštní h. p. (*jus montanum*), větším dílem obyčejové, jež zajisté obsahem svým souhlasilo s cizími h mi p-vy, zejména v Harcu a Freiberce tehdy užívanými, a jež nalézáním soudu horního a předpisy úředníků královských se na půdě naší samostatně dále vyvíjelo, a že toto h. p. přivádělo se k platnosti bez ohledu na pozemkové vlastnictví vrchnosti, na jichž půdě se dolovalo. Při tom horní osady Jihlava a Německý Brod rychle na lidnatá města vzrůstaly a o potvrzení svých práv horních i městských usilovati začaly. Podařilo se to Jihlavským r. 1249, když král Václav I. válčil se synem svým Přemyslem Otakarem I. a když povolal horníky Jihlavské na pomoc proti němu. Po dobytí hradu Pražského s jich pomocí v srpnu r. 1249 a po docileném smíru, v kterém král synu svému Moravu jakožto markrabství postoupil, předložili Jihlavští soupis svých městských a h-ch práv a král se synem potvrdil tyto svobody brzo po 16. srpnu r. 1249, a sice jak měšťanům jihlavským, tak i horníkům kdekolí po království Českém přebývajícím, přitisknuvše pečeti své k výsadní listině horníky předložené, jejíž originál se posud v archivu Jihlavském chová.

Listina tato obsahuje v 16 člancích nejstarší sepsání h-ho p-va, jež Jihlavští si pořídili a mocí propůjčeného sobě statutárního práva během XIII. století novými články a pak i novými nálezy a naučeními ve věcech horních dále doplňovali. Tato jihlavská »jura montium et montanorum« obsahují ustanovení hlavně na prospěch horníků vydaná, jichžto poměry jednak k úřadům horním a vlastníkům pozemků, jednak jedněch k druhým se upravují, aby každému z nich právo kutací i právo priority náležu, jakož i nabytý majetek horní byly zabezpečeny. Práva ta předpokládají platnost regálu horního; avšak nezmiňují se výslovně o něm, jakož vůbec o právech krále a jeho úředníků na horách nemají podrobných ustanovení. Jim jde o to, aby kutání nebo hledání po horách bylo jakožto dovolené i na cizích pozemcích uznáváno, aby při tom mezi kutěři bylo zabráněno sporům a aby tomu, jenž odkryje bohatší žílu nebo pramen rudní a požádá za propůjčení práva k dolování, uznala a zabezpečila se priority jeho nálezu. Nalezač takový obdrží urburéřem vyměřené pole, na němž výhradně může dále dolovati, a to buď vlastním nákladem nebo společně s jinými těžači. Pole takové měřilo v šíři sedm lánů nalezači, dvou lánů králi a dvou lánů obci městské přiměřených, a obci příslušely také z měřky nebo z bytky (überschary) mezi měřenými horami pozůstalé a k dalšímu měření nezpůsobilé. Kdyby propůjčky udělené nalezač nepoužil tak, jak práva předpisují, má přiměřený důl spadnouti zpět na krále. O tom, jaký důchod má král z dolů propůjčených, jakož

o tom, jaká práva a povinnosti má vlastník pozemku, na kterém se doluje, právo jihlavské nemá ustanovení. Patrné listiny, kterými urbura královská urburěfům se pachtovala a ve kterých urburěti udělovali propůjčky, obsahovaly bližší o tom předpisy, na jejichž základě horní soud jihlavský naučení o těchto otázkách i do cizích zemí dával. Toho dokladem je zejména zajímavé naučení, které rychtář a přísežní m. Jihlavy r. 1268 vydali společně s urburěti královskými v Čechách i na Moravě, byvše k tomu zmocnění králem i pány zemskými, opatu cisterciáckého kláštera Lebuského v Lehnicku, na jehož pozemcích zlaté doly Goldberské byly objeveny. Dle naučení toho náleží zeměpánu na horách soud a urbura a vlastníkmu pozemku část měřeného pole, tak zv. lán dědičný, a část výnosu z hor (podíl na urbuře a dědičný kukus). Za to však vlastník pozemku má určité povinnosti k horám, jež podrobněji teprve v nepotomních zákonech byly vytčeny. Rovněž v jihlavském právu není ještě bližších ustanovení o poměrech těžarstev a jich technických zřizenců, perkmistrů; ani o pomocných dílech horních, zejména o hutích, ani o právu štólovém, ani o právním postavení havěfů k úředníkům horním a k těžafům neboli kverkům, a sice z té příčiny, poněvadž s počátku horníci byli jak nákladníky hor, tak i havěfi. Všechno to bylo zřastaveno teprve dalším zákonodárstvím hornímu, jež na základě práva jihlavského se u nás vyvíjelo.

Práva tohoto užívalo se ve XIII. st. všude na nově vzniklých horách v Čechách i na Moravě. V době krále Přemysla Otakara II. hory kolem Něm. Brodu vyňaty jsou z pravomoci horních úřadů jihlavských a ačkoli povstaly na pozemcích pánů z Lichtenburka, ustanovován byl nad nimi král. urburěf, kterému příslušelo právo udělovali propůjčky na hory a doly. Podobně dále se i jinde po Čechách, jak na vysočině českomoravské, tak zajisté též v okolí tehdy zakládaných nově měst Kolína a Čáslavě. V okolí těchto měst začalo se v oné době dolovati, a proto v zakládacích listinách jsou obě města právem jihlavským nadána. Ale v Něm. Brodě samém vznikaly záhy mnohé spory mezi králem a pány z Lichtenburka o tom, na čí půdě povstaio město a jakých práv král a jakých vrchnost mají k pozemkům, na nichž se kolem města doluje. Teprve po r. 1269 došlo k jakémusi narovnání se syny zemřelého Smila z Lichtenburka, ve kterém král přiznal jim podíl na důchodech z města i hor, avšak město samo i hory dával svými úředníky i nadále spravovati. Jakmile však král octnul se ve sporu s římským králem Rudolfem, páni ti, užívše nesnázi jeho, hleděli státi se neobmezenými pány města i hor. Vydaliť 8. června 1278 k měšťanům tamějším jako svým poddaným obšírné sepsání práva městského a horního, užívše k tomu listiny jihlavské z r. 1249, a v tomto sepsání potvrdili měšťanům sice mnohá práva, kterých posud požívali, avšak zároveň vyhradili sobě nad nimi práva, králi

vlastně přináležející. Vždyť i sama forma potvrzení práv hch soukromou vrchností byla zasahováním do práv královských. Kromě toho páni ti doplnili právo jihlavské ustanoveními o dělení hor na panství jich ležících na několik obvodů horních a o příměfování lánů horních netoliko prvniimu nalezači, králi a městu, nýbrž i vrchnosti. Touto listinou arci spory o platnost regálu horního na horách německobrodských nebyly ukončeny, nýbrž i ve XIV. st. dále trvaly (srv. IV., 733).

II. Podobné rozepře vznikly v době krále Václava II. na stříbrných horách, jež byly na pozemcích cisterciáckého kláštera sedleckého v mezích farnosti malínské objeveny a při kterých v tu dobu nová lidnatá osada horní Kutná Hora povstávala. Na počátku panování kr. Václava II. vznikl spor mezi měšťany kolínskými a čáslavskými o příslušenství hor těchto k jednomu nebo druhému městu, zejména o tom, které obci městské, zdali kolínské nebo čáslavské, mají se při měření hor příměfovati městské lány a zbytky a ku kterému soudu má lid horní příslušet. Kutná Hora nebyla tehdy ještě městem a neměla také vlastního soudu horního. Obě města zvolila sobě za rozhodčího perkmistra kutnohorského Sybota, který 14. list. 1289 učinil výpověď, že stříbrné hory ležící mezi údolím sedleckým na jedné straně a mezi vesnicemi Kluky a Přítokou na druhé straně, tedy na území farnosti malínské, mají se považovati za příslušné k oběma městům, takže lány městské mají každé z obou obcí městských z polovice náležeti; avšak že soudní moc nad lidem horním v tomto obvodu přebývajícím mají vykonávati přísežní města Čáslavě. Hory, jež ležely mimo tento obvod buď poblíže Kolína nebo Čáslavě, měly náležeti k jednomu nebo druhému městu, dle toho, kterému byly bliže položeny. Brzo však na to obdržela horní osada kutnohorská zvláštní úřady královské nad urburou a minci a také vlastní soud horní. Již r. 1291 mluví se o král. urburěfích v Kutné Hoře, kteří byli nuceni hájiti regál horní a horníky proti klášteru sedleckému, a jimž náleželo předsedati hornímu soudu nebo dávati se na něm zastupovati rychtářem horním. R. 1300 došlo pak na známou dalekosáhlou reformu mincovnictví českého, s kterou souvisela nová organizace úřadů mincovních i horních. Z nařízení krále jsou všechny mincovny po městech zrušeny, ražení jedině české mince v Kutné Hoře na Vlašském dvoře je nařizeno a důchod i správa mince od té doby jsou svěřovány ve formě pronájmu mincmistrům kutnohorským, kterým obvykle pak též důchod z urbury je pachtován. Konečně Kutná Hora jest novými výsadami r. 1304 a 1307 nadána, hradbami obehána. a na královské, po Praze přední město povýšena, čímž působnost soudu čáslavského a také vrchnostenská práva kláštera sedleckého na území kutnohorském přestala. Nežli tak se stalo, vydal král Václav II., brzo asi po srpnu 1300, všem svým horníkům po všem království Českém, jmenovitě na Horách Kutných přebývajícím,

proslulý horní zákonník neboli knihu královského h-ho p-va (*jus regale montanorum*), latinským jazykem sepsanou, aby se jí urburéři, rychtáři, přísední, permistři, písaři a jiní úředníci a zřizenci horní, jakož i všechen lid na horách stříbrných pracující ve věcech horních spravovali. Jihlavští, kteří nechtěli vydati horníkům na Horách Kutných úplný přepis svého práva, takže se těmto horníkům pro neznámost platného práva mnohá bezpráví dala, označují se v zákonníku jakožto příčina vydání jeho a poněvadž na zákonníku děle se musilo pracovati, není vyloučena domněnka, že na sepsání jeho měl hlavní podíl učený právník mistr Gozzius ab Orvieto, kterého král r. 1294 z Říma do Čech povolal, aby mu byl při prácech zákonodárných nápomocen (srv. Čechy str. 459). Spisovatel zákonníka byl zajisté důkladný znalec jak práva římského, tak i českého práva horního. Při rozřídění látky přidržel se systému Justinianových institucí. pojednává v první knize o osobách při díle horním účastněných, ve druhé a třetí o horách a ve čtvrté, poslední knize, o řádu soudním, kterého má na soudech horních býti užíváno. Oporou při práci jeho bylo mu staré h. p., zvláště jihlavské, jehož nedostatky a mezery mání napraviti a jež také mnohými novými ustanoveními doplňuje.

Na rozdíl od práva jihlavského nový zákonník nejprve zásadu horního regálu velmi rozhodným způsobem vyslovuje a obhájí, nazýváje hory stříbrné zbožím komory královské a pravě zejména o bohatých horách kuteňských, že králi Českému zůstaly od počátku světa vyhrazeny božskou prozřetelností. Obrana tato byla tím důvodnější, že římský král Albrecht I. činil roku 1303 nároky na podíl z urbury kutnohorské, požaduje na králi Václavu II. z důvodů zcela nicotných, aby mu buď stříbrné doly kutnohorské k užívání na šest let postoupil, aneb aby mu složil pokutu 80.000 hřiven stříbra za desátek říši prý povinný a potud neodvedený a že teprve ve smlouvě s králem Václavem III. 5. srp. 1305 uzavřené od takových nároků navždy ustoupil, uznáváje, že králi Českému náleží v království Českém vše, cokoli na zemi i pod zemí se nachází. Avšak obrana regálu horního v zákonníku obsažená netýká se toliko praetensí králů římsko-německých, nýbrž namířena jest i proti vrchnostem a majitelům pozemkův a též proti horníkům a obcím městským, při nichž se doluje. Vůči jim všem hájí zákonník co nejrozhodněji práv a zájmů královských na horách a to bylo příčinou, proč některá ustanovení jeho nedodělala se takové platnosti a oblibnosti obecné, jak král Václav II. si přál. Jakožto důsledek regálu horního obhájí se výsostná práva krále na horách, zejména právo zákonodárné ve věcech horních a soudní i správní moc úředníků královských nad horami ustanovených. Organizaci a působnost těchto úřadů, zvláště podkomořího, urburéře, písaře urbury, rychtáře a přísedných horních, má zákonník podrobná

ustanovení. Lhůta, po kterou se pachtuje urbura, má končiti se v stejnou dobu jako nájem mince, aby pachtování obou těch úřadů jedněm a týmže osobám bylo možné. Následkem toho mincmistři mohli se státi zároveň správci urbury. Rychtáři horskému společně s přísednými přiznává zákonník soudní moc nad lidem horním; ustanovuje však, že v závažnějších věcech mají býti povoláváni přísední měst sousedních, aby s nimi zasedali na soudě. Vlastního tedy soudu městského v čase sepsání zákonníka ještě v Hoře Kutné nebylo.

Ohledně kutání, měření poli a udělování propůjček přivádí zákonník práva královská větší měrou k platnosti, nežli činilo staré právo. Pokud se kutání týče, může každý kutěť na svobodném neboli neměřeném poli osobiti sobě místo k děláni šachty nebo dolu, o něž nemůže přijíti, když ustavičně dělá. Vzdálenost, ve které smí jiný kutěť od něho kutati, zmenšuje se z jednoho lánu, jak předpisovalo staré právo, na jedno látro neboli sáh horní (jenž držel půl čtvrtá lokte a tři couly míry pražské) neboli na sedminu lánu, což postačovalo, aby rumpál k vyvážení kamení a rudy v šachtě postavený svobodně mohl se otáčeti. Nalezli-li kutěť takto bohatší žílu nebo pramen rudní, učinil o tom oznámení urburéři nebo zástupci jeho, aby mu udělil předběžnou propůjčku a vykázal kutiště, a sice tím způsobem, že mu směrem objevené žíly přináležela tatáž výměra jako v měřeném napotom poli a že křížem s obou stran žíly kutěť po lánu se přiměřovalo. Na tomto kutišti směl napotom kutati toliko kutěť anebo ten, komu on jakožto první nálezce, smluviv se s ním, dal svolení. Celkem byla prostora kutiště dle nového zákonníka značně obmezena a i na té prostofe bylo podporováno kutání netoliko prvního nálezce, nýbrž i jiných horníků. Podal-li kutěť průkaz míry hodnosti nebo vzdělatelnosti odkryté žíly rudní, a sice tak, že předložil dobytou v kutišti rudu, která po přepálení nebo tavení v huti musila dáti nejméně čtvrt hřivny stříbra nad hutní náklad, a podal-li žádost za propůjčku neboli smutoval-li, došlo na měření pole horního a udělení propůjčky na ně. Měřené takto pole obdržovalo směrem žíly na šířku výměru ve starém právu již ustanovenou, a sice v ležaté straně neboli lintu (*liegendes*) jeden lán a na visuté straně neboli hantu (*hangendes*) $3\frac{1}{2}$ lánu. Na délku pak na kříž od směru žíly přiměřovalo se prvnímu nalezači směrem k úhlům nebo bokům v dolech po pravé straně rumpálu půl čtvrtá lánu, králi jeden lán, jeden lán městský (*laneus civilis*) a jeden lán panský (*laneus dominorum*) a stejným způsobem i po levé straně tytéž lány se vyměřovalo. Pře-kázelo-li takovému měření jiné sousední měřené pole, mohly všechny lány, jak sedm lánů dědičných, nalezači příslušejících, tak dva lány králi, dva městům a dva vrchnosti na jedné straně od rumpálu na délku se měřiti. Změrky nebo přebytky mezi měřenými horami, jež k samostatnému propůjčení

se již nehodily, prohlašují se za pfiálušenství urbury královské a nikoli města, jak staré právo jihlavské ustanovovalo. Pořadí, ve kterém se toto měření lánů dělo, vysvětluje se tím, že asi pravidelně se dolovalo nejprve v prvních sedmi dědičných lánech a když kverkové pfišli k lánům královským, městským a panským, jakož i k změrkům, že musili po řadě sobě od držitelů těchto lánů další propůjčky opatřovati. Ale jinak nedalo se pochybovati, že držitelové těchto lánů také sami mohli v nich doloovati nebo je jiným horníkům propůjčovati. Ohledně lánů městských však se ustanovuje, že, kdyby v nich nebylo ihned děláno, má právo je propůjčiti král, a ustanovení toto i jiná ukazují opětně, že v čas vydání zákonníka Hora nebyla ještě městem, nýbrž že hory tamější a zejména lány městské napopřadě ještě počítaly se k městům Kolínu a Čáslavi, jak to roku 1289 bylo ustanoveno. Ostatně podle zákonníka má právo král propůjčovati netoliko lány královské, městské a změrky, nýbrž i lány panské. Celkem tedy u pfirovnání ke starému právu podíl vrchnosti a měst na měřených horách se ztenčil a podíl krále se rozmnožil.

Podobně se má a podílem urbury na výnosu hor stříbrných. Urbura dle zákonníka má právo: 1. nejprve na osmý díl (na místě pozdějšího desátku) vytěžené z dolu rudy, beze všeho nákladu; 2. na čtvrtinu devátého dílu kovářského a 3. na pět kuksů neboli $\frac{1}{32}$ dílů, na něž se výnos rudy mezi kverky dělil. Z těch $\frac{1}{32}$ měla připadnouti urburěti nebo tomu, kdo propůjčku udělil. Takový byl výnos z lánů dědičných; jakmile však se začalo doloovati v lánech královských, panských a změrcích, měla se podle zákonníka urbuře po odvedení osmého dílu a devátého dílu kovářského pfiikázati ještě $\frac{1}{16}$ výtěžku z dolu, nežli došlo k dělení zbývajících rudy mezi kverky podle počtu jejich kuksů. Ustanovili prý tak starí horníci. Nedá se upřít, že těmito ustanoveními příjmy horníků z hor značně se ztenčily a že důsledky regálu horního musily se stávati velmi tísnivými v dobách, kdy hory dávaly akrovnější užitek. V době arci krále Václava II. roční důchod urbury pfiisahoval zajisté obnos 100.000 hřiven stříbra.

Vlastník pozemku, ve kterém se dolovalo, pozbývá dle zákonníka své právo na lány panské; avšak podržuje nárok: 1. na třetinu osmého dílu, jež král pfiedem běje právem urbury, a 2. na $\frac{1}{32}$ díl neboli na dědičný kuka (*akertheil*). Naproti tomu jest povinen: 1. trpěti doloování na svém pozemku a zabrání 16 městišt kverky a havěti kolem dolu k potřebám jejich; 2. dovoliti horníkům, aby páslí dobytek na zboží jeho, a to na prostranství, kam až lucíštěm může se dostřeliti; 3. aby horníci brali bezplatně potřebné k horám dříví z hájův a lesů panských, a 4. aby na dědičném jeho zboží hutníci (t. zv. waltworchtli) stavěli hutě, aniž byli povinni mu platiti úroky. Na poddaného, na jehož úročním pozemku se doloje, neběje zákonník žádného zřetele. Vrchnost jakožto

vrchní vlastník pozemku měla mu patrně poskytnouti náhradu škody z výnosu, jež měla z hor. Výnos ten byl náhradou za postoupené pozemky vrchnostenské a za dříví z lesů vrchnostenských dovážené a nikoli podílem vrchnosti na regálu horním.

V ustanoveních zákonníka o těžařstvu a havěťstvu zračí se značný pokrok, jež hornictví v těchto dobách učinilo. Členové těžařstev neboli kverkové jsou nákladníky hor, kteří se dělí o vytěženou rudu v poměru ku svým podílům na horách, a havěťi nebo kovkopové jsou ti, kteří skutečnou práci v dolech vykonávají. Vzájemné poměry právní kverků mezi sebou a k havěťům vylučují se dosti pestře. Zákonník mluví o prvotních kvercích, kteří přijímají propůjčky od urburůů na hory, lány a štoly, a o druhých kvercích, kteří od prvotných pfied perkmistrem přijímají další propůjčky a pak s nimi společným nákladem těží. Pomocí takového dělení práva k dělání hor na díly (tále, kuksy, lat. *partes*) tvoří se těžařstvo, jehož členové dělí se o vytěženou a na ně připadající rudu podle čtyř šichet, a sice obdrží tolik košů rudy, kolik těch košů připadá na jich podíl, jež na té které šichtě mají. Náklad na jednu šichtu může se totiž děliti mezi 2, 4 neb 8 kverků a tím způsobem celý náklad na čtyři šichty může býti rozdělen na 8, 16 nebo 32 dílů. Další dělení, později obvyklé, na 128 kuksů, zákonník ještě nezná. Jaký pak má kdo podíl na nákladu na hory (na pavování hor), takový má podíl na výtěžku z hore, a sice se dělí výtěžek z každého dolu zvláštními děliči rud na čtyři díly podle čtyř šichet a pak dále na tolik dílů, kolik je podílů těžařských. Při obvyklých 32 kuksích náležejí čtyři králi, jeden propůjčovatel a jeden pánu pozemku. Jednotlivý kverk může míti i více podílů, s nimiž může svobodně nakládati a jež přecházejí na dědice jeho. O záležitostech těžařstva rozhoduje se ve schůzích společných, jimž mají býti pfiítomni aspoň kverkové ze dvou šichet, tedy kverkové, kteří drží polovici kuksův, a každý kverk má ve schůzích těch tolik hlasů, kolik mu patří kuksů. Ve schůzích těch volí si kverkové ze svého středu závodního náčelníka svého, perkmistra nebo hormistra, jenž musí míti nejméně $\frac{1}{32}$ na dole a jež urburěť potvrzuje i také pro nedbanlivost sesazuje. Perkmistr má hájiti zájmy i urbury královské i kverků. Jeho úkolem je spravovati zřizence a dělníky horní, zejména strážné dolů, svrchní i dolní, přeběrače rud, hašplěče a havěťe pfi dole pracující. Havěťům uděluje propůjčku v dole mu svěřeném na meze (orty, boky) a buď vyplácí jim mzdu penězi, nikoli rudou, jak se dalo druhdy, anebo ponechává jim, aby dělali na vlastní vrub, avšak tak, že jistou část vytěžené rudy jsou povinni odváděti kverkům. V tomto případě stávali se kovkopové nájemci díla horního, lenhavěťi (*Lehenhauer*), a jejich poměr zval se lenšaftem.

Aby urbuře žádná újma se nedála, hledí zákonník pfiisnějšími ustanoveními, než jaká

byla ve starém právě, zabezpečiti nepřetržité a co možná vydatné těžení z dolů. Přestoupení těchto předpisů může míti za následek, že urbureři na útraty nákladníků hor těžení sami předseberou, nebo že propůjčku odvolají a spadlý na urburu dól znovu jinému propůjčí. Tak má jeden každý lán býti dělán vlastním dolem, a to s tolika orty, kolik jich hodně býti může. Zvláštní vrchní štajgéri neb horní lezci královští vedou nad tím dozor. Aby doly nemusily pustnouti a netěženy zůstávají pro škodlivou vodu, vydává zákonník předpisy o nuceném vyčerpávání vod z dolů a podporuje zakládání dědičných štol k odvodňování dolů a přivádění vzduchu do nich. Štolníci, jichž nákladem štola taková se zřizuje, obdrží podíl na výtěžku z dolů, které odvodňují, jakož i jiná práva, jež jsou obsahem t. zv. práva štolového. I ku štolám bylo potřebí propůjčky; mezi štolníky jsou analogické poměry právní jako mezi kverky. I oni mají svého technického úředníka, štolního perkministra, a mohou se státi kverky, když po nálezu rudného pramene obdržíjí uvnitř štoly propůjčku na měřenou horu a když tedy jich dědičná štola (*Erbstollen*) stane se zároveň štolou hledající (*Suchstollen*).

Ohledně pomocných děl horních, k jichž zřizování pán regálu horního rovněž dává svolení, má zákonník jen kusá ustanovení. Potvrzuje zejména rudokupcům č. ercká úředním práva, jichž v hutích svých dle dávného obyčeje užívají a jež zvláště záležela v osvobození od placení úroků vrchnostem, na jejichž pozemcích huti stály. Střibro v huti sdýmané nebo přepálené byl majitel takové huti povinen odváděti do mince proti záplatě; sice podléhal velkým pokutám. Konečně má zákonník pozoruhodná ustanovení o dělnictvu horním, o havěcích, hašplěcích a kovářích, jež se týkají doby pracovní, mzdy, stávek a bouřek horního lidu. Tak na př. dělníci nesmějí dvě šichty za sebou pracovati, nýbrž po šestihodinové práci na jednu šichtu připadající mají užití odpočinku šesti hodin, takže nejvýše 12 hodin denně jest jim práci konati. Těmi a podobnými předpisy chce zákonník poskytnouti dělnictvu ochranu i proti králi, úředníkům i nákladníkům hor.

Horní tento zákonník královský, jenž jest bez odporu jedním z nejzajímavějších právních památek středověkých, měl v komoře královské zůstávati obecně přístupem, aby se jím mohl každý spravovati, a všickni soudcové horní měli na jeho základě vynášeti nálezy, čímž však dalšímu vývoji obyčejového h-ho p-va, pokud neodporovala ustanovením jeho, nemínila se činiti a nedála se překážka.

III. Následující doba XIV. a XV. století nebyla valně přízniva novým zákonodárným pracím u nás na poli h-ho p-va. Moc královská s výjimkou doby krále Karla IV. a Jiřího klesala stále a vliv vrchností na hory zlaté a stříbrné, jež byly na jejich pozemcích objeveny, následkem toho stoupal do takové míry, že mnohé privileje a řády osadám horním udělené v té době pocházejí netoliko od králů.

nýbrž i od vrchností. Kromě toho na horách královských, jako v Kutné Hoře a Jihlavi, úřady městské omezovaly působnost král. úřadů horních všemožným způsobem a některé hory původně královské, jako Jilové, Knín, Reichenstein, Příbram a j., dostávaly se zástavou nebo prodejem do rukou vrchností soukromých. Dálo se tak za krále Jana, Václava IV. v době husitské i jagellonské. V této poslední době povolovány vrchnostem hojně tak zvané »frystunky« na hory, osvobození na řadu let od odvádění urbury královské. Následkem toho vrchnosti dávaly řády svým horníkům i ustanovovaly jim samy úředníky horní. Sotva král uhájil si na takových horách právo předkupné k drahým kovům ve formě nuceného odvádění stříbra a zlata do mince; avšak i v tom ohledu povoloval vrchnostem výhody všelijaké. Přísaná ustanovení zákonníka krále Václava II. podržovala platnost následkem toho toliko na kutenských a jiných královských horách; na ostatních mohla platiti jenom podpůrně. Avšak i na královských horách klesající užitek, jež hory dávaly. Činil nutno, aby se od mnohých práv královských na prospěch horníků upouštělo. Obce královských měst Jihlavy, Kutné Hory, Čáslavě a Kolína, v nichž se hlavně do-lovalo, i horníci sami starali se o to. Propůjčená jim autonomie ve věcech soudních a obecních činila to možno. Markrabí Karel 22. srpna 1345 povolil Jihlavským, aby k nim šlo odvolání ze soudů horních z Čech i Moravy, a do válek husitských zejména Kutnohorští, jak zachované knihy horních náleží jihlavských dosvědčují, velmi často práva toho užívali. Kmeté jihlavští, dávajíce naučení a nálezy do měst horních, uznávali sice platnost zákonníka krále Václava II. a privilegii městům udělených; avšak v případech, jež v právech nebyly vyměřeny, ujmali se horníků všemožně proti králi. Úřadům horním a odtud plynula jich oblíbenost. Význam Jihlavy jakožto vyššího soudu horního poněkud utrpěl, když král Jiří 10. září 1467 osvobodil Kutnohorské od brání naučení v Jihlavě a když soudní stolicí v Kutné Hoře za vyšší právo horní pro horní města česká Jilové, Knín, Reichenstein a j. povýšil. Napotom horní soudy jak v Jihlavě tak i v Kutné Hoře staly se vyššími právy a autonomní jejich činností, pomocí jich náleží v a naučení, vyvíjelo se h. p. české směrem naznačeným. Že při tom k zákonníku krále Václava II. jakožto k obecnému h-hu p-va napofadě se přihlíželo, toho dokladem jsou též překlady zákonníka německé i české z té doby.

Tak za krále Václava IV. kolem r. 1385 notář jihlavský mistr Jan z Gelnhausen (v. t.) přeložil jej do německého jazyka, vynechav však v překladě místa, jež se Jihlavských nemile dotknouti mohla, a r. 1460 měšťan kutnohorský Petr Přespole z Prahy opatřil český jeho překlad. Novou českou redakci pořídil r. 1505 notář jihlavský Alexander Severinův a v době krále Ferdinanda I. z nařízení jeho úředník jáchymovský Matiaš Enderlin po druhé, a to samostatně, zákonník do německého jazyka převedl. Latinský a český text uveřejnil

posledně Jireček, Codex j. boh. I, str. 265. Gelnhausenův překlad nebyl dosud uveřejněn, za to Enderlinův vydal tiskem r. 1563 mistr J. Deucerus v Corpus j. metallicorum; konečně jest i španělský překlad, jež pořídil Valentin Forster v l. 1557 až 1560 k vyzvání feditele král. španělských hor Admirandiho. Změny, které v oboru h-ho p-va v těch časech předsevzaty byly, týkají se mnohých jeho ustanovení. Kdežto regál horní týkal se doposud toliko zlata a stříbra, dle zlaté bully císaře Karla IV. z r. 1356 i jiné kovy, jako cin, měď, železo a olovo, měly se počítati k nerostům králi českému vyhrazeným. Organizace úřadů horních často se měnila dle toho, byla-li urbura jedné nebo více hor pronajímána jedněm anebo více osobám. V Kutné Hoře v době Karla IV. i Václava IV. mincmistr obvykle měl správu mince i urbury, avšak udělování propůjček a řízení horního soudu svěťoval zvláštnímu úředníku, královskému hofmistru. Na ostatních horách v Čechách byli úředníci horní buď na král. mincmistru nebo na vrchnostech závislí. Král Václav IV. r. 1392 ustanovil, že žaloby na horníky kdekoli usedlé, zejm. když jde o svobodné statky, jež drží, mají se podávati před mincmistrem království Českého. Mincmistři kutnohorští od dob Karla IV. také snažili se o to, aby se udrželi v postavení nejv. úředníků zemských, pročež roku 1497 král Vladislav ve výpovědi o úřadech zemských ustanovil, že může mincmistrovatví dáti komukoli ze tří stavů: panského, rytířského a městského. Přes to ve stol. XV. byla moc jejich nad horami vrchnostem příslušejícími nevalná. O podílu urbury na horách stříbrných v Kutné Hoře vydal král Václav IV. 6. června 1401 řád, kterým upustil od čtyř kusků a dílu kovářského v lánech dědičných a od $\frac{1}{16}$ v lánech ostatních, ustanoviv, že kverkové mají z výnosu lánů dědičných odváděti do mince toliko osminu výtěžku rudy a propůjčitelé (hofmistru) $\frac{1}{3}$, z lánů ostatních a k tomu ještě devátou část výtěžku, a sice z lánů královských a změků tuto část králi, z lánů městských obci kutnohorské a z lánů panských vrchnosti. Po válkách husitských povinnosti horníků dále se měnily, jak v Kutné Hoře, tak zvláště na horách povstálých na pozemcích vrchnostenských. Velmi záhy pak přiváděla se ve městech horních k platnosti zásada, že každý tamější měšťan má se »dotýkati hor«, a následkem toho již za krále Jana přichází dělení práva k dolu na 128 kusků. Čím více pokračovalo prohlubování dolů, tím důležitější stávaly se štoly. Založením hlubší štoly stará štola mohla o podíl na výnosu hor přijíti a tak právo štolové stále pokračovalo. Konečně poněáhlu na stroje začaly přecházeti úkoly a také práva štol Pamětihodno jest, že i v tom ohledu doba Karla IV. znamenala značný pokrok a že roku 1379 mšeňští markrabové povolali si české techniky, mezi nimi mistra Jana Čechoslava z Prahy, aby jim pomoci strojů odvodnili doly freiberské (Codex Saxoniae XIII, str. 44). Konečně značný jest počet řádů, jež v té době

v Kutné Hoře i jině rudokupcům, hutníkům, minciřům, prégeřům, tavřím stříbra č. prenéřům, uhlířům atd. byly vydány.

IV. V XVI. stol., jako v jiných oborech právních, i v oboru h-ho p-va obyčje právní a jiné prameny autonomní činností vzniklé nahrazeny jsou zákonodárstvím, které zároveň hledělo srovnati mnohé spory mezi králem a stavy, na jichž statcích hornictví se provozovalo. Nejprřednější podnět k sporům těmto zavdalo objevení bohatých dolů stříbrných v údolí Konradgrünském r. 1516 na panství Ostrovském, jež náleželo p. Šlikům z Holiče. Štěpán Šlik, neohlížeje se na práva královská, založil při dolech těch horní město Jáchymov a 8. srpna 1518 vydal pro ně v Lipsku tiskem horní řád o 106 člancích v německém jazyku, jež namnoze byl převzat z řádu, jež městu Annaberku v Míšni r. 1509 tamější markrabové udělili a jehož obsah hlavně s freiberským právem souhlasil. Horní hejtman jáchymovský Jindřich z Könricu byl hlavním původcem vydání tohoto řádu jáchymovského a král Ludvík, 6. led. 1520 povýšiv Jáchymov na horní svobodné město, potvrdil tento řád, když současně stavové na sněmu dali p. Šlikům právo, aby mohli v Jáchymově raziti vlastní groše a toлары. Toto úplné přisvojení si regálů horního i mincovního stavovskými pány bylo tím závažnější, že doly jáchymovské v době rozkvětu vynášely více než 200 000 tolarů ročně. Zmíněný horní řád jáchymovský jedná hlavně o organizaci a působnosti úřadů horních, jež si Šlik po způsobu saském zřídil a kteří toliko jemu byli přísahou zavázáni. Vrchní dozor na hory dle řádu toho přísluší hornímu hejtmanu, k němuž jde odvolání ze soudu horního. Perkmistru, jež uděluje propůjčky, náleží část působnosti jako druhdy urburěři v Kutné Hoře; naproti tomu hospodáři dolů, které kverkové volí, zavou se šicht mistři, o nichž se ustanovuje, že smějí nejvýše 4 doly nebo cechy spravovati. K dolu přiměňují se v šfti toliko čtyři dědičné lány; lány královské, městské a panské odpadají, změrky připadají sousedicím cechům stejnou částí. Ztavené v hutích stříbro odvádí se panskému úředníku, desátníku, jež kromě toho desátek z hor vybírá. Řád v tom i jiném ohledu jest příznivější horníkům a havěřům nežli řády starší. Při tom obecná práva a obyčje horní prohlášeje za prameny podpůrný. Vzhledem k výnosnosti dolů jáchymovských pomýšlel král Ludvík r. 1523 vyplatiti loketský kraj a sám ujmouti se dolování; avšak záměr ten neprovedl. Úkolu toho podjal se teprve rázně Ferdinand I., který na sněmě r. 1527 v propocii prohlásil, že mincování žádnému jinému nepřisluží než toliko samé vrchnosti královské, že všechna stříbra pod pokoutu hrdla ztracení do mince královské a nejnam směji býti prodávána a že všechny kovy, zejména stříbro a zlato, kdekoli v zemi objevené, toliko králi českému příslušejí. Sněm sice — dokládal král — povolil Šlikům raziti minci v Jáchymově, avšak beze škody krále. Poněvadž nyní králi z toho újma přichází, nechať sněm povoleni

odvolá a nezřízenosti na horách konec učiní, tak aby byly hory puštěny každému k svobodnému těžení proti náštědění sice škody pánu pozemku, avšak hlavně ke královskému a obecnému dobrému. Šlikové, chtějíce uhájiti aspoň desátek z hor a některých výhod při prodeji stříbra do mince, uzavřeli 13. září 1523 smlouvu s králem, kterou se vzdali »stříbra kupování a mincování při horách jáchimstálských«, načež stavové 28. září t. r. dali z desk vymazati své svolení z r. 1520. Dle téže smlouvy zůstávalo králi vyhrazeno voliti a saditi úředníky mincovní i horní v Jáchymově; toliko desátník a přepalovač stříbra měli býti přísahou a povinností zavázáni králi i Šlikům, neboť desátek z hor zůstával Šlikům, avšak musili jej do mince odváděti proti slušné záplatě. Avšak ani při tom nezůstalo dlouho. V Jáchymově mezi úřednictvem královským a Šlikovským vznikaly časté spory a podobně se dalo i na jiných horách. To zavdalo králi Ferdinandu podnět, aby hleděl jednotným způsobem práva královská na horách k platnosti přivésti a poměr k pánům pozemků, na nichž se dolovalo, řádně upravití.

Stalo se tak smlouvou se stavy o kovy 30. března 1534 učiněnou, která celkem dosti příznivě pro stavy a horníky dopadla. Král vyhradil si regal horní k vyšším kovům, zejména zlatu a stříbru; naproti tomu stavy při nižších kovech, při mědi, cinu, železu, olovu a rtuti, docela zůstavil, tak že od té doby k regálu stavovskému náležely. O uhlí, jež se k půdě počítalo, nestala se vůbec zmínka. Na všech horách zlatých a stříbrných vyhradil sobě dále král právo předkupné stříbra a zlata a právo raziti minci; z desátku, jež se měl všude z hor těchto odváděti, pokud nebyla vrchnosti větší svoboda udělena, měla náležeti polovice králi a polovice pánu, na jehož pozemcích zlato a stříbro se dělá. Mincmistři a jiní úředníci k minci náležející prohlášení jsou všude za úředníky královské; perk mistr, desátník a přepalovač stříbra mají králi i pánu býti přísahou zavázáni, od obou jmenování a placení, naproti tomu hejtmany, rychtáře, přísedné a jiné úředníky horní dosazuje vrchnost. Nejev. mincmistru přiznán při tom dozor na všechny hory zlaté a stříbrné a ustanoveno, že spory horníků s vrchnostmi má společně s hejtmany zemským nebo krajskými rovnati. O působnosti nejev. hejtmana horního, kterého Ferdinand r. 1530 jmenoval, aby zasedal v komoře české, byl odborným jí rádcem v horních věcech a přehlížel účty horní, smlouva se nezmiňuje. Odvolání z horních soudů má jíti na hory, kde týž řád a právo se drží, soud zejména jáchymovský má býti vyšším právem horním pro hory panské. I vrchnosti mají každému svobody horní dopřáti a spokojiti se se čtyřmi dědičnými kuský (1/12), jež jim kverkové na svůj náklad dělati mají, začez jim dříví k horám zadarmo budou dodávati.

Hrabata Šlikové, používše znění této nové smlouvy, hleděli opět vrchnostenská práva k horám upravití a rozšířiti. Vydati tiskem bez schválení královského 20. září 1541 nový

horní řád jáchymovský, kterým podle potřeby času starý řád poopravovali a nové úředníky horní ustanovovali tak, aby správa hor i soud v Jáchymově jim zůstávaly podřízeny. Používše systematicky i znění horního práva krále Václava II., rozdělili řád tento na čtyři knihy, pojednavše v nich o mnohých horních otázkách právních, zejména o právu štolovém a hutním, mnohem důkladněji, nežli se kolem r. 1300 státi mohlo. Jinak byl řád ten horníkům stejně přízniv a králi nepřizniv, jako řád z r. 1518. Následkem toho Ferdinand I. pomyslíl na vyplacení kraje Loketského ze zástavy a když o to vedena byla r. 1545 pře před soudem zemským, urazili Šlikové krále i vzati jsou do vězení, z něhož teprve propuštěni jsou, když vydali 19. září o. r. revers, ve kterém králi postoupili hory se všemi kovy kdekoli v kraji Loketském ležící, se všemi právy a důchody, s desátkem, prodejem stříbra, mincí, dědičnými kuský, užíváním lesů, řek a potoků k horám, když jim král kraj Loketský aspoň v užívání na dále ponechal. Ferdinand sice napotom 3. října 1545 postoupil Šlikům desátek a dědičné kuský v Jáchymově na deset let; avšak následkem události r. 1547 přišli páni Šlikové v srpnu o všechna práva k Loketsku, tudíž i k horám jáchymovským, a od té doby král dosazoval výhradně královské úředníky na všech tamějších druhy Šlikovských horách. Jáchymovu samému potvrdil 10. října 1547 jeho výsady jakožto »svobodnému městu hornímu«, vyhradiv kr. hejtmanu hornímu velká práva ve věcech jak hrcních tak i obecních a soudních a ponechav sobě dědičné kuský na tamějších horách. Podobně i mnohá jiná horní města v Rudohoří stala se v ten čas »svobodnými«, jsouce ponechána při užívání h-ho p-va jáchymovského. Brzo na to, 1. ledna 1548, vydal Ferdinand nový opravený řád horní »svobodným královským horám Jáchymovským a všem vokolním a přivtěleným horám stříbrným«, ve kterém ustanovení řádu z r. 1541 potud změnil, pokud nastala proměna politická toho žádala. Král. hejtman jáchymovský, jeho náměstek nebo »správce horní« a ostatní úředníci horní králem jmenovaní podřízeni jsou radám komory české, z výpovědi soudu horního mělo jíti odvolání k hejtmanu hornímu a od toho ke králi, řízení soudní stalo se větším dílem písemně a doplněno bylo řádem exekucním, jímž se bylo perk mistru spravovati. Mates Enderle (v. t.), perk mistr jáchymovský v l. 1536—56, jež na proměnách těchto měl závažný podíl, připojil k řádu tomu sbírku horních obyčejů právních o 171 článcích, jakousi to právní knihu hornickou, která se velké oblibě těšila. Ve stejné anyale dal vypracovati Ferdinand I. řády horní i pro jiné hory královské, zejména cinové v Slavkově, Hengstu a jinde v Loketsku.

Okolnost, že horní řády jáchymovské byly první tiskem vydané zákonníky, kterými mnohé zastaralé předpisy zákonníka krále Václava II. v souhlase s h-m p-vem saským pozměněny a jimiž horníkům mnohé výhody jsou

poskytnuty, měla za následek, že h. p. jáchymovské a mnohých horách i uvnitř země, královských i stavovských, platnosti nabylo, na př. 1525 a 1579 v Příbrami, 1536 v Jilově, 1585 v Rudolfově u Budějovic atd. Jednotlivé pak články jeho doplňovány i pozměňovány jsou dalšími král. reformacemi z r. 1549, 1557, 1564 a 1590, jež se týkají nových výhod kverkům poskytováných, věcí policejních, práva štolového a hutního, téženi z hald atd.

Tímto způsobem vyvinul se v našem h-m p-vu jakýsi dualism, jaký byl i v právu městském. Proti stárnoucímu jihlavsko-kutnohorskému právu nabývalo stále větší platnosti jáchymovské zřízení horní; zároveň pravomoc nejv. mincmistra na Horách Kutných ustupovala vlivu komory české a nejv. hejtmána horního. Při tom výnos hor vůbec klesal a nové a nové kommisie od r. 1557 vymýšlely prostředky k odvarování jich úpadku, zvláště Kutné Hory, tohoto »předního klenotu zemského«. Stavové žádali, aby jim nové výhody jsoudávány, aby mohli hornictví větší péči věnovati. Obec Kutnohorská shledávala příčiny úpadku hor ve zbytečně velkém nákladu na hory, jež způsobují nad potřebu četní němečtí úředníci horní, kteří česky neumějí a na nové »kumšty« peníze vyhazují (srv. Dačického »Paměti«); úředníci horní spatřovali vadu v zastaralých p-vech h-ch, v nepatrném svém vlivu na hory vrchnostenské a v přílišné autonomii obcí horních. Konečně došlo za císaře Maximiliána II. se stavy k novému »narovnání o hory a kovy« ze dne 27. září 1575, kterým starší smlouva z r. 1534 je v některých kusech opravena a vysvětlena. Solní hory buď z kamene nebo pramene vod zůstaveny jsou králům českým jako jedno »z vysokých osvobozených královských regalíí« jak na královských vlastních tak i stavovských gruntech; avšak pánu gruntu povolen desátý díl užitků přes zveslý náklad. K nižším kovům a minerálům, jež mají pánu gruntovnímu zůstati, připočteny jsou ještě alaun, vitriolium a síra. Pán gruntu podržuje dle smlouvy z r. 1534 polovici desátku na stříbrných a zlatých horách; kde však povstanou nové hory, tam král po 25 let spokojí se se čtvrtinou desátku a tři čtvrti jeho ponechává pánovi pozemku. Obnos, v kterém mají býti placeny hřivna stříbra a lot zlata do mince odvedené, povyšuje se na prospěch držitelů hor. Působnost nejv. mincmistra ve věcech horních se blíže označuje a předpisy smlouvy sv. václavské z r. 1517 o příslušnosti soudů zemských a městských se s některými změnami na horníky a horní obce rozšiřují. Kverkům a horníkům přiznána jsou obecně mnohá práva, jež doposud jen některým obcím horním privilegii byla udělena. Horníci mohou svobodně se stěhovati, huti stavěti, neplatí cla z potravin, jich příbuzným zabezpečují se nápady dědičné po nich, obcím odměrti atd. Za to kromě čtyř dědičných kusků mají nákladníci hor dělati dva kucky ke kostelům, špitálům a školám. Hora Kutná, Jilové, Knín a Reichenstein zachovávají se při svých pri-

vilejších a řádech; avšak ustanovuje se, že mají »král. radové a osoby v horních věcech sběhlé v českém a německém jazyku dvoje rozdílná zemská h. p-va, totiž jedna Horám Kutným a těm městům, jež by jim v hornictví nejpodobnější býti mohla, a druhé Jáchymovu a jiným horám, kteréžby těm přpodobně býti mohly, co nejdříve možná sepsati« a po stvrzení uveřejniti. Hlavní zásady tohoto narovnání byly napotom převzaty také do řádů horních, které císař Rudolf II. 5. února 1577 vydal Hornímu a Dolnímu Slezsku a 29. čce 1578 hrabství Kladenskému, a šetřeno jich též na Moravě, tak že došlo k jakémusi sjednocení základních zásad h-ho p-va v celé koruně České.

Vesmyslu tohoto narovnání předložil 14. dub. r. 1579 nejv. mincmistr Vilém z Opperštorfu sněmu osnovy dvojných práv horních, jichž se v Čechách užívati mělo, jedněch podle práv Kutné Hory a druhých podle práv jáchymovských. Hofmistr kutnohorský Karel Ludvík z Rásné byl mu při sepisování jich hlavně nápomocen a sněm, zvoliv kommissi, dal jí plnou moc, aby dala práva ta vytisknouti, až se o obsahu jich s nejv. mincmistrem a radou komory české dohodne. Českým jazykem sepsaná osnova h-ch práv, jež měla vydána býti »horníkům starobylých a svobodných hor na Horách Kutných a na všech jiných horách, kde by je přijali a oblibili«, se nám zachovala (Sněmy české V., str. 563), kdežto znění německy psané reformace jáchymovské nebylo psud nalezeno; avšak podle toho, co o obsahu jejím jinak víme, dá se souditi, že obě osnovy celkem nevalně od sebe se lišily a že sepsání obojích h ch práv mělo přispěti k materiálnímu sjednocení práva kutnohorského s jáchymovským. V obou osnovách pak vyhrazena jsou nejv. mincmistru a hofmistru na Horách Kutných, kterého osnova »nejv. perkmistrem v království Českém« nazývá, na všech horách královských i stavovských práva, jakých posud neužívali. Nejv. mincmistr měl se státi nejv. správcem a soudcem na všech horách. V Kutné Hoře měl úřad horní, poněvadž je »před ouřadem města starší a prvotní«, potáhnouti na sebe větší část působnosti úřadu obecního, jenž by se byl dostal do téže odvislosti k hofmistru, v jaké v jiných horních městech obce zůstávaly k horním hejtmánům. Nejv. mincmistru mělo náležeti i na horách stavovských dosazovati úředníky horní, od vrchnosti větším dílem placené, a před něho bylo by šlo odvolání i z tamějších soudů horních. Na obsazování úřadu rychtáře městského a starších nad pořádky v Kutné Hoře a na obnovování rychtáře a přisežných na Kaňku, poněvadž prý »obzvláštní obec mají«, měl nejv. mincmistr míti rozhodující vliv stejně jako na obnovování rady městské v Kutné Hoře. Hofmistr, předsedaje soudu hornímu, měl i trestní soudní moc nad lidem horním vykonávati. Ustanovení o kuttání, udělování propůjček a měření dolů, o dělení výnosu z hor (auspajtův), o svobodách horníků, o právu štolním, o kupování rud, jež

r. 1549 Ferdinand I. rudokupcem odňal a jehož se sám ujal, o právu hutním a právu processuálním, jehož se na soudech horních mělo uživati, jeví chvalitebnou snahu přispěti k povznesení hor a ku zvýšení důchodu královského z nich; avšak zároveň obsah jejich činí pochopitelné, že ustanovení ta musila narazit na rozhodný odpor všech, kdož na udržení posavadního stavu na horách měli zájem. H. p-va pro Kutnou Horu vydaná chtějí býti reformací horního zákonníka krále Václava II. a prohlašují, že »co se dle starých h-eh práv a dobrých starých obyčejů jednalo a těmto právům neodporuje, má zůstati v platnosti. Vliv jáchymovských řádů na ně jest v mnohém ohledu patrný. Sotva osnovy vešly v obecnou známost, se všech stran zvedala se opposice. V říjnu 1580 podala rada kutnohorská dobré zdání ke kommissi sněmovní, ve kterém velmi rozhodným způsobem vystupovala proti zamýšlenému rušení a obmezování autonomie obecní (Sněmy české V., str. 750). »Nová a škodná tato vymyšlení jsou« prý »sepsána v soukromém a nikoli veřejném zájmu, přinesou více škody, nežádů, nesvornosti a nelásky, než co jiného lepšího«; někteří při úřadě horním v tajnosti je sepisovali »na škodu a snižení hor a proti svobodám a starobytlým řádům« atd. Podobně se téhož roku vyslovovaly rady měst Jáchymova a Slavkova i tamější úřady horní, tvrdíce v žalobných spisech císaři podaných, že nový řád jáchymovský odporuje jejich výsadám, zejména vyslovovaly se proti appellaci k nejv. mincmistru. I stavové měli námitky proti novým řádům, přejíce si, aby jediná h. p-va byla vydána. Přání to sdělil i císař. Následkem toho sněmovní kommissari již 16. února 1582 na sněmě prohlašovali, že Jáchymovský řád horní z r. 1548 jest »u větším počtu artykulův perkmansky nebo po hornicku a dobře sepsán«, tak že třeba v něm jenom některých změn stran šteiních práv a hutí předsevzítí (to stalo se v reformaci z r. 1590); ale jinak že horníci, poněvadž jsou mu navyklí, mají při něm býti zůstaveni. Nová osnova práv jáchymovských byla tím odmítnuta a tak se stalo v následujících letech i s osnovou řádu kutnohorského, proti které i kommissie sněmovní se vyslovovala. Když pak Opperštorf následkem toho vzdal se r. 1587 úřadu nejv. mincmistrovství, vydány jsou císařem r. 1590 a 1592 objemné instrukce jak nejv. mincmistru, tak i hornímu hofmistru, urburěři a písaři urburnímu, ve kterých postavení jejich aspoň v Kutné Hoře hledělo se polepšiti, a konečně za nejv. mincmistra Kryštofa ze Sebusína vydal císař Rudolf II. 11. kv. 1604 tiskem českým i německým jazykem sepsanou reformaci horního práva všem, kteří na Horách Kutných »tale mají a pavují«, dokládaje v úvodu, že posavad z různých příčin nemohlo dojiti k vydání dvou rozdílných zemských horních řádův, jak se na sněmích k tomu směřovalo, a že proto »někteří potřební artikule při Horách Kutných, jež žádného dalšího odkladu trpěti nechtějí«, se vydávají.

Když reformaci tuto přirovnáme k osnově z r. 1579 nejv. mincmistrem Opperštorfem sněmu předložené, shledáváme, že většina článků osnovy té, proti kterým se zvedal druhdy odpor, jest vynechána. Prvních 12 článků týká se toliko šichtmistrů (bývalých to perkmistrů), štejtěřův, přísězních horních, kverkův, dělníkův a některých otázek h-ho p-va, jako nákladu na hory a dělení výnosu (cupusův a auspeitův), policie horní a měření dolů. V tomto ohledu hornímu poli menší výměru dává, nežli tomu bylo dle starého práva. V souhlase s řádem jáchymovským se ustanovuje, že »od kolíku nad pramenem na jeden každý štollort, jakž pramen leží, dle předešlého obyčeje 24 1/4 láter (3 1/2 sáhů) odměřiti se má« a »potom také na kříž, totiž do lintu sedm (1 lán) a do hantu také sedm láter horních (na místě starých 32 láter) odměřiti a mezníky označiti se má«, tak aby jiným nákladníkům hor pole se nezavíralo. Staré doly arci měly při dřívějších měřeních býti zanechány. V následujících 50 článcích připojuje se »process, kterým se úřad horní v odporných věcech buď při právé nebo kromě práva říditi má«, a dokládá se o něm, že je převzat ze čtvrtého dílu řádu jáchymovského, poněvadž »ten již obecnému lidu hornímu i také kverkům dobře v známost vešel a téměř při všech jiných městech horních v království Českém se zachovává«. Processem tím zavázáno se jednak písemně řízení na soudě horním, jednak před hofmistrem mimosoudní summární řízení, příslušnost soudu horního obmezovala se na věci horní a z rozsudků jeho připouštělo se odvolání k nejv. mincmistru. Mnohá ustanovení zákonníka krále Václava II. byla touto reformací pozměněna, avšak přes to zákonník zůstával i nadále v platnosti. Nedůvěra vzbuzená proti původní osnově z r. 1579 přenášela se i na tuto reformaci. Aspoň Dačický ve svých Pamětech (II. str. 91) píše, že prý »práva jakási horní nová od Němcův smyšlená a spleškaná jménem JMKSké jsou (r. 1604) vydána a vytištěna v jazyku českém a německém a na Vláském dvoře před minci přibita a když k užitku a platnosti nebyla, v nic přišla a opuštěna jsou«. Tvrzení toto nesmí se však bráti slovně, neboť úředníci horní v Kutné Hoře zajisté se novou reformací spravovali.

V. V strastných dobách po bitvě na Bílé Hoře hornictví u nás skoro docela pokleslo a tím všechen podnět k novému zákonodárství hornímu na dlouhou dobu odpadal. V obnoveném zřízení zemském českém z r. 1627 v čl. A 21 a moravském z r. 1628 v čl. 11 potvrdil Ferdinand II. narovnání o hory a kovy z r. 1575, dokládaje, že každý z poddaných na královské regálie, které mu jakožto králi českému příslušejí, dle povinnosti své bedlivý pozor dáti má. Tím zároveň i starší řády horní a jich reformace podržovaly i nadále platnost a toliko jednotlivá ustanovení jich řadou nařízení jsou doplňována i pozměňována. Důležitou zejména v tom ohledu byla doba Tereziánská a Josefsinská. Celou řadou opatření

mínilo se přispěti k opětnému povznesení hornictví. Tak r. 1748 povolena byla horním městům část řádné daně, aby se jí užilo k nákladu na hory, r. 1751 kupní cena stříbra jest povýšena a r. 1754 kverkům, kteří musili dopláceti na hory (dávatí cupusy), odpuštěn zcela nebo částečně desátek, který při neplodnosti starých hor stával se břemenem stále těžším. V ten čas nabývalo železo a uhlí vždy většího významu v hospodářství národním; naproti tomu drahé kovy, zejména zlato a stříbro, pozbývaly dřívější ceny. Následkem toho dvor. dekretem ze dne 6. srp. 1789 regál horní rozšířen jest i na kamenné uhlí, a udělování propůjček na prostrannější míry dolové stalo se nutností. Upraveno jest nové měření hor dvor. dekrety z r. 1805, 1819 a 1822. Proměny, které v ty časy v organizaci politické a soudní jsou provedeny, dotkly se též horních měst. Po zrušení komory České r. 1745 20 měst horních podřízeno jest hospodářské správě úřadu podkomořského; avšak úřadu nejv. mincmistrovství podařilo se r. 1752 uhájit si vliv na politické a berní záležitosti těchto měst, pokud s dolováním souvisely, a r. 1755 rozšířena tato působnost opět na záležitosti soudní a hospodářské. Za císaře Josefa II. došlo pak k úplnému odloučení správy horní od správy soudní a politické. Patentem ze dne 10. čce 1783 zřízeny jsou tři horní soudy, v Jáchymově, Příbrami a Kutné Hoře (roku 1804 přibyl k nim ještě čtvrtý v Stříbře), jimž jsou podřízeny vrchnostenské soudy horní, tak zv. horní substituce (v Čechách počtem 67). Soudy ty měly se řídití obecným řádem soudním z r. 1781 a z rozsudků jich šlo odvolání k českému soudu appellačnímu a pak revise k justičnímu úřadu ve Vídni. Horní soud v Kutné Hoře byl příslušný i pro Moravu a Slezsko. Dvorským dekretem ze dne 18. ún. 1784 zrušen jest nejv. úřad mincmistrský, kterému podřízeny byly do té doby všechny úřady horní v zemích českých, a jeho působnost, pokud se netýkala soudnictví, přešla na gubernium, při němž ustanoveni jsou dva horní radové, kteří vedli pod vrchním dozorem dvorské komory správu horních měst, sad královských, tak stavovských. Horní úřady, zejména r. 1813 zřízené dva vrchní úřady horní v Příbrami a Jáchymově, zůstávaly jim a dvorské komoře podřízeny. Hospodářské záležitosti horních měst obstarávalo gubernium samo.

Císařovna Marie Terezie starala se též o nové zákonodárství horní. Nařídila 30. čna 1766 nejv. mincmistrskému úřadu, aby pořídil kompilaci všech českých zákonův a nařízení ve věcech horních a přikročil k sepsání nového obecného řádu horního. Dvornímu radovi Peithnerovi z Lichtenfelsu, který od r. 1763 přednášel o h-m p-vu na universitě pražské, uloženo, aby se v tento úkol uvázal, a Peithner pořídil netoliko velkou sbírku českých zákonův a nařízení horních, která se v místopodřízitelském archivu ve dvou velkých dílech chová, nýbrž vypracoval velmi zajímavou osnovu »Obnovného řádu horního pro království

České, markrabství Moravské a vévodství Slezské« o 141 článcích, ve které dle nařízení mu daného Jáchymovský řád z r. 1548 a Kutnohorskou reformaci z r. 1604 s předpisv napotom vydanými v jedno srovnal a sám přiměřeně opravil a doplnil. Ačkoli v předmluvě výslovně uznává platnost narovnáni o hory a kovy z r. 1575, přece stavové čeští v osnově té spatřovali mnohý útok na svá dobře nabytá práva a přičinili se o to, aby nestala se zákncem. Za císaře Josefa II. opakovaly se r. 1786 snahy po novém zákonodárství horním, rovněž po r. 1811 zřízena byla při guberniu českém zvláštní komisse zákonodárná, aby vypracovala zemský zákoník horní pro království České, jehož platnost pak i na jiné země by se rozšířila; ačkoli r. 1831 komisse ta byla obnovena, vyskytovaly se stále a stále nové obtíže, jež nebylo lze překonati. Následkem toho teprve po r. 1848 došlo k novým snahám po nové kodifikaci h-ho p-va, a sice pro všechny země neuherské, když před tím mnohé proměny jsou v tomto oboru předsevzaty. Ministerským nařízením ze dne 14. břez. 1850 zřízena jsou horní hejtmanství v Jáchymově, Stříbře, Příbrami, Kutné Hoře a Brně pro Čechy, Moravu a Slezsko k spravování záležitosti týkajících se horních propůjček, horní policie a hornické kázně. Hejtmanstvím těm bylo podřízeno šest horních kommissarství, na něž přešla působnost bývalých substitucí soudů horních. Patentem ze dne 11. čce 1850 zrušen stavovský regál horní a desátek z hor stavům dle narovnáni z r. 1575 odváděný s tím doložením, že stát bude nadále sám práva výsoštná ke všem horám vykonávat i že vrchnostem má se za to dostati náhrady výkumem desátku. Následkem toho soukromoprávní povaha regálu horního pozbývala svého významu a stát podržel toliko všeobecná práva výsoštná v příčině hcr, jež se týkají zákonodárství, dohlídky a ukládní berní. Napotom v horním zákoníku z r. 1854 některé zásady h-ho p-va českého sice obdržely nové potvrzení, avšak bylo ustoupiti novým názorům právním v oboru h-ho p-va. (Literaturu viz Čechy str. 127. a v tomto díle XI. str. 630.) JČ.

H. p. rakouské dle zák. ze 23. kv. 1854 č. 146 f. z. vztahuje se na hledání a dobývání vyhrazených nerostů, na jejich upravování a na zboží uvádění, avšak jen potud, pokud ono s děláním hor jest spojeno. K nerostům vyhrazeným náležejí všeliké minerály, které obsahují kovy, síru, kamenec, vitriol, kuchyňskou sůl, cementové vody, tuhu, zemské pryskyřice a všeliké černé a hnědé uhlí. Co se týče zemských pryskyřic (živice), nastala pro Halič a Bukovinu změna zák. z 11. kv. 1854 č. 71 f. z., dle něhož v těchto zemích nafta (kamenný olej, petrolej, horní dehet), horní nebo zemní vosk (ozokerit) a jiné nerosty, v nichž je obsažena zemská pryskyřice (horní smůla, živice), mimo živičnaté minerální uhlí nepatří k nerostům vyhrazeným, nýbrž náležejí vlastníkovu pozemku, ačkoli dobývání těchto nerostů i v Haliči a Bukovině

dozoru horních úřadů podléhá, a také bylo dopuštěno, aby vlastník pozemku právo k dobývání těžných nerostů, v jeho pozemku se nalézajících, od vlastnictví oddělil a učinil z něho tak samostatné h. p. Nerosty vyhrazené hledati čili za nimi kutati (*schürfen*), jakož i je dobývatí smí pouze ten, kdo obdržel k tomu úřední povolení. Povolení toto nemůže se však odepřítí, bylo-li vyhověno podmínkám zákonem stanoveným. Podnikatel hor vydobyti si musí především právo kutací, t. j. právo ku hledání vyhrazených nerostů na přirozených jejich ložiskách, pak právo k dobývání těchto vyhrazených nerostů a konečně po případě i právo k založení a provozování jistých děl dolových. Prvého nabývá t. zv. kutacím povolením (*Schurflizenz*), které jest buď všeobecné nebo výhradné, druhého t. zv. horní propůjčkou (*Bergwerksverleihung*), třetího koncessí. Povolení kutací udílí revírní úředník a musí si je vymoci i vlastník pozemku. Kutací právo poskytuje kutěti moc, aby v kutacím okrsku (*Schurfgebiet*), pokud tomu nevadí starší h. p.-va, kutal a zakládal i provozoval díla kutací. Právo k dobývání vyhrazených nerostů však kutěti dotud nenáleží, dokud si nevymohl horní propůjčku. Jen s povolením příslušného správního úřadu kutati se smí na veřejných silnicích, železných drahách, ochranných stavbách proti vodě atd. Povolení kutací platí jen na rok, může však k žádosti rok od roku býti prodlužováno. Právo kutací jest postupitelné, převod jeho musí však býti oznámen revírnímu úředníku, který o kutacích povoleních vede zvláštní seznamy t. zv. kutací knihy, do nichž se zapisují všechna udělení a převody práv kutacích. Každý může do knih těch nahlédnouti. Aby kutěť nemohl býti vyrazen z pole horním podnikatelem, kterému byla udělena horní propůjčka, zavedl rakouský horní zákon ústav t. zv. výhradného kutistě (*Freischurf*). Právo výhradného kutistě má ten obsah, že kutací právo stává se výhradným v kruhu, jehož středem jest zvolené stanovisko kutacího znamení a jehož poloměr má 224 sáhy čili 425 m. Pro případ, že výhradnému kutěti bude udělena horní propůjčka, má právo vyhraditi si první míru dolovou, totiž pole, které v horizontálním průmětu má podobu obdélníka a výměry má 45.116 m² (čili po staru 12.544 □^o). Kutá-li za uhlím, má výhradný kutěť nárok na dvojnásobnou míru dolovou. Záleží-li kutací dílo ze šachty, jejíž dno leží nejméně 94 m (50^o) kolmo pod zemským povrchem, zdvojnásobí se nárok výhradného kutěte tak, že může si vyhraditi z míry dolové a při kutání za uhlím 4 míry. Při kladení vyhrazeného pole vykáže se výhradnému kutěti obdélník, jehož směr čili hodinu sám si může určití. Znamení kutací musí býti v průseku obou úhlopříček. Na toto pole není však výhradný kutěť vázán a může kdykoli (kdyby na př. v sousedství měla být někomu udělena horní propůjčka) vyhrazené své pole jinak položití.

Výhradného kutistě nabude kutěť, když oznámí revírnímu úředníku, kde postaví zna-

mení kutací, a kutací dílo založí a úřad oznámení toto potvrdí. Výhradný kutěť má tyto povinnosti: 1. do tří dnů potom, co ho došlo potvrzení jeho oznámení, má výhradné kutistě na den poznamenati postavením kutacího znamení (jinak bude práv ze škody, do níž přišel jiný, nezajme zvoleného stanoviska); 2. musí založiti dílo kutací a udržovati je ve stavu těžném, totiž ve stavu bezpečném pro osoby a majetek a tak, aby se v práci neustále pokračovalo rozsahem v zákoně stanoveným. O rozměru a výsledku práce má kutěť podávati hornímu úřadu pololetní výkazy, na jejich základě vyšetří horní úřad při nedostatečné práci celou záležitost a ustanoví minimum práce, kterou kutěť nadále musí vykazovati. Také výhradné právo kutací, jež má povahu věcného zakazovacího práva, může se převáděti; postup poznamená se v knize výhradných kutistě.

Práva dolování nabývá horní podnikatel teprve horní propůjčkou, kterou udílí horní hejtmanství, a sice vždy pro přesně ohraničený prostor čili jisté pole. Pole taková jsou: a) míry dolové (*Grubenmasse*), t. j. pole, která mají ve vodorovném průmětu podobu obdélníka ve výměře 45.116 m² a v kolmé projekci jsou ohraničena plochami s neomezenou hloubkou; b) míry denní (*Tagmasse*), t. j. pole, jež v horizontální rovině nejsou vázána určitým geometrickým tvarem a mají výměry maximálně 115.000 m², kdežto do hloubky sahají jen k nejbližšímu pevnému kameni; c) přebytečky (*Überscharen*), t. j. pole, která právě tak jako míry dolové mají neomezenou hloubku, avšak ve vodorovném průmětu nejsou vázána ani určitým geometrickým tvarem ani jistou výměrou. Dle rozdílnosti pole rozeznávají se propůjčky měr dolových, propůjčky měr denních a propůjčky přebyteků. O horní propůjčku musí se žádati (starý termín »mutovati«, jehož užívají ještě zákony něm., byl v rak. zák. puštěn), a sice písemně. Za propůjčku měr dolových možno žádati jen tenkrát, když vyhrazené nerosty na ložisku svém tak byly odkryty, že dle místních poměrů mohou se pokládati za vzdělatelné. Propůjčení podmíněno jest tu tedy především důkazem, že vyhrazené nerosty v ložiskách se nacházejí. Týž důkaz vyžaduje se také při propůjčení měr denních, které se uděluje na vyhrazené nerosty v rozsypech (ryžovištích), v řečištích, ve valounech nebo v naplavených horách nebo ve starých opuštěných haldách, pak na rudu bobovou a drnovou. Naproti tomu nevyžaduje se k propůjčení přebyteků, jež se uděluje tam, kde pole nemá ani té podoby ani výměry, aby se mohla propůjčiti míra dolová, žádného důkazu, že se v dotyčném poli nalézají vyhrazené nerosty. Propůjčení přebyteků může se vůbec udělití jen majitelům sousedních polí dolových. Žádost za udělení propůjčky měr dolových obsahovati musí: 1. přesné udání odkrytu nerostu (nalezený nerost musí kromě toho býti přiložen), 2. prohlášení o tom, jak má býti položeno dolové pole, 3. prohlášení,

má-li propůjčené pole tvořiti samostatné těleso knihovni či má-li se připsati k některým horám již vloženým a jaké jméno má mít propůjčené pole, 4. vlastnoruční podpis žadatelův nebo plnomocníkův a po případě zmocněncovu plnou moc. Kromě toho musí žadatel předložit též mapu o položení odkrytu a o krajině na povrchu. Má-li žádost předepsané formálnosti, nařídí horní hejtmanství t. zv. výchoz do dolů (*Freifahrung*), t. j. kommissni šetření na místě samém, může-li propůjčka býti udělena. Výchoz, který musí napřed veřejně býti ohlášén, stanoví revírní úředník a pozve k němu všechny zainteresované osoby jakož i zainteresované snad správní úřady. Účelem výchozu jest, aby při něm projednány byly různé otázky soukromého i veřejného práva. Námitky interessentů proti udělení propůjčky má revírní úředník ukliditi smírným pokusem, po případě je vyšetřiti. Není-li námitek, provede horní úředník ihned vykolikování dolového pole (vyměření a ohraničení). Výsledek úředního jednání předloží revírní úředník hned po výchozu hornímu hejtmanství, které o udělení propůjčky rozhodne a vydá propůjčovací listinu. Jsou-li předepsané náležitosti splněny, musí úřad propůjčiti aspoň i míru dolovou. Je-li pole volné, může na i odkryt položeno býti až 8 měr dolových při uhli a při jiných nerostech až 4 míry. Propůjčky měr dolových mají se vložit do horních knih, které vedeny jsou od horních soudů. Pokládají se totiž propůjčené míry dolové i přebytky za nemovitosti a jsou tedy předmětem knihovního vkladu. Teprve propůjčkou nabývá žadatel právo k děláni hor. Propůjčka nemá povahu pouze deklaratorní, nýbrž konstitutivní. Žádá-li současně (jeden a týž den) více petentův o totéž pole, propůjčí se jim společně, nedohodnou-li se jinak. Také právo vyplývající z propůjčky jest zrovna tak jako právo výhradného kutěfe k vyhraženému poli věčným zapovídacím právem stran pole, k němuž se vztahuje.

Běží-li o propůjčku měr dolových, nekoná se jako při propůjčce měr dolových výchoz do hor, nýbrž t. zv. ohledání (*Augenschein*), k němuž rovněž interessenti jsou pozváni. Míry denní na rozdíl od měr dolových a přebytků nejsou předmětem knihovních zápisů. Běží-li o přebytky, nekoná se nikdy výchoz do dolů. Zví-li úřad o nějakém přebytku, vyve sousedy, aby se do 30 dnů o jeho propůjčení hlásili. Nedohodnou-li se, má se jim přebytek společně propůjčiti jakožto samostatný knihovní objekt, který obdrží vlastní vložku. V každém případě jest přebytek takový příslušenstvím sousedních dolových polí.

Povolení kutací a horní propůjčka však k děláni hor mnohdy nepostačí (když totiž majitel hor chce mimo své pole dolové založiti různá pomocná díla). Musí k tomu ještě přistoupiti právo k založení a provozování děl dolových, jehož se nabývá koncessí. Díla dotčená jsou: a) díla pomocná, která slouží k užitečnějšímu děláni jednotlivého dolu; b) revírní štoly, t. j. štoly, které otevírají celý

revír anebo provozování hornictví v celém revíru mají usnadniti. Dle toho rozeznávají se koncesse děl pomocných a koncesse revírní štoly. Tyto uděluje pouze ministerstvo orby, jemuž jest vyhraženo také potvrzování revírních statutů, koncesse děl pomocných však horní hejtmanství. Také díla pomocná a revírní štoly jsou jakožto nemovitosti předmětem horních knih.

Komu bylo právo k děláni hor propůjčeno, má zároveň povinnost udržovati hory ve stavu téžném.

Dolové míry nově propůjčené mohou se dle vůle nabyvatelovy buď samostatně zapisati do horní knihy nebo připsati k horám již propůjčeným a podobně se mohou míry zvláště propůjčené sražeti, t. j. v jedno těleso knihovní spojovati, a sice buď když bezprostředně spolu hraničí, nebo když jejich spojením se dá dosíci účelnějšího provozování hor. Sraženi obmezeno je předpisem § 113. h. z., die něhož sražené pole dolové obnášeti může jen dvojnásob tolik, kolik na jeden odkryt se smí propůjčiti, tedy 8 knihovních jednotek. Povolili se sraženi, a sice horním hejtmanstvím, vydává se nová propůjčecí listina. Míry a pole dolová mohou se též na části rozdělit, avšak tyto části musí býti připojeny k sousedním samostatným polím dolovým. I rozdělení hor povoluje horní hejtmanství.

Práva k děláni hor zanikají: i. odnětím úředním za trest, když majitel hor zanedbává bezpečnostních opatření nebo povinného stálého děláni hor, z. vzdáním se majitele hor. — Je-li odněti pravoplatně vysloveno, nařídí příslušný soud k návrhu horního hejtmanství exekuční odhad a dražbu, jež se vztahuje nejen na propůjčené právo, nýbrž na všechny k provozování nutné stavby, pozemky a závody. K dražbě ustanoví se jediný termin dražební, nejméně na 30, nejvýše na 60 dní. Měla-li dražba výsledek, uhradí se z dražebního podání nejprve náklady úředního řízení, pak jsou zaplacení hypotekární věřitelé, a případný přebytek vydá se exekutovi. Byla-li dražba marna, prohlásí horní hejtmanství propůjčené právo za zrušené. Vymaže je ve svých rejstřících a ohlásí to soudu, aby zjednal též výmaz knihovní. — Ohlásí-li majitel hor hornímu hejtmanství, že se svého práva vzdává, otázka se hejtmanství (běží-li o míry dolové nebo přebytky) horního soudu, vážnou-li na tom kterém objektu břemena. Jestliže ano, poznamená horní soud na listu závad prohlášení, kterým se majitel hor vzdal svého práva. Zároveň dá soud věděti dosavadním knihovním věřitelům, že mohou do 60 dní žádati za odhad a dražbu hor. Na věřitele zapsané až po dotčené poznámce nevezme se arcizfetel. Běží-li o míry denní, přijme horní hejtmanství prostě na vědomí, že majitel h-ch práv svých se vzdal, a vymaže míry denní ve svých seznamech.

Co se týče subjektu h-ch práv, zakazuje rak. horní zákon horním úředníkům jakož i jejich manželkám a dětem pod otcovskou

jejich mocí se nalézajícím provozovateli hornictví v okrsku dotyčného úřadu. Přešla-li na tyto osoby h. p-va dědictvím nebo bezplatným jednáním inter vivos, ustanoví jim ministerstvo orby lhůtu (nejdéle jednoho roku), v níž se práva ta musejí zciziti, jinak jest ten který úředník přesazen. Záplatné nabytí h-ch práv pokládá zákon za vzdání se úřadu.

H. p-va mohou přislouseti též několika osobám společně. Právní formy, ve kterých rak. horní zákon připouští společně provozování hor, jsou: společenství dle obč. zák., resp. spoluvlastnictví, a pak těžířstvo (nákladnictvo). Praxe uznává dle spol. zák. ze 26. list. 1852 č. 253 ř. z. též akciové společnosti. Zvláštní formou sdružení, známou jen h-mu p-vu, jest těžířstvo (v. t.), *Gewerkschaft*. Jest to sdružení osob společných ku provozování hornictví tím způsobem, že společně jmění podílníků čili t. zv. těžířů nebo nákladníků jest za trvání těžířstva nedělné, ačkoli podily těžířů na tomto společném jmění čili kuský jsou zcizitelné, a že těžíři ručí za závazky těžířstva jen svými podily, nikoli tedy osobně. — Společenská smlouva, kterou několik osob o provozování hor uzavře, předložiti se musí hornímu hejtmanství ku schválení. Právní poměry společníků řídí se dle předpisů obč. zák. s jistými modifikacemi. Knihovní dělení hor nesmí zpravidla jíti pod $\frac{1}{16}$. Není-li pro případ, že některý podílník se vzdá svého podílu, nic smlouvou ustanoveno, přibývá vakantní podíl ostatním společníkům, arci s dluhy i břemeny hypotekárními. Společníci nemohou přibylý podíl zamítnouti, leč že opustí hory. Řízení v té věci koná horní soud.

Co se týče poměru podnikatele hor k pozemkovému vlastníku, jest vlastník povinen: 1. trpěti kutání na svém pozemku; nemůže-li kutěf dohodnouti se s ním o náhradu případné škody, vyšetří ji politický úřad a ustanoví kauci, kterou má kutěf dáti vlastníkově. Zřízením kauce může kutěf v práci počíti, musí však do 30 dnů zažádati o zavedení expropriačního řízení stran dotyčného pozemku; 2. vlastník pozemku dovoliti musí práce spojené s provozováním hor, zejména vedení dolových děl; 3. vlastník trpěti musí zasazení mezníků k vyznačení dolových a denních měř; 4. vlastník jest povinen za přiměřenou náhradu ponechat podnikateli k užívání pozemky ku provozování hor nevyhnutelně potřebné. Za expropriaci podnikatel žádati nemůže, nýbrž jen za užívání pozemku. Vidí-li však vlastník, že by užívání trvalo dlouho, může sám žádati, aby podnikatel převzal vlastnictví pozemku. Expropriační řízení zavede revírní úřad, avšak rozhodnutí učiní úřad politický. Přd lokální kommissi vyšetří horní kommissat, je-li nárok expropriační odůvodněn, jakož i výši škody; kommissat politického úřadu vyšetřuje opět okolnosti důležité z ohledu veřejných a určí znalci, jakou škodu vlastník utrpí. Kdo jest s nálezem expropriačním nespokojen, může nastoupiti požad práva. Podnikatel má hornictví provozovat

tak, aby, pokud možno, nepůsobil vlastníkově pozemku škodu. Stane-li se škoda přece, musí ji nahraditi, a sice dle panujícího mínění i škodu nezaviněnou.

Zákon upravuje též vzájemné poměry majitelů hor mezi sebou. Stane-li se nasousedních horách nehoda, jest každý podnikatel povinen přispěti sousedovi svým dělnictvem ku pomoci za přiměřenou náhradu, ovšem je-li to možno bez ohrožení hor vlastních. Rovněž tak jest povinen zříditi za náhradu sousednímu podnikateli služebnost k užívání svých děl dolových, strojů a komunikačních prostředků, jakož i k vedení pomocného díla vlastními dolovými měrami. Náhrada spočívá v poměrném příspěvku k režiijnímu nákladu a t. zv. platu za pomoc čili pomocném (*Hilfszins*), jehož maximum jest 10% nákladu ušetřeného užíváním sousedových staveb a zařízení na panujících (vlastních) horách. Smlouvy o zřízení dotčených služebností schvaluje revírní úředník. Nedohodnou-li se strany, rozhodne horní hejtmanství, resp., běží-li o náhradu, soud. Zřízené služebnosti vloží se nejen do horních knih, nýbrž zapíší se také do knih horního úřadu, které se vedou o propůjčkách.

Literatura h-ho p-va rakouského: Hingenau, *Handbuch der Bergrechtskunde* (Víděň, 1855); Gränzenstein, *Stamm, Manger* (vesměs komentáře nového hor. zák.); Wenzel, *Handbuch des allg. österr. Bergr.* (Víděň, 1855); Schneider, *Lehrbuch des Bergr.* (3. vyd. Praha, 1872); Haberer a Zecher, *Handb. d. österr. Bergr.* (Víděň, 1884); Leuthold, *Das österr. Bergrecht in seinen Grundzügen* (Lipsko, 1887); Lederer, *Das österr. Bergschadenrecht* (Berlín, 1893); Schneider, *Zum Bergschadenrecht* (Teplice, 1893); Frankl, *Zur Reform unseres Bergschadenrechts* (Víděň, 1893). Velikou 13svazkovou sbírku horních zákonů týkajících se Čech vydal Schmidt v publikaci *Chronologisch-systematische Sammlung der Berggesetze des K. Böhmen* (Víděň, 1832—39; sv. 14—25. téže sbírky obsahuje horní zák. uherské a 26. sv. zák. rakouské). Od Scheuchenstuela jest spis *Motive zum österr. Berggesetze z r. 1855.* — V české literatuře pojednání Š. Dvofáka o horním regálu v *Právníku* 1869; srv. též Randovo *Právo vlastnické* (4. vyd. 1889). Na universitě přednáší h. p. prof. dr. Stupecký, dle jehož přednášek jest tato stať o rak. h-m p-vu sestavena. — O německém h-m p-vu jednají: Achenbach, *Das gemeine deutsche Bergr.* (1. díl Bonn, 1871); Klostermann, *Lehrbuch des preuss. Bergrechts* (Berlín, 1871); Arndt, *Entwurf eines deutschen Bergges.* (Halle, 1889); Engels, *Preussisches Bergrecht* (2. vyd. 1894; komentáře pruského horního zák. z r. 1865 vydali: Hahn (1865), Wachler (1865); Huyssen (1867), Koch (1870), Oppenhoff (1870), Busse (1880), Klostermann (5. vydání 1894), Rönne (1887). Arndt (2. vyd. 1888), Brassert (1889). Novellu prus. ze 24. čna 1892 spolu s komentářem vydal Brassert (Bonn, 1894). O h-m p-vu saském pojednal Francke (Lip., 1888)

a Wahle (Freiberg, 1891). — Spisy o francouzském h-m p-vu: Lamé-Fleury, De la législation minérale sous l'ancienne monarchie (1857); Dupont, Traité pratique de la jurisprudence des mines (1862); Aguilon, Législation des mines (Paříž, 1886, 3 sv.); Achenbach, Das franz. Bergrecht (1869). — Literatura anglického h-ho p-va: Bainbridge, Law of mines (4. vyd. 1878); Mac Swimney, The laws of mines, quarries and minerals (Londýn, 1884); Spencer Baldwin, Die englischen Bergwerkgesetze (1894). — Pro h. p. Spoj. Států sev.-amer spisy: Sickels, The United States Mining Laws (S. Francisco, 1881); Copp, United States Mineral Lands (Wash., 1882). — Lit. ruského h-ho p-va: Štof, Gornoje pravo (Petrohrad, 1896, srovnávací studie z oboru h-ho p-va), Gesellius, Die Notwendigkeit der Verstaatlichung des Erdinnern in Russland (1894). — H-mu p-vu všech států věnována jest «Zeitschrift f. Bergrecht» (Bonn, redakci Brasserta). —dlc.

Horní řád viz Horní právo.

Horní regál byl ve středověku a namnoze až do tohoto století název pro soubor práv, jež si osobovali panovníci k dobývání nerostů. Jest zcela pochopitelno, že panovníci, vidouce veliký národohospodářský význam nerostů, zejména některých, chtěli z tohoto bohatého zdroje samojediní těžit. Dělo se to buď tím způsobem, že provozovali hornictví sami skrze své zřizence, anebo tím způsobem, že doly dávali v pacht bohatým soukromým podnikatelům, anebo konečně, že za podmínek stanovených horními řády dovolovali každému, aby hornictví provozoval (t. zv. horní svoboda), bude-li jim za to platiti buď horní desátek anebo jiné daně a poplatky. Dle své povahy byl h. r. vlastně právo soukromé, které však v rukou zeměpánových spojeno bylo s právy zeměpanské výsosti a tím zároveň nabývalo tvářnosti jiné. V doktríně vykládal se h. r. jakožto právo vlastnické k nerostům, na něž se vztahoval, později jakožto výhradné právo okupační k těmto nerostům. V zákonech moderních jest regál, a sice jak co do názvu, tak i co do smyslu, skoro všeobecně odstraněn (vlivem franc. zák. z r. 1791 a 1810), resp. obmezen pouze na výsostní moc státu, která se jeví v zákonodárství o hornictví, ve vrchním dohledu nad ním a v ukládání daní. Jestliže pak přece zákon rak. slov h. r. ještě neustále užívá, běží tu vlastně jen o staré pojmenování, nikoli však o starý právní ústav, který by až do dneška byl udržen. Dnes platné horní právo rak. nevyplývá již ze žádného regálu ve smyslu starém, nýbrž je to zvláštní věcné právo k dispozici s těmi kterými nerosty, náležející každému, kdo splnil zákonné podmínky. (Ostatek o h-m r-u viz ve článku Horní právo.) —dlc.

Horní senát viz Horní soudy.

Horní soudy samostatné nejsou sice pro horní záležitosti v Rakousku (a také v jiných státech) zřizeny, avšak sborové soudy I. instance mají zvláštní horní senáty, které vykonávají soudní pravomoc v záležitostech

horních a vedou také horní knihy. Příslušnost soudní v horních věcech jakož i soudní organizace upravena byla nejnověji stejně jako soudní příslušnost vůbec zák. z 1. srp. 1895 č. 111 f. z., t. zv. jurisd. normou (§ 53).

Hornisování kaučuku viz Kaučuk.

Horní škola viz Hornická škola.

Horní úřady jsou státní orgány, které vykonávají vrchní dozor státu nad hornictvím. (Co se týče Rakouska, viz podrobněji článek Horní policie.) Speciální h. ú. organizovány jsou pouze v některých státech; v jiných jsou jejich funkce s jistými modifikacemi svěřeny všeobecným státním úřadům (na př. ve Francii). A také tam, kde zavedeny jsou h. ú. speciální, jako na př. právě v Rakousku, nevykonávají státní dozor nad hornictvím vždycky h. ú. samojedině, nýbrž namnoze i obecné správní (politické) úřady. V některých státech organizovány jsou h. ú. o třech, v jiných jen o dvou stolicích. V Rakousku tvoří dle zák. ze 21. čce 1871 č. 77 f. z. první instanci t. zv. úředníci revírní, druhou instanci horní hejtmanství a nejvyšším h-m ú-dem jest ministerstvo orby. O okresích a stanovištích revírních úředníků vydána byla nařízení min. orby ze dne 24. dubna 1872 č. 61 f. z., ze 20. ún. 1886 č. 31 f. z., ze 4. bf. 1892 č. 48 f. z. a z 11. list. 1895 č. 174 f. z. Horní hejtmanství jsou pouze 4: v Praze, ve Vídni, v Cellovci a Krakově. Záležitosti, které jsou jim vykázaný, uvádí § 4. h. z. Revírní úředníci jsou prvou instancí ve věcech, které nejsou vyhrazeny vyšším h-m ú-dům, a kromě toho mají v těchto vyhrazených záležitostech konati potřebná šetření a prováděti exekuci. Rekurs ze dvou souhlasných rozhodnutí h-ch ú-dů není přípustný, avšak rozhodnutí ta mohou podobně jako jiná rozhodnutí správních úřadů vzata býti v odpor před správním soudem. Nařízení a rozhodnutí svá provádějí h. ú. dílem samy, dílem to činí úřady politické nebo i soudy. Pomocnými orgány h-ch ú-dů jsou zkoušení a pšiční horní inženýři.

V Prusku jsou první instancí úředníci revírní s titulem horní mistrů (*Bergmeister*), horních radů nebo vrchních horních radů; druhou instancí jsou vrchní h. ú. (*Oberbergämter*) s horním hejtmánem v čele a s vrchními hor. rady, resp. tajnými hor. rady, a pak s hor. assessorý jako pomocnými orgány; nejvyšší instancí jest ministr obchodu. Přednostou ministerského oddělení pro hornictví, hutnictví a solivarství jest vrchní h. hejtmán.

V Rusku jest nejvyšší horní instancí již od r. 1807 t. zv. horní departement, zřízený původně při min. financí a přešlý po různých změnách r. 1874 do min. fišských statků. Pro gubernie království Polského trval od r. 1842 do 1870 zvláštní horní departement carství Polského, jehož záležitosti odevzdány pak hor. depart. ruskému. Místní horní správa spočívala v Rusku dle projektu z r. 1804, pojatého do horního řádu z r. 1806, na decentralisaci. Rusko rozděleno na 5 okruhů, avšak v život vešly s počátku jen správy dvou okruhů. V posledních letech organizovány t. zv. horní

správy (*gornyya upravleniya*), a sice r. 1886 uralská h. správa v Jekatěrinburku se 7 horními okruhy, jejichž správa odevzdána okružním inženýrům, r. 1887 kavkazská h. správa se 4 h. okruhy, r. 1888 pro Sibiř a stepní generální gubernatorství h. správy tomská a irkutská po 6 okruzích, r. 1891 h. správa jižní Rusi v Jekatěrinoslavi se 4 horními okruhy. Ostatní část říše ruské rozdělena jest na h. okruhy, jež jsou ve správě okružních inženýrů, podřízených bezprostředně h. departementu. Kompetence, práva a povinnosti horních úředníků a úřadů upraveny jsou zák. ze 21. prosince 1892 (2. led. 1893). — *dlc.*

Horní zákon viz Horní právo.

Hörnle August Friedr. Rudolf, indolog něm. (* 1841 v Secandře u Agry ve Vých. Indii), pochází z otce duchovního ve službách ind. a jest ředitelem muslimské kolleje v Kalkuttě. Vedle vydání textových v »Bibliotheca indica« a řady pojednání v listech odborných, mimo jiné o nápisech a rukopisech indických, napsal *A comparative grammar of the Gaudian languages* (Londýn, 1880) a s Griersonem nedokončený *A comparative Bihari dictionary* (t., 1885).

Hornof: 1) H. Václav, paedagog a spis. český (* 1840 v Kněževsi u Rakovníka — † 1874 v Chrástanech t.). Studoval v Rakovníce a v Praze, načež krátce učiteloval v Panenské Týnici; ale pro churavost musil se vzdát úřadu i žil v Chrástanech. Od H-a vycházely v různých časopisech z let 60.—70. (ve »Světozor«, »Rodinné kronice«) básně, ještě více zbylo jich po něm v rukopise. Kromě toho psal a překládal spisy pro mládež (*Ze života zvířat* v Bes. mlád. sv. 48—49 a v Zábavách pro mládež, 1871), složil divadelní hru (v rukopise) a s bratrem svým M. B. H-em napsal sbírku dětských hádanek *Oříšky*, jež vyšla po jeho smrti v Praze.

2) H. Martin Bohumil, paedagog a spisovatel český, bratr před. (* 1844 v Kněževsi), od r. 1891 řídící učitel v Pardubicích. Pilně vzdělával literaturu školskou. Sepsal: *Stručný dějepis Čech* (1869, 11. vyd. 1895); *Stručný dějepis všeobecný* (1873); *Přírodopis všech tří říší*; *Besedníček*. Též pro mládež sepsal a vydal *Deklamovánky a bajky* (1873) a v »Nové knihovně pro mládež« *Povídky dějepisné* (1878), v »Zábavách pro ml.« *Chytrý Dobeš a Ničemný kníže* (1880), v »Besedách ml.« *Čestí vystěhovalci, Mnichova zvěř a Pomník české slávy*. Též přispíval do časopisů paedagog. a pro mládež. *FDZ.*

Hornohrad, Horní Hrad, někdy hrad v Čechách u Horněvsi, blíže Horní Cerekvice, v hejt. pelhřimovském, okr. počáteckém. Hrad vystavě v 1. pol. XVI. stol. Bohuchval Leskovec z Leskovce, když dostal za podíl Horní Ves od panství cerekvického. R. 1575 prodal Bedřich Leskovec z Leskovce hrad pustý nad Horněvsi ležící ještě s jinými dědinami Janu Leskovcovi z Leskovce. Hrad opraven a připojen k panství cerekvickému.

Hornosín, Horusín, ves v Čechách, hejt. a okr. Blatná, fara a pš. Lnáře; 40 d., 210 ob. č.

(1890), kape sv. Floriána. V XVI. stol. tvořil H. zvláštní statek, náležející Běšinům z Běšin, od nichž přešel na Volfa Novohradského z Kolovrat (1602) a později připojen ke Lnáfům.

Hornoves viz Ves Horní.

Hornaby Thomas, angl. hvězdář (* 1733 v Oxfordu — † 1810 t.), byl prof. astronomie a fysiky v Oxfordu a členem Král. společnosti. Zabýval se určením mimohledu slunce z přechodu Venuše před sluncem, o čemž napsal: *A discours on the parallax of the Sun* (»Phil. Tr.«, 1763); *Account of the improvements to be made by observation of the transit of Venus in 1769* (t., 1765); *Observation of the transit of Venus made at Oxford* (t., 1769); *The quantity of the Sun's parallax as deduced from the transit of Venus in 1769* (t., 1771); dále o vlastním pohybu Arctura a ubývání sklonu ekliptiky (t., 1773). Nákladem university oxfordské vydal pozorování J. Bradleye a Nath. Blisse »Astron. observ. made at the Roy. Obs. at Greenwich from 1750—65« (Oxford, 1798—1805, 2 sv.). *VRy.*

Hornsey, sev. předměstí Londýna v hrabství Middlesexu, na výšině zv. Muswell Hill, s 44.205 ob. (1891). Širočinec Alexandra a v parku veliká zábavní místnost Alexandra Palace.

Hornsch., skratek botanický, jímž označen Christian Friedrich Hornschuch (* 1793 v Rodachu — † 1850 v Greifswaldě). Jsa prof. v Greifswaldě, zabýval se květenou německou a studiem mechů a vydal s Neesem v. Esenbeck a J. Sturmem dílo *Bryologia germanica* (Norimb., 1823—31, 2 sv., 43 tab.).

Hornschlag, Hornetschlag, osada v Čechách u Minichslagu, hejt. Kaplice, okr. a pš. Vyšší Brod, fara Kaplice (ves); 18 d., 136 ob. n. (1890).

Hornstein Karl (* 1824 v Brně — † 1882 v Praze), stal se r. 1843 asistentem hvězdárny vídeňské, kde účastnil se vydání Piazzioho »Storia celeste« v Annálech vídeňské hvězdárny a podal několik prací k obmyšlené nové redukci Piazzioho katalogu jako: *Ermittelung der Refraktionsconstanten von Palermo und Tafeln zur Reduction der Piazzischen Beobachtungen*. R. 1847 stal se adjunktem hvězdárny v Krakově, pro nezalost polštiny vrátil se brzy opět do Vídně, působil zde rok jako prof. matematiky na akad. gymnasiu, vstoupil opět r. 1850 za assistenta na hvězdárnu vídeňskou a stal se brzy na to docentem astronomie na universitě a r. 1851 adjunktem hvězdárny. V úřadě pobyl do září 1862, zabývá se pilně pozorováním asteroidů a komet. V též čas vydal řadu výpočtů drah těles těchto. Ke konci svého pobytu na hvězdárně vid. zavedl pravidelná pozorování skvrn slunečních, vymyslel k měření světlosti slabých stálic pomocí srovnání jich s asteroidami při ubývání jich světlosti za vzdalování se jich od doby opposice pásmoový fotometr (*Zonenphotometer*). R. 1857 zvolen byl za dopis. člena císař. akademie věd, 1862 byl povolán za univ. prof. matematiky do Štýr. Hradce a několik let potom na universitu pražskou. Po úmrtí ředitele J.

Böhma převzal r. 1867 řízení hvězdárny pražské a zabýval se hlavně studiem theoretickými. Epochální byly jeho práce: *Untersuchungen über den Einfluss der Elektrizität und Rotation der Sonne auf den Barometerstand* a *Die Abhängigkeit der mittleren Windrichtung von den Perioden der Sonnenflecken*. V práci *Über die Abhängigkeit des Erdmagnetismus von der Rotation der Sonne* (vid. akad., 1871) našel H. v různých magnetických fázích období 26·33 dne. Vydal též velmi cenné pojednání *Zur Kenntniss des Asteroidensystems* (vid. akad., 1881). V pojednání *Bestimmung der Bahn des ersten Kometen v. J. 1847 nebst Bemerkungen über den Übergang von der Parabel zur Ellipse und Hyperbel* (t., 1854) podal H. velmi pohodlnou metodu přechodu na kuželosečku pravdě nejpodobnější, jež nese jméno metody H-ovy.

Hornu [orný], obec v belg. prov. henegavské, arr. monsském (kraj Borinage) nad řekou Haine, s 8854 ob. (1890), má uhelné doly, železářny, továrny na stroje a cukrovary.

Hornungia viz Hutschinsia.

Horný, Horní, osada v Čechách, hejt. Veselí n. L., fara Zálší, pš. Bukovsko; 38 d., 241 ob. č. (1890), fid. dvůr (360 ha) Eug. hr. Vratislava z Mitrovice.

Horný Antonín, vynikající kněz a vlastenec český (* 29. dubna 1824 ve Strážnici na Moravě). Obecnou školu a gymnasium navštěvoval ve svém rodišti, kdež byl jeho otec usedlým měšťanem. Odebral se na fakultu filosofickou v Olomouci, vstoupil později do kněžského semináře ve Vídni, kde byl r. 1847 vysvěcen na kněze. Chtěje se však důkladně vzdělati v kněžském povolání, konal H. od 10. dubna 1847 další studia, načež byl 14. srp. 1850 na univ. vídeňské promouován na doktora bohosloví. Jeho obsáhlé vědomosti, jakož i ryzí jeho povaha byly záhy oceněny, tak že ještě téhož měsíce jmenován byl professorem církevního dějepisu na theologickém ústavu v Olomouci. Zde zvolen byl r. 1853 rektorem university. Do r. 1857 byl též examinatorem z dějin rakouských při státních právnických zkouškách. Ku konci téhož roku jmenován byl professorem církv. dějepisu na vřd. universitě, jež ho r. 1867 dle svého práva jmenovala kanovníkem vídeňské metropolitánské kapitoly u sv. Štěpána. Jmenování toto bylo též nejvyšším dekretem v červenci 1867 schváleno. R. 1875 stal se prelátem scholastikem v téže kapitole a zastával úřad ten až do r. 1891. Na počátku r. 1891 byl jmenován od Sv. Otce pro své zásluhy papežským prelátem a v březnu téhož roku prelátem kustodem při velechrámu sv. Štěpána ve Vídni. Vedle svých povinností v arcibiskupské konsistofi zastává H. již delší dobu úřad syndika kommissariátu pro Palestinu a od r. 1867 úřad arcibiskupského kommissara a inspektora na theologických ústavech v Klosterneuburku a Heiligenkreuzu, od r. 1878 úřad superiora řádu milosrdných sester v Dolních a Horních Rakousích, v Čechách, na Moravě a v Uhrách, o kteréhožto ústavu získal si zásluh nemalých. Roku

1893, přetižen jsa pracemi, vzdal se úřadu superiora milosrdných sester. — Významným a velmi zasloužilým, najmě pro Čechy dolnorakouské a zvláště vídeňské, stal se svou obětavou činností v jednotě sv. Methoděje, jejíž předsedou jest od r. 1865. Účelem jednoty této jest pečovati o duševní a mravní vzdělání mezi Čechoslovany katolickými ve Vídni a v nejbližším okolí Vídne, kteří jazyka německého méně znají jsou. H. vynaložil tu veškeru svou obětavost a vliv, aby na vídeňských farách pro velmi četný lid český konaly se české bohoslužby a aby dítky, kde to možno, aspoň v náboženství vyučovány byly jazykem mateřským. Tak již r. 1875 doprosila se jednota sv. Methoděje přičiněním H-ného, že v kostele u sv. Anny v I. okrese konány jsou české služby boží od 10—11½ hod. před polednem, r. 1886 v klášterním chrámu Páně pp. OO. lazarisťů v VII. okrese vídeňském, ve farnosti sv. Brigity v II. okrese, v kostele u sv. Thekly ve IV. okr. a v okr. X., kdež konají se pro lid český sv. missie. V zájmu českých bohoslužeb domáhá se neustále jednota sv. Methoděje, podporována jsouc všemožně svým obětavým předsedou, větších práv pro Čechy vídeňské. Tak podávány petice a memoranda k arcibiskupům vídeňským, papežským nunciům, ministerstvu vyučování a panské sněmovně (1894), avšak bez výsledku. Ve prospěch školy spolku »Komenský« v X. okrese vid. obětuje se jednota, jak může. A ve všech těchto snahách byl H. vždy v čele, nic se neohlížeje na nepřijemnosti, jež mu z toho vyplývají. Jest pevně přesvědčen a doufá, že konečně musíme zvítěziti, ježto naše snahy jsou spravedlivy. Stejně přičiňuje se H., aby založena byla útulna pro české učně a tovaryše ve Vídni, na kterýž účel vybral I. odbor jednoty již 5000 zl. — Z přízně k ústavu milosrdných sester a z lásky ku svému rodnému městu vénoval a přestavěl H. r. 1886 po rodičích zděděný dům se zahradou ve Strážnici na klášter milosrdných sester k tomu účelu, aby tam s vyučovací fečí českou zřizena byla dětská opatrovna pro škole nedospělé dítky a industriální škola pro dívky. Skoro na všech podobných ústavech v zemích koruny České převládá němčina. Za obětavost tu byl prelát H. jmenován čestným měšťanem města Strážnice. Hk.

Horodek viz Gorodok.

Horodelská unija v. Gorodelský sněm.

Horodenka: 1) H., město v Haliči s 11.355 obyv. (1890), z nichž jest 5442 Poláků, 5683 Rusinů, co do náboženství 4340 židů. H. jest sídlem okr. hejt., okr. soudu, má zemskou rolnickou školu, parní mlýn, vinopalny, továrnu na svičky a mýdlo a provozuje obchod s obilím. Pod lat. chrámem ukazuje se hrobka se zachovalými mrtvolami členů zrušeného kláštera.

2) H., rusinský tanec v okolí soujmenného města na Pokuti, po němž byl patrně nazván. Jest vlastně variantem tamější kolomyjky (v. t.), od které uchyluje se pouze v tom, že při ní tanečník semkne do své pravice nataženou

pozvednutou levicí tanečnice čelem k němu obrácené, již pak levou rukou v páli obejmje a tančí. Oba si k tanci popěvují

Oj na stoli horiločka
j-a v zeleni flašci. Řř.

Horodnja viz Gorodnja.

Horodnyše, malorusky tolik jako hradiště, název četných míst a obcí v krajích maloruských a běloruských. Srv. gorodišče.

Horograf (fec.), časopisec, annalista.

Horochov (rus. *Gorochov*), starožité městečko v gub. volynské, új. vladimírsko-volynském. Obyv. 2879 (1889), pravosl. a katolický chrám, 6 isráel. modlitebnic, škola, pivovar a cihelna.

Horologiografie (z fec.), hodinopis, návod k sestrojování hodin, zejména slunečních a vodních.

Horologium (z fec.), ukazovatel hodin, viz Orloj. V řecké katol. církvi zove se tak modlitební kniha s modlitbami na každou hodinu předepsanými. Poprvé vytištěna v Benátkách (1535). Srv. Časoslov.

Horomélice, Hofemělice, ves v Čechách, hejt., okr. Smíchov, fara Únětice, pš. Podbaba; 125 d., 1212 ob. č. (1890). K nadač. statku náleží 1354²⁹ ha půdy, zámek s kaplí sv. Anny, cukrovarna surovinu a dvůr v H-cích, dvory: Andělka, Chýně, Kněžívka, Nebušice, Úholice, cihelna v Třešovicích, majetek praemonstr. kláštera na Strahově v Praze, jemuž H. až na malé přestávky náležely již od století XII.

Horomyšlice, Hofemyslice, osada v Čechách, hejt. a okr. Plzeň, fara a pš. Dejšina; 6 d., 83 ob. č. (1890), deskový dvůr, žel. huti a pila král. města Plzně, ložisko kam. uhlí.

Horonezdice, ves v Čechách, v Nezdicích Horní.

Horopis viz Hory.

Horopter (fec.) jest souhrn nebo geometrické místo všech oněch bodů, jejichž obrázky při nazírání oběma očima nalézaly by se v obou sítnicích na t. zv. identických bodech (byly by jednoduše viděny). Nazírajíce totiž na nějaký bod, vidíme tento jednoduše, ačkoli nalézá se v obou očích na sítnici obrázek jeho, tudíž obrázky dva. Při nazírání (fixaci) staví se oči tak, že obrázky jednoho bodu tvoří se v obou očích na t. zv. žluté skvrně sítnicové; ač jest podráždění sítnice dvěma obrázky na dvou místech nebo bodech, vidíme bod jediný, mají tedy žluté skvrny body identické. Mysleme si, že by obě sítnice v poloze, jak nalézají se v oku, vloženy byly jako miský do sebe, tak aby žluté skvrny čili jejich body identické na sebe padly, a že by svítící bod se pohnul na levo, na pravo, nahoru nebo dolů a rovněž tak obrázek jeho; pak vidíme jednoduše i tenkrát, když obrázek (tudíž v obou očích po jednom obrázku) nalézá se o stejný stupeň pošinut od žluté skvrny, dolů, na pravo nebo na levo. I tyto body sítnice, poněvaž jejich dva obrázky spojujeme v jeden, nazýváme identickými (kryjícími se, korrespondujícími). D.

Hóros Apollón, Hórapollo viz Horus.

Horosedl viz Hofesedly 1).

Horosedlo: 1) H., Horysedlo, ves v Čechách, hejt. Strakonice, okr. Volyně, fara a pš. Čkyně; 48 d., 291 ob. č. (1890). R. 1400 připomíná se jako majetek proboštů kostela pražského. — 2) H., ves t. v hejt. ptačském, viz Hofesedly 1).

Horosedly viz Hofesedly 1).

Horoskop (z fec.), ukazovatel hodin, má trojí význam: 1. Staří Egypťané nazývali h-y kněze, kteří měli pozorovati hvězdy; pro každou hodinu měli vědět, kde která se nalézá, měli králi zvěstovati úsvit (svítání), jakož i hodiny příznivé pro zamýšlené dílo. Při veřejných průvodech náboženských kráčeli v čele s nástroji hvězdáfskými. — 2. H. jest jednoduchý přístroj, kterým možno určití místo výšky slunce přímo úhel hodinový slunce, tedy pravý čas, na $\frac{1}{4}$ minuty správně. Vymyslíl jej Eble v Ellwankách (ve Vírtembersku). Viz popis nástroje a mathematické odvodnění ve R. Wolfově »Handbuch der Astronomie« (Curich, 1890, I. svazek, str. 428). — 3. V astrologii znamená h. bod ekliptiky při narození člověka právě vycházející, který prý měl vliv na veskeré osudy a povahu jeho. — Viz Hvězdopravectví. VŘy.

Horoszkiewicz Julijan, spis. polský, známý několika spisy pro lid a pro mládež, jako: *Zabawy świąteczne dla ludu* (Lvov, 1851); *Świat popularnie opisany* (t., 1853); *Listy o rzeczech publicznych dla ludu* (t., 1865) a j. Choť jeho H-ová z Trojanovských Walentyňa vydávala r. 1844 ve Varšavě časopis pro dívky »Zorza« a uveřejnila v časop. řadu básní.

Pod **Horou Černou**, osada na Moravě u Dol. Bečvy, hejt. Valaš. Meziříčí, okr., fara a pš. Rožnov; 22 d., 115 ob. č. (1890).

Horoschen, ves v Čechách, viz Horoušany 3).

Horoušice, ves v Čechách, viz Hodoušice.

Horoušanky, Horoušany Malé, osada v Čechách, hejt. a okr. Čes. Brod, fara Vel. Jirny, pš. Nehvizdy; 38 d., 234 ob. č. (1890), továrna na zemitá a miner. barvy, mlýn, doly na žel. rudu. Založeny r. 1780.

Horoušany: 1) H., též H. Velké, ves v Čechách, hejt. a okres Český Brod, fara Vyšerovice, pš. Nehvizdy, 47 d., 349 ob. č. (1890); zřf. šk., poplužní dvůr knížete Jana Liechtensteina. V r. polovici XIII. stol. držel H. klášter křižovnický na Zderaze v Praze, cis. Sigmund zapsal je (1436) Vaňkovi z Křivé a dvůr Ješkovi z Roztok, jehož potomci se odtud psali Horoušanští z Roztok, z nichž jmenuje se (1477) Jan Horoušanský z R.; později dostaly se v držení Pražanům, jimž roku 1547 odňaty, a po 2 letech zapsal je Ferdinand I. opět křižovníkům zderazským. R. 1608 připojeny k panství kounického. — 2) H., Horoušany, osada t. u Roupova, hejt. a okr. Přestice, fara Břeskovice, pš. Merklín; 22 d., 149 ob. č. (1890), kaple Jména P. Marie, popl. dvůr a ovčín Ed. hr. Pálffyho. Původně bylo tu vладыčí sídlo a oddíl pochodí rodina

Hvozdů z Horoušan. — 3) H. (*Horouschen*), ves t., hejt. Horš. Týn, okr. fara a pš. Hostouň; 23 d., 130 ob. n. (1890), cihelna. — 4) H. Malé, ves t., viz Horoušanky.

Horouty, ves v Čechách, hejt. a okr. Prachatice, fara a pš. Husinec; 15 d., 102 ob. č. (1890).

z **Hořovic** Beneš, kronikář český († 1420), pro cestu svou do Palestiny zvaný též »rytířem zámožským«, byl očitým svědkem počátku bouře husitské a stínání tří mladenců pro odprání odpustkům. Navrátil se ze Sv. země, spracoval německou »Kroniku fínskou« štrasburského Jakuba Twingera von Königshofen a dovedl ji až do smrti Karla IV.; o Václavu IV. psáti nechtěl, prý pro jeho pravdy nesnášlivost. Balbín praví o něm, že byl rodu rytířského, v práci pilný a mnohým milý. V kronice jeho pokračoval některý jeho známý nebo příbuzný a dovedl ji od r. 1378, kdy Beneš přestal mluvit, až do r. 1440; Balbín nazval kroniku tu »Pokračovatelem Beneše z H.« a dle toho byli »Stáří letopisové čeští« nazývání omylem »Pokračovatelé Beneše z H.« Srv. V. Zimmermann, Pokračování kroniky Beneše z H. (Praha, 1819), Fr. Palacký, Würdigung etc. a »Stáří letopisové čeští«, text E (t., 1829).

Hořovice: 1) H., okr. město v býv. kraji berounském na stráni po pr. břehu Červeného potoka, má ve 382 domech 3570 ob. č., 17 n. (1890), z nichž 3486 katol., 6 evang., 78 židů. K obci patří samoty: Husákův, Štychův a Vyskočilův mlýn, s městem souvisí osada Velká Víska (Věska). V H-cích jest okr. hejtmanství, jež dělí se na tři soudní okresy: hořovický, berounský a zbirožský a má na 984.64 km² 87.074 ob., z nich 369 Němců. H. mají okr. soud, berní úřad, kommissariát fin. strážce, cechovní úřad, knížecí hanavské úřady panské, okr. zastupitelstvo. K farnosti hořovické patří Dražovka, Podluhy, Rpety, Tihava, Víska; vikariát hořovický má 19 far a celkem 52.822 duše (patron kníže Hanavský). Školství: Mateřská škola, obecná a měšťanská škola chlapecká i dívčí (kol 900 dětí), průmyslová škola pokračovací (asi 200 učňů), zimní hospodářská škola (24 žáci). Občanská záložna (roční obrát 1½ mill. zl.), okr. hospodářská záložna (roční obrát 800.000 zl.), pošta. Stanice postátně České záp. dráhy, lékárna. Průmysl: původní femesla zdejší krajiny, t. cvočkářství, hřebíkářství a zámečnictví, valně poklesla; vzrůstá se velký průmysl: z slevárny želez., smaltovna, z sirkárny, truhlárna, parní pila, několik vodních mlýnů, výroba brousků, tiskárna, pivovar (ročně asi 14.000 hl). Značný obchod. Čilý život spolkový (odbor Klubu českých turistů) vystavěl pěknou rozhlednu na vrchu Šibenci). Památné budovy: starý zámek, původně hrad, několikrát přestavěný, v nejstarších částech snad ze XIV. stol. pocházející, v němž prý narodil se Jiří z Poděbrad, nový zámek ze XVII. stol. s parkem, děkan. chrám sv. Jiljí, již ve XIV. stol. farní, kostel N. Trojice (z r. 1674) a Loreta (nedlouho později vystavěná), klášter františkánský. — Dě-

jiny. Kol hradu H-c. na němž vzpomínají se r. 1243 bratři Neostup a Habart, vznikla původně ves (dnešní Velká Víska). Ku konci XIII. a poč. XIV. stol. patřilo zboží hořovické pánům ze Žirotína, kteří r. 1321 darovali kostelní podací klášteru týneckému a vysadili někdy na poč. XIV. stol. H. jako město s právem berounským, přidávše k nim 60 lánů dědin. V témže století došlo k rozdělení panství hořovického na dvě části. Jako držitelé jmenují se r. 1370 Smil z Libomyšle, r. 1379 Vilém z H-c a později král Václav IV. Roku 1422 držel H. Ondřej Huler, jehož syn Zikmund postoupil je r. 1430 Janu Zmrzlkovi ze Svojsína, hejtmanu husitskému, a sám, sjednotiv se u více s Husity, zahynul při výpravě Sirotků do Uher r. 1431. Roku 1437 byl držitelem Petr ze Zvířetic, pak Zdeněk z Rožmitálu a r. 1450 J. Calta z H-c, od r. 1458 Sezima z Vrtby. Sňatkem s dcerou Sezimovou přešly H. na Jana Litvína z Klinštejna (1496 až 1510), jehož dcery, Vračka a Dorota, rozdělily se o dědictví asi r. 1520; ale již r. 1525 přikoupil Mikuláš z Říčan, manžel Vracky, druhou polovici od Doroty. Syn Mikulášův Václav († 1596), dle slov Balbínových »maximus eruditionis amator«, zastával důležité úřady v zemi a učinil H-cům mnohá dobrodělí, pustiv jim šenk vína, sklad železa a soli a dav jim právo na 10 várek piva. Jeho syn Jan Litvín z Říčan ztratil konfiskací všecko jmění, jež prodáno Eusebii hraběnke z Martinic. Od ní dostalo se v držení manželka jejího, Jaroslava Bořity z Martinic, který postoupil je ihned synu svému Jiřímu Adamovi, po němž dědila je manželka jeho, markraběnka Johanna Gonzagová; ale popustila je (1652) Bernardu Ignáci z Martinic, švagru svému († 1685). Dcera Bernardova Teréza provdala se za hraběte Jana Frant. z Vrba. Poslední z rodu tohoto, Dominik, prodal panství hořovické r. 1852 Bedřichu Vilému kurfiřtu hesskému. Dnešním držitelem jest syn kurfiřtův Vilém, kníže Hanavský. — H. vzaly mnohé škody ohni, tak

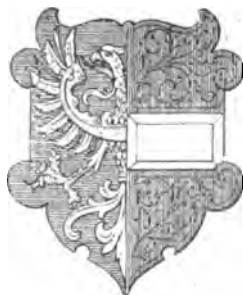

Č. 1774. Znak města Hořovic.

r. 1540, kdy i privileje městské shořely, 1590, 1624, 1628; r. 1634 a 1639 pustili na město oheň Švédové; r. 1582 zůřil v H-cích mor. — Z rodáků hořovických vynikli: opat Neplach (1312—70), Beneš z H-c, zvaný »Zámožský« na rozhraní XIV. a XV. st., J. Rosacius (* 1581), Samuel Martin z Dražova (* 1593—† 1639), skladatel Ant. Nedvěd, slavný houslista Jos. Slavík († 1833) byl v H-cích vychován. Znak města: štít polovičný, v pravém poli stříbrná orlice se zlatým pyskem, drápy, rozřhavanými ústy a zlatou pružinou přes prsa a třemi pukličkami; levé pole trojdlílné, uprostřed stříbrné, ostatně červené. — Srv. Sedláček, Hradý,

zámky a tvrze VI., str. 181; Fl. Ferd. Bfezina, Stručné dějiny Hic. Pp.

2) H., ves t. v hejt. podbořanském, viz Hořovičky.

Hořovičky, Hořovice (*Horschewitz*), ves v Čechách, hejt. Podbořany, okr. Jesenice, fara Děkov; 64 d., 9 ob. č., 399 n. (1890), kaple N. Trojice, 2řf. šk., p. a. popl. dvůr Šmikesy. Ves připomíná se r. 1392, kdy náležela z části měšťanům lounským a rakovnickým.

Hořovský: 1) H. Jan viz Rosacius J.

2) H. Eduard, vynikající znalec hornictví a odborný spisovatel český (* 1831 v Přibrami). Navštěvoval akad. gymnasium v Praze, poslouchaje zároveň na universitě fyzikozpytné přednášky Čelakovského, po té studoval na horních akademiích ve Štávnici a v Přibrami. R. 1854 stal se c. k. horním praktikantem, 1856 přestoupil k dołmům severní dráhy cis. Ferd. v Mor.-Ostravském uhelném revíru a r. 1868 převzal řízení dołm Rothschil-dovských a Gutmannovských, kteréž pod jeho vedením značně se rozšířily i zkvetly. Od r. 1895 jest H. centrálním ředitelem těchto dołmů ve Vídni. H. podnikl několik výzkumných cest do ciziny; r. 1895 byl jmenován členem kommissione, sestavené vládou za příčinou prozkoumání a šetření bezpečnostních poměrů na dolech Ostravsko-Karvinských. R. 1876 vydal H. vlastním nákladem, zanášev se tou myšlenkou po 20 roků, veliký a nákladný český spis *O způsobech dobývání kamenného uhlí* (z díly velké 8°, 1250 str.) a jako třetí díl — jediný ve svém způsobu — nádherně upravený atlas o 148 tab. Spis došel uznání odborníků, zejména německých a francouzských, již jen litují, že není přeložen do cizích jazyků. Za tento spis vyznamenán H. titulem c. k. horního rady. V r. 1890 vydal H. opět vlastním nákladem *Německo-česko-ruský hornický a hutnický slovník*, obsahující vědecké a technické názvy z mineralogie, geologie, chemie, hornictví, hutnictví, strojnictví, metallurgie, solnictví a t. p., čímž zasloužil se velice o ustálení terminologie těchto věd. Nyní chystá H. vydání velikého spisu *O hornictví a hutnictví*, upraveného po způsobu Karmarschova slovníku technologického. Čka.

Horowitz, též Horowitz, jméno rozšířené rodiny israélské, z níž pocházejí mezi jinými učenci a talmudisté: 1) Sabatai Scheffel H., hlava synagogy pražské v počátcích století XVI. Vedle spisů kabbalistických a jiných napsal pojednání o duši (1616). — 2) H. Abrahám, syn před., známý pod jménem Scheffteles, sepsal několik děl theologicko-židovských. — 3) Syn tohoto H. Isaiáš (* kol 1550 v Praze — † asi 1629 v Tiberidě), byl rabbinem ve Frankfurtu, Poznani, Krakově a Praze a konal cesty do Orientu, kde zemřel. Díla svá, u souvěrců velmi vážená, vydával v Amsterdamě. — Jakýsi Isaiáš H. byl v Praze r. 1568 upálen na hranici.

Horowitz Leopold, uherský malíř podobizen (* 1839 v Rožanovicích u Košic). R. 1853 vstoupil na akademii vídeňskou a stal se žá-

kem Karla Blaase, cestoval pak do Berlína, Mnichova a Paříže, kde po 8 let studoval. R. 1868 usadil se ve Varšavě. Maloval genry ze života židů polských, svých souvěrců, a četné podobizny. Hlavní jeho obraz jest *Smuteční pobožnost v synagoze ve výroční den zboření Jerusálema*. J-k.

Horozána, dvě vsi v Haliči, hejtmanství Rudki, okres Komárno, a sice H. mała se 744 ob. (1890) a H. wielka s 1551 ob. (1890). Památny jsou povstáním sedlákův r. 1846, o kterém vypravuje Czaplíckí ve spisku *«Powieść o Horozanie»*.

Horrebow (Horreboe): 1) H. Pedet (* 1679 v Lögstöru v Jutsku — † 1764 v Kodani). Byl adjunktem O. Römera, pak domácím učitelem a celním inspektorem v Kodani, r. 1714 prof. matematiky na tamější universitě, 1720 akademickým notáfem, 1722 konsistoriálním assessorem a od r. 1725 doktorem lékařství. Byl i členem král. dánské spol. věd, pak akademií pařížské a berlínské. Uveřejnil v díle *Basis Astronomiae, seu Astronomiae pars mechanica* (Kodaň, 1735) mechanická zařízení a část pozorování mistra svého Römera. Vydal: *Clavis astronomiae seu Astronomiae pars physica* (1735); *Atrium astronomiae seu Elementa astronomiae ex observationibus* (1732); *Copernicus triumphans seu de parallaxi orbis annui etc.* (1721); *Elementa matheseos etc.* (1732); *Opera mathematico-physica* (1740 až 1742, 3 sv.) a mnohé jiné. Po smrti Römerově (1710) pracoval až do své smrti na poli hvězdářském ve smyslu svého mistra. Udal metodu k určení zeměpisné šířky, již v novější době American Talcott opět vynalezl a poněkud zdokonalil a jež nyní všeobecně má název metody Horrebow-Talcottovy (viz Polární výška). Měl 20 dítek, z nichž tři, Niels, Christian a Peter, se věnovali mathematice a hvězdářství. — Srv. R. Wolf, *Geschichte der Astronomie*. Gs.

2) H. Christian, syn před. (* 1718 v Kodani — † 1776 t.), od r. 1753 univ. professor matematiky a ředitel hvězdárny v Kodani, pilný pozorovatel, hlavně stopoval až do své smrti téměř nepřetržitě úkazy na slunci (sluneční skvrny) a vydal vedle jiných spisů *Elementa astronomiae sphaericae* (Kod., 1762). Gs.

Horrental (z lat.), děsný, strašný, přílišný. **Horrible dílotu** (lat.), hrozno povídati, vyprávěti.

Horrible visu (lat.), hrozno zřítí, hrozno na to pohlédnouti.

Horribilioribifax (pojmenování hlavní osoby stejnojmenného kusu Gryphiova) = chvastoun (bramarbas).

Horripilae (z lat.) je vl. ježení vlasů nebo chlupů následkem chladu. Názvu užívá se ve stejném významu jako horror při pocitech mrazení, jež provázejí třesavky, zimnice nebo vůbec předcházejí výbuch horeček.

Horrocks [-roks] (lat. *Horroccius*) Jeremiah, hvězdář anglický (* 1619 v Toxtethu v Lancastershiru — † 1641 v Hoolu u Liverpoolu), studoval v Cambridgei, stal se farářem v Hoolu, ale brzo vrátil se do svého rodiště.

Žil od r. 1636–38 u svého přítele C. Crabtreea nedaleko Liverpoolu. Více o jeho životě není známo. H. je první, o němž víme, že pozoroval přechod Venuše před sluncem. Vypočítal jej totiž podle tabulek Lansbergových, ač Rudolfské takového přechodu neudávaly, a pozoroval v Hoolu dne 4. pros. 1639 nov. stylu. Napsal o tom spisek *Venus in Sole visa*, který pak vydal Hevel r. 1662 zároveň se svým spisem »Mercurius in Sole visus«. Po smrti H-ově vydal Wallis *Jeremiae Horroccii Liverpoliensis opera posthuma* (Londýn, 1672, 1673 a 1678). Od něho pochází též věta, že čím dokonalejší dalekohled, tím menšími body zdají se býti hvězdy. R. 1875 zasazena byla H-ovi pamětní deska v opatství westminsterském. — Viz o něm též Whatton, *Memoir* (Londýn, 1875). VRy.

Horror vacui (lat.), děs před prázdnotou. Aristotelés vysvětloval vystupování vody v pumpách a násoskách tím, že pod pístem nastává prostor prázdnoty, příroda pak že prostoru prázdného nesnese a tudíž že v to místo vystupuje voda. Výklad ten byl důsledek filosofie Aristotelovy, dle níž jest hmota spojitá, neskládající se z nejmenších nedělitelných dílků od sebe oddělených, jak tvrdí atomisté; prostor pak že jest hmotou nepřetržitě vyplněn a není vůbec v přírodě prázdny prostor možný. Tím se vysvětloval též odpor, který kládou tělesa, jako kámen, železo a j. při přelomení nebo pětřžení; neboť při tomto aspoň na okamžik by musil nastati prázdny prostor, ale příroda má h. v. a proto odporuje pětřžení. Galilei náhled ten přijal a ještě více ho rozvinul. Vykládal tím i různé stupně pevnosti i stavy skupenské. Čím více pórů má těleso, tím silněji snaží se příroda hmotu do nich vtlačiti, tím jest těleso pevnější; ale póry musí býti malinké, aby do nich nevniknul vzduch. Vniká-li do pórů látka tepelná, měkknou, a vyplní-li se jí póry směs, pozbude těleso tvrdosti vůbec a zkapalní; kapaliny, nemajíce pórů, nejsou tvrdé. U Aristotela a jeho přivrženců h. v. neměl mezi a Galilei s počátku tento náhled přijal. Avšak když r. 1640 měla se zříditi pro velkévodu toskánského pumpa, která měla čerpati vodu na terrassu, shledalo se, že voda v pumpě nevystoupí výše než do 18 loket. Galilei nyní pravil, že h. v. má obmezenou velikost, a je-li sloupec vody delší 18 loket, že svou vlastní vahou se přetrhne; dělal i pokusy pro měření meze h-u v. Torricelli, jenž znal náhledy Galileiho, považoval za zajímavé zkoušení, zdali by jiná kapalina při menší výšce sloupce držela rovnováhu h-u v., a shledal rtuť pro její velkou specifickou váhu za nejzpůsobilejší i uložil svému žákovi Vivianovi, aby pokus provedl, což tento r. 1643 učinil a shledal, že rtuť zůstane ve skleněné rource státi jen do výše 76 cm. Pokusem tím zasazena nauce, že v přírodě nemůže býti prázdny prostor, veliká rána; odporovala jí Torricelliova prázdnota. Torricelli ihned seznal, že h. v., který má mez, za kterou jest příroda bezmocna, jest nesmysl, a připisoval

vystupování vody v pumpách a pod. zařízení tlaku vzduchu, čehož doklad viděl i v tom, že se výška sloupce rtuti časem měnila. Úplný důkaz toho proveden byl hlavně Pascallem (viz Barometr), který spisem *Traité de l'équilibre des liqueurs et de la pesanteur de la masse de l'air*, sepsaným r. 1653, ale tištěným r. 1663, zasadil nauce o h-u v. poslední ránu. Nesprávnost nauky o nemožnosti prázdného prostoru snažili se přírodopytci též tím dokázati, že konali pokusy vyvoditi prázdny prostor vyčerpáním vzduchu. Otto z Guericke, neznaje ještě pokusu Torricelliova, aby to provedl, vynalezl vývěvu a konal znamenité pokusy s prázdnyým prostorem (viz Vývěva). Naukou o tlaku vzduchu a vynalezením vývěvy vzala nauka o h-u v. za své i stal se h. v. historickou upomínkou. Pka.

Horsa viz Hengist a Horsa.

Hors concours [ór kōnkúr], franc., mimo konkurenci; předmět sice vystavený, jež se však o cenu, o vyznamenání neuchází.

Hors de combat [ór de kōnbá], franc., neschopný k boji.

Hors d'oeuvre [ór dévr], franc., předkrmí chut k jídlu povzbuzující.

Horse-Guards [hors-gárdz], angl., t. j. garda na koni, dle barvy uniformy též blues, t. j. modří, royal blues (královští modří), neb Oxford blues, Oxfordovi modří (dle earla Oxforda, jenž zřídil je r. 1666), název kyrynských angl. armády, tvořících 3. gardový pluk jízdní. Náleží k t. zv. household-troops (viz Britannie Velká, 698). H.-G. zovou se i kasárny této gardy (Whitehall) a i kanceláře nejvyššího velitele, jež před reorganisací ministerstva války tamže se nalézaly.

Hörsel, feka v Durynsku; pramení ve věvodství Gothajském na sev. svahu Durynského lesa pode jménem Leine, přibavši pak Schilfwaasser, tekoucí z údolí Friedrichrodského, a u vsi Hörselgau Badewasser, přicházející z údolí Reinhardbrunnského, dostává jméno H.; protéká pak při sev.-záp. svahu Durynského lesa výmarským okresem eisen-ašským, přibírá Lauchu, Emsu, Erb a pod Eisenachem Nessu a ústí s pravé strany nad Kreuzburkem do Very. H. jest 60 km dl. a největším přítokem Very v Durynsku; s Nessou spojena jest Leinenským průplavem, vedeným přes Gothu.

Hörselberg, táhlý, skalnatý, 406 m n. m. vys. hřbet v Durynsku, na pr. bř. f. Hörsel; počíná na východ od Eisenachu, táhne se v oblouku asi 8 km dl. až ku vsi Sättelstädtu v Gothajsku a skládá se z lasturnatého vápence triasového; straně jeho jsou příkré a holé. Na západě zdvihá se Malý H. 434 m n. m., na východě Velký H. (486 m n. m.), oddělený od onoho hlubším sedlem. Velký H. jest dějištěm pověsti německé o Tanhäuserovi a Venuši. Pověst tato poutá se na jeskyni nalézající se v jeho příkré, dobrodružnými formami se vyznačující skalní stěně. S vrcholu Velkého H-u jest pěkná vyhlídka. Od r. 1890 stojí zde též útulna durynské pohorské jednoty.

Horsens, město dánské na vých. břehu jutském při Horsenově fjordu, na trati Vandrup-Frederikshavu; má 17.300 obyv. (1890), starobylý klášterní kostel, četné závody průmyslové, tkalcovství, železná huti, dílny na stroje a zboží dřevěné, loděnice, vápenictví, čilý obchod s obilím a krmným dobyt看em.

Horse power [hors pauer], angl. skrácenina *HP*, franc. *cheval vapeur*, skr. *ChV*, koňská síla, technická jednička práce či efekt, zavedená Wattem. Obnáší 550 sekundolibrostop, čili od zavedení metrické soustavy 75 sekundokilogrammetrů (sekkgm.). Neznamená tudíž *H. p.* nějakou sílu, nýbrž práci. Číslo 550 zavedl Watt jako střední pracovní výkon silnějšího koně. Poslední dobou učiněny návrhy zavést místo *HP* = 75 kgm. jedničku větší, t. j. 100 kgm. Z ohledů jednoduchosti bylo však od toho upuštěno. Pro měření velkých elektrických efektů slouží totiž vedle *HP* = 75 kgm. = 736 wattům (*W.*), též *killowatt* (*KW.*) = 1000 *W.* (viz jednotky absolutní), který zvláště v Anglii víc a více se zavádí. Poněvadž však 100 sekkgm = 981·3 *W* nebo 1 *KW* = 101·9 sekkgm, byl by 100 kgm a 1 *KW* rozdíl velmi nepatrný. *Ubn.*

Horsely [horské] sir Jerome, angl. cestovatel (* okolo 1627). Žil delší dobu v Moskvě ve službách obchodní společnosti anglické, odkud vyslán carem Ivanem Hrozným do Anglie nakoupit stěeliva. Zpět do Ruska přivedl celé loďstvo. Nástupce Ivanův, car Feodor, byl velkým nepřitelem angl. vyslanec Bowesa, jemuž *H.* pomohl opustiti Rusko bez pohromy, sám pak přijal k Alžbětě nové poslání, týkající se oné rozepře. R. 1587 vrátil se do Anglie, kdež však byl podezříván, že jest tajným diplomatickým agentem Ruska. Ze zajímavých memoirů o pobytu *H.*ově v Rusku jmenujeme: *The Coronation of Phedor Ivanovich emperor of Russia; Treatise of Russia and the Northern Regions* a j.

Horsf., skratek přírodopisný, jímž označen Thomas Horsfield (* 1773 v Bethlehemu v Pennsylvanii — † 1859 v Londýně), jenž byl dlouhý čas na Javě, pak lékařem v Londýně a psal hlavně o zvířené a květeně javské: *Zoological researches in Java and the neighbouring islands* (Lond., 1821—24); *Plantae javanae rariorae* (t., 1838—52, 3 sv.).

Horsford Ebenezer Norton, chemik americký (* 1818 v Moscově — † 1893 v Cambridgei). Vystudovav v Giessách, vrátil se do Ameriky, kde r. 1846 jmenován profesorem chemie na universitě cambridgeské. Z jeho prací jmenujeme: *Die Konstruktion einer Lampe zur Verbrennung explosiver Öle* (1850); *Die Herstellung von Marschrationen aus Mehl u. Fleisch für die nordamerik. Armee; Verfahren zur Bereitung kondensirter Milch* (1851—53); *Methode zur Regulierung der Gärung bei der Fabrication von Wein, Bier etc. mittels schwefeligsauvrem Kalke*; v Liebigoých »Annalen« analýsa popela *Trifolium pratense* (1846), o obsahu ammoniaku v atmosféře (1850) a j. O nejstarším osazení Ameriky napsal: *The discovery of Amerika by Northmen*

(Boston, 1887); *The problem of the Northmen* (t., 1888).

Horsforth [hórsfordz], městys anglický ve Westridingu (Yorkshire), 8 km k sz. od Leedsu; 7102 ob. (1891), továrny na vlněné a hedvábné látky.

Horsham, město v anglickém hrabství West-Sussexu na trati London-Brighton a St. Coast; 8087 ob. (1891), pěkný got. kostel ze XIII. stol. Vých. odtud Leonards-Forest, dubový a bukový les 4400 ha.

Horsohau viz Horšov.

Horsohelt Theodor, malíř bitev (* 1829 v Mnichově — † 1871 t.). Studovav nějaký čas na akademii mnichovské, stal se žákem Anschütze a Albr. Adama, zabýváje se při tom pilným studiem přírody. R. 1852 odešel do Štuttgartu, kde cvičil se ve kresbě koní. A roku následujícího cestoval do Paříže. V Marceilli spojil se s Hackländertem a v Barceloně s Leinsem, načež cestovali po Španělsku a sev. Africe, kdež zejména v Alžiru mnoho studii a skizz provedli. V l. 1854—58 žil v Mnichově, ale od r. 1858 účastnil se všech ruských výprav proti Čerkesům, na nichž sebral materiál k svým nejlepším válečným obrazům. Cestoval po Kavkázě, Kaspičském moři a v Armensku, odkudž po 5 letech přes Moskvu a Petrohrad do Mnichova se vrátil. Zajímavým výsledkem těchto cest jest sbírka pěrových kreseb *Erinnerungsblätter aus dem Kaukasus*. Z ostatních jeho děl uvádíme ještě: ilustrace k dílu Charlesa Bonera: *Chamois hunting in the mountains of Bavaria and Tyrol; Zajeti šámila; Dobývání tvrze Gunib* (1859); mimo to provedl četné aquarely krajinářské. Byl členem akad. vídeňské, mnichovské a petrohradské a r. 1867 stal se professorem. *J-k.*

Horschenitz viz Hofenice 3).

Hörshlag viz Heršlák.

Horschowitz viz Hořovičky.

Horsice v hejt. přestěckém viz Horčice.

Hörslin, Hörschin, ves v Čechách, hejt. Cheb, okr. Vildštejn, fara a pš. Neukirchen; 49 d., 313 ob. n. (1890), 1tř. šk., alod. dvůr a zámek Františky hr. Auersperkové, výroba hud. nástrojů.

Horská batterie jest dělostřelecké těleso sestavené pro válečné operace v končinách hornatých bez vozových cest, ze zvláštních děl malých, lehkých a rozbíracích, ne vezených, nýbrž nesených soumary: koňmi, mezy nebo osly. Rakouská *h. b.*, jichž jest 14 (11 v Bosně a Hercegovině a 3 v Tyrolsku) skládá se ze 4 děl horských, tvořících dvě dělové čtyry po 2 kusech. V čas míru má, jelikož nejsou všechny *h-ké b.* stejně silné, asi 2 důstojníky, 60 mužů, 19 soumarů a v době války 3 důstojníky, 111 mužů a 69 soumarů pode správou setníka. *FM.*

Horská brigáda, určená pro válečné operace v končinách hornatých, těžce schůdných, sestavena ve vojstě rakouském ze 4—5 praporů pěchoty nebo myslivců nebo zeměbrany, 1 čtyř zákopníků, 1/2—1 setniny jízdní zeměbrany, 1 batterie horské, 1/4 horského divisijního parku muničního a 1/4 horského divisij-

ního závodu zdravotního pod velením generál-majora nebo plukovníka. Obvyčně 3 h-ké b-dy tvořivají i vojskovou divisi pro horskou válku. *F.M.*

Horská modř, barva malířská na drobný prášek rozemletá a plavená, jež se smísí s vodou, olejem nebo vápnem. Příklad rozená h. m. jest dnes v obchodě vzácná a velmi drahá. Umělá h. m., též zvaná minerální, anglická, hamburská a j., jest hydrát kysličníka mědnatého s uhlíčanem mědnatým a vápenatým. Připravuje se ze síranu mědnatého, jenž se převede v chlorid mědnatý, který se pak smísí s mlékem vápenným; sraženina se pak smísí s louhem, na to roztokem modré skalice a salmiaku, vypere se a usuší.

Horská silnice viz Bergstrasse.

Horská válka jest soustavnou řadou vojenských operací na válčišti hornatém a vyžaduje pro nesnadnost orientování, jednotného vedení a vzájemného podporování jednotlivých oddílů po neschůdných cestách věhlasu zcela zvláštního a co možná bohaté zkušenosti u vůdců a vytrvalosti a neúmornosti u podřízených. H. v. nejčastěji má na sobě ráz drobné války (v. t.). Skvělé příklady h-kých v-lek skýtají Černohorci proti Turkům, Rusové v Kavkazu, oddíl c. k. vojska r. 1866 pod podmaršálkem baronem Kuhnem proti vojskům italským a j. Tento vojevůdce též sepsal cenné dílo o h-ké v-lec. *F.M.*

Horské dělo, zvláště malé, lehké, rozbitrací a snadno přenosné, pro operace v končinách hornatých a málo schůdných. Nevozí se, nýbrž nosí rozloženo ve hlavěň, lafettu čili lože a kola na dvou soumarech (jeden nese hlavěň, druhý lafetu a kola) a pro potřeby, stěfelbu, teprve na místě se sundá a snadno a rychle se sestaví. Hlomozny a voje, jak náležejí k dělu polnímu, h. d. ovšem nemá. H. d. rakouské má hlavěň 1 m dlouhou a 90 kg vážící z ocelovitého bronzu, plochý klín závorní a ráž 6-60 cm. Spocívá na lafettě ze železného plechu, dovoluje míření do výše 24° a do níže 10°. Kola mají průměr 95 cm. Z h-ho d-la střílejí se podlouhlé granáty (v. t.), těžké 6-36 kg, naplněné trhacím nábojem 95 g., shrapnely s trhacím nábojem 37 g. a s 65 kulkami, 6-5 kg těžké, na 2500 kroků a kartáče s 48 kulkami na 500 kroků. Patrona má 0-35 kg černého prachu stříelného. Na obsluhu h-ho d-la třeba 6 mužů a každé h. d. má za sebou po 2 soumarech se stříelivem. H-ká d-la sestavují se po čtyřech v horské baterie (v. t.). *F.M.*

Horské dráhy viz Železnice.

Horské podnebí. V ohledu lékařském dělíme podnebí na horské a podnebí nížin. Jediné léčebné stanice položené nad 1000 m čítají se k prvním, jelikož teprve nad touto výší podléhají funkce orgánů vhodným změnám, jakých k léčení některých chorob, zejména tuberkulosy, vyžadujeme. Vzduch jest zde v té míře zředěn (barom. tlak 613-639 mm), že působí značné změny v respiraci a cirkulaci. Dech stane se hlubším (vdech delším a výdech kratším), hrudník se více rozširuje a svalstvo dýchací přinuceno k větší činnosti;

srdce stahuje se mocněji, oběh krve jest čístejší a intenzivnější; povrch těla se lépe nakrvuje, kdežto ústrojí vnitřní se poměrně odkrvuje. Zůstane-li organismus dostatečně dlouho těmto vlivům podroben, nastoupiti musí příznivější prostorové poměry hrudníku, seslání svalstva respiračního i svalstva srdce; funkce plic se rozhodně zlepší a stávky krevní v hrotech vymizí. Dále působí h. p. výhodně na nervový systém, čímž se zvyšuje innervace všech ústrojů. Tím vedle již jmenovaných momentů se zlepši trávení a celková výživa. Na horách jest vzduch čistý, ozonem bohatý. Charakter podnebí jest význačně suchý v létě i zimě, což zejména pro klimatické léčení tuberkulosy na váhu padá. Jelikož pak průměrná hranice oblačná do výše 1000 m padá, vysvětluje se, že nad touto výší jsou dni s úplně jasnou oblohou četnější než kdekoli jinde v podnebí nížin, a to i v době zimní. Intensita zářivosti sluneční roste výškou nadmořskou, jelikož řidší vzduch při pravidelném ubývání absolutní vlhkoty výškou vstřebá méně tepelných paprsků. Vedle přímo vyzařovaného tepla těší se h. p. většinou teplu reflektovanému, zejména za doby zimní od ploch sněhových. Pro léčebné účely nehodí se každé místo vysoko položené; musí se vyznamenávati vhodnou polohou, zejména dostatečnou ochranou proti větrům severním a proti fohnu, místnímu větru zvláště alpskému a vysokým horám vůbec vlastnímu. Musí býti opatřeno domy léčebnými, výhodnými obydleními, dobrou vodou pitnou, společenskými zařízeními a pod. H. p. hodí se pro léčení vleklých chorob orgánů respiračních (vyjma rozedmu), různých nervos, anaemie a sesláblosti z různých příčin. Nejprospěšnější a nejdůležitější indikace pro h. p. jest tuberkulosa plic. Vyloučeny jsou přirozeně všechny případy, které se pro klimatické léčení vůbec nehodí, jako tuberkulosa horečnatá, sdružená s onemocněním stěf, pobříšnice atd. Pro h. p. nehodí se případy s habituelně urychleným teplem (přes 100 za min.) i příliš nedostatečným dechem; rovněž vyloučeny jsou osoby staré s význačnou atheromatou cev. Kontraindikace stanovena dále 1. pro všechny choroby nervové vystupující s občasnými prudkými záchvaty, 2. vady srdeční, degenerace svalstva srdce a choroby cev; 3. každé porušení ledvin, 4. pokročilou anaemii, 5. hojnější výpotky pohrudničné. Má-li pobyt v h. p. míti řádného úspěchu, nutno jest, aby nemocný nepřetržitě trávil zde delší dobu, až dvě a více let. Saisonní pobyt několikaneletní nemá smyslu.

Léčebné stanice horské. V Evropě omezují se pouze na Engadin ve Švýcarsku, Davos am Platz a Davos Dörfli (stanice dráhy), 1500 m. Velký léčebný dům, hotěly, villy, výborná poloha; pobyt pro léto i zimu. Sv. Moric, 1835 m, nádherná poloha při jezeru. V létě šumný lázeňský život; železnaté prameny. V zimě otevřen jedině hotel Culm (St. Moritz Dorf). Samády, 1740 m, pouze pro letní měsíce, tak i Pontresina, 1828 m.

V rakouských Alpách není žádné stanice zařízené pro trvalý pobyt; k pobytu letnímu hodí se více míst vysoko položených, leč jen pro lehčí případy. V Americe zařízeny horské stanice v Rocky Mountains (Denver) a v Asii v Himálaji (Kasauli a j.). — Připomenouti slušná, že jsou některá sanatoria založená ve výši 400—600 m prohlášována za horské stanice léčebné, jako Görbersdorf, Falkenstein, Oberstdorf a pod. Charakterem klimatu náleží však k podnebí nížin. Vyznamenávají se vesměs výbornou polohou a dobrým zařízením i vedením i mají širší indikace než podnebí horské, ale k tomuto rozhodně nenáleží. Ostatně, srv. Podnebí.

Horako, zaniklá ves v Čechách blíže Kufich vod, která v XV. stol. zpusla.

Horaký: 1) H. Pavel viz Paminondas.

2) H. rytíř z Horskysfeldu František, oekonom český (* 1801 v Blíne — † 1877 v Kolíně). Studoval na hosp. ústavě v Krumlově, načež vstoupil do služeb kníže Jana Ad. Schwarzenberka, kdež působil na různých jeho panstvích, naposledy jako ředitel v Libějicích. Jsa knížetem podporován a jevě neobyčejnou zálibu k hospodářství, činil četné zkoušky a pokusy, jimiž hleděl rolnictvo povznést; práce jeho měla skvělé výsledky. Od něho pochází řádkové rozsvadlo v Praze vystavené, kdež příznivě přijato všemi znalci; dále zdokonalil H. chov dobytka, různé nástroje a nářadí polní, založil štěpnice a chmelnice, vystavěl olejnu a lihopalnu, spojuje takto průmysl s hospodářstvím a j. Věhlas jeho jména šířil se až za hranice, kamž povolán na radu jako odborník. Zásluhou H-kého zřízeny hospodářské školy v Rábíně (jejimž prvním ředitelem H. byl) a Libverdě, které utěšeně květelaly. R. 1862 koupil panství kolínské, jež povzněl na vysoký stupeň, že i cizinci do Čech zajížděli, aby shlédli jeho methodu hospodaření. Pro menší hospodáře pořádal H. veřejné přednášky, horlivě je podporoval, daruje jim hospodářské nářadí a j. Za zásluhy povýšen do stavu rytířského. Vedle různých článků hospodářských napsal: *Polní kázání* (čes. a něm., 1861—63); *Vorzüge der Fruchtwechselwirtschaft durch Thatsachen bewiesen*; *Die vervollkommnete Drillkultur der Feldfrüchte* (Praha, 1851); *Mein Streben, Wirken, meine Resultate nebst praktischen Ratschlägen* (t., 1874).

3) H. Otokar viz Klazar Otokar.

4) H. Rudolf, katolický kněz a spisovatel český (* 1852 v Kejch, v okresu karlínském). Studoval na akad. gymnasiu v Praze, načež vstoupil do pražského semináře, kde r. 1876 vysvěcen byl na kněze; r. 1888 povýšen na doktora theologie. Kaplanoval v Jílovém, ve St. Boleslavi, Netvořicích, Ofechu a působil r. 1886 jako kazatel u sv. Mikuláše v Praze. Nyní jest kaplanem v Ouněticích. H. znám je po Čechách a Moravě jako předák a organisátor křesťansko-sociálního hnutí. V zájmu strany vykonal jako vynikající řečník větší počet agitačních cest po Čechách, po Moravě i po Slezsku i jest oblíbeným řečníkem na katolických sjezdech. Jako delegát a dobrý

znatel křesťansko-sociální strany vyslán byl r. 1893 do Bamberka v Německu. Jako filosoficko-theologický spisovatel vydává v »Pastýři duchovním«, ve »Vychovateli« a v »Duchovním Řádcí« cyklus filosoficko-theologických kázání. O sobě vydal populární spisek *Liberalismus - Socialismus - Anarchismus*; *Bohád a Lazar* (Praha, 1892) a velice hledanou a cennou knížku od stoupenců strany křesťansko-sociální: *Program litomyšlského sjezdu* (1893). H. stojí v čele »Dělnických Novin« a jest starostou družstva »Vlast«.

Horzley [horslí: 1) H. John Callcott, genrista angl. (* 1817 v Londýně). Od r. 1831 studoval na akademii. Z jeho děl jmenujeme: *Placení daně na zámku Haddonu v XVI. stol.* (1835); *Hráči v šachy*; *Hudební soupeřové*; *Pýcha vesnice* (1839, nár. gal. v Londýně); *Mládí a Stáří*; *Konec bálu*; *Podomní obchodník* (1841); *Otcův hrob* (1843); *Kázání sv. Augustína*; *Duch náboženství* (freska v domě lordů, 1845); *Satan raněn kopím Ithurie* (dle Miltona, v stní básníků v budově parlamentu, 1847); *L'Allegro a il Penseroso* (dle Miltona); *Scéna z Don Quichota*; *Sv. přijímání* a j. Od něho také jest oltářní obraz *Milosrdenství* (v kapli nemocnice sv. Tomáše, 1874). Byl členem londýnské akademie.

2) H. Walter, malíř angl., syn 1) (* 1845 v Londýně, kdež od r. 1873 na akademii studoval. R. 1875 cestoval do Indie ve službách časopisu »Graphic« a r. 1878 do Egypta. Maloval: *Hodina modlitby* (1877); *Bážár carihradský*; *Čas bíd* (1881); *Francoizové v Káhře* (1884, hlavní jeho dílo) a četné podobizny. J-k.

Horsman Edward, státník britský (* 1807, † 1876), byl advokátem a od r. 1836 členem liberální strany v dolní sněmovně. Když r. 1866 podal Gladstone své návrhy o reformách, oddělil se H. od něho a s lordem Sherbrookem zřídil stranu Adullamitů a když se rozpadla, přidal se k neodvislým liberálům.

Horst (geologie) viz Dislokace.

Horst: 1) H. Ulrich, svob. pán, generál holštýnsko-šlesvický (* 1793 — † 1867 v Brunšviku), od r. 1806 v pruském vojsku, bojoval pod Blücherem u Ligny a r. 1846 v Poznaňsku proti Polákům. R. 1850 vstoupil jako generál do holštýnsko-šlesvického vojska, vyznamenal se 25. čce 1850 u Idstedtu a 8. pros. 1850 jmenován byl vrchním velitelem všeho vojska; po rozpuštění holšt.-šlesvického vojska uchýlil se do Hamburku.

2) H. Julius, svob. pán, generál a ministr rak. (* 1830 v Sibini). Vydal po válce rak.-pruské pamětní spis, ve kterém dokazoval nutnost toho, aby rakouská branná moc byla zřízena podle vzoru pruského; proto povolán byl do organisační kommisie vojenské v ministerstvu vojenství a r. 1868 od říš. ministra Kuhna uloženo mu bylo, aby vypracoval návrhy k předloham zákonů o nové organisaci. R. 1871 jmenován byl plukovníkem a r. 1872 ministrem zemské obrany pro země v říšské radě zastoupené a zůstal v témž oboru i v kabinetě Taaffově, ve kterém mu připadla úloha hájiti předlohu vojenskou; však pro neshody

v kabinetě 25. čna 1880 odstoupil. R. 1877 povýšen byl do stavu šlechtického a r. 1878 jmenován generálem.

Horsterschlag, ves v Čechách, viz Člunek.

Horstig Karl Gottlieb, bohoslovec a stenograf něm. (* 1763 v Reinswalde v Dol. Lužici — † 1835 v Miltenberku v Dol. Francku), od r. 1788 farář v obci slovanské nedaleko svého rodiště, kde se přiučil jazyku lužicko-srbskému, posléze konsist. rada a superintendent v Bückeburku. Jeho hlavní spis theol. jest *Religion der Bibel, ein Buch für jeden Menschen von Sinn und Gefühl* (Gotha, 1826). Jeho něm. spracování geometrických těsnopisných soustav anglo-francouzských, jež rok po Mosengeilově podobné práci vyšlo, má název *Erleichterte deutsche Stenographie* (1797, 2 vyd.). Životopis jeho a rozbor soustavy podal Krafft v »Panstenographikon« I, 2, 173. Pf.

Horšice v hejt. pfeštickém viz Horčice.

Horšický z Horšic (také Horský z H.), jméno vladycké rodiny staročeské, jež psala se dle vsi Horšic u Přeštice, kde již r. 1243 Adam z H. sídlil a poslední toho rodu Jiří Antonín r. 1676 valně ztenčený svůj rodný statek prodal. Jediná památka po této rodině, obraz P. Marie do kostela ve Žďáře u Blovic darovaný r. 1660, nám dochovala erb její: šest kosočtverců nebo dlaždiček bílých v poloze svislého pruhu na červ. štítě a na helmě buvcí rohy. V historii kostela horšického dočítáme se též jmen podacích pánů z tohoto rodu. Jaroslav nejat z H. patronoval r. 1350; bratři Jaroslav, Vitmar a Petr, farář ve Švihově († 1379), Jan řeč. Patřich a Jiřík, synové Ondřejevi, byli patrony r. 1356. Tomáš a Jiřík z H. provozovali podací právo v Horšicích v l. 1386—93 a Jiřík, zemřev před r. 1405, zůstavil dceru Annu a syny: Jana, Jaroslava, Zikmunda, Martina a Ondřeje, kteří podacími pány v l. 1407—15 se jmenují. Ondřej, také Ondrášek řečený, obdržel r. 1451 zápis na ves Polenku a r. 1463 syn jeho učinil smlouvu s potomky Tomášovými (po přeslici), že mu zůstaly dva hlasy a jim jeden hlas při obsazení fary horš. Ze zápisů desk dvorských víme v l. 1481—87 o Janovi H-kém z H., po němž opět Jan následoval, který r. 1542 dědictví po předcích, tvrz a dvůr Horšice s částí vsi a pusté vsi Záhorsko, Hloupensko, Křelovéves a Dolce, s podacím v H. do desk si vložil. Když Vilém z Klenového a z Janovic na Žinkovech podnikl výpravu proti obyvatelům městečka Kdyně, kteří nechtěli ho za zástavního pána hradu a panství Ryzmberského uznati, také Jan H. z H. se synem Jiříkem vedle jiných vladk Klenovskému pomáhal r. 1536. Viléma a Mikuláše H-kého z H. sestra Mariana byla r. 1559 provdána za Sebestiána z Klenového. Bouřemi stavovskými dali se strhnouti Jan a Hynek H. z H., ze kterých Hynek ku ztrátě třetiny svého jmění odsouzen byl, ale odpuštěn dosáhl a Jan léno na Horšice přijati musil r. 1623. Jan zůstavil syna Mikuláše Viléma, který přijal léno r. 1638 a

dědil po strýci Jiříkovi. Skrze manželku svou Sibyllu Alénu Přichovskou z Přichovic nabyl Mík. Vilém Žďaru u Blovic r. 1651, který statek syn jeho Jiří Antonín prodal r. 1674 a pro veliké dluhy také Horšice s příslušenstvím r. 1676. Dalších osudů rodiny této neznáme. Kř

Horšov: 1) H. (Horeschau, Horischau), osada u Zdík v Čechách, hejt., okr., fara a pš. Kaplice; 9 d., 40 ob. n. (1890). Připomíná se r. 1358. — **2) H. (Horschau)**, ves t., hejt., okr., fara a pš. Horš. Týn; 24 d., 6 ob. č., 263 n. (1890), kostel Všech Svatých (původ. farní, r. 1648 od Svědů vydrancován a teprve r. 1745 znovu vysvěcen), zřf. šk., fid. dvůr a bažantnice Karla kn. Trauttmansdorffa. Ves připomíná se již r. 1186, později bylo zde sídlo arcijahenství, jež pak přeneseno do Horšova Týna.

z **Horšova** viz Skribonius z H. Jindřich.

z **Horštejna** Brosius Šimon, biskup trapezuntský a probošt kapitoly pražské (* v 2. pol. XVI. stol. v Horšově Týně — † 1642), slul asi Brož, nebo praedikát z H. obdržel teprve od Ferdinanda II. za horlivé provádění katolické reformace na Plzeňsku a Praze, kde opět zavedl do kostelů starodávnou píseň »Hospodine pomiluj ny«.

Horšov Týn viz Týn Horšov.

Hort., skratek značící hortorum či hortulanorum při jménech rostlinných, jež stanovili pěstitelé rostlin.

Horta, hl. město ostr. Fayalu (Azory), na konci zátoky, jež tvoří přístav četně navštěvovaný. Jest sídlem guvernéra správního obvodu t. jm. a má as 8000 ob.

Hortau, ves v Čechách, viz Harta.

Horten, přístavní město v norském amtu Jarlsberg og Laurvik při záp. břehu fjordu Kristianského, s 6536 ob. (1881). Želez. odbočka spojuje H. s trati Drammen Skien. H. jest od r. 1818 hlavní stanicí norského válečného loďstva, má velké doky, loděnice, zásobárny, nautické museum, observatoř a nemocnici; jak proti zemi, tak proti vodě chrání jej opevnění (Karl-Johansvärn).

Horten Johann Bernhard, vynikající právník rak. z doby Marie Terezie a Josefa II., proslul jako spracovatel prvního dílu občanského čili t. zv. zákonníka Josefinského. Když Codex Theresianus (v. t.) r. 1766 Marii Terezii byl předložen, vznikl proti němu odpor ve státní radě a naléháno na jeho přepracování. Císařovna nařídila nejprve přepracování I. dílu a práci světila koncipistovi státní rady H-ovi, který codex písně zkritisoval jako nedostatečný. H. měl se zdržeti věčných změn a přestati jen na změnách formálních. Práci započal v lednu r. 1771 a skončil v květnu t. r. Elaborát jeho byl základem pro porady konané v červenci a na počátku srpna 1771 ve státní radě. Také resultát těchto porad měl H. spracovati (Zencker jakožto referent kompilační kommisie byl poradám státní rady přítomen). Dne 17. listopadu 1771 předložil H. uložené mu přepracování I. dílu

Tereziánského kodexu, jež záleželo v tom, že z prvotního návrhu zákona učiněn byl výtah. I o tomto přepracování byly v květnu a červnu 1772 konány porady (bez přibrání kompilační kommissee), a práce od ministerské konference přijata. Císařovna však přepracování H-ovo odkázala v srpnu 1772 kompilační kommissi za účelem porad. Krátce na to zbaven byl Zencker referátu a H., který byl zatím povýšen za vládního radu, ustanoven sám referentem. Porady kompilační kommissee byly v srpnu 1776 přeřušeny. Poslední kapitoly 2. dílu Tereziánského kodexu a 3. díl celý nebyly vůbec předmětem porad. Odpůrci jednotné kodifikace nabýli převahy. Přes to byl po 10 letech (1. list. 1786) aspoň 1. díl vydán jakožto zákonník Josefinský. V říjnu 1785 bylo císař. Josefovi II. předloženo H-ovo přepracování 1. dílu. Císař 21. ún. 1786 nařídil jisté změny návrhu, kteréž kommissee k návrhům H-ovým hned učinila, tak že sankce návrhu s nazením publikace udělena byla již 31. bř. 1786. Přes to protáhla se publikace tím, že Sonnenfelsovi svěřena byla ještě před tiskem rektifikace návrhu ve směru stilistickém. Teprve 1. list. 1786 byl zákon publikován. H. zatím zemřel a úkol sepsati vyhláovací patent připadl dočasněmu radovi Keesovi, který nyní vedl referát při civilních pracích kodifikačních. — Sr. Harras v. Harrasowsky, Geschichte der Codification des österr. Civilrechtes (Viedeň, 1868). — *dic.*

Hortense [ortãnz] (lat. *Hortensia*) Eugénie Beauharnais, manželka Ludvíka Bonaparta, viz Bonaparte, str. 331.

Hortensia, dcera říms. řečníka Q. Hortensia Hortula, velice vzdělaná a výmluvná řečnice, která r. 42 př. Kr. vystoupila proti dani, již druhý triumvirát uvalil na matky, ženy a sestry vypověděných republikánů, a vymohla její zmírnění.

Hortensia v botanice viz *Hydrangea*.

Hortensius: 1) H. Quintus, pohnul jako diktátor r. 286 př. Kr. lid, když po třetí z Říma se vystěhoval, k návratu tím, že vydal zákon (lex H-ia), kterým potvrzen jest zákon Publiliův z r. 338 př. Kr., že plebiscita mají platnost zákonů i pro patricie.

2) H. Q. Hortalus, slavný řečník římský doby Ciceronovy (* 114 — † 50 př. Kr.), konal službu vojenskou r. 90 a násled. ve válce proti spojencům, došel tu hodnosti tribunské, načež spravoval úřady obecné jeden po druhém. Byl quaestorem asi r. 80, aedilem r. 75, praetorem r. 72, konsulem r. 69. Stoupencem byl strany optimátské, jejíž zájmy hlavně na soudě zastupoval. Později stranil se života politického, oddávaje se jako muž zámožný pohodlí. Nedožil se ztráty svobody vlasti. H. záhy obrátil pozornost na sebe řečnickým druhem, jež prvý na půdu římskou z Řecka převedl, slohem asijským (*Asianum dicendi genus*), vyznačujícím se nádhernou a přesycenou mluvou, jakož i koncinnitou a hojností myšlének. Zejména poutal jím mladší generaci; neboť starším druh ten líbil se namnoze méně. Řeči jeho vyznamenávaly se dále přesnou dis-

posicí látky a souhrnným sestavováním toho, co sám řekl a co proti němu od protivníkův bylo namítnuto. V obém podporován byl neobyčejnou pamětí. O věcech jednal rád se stanoviska všeobecného, ne specialního, vkládal častěji všeobecné úvahy (*loci communes*), jež také ve zvláštní spis sebral. Dojem řeči jeho dovršovala přednáška: mluvil zvůně a melodicky, gestikuloval živě, ba theatrálně, snad uměleji, než řečníku přísluší. Tím záhy povznel se za prvního řečníka své doby. Než nevytrval v horlivosti řečnické po celý život: oddal se rozkošem života po konsulátě svém, čímž výmluvnost jeho den ode dne lesku pozbyvala, zvláště když bujný sloh asijský více mladíku slušel než muži staršímu. Než řeči H-ovy nevynikaly, čteny jsouce, takou měrou, jako když přednášeny byly. O tom svědčí Cic. or. 132; Quintilian 11, 3, 8. Tím také od pozdějších bylo jich méně dbáno, tak že zanikly vesměs. *RNk.*

3) H. (Zahrádka) Jan, vynikající profesor vysokého učení pražského (* 18. listopadu 1501 v Praze — † 2. dubna 1557 t.). Oblíbil si učitelské povolání. stal se r. 1522 v Praze bakalářem a 1530 mistrem, oprávněným vykládati na universitě o předmětech filosofických. V brzkou potom odebral se do Italie, řídil se v té věci vzorem staršího svého kolegy Tomáše z Javovice, a delší dobu meškal v Padově a v Benátkách. V říjnu 1532 domů se navrátil, ujal se děkanského úřadu, k němuž fakulta mezitím byla jej nepřítomného zvolila, a již od té doby velmi horlivě, avšak i s rozvahou vyhledával prostředky, jak by vysoké školy Karlovy, z někdejší slávy v žalostný úpadek kleslé, opět mohly býti k rozkvětu přivedeny. Podobně počínal si při svém druhém dekanátu r. 1534 a zejména v úřadě rektorském, kterýž od r. 1537 do 1556 desetkrát na něho byl připadl; usiloval především o zavedení dobré kázně, o četnější návštěvu university, o svědomitost a pokrok ve studování, o rozmnožení sboru professorského a rázně se zasazoval o nezkrácené udržení universitní pravomoci ve školském oboru, když se v té příčině s některých stran odpor jeviti počal. Důležitý krok ku zvelebení vyššího školství vůbec podnikl r. 1537, podav jménem university Janu z Pernšteina a panu z Vartenberka pro sněm král. Českého pamětní spis ve formě pěti artikulů, kterýmiž jednak vyhledáváno potvrzení dosavadních výsad universitních i upravení platu a hmotných zájmů učitelstva, jak na universitě, tak na školách partikulárních, jednak vymáháno odstranění pokoutních učitelů a žádáno za vynětí příslušníkův universitních z moci každé jiné světské vrchnosti; bohužel celá věc byla nepřizní panstva hned v zárodku zmařena. Nedošel veřejné pomoci, H. neochabnul, nýbrž hleděl aspoň dosahem svého postavení docíliti nápravy; r. 1539, podruhé jsa rektorem, učitelstvu škol partikulárních ustanovil řád a způsoby vyučovací, a rovněž za pozdějších let, kdykoli se vhodná příležitost naskytla, i mládež i správce její k svědomité péči o vědecký

prospěch a bezúhonnou pověst vyhláškami napomínal. Také v záležitostech církevních H. měl čilé účastenství; r. 1539 povolán byl z university zároveň s Jindřichem Dvorským a Janem Kolinským za přísedícího konsistofe podobojí a r. 1541, když dosavadní administrátor Martin Klatovský byl odstoupil, stal se na nějakou dobu spolu s Janem Mystopolem prozatímním správcem téhož sboru. Nejvíce však proslul r. 1549, když universita byla vyzvána, by po příkladu konsistofe přistoupila k 12 artikulům náboženským, jež administrátor Mystopol byl navrhl s tím úmyslem, aby stranu podobojí římské zcela podřídil; tehdež H. zasadil se o úplné jich zamítnutí a, byv potom s kollegy na hrad před krále Ferdinanda povolán, neohroženě své stanovisko ospravedlnil. Připomíná se také, že mluvil na universitě čtení theologická a zvláště epištolu sv. Pavla k Římanům s neobyčejnou chválou vykládal; avšak posléze prý pro veliké protiventství se strany hradní kapitoly od pokračování upustil. Mezi učenými H. slyšel jako přední český matematik své doby; od r. 1534 universitou byl oprávněn k vydávání obvyklých minucí neboli astronomických kalendářů, ale neobešel se při tom bez mrzutosti a pomlův od nepovolaných konkurentův a sočivých protivníků. R. 1547 obdržel od krále Ferdinanda dovolení, by toho léta beze vši překážky království České spatřiti a potom mapu neboli tabuli tisknouti směl; avšak neznámo, jak dalece při tomto podniknutí pokročil. O veliké vážnosti, které požíval mezi všemi vrstvami, podal důkaz jeho slavný pohřeb, konaný v Betlemské kapli s přehojným účastenstvím nejen mládeže školní a všeho učitelstva, ale i konšelů a veškerých rad král. měst Pražských. Latinskými básněmi utčili jeho památku Pavel Kristian z Koldína, Prok. Lupáč a Šim. Proxenus. — Srv. Palacký v »ČCM.«, 1829; Smolík v »Živě«, 1864; Jiřeček, Rukov. k děj. lit. č. II, 343; Winter, Život církevní str. 435. *Thř.*

Hortikultura (lat.), zahradnictví.

Hortis Attilio, liter. kritik italský (* 1850 v Terstě), městský knihovník v Terstu, napsal mimo jiné: *Scritti inediti di Francesco Petrarca* (1874); *Catalogo della Petrarcesca Rossettiana* (1874); *Dante e il Petrarca* (ve florenccké »Rivista Europea«, 1875); *G. Boccaccio, ambasciatore in Avignone . . .* (1875); *Alcune lettere inedite di Pietro Metastasio* (1876); *Cenni di G. Boccacci intorno a T. Livio* (1877); *Le Donne famose descritte da G. Boccacci* (1877); *Accenni alle scienze naturali nelle opere di G. Boccacci . . .* (1877); *M. T. Cicerone nelle opere del Petrarca e del Boccaccio* (1878); *Studii sopra le opere latine di G. Boccaccio* (1880). Založil také a vydává »Archeografico Triestino«.

Hortleder Friedrich, historik německý (* 1579 v Ampfurthu — † 1640 v Jeně), byl od r. 1608 učitelem synů vévody vймarského Jana a od r. 1616 vévodským radou i měl veliký vliv na vnitřní správu země a na politiku dvoru za války 30leté. Vydal dějiny spolku

Šmalkaldského, snůšku to důležitých listin: *Handlungen und Ausschreiben von den Ursachen des deutschen Kriegs Karls V. wider die schmalkald. Bundesobriste* (Frankf., 1617—18, 2 sv.).

Hortolog (z lat.), znatel zahradnictví nebo spisovatel v oboru tom. Oborem jeho jest hortologie.

Hortus (lat.), zahrada. — *H. siccus*, zahrada suchá, tolik jako herbář.

Horuk, panovník alžírský (1473—1518) viz Barbarossa 2).

Horus, egyptské *Har-ur*, *Harveris*, u Plutarcha *Arueris*, bůh egyptský, ježž již Herodot stotožňuje s Apollonem. Rozeznáváti jest Hora staršího od Hora jako dítěte; H. starší je bratrem Osiridovým, H. mladší synem. H. jest bůh slunce po západu. H. knihy mrtvých otevírá Amenti (podsvětí), osvětluje jeho končiny a svítí duším. Vyobrazován s hlavou krahujce, ježž mu byl zasvěcen, s koronou. Hlavní místo kultu byl Ombos. — H. dítě (egyptsky *Har-pa-khrat*, z toho řecké *Harpokratés*) byl synem Osirida a Isidy a nástupcem Osiridovým. Když po zavraždění Osirida Tyfónem Isis pátrá po Tyfónovi, jest H. na vychování v Butě. Později jest to on, ježž Tyfóna po mnohodenním boji přemůže a spoutaného Isidě odevzdá. Jest obrazem obrozujícího se slunce, za jehož syna vyhlájuje jej přímo jiná báje egyptská. Jako taký stává se ochranným bohem vládařů, již rovněž za syny slunce se považovali, a říši a tím národním bohem egyptským vůbec. Zobrazován v podobě dítěte držícího prst u úst, jak děti dělají. Řekové vyložili to omylem za symbol mlčení a Hora za boha mlčení. *Dk.*

Horusioe, ves v Čechách, hejt. Třeboň, okr. Iara a pš. Veselí n. L.; 56 d., 423 ob. č. (1890), 1tř. šk., Podhrázký mlýn a pila. R. 1500 založen tu rybnák.

Horusín, ves v Čechách, viz Hornosín.

Horušany viz Horoušany.

Horušice: 1) H., ves v Čechách, hejt. a okr. Čáslav, Iara Zdechovice, pš. Žebušice; 60 d., 432 ob. č. (1890), myslivna. — 2) H., ves t. v hejt. klatovském, viz Hodoušice.

Horvát, jménemkolika rodin chorvatských, z nichž v XIV. stol. vyniká ona, jejíž členy byli: vranský prior Jan Paližna a synovci jeho: Jan H., zvaný Ivaniša, biskup záhřebeský Pavel, Štěpán a Ladislav. Když po smrti krále Ludvíka (1382) palatin Mikuláš Gara ve jménu korunované Marie ujal se správy země a odstranil Jana H-a z úřadu bánakého, spojili se jmenovaní členové rodiny s bosenským Tvrdkem a s mnohými šlechtici chorvatskými ve spolek a vyslali r. 1383 Jana do Neapole, aby vyzval Karla III. do Úher. Pro zápletky s Ludvíkem Anjouským nemohl toho Karel hned vykonati, až teprve r. 1385, kdy přistal v Senji a, provázen Janem H-em, přišel do Záhřeba a odtud postupoval do Úher tak šťastně, že již 31. pros. t. r. byl v Bělehradě Královským korunován. Dne 24. února 1386 byl z návodu královny Alžběty v Budíně přepáden a 26. ún. na Vyšehradě zardoušen.

Jan H. chránil sice krále s velikým úsilím, ale musil ustoupiti do Chorvatska, kde roz-nítil velikou bouři proti Alžbětě a Garovi. Když obě královny pro utišení země odebraly se do Chorvatska, byly nedaleko Gory dne 25. čce 1386 od Jana H-a přepadeny, palatin a vrah Karloův blázej Forgač usmrceni a obě královny dopraveny na Novigrad v Přimofii, odkud měly býti vydány Karlově vdově Markéře ku potrestání. Vydání to zamezili Benátčané, kteří stáhli Novigrad se strany mořské, kdežto vojsko strany královské a Sigmundovy obléhalo město na souši. Syn zabitého Mikuláše Gary udeřil na Jana H-a a donutil ho v Pozeze, že se vzdal, zavázav se vymociti propuštění Marie v Novigradu, kde v lednu 1387 Alžběta před očima Marie byla zardoušena a mrtvoila její svržena s hradeb. Také Jan Palizna donucen byl ku podobné smlouvě a tak 4. čna 1387 vzdal se Novigrad pod podmínkou svobodného odchodu posádky a Marie, odnášejíc si z krutého vězení zárodek zhoubné nemoci, spěchala k manželu svému Sigmundovi, když dříve přísahou se zavázala, že H-ům mstíti se nebude. Proto nicméně dobývalo vojsko královské hradů a míst strany odporné, tak že H-ové musili prchatí ke spojenci svému Tvrdkovi boosenskému, který zatím vzal Klissu, Omiš a krajiny jižně od Neretvy. R. 1388 Sigmund vpádl do Bosny a oblehl Jana H-a na hradě Doboře; při útěku z hradu byl Jan jat a v Pětikostelí divokým koněm smýkán a žhavými kleštěmi štípán a konečně rozčtvrcen. Strana H-ů jest tím rozprášena a statky jejich zabaveny; jen prior johannitský Jan Palizna hájil se do r. 1392 na Vraném.

Horvát Stančič Gregor, svob. pán z Gradce († 1597), horlivý zastance evangelické církve, pro kterou na svém statku Stráži (Neere) založil vysoké učené evangelické. Zastává se obrazů chrámových a obřadů bohoslužebných proti učení Kalvinovu, dal r. 1592 podnět k památné disputaci bohoslovecké v Csepregu, ve které byl zastancem evang. kazatele Scultétyho, jenž také zvítězil nad kalvinským kazatelem Bötjem.

Horváth: 1) H. Joannes, kněz z tovaryšstva Ježíšova a matematik (* 1732 v Kyseku — † 1799 v Pešti). Vyučoval v Budině, pak na vysokých školách v Trnavě a po jejich zrušení opět v Budině mathematice a mechanice. R. 1792 stal se opatem v Prešově. H. proslul učeností a vydal řadu spisů z oboru matematiky, fysiky, mechaniky a filosofie, z nichž některé vyšly v několika vydáních. Zvláštní zmínky zasluhuje *Declaratio infirmitatis operis Kantiani: critica rationis purae* (Budín, 1797).

2) H. Andor, epik maďarský (* 1778 v Pázmándu v raabském kom. — † 1839 t.), kněz katolický, člen akademie od r. 1830. Napsal *Zircz emlékezete* (1806), báseň histor., a *Arpád*, epos o 12 zpěvích (1831), a j. přední plody klassického směru maďarského, psané většinou hexametrem. Epistoly a písně jeho vyšly souborně r. 1833 *H kisebb költeményei*.

3) H. Cyrill, filosof maď. (* 1804 v Kecskeméte — † 1884 v Budapešti), prof. piaristický, od r. 1860 řádný prof. na univ. pešťské. Napsal několik dramát (*Tyrus*, *Kuthen a Kun király* a j.), než oddal se filosofii. Kromě menších prací, uveřejněných většinou ve »Zprávách uherské učené společnosti, vypracoval soustavu, již nazývá sám konkretismem. Roku 1867 vydal s úvodem spisy Jana Apáczai Cseriho, cartesianisty maďarského.

4) H. Mihály, historik maď. (* 1809 v Szentesi — 1878 v Karlových Varech). Působil jako kněz na různých místech až do r. 1844, kterého povolán byl za učitele na Theresianum ve Vídni; r. 1847 stal se farářem a kanovníkem v Hatvanu, ale r. 1848 zaměnil místo to za místo kustoda musea pešťského. Eötvös jmenoval ho r. 1848 biskupem csanádkým a Košut v lednu 1849 ministrem kultu a vyučování. Po katastrofě világošské uprchl za hranice, byl však od vojenského soudu r. 1851 odsouzen k smrti provazem; r. 1867 byl amnestován, načež stal se předsedou filosoficko-historické sekce uherské akademie. Činnost jeho dějepiscká počíná se rozvíjeti r. 1840 a stoupá do r. 1847, kdy vydal pojednání o kulturním stavu Maďarů za jejich příchodu do Evropy *Párhuzam az Európába költőkődő magyar nemzet s'az akkori Europa polgári s'erkölcsei miveltsége között* (Pešť, 1847) a dějiny obchodu a průmyslu za Arpadovců *Az ipar és kereskedés története Magyarországon a XIV. század elejéig* (t., 1847). Hlavní díla jsou *A Magyarok története* (t., 1842—46, 4 sv., 2. vyd. 1861); *Monumenta Hungariae historica* (tam., od 1857, 4 sv.) a *Magyarország története* (t., 1859—63, 2. vyd. 1871—73), v nichž nejzdařileji líčeno jest stol. XVI. a XVII.; kromě toho vydal Dvacetpět let dějin uherských: *Huszöt év Magyarország történetméből* (Geneva, 1863) a dějiny bojů za neodvislost *Magyarország függetlenségi harcának története* (2. vyd. Pešť, 1871—72, 3 sv.); menší spisy byly vydány r. 1868 ve 4 sv.

5) H. Baltazar, ministr uherský (* 1822 v Železném Hradě), byl vrch. notářem v rodném městě, které ho r. 1848 vyslalo jako poslance svého do Pešti. Po amnestii r. 1850 obdržené působil jako advokát a měl značný podíl při poradách o reformě soudnictví roku 1860. Přistoupiv ke straně Deákově, nabyl takové důvěry, že r. 1867 byl jmenován ministrem spravedlnosti, ve kterém úřadě provedl úplnou reorganizaci soudnictví, odloučil je od úřadů politických, provedl zákon o neodvislosti stavu soudcovského a odstranil tělesné tresty. Liberálním smýšlením vzbudil proti sobě odpor J. Andrassyho a když vlivem tohoto ministerstva se vyslovalo proti reorganizaci soudnictví, odstoupil 16. kv. 1871. Jest literárně činným, od r. 1861 dopisujícím členem akademie uherské a předsedou prvního uherského kreditního ústavu.

Horvátović Juraj, generál srbský († 1835 v Gradišce ve Vojenské Hranici — † 1895), sloužil ve vojsku rakouském a za války roku 1859 postoupil na nadporučíka; r. 1862 přešel

do služeb srbských, postoupil r. 1872 na majora a 1875 na podplukovníka. Za srbsko-turecké války 4. srp. 1876 prorazil u Kňáževce střed turecký; ale nejslavnější jeho čin byl pochod horami a vpadnutí u Alexince Turkům v bok (25. srp.), čímž Černajev zachráněn byl od úplné záhuby. Za čin ten povýšen byl na plukovníka a světena mu reorganisační armády. V druhé válce 1877—78 postupoval se zdarem, vzal Niš a zmocnil se celého poříčí Moravy až ke Vranji. R. 1880 byl mimořádným vyslancem v Petrohradě, odkud za války srbskobulharské byl povolán do hlav. stanu a jmenován vrchním velitelem celé armády; vida, že nemožno jest, aby Srbové zvítězili, radil k míru, načež stal se r. 1886 ministrem vojenství a tím úkolem, aby provedl úplnou reorganisační armády. Když žádal na skupštině zvýšení rozpočtu na vojsko, narazil na odpor a proto odstoupil a žil v ústraní.

Horwloh (horič), město v angl. hrabství lancasterském, sev.-záp. (27 km) od Manchesteru, s 12.850 ob. (1891). Průmysl bavináfský, papírny a uhelné doly. Nedaleko nalézá se rezervoir vodovodu liverpoolského.

Horwitz viz Horowitz.

Hörwital, ves v Čechách, viz Hořičky.

Hory (viz přílohu). Při studiu reliéfu naší země dospějeme ku dvěma základním pojmům horopisným, plošinám a hornatinám (v širším slova smyslu). Horou nebo kopcem nazývá Sonklar otevřen tvar reliéfu naší země, jenž při malém rozsahu, jen málo je rozčleněn nebo zcela nic, má buď osamělou polohu nebo hluboce zafezanými sedly od okolí svého tak jest oddělen, že představuje fyzicky individualisovanou masu půdy. Jest nesnadno vytknouti ostrou hranici mezi horou a kopcem nebo vrchem. Dupaigneův návrh, aby se horou označovala zdviženina, jež trčí do jiného podnebí a tudíž na vrcholu jinou vegetaci má než na úpatí, nedošel rozšíření, a tak dlužno i tu vzíti za měřítko relativní výšky. Ovšem ani zde nedospěje se k výsledkům zcela uspokojujícím. Tak označuje se v Př. Indii Subhimalája, zdvihající se 1500—2000 m n. rovinu Ganžskou, ještě jako kopce, kdežto u Patíže Mont (hora) Valérien zdvihá se jen 100 m nad Seinou.

Na hoře rozeznáváme trup, úbočí, vrchol, úpatí nebo patu. Trupe m nazýváme vlastní těleso hory, úpatím pás země, jenž tvořívá, ač ne vždy, přechod z okolní plošiny v horu. Úbočí svažuje se buď povlnně neb příkře k úpatí, jest buď ploché nebo kontrbaté, rozervané atd. Byly činěny různé pokusy rozříditi úbočí horská dle jejich příkrosti. Sonklar rozeznává svah (*Lehne*), v Beskydách též uplaz zv., se sklonem 0—15°, sráz (*Hang*) se sklonem 15—20°, spád (*Absturz*) se sklonem 25—45°, stěnu (*Wand*) se sklonem 45—90°. Úřední pruská nauka o terrainu označuje svah se sklonem 0—5° jako plochý nebo mírný, při 5—15° prostřední, při 15—25° příkrý, při 25—40° srázný, nad 40' náhlý neb strmý. Dlužno tu podotknouti, že není terminologie a klassi-

fikace horopisná dnes ustálena ani ve velkých jazycích a literaturách. Tvary vrcholu nebo temene lze rozříditi ve 2 skupiny, a to buď plošné nebo zakulacené, jež se obyčejně vyskytují ve středohořích, a zašpičatělé, z pravidla u velehor. Má-li temeno podobu táhlou, zove se pak ve středohořích hřbet (ve velehorách, na př. v Alpách, užívají Němci názvu *Schneide*). Mluva lidu vytvořila pro označení vrcholů dle jejich podoby množství jmen, jež se pak často přenášívají na celou horu. V češtině užívá se na př. slov: špice, špičák, jehla, kužel, homole, roh, kupa, kopa, hlava, tabule, stůl a mn. j. Je samozřejmo, že kopce roviny nejeví ani zdaleka takových fyziognomických rozdílů jako velehory. Kdežto jedni spatřují v pohoří shluk jednotlivých hor, označují jini pohory vůbec jako zdviženinu větších rozměrův a zavrhuji při tom naprosto užívání jména «hora» pro jednotlivé vynikající body v pohoří.

Pohořím nazývá Penck nerovné části (*Strecken*) země, jež skýtají zřejmě střídání se výšin a hlubin a na všechny strany svažují se ku svému níže položenému okolí. Se stanoviska orografického rozeznává Supan následující kategorie: 1. Hřbeny (*Kammgebirge*); vyznačují se zcela zřetelným rozprostraněním do délky a ostře vytknutým hřbenem v tomto směru. Z jednotlivých hor odpovídá tomuto typu nejspíše kužel. 2. Hřbety (*Rückengebirge*) jsou vyvinuty rovněž do délky, místo ostrého hřbenu je zde však širší hřbet. Jeť to též rozdíl jako mezi kuželem a kupou. 3. Pohoří planinné (*Plateaugebirge*) má povrch široký, plochý aspoň v jednotlivých částech. Z jednotlivých forem odpovídá tomu tabule, hora tabulová. 4. *Massiv* (*Massengebirge*, *Massive*), pohoří, v němž šířka a délka jsou si téměř rovny; ráz nejvyšších částí může býti různý. 5. Pohoří pásmatá (*Kettengebirge*) složena jsou z řady více méně souběžných hřbenů, oddělených podélnými údolními, ač není vyloučeno, že tu druží se k sobě také massivy nebo pohoří planinná, jsou-li tyto zřejmě uspořádány dle podélného směru celého pohoří. 6. Hornatina, již rozumíme nepravidelné shluky hor. Může tu převládati buď ráz kup nebo tabulovitý (*Kuppengebirge*, *Tafelgebirge*). 7. Přečází-li jedna plocha do druhé, v jiném niveau se nalézající, ostrým ohbím, vzniká stupeň (*Landstufe*), jenž čítá se obyčejně také k pohoří. Hypsometricky dělvá se obyčejně pohoří dle absolutní výšky nadmořské, při čemž za hranici mezi pahorky (*Niedergebirge*) a středohořím (*Mittelgebirge*) přijímá se výška 600 m n. m., mezi středohořím a velehorami (*Hochgebirge*) 1300 m. Sonklar mezi středohoří a velehory vsunul ještě stupeň alpinský. Rozdělení to zakládá se na podkladu klimatickém, že totiž s ubýváním teploty do výše mění se nejen životní podmínky organismů, nýbrž i velikost a způsob destruktivních sil. Tu však nelze zamlčeti, že uvedené právě rozdělení hypsometrické odpovídá stěží poměrům evropským, kdežto v krajích tropických a polárních

výšky 600 a 1300 m mají zajisté zcela různý význam klimatický. Přirozeně se rozeznává středohoří od velehor, a sice hlavně oblémi tvary od špičatých tvarů velehor; při tom nerozchoduje výška nad mořem, nýbrž rozdíl mezi výší vrchoplovou a výší údolí, oběma to skutečnými niveau denudačními, tedy výška relativní. Jako vertikální hranice mezi nížinou (*Tiefland*) a vysočinou (*Hochland*) zobecněla nadmořská výše 200 m. Odvodňuje se to tím, že téměř $\frac{1}{4}$ všeho povrchu zemského leží pod 200 m a že tento stupeň i na menších mapách lze rozeznati. Kraj tento, t. pod 200 m, jest z pravidla rovinnou. Často nelze tuto nížinu přesně ohraničiti; přecházíť tak povlovně v hypsometrické stupně výše položené, že jest od roviny vůbec nerozeznatelná. Uvádíme jako příklady poněnáhlé stoupání Sahary ze severních depreseí až do Súdánu, do výše snad 1000 m n. m., nebo stoupání severoamerických préríí po 39° z. d. ze 30 až přes 2000 m.

Vznik pohoří. Dvojího druhu jsou síly, jež vytvořují formy terrainu, vnitrozemské (endogenní) a zevnější (exogenní). Lze tudíž dle vzniku rozeznávati a J. Geikiem následující kategorie horstva: 1. Nasuté (*Mountains of Accumulation*), t. j. horstvo utvořené činností sopečnou, tudíž nitrozemskou. O tomto druhu hor viz čl. Sopky. 2. Zdvížené či lépe řečeno zvrásněné nebo zvlněné, zprohýbané (*Mountains of Elevation*), t. ona pohoří, jichž ráz a zevnější tvar stanoven jest v prvé řadě vrásami, kdežto erosi a denudaci zbývá práce detailní. Vznik tohoto horstva vysvětluje se dnes obvyčejně dle t. zv. teorie kontrakční. 3. Horstvo vypracované, vymodellované (*M. of Circumdenudation*) z velkých ploch vrstev z pravidla rovných působením erose a denudace. Němci zovou obyč. tento druh pohoří *Massengebirge*. První dvě kategorie lze zvatí též tektonickými, kdežto formy poslední po příkladu G. K. Gilberta zovou se skulpturními. Přihlédněmež nejprve ku vzniku vrstev zvrásněných. Ještě v XVIII. stol. soudilo se, že pohoří vznikají z původních vyvýšenin kůry zemské působením vody jako modellujícího činitele. Na tomto názoru, s nímž setkáváme se u Leibnize, budoval dále Buffon. I zakladatel vědecké geologie Werner měl za to, že všechny horniny, vyjmaje žulu, rulu a lávy dnes ještě činných sopek, povstaly usazením se z vody, že vrstvy takto vzniklé ještě dnes nalézají se vesměs v původním uložení a že pohoří erosi vodní byla vymodellována. Vzpřímené vrstvy pokládal Werner za zjev ryze místní, povstalý spadnutím. Na nesprávném tomto názoru má patrně hlavní vinu ta okolnost, že Werner za svého života sotva překročil okolí Freibergu. Neudržitelnost náhledu toho byla zřejma, jakmile se počalo se skutečným badáním v horách samých, zvláště v Alpách. Již Saussure konstatoval, že v Alpách setkáváme se s násilným vzpřímením vrstev. Ještě dříve byl Lazaro Moro poukázal na vulkanismus jako horotvornou sílu a i ti,

kteří nechtěli uznati jej jako jediného při tom činitele, připouštěli přece, že některá pohoří představují původní nerovnosti země, jiná že vznikla činností sopečnou. Z vynikajících stoupenců tohoto mínění jmenujeme Pallas. Zdvížené části povrchu zemského spatřují v pohořích John Michell, Hutton a Playfair. Playfair na základě Huttonem podaném dovozoval, že musí býti síla, jež pracuje proti ničivé činnosti atmosferilij. Pohoří jsou mu troskami zbylými z bývalých větších zdviženin. Zdvížení vrstev a odnášení materiálu uvolněného atmosferilijemi jsou mu zjevy za sebou následující, kdežto s porušením vrstev v době odnosu nepočítá, ačkoli jest si ho do jisté míry vědom. Theorie Huttonova, Playfairem v širší kruhy uvedená, značí prvý krok ku správnému nazírání na vznik horstva. Přes všechno, a to značný, odpor nabývala theorie ta poč. XIX. stol. půdy. Vždy však ještě představovali si geologové utvoření pohoří jako náhlý, jednotný akt, jenž vyskytuje se čas od času na různých místech země. Tomu věřil i Elie de Beaumont, jenž pokusil se hledati zákonnost v povstávání horstev a stanoviti stáří jejich. Beaumont představoval si věc takto: vnitro země jest žhavé, tekuté, kůra povrchu poměrně tenká, ale tak stuhlá, že se nemůže přimknouti těsně na vnitro. Ochlazováním zmenší se nejprve tekuté jádro. Kůra povrchu nemůže ihned následovati, tak že vznikne mezi ní a jádrem prázdný prostor. Konečně se kůra povrchu propadáva, při čemž horniny na okraji zlomů se nacházející vzeprou se v horstva. Zlomů ty prý leží v jistém systému (Pentagonaldodekaedr). Po periodách klidu následuje zase propadnutí se kůry. Theorie tato, počítající s katastrofami upomínajícími na revolucionistickou theorii Cuvierovu, našla jen málo stoupenců. Sledování směrů horských systémů po celém světě a stanovení stáří, kdyse zdvihly, zůstane však trvalou zásluhou Elia de Beaumonta. Skutečný krok ku předu učinil Ch. Lyell, jenž nejvíce přispěl k odstranění nauky o katastrofách v přírodě. Správně zajisté vytkl, že i kolosální zjevy jsou výsledkem nesmírného počtu zcela nepatrných jednotlivých popudů, jež se opětuji. Povrch země byl mu výsledkem činnosti ohně (nitrozemské) a vody (zevnější), působících proti sobě. Každou tuto činnost uváděl zvlášť a hleděl spíše ku tvořivé činnosti, jevící se v usazování, než k destruktivní činnosti erose a denudace. Vždy více dospíval k mínění, že nerovnosti na povrchu zemském děkují svůj vznik moři. Zdvíhání se pohoří děje prý se tak pomalu, že vymyká se pozorování, a proudy mořské mají prý pak dosti času ku prorvání pásů horských. Tento Lyellův přehnaný náhled o erosivní síle proudů mořských, k němuž se i Ch. Darwin znal, pokládáme dnes za vyvráceny. Již r. 1857 postavil se v tomto ohledu proti Lyellovi Colonel G. Greenwood, ptivádeje k zasloužené platnosti erosivní a denudační síly deště a řek; oboje jsou vlastními činiteli, pracujícími neustále na reliefu povrchu zemského. Nedlouho na to poukázal Jukes na veliký vy-

znam subaerické denudace při vývoji reliefu. V této době rodila se moderní tektonika ve dvou velikých školách, americké, počínajíc J. Danou, a evropské, jejímž prvním představitelem byl A. Heim. A jako kdysi E. de Beaumont, tak nyní E. Suess shrnul fakta z celého světa, aby hledal zákonitost v uspořádání a vzniku povrchu zemského. I Suess snad zašel daleko, avšak dílo, jež vykonal, působí tak mohutně, že současný vědecký svět spíše, než by pokročil dále, zkouší správnost ideí Suessových. Heim i Suess vycházejí od t. zv. kontrakční theorie. Nitro zemské ochlazuje se a tudíž i stahuje rychleji než povrchová kůra zemská, tak že mezi nimi nastává prázdný prostor. Následkem toho kůra na slabších místech puká a klesá k jádru zemskému. Aby však klesající části povrchu mohly se na ně přimknouti, musí se prostor jejich zmenšiti, což může se státi pouze zprohýbáním. Tak utvoří se místo i pro stuhlejší části povrchu zemského. Theorie takto Suessem utvořená zní: Není žádného zdvížení v pevné kůře zemské, existuje pouze klesání a zprohýbání (zvrásnění) postranným (laterálním) tlakem. Sopky a zemětřesení jsou jen podružným zjevem tohoto aktu. Vše to jest následkem zmenšování se země, podmíněného ochlazováním. Jistá nesouměrnost ve vnitřní stavbě, již domníval se Suess téměř ve všech velkých zvrásněných horstvech vedle jejich obloukovitého tvaru spatřovati, vedla jej k smělejší hypotese, že zvrásněná horstva vznikla jednostranným tlakem, jenž působil ve směru od středu oblouku a přitlačil vnější stranu horstva až po stuhlejší, pevnější části povrchu. Proti tomuto jednostrannému tlaku povstala silná opposice (Bittner, Tietze a j.). Lapparent v pravém opaku k Suessovi pokládá zvrásnění za původní následek zmenšování se oběmu země, zlom pak a klesání za zjev podružný. Avšak i proti kontrakční theorii samé jeví se v novější době silný odpor. Z charakterističtějších odpůrců budtěž uvedeni: Osmond Fisher, Mellard Reade, Dutton. Tak zvl. thermická theorie, Mellardem Readem navržená a Lapparentem dále vypracovaná, jest následující: V usazeninách, jež na některém místě povrchu zemského buď v synklinálách neb podél pobježí v moři se ukládají, rostou se vzrůstem jejich zároveň zemské isothermy. Vzrůst nánosů o 30 m zvyšuje teplotu masy pod ním se nalézající téměř o 1° C. Následkem toho musí usazeniny se rozšířiti a, ježto ve směru postranném nemohou, zprohýbají, zvrásní se. Opačným způsobem působí odnos. Výsledek jeho jest ochlazení, roztrhání, klesnutí. Nelze pomlčeti, že theorie Readeova má své slabé stránky a že se jí skutečně užiti může snad jen k doplnění teorií jiných. — Theorii thermickou doplnil Reyer tím, že vedle zahřátí usazenin počítá ještě se sklonem, v jakém se půda směrem od pobježí do moře svažuje. Usazeniny šinou prý se v tomto směru a překážka jim v cestu se postavivší má za následek jejich zvlnění. Expansní theorii Kothpletzovu pomíneme tuto mlčením. Důle-

žitější než uvedené zdá se theorie amer. geol. Duttona, t. zv. isostatická. Jest v základě tato: Povrch zemský pod vlivem gravitace musí se nalézati aspoň přibližně v rovnováze. Homogenní stavbě země odpovídala by povrchová plocha pravidelného rotačního ellipsoidu. Kůra zemská je však složena z lehčího i těžšího materiálu. Následkem toho musí k udržení »isostacie« lehkým massám odpovídati zvýšeniny, těžším prohlubeniny na povrchu zemském. Poruší-li se rovnováha přenesením materiálu povrch skládajícího, musí se vyrovnati příslušnou změnou v niveau kůry zemské, jež ovšem nastává teprve tehdy, když porušení rovnováhy dostoupí té míry, že přemáhá ztuhlost kůry zemské. Ve skutečnosti děje se porušení rovnováhy neustálou erosí a denudací a usazováním se uvolněného materiálu podél pobježí. Tím prý nastává isostatický tlak směrem od moře na pevninu, následkem čehož tam povstává zvrásnění povrchu v pohoří. Dle této theorie dovozuje Becker povstání pohoří Sierry Nevada v Kalifornii, Willis a Hayes vznik Appalačů. K vysvětlení všech zjevů sem spadajících nedostačuje ani isostatická theorie a zbývá, pokud dnes můžeme souditi, secvrknání se tělesa zemského následkem ochlazování jako nejmohutnější faktor při tvoření se zvrásněných horstev. Jako příklad zvrásněných pohoří lze jmenovati Alpy, v nichž ostatně vznikla i theorie kontrakční. Rovněž horstva, jež tvoří pokračování Alp, jak ve směru západním (Pyreneje), tak ve směru východním (Karpaty-Kavkáz-Himálaja), jsou mohutná pohoří zvrásněná. Vedle typických pohoří zvrásněných, jež skládají se ze střídajících se antiklinál a synklinál (srv. čl. Dislokace), vyskytují se pohoří vykazující pouze jedinou antiklinálu, utvořená tudíž jedinou vrásou. Jako typický příklad jmenujeme Uinta-Mountains v sev. Americe, dosahující až 4200 m absol. výše. Horstva taková nazývají se flexurními; skutečně však flexure odpovídá vlastně pouze půl antiklinály a dislokací tohoto druhu povstávají stupně (*Flexurstufen, Landstufen*), jež ovšem mohou míti a skutečně také mají ráz horský. Někdy povstávají tyto stupně z flexurního pohoří, když nejvyšší jeho část působením erose a denudace byla odnesena. Známý toho příklad jest Weald v pánvi londýnské. Vedle těchto stupňů denudačních může vzniknouti stupeň rázu horského prostým zlomem samým. Velkolepý příklad skýtá východní Afrika, kde země Dánakilů snížena jest o několik tisíc metrů proti massivu habešskému, jenž z ní jako nekonečná zeď trčí. Ze by láva, nemohouc protrhnouti svrchní vrstvu kůry zemské, zjedнала si místo tím, že vypne pevnou vrstvu nad ní se nalézající v horu, o tom důlžno pochybovati. Za to však musíme připustiti, že skutečně utvoří láva často v nevelké hloubce pod povrchem t. zv. lakkolithy (v. t.); následek toho není však hora nebo docela pohoří, nýbrž pouze mírné nadmutí půdy. Skutečně takové případy dokázal G. K. Gilbert při výzkumu Henry-Mountains na planině Coloradské. Při-

H O R Y.

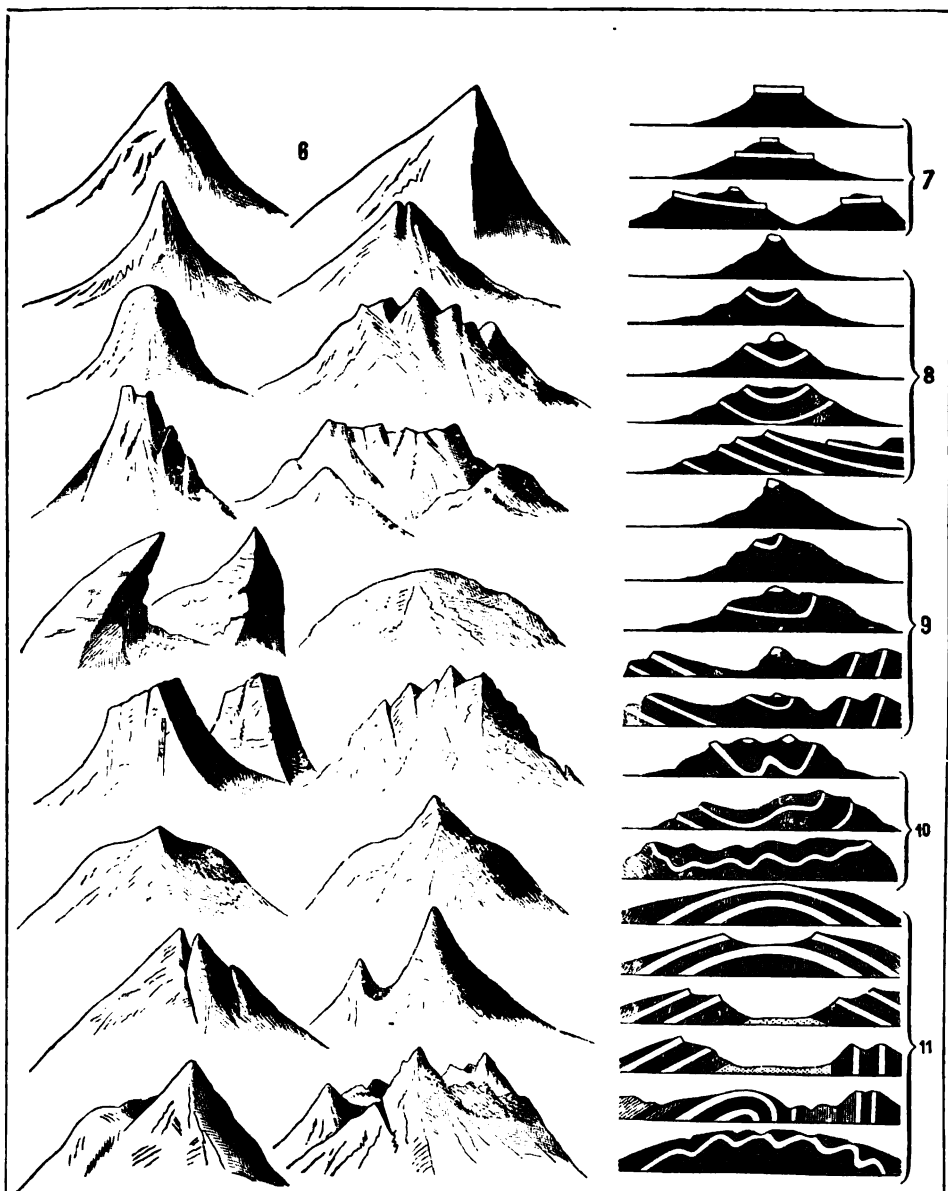

6. Typické tvary vrcholů horských (dle Sonklara v. Innstádtten). — 7.—11. Vznikání horských forem při střídajících se tvrdých (bílé) a měkkých (stínované) vrstvách dle J. P. Lesleye. — Obr. č. 7 ukazuje, jak horizontálně uložené vrstvy tvořivají v případě, že se tvrdá vrstva nalézá na povrchu, tabulové hory. Z pánvi poněkud více prohnutých vznikají dvě hory. Na obr. č. 8—10 znázorněno, jak při ostrých synklinálách tvořivá se ostrý hřbet. Je-li tvrdých vrstev více, odpovídá jim i více ostrých hřbetů. Při úplně vyvinuté pánvi shledáváme z pravidla dvakrát tolik hřbetů, co jest tvrdých vrstev. Na obr. č. 11 jeví se různé tvary vznikající při antiklinálách (sedlech).

hranicí stromoví následuje pak ráz alpský se známými lukami a pastvami alpskými, načež nad sněžnou čarou halí se horstvo v plášť sněhu, firnu a ledu. Pohofti postrádající následkem přílišné zimy nebo přílišného horka pokryvky rostlinné pokrývají se vlastními svými troskami. Takové šterkové partie horské vyskytují se obyč. buď nad hořejší neb pod spodní hranicí stromoví. Zcela lysý, skalistý povrch bývá jen částečně výsledkem podnebí, obyčejně spočívá v rázu horniny a poloze. Vyskytuje se obyč. nad hranicí stromoví nebo v pouštích. Největších změn doznává skalistá a sněžná část horstva, menších ony části, jež jsou loukou nebo pastvou, a nejmenších ty, jež jsou lesem kryty. Z pravidla mění se tudíž dolejší část pohofti mnohem méně než hořejší.

Rozčlenění pohofti viz Údolí.

Ráz podnebí horského vytčen bude ve čl. Podnebí; pokud se hygienické stránky týče viz Horské podnebí. O rostlinstvu horském pojednáno ve čl. Alpské bylinstvo, ostatně srv. dotyčné stati ve čl. Andy, Himálaja, Kavkáz, Pyreneje a j. V životě a vývoji lidstva h. mají nemalý význam. Jsouce často hradbou mezi jednotlivými národy a útvary státními, jeví se v historii obyčejně jako kraje defensivy. Dějiny Švýcarska, Kavkázu a j. jsou toho dokladem. Skýtajíce svému obyvatelstvu méně prostředků výživy a požadující za to od něho tím větší namáhání, sílu a otužují je již od mládí. Jest známo, že obyvatelé hor jsou svěžejší a ráznější než obyvatelé rovin. Ochranný vliv horstva jeví se i v delším udržování se zvyků a obyčejů a jistě bezpečnost, již h. skýtají, vychovala znamenitý smysl pro neodvislost a samosprávu. Avšak, jakkoli jest známa přichylnost horalů k rodné půdě, přece chudoba a nedostatek výživy nutí je často k vystěhování. Dříve se jevívala často v loupežných výpadech do bohatších krajů níže položených. Lze však pozorovati, že horal, nabyv v cizině jistého jmění, spíše se vrací do vlasti než obyvatel roviny, ačkoliv mu pud po cestování spíše jest vrozen než tomuto. Prostředky výživy horského obyvatelstva jsou diktovány krajem. Jest samozřejmo, že zde dobytkařství musí nahraditi polní hospodářství a že průmysl tovární nemůže zde tak přijíti k rozvoji jako jinde. Za to však setkáváme se tu často se znamenitým, samorostlým průmyslem domácím, k němuž již odloučenost od ostatního světa za dlouhé zimy nutká.

Horopis čili orografie, t. nauka o vertikálním rozčlenění země, jest, pokud se všeobecně stránky týče, částí nauky o morfologii zemského povrchu, jež tvoří nejdůležitější disciplínu fysikálně-geografickou. Nauka tato jest původu zcela moderního. Na starověké obyvatelstvo jevíly h. malou přitažlivost a byly z pravidla předmětem hrůzy a obav. Jen geniální vůdcové, jako Alexander Makedonský, Hannibal a Caesar, dovedli překonati nesnáze horstev. Učený svět však přes to nevěnoval horám svoji pozornost a to potrvalo i za geo-

grafů arabských i středověkých vůbec a teprve uprostřed XIX. stol. stávají se h. a pohofti předmětem vědeckých studií, hlavně ve Švýcarsku a Francii. Směrodatně, jako v tak mnohých odbozech, vystoupil i zde A. Humboldt. Horopis, pokud se týká stránky popisné a názvosloví, postaven jím na pevný podklad. Carl Ritter, jenž pro horopis jeví veliký zájem a sám nejintenzivněji studoval otázku o vlivu horstva na člověka, vyslovil záhy touhu po vědecktějším horopisu na skutečně číselném podkladu. Jedním z těch, kteří v tomto směru tak zakladatelům moderní orometrie se čítají, byl K. Kofistka. O utvoření se »orografie« jako vědy pokusil se rak. generál Sonklar systematickou prací, ovšem spíše ve smyslu popisném, kdežto nauka o vzniku a tektonice horstva, »orogenese« a »orologie«, vznikla, jak uvedeno, již dříve. Velice se různí vertikální rozčlenění jednotlivých horstev vedlo skutečně k pokusům nalézt číselné hodnoty k charakteristice reliéfu horského. Disciplínu tím se zabývající nazval Sonklar orometrií. Jeho program orometrický obsahoval 18 bodů, dnes redukuje se asi na 12. Günther na př. vyžaduje ku popisu horstva odpověď na násled. otázky: 1. Střední výška vrcholová, 2. Střední výška sedel, 3. Rozdíl v hodnotě obou předešlých hodnot (*Mittlere Schartung*), 4. Stř. výška hřebenná, 5. Stř. úhel sklonu úbočí, 6. Stř. výška údolí, 7. Stř. spád údolí, 8. Všeobecná výška base horské, 9. Všeobecná výška hřebenu, 10. Objem (volum.) všech hřebenu a base, 11. Celkový objem horstva, 12. Výška massivní planiny, v níž by se pohofti přeměnilo vyrovnáním všech hřebenu a údolí. Jako důležitý moment bylo by lze ku předešlým přidati ještě pravý areál povrchu horského, k němuž dospěl Finsterwalder. Methody Sonklarem navržené byly různě zlepšovány. Kdežto Sonklar měl na mysli užitek pouze význačnějších hřebenu a údolí, počítají dnes někteří s nejménějším rozčleněním horstva. Docílili se tím skutečně rovnocenného materiálu pro srovnání orografická, jest ovšem otázkou; neboť střední hodnoty vůbec jen zřídka kdy mohou vystihnouti přírodu samu.

O měření výšek horských viz Hypsometrická měření

O znázorňování hor na mapách viz Mapy.

Literatura sem spadající jest ohromná. Uvádíme z charakteristických prací: Z velkých geologií hl. Dana, Geikie, Jukes-Browne, Kayser, Lapparent, Lyell, Neumayr Uhlig, Prestwich; dále Playfair, Illustrations of the Huttonian Theory (1802); Kofistka, Studien über Methoden u. Benutzung hypsometrischer Arbeiten (Gotha, 1855); Lesley, Manual of Coal and its Topography (Filadelfia, 1856); Greenwood, Rain and Rivers (Londýn, 1857); G. Vose, Orographic Geology (Boston, 1866); Sonklar, Allgemeine Orographie (Vídeň, 1873); Suess, Entstehung der Alpen (t., 1875); Gilbert, Report on the geology of the Henry Mountains (U. S. Geol. Survey, Washg., 1877); Heim,

Mechanismus der Gebirgsbildung (Basilej, 1878); Stappf, Mechanik d. Schichtenfaltung (Stuttg., 1880); Pfaff, Mechanismus d. Gebirgsbildung (Heidelberg, 1880); Dutton, Tertiary history of the Grand Cañon District (Wash., 1882); Ratzel, Anthropogeographie (Stuttgart, 1882); Suess, Das Antlitz d. Erde (Praha, 1883—1888); Mellard Reade, The origine of Mountain Ranges (Londýn, 1886); Richthofen, Führer f. Forschungsreise (Berlín, 1886); J. Geikie, Mountains, their Origin, Growth and Decay (Scottish Geographical Magazine, II, 1886); Margerie et Heim, Dislocations de l'écorce terrestre (Curich, 1888); De la Noë et Margerie, Les formes du terrain (Paříž, 1888); Schwarz, Die Erschliessung der Gebirge von den ältesten Zeiten bis auf Saussure (2. vyd. Lipsko, 1888); Neumann, Orometrische Studien im Anschluss an die Untersuchung des Kaiserstuhlgebirges (Zeitschr. f. wiss. Geogr. 1888); Ratzel, Höhengrenzen u. Höhengürtel (Víd, 1889); J. Beneš, Die gebrauchlichsten Bergzeichnungen im Cechisch-Slovakischen (XV. Jahresbericht des Vereines d. Geographen an d. Universität Wien, 1889); O. Fisher, Physics of the Earth's Crust (Londýn, 1889); Penck, Gesetzmässigkeit der Gebirgsverteilung (Globus LVII, 1890); Peucker, Beiträge zur orometrischen Methodenlehre (Vratislav, 1890, s hojnou literaturou tohoto předmětu); Dutton, Some of the greater problems of physical Geology (Bull. of the Philosophical Society, XI, Washington, 1892); Reyer, Ursachen der Deformationen u. Gebirgsbildung (Lipsko, 1892); Le Conte, Theories of the Origin of Mountains (Journal of Geology, Chicago, 1893); Gilbert, Continental Problems (Bull. Geolog. Soc. of America, IV, 1893); Penck, Morphologie der Erdoberfläche (Stut., 1894, 2 sv.); Futterer, Ein Beitrag zur Theorie der Faltengebirge (»Nachrichten über Geophysik« I, Vídeň, 1894); Phillipson, Die neueren Forschungen und Ansichten über den Bau der Erdkruste (Geogr. Zeitschrift, I, 1895); Penck, Ueber Bergformen (Berlín, 1895); Powell, Physiographic Features (N. York, 1895); Supan, Grundzüge der physischen Erdkunde (Lipsko, 1896); Lapparent, Leçons de géographie physique (Paříž, 1896).

Hory: 1) **H. (Spitzenberg)**, osada v Čechách u Perneku, hejt. Krumlov, okr. a pš. Horní Planá, fara Zelnava; 19 d., 184 ob. n. (1890), Hefenkriegmühle a Zaunmühle. — 2) **H.**, ves t., v hejt. litomyšlském, viz Horky. — 3) **H.**, ves t. u Budenína, hejt. Sedčany, okr. Votice, fara a pš. Neustupov; 5 d., 57 ob. č. (1890), lomy na kámen. — 4) **H. Bleištadt-ské (Horn)**, ves t., hejt. a okr. Falknov, fara a pš. Bleistadt (Olovi); 54 d., 4 ob. č., 296 n. (1890), 1tř. šk., mlýn, krajkářství, olověná ruda. — 5) **H. Březové** (lat. *Montes betularum*, něm. *Birkenberg*), král. horní město t., rozkládající se po hoře t. jm. mezi řekou Litavkou a potokem Příbramským v hejt. a okr. příbramském; má 370 d., 5101 ob. č., 23 n. (1890), farní kostel sv. Prokopa (z r. 1732, sto-

jící o samotě), 5tř. obec. šk. pro chl. a dív. s paral., četn. stanicí, poštu, telegr., lékárnou. Světoznámé doly na stříbrnou rudu, šachty: »Anenská«, kde r. 1892 požárem 319 horníků zahynulo, »cís. Františka Josefa I.«, »Marianská« a Vojtěšská, kteréžto obě poslední jsou přes 1100 m hluboké. Do roka těží se zde na 30.000 kg čistého stříbra. Dále jest zde sídlo správy dolu Anensko-Prokopského, inspekce staveb a strojů, úřad zásobovací, stanice na zkoušení uhlí. Parních strojů je zde na 84 o 3962 koňských silách, parních kotlů 74. Doly vynášejí hrubě na půlpáta milionu zl. před 50 léty jen 1.600.000 zl., zaměstnáno na 6000 dělníků. Čistý příjem obnáší okrouhle 1½ mill. zl. Z četných, vzorně zařízených průmyslových závodů jmenujeme: státní továrnu na drátěná lana a provazy, zásobující nejen Rakousko, ale i cizinu (roční výroba na 100.000 zl.), továrnu na jehly, špendlíky, drátěné hřebíky, šrouby a nýty, na smaltované a lité zboží, hutě na stříbro, železo a olovo, válcovny, stoupy, puchýrny, výrobu balančních vah, parní pilu, truhlárnu, na 150 samostatných živnostníků. Ženy zaměstnávají se šitím rukavic, pletením skleněných věnců a zhotovováním růženců pro sv. Horu. — Město založeno horníky, neznámo kdy. Prostora, na níž nynější město se rozkládá, byla ještě před sto léty porostlá březovým lesem. Jako o městečku mluví se v XVII. stol. a od r. 1841 spravovalo se právem po způsobu tehdejších v městech obvyklým. Asi před 80 léty čítalo na 30 d. R. 1845 napočítáno již 150 d. s 983 ob. horníky. Kutati se zde počalo teprve ve století nynějším. Osada sama náležela Pří-



Č. 1775. Znak Hor Březových.

brami, jež postoupila kutací právo za výhodných podmínek státu. Ze 128 horních podílů čili kusků zdejších připadá na H. B. ³² jednoho horního podílu. Roku 1732 postavena kaple, 1841 zřízen tu městský úřad. Znak (vyobr. č. 1775.) představuje červený štít s korunou, v něm hornický znak (mlátek a želízko); pod tímto uprostřed přibývající měsíc, na každé straně štítu stojí horník ve svátečním obleku s mlátkem v ruce opřeným o rameno. Na západ odtud hora Třemošná. — 6) **H. Hrachové**, osada t. u Sedlce, hejt. Čes. Budějovice, okr. Sviný Trhové, fara Hory Svatojanské (sv. Jan), pš. Velešín; 11 d., 70 ob. č. (1890). — 7) **H. Kašperské (Bergreichenstein)**, král. horní město t. na Šumavě. 808 m n. m., v hejt. sušickém; má 204 d., 99 ob. č., 2332 n. (1890), děkanský kostel sv. Markéty, 5tř. šk. obec. a 3tř. měšť pro chl., 4tř. šk. pro dívky, státní odbor. šk. pro průmysl dřevařský, průmysl. pokračov. šk., chudobinec, okr. soud, poš., telegr. a četn. stanicí, čes. pošumavskou záložnu, 2 továrny na sirky, to-

várny na dřevěné zátky, krabice, dřevěný drát, dřevěná kolečka k dětským vozíkům, měst. pivovar, 2 mlýny, hračkářství a zhotovování dřevěného zboží různého druhu. Náležíště drahých nerostů. Alod. statek má 5,84 ha (4700 ha lesů); k němu náleží v Horách Kašperských pila a šindelna, jest majetkem obce kašperskohorské. Opodál města zříceniny Kašperku a »Oederschloß« a samoty Amalienthal, sv. Anna a Matzelhof. — Město založeno od horníků, kteří tu záhy s velikým úspěchem zlato dobývali. Město samo slulo *Reichenstein*, později na rozdíl od *Unterreichensteinu* přezváno v *Bergreichenstein*. Král Jan povýšil je na město a r. 1345 osvobodil ode všeho cla a mýta, Karel IV. dovolil vedení silnice přes Šumavu k Reichensteinu, císař Maxmilián propůjčil městu (1572) znak (viz vyobraz. č. 1776.); štít rozpuštěný, dolní pole červené, hofení modré; v něm městská zeď se dvěma věžemi, mezi nimiž



Č. 1776. Znak Hor Kašperských.

hornické dláto a ruka napřažená zdvihající kladivo. Císař Rudolf II. povýšil H. K. (1584) na král. horní město. Roku 1617 koupilo město od císaře Matyáše hrad Kašperk, od kteréhožto času přešlo pojmenování to na H. K. Ještě na počátku XVII. stol. bylo město úplně české, úřadovalo se na radnici po česku do pol. našeho stol. Hornictví ve válce 30leté ochablo a za našich dob úplně zaniklo. — Okr. scud. zaujímá 226·81 km², ve 1875 d. 7365 ob. č., 9585 n., z 16,986 pft. ob.: 16.888 katol., 13 ev., 85 ž.; z těch 8226 muž., 8760 žen. — **8**) H. sv. Kateřiny, město t., viz Hora sv. Kateřiny. — **9**) H. Loketské (*Horn*), ves t. na vrchu »Kámen«, hejt. Falknov, okr., fara a pš. Loket; 46 d., 373 ob. (1890), 1tř šk., ložisko hněd. uhlí, ovčín a dvůr Schmalenhof a Kaltenhof. — **10**) H. Ludvíkovy či H. Ludvícké (*Ludwigsberg*), osada t., hejt. a okr. Kaplice, fara a pš. Malonty; 22 d., 131 ob. n. (1890). — **11**) H. Malé, městys t., viz Adamov I. — **12**) H. Matky Boží (lat. *Montes Mariani*, něm. *Frauenstadt*, *Bergstadt unserer Lieben Frau*), král. hor. město v Čechách, hejt. a okr. Sušice; 102 d., 575 ob. č. (1890), far. kostel Jména P. Marie (z r. 1737), na hoře »Kalvarií« kaple Proměnění P., 3tř. šk., pš., obec. pivovar. Obyvatelé žijí se hlavně řemesly. — H. M. B. položeny jsou na útvary rulovné, ježž prostupují četné žíly křemene se vtrošeným zlatem. Původně těženo tu asi zlato, ale určité zprávy máme teprve ze XVI. stol. Území příslušelo k hradu velhartickému. Kdy vznikla hornická osada H. M. B., se neví. První udělení horních svobod událo se (1511) za krále Vladislava nejvyššímu purkrab. Zd. Lvu z Rožmitálu, což

se i vztahovalo na H. M. B., avšak výslovná zmínka o dolech činí se r. 1521, kdy král Ludvík udílí Zd. Lvu z Rožmitálu horní svobody na doly v H.



Č. 1777. Znak Hor Matky Boží.

M. B. s prominutím desátku na 12 let pro nové i staré panovníky. R. 1552 povýšil král Ludvík H. M. B. na horní město, při čemž propůjčen mu znak (vyobr. č. 1777.); štít s obrazem Matky Boží s Ježíškem, jemu po obou stranách vznášejí se dva andělé a u nohou sedí dva havíři, nad štítem jest helm s král. korunou a nad tím dvě havířská kladiva přeložená. Zd. Lev z Rožmitálu osvobodil havíře ode všeho poddanství a obmyslil město nemalými městskými právy a výsadami. Dolování později upadlo a ani poskytnutí výsad (1637) městu Ferdinandem III. nezadrželo úpadek hor. Ve válce 30leté dolování úplně zaniklo. Ku konci XVIII. stol. počato dolování na sev. straně města, ale se skrovným výsledkem. Roku 1828 otevřena bez úspěchu stará šachta po 350 let opuštěná. Lid okolní jmenuje H. M. B. Zlámané Hory. Srv. J. A. Gabriel, Král. město Sušice a jeho okolí (Praha, 1868): »Posel ze Sušice« (roč. 1887, č. 32). — **13**) H. Nalžovské, město t., viz H. Stříbrná nad Nalžovem. — **14**) H. Ratibořské, město t., viz Ratibořice. — **15**) H. Smilovy, farní ves t., hejt. Tábor, okr. Ml. Vožice; 46 d., 363 ob. č. (1890), kostel Rozeslání sv. apoštolů (ze XIV. století), 3tř. šk., pš., nadač. dvůr kláštera praemonstr. v Praze, lihovar. Druhdy tvořily H. S. samostatný statek, ježž r. 1677 prodal Václ. ryt. Budkovský výše jmenovanému klášteru, který jej připojil ke statku Chýčské. — **16**) H. Staré (*Altenberg*), ves t., hejt. Něm. Brod, okr. Stoky, fara a pš. Jihlava; 15 d., 49 ob. č., 151 n. (1890), továrna na sukna, přádelna vlny, výroba přikryvek a bačkor, 2 mlýny, cihelna. Samota Segeberg. — **17**) H. Stříbrné, alod. popl. dvůr Severa Obermayera u Dobric t., hejt. Čáslav, okr. Habry, fara Smrdov, pš. Leština. Stávala tu ves, při níž dolováno na stříbro, a v XVI. stol. jmenují se H. Knínické či Vrbské. — **18**) H. Stříbrné, osada t. u Šicendorfu, viz Horky Stříbrné. — **19**) H. Stříbrné nad Nalžovem, H. Nalžovské, Městečko Horní nad Nalžovy (*Silberberg*), město t., hejt. Klatovy, okr. Plánice; 124 d., 684 ob. č. (1890), farní kostel sv. Kateřiny p. a muč. (z r. 1722, původně kaple ze XVI. st.), 4tř. obecná a odborná košíkářská šk., pš., košíkářství po domácku a 4 výroční trhy. — Město děkuje původ svůj dolování na stříbro, cín a olovo (r. 1536 dobyt 8676 hřiven stříbra). Toho času tu vystavěna kaple, která r. 1722 Janem Norb. hr. z Pöttingu na kostel rozšířena a r. 1786 duchovním

správce opatřena. Svojsě z Vilhartic, majetnik sousedních Nalžov, vyprosil si (1521) svobodu horní, ale r. 1527 odevzdal hory společně Janovi z Rožemberka, za něhož hornictví znamenitě prospívalo a ves tehdy na městečko povýšena (1530); při tom obdrželo znak (vyobr. č. 1778): červený štít, v něm hornické znamení; nad štítem anděl s rozpjatými křídly. Po smrti Svojsě z V. a Jana z R. ujal se hor sám král a odevzdal jich řízení Oldřichovi Pouzárovovi z Michnic, za něhož počaly upadat, až konečně pro rozličné spory dolování zaniklo.



Č. 1778. Znak Hor Nalžovských.

Nyní dějí se pokusy o nové dolování. S městem souvisí ves Nalžovy (v. t.). — **20) H.** Svobodně, fid dvůr Ad. kn. Schwarzenberka, t. u Čechtic, hejt. Prachatic, okr. Netolice, fara a pš. Bavorov. — **21) H.** Svobodně Bavorovské, osada t., hejt. Písek, okr. Vodňany, fara a pš. Bavorov; 38 d., 212 ob. č. (1890). — **22) H.** Svobodně Libějické, osada t. u Chřepic, fara Chelčice, 17 d., 159 ob. č. (1890), myslivna. — **23) H.** Svobodně Vodňanské, osada t. u Vodňan; 15 d., 79 ob. č. (1890). — **24) H.** sv. Šebestiána, město t., viz Bastianperk. — **25) H.** u Mirešova, osada t. u Dobříví, hejt. Hořovice, okr. Zbítov, fara Mirošov, pš. Rokycany; 6 d., 66 ob. č. (1890). — **26) H.** Vlčí, osada t. u Komorovic, hejt. Něm. Brod, okr. a pš. Humpolec, fara Želivo; 6 d., 38 ob. č. (1890).

27) H., obecně Hory Zlaté, ves na Moravě, hejt. Dačice, okr. Telč, fara Předín, pš. Želetava; 20 d., 126 ob. č. (1890). Dolovávalo se tu na zlatou a žel. rudu.

28) H., na Horách (*Berg-hof*), osada ve Slezsku, hejt. a okr. Opava, fara Litultovice, pš. Životice; 20 d., 107 ob. č., 3 n. (1890).

Hory [orý] Blaise, lyrik franc.-švýcarský (* kol 1528 — † 1595), poslán byl rodiči, již opustili katolictví, do Štrasburku studovat bohosloví; byl pak pastorem v Gléresse na břehu jezera Biennského. Psal verše latinské i francouzské ve způsobě Marotově, z nichž vyniká několik opravdově citěných čísel, zvláště elegie na smrt ženy jeho.

Hóry (Ἥροι), v řeckém mythu původně bohyně nebeských vod, jež jako rosa nebo dešť zemi svažují; jim dle Hom. II, V, 749 světeny brány nebeské, jež H. brzy mračnem zastírají, brzy odhalují. K nim v Athénách konány modlitby za odvrácení veder a seslání včasného deště. Právili se v mythu, že H., vítajice Afroditu na Kypru, věnovaly jí roucho, jež samy upředly a ve vůni všelikých jarních květin pohroužily, tu zajisté ono roucho jest obrazem mračna nebo mlhy, jež staří rovněž

si představovali jako předivo nebo tkanivo; proto i H. samy na rozdíl od podobných jinak sobě Charitek vždy oděny bývají, i když jsou představeny v pohybu, v dlouhá, volná, větrem vlající roucha. Prispívajíc nebeskou vláhou k vývoji vegetace, staly se H. bohyněmi ročních dob a počasí, a sice původně bez roztřídění jich funkcí. Působnost jejich jeví se hlavně na jaře, kdy příroda opět oživne; odtud slují *ελαριναί* a *πολυάνθεμοι* a jarní kvítí, jímž zdobí sebe, jímž obdařily též Afroditu a Pandóru, jest jich nejvlastnějším atributem. Činnost jejich však jeví se i v létě dozráváním všelikých plodin, jimiž ověšené větve (*ελερσιώνη*) nošeny v průvodě o thargeliích a pyanepsích k počtě Hélie a Hór, jakož i jim vedle Démétrý obětováno z klasů a luštěnin; krásné ovoce nazýváno darem Hór. V athénské kultu, kdež ctěny, jako obyčejně, H. tři, patrný vztah k právě vypsáným funkcím mají názvy jejich *Θαλλώ*, *Λύω*, *Καρπώ* (bohyně květu, vzrůstu, plodu), v nichž však též zřejmé vyznačeno již jakési rozdělení funkcí; tím zároveň navoděn další význam Hór jako bohyň ročních dob s určitě rozdělenými funkcemi, jež však také původně byly tři, teprve od dob hellénisticko-rímských čtyři. Ježto pak počasí dle názoru starých stojí ve službách Zevových, pokládány H. za dcery jeho s Themidou. H. jsou tudíž sestrami Moir, s nimiž mají ledacos společného. Uzký vztah mají též k jiným božstvům úrody. Zejména vyskytují se jako služky Héry, již koně vypřahují; podobně obstarávají vůz a koně Hélieovy, vyskytují se v družině Afroditiině a Dionysově vedle Charitek, jakož v Olympii nalézal se jich oltář za Afroditiiným a oltář Dionysův a Nymf byl v jejich svatyni athénské. S Apollónem vyskytaly se zejména v kultě peloponnéském (odtud *Καρπειάδες* = H.); s Charitkami pak obveselovaly hromadu bohů svým tancem ku hře Apollónově a zpěvu Mús. H. představovány jako dívky v květu mládí, pleti růžové, kvítím a zlatými skvosty vyzdobené, v dlouhém, až na zem sahajícím, květovaném rouše. V umění rovněž původně ani zevnějškem ani atributy od sebe nelíšeny, jak svědčí zachované památky, z nichž starší znají jen H. dvě, ve kterém počtu ctěny též v Megalopolí. Podružné jich postavení způsobilo, že zejména obrazy jejich sloužily ku vyzdobě soch bohů vyšších; tak s Charitkami na trůně Zeva Olympského a na koruně Héry Argejské, s Moirami na trůně Zeva Megarského. V plastice záhy oblíben motiv Hór tančících v reji, any se za roucha nebo za ruce drží (tak na reliefu u Claraca tab. 132, 110). Od té doby, kdy H. rozlišeny různými atributy (první toho pokus jeví se na míse Sosiově) aniž snad se pro tyto vyvinul typus ustálený, oblíbeno vyobrazení Hór na okrouhlých sloupech a oltářích v nepřetržité řadě, čímž symbolicky vyznačen opětovný jich návrat průběhem roku. V pozdní době místo Hór k vyznačení dob ročních nastoupili i jinoši, obyčejně okřídleni. Konečně i doby denní (Auge, Anatole, Mesembria, Dysis), ano i hodiny denní nazývány Hórami.

Přenesením jejich funkce na pole éthické vznikly z Hór bohyně světového řádu, jež nejen blahovlně (εὐφρονας) působí na osud jednotlivce, nýbrž i chrání pořádek, právo a pokoj všude v lidské společnosti, ve kteréž funkci velebeny od básníků (Tyrtaia, Solón, Pindara) jako nejpevnější základ obcí a pramen všeho blahobytu a ctěny zvláště v Korinthě. O starobylosti toho významu svědčí nejlépe jména Hór, která již Hésiod (Theog. 901) uvádí a jež všeobecně v kult přijata: jsou to Eunomia (Zákonitost), Diké (Právo) a Eiréné (Mír). Působíce v osud jednotlivce, nabývají též funkci podobnou bohyním osudu, zejména Moirám. Tak zvláště přispívají při porodu a slují λεχαιδες a μειαιδες, vychovávají mladá božstva, jako Dionysa, Herma, Aristaia (dle některých též Héro); dále účastní se svateb, na př. Dionysa s Ariadnou, Pélea s Thetidou, Eróta s Psychou, ano Zevovi chystají lože při jeho snátcích se Semelou a Európu. *klk.*

Horyčapako, ves česká, viz Horyčapsko.
Hory Matky Boží viz Hory 12).

Horymír Neumětelský, báječný hrdina český, jež za knížete Křezomyšla zasypal pomocí koně svého Semíka všechny doly na kovy a proto od knížete byl k smrti odsouzen. Vyžádal si za poslední milost, aby na svém koni ještě jednou projel se směl, vystoupil na Semíka, který na vyzvání H-ovo přeskočil s ním přes zdi vyehradské a přes Vitavu na druhý břeh. Místo to dosud zove se „na Vyskočilce“.

Horyň (Goryň), pravý a největší přítok Pripeti, vzniká v křemeneckém új, a protéká új, zaslavským, ostrožským a rovenským, vtékáje u vsi Udrink v gub. minské dvěma rameny do Pripeti. Ode vsi Vilbovna ostrožského új, jest splavný. Dopravuje se po něm hlavně dříví a smůla. Hlavní přístavy u Vilbovna, Tučina, Aleksandrie, Stěpani a Dombovice.

Horynové z Honbic viz z Honbic.

Hory Ratibořské, město v Čechách, viz Ratibořice.

Horzenz, ves v Čechách, viz Hořelec.

Horzinky (Hořický), hudebník původu českého, v l. 1780—95 na Reinsberku sekretář pruského prince Jindřicha, jež skládal libretta k jeho operám. Ač dilettant, vynikl svého času nicméně operami, jichž složil 14. Vydal i výtahy z oper: *Choix d'Airs de plusieurs opéras* (1790).

Hosa Jiří a Tomáš bratři, výborní hudebníci čeští, zvláště na polnici (* na poč. XVIII. stol. v Mělnice — † v Bruselu, kde byli ve službách vévody Karla Lotrinského, prvý ok. r. 1766, druhý 1776). Podnikli hojně uměleckých cest. Tomáš skládal i koncerty a duetta pro svůj nástroj.

Hosanná, hebr. *hóšianná*, t. j. spasiž nás. Slovo vyňato ze žalmu 118, 25. Chvalozpěvem křesťanství stalo se slovo h od slavného vjezdu Kristova do Jerusalema, kdy zástupové židů slovem tím Krista vítali, jak o tom zmiňuje se evangelista sv. Marek 11, 9—10. *dk.*

Hosea: 1) H., prorok izráelský VIII. stol. př. Kr., syn Be'ri a příslušník severní říše Pů-

sobil za dob Acháza, krále júdského, a assyrského krále Salmanassara V., jakož i za prvých dob Hizkiových. Byl muž prozíravý a světských běhů zkušený, jež. zřeknuv se ženy dříve milované pro její choutky záletné, důraznými slovy napomínal lid izráelský. Nejprve hlásal zkázu rodu Jehú, později obracel se proti králi, kněžím i velmožům, lid dle přesvědčení jeho svádějícím, a horlil i proti zobrazení Jahvovu v různých zvířecích postavách, identickému s bohoctou místních Baálím, i proti hříšnému a „cizoložnému“ stavu, v němž tehdy dle soudu jeho vězel veškeren národ. Jedinou možnost nápravy spatřoval H. v obnově theokratického poměru lidu k Jahvovi, proto energicky dovolával se „zákonů“ Jahvových, jež odmítaly moc královskou, a důsledně, jsa sám prvý, horlil již proti obětem na výšinách, kteréž rozhodně odsuzoval. Veškerá minulost národa izráelského byla H-ovi jedinou apostasií od boha Jahve; i jest H. prvním hlasatelem pronikavých reform, jež přičiněním Hizkiovým a Jósiovým staly se základem pozdějšího júdeismu. Ale lid izráelský neuvážoval slovo jeho ani rad, aby nespolehl na Egypt, ani aby neodpíral všemocné tehda Assyrii. Proto věstil H. s hrůzou, že stihne oba izráelské státy osud Damaška nedavno dobytého. Prorocké řeči H-ovy jsou prvou knihou v kanonu t. zv. menších prorokův.

2) H., poslední král izráelský, ass. *Ausi*, syn Élův. Za krále Pékacha s Resonem damašským, proti Assyrii spolčeným, postavil se H. v čelo strany Assyřum přiznivě a spolku s Egyptem nepřátelské a, maje jako vojevůdce královský ve vojtěš působení, užil nepřiznivě situace, když král assyrský Tiglatpileasar III. veliké částky galilejské od říše izráelské odtrhl. Popudiv vojsko proti Pékachovi, porazil a zabil tohoto i byl králem assyrským, r. 734 př. Kr. ustanoven králem nad zbývající ještě částí říše izráelské, začež zavázal se dáti velokráli darem 10 talentů zlata a 1000 tal. stříbra. Než smýšlení protiassyrské bylo v lidu izráelském tak mocné, že nedovedl mu odolati ani H.; jakmile r. 727 př. Kr. Tiglatpileasar III. zemřel, odepřel poplatek. Nový král assyrský Salmanassar V. k poplatnosti jej donutil, ale spolu dohnal H-ou k veřejnému zbrojení i ke spolku s Egyptem. Salmanassar jej však předešel a nedočekav, až by H. zbrojení dokonal, stál s vojskem opět v zemi. Tu již H. vzdal se naděje ve zdar a vyhledával milosti vítězovy, načež r. 725 př. Kr. do Assyrie odvláčen a tam neznámým způsobem zahynul. *Pšk.*

Hosemann: 1) H. Andreas viz Osian-der Andr.

2) H. Friedr. Wilh. Heinr. Theodor, genrista něm. (* 1807 v Brandenburku — † 1875 v Berlíně). Vzdělal se v Düsseldorfu, kdež stal se později kreslilem v lithografickém ústavě Arnze a Winckelmanna; stejně působil pak v ústavě Winckelmannově v Berlíně. Pracoval hlavně pro obrázková díla dětská, ale na radu Ed. Meyerheima věnoval se také malbě olejové. Provedl řadu genrových obrázků, které pro studium života berlínského v 1. pol. na-

šeho století mají značný kulturní význam. Jmenujeme z nich: *Nědělní jeřdec; Kuželna; Venkovské dostaveníčko; Veselí hudebníci*. Mimo to provedl mnoho kreseb, aquarellů a lithografií ke spisům Glasbrennera, E. T. A. Hoffmanna, Jerem. Gotthelfa, Immermanna, Andersena a k Düsseldorfer Monatshefte. R. 1857 stal se professorem na berlínské akad. J-k.

Hosenfelder Christian Friedrich, malíř zvířat (* v Crossenu, okr. Frankfurt n. O. — † 1780 v Petrohradě). Hlavní obor jeho byla malba koní. R. 1777 povolán byl do Petrohradu, kde působil jako professor na malířské akademii. J-k.

Hoser Josef Karel Eduard, zeměpisec a ethnograf, znalec umění a sběratel (* 30. led. 1770 v Ploskovicích — † 22. srp. 1848 v Praze). Byl synem důchodního na panství v Ploskovicích, studoval v Praze práva, pak lékařství a dosáhnul r. 1798 hodnosti doktora lékařství, usadil se jako praktický lékař v Praze. R. 1799 provázal ruského generála Durasova na tažení proti Francouzům do Svýcarska a stal se r. 1800 tělesným lékařem rak. vojévůdce arciknížete Karla, jež doprovázel na četných taženích. Sám konal četné cesty po Evropě za účelem zeměpisného a národopisného studia. Odebral se r. 1844 na odpočinek, usadil se opět v Praze. H. záhy oddal se spisovatelství a v odborných spisech z oboru geografie a mineralogie jeví vždy smysl pro krásy přírodní; i věcem ethnografickým a sociálním věnuje svou pozornost. Samostatně vyšlo od něho několik pojednání o lázeňských místech a sice: Karlových Varech (1797), Františkových Lázních (1797) a Badenu v Rakousích (1803), pak o Krkonoších, jimiž s láskou se zabýval. Pro humanní snahy H-ovy charakteristický jest též spis: *Schutzrede für unsere Mitgeschöpfe, die Thiere* (1844). Trvalou památku zjednal si H. jako znalec a sběratel obrazů. Sběratelstvem jal se zabývat hned v prvních letech našeho věku; smysl jeho pro umění povzbuzován byl obcováním s Fr. Rechbergem, správcem hrab. Friesovské obrazárny ve Vídni. Při prodeji této obrazárny zakoupil značnou partii (35 čísel). Také později získal H. sbírku Fr. Gabeta ve Vídni a usilovnou sběratelskou činnost, řízenou určitým programem a vedenou neobyčejným, jemným taktem, založil H. vzácnou obrazárnu, kterou již ve Vídni učinil r. 1837 obecně přístupnou. Již tehdy zamýšlel H. přispěti sbírkou svojí k založení národní galerie v Praze (Nationalgalerie) a úmysl ten uskutečnil v ten způsob, že r. 1843 ji věnoval obrazárně Společnosti vlasteneckých přátel umění. Po přesídlení svém do Prahy věnoval umístění a úpravě své sbírky stálou péči. Sbíрка ta, jejíž věnování provázal H. v sezení Společnosti vl. př. umění dne 26. břez. 1844 slovy duchem vlasteneckým prodchnutými, tvoří podstatnou část obrazárny v Rudolfinum. Na její doplnování věnoval H. nadto kapitál 6000 zl. Také českému museu byl štědrým příznivcem. — Sbíрка H-ova chová vedle několika obrazů velkého rozměru hlavně drobnější práce sta-

rých nizozemských mistrů, pak různých mistrů XVIII. stol., mezi nimi i pražských (Norbert Grund a j.). Mezi obrazy nizozemskými jsou mnohé vzácnosti vysoké ceny, právě perly celé obrazárny. Celkem čítá sbírka H-ova 309 čísel. O hlubokém vědění a neobyčejném znalectví H-ově svědčí jeho spisy z oboru umění, a sice: *Ideen über die zweckmässigste Einrichtung von Gemälde-Galerien und Cabinellen* (Praha, 1845), spisek nevelký, ale obsahující pokyny a zásady v oboru tom dosud platné a uznávané, a *Catalogue raisonné... der Hoserschen Sammlung* (t., 1846), důkladně zpracovaný a vzorně uspořádaný. Na uctění jeho památky postaveno ve sbírce jeho v Rudolfinu jeho poprsí provedené v mramoru od J. Maxa. Lithografovaná podobizna jeho od Schiera vyšla v r. 1848. Napsal velmi mnoho článků a pojednání, z nichž pro Čechy důležité jsou: *Das Riesengebirge in einer statistisch-topographischen und pittoresken Uebersicht* (Videň, 1803, 2 sv.); *Das Riesengebirge und seine Bewohner* (Praha, 1841); *Die Sommerfahrten der böhmischen Dampfschiffe und der malerische Charakter des Elbthales von Obrüstow bis Meissen* (Praha, 1847), dále pojednání v dra J. Mayera Sammlung physikalischer Aufsätze o cestě Sumavou (sv. III.), o cestě krajem rakovnickým r. 1793 (sv. IV.), o cestě do Pojizetí (sv. IV.), ve Willib. Schmidta Sammlung physikalisch-oekonomischer Aufsätze o mineralogii rakovnického kraje (1795), v Andréově Patriotisches Tageblatt o obchodu drahokamy pravými i umělými v Turnově (1804), v pojednáních Král. české společnosti nauk: *Beiträge zur Charakteristik des Granits* (1840); *Ideen über mineralogische Körner- und Kugelbildung, Conglomerate und Trümmergestein* (1841 a 1843). Pro české museum pracoval velkou plastickou mapu Krkonoš, kterou však nedokončil. Sr. W. R. Weitenweber, Dr. Joseph Carl Ed. Hoser's Rückblicke auf sein Leben und Wirken (Praha, 1848). *Chl. red*

Hoschlowitz viz Hašlovice.

Hosohnitz viz Hošnice.

Hosín, far. ves v Čechách, hejt. Budějovice, okr. a pš. Hluboká; 71 d., 546 ob. č. (1890), kostel sv. ap. Petra a Pavla, 3tř. šk., panská cihelna »Vývarka« a část vsi Bída. Od nepaměti náležela k hradu Hluboké a již r. 1330 byla tu fara.

Hosius, biskup (* kol 260 ve Španělsku — † kol 357), od r. 296 biskup v Kordobě. Vy-nikl neohrožeností, a jakou bojoval proti arianismu, ve kterémžto boji byla mu velice na prospěch a podporu přízeň, již těšil se u císaře Konstantina Velikého. Pomocí tohoto císaře svolán první všeobecný církevní sněm Nicejský r. 325, kterému H. předsedal a na němž učení Ariova bylo zavrženo. Podobně předsedal H. synodě v Sardiku r. 344 a hájil i tu s neměnnou horlivostí učení katolického proti Ariovi, což bylo příčinou, že Ariánům příznivý císař Konstantius vyobcoval H-ia do Sirmia v Panonii. Zde musil H. r. 357 podepsati vyznání víry, jež opatrně, ale dosti char-trně hledělo blud Ariův zakryti a ospravedli-

niti. Potom mohl se H. vrátiti do Kordoby, kdež zemřel.

Hosius (pol. Hozyjusz, něm. Hosen):

1) H. Stanisław, bohoslovec a diplomat polský (* 1504 v Krakově nebo ve Vilně — † 1579 v Subiacu v Itálii), pocházel z rodiny německé, jež přistěhovala se do Polska z Badenu, a vzdělal se na akademii krakovské. Biskup Tomicki poslal jej na vyšší studia do Bologni a Padovy, odkud vrátil se H. r. 1533 jako doktor práv, načež stal se tajemníkem v kanceliáři královské a věnoval se studiu řádů pruských, jsa při tom v blízkém styku s tehdejšími vynikajícími lidmi, jako s Dantyszkiem a S. Maciejowským. Ač nízkého rodu, dosáhl nadáním a horlivostí ve více katolické nejdůležitějších hodností církevních. R. 1538 stal se kanovníkem warminským, později krakovským a sędomirským, r. 1549 biskupem chełmińským. V poslední hodnosti poslán od Sig-munda Augusta ke Karlu V., aby čelil intrikám řádu křižovnického proti polské vládě. R. 1551 stal se biskupem warmińským a postavil se v čelo obrany církve katolické, zahájil pronikavou reakci proti reformaci šířící se v Polsku. Na synodě piotrkovské r. 1551 složil proslulé vyznání víry *Confessio catholicae fidei christianae* (Krakov, 1553), které bylo přeloženo téměř do všech jazyků evropských, a podporoval vydatně snahy horlivého legáta papežského Lippomana. R. 1558 povolán byl Pavlem IV. do Říma. Papež Pius IV. světil mu poselství na dvůr vídeňský a pražský, kde snažil se H. působiti proti jinověrcům. Jmenován byv r. 1561 kardinálem, účastnil se násl. roku sněmu tridentského a byl jedním z předsedův, staraje se horlivě o ukončení jeho porad a zastáváje nejvyšší zájmy hierarchie římské. Tou dobou král povýšil jej do stavu šlechtického. Navrátil se pracoval horlivě a úspěšně proti reformaci nejen ve své dicési, ale i v celém Polsku. K tomu účelu povolal též r. 1564 jesuity do Polska a usadil je v Brunsberku. R. 1569 poslal jej král do Říma v záležitostech diplomatických, načež H. usadil se trvale v Itálii. Jakožto horlivý bojovník katolicismu H. proslul svého času nejen v Polsku, ale i v celé Evropě. Byl mužem vysoce vzdělaným a vynikal mnohými pěknými vlastnostmi ducha, čímž nabyt nevšedního vlivu na veškeré duchovenstvo polské i na sněmující šlechtu. Proti reformaci nevystupoval příkře, ač netajil se radostí nad fezi v noci sv. Bartoloměje a nad smrtí Colignyho. Rodu jagellonskému byl oddán celou duší, ale neúpornou prací svojí sloužil více papežství a zájmům hierarchie než vlastnmu Polsku. Spisy jeho, většinou polemické, vyšly s názvem *Opera Omnia* (Kolín, 1584, 2 d.). Životopis jeho v XVI. stol. napsal Reszka. V době novější spadají sem práce: Eichhorn, Der ermländische Bischof und Cardinal Stanislaw H. (Muhuč, 1854—55, 2 d.); Zakrzewski a Hipler, H. Stanislaus, Epistolae, orationes, legationes 1525—50 (Krakov, 1879); J. Łepkowski, Tajne listy Zygmunta Augusta do Stanisława Hozyusza (Viedeň, 1850). Polské

dopisy jeho k Jagellonkám vydal Grabowski v díle »Starożytności polskie«.

2) Matouš H. Vysokomýtský, historik český (* asi 1555 — † 1589), syn Jiřika Přestala, souseda ve Vys. Mýtě. Učil se ve škole svého rodiště, pak na akademii Karlově v Praze. Dosáhnul bakalářství r. 1577, byl v l. 1580 až 1582 rektorem školy kolínské a opustil úřad ten, když oženil se s bohatou Annou, vdovou Horákovou. Ta po málo měsících zemřela v moru r. 1582 a zůstavila H-ovi všečen svůj hojný statek v Kolíně, dům s pivovarem, sladovnu a velké hospodářství polní. H., jsa tudíž měšťanem v Kolíně, sloužil obci jako starší, od r. 1585 jako konšel, od února 1589 jako radní městský. Býval vždy i dozorcem školy a horlivým sodalem kongregace literátů. Pořizoval sobě hojnou knihovnu a obíral se studii dějepisnými; v přátelském styku byli s ním místní děkan kněz Matěj Jahodka, Mr. Mikoláš Alethin, Mr. Jan Pachaeus Budyńský, Mr. Jan Standerus i Mr. Daniel Adam z Veleslavína, k jehož pobídce jal se překládati do češtiny Alexandra Guagnina »Vypsání krajin země Ruské«. V té práci vyrušován byl (od r. 1584) druhou svou manželkou, Annou Mažánkovou z Č. Brodu. Jsouc zásad lehkých, hleděla si záletů s Pavlem Kurkou, surovým a neurvalým synem městským, a H. došel klidu až r. 1588, kdy způsobil vypovězení soka svého z města. Však ještě téhož roku měl při se sousedem jedním pro zhanění a zbití a za to posedl týden v šatlavě, ač bez ujmy své cti. Všecky ty těžkosti podvrátily jeho zdraví i zemřel v květu svých let o sv. Havle r. 1589, odkázav jmění své dílem manželce, dílem otci, přítelům, kostelu i kůru literátů. Památku jeho potupila vdova jeho Anna, ač podědila po něm statku za výše než 1500 kop míš. Málo neděl po jeho smrti pokoutně se vdala za výše jmenovaného Kurku, který pak r. 1597 pro dvojí vraždu byl stat. Mr. z Veleslavína za to uctil památku svého přítele, když r. 1590 vydal tiskem jeho *Vypsání krajin země Ruské* a přidal k tomu *Tyranství Jana Basilida, moskevského vévody*. Podruhé vyšla ta kniha u dědiců Veleslavínových r. 1602 co *Moskevská kronika*, z níž výtah r. 1786 vydal Faustín Procházka. (Hlavně dle archivů kolínských.) *JVra.*

3) H. Stanisław, biskup poznańský z téhož rodu jako H. 1) (* 1673 — † 1738 ve Varšavě), studoval v Brunsberku, pak v Římě, načež byl administrátorem biskupství krakovského, kanovníkem kujawským, pak biskupem kameneckým, plockým a konečně poznańským. Byl horlivým stranníkem Sasů a členem dvorní strany, dovolující králi vše, co sám chtěl. U polského lidu byl neoblíbený a obviňován, že jest od Sasů podplacen. Po volbě Stanisłava Leszczyńského prohlásil neprávem za krále Augusta III., čímž vzbudil proti sobě všeobecnou nenávisť, tak že nucen uprchnouti do Slezska, odkud vrátil se teprve v září 1734 do Varšavy. R. 1738 svolal synodu své dicése, jejíž ustanovení vydal L. Morawski s názvem *Constitutiones*.

Hoskovice viz Hostkovice.

Hoslau, ves v Čechách, viz Hvozdany.

Hoslovie, ves česká, viz Hostlovice.

Hosmerová Miss Harriet, sochařka amer. (* 1830 ve Watertownu, Massachusetts). Vzdělala se v Bostonu (u Stevensona), potom v St. Louisu. Z prvních jejích prací bylo *porší Napoleona* (dle Canovy) a skupina allegorická *Večernice*. R. 1852 odešla do Říma, kde pracovala pod vlivem sochaře Gibsona, a provedla: *Spící Beatrice Cenci* (1857); *Zenobia v okovech*; *socha státníka Thomasa Bentona*; *Spící Satyr*; *Probouzející se Satyr*; *socha Abrahama Lincoln* v Bostonu. J.-k.

Hosov: 1) H. (*Hossau*), ves na Moravě, hejt., okr. a pš. Jihlava, fara Rancířov; 18 d., 29 ob. č., 136 n. (1890), na návsi mešní kaple z r. 1749 (Útěk sv. Rodiny do Egypta), myslivna. — 2) H. Horní, osada t., fara Jihlava (kostel u sv. Jakuba); 11 d., 78 ob. č., 87 n. (1890), samota »U 3 smrků«.

Hospes (lat.), cizinec, host, ale i hospitant a hostitel; **pro hospite**, jako host, hospitant. Viz i hospites.

Hospio (z lat. *hospitium*, noclehárna) sluje malý klášter zřízený k přijímání putujících mnichů. Slovou tak i stavení na vysokých horách (v Alpách na Mont-Cenis, Simplonu, Sv. Bernhardu a j.), mnichy obývaná, kteří zbloudilým a pocestným pomoci poskytují.

Hospitace viz Hospitovati.

Hospitál (lat. *hospitale*, odtud špitál) je dům neb ústav, do něhož za plat nebo daro pohostinu přijímají všeliké neduživce a ubožáky. Takových ústavů zřídila křesťanská láska k bližnímu nesčetné množství od časů císaře Konstantina Velikého, kdy se dostalo veřejné svobody vyznavačům víry Kristovy. Proto také bývaly skoro všechny takové ústavy ve správě církevní. V nové době nastupují na místo h-ů podobné ústavy státní, které však ve mnohé příčině nenahrazují církevních. Podle různých neduhův a nedostatkův osob do toho onoho h-u přijímaných rozeznávají se také různé h-y: chorobince, chudobince, nalezince, nemocnice, sirotčince, ústavy hluchoněmých, choromyslných, slepých a jiné. — H-em po výtce rozumějí někteří ústavy na pohostěnou pocestných, poutníků, jako je na př. v Jerusalemě h. pro rakouské poutníky. Ehr.

Hospital [opi-]: 1) Michel de l'H., státník francouzský (* v Aigueperse v Auvergne, † 1573 v Bellébatu), byl nejen výborným řečníkem, ale také básníkem, bystrým právníkem a horlivým hlasatelem smíru mezi náboženskými stranami. Pro tuto činnost jmenován byl od Františka II. kancléřem a zůstal jím i po smrti králové za nezletilosti Karla IX. Chtěje pohnouti katolíky i protestanty ke smíru, uspořádal 3. září 1561 náboženský rozhovor v Poissi, načež 17. ledna 1562 vydal edikt toleranční, jsa přesvědčen, že obě vyznání mohou v míru vedle sebe v zemi trvati. Když po katastrofě ve Vassy (1. bř. 1562) povstala hrozná domácí válka, pracoval o smír a když se mu to zdařilo, vydal opravy v soud-

nictví a odstranil mnoho zlořádů v úřadech a ve správě státní. Když r. 1567 počaly bouře znova a dvůr byl jimi překvapen, byl H. úřadu svého zbaven. Jeho *Oeuvres* vydal Dufey (Paříž, 1824, 5 sv.).

2) H. Guillaume viz Hôpital.

Hospitalier [opitaljé] Edouard, elektrotechnik franc. (* 1852 v Sedanu). Vystudovav inženýrství, byl jmenován profesorem na městské škole pro průmyslovou fysiku a chemii v Paříži. Až do r. 1891 redigoval »l'Electricien«, pak »l'Industrie électrique«. Uveřejnil: *La physique moderne* (Paříž, 1880–85); *Formulaire pratique de l'électricien* (t., 1894); *Les compteurs d'énergie électrique* (t., 1889); *Traité élémentaire de l'énergie électrique*.

Hospitalité (z lat.), pohostinnost.

Hospitalité, jinak špitální mniši, nazývají se v církvi katolické vůbec všichni ti, kteří se péčí chudých a nemocných věnují a za tím účelem nemocnice, chudobince a pod. dobročinné ústavy spravují. H. většinou jsou sdružení ve vlastní řády a mají tehlo sv. Augustina. Rozdělují se na mnohé větve, z nichž v našich krajinách nejznámější jsou Milosrdní bratři. Největší počet h-tů děkuje svůj původ váлкám křížáckým.

Hospitalítky, též dcery boží zvané, jsou osoby ženské, většinou v řád sdružené, které se věnují péči nemocných, kromě toho též vychování chudých, osiřelých děvčat, jakož i obrácení kleslých ženštin. Původ h-tek datuje se ze XII. stol. Rozšířily se hlavně v Itálii a Francii. dk.

Hospites (lat., hosté) nazývají se již ve starých francouzských listinách obyvatelé měst a vesnic, kteří, nemajíce vlastních pozemků, usazení byli na cizí půdě a platili vlastníkům za její užívání roční plat, *hostisia* (hostinné). Půživajíce při tom osobní svobody, nebyli připoutáni k půdě jako nevolníci. Také ve starých českých listinách vyskytá se od XII. st. slovo h., též h. *cenuales*, v podobném smyslu. Rozumějí se výrazem tím sedláci bezzemci, kteří užívali cizí půdy za jisté poplatky, úroky a služby, kterými byli svým páním zavázáni. Byli to pachtýři, jejichž poměr k páním pozemků založen byl na dobrovolné smlouvě, v určitý čas vypověditelné. Jsouce takto svobodní osobně, mohli v umluvený, pokud se týče, v obvyklý termín s půdy svého pána se vystěhovati a hledati pána jiného. Moc soudní nad nimi vykonávaly obecné úřady krajské a nikoli vlastníci pozemků. »Poměr jejich k páním byl dle toho dosti slušný a spravedlivý, nicméně nátlakův a zářav šlo na ně drahně odjinud, zejména skrze roboty zemské, ku kterým zavázáni byli, jestli ne výhradně, aspoň nad jiné obyvatelstva třídy hojnější« (Palacký). Na počátku shledáváme h. pouze na statcích panovníkových, později též na statcích soukromých. Knížata, činíce dary církevním korporacím, postupovali jim pozemky i s pachtými na nich usazenými. Palacký nazývá je kmety, avšak lat. výraz h. a český termín Hostivici ukazují k tomu, že se asi jmenovali hostmi nebo podobně. Srv. Palackého

Dějiny I. díl a Jirečkovo Slov. právo v Čechách a na Moravě, II. díl. — *dlc.*

Hospitovati (lat.) znamená navštěvovati universitní čtení jako host, ne tedy jako posluchač, který zaplacením koleijného přístupu k nim si získal. Dále užívá se slova toho při kandidátech učitelství na gymnasiích a reálkách, jimž za doby jejich zkušebního roku náleží pobývat ve vyučovacích hodinách profesorů, jimž přikázání byli. I návštěvy ředitelů při vyučování za účelem kontroly zovou se hospitace.

Hospitz, ves v Čechách, viz Hostkovic.

Hospoda: 1) H. Nová, osada v Čechách u Vrchbělé, hejt. Mnich. Hradiště, okr., fara a pš. Bělá u Bezděže; 6 d., 28 ob. n. (1890). 2) H. N. (*Neuwirthshaus*), osada t. u Vysoké, hejt. a okr. Karlovy Vary, fara Sedlec, pš. Dalvice; 8 d., 83 ob. n. (1890). — 3) H. N. (*Grünhof*), osada t., hejt., okr. a pš. Plzeň, fara Vejprnice; 34 d., 406 ob. č. (1890), kaple sv. Vavřince. — 4) H. N., osada t. u Dubna, hejt., okr., fara a pš. Příbram; 17 d., 149 ob. č. (1890). — 5) H. N. díl I. a II. (*Neuwirthshaus I. u. II. Theil*), osada t., hejt. Tachov, okr. Pfimdá, fara a pš. Bor u Přimdy; 8 d., 35 ob. n. ke katastr. obci Ostrovu a 5 d., 26 ob. n. ke katastr. obci Čečkovicům (1890). — 6) H. N., osada t. u Kostelee na Křížkách, hejt. Kr. Vinohrady, okr. Jilové, fara Kostelec na Křížkách; 12 d., 79 ob. č. (1890).

7) H. Vranovská, ves na Moravě, viz Ves Vranovská.

Hospodar (gospod), starý titul knízat multanských a valašských, udělený od Vladislava III. Varnenčíka synu Alexandrovu Eliášovi, když ho jmenoval knížetem valašským; Rumuni užívají titulu domnu (z lat. *dominus* = pán).

Hospodář (srb. *gospodar*, pol. *hospodarz*, starorus. *gospodarj*, srv. *Gospodin* a *Go-sudarj*) znamená původně pán, hlava rodiny nebo jiného svazku, pak h. v nynějším smyslu: pán, vlastník nebo držitel statku, a konečně oekonom. U starých Čechů nazývali se h-i (t. j. pány) soudy soudní přisedící (ze jména na Moravě; tam přisedící zem. soudy, kteří v Čechách kmety se nazývali, sluhi h-i z emským). V Čechách pokládala se vyšší šlechta (stav panský) za pány a h-e země, *domini terrae* (viz Čechy, str. 518). Také městští primasové titulovali se často »primas a h. města«. Srv. též *Gospodar*.

Hospodář nazývá se kniha vydaná tiskem r. 1587 mistrem Danielem Adamem z Vele-slavína. Spis obsahuje dvě starší práce, a to Jana Brtvína z Ploškovice knížku o hospodářství, jmenovitě o spravování panství, povinnostech hejtmana, úředníkův a služebníků panských, o držení soudů nad lidem poddaným atd., jež před r. 1535 byla vytištěna, a druhou práci primatora žateckého mistra Mikuláše Černobýla, r. 1538 sepsanou »zprávu jednomu každému pánu velmi užitečnou, kterak statek svůj i úředníky své říditi, spravovati a k nim dohlédati má«. Knížky ty obsahují jmenovitě

poučení o soudním řádu, jehož se na vesničských soudech užívá, a pro poučný obsah byly velmi oblíbeny a rozšířeny. Na Moravě plnila podobný úkol kniha nadepsaná »naučení urozeného a statečného rytíře Jana Dobřenského na Dobřenicí hejtmanům roku 1550 dané«. *JČ.*

Hospodářik viz Skřítek.

Hospodářská analýza ohemická. Hospodář má znáti složení své orné půdy, těla rostlin a zvířat, krmiv zvířecích, hnoje a j. činitelů výroby hospodářské. Neméně závažné jest, aby věděl, co prodává v zrní a jiných semenech, cukrovce, bramborách, ve lnu a chmeli, v mléce, másle, sýru, vlně a j. anebo co kupuje ve výpomocných hnojivech, krmivech, semenech atd.: neboť jen vedle poznané hodnoty lze cenu předmětu správně odhadnouti. Tak na př. nevyhovuje-li mléko krávi svou jako-stí, nutno dojnice zaměnití nebo snad správněji krmiti; je-li ječmen do pivovaru určený klíznatý, třeba uvážiti, není-li půda příliš těžká, nebylo-li hnojení nevhodné a podobně. Kupuje-li pak hospodář některé strojené hnojivo, musí býti sobě vědom, je-li zaručené procento účinné sloučeniny v hnojiu také ob-saženo atd. Podobné otázky má si hospodář zodpovídati při kupování krmiv a j. Některé z těchto otázek rozebrala již hospodářská či agrikulturní lučba měrou uspokojivou; všimněme si jen některých spisů, jednajících o půdo-znalství, o životě zvířat aneb o hnojení, neb otevřeme některý kalendář hospodářský — setkáme se s četnými rozbory hmot hospodářsky důležitých. Jde-li pak jen o povšechnou známost těchto hmot, stačí úplná tyto rozbory; v každém zvláštním případě jest však potřeba vyspělosti odborné, zvláště když běží o hájení zájmů kupujícího vůči prodávajícímu a naopak; v těch a podobných případech musí se hospodář ucházeti o raču některého hospodářského lučebníka nebo zkušebního ústavu nebo zkušebné stanice. Má-li však jemu býti správně poslouženo, nezbytno, aby ke zkoumání či analýsi zaslal takový vzorek hmoty, který má všechny vlastnosti, jež na ní možno pozorovati, i aby položil otázku účelně a přesně. Ve spletitých případech, na př. jedná-li se o poznání příčin, pro něž jest ornice vůbec anebo toliko v jistém směru neúrodnou atd., učiní hospodář nejlépe, přednese-li celou záležitost obšírně a zodpovídal-li pak také veškeré otázky, jež mu lučebník předloží. Jinak běživá v hospodářství o vyšetření pouze jedné nebo více součástek nebo vlastností nějaké hmoty a tu vedle toho, je-li tato rostlinného nebo zvířecího nebo nerostného původu, může býti řeč o součástkách jako sloučeninách buď ústrojných, buď neústrojných aneb o obojích. Které sloučeniny a v jakém stavu (rozpuštěném nebo nerozpuštěném), anebo které vlastnosti máme ve hmotách hospodářsky zajímavých hledati, pověděno na svém místě u každé hmoty zvláště. Návody k analýsám hospodářsko-chemickým nalézáme po různých ve »Zprávách o výzkumném ústavu v Táboře«, v »Li-

stech chemických a ve spisech: J. Diviš, Rukověť rozborů cukrovarnických (Praha, 1872); L. Zykán, Návod k rozborným pracem chemickým (t., 1887); Neumann, Rukověť pro laboratoře cukrovarnické (Praha, 1890—96).

Analýsa potravin, požitků a zboží vůbec. Možno tvrditi, že tou měrou, jakou se v širším obecnstvu šířily přírodovědecké, zvláště chemické vědomosti, počal se též v přípravu a obchod s potravinami, požitky a ostatním zbožím vtíratí zlořád, že dotyční továrníci, živnostníci a obchodníci buď následkem tisícní konkurrence, buď z nízkého, sobeckého bažení po levném zisku potraviny a jiné potřeby denního života při nižší hodnotě za předměty vyšší hodnoty prodávali a za tou příčinou, aby tuto horší jakost zakryli, rozmanitým způsobem upravovali a šperkovali, anebo že ke zboží jinak přiměřené hodnoty zboží nižší hodnoty, ano i bezcenné a škodné přimíšeniny přičiňovali, ba i dokonce předměty vlastnostmi pravému zboží podobné za toto prodávali. Opovření hodné toto jednání zavládlo ve všech oborech výroby a obchodu, tak že všechny pokročilé státy viděly se přinuceny, vydávati na ochranu konsumujícího svého obyvatelstva přísná nařízení, je zotřovati a činiti opatření, by toto porušování denních potřeb bylo pronásledováno a přísně trestáno. V Rakousku jsou platny dosud dvorské a ministeriální dekrety, z nichž mnohé již v min. stol. vydány byly, jichž se však jen málo dbalo, a z nové doby zákon ze dne 21. čna 1880 o připravování a prodávání nápojů vínu podobných. V radě říšské pak připravuje se zákon, jenž dosavadní lhostejnosti v záležitostech blahobytu a zdraví obyvatelstva tak úzce se dotýkajících má učiniti konec. K tomu cíli a konci zařizeny již a zafizují se ve větších městech zdravotní úřady se zkušebními ústavu, jež přístě mají býti rozšířeny i po venkovských městech, aby nejen stihaly vinníky a chránily obecnost před podvodníky, nýbrž aby také zabavovaly poctivé výrobce a obchodníky nepoctivé soutěže a poučovaly o věcech k posuzování potravin a jiných potřeb se nesoucích. Rečené ústavy budou vyšetřovati hodnotu označených předmětů jednak z úřední moci, jednak ku požádání každého jednotlivce. Při zkoumání má vedle lučebného rozboru především drobnohléd důležité místo vykázano a kromě toho sluší vytknouti, jelikož mnohé předměty pro svou zvláštnost vyvolaly také zvláštní metody zkoumací, že takový úřad nemůže zastávati než lučebník nebo přírodozpytec vůbec, k tomu druhu zkoumání zvláště vycvičený. Návod a práce sem spadající máme ve spisech: Ant. Bělohoubek, Archiv prací z oboru technické mikroskopie a zbožíznalství (Praha, 1880); K. Sýkora, Návod ke zkouškám strany nečistot a strojidel potravin (Jičín, 1881); »Listy chemické«.

Hospodářská družstva jsou spolky rolníků, sdruživších se k tomu účelu, aby hromadně a tudíž levněji opatřovali si různé potřeby k hospodaření a dráze (bez překupni-

ckého výdělku) prodávali hospodářské výrobky. Také ku provozování hospodářství v rozsáhlejších rozměrech, na př. složením několika malo-
statků atd., jakož i ku provozování hospodářského průmyslu, mohou býti h. d. zřízena. Důležitým zařízením jejich jsou hospodářská skladiště čili obilnice, v nichž se zrní nejen uschovává, nýbrž i suší, čistí, třídí a i jinak upravuje ku prodeji do mlynů, k vojenským potřebám atd. Ostatně srovnaj. Společenstva výrobní a hospodářská. Fy.

Hospodářská hnojiva viz Hnojiva.

Hospodářská konference viz Čechy, str. 534 a 535.

Hospodářská krmiva pocházejí buď z výroby polnohospodářské nebo jsou odpadky průmyslu (obchodní krmiva). Z pravidla rozeznáváme zelená krmiva, seno a nakládanou píci, slámu, plevy a lusky, bulvy (fepy) a hlízy, semena a plody, odpadky průmyslových závodů. Tento rozvrh označuje i původ i složení h-kých krmiv, za jejichž součástky se čítají: voda (nebo sušina, jejížto procento doplňuje procento vody na 100), bílkoviny, tuk, bezdusičný výtazek, dřevovina, popelniny. Dle váhy, druhu a složení h-kých krmiv, dle jejich stáří, uschovávání a úpravy, pak dle druhů a vlastností zvířete řídí se výsledek krmění. Fy.

Hospodářská skladiště viz Hospodářská družstva.

Hospodářská společenstva viz Společenstva výrobní a h.

Hospodářská společnost nebo **jednota** viz Hospodářské spolky.

Hospodářská statika v. Bonita půdy.

Hospodářská statistika seznamuje nás s poměry, v jakých se hospodářská živnost nalézala dříve, ale zejména v jakých se nalézá dosud, a vyjadřuje tyto poměry čísly, jež se mají shodovati se skutečností. V letech padesátých zřídila c. k. vlast.-hospodářská společnost v Praze kancelář pro hospodářskou a lesní statistiku, kterážto kancelář i v nynějším svém spojení se zemědělskou radou vydává každoročně zprávy o výsledcích výroby polnohospodářské a spřízněného průmyslu hospodářského v Čechách. C. k. ministerium orby ve Vídni vydává podobné zprávy o Předlitavsku ve volných svazcích s titulem *Statistisches Jahrbuch des k. k. Ackerbau-Ministeriums*. Ježto dosavadní způsob sbírání statistických údajů není bezvadný a publikace o výsledcích sklizně vycházejí pozdě, domáhají se ve mnohých zemích reorganise h-ké s-ky, jmenovitě pak u nás na základě návrhu prof. dra Kožaného, který si přeje, aby se statistická data všude stejným způsobem na základě skutečného stavu věcí vyhledávala a sbírala a v pravý čas obecnostu oznamovala. V zemském sněmu pak projednává se právě návrh posl. Adámka na zařazení zemské statistické kanceláře. Srv. též Adámek, Z naší doby. IV. (Praha, 1890).

Hospodářská zvířata rozlišujeme v tažný (spřežný) a užitkový dobytek. K tomu užíváme: koně, voly, krav, v některých případech, jmenovitě v jiných zemích, také mezků, mulů

a oslů. Za užitkový dobytek považujeme: skot (hovězí dobytek), ovce, prasata (brav ovčí n dobytek skopový, brav vepřový) a kozy; pak též drůbež, ryby a včely (drobný dobytek či drobné zvířectvo hospodářské). Volba h-kých zvířat řídí se dle podnebí (bourec hedbávník a j.), dle místních, hospodářských, národohospodářských a soukromých poměrů jednotlivých statků. R. 1890 bylo v Čechách napočítáno 215 729 koní, 280 mezků, mulů a oslů, 2,022.305 k. hovězího dobytka, 423.602 ovce, 514.367 prasat, 334.417 koz a 149.738 včelních úlů. Fy.

Hospodářské dělnictvo dělí se v čeled, nádenníky a úkolníky. K čeledi počítáme šafáře, poklasného, polního hlídače, koláře, kováře, ponocného, vrátného, dělníky pro běžné (stálé) práce na dvoře, na poli (koňáka, voláka, ovcáka, pasáka a j.), v průmyslových závodech a j. v. Tato čeled bydlí ve statku (v ratejně, čeledníku atd.), kdežto ostatní dělnictvo bydlívá mimo dvůr, ač-li v něm není dosti místa i pro nádenníky i úkolníky, kteří bývají často přespólní a kočovní. Nádenníkům platí se za den (ku stravě nebo beze stravy), úkolníkům »od kusu«, dle výměry atd. Mzda bývá vyměřována též v naturalích, buď zcela neb z části, někdy také z výnosu celého statku nebo některé části jeho. Nejvyšší mzda jest v době sklizně, nižší v době kultur, nejnižší v ostatní době roku hospodářského. O jiných poměrech viz Dělnické pojišťování. Fy.

Hospodářské instruktory viz Čechy, 473. **Hospodářské (rolnické) komory** navrhoval u nás již v letech sedmdesátých ředitel V. Křížek v Táboře. Co jsou obchodu a živnostem obchodní a živnostenské komory, to měly býti polnímu hospodářství h. k. Německo má již tuto instituci a hospodáři očekávají od ní mnoho dobrého. Členství v h. k-ově jest povinností každého rolníka a příspěvky odvádějí se jako daň. H. k. mají právo organizovati se a žádati na státu, aby ve všech agrárních otázkách byly slyšeny, zejména pak aby každý zákon před parlamentním jeho projednáním byl jim předložen ku prozkoumání a posouzení. Fy.

Hospodářské meliorace v. Meliorace. **Hospodářské řády** viz Čechy, str. 473 a 534.

Hospodářské rostliny jsou ony, jež hospodářské živnosti v některé krajině pěstují. Hospodářské spisy rozeznávají z pravidla tyto skupiny: obiliny, luskoviny, rostliny olejné, kořenné, řádné, bulvovité (kořenité), hlíznaté (oběma posledním říkává se též okopniny) a krmné či picniny. V některých krajinách jest chmel, jinde vinná réva h-kou r-nou atd. Rozhoduje o tom na prvním místě podnebí.

V Čechách bylo r. 1894:

	oseto	sklizeno
pšenice	228.941 ha	3,356.920 hl
žita	548.545 »	6,452.540 »
ječmene	366.483 »	5,395.670 »
ovsa	452.645 »	4,673.060 q
prosa	664 »	11 400 hl

	oseto	sklizeno
luskovin	52.812 ha	673.920 hl
řepky	11 016 »	108.030 »
máku	1.954 »	12 370 »
lnu, semene	25 183 »	72.750 »
» stonků		148.740 »
konopí, semene	78 »	260 »
» stonků		450 »
čekaneky	2.714 »	451.740 q
chmele	562 »	75.120 hl
bramborů	330.185 »	27,513.470 »
cukrovky	187.815 »	49,789.860 »
krmné řepy	20.279 »	4,143.010 »
zeli	11.946 »	1,412.590 q
jetele, semene	256.255 »	14 860 »
» sena		6,808.970 »
směsky a j.	59.327 »	1,472.179 q

Mimo to bylo 2.607 ha osevo rozmanitými picinami a obchodními rostlinami a 65.391 ha leželo úhorem. Úhrnem činí to 2,560.011 ha veškerých pozemkové daní podrobených poli. Kromě toho máme v Čechách 522.014 ha luk, 70.012 ha zahrad, 802 ha vinohradů a 261.951 ha pastvin. Fy.

Hospodářské soustavy osevné jsou dvojho druhu: nepravidelná či svobodná a pravidelná. Prvou provádí hospodář, nefidí-li se určitým postupem osevným, nýbrž ustanovuje každého roku zvláště, které rostliny bude pěstovati. Poněvadž jest mu při této volbě měřítkem pravděpodobný nejvyšší výnos, jež možná od zvolených rostlin za daných poměrů očekávati, předpokládá tento způsob poláhen značnou zásobu vědomostí theoretických a praktických a lze jej zavádati pro nákladnost a nesnadné ovládnání jen na menších statcích a v okolí zaldněných míst (v okolí Prahy byl znám již r. 1828). Jistější výsledky jsou pravidelné h. s. o., která se řídí jedním, po většině však několika postupy osevnými, jež určuje poloha i povaha půdy. Při pravidelné h. s-vě o. panuje náležitý poměr jednotlivých větví výroby polnohospodářské, práci ruční i tažnou možná stejnoměrně na všechny roční doby rozvrhnouti, počet tažného i užitkového dobytka dá se ku předu stanoviti, jsou-li při statku průmyslové závody, lze jejich rozměry zevrubně udati, vůbec dopouští h-ská s-va o-ná sestavení pevného hospodářského plánu. Vedle rostlin, jež v postupu osevném nabyly vrchu, rozeznáváme h-kou s-vu o-nou zrnitou, travoplní, střídavou, picní a fabrickou. V zrnité h. s-vě o. převládá zrní (obilí), jež půdu značně vysiluje a zapleveluje a proto mnoho mrvy a práce žádá. V málo pokročilých zemích a v krajinách zachovává se dosud postup dvouhonný (dvoustranný), t. j. obilí střídá se na témže pozemku s úhorem, anebo postup hospodářství trojhonný (trojstranný), který jest však na místě v horských, studených a vůbec nspřiznivých, na př. příliš vzdálených, polohách a záleží ve trojici: úhor, ozim, jař. starým Slovanům již známé. Nenecháme-li úhor přirozeně zarůst (černý úhor), nýbrž oséváme-li ho z části neb zcela picinami nebo i prodejnými rostlinami (zelený

úhor), přecházíme do postupu vícestranného, který bývá třeba až dvanáctistranný, po většině však jen šesti- až desíťstranný. Na př. 1. úhor, 2. řepka, 3. pšenice, 4. jetel, 5. pšenice, 6. zemáky, 7. hrách nebo zelená vikev, 8. ozim, 9. oves. Travoplní h ká s-va o-ná jest na místě v hornatých a zejm. v přimořských krajinách, kde jsou pozemky na travník se hodící, kde jest nedostatek sil pracovných a mnoho dobytka. Střídali se obilí (zrní) s travníkem na 4—12 honech (stránách), na př. 1. úhor, 2. řepka, 3. pšenice, 4. ječmen, 5. jetel, 6. žito, 7. oves, 8., 9., 10., 11., 12. pastva, nedocílíme takových výhod, jako zařadíme-li místo obilí jiné plodiny a místo úhoru okopniny (zrnitá a střídavý postup). Nejrozšířenější h-ká s-va o-ná jest střídavá (hospodářství střídavé), o níž máme v Čechách první příznivou zprávu z r. 1818. O její rozšíření získal si neocenitelných zásluh Fr. Horský, zejména v letech padesátých. Obvyčejně na 5—7, zřídka na méně nebo více honech provozujeme pravidelné střídání stebelnin s lupeninami, k nimž čítáme: luskoviny, pčinniny, okopniny, olejné a pšádné rostliny. Příklad: 1. ozim (nebo z části jař), 2. okopniny, 3. jař, 4. jetel, 5. ozim, 6. luskovina a pčinnina. Tento postup osevní má četné výhody, z nichž nejdůležitější jest ta, že se jím úrodnost pozemků zvýší, což netřeba více našim hospodářům dokazovati. O pčinn h. s-vě o. se mluvívá, pěstujeme-li na pozemcích příliš vzdálených nebo také poblíže dvora ležících pčinné rostliny, jež by se snad na ostatních traticích vůbec nedařily. Slýcháme pak jmenovati hon vojtěškový, vícencový, jetelotravný atd. Fabrická h-ká s-va o-ná pěstuje plodiny, jež dodáváme do průmyslových závodů (fabrické či průmyslové rostliny), zajišťující si z pravidla vrácení odpadků jejich. Pozemky, na nichž průmyslové rostliny neposkytují přiměřených výnosů, zařadují se do zvláštní h. s. o. Příklad: 1. pšenice, 2. řepa, 3. jař, 4. jetel, 5. ozim, 6. řepa; 1. ozim, 2. pčinniny, 3. ozim, 4. brambory, 5. ječmen, 6. vojtěška víceletá, 7. vikev. Fy.

Hospodářské spolky, společnosti, jednoty, besedy. První h-ký s-lek v Čechách, Společnost ku zvelebení hospodářství a svobodného umění v král. Českém, založen byl císařovnou Marií Terezií a zahájil svou činnost dne 1. ledna 1770. Jeho působení nemohlo býti ani v počátcích ani dlouho později valné; neboť pouhou změnou názvu v c. k. vlastensko-hospodářská společnost (od r. 1789) nedalo se odčiniti faktum, že poučné spisy jím vydávané, jsou sepsány jazykem německým, nemohly se rozšířiti mezi českými sedláky-robotníky, z dřívějšího nevolnictví duševně pokleslími. Mimo to byly hmotné prostředky této společnosti velmi omezené. První český spis vydala r. 1796 *Hospodářský kalendář* (který přestal vycházeti teprve r. 1872), po němž dostávaly se na světlo v českém rouše i jiné spisy hospodářské, ale původně německým jazykem vydané. Také ostatní činnost společ-

nosti nemohla býti valně plodná, dokud český i německý rolník nestal se skutečným vlastníkem statku a rovnoprávným občanem, který se může veškerého veřejného života účastniti. Již za předsedy hr. Kašpara ze Šternberka r. 1827 bylo zřízeno 13 krajských filiálek společnosti; ale teprv v letech padesátých a šedesátých rozmohl se ruch spolkový tou měrou, že bylo v Čechách k 80 h-kým s-kům. Od těch byly zakládány knihovny, pořádaný schůze, výstavy, vycházky, závody a j. Zákon o spolčování z r. 1867 vlil ještě více života do h-kých s-ků a když se ovoce jeho počalojeviti způsobem co nejpotešitelnějším, a to i ve spolku matečném, rozpuštěn tento z moci úřední r. 1872. Dědicem jeho stala se Zemědělská rada pro království České, po jejíž reorganizaci r. 1880 veškeré h. s. a besedy ústrojně sloučeny s touto institucí. Roku 1884 vystoupily četné h. s. německé ze zemědělské rady a sloučily se v Německou ústřední hospodářskou jednotu, odkud se jim r. 1891 podařilo prorazit s návrhem na rozdělení zemědělské rady v český a německý odbor. Kromě řečených institucí v Praze byl od r. 1867 Hospodářský klub pro Čechy, který dnes co Ústřední hosp. společnost pro král. České jest nejmohutnějším h-kým s-kem v Čechách a má ve svém středu zástupce četných ostatních h-kých s-ků, dbá všemožnými způsoby o to, aby se stal opravdovým hajitelem veškerých zájmů hospodářských. Dnešního dne máme v Čechách as 700 h-kých s-ků a besed. Fy.

Hospodářské stanice viz Výzkumné ústavy.

Hospodářské stroje (franc. *machines agricoles*, angl. *agricultural machines*) a **nářadí** jsou mechanická zařízení, kterých se upotřebuje při výkonech polního hospodářství, jako na př. při obdělávání půdy, osévání, sklizni plodin, úpravě plodin pro trh, úpravě píce atd. Až do konce min. století spokojilo se polní hospodářství s nářadím účelným sice, ale velmi jednoduchým, vyžadujícím vždy jisté dovednosti a zručnosti jednotlivce; byly to pluh, rýče, lopaty, motyky, brány, srpy, kosy, hrábě, cepy, řešeta a pod. Teprve v 1. pol. tohoto století začalo se užívati jiných mechanických přístrojů a strojů složitějších, jejichž počet a rozmanitost rok od roku vzrůstaly. Upotřebení těchto novějších h-kých s-jů a nářadí udělilo polnímu hospodářství nový ráz a změnilo i způsob hospodaření, jehož cílem jest dosažení co největšího výtěžku z půdy při nejmenším nákladu.

H. s. a n. možno rozříditi dle účelu, kterému slouží, na stroje k obdělání a přípravě půdy, str. sečí a rozmetadla strojových hnójiv, str. žací a pohrabovací, mlátičky a str. obilí čistící, str. ku přípravě píce a pod. Nejdůležitější místo v první skupině zaujímají pluh, Z jednoduchého dřevěného hákovitého nástroje, jaký již v dávném věku k rozorání a kypření půdy se upotřeboval, vyvinulo se během dlouhé doby, ponejvíce však v 1. pol. t. stol., nejdůležitější, důmyslně sestavené a

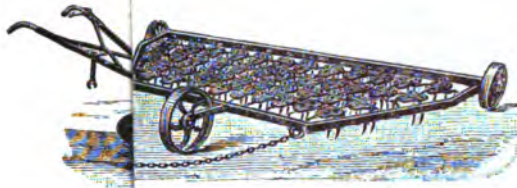

2. Kovité brány na luční mech v rámci na kolečkách.

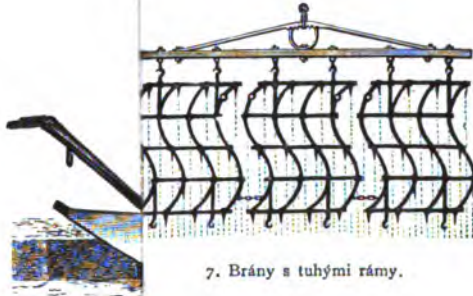

7. Brány s tuhými rámy.

2. Prohlub

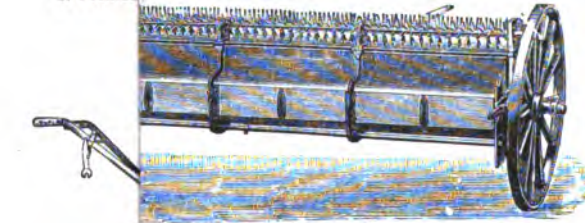

11. Schloerovo rozmetadlo hnojiva.

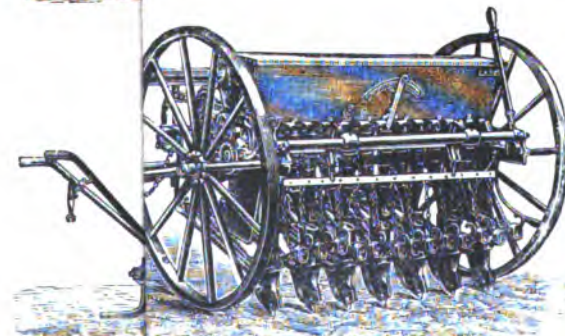

12. Secl stroj na obilí (řádkovač).



9. Mlýnek na čištění obilí.

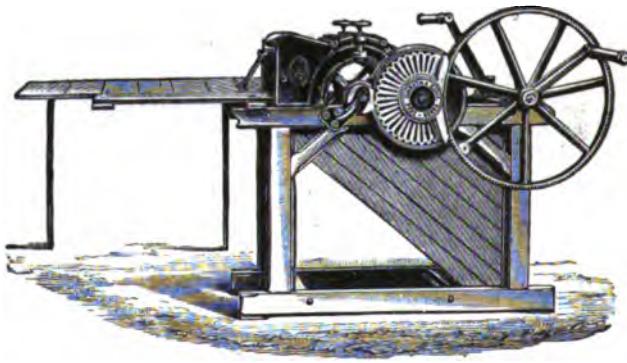

7. Ruční mlatička kolková.

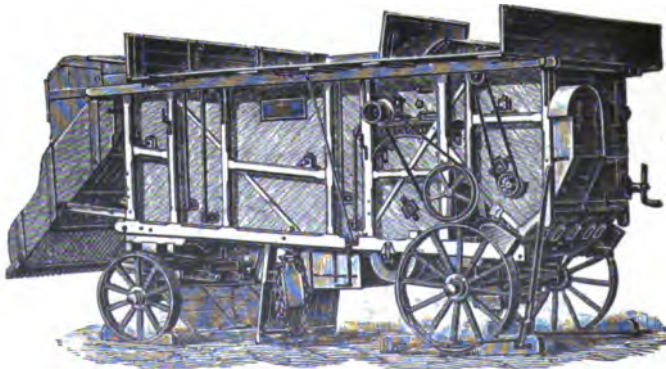

8. Velká mlatička s čištěním obilí.

dle účelu svého v rozmanitých tvarech se vyskytující polní nářadí.

Pluh nynější (tab. I. obr. 1.) skládá se z tělesa pluhového čili slupice, k níž připojen dole plech radičný, radlice; jest to spodní část ostřejšího plechu, která u dna brázdy půdu odkrajuje a zvedá, přecházejíc dále v plech odhrnovačky, jejímž úkolem jest odkrojek půdy dále zvednouti, odklopiti a po případě také rozdrobiti. Zpodek slupice opatřen jest plazem, který vede pluh v brázdě. Od slupice vychází ku předku hřidel, k němuž připojují se hned nad slupici kleče k vedení pluhu rukama; dále bývá ku hřideli přišroubováno krojidlo nožovitěho tvaru, které ukrajuje půdu svislým řezem před radlicí. Předek hřidele spočívá na pluzňatech o dvou kolečkách, nebo také na t. zv. chodáku kolečkovém nebo plazivém. Spojení celého zadku pluhu s pluzňaty docílí se houzřevým řetězem na vruby nebo na pětýkač. Dle tvaru plechu radičného a plechu odhrnovačky rozzevnává se pluh ručadlovitý, jehož odhrnovačka strmě stoupá a tudíž půdu více drobí než obrací; dále pluh šroubovák, a odhrnovačkou mírněji stoupající, na zad prodlouženou a ve šroubovitou plochu sborcenou, jež půdu více obrací a méně drobí. Obyčejný tvar pluhu klopí vždy brázdou ku pravé straně; opatřili se dvěma radičnými plechy, pravým a levým, které se mohou okolo jakési vodorovné osy otočiti, obdržíme obratlík čili opačnick, kterým lze brázdou buď ku pravé nebo levé straně klopiti dle toho, který plech jest činným. Pro kamenité půdy opatří se špička radlice zvláštním stavitelným dlátem, jak na tab. I. obr. 1. vyznačen. Pro hlubokou orbu užívá se silněji sestrojených prohlubníků, které před krojídlem na hřideli mají přišroubovaný loupáček (tab. I. obr. 2.). Je-li přední špička slupice opatřena radlicí šípovitěho tvaru (tab. I. obr. 3.), kypří se půda jen na dnu brázdy a pluh sluje podrývák, a připojili se k takovému radlici na pravou i levou stranu mnohdy stavitelné odhrnovačky, nazývá se pluh kopčidlem, slouže k dělení hřebců a svodnic v nakypřené půdě. Užije-li se zvláštních tvarů radlic šípovitých nebo i nožovitých, vzniká vyoráváč brambor (tab. I. obr. 3.) nebo řpy a j — Pluhu zvané universální (také tab. I. obr. 2.) jsou ony, jejichž slupici lze odšroubovati a jinými slupicemi s rozmanitými tvary radlic vyměnit. Pro silné potahy hotoví se pluhu dvouradlicové, které najednou dvě brázdy vyorávají. Pro lehkou orbu, jako podmitání strnišť, zarovení semena nebo kypření pole před setím, užívá se pluhů o 3 nebo i o 4 menších radlicích, které se zovou pospěšáky (nebo harky) a uloženy bývají na tříkolovém vozidle.

Parní orba provádí se po způsobu Howardově nebo Fowlerově pomocí jedné nebo dvou lokomobil obyčejných nebo pojezdých (silničných), zvláštních vozů s navijeci lana, mnohoradličnými dvojitými houpavými pluhu, s výhodou jen tam, kde tomu okolnosti dovolují. Ku rozdrobení okoralého povrchu půdy,

roztrhání strnišť po jeteli, lucně, vymítní plevele a také současnému okopání některých řádkových sadeb, slouží drobidla (tab. I. obr. 5.), trhadla (tab. I. obr. 4.), plenidla (Grubber, Skarifikator, Exstirpator) a okopávačky (tab. I. obr. 6.). Nářadí toto podobá se pluhům, má však místo slupice s plechem radičným a odhrnovačkou jakýsi rám, opatřený 5 i více malými radličkami tvaru šípovitěho nebo nožovitěho. K upravení půdy před setím, poškrábání půdy i porostu za tou příčinou, aby vzduch měl snadnější přístup ke kořenům, slouží brány, jejichž činnou součástí jsou koliky či hroty, upevněné na rámech tuhých (tab. I. obr. 7.) nebo v jednotlivých článcích, brány článkovité, které jsou buď jen ku bidlci připojeny, nebo také na rámu na kolečkách zavěšeny (tab. I. obr. 8.). K uvalení povrchu, rozdrobení hrud užívají se válce hladké nebo kroužkové (tab. I. obr. 9., kde upraveny ku dopravě po cestě), dále lamače hrud (tab. I. obr. 10.), sestavené z pohyblivých zubatých kroužků, a ježky či ostnaté válce, kterými se hrudy rozpichují a rozvalují. Z druhé skupiny buďtež uvedeny rozmetadla hnojiva a sečí stroje. Rozmetání strojených hnojiv po poli ručně způsobuje mnohé obtíže, daleko lépe je rozmetávají zvláštní stroje, a to buď volně v širokém proudu na připravenou půdu před setím, nebo se sloučí rozmetadlo se strojem sečí a tu se hnojivo buď volně rozmetává nebo do řádku vypouští. Nejvíce rozšířeno jest nyní rozmetadlo Schloerovo (tab. I. obr. 11.), truhlice na dvou kolech uložená, v níž otáčí se jakýsi hřidelík, protknutý tenkými kolyčky, poněkud zploštělými. Kolyčky těmi zasahá hřidel zpodem do vrstvy strojeného práškovitého hnojiva a vymetává je přes okraj vedle do svodu. Dno truhly hnojivo jímající bývá z dehtovaného plátna a stoupá do výše pozvolným navíjením tohoto plátna na válec, čímž hnojivo rozmetacímu ježku se stále podává. Svod, do něhož vymetané hnojivo spadá, vypouští je stejnoměrně v celé délce truhly; je-li rozmetadlo připojeno ku sečímu stroji, vede se ve svodu hnojivo do trubek a těmito do řádku před veváděním semene.

Stroje sečí dělí se na stroje širokosečí či rozsevací, stroje řádkovací, jež sejí zrno v řádcích, řetězích, a konečně stroje špetkovací, jež sice vypouštějí zrno do řádku, ale jen po špetkách, v jistých vzdálenostech od sebe. Strojů širokosecích užívá se nyní nejvíce jen k setí jetele a semene picních rostlin; po zasetí třeba semeno branimi do země zadělat. Stroje ty mají výsevnou truhlu na nízkých 2 kolech uloženou a v ní uložen je výsevní hřidel, poháněný soukolím od některého z nosných kol. Na hřideli jsou buď kartáčky nebo sborcené plechové kotoučky (obecně šnekovky, šnekové kotoučky), nebo důlkované nebo ryhované válečky. Kartáčky protlačují semeno (jetel) skrze dirkovaná šoupátka, sborcené kotoučky míchají semenem nad dirkovaným dnem a ryhované válečky vynášejí vrchem nebo vyvádějí zpodem semeno.

z výsevné truhly. V každém případě spadá zrno přes rozsevací prkno v rozestřené proudy na zem. Ostatní dva druhy strojů, fetízkové nebo řádkovačky (tab. I. obr. 12.) a špetkovací (tab. II. obr. 1.), zadělávají samy zrno do půdy; jsou složitější a bývají za příčinou lepšího vedení opatřeny kolečkovým předkem. Zadek, vlastní secí stroj, skládá se z výsevné truhly, vysevacího hřídele, zrnovodů, radiček a při strojích špetkovacích ještě z ústrojí špetkovacího. Vysévací hřídel leží ve výsevném oddělení truhly, poháněn jest soukolím od jednoho z nosných kol a opatřen vlastními zrno vysévajícími ústrojími; jsou to buď ryhované válečky (soustavy Ducket, Alban, Thorn a j., stroj tab. I. obr. 11.), nebo na obvodu dříkované kotoučky (soustava Sack) anebo kotoučky se lžičkami (soustava Smyth), kterými se zrno nazvedá a vynáší. Počet těchto válečků nebo kotoučků je přiměřen největšímu počtu řádků, s kterými dotyčný stroj seje. Vynesené zrno spadá do nálevky a vede se plechovými trubkami (zrnovodem) do radičkové botky. Radičkové ústrojí jsou jednoramenné páky, předním koncem na kloub připojené a na fetízku zavěšené; zadní konec každé páky opatřen jest botkou či vlastní dvoukřídlovou radičkou, která ryje v půdě řádek a do níž ústí zrnovod. Semeno se za botkou samo zemí zavaluje nebo »přihenkou« zemí zakryje a při některých strojích ještě litinovým válečkem přiválí (tab. II. obr. 1.). — Stroje špetkovací mají ještě pákové ústrojí k radičkám připojené a zvláštním kolovým předem pohybované, jež semeno v zrnovodu zachycuje a vypouští a tím tedy po špetkách v jistých odstavcích do řádku ukládá. Některé špetkovací stroje (tab. II. obr. 1.) vyvádějí nebo vypouštějí zrno po špetkách již z výsevné truhly pomocí kotoučků nebo válečků, jejichž obvodová oblina vyváděcími dříky je opatřena. K některým řádkovacím strojům může se připojit i stroj širokosecí (na jetel) anebo bývá také k těmto strojům připojeno rozmetadlo strojeného hnojiva. Od každého secího stroje se vyžaduje dodržení množství výsevu při proměnlivé jízdě, po rovině nebo po půdě skloněné, proměňování množství výsevu, snadné přeměnění počtu nebo vzdálenosti řádků, okamžité přerušení činnosti, t. j. zastavení vysévajícího hřídele a vyzvednutí všech radiček, vůbec lehké a jisté výkony.

Stroje žací vykonávají práci sekáče a po případě i vazače. Dělí se na žací stroje na trávu a pící rostliny, žací stroje na obilí, žací stroje kombinované na trávu i obilí a žací stroje s vazačem snopů. Žací stroje na trávu (tab. II. obr. 2.) jsou vždy dvoukolová vozidla se silnou vají. Po pravé straně kol připojeno na kloub k tělesu vozidla žací rameno, kolmo na směr jízdy položené a podepřené vlastními dvěma malými kolečky nebo kladkami. V raměně uloženo jest nůž asi 1,3 m dlouhý, podobný pile s velikými zuby. Zuby tyto (vlastní nože) pohybují se semo tamo v podélném směru ramene mezi jakýmsi prsty, na rameno připevněnými, při

čemž se tráva, při jízdě stroje vpřed mezi prsty vniká, noží přestřihuje. Pohyb nože odvádí se soukolím a klikou od jednoho z nosných kol vozidla. — Žací stroje kombinované jsou úplně shodné úpravy s předcházejícími s tím rozdílem, že při žatí obilí připojí se k zadní hraně žacího ramene jakási peruti, na které požaté obilí klesá. Občasné sečlápné řídicí stroje jakousi páku, kterou se peruti sklánějí a do strniště zatlačí; mezi těmito perutími prostupující strniště požaté obilí zadržují a s perutí stáhne. Obilí zůstává v hrstech za strojem ležeti a musí se ihned vázati nebo na stranu odklízeti, aby pro následující jízdu stroje byla cesta pro potah volnou.

Žací stroje na obilí (tab. II. obr. 3.) mají vozidlo pouze o jediném podpůrném a zároveň hnacím kole, po jehož pravé straně připojeno jest ku vozidlu žací rameno s nožem asi 1,5 m dlouhým. K zadní straně ramena připojen váh, na který požaté obilí klesá. Na tělese vozidla nalézá se ještě stojatý hřídel, jenž pohybuje hrabacím či, lépe řečeno, hrstovacím ústrojím, jehož úkolem jest jakási řad obilí přikloniti, požaté v hrst shrnouti a na levou stranu za vozidlo shoditi. Následkem toho zůstává plocha pole za nožovým ramenem jakožto cesta pro druhou jízdu volnou a není třeba hned za strojem obilí vázati. — Žací stroje s vazačem snopů (soust. Walter & Wood, Mc. Cormick & Osborne, tab. II. obr. 4.) opatřeny jsou ještě zvláštním ústrojím ku tvoření a vázání snopů a liší se poněkud jinou úpravou některých svých částí od ž. strojů předcházejících. Tak otáčí se hrstovací ústrojí okolo vodorovné osy a klade požaté obilí na zad na váh. Tento vytvořen jest z bezkonečných postupujících pásků, které obilí na stranu za vozidlo dopravují, zde o něco do výše zvedají a nechávají přepadat do jakéhosi žlabu. V tomto žlabu uchopí občasné hrst obilí tři zvláštním způsobem utvořená a pohyblivá ramena i sevrout ji mezi sebou jako do kleští, současně ovinou drátem nebo motouzem, zavážou jej i odříznou a odhodí pak hotový snop na stranu. Řidič ž. stroje, sedící vždy na sedadle upevněném na vozidle, může pomocí ručních pák kterýkoliv výkon ž. stroje řídit nebo zastaviti.

K obracení a rozmetávání sena užívá se zvláštních strojů (tab. II. obr. 5.) podoby dvoukolového vozidla. Mezi koly uložen jest vodorovný hřídel, spojený kolečkovými převody s oběma nosnými koly tak, že se může točiti buď ve směru těchto kol nebo opačně. Na hřídeli nasazeny jsou soustavy ramen opatřených obyčejně 6 hrabecemi, jejichž snadno překlopné hroty či také hrabice, skoro povrchu půdy se dotýkajíce, rozestřeno vrstvu sušícího sena buď obracejí nebo rozmetávají. — Ku pohrabování strniště užívá se pohrabovaček (tab. II. obr. 6.), jejichž hrabice skládá se z ocelových prutů srpovitě zahnutých a na dvoukolovém vozidle upevněných. Při pojiždění možno pohybem ruční páky celou hrabici do výše vyzvednouti a zachycené shrabky vypustiti.

Mlatičky či stroje ku mlácení obilí vyskytují se dvojí soustavou. Soustavy kolíkové

(tab. II. obr. 7.) užívá se pro ruční pohon a vyžaduje menší hnací síly, soustava laťová upotřebuje se pro mlátičky větší, poháněné žentourem nebo lokomobilou. Při kolikové soustavě jest účinnou částí válcovitý plechový buben, na jehož obvodu upevněno jest 4 i více šroubových řad po 8 kolíčkách. Buben jest objat nahore asi na $\frac{1}{8}$ — $\frac{1}{6}$ obvodu pláštěm, z něhož dolů vyčnívají 4 podélné řady střídajících se podobných kolíků. Kolíky bubnu probíhají mezi kolíky pláště s vůlí asi 7 mm a jelikož jsou kolíky u kofene širší, na volném konci značně užší, může se stavěním pláště, t. j. jeho přiblížením nebo vzdálením od bubnu, zmíněná vůle v jistých mezích dle potřeby, dle druhu mláčeného obilí, říditi. Obilí vkládá se do stroje podélně, kolmo na osu bubnu, tu při obvodové rychlosti ručních mlátiček asi 12—13 m vytlukou kolíky zrno z klasů a sláma bez velkého porušení mezi kolíky podélně proběhne. — Při mlátičkách laťových má buben 6—8 rovnoběžně s osou položených lať, plášť objímá asi $\frac{3}{8}$ — $\frac{1}{2}$ obvodu bubnu a má podobné uspořádání lať, mezi kterými protaženy jsou silné dráty, tvořící síto, aby mezi laťemi sláma a celé klasy neproletovaly. Plášť ten dá se také jednou svojí hranou k bubnu přiblížovati a od něho vzdalovati a tím vůle mezi laťemi bubnu a pláště měniti. Obilí vkládá se do stroje na přič, t. j. rovnoběžně s osou, nebo, je-li sláma velmi dlouhá a buben kratší, poněkud šikmo. Při 20—30 m rychlosti bubnu vytluká se zrno z klasu jednotlivými rázy lať. Při ručních mlátičkách pohání se buben klikou a dvojitým ozubeným soukolím; při mlátičkách poháněných žentourem nebo lokomobilou pohání se buben přímo fermenovým kotoučem. K ručním mlátičkám připojují se někdy vytrásadla slámy, k mlátičkám žentourovým skoro vždycky. — Velké mlátičí stroje poháněné lokomobilou (tab. II. obr. 8.) obsahují v sobě mimo mlátičí ústrojí také ústrojí k čištění a třídění obilí a podávají obilné zrno úplně vyčištěné a rozdělené.

Ze strojů k čištění a třídění obilí užívají se nejvíce: a) Mlýnky (vějadla, fukary, tab. II. obr. 9.), jež skládají se ze silného větráku, otáčecího klikou a kolečkovým soukolím, a z několika sít se strkavým pohybem a slouží k vyloučení plev. prachu a lehčí zrna od dobrého zrna. Sítové rámečky mohou se vyměňovati a tak mlýnky pro různé druhy obilín upotřebovati. b) Vysévače, obvyčejně válcovitá síta drátěná, sloužící ke třídění obilí co do velikosti zrna. Sítový plášť jest buď z obyčejné síťové tkaniny nebo je zhotoven z drátu šroubovitě na obvodu vinutého a tak upraveného, že prostupné mezery mezi dráty dle druhu a jakosti obilí se dají měniti. c) Koukolníky (franc. *trieur*) jsou válcovité pláště s nakloněnou osou, zhotovené v hořejší části z plechu podélně dirkovaného, v dolejší části z plechu na vnitřní straně důlkovaného; hořejší část propouští stoku klasu a podobná trávni semena, zpodní část vybírá koukol, víkev, podobné kulovatině a přeražená zrna.

Ze strojů ku přípravě píce užívá se nejvíce: a) Rezačky na slámu a jiné picní rostliny, a to s kosími na setrvačném kole upevněnými (tab. II. obr. 10.). Sláma a j. klade se ve stejnoměrné vrstvě do žlábků, v tomto uchopí ji podávací válečky mezi sebe a vedou smačknutou do ústí ke kosířům. Podávací válečky pohybují se nejlépe strkavě nebo také nepřetržitě zvláštním proměňovatelným podávacím ústrojím tak, že možno docíliti fezanky od 8—45 mm dlouhé. Podávací ústrojí a způsoby proměňování velikosti podání jsou velmi rozmanité a rozhodují často jak o zevnějším tvaru tak i o výkonnosti fezačky. Jiného druhu fezaček s kosíř šikmo na jakémisi otáčejícím se bubnu připevněnými užívá se nyní poskrovnou. b) Rezačky nebo krouhačky na řípu, brambory a pod. jsou dvoji. U prvního tvaru (tab. II. obr. 11.) jsou dlátovité nože prostrčeny skrze kotoučovitou desku, která se po jedné straně jakéhosi násypného koše otáčí. Dlátovité nože vykrájují v materiálu do koše naspaného jakési fyzky, které otvorem vedle nožů skrze desku ven vypadávají. U druhého tvaru krouhačky (tab. II. obr. 12.) prostupují podobné nože skrze plášť dutého komolého kuzele, který svojí oblíknou tvoří zároveň dno násypného koše. Otáčením kuzele spadávají vykrájané fyzky do dutiny kuzele a pak na venek.

Mimo uvedené užívá se ještě celé řady různých strojů a přístrojů, jako mačkadla na zrno a pokrutiny, šrotovníků, pračky na brambory a řípu, přístroje ku paření a vaření, lisů na seno i jiné plodiny a různých nářadí a přístrojů dopravovacích. Htk.

Hospodářské školství jest původu novějšího a bylo v Čechách zorganizováno teprve r. 1864. Do té doby byly hospodářské školy zakládány a vydržovány od soukromníků, hospodářských společností a měst, obvyčejně dle vzorů západních, přizpůsobených poměrům domácím. Takové školy nižšího a vyššího řádu byly zřizeny: r. 1790 v Trnově, r. 1801 v Krumlově, r. 1850 v Libverdě a Rabíně, r. 1853 v Libni (Kolčavka dra Čupra), r. 1860 v Neumětělich, r. 1862 v Chrudimi a Kadani, r. 1863 v Hracholuskách, Opočně a Stěžerech. Prvá, šestá a poslední dvě neměly dlouhého trvání; druhá postoupila místo čtvrté, teprv r. 1892 zrušené; pátá přestala působiti v letech sedmdesátých; ostatní se zachovaly, arci v jiném zařízení, až na naše dny. Roku 1864 zorganizoval zemský sněm h. š., rozlišuje školy rolnické, vyšší hospodářské a hospodářsko-průmyslové a vysoké učení hospodářské (akademii). Prvé školy měly vychovávat rolníka a nižší orgány správy hospodářské a proto zůstaveno zakládání jich zájemcům za vydatné podpory země; ostatní dvě kategorie škol byly určeny ku vzdělání držitelů, nájemců a úředníků větších statků a hospodářsko-průmyslových závodů, po případě též ku vzdělání učitelů a badatelů v oboru hospodářském. Ku zřízení akademie z prostředků zemských nedošlo vůbec; ale za to byly r. 1866 vyšší oddělení (od

r. 1856) hospodářské školy v Libverdě a vyšší hospodářská škola v Táboře, zatím do života uvedená, prohlášeny za zemské ústavy. Zdrané působení rolnických a vyšších škol hospodářských bylo pak doplněno kočovnými přednáškami, jež konali učitelové těchto škol na venkově (později vznikla odtud instituce kočovných učitelů), dále zařízením hospodářských pokračovacích kursů pro učitele obecných a měšťanských škol, kteří již na učitelském ústavu polnímu hospodářství se byli učili, a zakládáním pokračovacích škol hospodářských při školách obecných pro mládež škole odrostlou (podobná škola byla v Žitenicích již r. 1791). Takových škol máme dnes přes 30, po většině českých. Nicméně nešířila se odborná osvěta ve všech vrstvách našeho rolnictva tou měrou, jak toho časové poměry vyžadovaly, a proto přikročil zemský sněm r. 1884 k nové organizaci h-ho š., rozřídív je na čtyři kategorie škol, a sice: 1. Zimní hospodářské školy pro mládež z obecných škol vyšlou, která v době nejkratší (za 1—2 zimy) a nákladem co možná nejnižším nabytí má přiměřeného theoretického vzdělání. 2. Rolnické školy pro tutěž mládež, která však vedle theoretického také praktického vzdělání vyhledává a buď pro samostatnou správu malých živností rolnických anebo pro nižší službu na velkostatech se připraviti hodlá. Vyučování trvá tu dva roky. 3. Střední hospodářské školy mají svým chovancům zjednati kromě vzdělání všeobecného zvláště všechny vědomosti a praktické zkušenosti, jichž jest třeba k hospodaření na větších usedlostech nebo statech najatých a proto předepisují svým žákům odbytí měšťanské školy nebo nižšího gymnasia nebo nižší reálky; vyučování tříleté. 4. Vyšší hospodářské ústavy zemské (v Táboře a Libverdě) měly poskytovat posluchačům vyšší vzdělání vědecké v oboru zemědělství a tudíž přijímati za řádné žáky jenom ty, kdož prokázali maturitní vysvědčení některé střední školy nebo vysvědčení dospělosti z některé střední hospodářské školy v Čechách. Doba vyučování vyměřena na dvě léta. — Kromě pravidel pro tyto školy vydal zemský sněm též pravidla pro hospodyňské školy, v nichž se mají chovanky obecné škole odrostlé opatřiti vědomostmi theoretickými i praktickými, jakých třeba ke správě domácnosti rolnické. Na těchto základech byly zařízeny školy níže jmenované, v nichž mnohé teprve po r. 1884 byly v život uvedeny; jediné vyšší hospodářské ústavy byly odkázány projíti přechodní dobou od škol r. 1887—88 do r. 1895, kdy jim bylo přijímati žáky nejprve z páté a pak ze šesté třídy střed. škol, načež jim zemský sněm vydal nové stanovy, vedle nichž jest hlavním úkolem těchto ústavů, poskytovat posluchačům vyšší vzdělání vědecko-praktické v oboru zemědělství a pěstovati zemědělskou vědu i zemědělské výzkumnictví. Vyučování trvá tři léta a za podmínku přijímací ustanoveno vysvědčení ze sexty škol středních anebo vysvědčení dospělosti ze středních hosp. škol.

Vyšší zemské hosp. ústavy jsou dva: v Libverdě a Táboře, střední hosp. školy tři: v Chrudimi, Kadani a Roudnici. Vhodným doplňkem těchto škol jest lihovarnická škola v Praze. Rolnických škol vykazuje školní rok 1895—96 třináct, mezi tím dvě, jež přibližují ku lnářství, a po jedné, jež mají zřetel k ovocnictví a vinařství nebo chmelářství: Budějovice (česká), Česká Lípa, Cheb, Klatovy, Kostelec n. Orli., Kutná Hora, Ml Boleslav, Písek, Plzeň; Budějovice (něm.), Trutnov, Litoměřice, Rakovník, Zimních hosp. škol napočítali jsme dvacetčtyři, z nichž jedna si všimá lnářství: Benešov, Český Brod, Fridland, Hořovice, Hracholusky, Chrudim, Jičín, Jindřichův Hradec, Kadaň, Kukleny, Liberec, Litomyšl, Louny, Nový Bydžov, Rokycany, Sedlčany, Slané, Stody, Strakonice, Sluknov, Tábor, Volyně, Zatec; Humpolec. Kromě toho jest ve Fridlandu mlékařská škola. Hospodyňské školy máme ve Fridlandu a Stěžerech, hospodyňskou a mlékařskou v Budějovicích. — Na Moravě jest česká střední hosp. škola v Pterově, české rolnické školy čítáme tam 4 a zimních hosp. škol 7. Ve Slezsku jest jediná česko-německá z. hosp. škola. V Kromětíži jest česká hospodyňská škola. Vysokého učení hosp. dosud v Čechách nemáme; naše akademická mládež jest nucena choditi na c. k. vysokou školu zemědělskou ve Vídni (od r. 1872) nebo na hospodářský ústav při universitě v Krakově nebo do ciziny. V Praze byla sice záhy, r. 1776, a to při universitě, zřízena stolice hospodářství, která tu vytrvala s přestávkou 1781—1787 až do let třicátých, mezi tím pak byla r. 1812 přenesena na stavovský polytechnický ústav, při němž zůstala i po jeho přeměně v c. k. vysokou školu technickou r. 1875; tím není však přání a zájmem českého rolnictva dostatečně vyhověno. Šťastnější jame v té příčině, že na vys. škole technické byl r. 1890—91 zahájen kulturně technický odbor, v němž se vzdělávají inženýři pro meliorace pozemků, kterýmžto opět připravuje půdu kočovný běh lukařský, pořádaný při hosp. školách zemským vyš. hospodářským ústavem v Táboře. (Rieger, Zřízení krajské v Čechách. II. Praha, 1889; Bráf, Příspěvek k dějinám zemědělského vyučování v Čechách, t. 1896) Fy.

Hospodářské úřady vrchnostenské viz Čechy str. 536.

Hospodářské úřednictvo spravuje velké statky v zastoupení majitele, a to buď na základě více méně podrobných instrukcí, jakých se mu v pravidelných lhůtách od ústřední správy dostává, nebo volnou rukou proti zaručenému čistému výnosu. Odvedli hospodářský úředník více, vyměří se mu z přebytku několikapercentní tantiěma, která zvyšuje jeho služné, nyní po většině již jen v penězích, sem tam také ještě mimo to v naturalích vyměřované. Po odbyté čtyřicetileté službě má h. ú. na některých velkostatech nároky na výslužné, na něž po čas služby obyčejně přispívalo, nebo obdrží výslužné z milosti nebo také jen obytné; v četných případech zůstává se však jemu, aby samo o svou budoucnost

se postaralo. Z toho důvodu domáhá se h. ú. nápravy těchto poměrů a c. k. vláda přichází těmto snahám ochotně vstříc. Dle rozsáhlosti velkostatků jest stupnice hodnoty h-ho ú-va delší nebo kratší a počet všech úředníků větší nebo menší. V čele jejich stojí ústřední nebo vrchní ředitel nebo hospodářský rada, má-li velkostatek větší rozměry; na menších panstvích řídí správu ředitel nebo vrchní správce nebo správce, v poslednějších dvou případech obyčejně za intervence majitele statku. Těmto jsou přiděleni pojezdni, kteří spravují jeden nebo více dvorů samostatně, pak příruční (adjunkti) a assistenti. Správu naturalí a peněz vedou vrchní důchodní, důchodní a kontrolor s příručími a assistenty. Než se kdo stane hospodářským úředníkem, musí z pravidla býti prve praktikantem, s počátků bezplatným, později placeným. Při velkostatecích bývají také volontéři, t. j. mladíci, jimž se dovoluje sledovati správu určitého dvora nebo zastávati službu assistentskou bez nároku na přijetí do svazku úřednictva. Fy.

Hospodářské vřovní ředitelství viz Čechy str. 534.

Hospodářské výstavy viz Výstavy.

Hospodářský inspektor v. Čechy str. 534 a 535.

Hospodářský kongres viz Kongres.

Hospodářský průmysl spracuje přírodniny nebo hospodářské plodiny a živočišné výrobky v prodejnější zboží, ve vlastní výrobky či předměty přímé spotřeby. Ježto pak ve většině těchto výrobků jsou tajeny téměř jenom ony prvky, jejichž původ třeba hledati ve vzduchu, a tudíž odpady h-kého p-u drží vškeré popelniny až na ty, které se od výrobku odděliti nedají nebo podstatnou součástí jeho tvoří; tož má užití těchto odpadků v poláření velikou váhu, poněvadž se jimi pomáhá zachovávat rovnováhu v půdě. Mnohé z těchto odpadků nejsou však jen výpomocnými hnojivými, nýbrž, obsahující veškerý součástky suroviny, jsou také důležitými krmivými, tak že hospodář, pěstující průmyslové rostliny, pěstuje i zboží na prodej i píci. Průmyslové rostliny však patří k oněm hospodářským plodinám, jež vyžijí půdu měrou značnější a proto již předpisují důkladnější přípravu orniny; prvější vlastnost přikazuje vydatnější hnojení, resp. užívání umělých hnojiv, kdežto druhá vlastnost má v zápětí takéžto zahradnické spracování půdy, což vše neslouží jen k dobru průmyslové rostliny, nýbrž i každé jiné, po ní následující. Pěstováním průmyslových rostlin a rozumným střídáním hospodářských plodin zvícnásobí se výnos každého statku. Mimo tento užitek přináší nám h. p. veškeré výhody, kterými se vyznamenává každý jiný průmysl; zvyšuje cenu suroviny, učí činiti přírodu člověku více služebnou, zajišťuje úplnější zužitkování sil ručních i tažných, jakož i veškeré domácí inteligence, začez dochází i z ciziny přiměřená odměna, urychluje oběh peněz, podporuje a vyvolává jiný průmysl a rozmanitě živnosti, zlevňuje ukájení potřeb, šíří blahobyt a vzdělanost, jsa spolu nápomocen státu, aby mohl

plniti své poslání. Naše Polabí v létech padesátých a dnes — tof nevhodnější doklad o důležitosti h-kého p-u. A tyto poměry vyvolalo především jediné odvětví h-kého p-u, cukrovarství, jemuž se mohou dostožiti po bok stavětí pivovarnictví a lihovarnictví. Mimo tato odvětví h-kého p-u máme u nás ještě průmysl vinařský, škrobařský, lnářský, olejnický, mlynářský, na důstavy kávové a konzervy, průmysl mlékařský, cihlářský a vápenický. Každý z nich širšímu nebo užšímu okrsku prokazuje platné služby. Fy.

Hospodářský řád viz Čechy, str. 534.

Hospodářský rada viz Hospodářské úřednictvo.

Hospodářský úřad (šestipanský) viz Šestipanský úřad.

Hospodářský úvěr viz Úvěr.

Hospodářství důchodková viz Statky důchodkové.

Hospodářství dvou- a víceosečné viz Hospodářství lesní.

Hospodářství holosečné viz Hospodářství lesní.

Hospodářství klučové viz Klučo.

Hospodářství kmenné či vysoké viz Hospodářství lesní.

Hospodářství lesní, lesnictví. Po staletí obmezovány byly výkony lesní na pouhou těžbu, totiž na přisvojování si lesních plodin, které příroda poskytovala. V lepších, přístupnějších lesích, které původně byly svobodným zbožím, bral si každý svou potřebu dřeva beze všeho pravidla, toulavě vybíral obyčejně silnější, nejstarší a churavé kmeny, kdežto slabší a nedurostlé ponechány byly, aby s mlázím, které na prostorách poražených stromů přirozeně vzešlo, další les tvořily. V lese takovém byly stromy jednoleté až do úplné dospělosti. Takovéto těžení, h. toulavé (seč toulavá), počalo se asi ve XIV.—XV. stol., zvláště ve vrchovině a v horách; jest z nejstarších způsobů. S rozmnožováním se lidstva postupovaly toulavé seči vždy hlouběji do vnitř pralesů a zároveň pastvou zničeny byly podrosty (hlavně listnaté), tak že v lese zbyl jen dospělý nadrost. Aby se tomuto nehospodářskému těžení učinila přítrž, nastalo pasečení, h. paseční či seči na holo (holoseči, dělení na seči), kde celé lesiny rozdělily se na menší nebo větší seči (paseky) pro celou obmýtnost a na holo byly vymýceny. O stáří, kterého dřevina potřebuje ku svému vývoji, aby dodávala potřebné dřevo, nebylo tehda ani potuchy. Lesina rozdělila se po většině na velmi málo ročních sečí. K tomu bylo palivo nehledanější; nebdáno tudíž toho, povstalo-li zmlazení ze semene nebo z jádrových výhonů. Tak proměnily se tehda podalí obydlí lidských vysoké lesy lupenaté ponenáhlu v pařezové lesy (pařeziny) s krátkou dobou obmýtnou, ve kterých silnější stavětí kmeny úplně scházely; nebyla tehda ještě nouze o dříví stavební, neb odlehlejší nedotknuté lesy poskytovaly hojnost pěkného materiálu. Ponenáhlu však počaly se tyto zásoby menšiti, spotřeba stavebního dříví s přibýváním obyvatelstva a stavěním lepších obydlí stávala se větší, nastalo

dvou- a vícesečné hospodářství. Lesní úřady předpisovaly, by se ve všech pasekách nejenom jednotlivé matičné stromy (semenáče — zalesňování přirozené) nechávaly státi, nýbrž více stromů (výstavků) se ponechávalo.

Zasévání lesních semen, umělé zalesňování setbou, začalo v r. pol. XV. věku (asi kol 1430). V setých kopcích vyskytnuvši se mezery bývaly opět osety; později teprve dělo se tak vysazováním sazenic vyzvednutých z mýti (sazenic pasečných). Zkušenostmi získáno přesvědčení, že nejen zalesňování, ale i pěstování lesů s nejdůkladnější pečlivostí konáno býti musí. Vyvinulo se tudíž umělé zalesňování sazenic ve školkách vypěstovaných. Výtečný lesník český Prokop Bohutínský sázel do kopců (sadba kopencová) mnohem dřívě než Mannteufel v Německu; proto přináleží prvenství této sadby našemu krajanu. Prosvětlování mlazín a průběry — pěstování lesů — jeví se nutným v mlazínách i ve starších dřevinách z osetí vzrostlých. Spis N. Meurerův »Jagd- und Forstrecht« r. 1581 vydaný obsahuje poučení o průběru přehouštělých huštin. Již dávno před Cottou průběrem (probírkou) přiměřeně prováděny byly lesy Obecnické u Příbramě. Při zalesňování setbou v brzce seznáno, že i odvětvováním třeba jest napomáhati k čistění kmenů. Dřívě nežli proslavené odvětvoování francouzské (vicomta de Courval a hrab. Des Cars) začalo, odvětvovali stromové ve větších rozměrech čeští lesníci Blahetka (1793) a Vít Ratzka (1820). Na dobu vzrůstu a potřebu světla u jednotlivých dřevin se ještě nepomýšlelo. Při h. dvou- a vícesečném (jak na hoře praveno bylo) volily se za výstavky často stinné dřeviny, jež pod sebou žádným světlolným dřevinám vzėjiti nedaly. V zastíněných plochách vymizely druhy dřevin oproti mrazu choulostivé. Mlaziny byly mezerovité a povstaly v lupenatém lese buďto z pařezových výmladků nebo z buků; duby stávaly se v mladších porostech vždy řídkšími. Porosty, které za takového h. povstaly (nikoli z toulavých sečí, jak se zde onde myslí), byly neobyčejně chudé na kmeni; jednotlivé pně byly velmi silně ovětveny a ku pracím technickým méně potřebné.

Aby se tomu odpomohlo, zavedlo se v dřívějších dobách pasečení kmenové s dlouhou dobou obmýtnou. Jenom v zalesňování nebyla stejnost; jedni vychvalovali holosečné hospodářství s umělým zalesňováním, druzí doporučovali zmlazování pod ochranným porostem. Zároveň lesní hospodáři přesvědčili se o nevhodnosti rozdělení lesa v roční seči po zajištění stálého hospodaření. Toto pasečení dle měřítka (dělení na seči), i rozličně poopravené a zdokonalené od Oettelta (1767), Hennerta (1791 a 1803), Schilchera (1796), Beckmanna, jenž může se pokládati za učitele tehdejších systematorů českých (1769), a Wedela (1853 a 1858) a j., ustoupiti musilo zkvětajícím vědám lesním, a sice soustavě statové (*Fachwerk*). Jilí Lud. Hartig (1795) po-

kročil v tomto směru značně ku předu, rozděliv celo u obmýtnost v jistá občasí, kterým přidělil na základě hospodářského návrhu asi stejnou dřevní hmotu (soustava a hmotová). Při soustavě této s jejími oddílnými třídami státi spojily se v lese dřívější roční seči, pokud souvisely s těmito třídami, v oddělení, která se dle možnosti hranicím ročních sečí připojila. Tím vzrostly současně stejnověké kmenoviny, kmeniny (vysoké lesy). Zároveň pozorovalo se, že vichřice v těchto stejnotvárně povstalých porostech neslýchanou měrou řádily (a doposud zde onde řádí) a půda v mezerách značně zchudla. To mělo za následek stálé udržování z ápoje korun ve výši. Nehodila-li se některá dřevina tomuto přijatému způsobu hospodaření, musila ustoupiti. Již předešlé období nepodporovalo valně tvoření smíšených porostů. Sablonovité zařízení paseky při několikaletém dvou- a vícesečném pasečení kmenovém s dlouhou dobou obmýtnou vytlačilo z porostů více méně všude světlolné dřeviny, u holosečí choulostivé a zvolna rostoucí druhy dřevin. Kde se provedlo zmlazení umělé, nastala setba neb sadba na téže ploše po většině jenom jedním druhem dřeviny. Kde dub rostl, bylo kacířstvím vysazovati buk, kde buku se dávalo, bráněno sázeti jedli. Měkké dřeviny platily všude, borovice ve smrkovém, smrk v jedlovém lese za buřen. Byla to doba nouze o druhy dřevin. Zde a onde bylo pěstování čistých (nesmíšených) porostů výhradně pravidlem a způsobem hospodářským. Bukové samosetby vylepšovaly se jen buky, mlaziny smrkové jen smřčinami; rovněž zatlačila zde borovice lupenaté dřeviny, tam opět smrk. Na velkých holinách zničily pondravy kultury, ve souvislých, stejně starých borových a smrkových porostech řádila a řádí dosud mniška, ve starých porostech lykožrout a vichřice. Přes to šířilo se holosečné hospodářství dále a dostalo se zde a onde do lupenatin. Tehda kromě buku a jedle nesnadno bylo nalézt v Čechách v mladších třídách mlazín dřevinu přirozeně zmlazenou, ani kde to bylo nutností neb alespoň prospěšnou možností. Byly doby, kde by za zpátečníka byl býval pokládán, kdo by se byl, až na jedli a buk, jiného zmlazování odvážil nežli umělého. Poněť o ochraně půdy a porostu nenabýlo tehda ještě svého práva v lese.

V Čechách na poč. XIX. st. počaly se hlavně pro dobrotu a výnosnost, od pruských lesníků spisovatelů vyhlášenou, pěstovati borovice. Jak tomu nasvědčuje většina porostů III. a IV. třídy státi (netoliko na statcích obecních, ale i na soukromých), i na půdách pro dub, smrk a jiné přiměřených. Borovice měla se svým časem státi výhradně dřevinou našich lesů; chvatem byly lesiny i daleko za hranicemi přirozených stanovisek přeměněny jen v boroviny: byla to manie borová.

Tak vymizely z lesů mnohé dřeviny, po nichž se zachovala jména polesí, jako: »doubrava«, »bučina«, »jedlina«, a která nyní nemají namnoze ani jednoho stromu toho druhu.

Užitek borovin samotných, některé vedlejší těžby i nepřírozené stanovisko jejich poučilo nás, že učiněn zde pochybný pokus, i nastala snaha vytlačiti z lesa čisté, dalšího vzrůstu neschopné boroviny a novou dřevinou je nahraditi. U mnohých lesníků stala se borovice nenáviděnou a musila ustoupiti jiné dřevině, a sice smrk — nastala manie smrková, kdežto přechasto bylo možno obě ponechati buď ve skupinném neb ojedinelém smíšení. To byla chyba, která obecně se uznala, však místo by se borovice prostě na své stanovisko omezila, počato tu a tam opačně smrk nutiti na místa, která mu nesvědčila a kde by byla borovice prospívala. Mimo to zaujal smrk i stanovisko jiných ještě dřevin, a tak octli jsme se v době, kde smrk jest v módě. Ne vždy zdravá úvaha přiměla nás vystřídati buk a jedli se smrkem, spíše zde působila mimo zálibu pro smrk i záliba pro umělé zmlazení, ale nikoli vzhled k větší výnosnosti. Nenávist k borovici vzrostla někde tou měrou, že tato v mladém ještě věku, jakmile výhonky vrškové ustaly růsti, hned se přivila, ježto se neschopnost vzrůstu přičítala dřevině samé, bez ohledu na činitele zde nepříznivé působící.

O rozšíření systémů Hartigovských, eventuálně zahazování operátů geometrického dělení na seči, vydobyl si v Čechách veliké zásluhy Oppl, jenž systemisoval skoro všechny statky obecní. Později (1804 a 1820) J. Cotta počal taktéž rozdělovati obmýtnou nebo prozatím vyrovnávací (upravovací) dobu v občasí určitá, kterým však přidělil stejnou výměru plochy (soustava lanová). Tento výtečný lesník hleděl více k přiměřené úpravě lesa než k stejné roční těžbě a zaváděl podnět k zařízení (úpravě), které pro jednotlivá období určuje stejnou dřevní hmotu. Značného zjednodušení a prospěšného zdokonalení dostalo se tomuto způsobu tím, že později (dle Klippsteina r. 1823) vše jen pro první občasí přesně provedeno a pro ostatní jen všeobecně ustanoveno bylo (soustava sdruženostatová, *Combinirtes Fachwerk*).

Jiné upravení h. l-ho mělo normální zásobu za hlavní základ pravidelného stavu lesa. Tento způsob, Rakouská kamerální soustava taxační zvaný, předepsán dekretem rak. dvorní komory ze dne 14. srpna 1788, a s rozličnými odchylkami i změnami sestavili Hundeshagen (1821 a 1826), K. Heyer (1841), Karl (1838 a 1851), Huber (1824, 1825 a 1832) a pak i Breymann (1855 a 1868) dle něho své zvláštní způsoby. R. 1856 předepsaný způsob pro rak. stát. lesy jest částečně jen zdokonalený způsob z r. 1788 a snad nejlepší svého druhu.

Zvláštního povšimnutí zasluhuje soustava saská, která se vyvinula z opraveného způsobu soustavy sdruženo-statové; spočívá v tom, že pro každé občasí stanoví se skoro stejná výměra plochy a těžby dřevní hmoty a vždy určuje se jen pro první desítiletí. Po uplynutí tohoto provedena vždy revize dosavadního h. a sestaveny na základě tom dle sledovaných změn, nahodilost a potřeb nové hospodářské návrhy pro nejbližší příští desítiletí. Tak zdo-

konaluje a opravuje se občasně celá soustava, při čemž lesnímu hospodářskému prospěchu vyhověno býti může.

Když konečně pokročilá věda poučila lesníky o určování dospělosti dřevin, vyvinul se způsob úpravy h. l-ho, ježž Judeich nazval h-m porostním (soustava h. porostného). Tento způsob h. liší se podstatně ode všech prvnějších tím, že na zřeteli má jednotlivé dřeviny a dle jejich stavu hospodářské výkony zařizuje s patřičným ohledem na přiměřenost celku, ku kterému tedy jednotlivostmi pracuje, kdežto u ostatních způsobů opak toho jest. Rozličné způsoby, dle průměrných veličin, dle výsledku dosavadní těžby, dle přírůstu, dle přirovnání k podrobně zařízenému lesu a všelijak jinak určovati trvalý výnos, neosvědčily se vůbec.

Avšak dosud nelze žádný ze všech způsobů jako všeobecný doporučiti, protože dříve jest prozkoumati veškeré poměry a okolnosti a způsob na tomto základě zvolený ještě vhodně, více nebo méně, přeměnit. Že však nesnadno jest zcela určitě vyzkoumati pravý stav lesa i všech poměrů, změny v budoucnosti, radí zkušenost, aby určení všech hospodářských výkonů stalo se jen pro nejbližší čas, a sice pro prvních deset let, a pro celek a celý obmýtný čas jen to se ustanovilo, čeho třeba jest k označení směru k vytknutému cíli. Ten však jest tím vzdálenější, čím odchylnější jest stav lesa od toho, čeho dosaženo býti má. Proto každé nové zavedené zařízení h. l-ho vyžaduje oběti. Aby však později z neznalosti vytknutého cíle, ku kterému celek směřuje, při sestavování určitých návrhů hospodářských pro nejbližší čas s cesty prvotně zamýšlené zblouděno nebylo, má zaměřiti návrh souborný. Tak ponechána jest dostatečná volnost, dle osvědčení dosavadního hospodaření občasně zdokonalovati a opravovati hospodářské zřízení lesů.

Zásady nynějšího lesnictví vůbec opírají se o vědy mathematické a přírodní, z nichž vyvinula se odborná věda lesnická. Za nynějších časů rozkvétající zkušebnictví lesnické poskytne časem svým vešlecenné pokyny pro h. l. a objasní i odvodní svými výzkumy více a více zásady mathematické a přírodní, vztahující se k lesnictví.

Taktéž poskytne hojnost důkazů o důležitosti lesů v přírodě. *Chť.*

Hospodářství masem (něm. *Fleischregie*) viz Záloha dobytka na porážku.

Hospodářství národní viz Národní hospodářství.

Hospodářství pafezové či **nízké** (pafezné) viz Pafezina.

Hospodářství pasečné viz Hospodářství lesní.

Hospodářství polní, poláření, zemědělství, jest živnost směřující k tomu, aby polní plodiny, jež poláření těží, co nejvýhodněji zpeněžila, buď přímou spotřebou nebo zkrmením domácích zvířat nebo spracováním v závodech průmyslových. Z pravidla jest poláření čili pěstování rostlin (v širším

smyslu) sloučeno s chovem domácího zvířectva, jež krmíme pící z luk a jinými neprodejnými nebo málo prodejnými částmi hospodářských plodin (slamou, plevami a j.), pícími rostlinami schválně pěstovanými a odpadky průmyslových závodů, abychom si pojistili jeho silu — tažný dobytek — anebo živočišné výrobky (maso, mléko, tuk, vejce, kůže a j.) — užitkový dobytek — po nichž poptávka stále roste; toliko ve zvláštních poměrech a obmezeně možná též polářiti bez užitkového dobytka (srv. Hnojení) anebo chovati užitkový dobytek a nepolářiti (poláření pastevně, rybníkářství, včelařství a j.). V našich poměrech nebývá dnes menší hospodářská živnost, malostatek, spojená s průmyslovým závodem (škrobárnou, vinopalnou, pivovarem, cukrovarem atd.); za to velkostatky mají své továrny, v nichž se z polních plodin a z výrobků živočišných prodejně zboží (škrob, lín, pivo, cukr, máslo, sýr a j.) připravuje. Sdružením malostatků může se však i tato výroba, zejména pak spracování mléka k nim připojiti. Výsledky h. p-ho jakožto živnosti jsou závislé na přírodě, která na poli a v chlévě vyrábí, na práci, která je přírodním silám nápomocna, na kapitálu, jehož se ke vzbuzení přírody a na práci použije, a na ostatních národohospodářských poměrech krajiny. Přírodou rozumíme světlo, teplo, vzduch, vodu, půdu s jejími fyzikálními a chemickými vlastnostmi, rostlinu, zvíře a j. Tito činitelé nepůsobí v našem smyslu bez užití práce a kapitálu, ba k některým, jako ku světlu, teplu a vzduchu, nemáme téměř ani přístupu a bylo by tudíž národohospodářsky neodůvodněno, chtítii je rozmnožovati. Ježto však lidstva neustále přibývá, rozmáhá se též poptávka po výrobcích h. p-ho, čímž jest hospodář nabádán, aby svou těžbu zvelebil po množství i po jakosti. Toho dosáhne sdružením práce a kapitálu s činiteli: vodou, půdou, rostlinou, zvířetem. Do jaké míry toto sdružení je přípustné, o tom rozhodují národohospodářské poměry jeho okolí.

H. p. je živnost předpokládající četné vědomosti a zkušenosti. Prvé jsou části nauk přírodovědeckých a národohospodářských, z nichž způsob a rozsah výroby polnohospodářské se odvádí, anebo jsou-li tyto věci praktické zkušenosti, objasnění jejich se vyhledává; druhých nelze si jinak zjednatí než všimáním si všech praktických výkonů i celé správy statků a pátráním po jejich účelu a výsledcích. Na základech fyziky a meteorologie, chemie, mineralogie, botaniky, zoologie, národního hospodářství a matematiky možná se oddati studiu nauky o h. p-m, ale kromě toho třeba ji doplniti jinými odbornými naukami, jako zahradnickými, lesnickými, zvěrolékařskými, technologickými, stavitelskými a právníckými, ježto toho vlastní zájem hospodáře žádá.

Nauka o h. p-m rozpadá se ve tři oddíly. V prvé, v nauce o pěstování rostlin, pojednává se nejprve o ponebí, pak o půdě a jejím vzdělávání, o strojích a nářadí, o semeni, o výživě rostlin, o vyčerpání půdy a

náhradě, o melioracích. Dále učí se pěstování, ošetřování, sklizení a užitkování rostlin hosp. Ve druhém oddílu, v nauce o chovu zvířat, vykládá se o zásadách plemenitby, o odchovu, krmení a ošetřování domácích zvířat vůbec, načež se vysvětluje, kterak se sdělené zásady osvědčují a uskutečňují u různých rodů a plemen a jak se zvláštní rody hospodářských zvířat (ryby, drůbež, včely a j.) chovají a užitkují. Konečně třetí oddíl nauky o h. p-m, obyčejně hospodářská správa, věda zvaný, líčí těžebné prostředky: půdu, práci a kapitál, jejich druhy, vzájemný poměr a národohospodářská pravidla, jimž se při výrobě podřizují; pak vypisuje rozsah a způsob výroby rostlinné, živočišné a průmyslné, poměr prvé k oběma druhým, odvodňuje soustavy poláření a postup osevný a učí zachovávatí rovnováhu v půdě, vyčítá možné způsoby správy statku, jejich výhody a nevýhody, navrhuje, jak odhadovati jednotlivé kapitály a výnosy, aby se dal hrubý a čistý výnos h. p-ho, t. j. důchod pozemkový, bezpečně a rychle stanovití.

Kdo má tuto průpravu za sebou, není již proto dobrým hospodářem, nýbrž třeba mu ještě dovédného a obětavého učitele, který by ho navedl při každé příležitosti ve výkonném hospodaření mysli, odhadovati, počítati, kombinovati, jak s lidmi zacházeti a jak vůbec třeba chopiti se správy, aby se s výsledkem potkala. K tomu napomáhá též cestování a čtení dobrých spisů a časopisů hospodářských, jaké vydávají pražská knihkupectví: I. L. Kobrovo, A. Reinwartovo, J. Ottovo, v Chrudimě M. E. Holakovského a j. České encyklopaedické spisy hospodářské jsou tyto: Rolník nového věku (Praha, od r. 1863 vyd. 52 sv.); Matice Kolnická (t., od r. 1870 vyd. 18 sv.); Bibliotéka polního hospodářství (t., od r. 1880 18 sv.); Reinwartova Hospodářská knihovna (t., od r. 1886 27 sv.); Illustrované nauky o polním hospodářství (Chrudim, 6 sv. od r. 1890); Matice Rolnická Československá (t., od r. 1891 21 seš.); Treybal, Nauka o polním hospodářství (Praha, 1890—91).

Počátky h. p-ho jsou u všech národů tajemnou rouškou zastřeny. Čína, Indie, Assyrie, Persie, Babylon a Egypt jsou však bez odporu prvými zeměmi, v nichž spofádané h. p. zdomácnělo. Mimo pluh, který tu požíval obecné vážnosti, znali obyvatelé zemí těch ještě jiné hospodářské stroje a nářadí, uměli povodňovati a odvodňovati, pěstovati obiliny, len, ovoce a sady, jak o tom svědčí mnohé památky a jak se o tom dovidáme ze spisovatelů řeckých Hésioda, Xenofonta, Aristotela, Theofrasta, Homéra a j. Zákonodárství Lykurgovo a Solónovo upravilo pak i vlastníctví pozemní. Jako pak Řekové, zajisté i Římané zvelebili h. p., aspoň v té době, dokud sláva zbraní nepočitala u nich účtu ku práci. Čtouce ve spisech četných spisovatelů jejich: Columelly, Varrona, Vergila, Catona, Plinia, Tacita a j., obdivujeme se pokročilosti jejich v pěstování rostlin i v chovu zvířat domácích a nedivíme se, že tak dlouho zůstala směro-

datnou ve všech zemích, kam byla zanesena se římským orlem a prostřednictvím řečených spisů, o jejichž pozdější rozšíření zejména kláštery si získaly zásluhy neocenitelných, vštepujícíce lidu s křesťanstvím i vědomostí hospodářskou.

Na dějiště hospodářsky vyspělých národů evropských: Řeků, Římanů, Maurů, Franků, Nizozemců, Britů a j., dostavili se záhy i Slované, o jejichž pokročilém rolnictví a pšli pší již Hérodot, Strabo a Tacitus. Z těch Čechové v nové své vlasti za krátko slynuh dovedností a zálibou ve vzdělávání země a chování domácích zvířat. Povolání Přemysla orače na trůn Libuřin a zvolení Boženy za kněžnu svédčí patrně o velké vážnosti, jaké se stav rolnický ode dávná těšil v národě našem; ale máme o tom také cizí svědectví z X. a XI. věku: u arabských dějepisců, u Byzantince Porfyrogeneta, u Dětmara Meziborského, Adama Brémského a j. (Viz Křížek, Z dějin starých Slovanů, Tábor, 1883.) Žel, že do XIV. věku byli mnozí čeští panovníci pšíliš zaměstnání domácími různicemi a střežením hranic, aby byli mohli h. p-mu věnovati tolik péče, jaké se mu dostalo od ostatních panovníků, zejména od Karla IV. Hůře se však vedlo h. p-mu v době válek husitských, kdy hospodářské stroje a nářadí staly se nástroji smrticemi, a nevalně se mu dařilo i v pozdějších letech dlouhých rozbrojů náboženských a svárů stran, mezi čímž vlemoži počali utiskovati stav selský a zaváděna nevolnost osobní zamezením práva volného stěhování. Ještě smutnější byly konce třicetileté války, kterou vlast naše zpusťována a obyvatelstvo značně pohubeno. Tehda teprv byla náležitě rozšířena a pšituzena poddanost selského lidu; nebylot dělníků a rozsáhlé plochy dostaly se do rukou bezcitných cizozemců! A tyto poměry potrvaly až do panování Josefa II. Za tohoto císaře, jenž r. 1769 u Slavikovic zjednal pluhu bývalou vážnost, bylo zruseno nevolnictví, na místo roboty nastoupilo mírné poddanství a sedlák dán v ochranu úřadů proti vrchnostem. Týž panovník dal nově rozměřiti pozemky, určiti jejich hodnotu a způsob užítkování a vedle této míry dal rozvrhnouti daň a jiná břemena. Za jeho nástupců nedařilo se liberálními snahám jeho touže měrou; ale nic nemohlo již zastaviti všeobecný boj za svobodu, která také u nás prohlášena roku 1848 při nastoupení vlády císařem Frant. Josefem I. Poddanství zruseno a náfzeno vyvazení veškerých břemen pozemkových a povinností osobních.

Od té doby náležejí každému obyvateli naší vlasti stejné právo a stejné povinnosti, od té doby nastalo volné zápolení všech pšlislušníků stavu rolnického. Velkým statkům, jimž zrusením roboty ubylo pracovních sil, bylo nyní najati více čeládky a dělníků, zakupovati stroje a tažná zvířata a zaváděti nejracionalnější způsoby hospodaření, na západě již osvědčené a zaručující slušný důchod ze zvýšeného nákladu výrobního. K organizaci a správě velkostatků povolávání osvědčení od-

borníci a nadějní mladíci posíláni do škol a na zkušenu do ciziny, do Anglie, Belgie a Německa, tak že záhy měl malostatkář hojnost dobrých příkladů, vedle nichž se také zářdílil. Nejpátrnější pokrok mezi rolníky jevil se arci v těch krajínách, kde velkostatkář sám anebo svým úřednictvem účinně pomáhal zvelebovati h. p. K nejlepším harcovníkům toho druhu náleží Frant. Horský, jemuž české rolnictvo vděčnou pamět zachová. Stejně vydatným působením vyznamenávaly se povždy hospodářské spolky se svými výstavami, vycházkami a závoděním, neméně časopisy a ostatní odborná literatura hospodářská, již se zdarem pěstovali zvláště: Kodym, Karel a Jan Lamblové; v nové době přidružili se pak k nim jiní četní a plodní hospodářští spisovatelé. Mezitím vzráhalo se obecné a střední školství, šířila se obecná vzdělanost a založeny hospodářské školy, jejichž počet a návštěva stále roste, a tím také přibývá záliby ve čtení odborných spisů. K učitelům vyučujícím mládež přibýly záhy učitelé kočovní, kteří vzdělávají dospělé, kdy, kde a v čem si toho přejí. Ano podnikány i výzkumy v h. p-m, aby se dalo hospodáři na ruku, co jest ve prospěch jeho a co sluší zavrhnouti. H. p. bylo též povzneseno stavbou cest, silnic a železnic a vzmáhající se zámožností mezi konsumujícími obyvatelstvem, zvláště míst průmyslových a obchodních. Závažné podpory se dostalo h. p-mu četnými spořitelny, bankami a jinými úvěrními ústavy, pšimými podporami peněžnými nebo výhodnými pšijkami od státu a země. Další podpora zajištěna h. p-mu upravením mezinárodních poměrů, zejména obchodními smlouvami, vydáním četných říšských a zemských zákonů, v nichž se jeví také vůle rolníkova a jež umožnily kromě jiného zakládati průmyslové závody vůbec a spolkové zvláště, působiti k velkým melioračním podnikům a zřizovati hospodářská družstva k opatřování všelikých potřeb hospodářských, ku zpeněžení plodin polních a výrobků živočišných atd. Pod vlivem příznivých těchto poměrů musily zkvetáti veškeré větve h. p-ho: vzdělávání rolí, meliorace pozemků, strojnictví, zvyšování zemní sily, pěstování rostlin a způsob jich stfidání, chov a užítkování domácích zvířat, hospodářský průmysl atd.; a poněvažž poptávka po výrobcích h. p-ho neustále roste a pšimý konsumujícího obyvatelstva se množí, bylo a jest nutno, hospodářskou výrobu nejen zvýšiti, nýbrž i zjemniti. Při tom vystoupily však ceny hospodářských potřeb a zdražila se práce, rovně i pšispěvky na správu země a státu se rozmnožily, kdežto světová soutěž zastavila poměrně stoupání cen výrobků hospodářských, tak že h. p. není dávno již věci pouhé zkušnosti, za jakou bylo vyhlášováno téměř do konce XVIII. stol., nýbrž předpokládá správu oduševnělou, ovládaní pravidel pširodovědeckých a zásad národohospodářských, jež prohlédají ku všechněm větvím h. p-ho a dopouštějí, aby docílený obnos byl vždy v určitěm příznivěm poměru s nákladem. Dovednost,

příčinlivost a určitá zámožnost jsou při této úloze vlastnostmi velevitanými. Fy.

Hospodářství porostní viz Hospodářství lesní.

Hospodářství amíšené či **prostřední** viz Hospodářství lesní.

Hospodářství střídané viz Hospodářské soustavy osevné.

Hospodářství toulavé viz Hospodářství lesní.

Hospodářství trojhonné, trojstranné viz Hospodářské soustavy osevné.

Hospodin, původně pán, panovník, pak Bůh jako pán po výtce.

Hospodine pomiluj ny viz Čechy, dějiny hudby str. 362.

Hospodyňské školy viz Hospodářské školství.

Hospozín, ves nad potokem Vranským v Čechách, hejt. Slaně, okr. Velvary, fara Kmetnéves; 113 d., 969 ob. č., 3 n. (1890), fil. kostel Stětí sv. Jana (r. 1362 far.) r. 1595 vystavěný, s náhrobky Hrobčických z Hrobčic, ps., telegr., žel. stan. Rak.-uher. st. dr. (H. Zlonice), cihelna, výborné sadařství. K alod. statku náleží 750 ha půdy, cukrovar, dvůr při rybníku, mlýn a ovčín v H-ě, majetek Ferd. kn. Kinského. Na zdejší tvrzi seděli v XVI. st. Štrouchové z Chlumu, Hrobčičti z Hrobčic (od r. 1583), dále Hložkové ze Žampachu (1611), Mag. Malovcova ze Žampachu a její potomci (od r. 1661), rodina Clary-Aldringen a od r. 1765 Frant. Oldř. kn. Kinský. R. 1782 připojen H. k panství Zlonickému.

Hospfíz (*Köpferschlag*), ves v Čechách, hejt., okr. a ps. Jindř. Hradec, fara Blažejov; 45 d., 23 ob. č., 276 n. (1890), mešní kaple Nejsv. Trojice (z r. 1728).

Hossau, ves na Moravě, viz Hosov.

Hossen, osada v Čechách v hejt. krumlovském, viz Hostinov.

Hossenreuth, osada v Čechách v hejt. krumlovském, viz Jenišov.

Hossenschlag: 1) H., osada v Čechách u Hor. Langendorfu, hejt. Kaplice, okr. Vyšší Brod, fara Myšlany, ps. Rožmberk; 4 d., 29 ob. n. (1890). — 2) H., osada t. u Plané, hejt. Krumlov, okr. Planá, fara a ps. Hořice u Krumlova; 6 d., 33 ob. n. (1890).

Hossticenus Kašpar viz Hoštický K.

Hosszúfalu [hosú-] něm. *Langendorf*, rum. *Satulungu*), jedna ze »Sedmí vesnic« (*Hétfalú, Sieben-Dörfer*), bohatých to osad na úpatí pohorí Hegyeshegyesekého v brašovské župě v Sedmíhradech, s 6420 ob. (1890), z nichž jsou 3435 Rum., 2634 Maď. a 59 něm. Sasiků; sídlo hétfaluského okr. polit. úřadu, okr. soudu, pošt. a telegr. úřadu a stan. trati Brašov-Hosszúfalu uh. stát. drah. Má fecko-orient., luth. a ref. farní chrám, měšť. a odb. školu fezbářskou. Maďarští obyv. kmene Csángomadarů zabývají se různým průmyslem, zejména dřevařstvím a fezbářstvím, rum. obyv. polním hospodářstvím a dobytčářstvím.

Hosszú Hetény [hosú hetěň], obec v uherké stolici baraňské v pol. okr. pětikostelském, s pustami Zebák a Csokoládé; jest sídlem soud-

ního dvoru, okr. soudu a berního úřadu, má katol. kostel, poštovní stanici, pěstění révy, sklárny, lomy na mramor a 2367 ob. (1890), většinou Maďarů.

Host znamenalo původně Čechům a Slovanům vůbec tolik jako dnes člověk přespolní, cizinec, cizozemec. Souvisí již s lat. *hostis*, které rovněž původně znamenalo cizince (*peregrinus*) a teprve později nabylo významu nepřítel. H-mi sluli Slovanům obyčejně cizozemští kupci, kteří v jejich zemích provozovali obchod. Stopy této terminologie vidíme ještě v dnešních slovech: rusky *gostinnica*, srbskochrv. *gostinica*, slov. *gostilnica*, čes. *hostinec* (místo, kde cizí kupci nocovali a se scházeli), pols. *gościniec* (kupecká cesta, též hospoda). Slovo *gost* vyskytuje se již ve smlouvě Igorově a Řeky z r. 945 a udrželo se na Rusi, když již u ostatních Slovanů dávno vyhynulo. (Srv. dnešní *Gostinnij dvor*.) V nejstarší Rusi netvořili kupci (domácí obchodníci) a hosté (obchodníci, kteří provozovali obchod jezděním po různých městech a zemích) žádné společensky konsolidované třídy. Teprve v XVI. stol. nastává obrat. (Viz Gorod str. 328 a 329.) — V Čechách nabylo slovo h. v pozdějších dobách významu poněkud jiného než původně, avšak opět byl rozdíl mezi právem zemským a městským. Dle práva městského byl h-em především ten, kdo pocházel z jiné země (byť náležela i ve svazek zemi České koruny, tedy na př. Moravan, Slezák a Lužičan byl h-em v Čechách, na Moravě byl opět h-em Čech atd.), a pak (v užším smyslu) i ten, kdo nebyl z téhož města, byť byl i z téže země. Na vyšší stanovisko se povzneslo české právo zemské, dle něhož nikdo, kdo se v jedné z českých zemí narodil, nebyl v druhých zemích českých považován za h-ě, nýbrž za domácího. (Co se týče práva měst., srv. Brikčího z Licka kap. I. čl. 17, kap. XLIX. čl. 6, kap. LXVI. čl. 22 a Koldína LXXVII. a A LX., co se týče práva zem. Čes. zřízení zem. z r. 1564 F 7 a Mor. zřiz. z. z r. 1545 F 121.) — Co se týče jiného významu slova h., viz čl. Hospites. — dlc.

Host Nikolaus Thomas, botanik rak. (* 1761 v Rjece — † 1834 ve Vídni), studoval ve Vídni a působil tu později jako lékař. Konal četné cesty výzkumné po zemích rakouských za poznáním květeny a řídil zahradu zřízenou císařem Františkem ve Vídni blíže Belvederu, v níž pěstovány byly rostliny v říši Rakouské rostoucí. Má zásluhy o důkladnější poznání této květeny. Spisy jeho, mnohdy nekritické a neplodným děláním nových druhů trpící, opatřené však nákladnou částí obrazovou, jsou: *Synopsis plantarum in Austria provincialisque adjacentibus sponte crescentium* (Videň, 1797); *Icones et descriptiones graminum austriacorum* (t., 1802—10, 4 sv. s 400 tab.); *Flora austriaca* (t., 1827—32, 2 sv.); *Saxr. Abbildungen u. Beschreibung der oester. Weiden* (t., 1830, se 105 tab.).

Höst Jens Kragh, historik dánský (* 1772 na Sv. Tomáši — † 1844 v Islegaardě). Vystudoval v Kodani, stal se assessorem při dvor.

ském soudě, ale pro své liberální smýšlení r. 1808 ztratil toto místo, načež oddal se úplně studiu a snaze sblížit Dánsko se Skandinávií; proto založil r. 1795 Skandinávskou společnost literární, která vydávala »Skand. Museum«. Z jeho spisů nejdůležitější jest: *Grev Struensees of hans Ministerium* (Kodaň, 1824, 3 sv.) a *Erindringer om mig og mine Samtidige* (t., 1835).

Hostašov, osada v Čechách, hejt. Čáslav, okr. Habry, fara Zleby, ps. Golč. Jeníkov; 15 d., 204 ob. č., náleží ke katastr. obci Skryjím, 16 d., 77 ob. č. (1890) ke kat. obci Zvěstovicím. Alod. statek má 640 ha; k němu náleží zámek s kaplí sv. Jana Nepom., park, cukrovar (s vlastní vlečnou drahou z nádraží golčovskojeníkovského, 5 km dl.), dvůr, uměl. mlýn s pilou, cihelna v H.č., dvory: Syrakovice a Zvěstovice, majetek Art. ryt. Clannera z Engelshofenu. Záhy tu vystavěna tvrz, na níž se v XV. stol. připomíná rodina Hostačovských z Petrovic, r. 1530 Václav Tuněchodský z Poběžovic, r. 1557 Heřman Bohdanecký z Hodkova, r. 1597 rodina Chotouchovských z Nebovid, r. 1641 prodala Johanka (Gerštorfová, roz. Mitrovská z Nemyšle, H. Magd. sv. paní z Golče, za níž připojen ke Golč. Jeníkovu. Později se tu uvádí (1685) rodina Funcken, dále Strakové z Nedabylic a Bechyňové z Lažan.

Hostačovský z Petrovic, jméno staročeské rodiny vladycké, jejíž erb byl kohoutí krk prostřelený a nad helmou dvě křídla za sebou. Původisté jich byly Petrovice na Časlavsku a od Hostačova tudíž obrali si přijmení. Tento držel Ziga z P., jenž koupil r. 1460 dvůr v Petrovicích. Zikmund H. z P. seděl na Hostačově od r. 1519, avšak po jeho smrti H. prodán. Syny měl dva, Jifíka a Diviše (1546 zletil). Onen seděl napřed na Toušicích a Chvatlině, koupil r. 1580 Ostrov, prodal r. 1582 Toušice a r. 1588 vyměnil si Břežany a Pečky za Ostrov. Zemřel r. 1590, byv neženat. Diviš držel do r. 1554 Jilem, do r. 1557 Svojsice; později měl Libodřezice, Jindice a Čer. Bláto († 1593, manž. Anna Baderská z Újezda † 1604). Syn jeho Jan Diviš prodal r. 1596 Libodřezice, r. 1601 Bláto a seděl od r. 1614 na Kbele. Zemřel r. 1617, zůstaviv vdovu Anežku Hornáteckou z Dobročovic. Na něm, jak se zdá, rod ten přestal. Sčk.

Hostákov, ves na Moravě, hejt. a okr. Třebíč, fara a ps. Vladislav; 31 d., 219 ob. č. (1890), 1tf. šk.

Hostašov, osada na Moravě, viz Ostěšov.

Hostašovice, ves na Moravě, hejt. a okr. Nový Jičín, fara a ps. Hodslavice; 83 d., 545 ob. č., 10 n. (1890), 1tf. šk., mlýn a myslivna Domorac.

Hostau, okr. město v Čechách, viz Hostouň.

Hostavice, ves v Čechách, hejt. a okr. Karlín, fara Kýje, ps. Dol. Počernice; 21 d., 191 ob. č. (1890).

Hosteo blenorrhoidický, zánět kloubů dostavující se v průběhu nebo na sklonu in-

fekciósního hnisotoku močové roury; zánět ten uzpůsoben jest stejnorodou infekcí a zaslужuje názvu metastasy blenorrhoidické. Většinou se jedná o zánětlivý opuch jednoho nebo obou kolenných kloubů, sloučený se serosním výpotkem do vaku synoviálního; týž se vyvíjí skrytě, má lenivý průběh a špatně se hojí. Horečka trvá vždy zvláště na samém počátku, bolest bývá velmi prudká, zduření kloubů velmi značné; jako při pravém h-tci kloubovém účastní se zánětu i tkaň periartikulární. Přiležitostně lokalísace se týká kloubu hlezenného nebo kyčelného. H. blenorrhoidický trvá mnoho neděl i měsíců. Metastasa se výjimečně nese i na nitroblánu srdeční. Mx.

H. (*rheumatismus*) kloubový, onemocnění nejspíše původu infekčního, hlásící se prudkým zánětem více kloubů; dispoice zděděná a náhlé ochlazení těla jsou zvláště příznivými podmínkami k této chorobě, jež k recidivám nad míru jest způsobilá. H. kloubový nalézáme v každém pásmu a podnebí; chladnější a sychravé krajiny, jakož i studenější období roční jsou především příznivými k hostcovému onemocnění. Po svém průběhu jest h. prudký nebo vleklý. Prudký h. hlásí se zprvu celkovými příznaky a tupými bolestmi ve kloubech a ve svalech; z prvních uvedených buďtež prudká horečka, velká schvácenost, hojný pot a sedimenty solí močanových v moči. Během 24—48 hodin dostaví se značný opuch a velká bolest jednotlivých kloubů, nad kterými jest pokožka zardělá a velmi teplá. V prvé řadě zanítí se klouby kolenné a hlezenné, pak zápěstní a loketní, posléze i klouby ramenné, někdy i kyčelní. Zánět prvotně zastížených artikulací, který průměrem 5—6 dnů trvá, nebývá ještě vyhojen, kdy na nové klouby dojde; každé další zachvácení kloubů hlásí se zjitřením horečky a silným potem, který hojnou potničku na trupu budí. Ostatně klouby zprvu onemocnělé průběhem choroby se mohou opět zanítiti. V těžkých případech h. tceť onemocní i drobné klouby prstů, klouby čelistní a artikulace obratlové, ve vzácných případech zanítí se toliko jediný kloub končetinový. Tím se také vysvětluje, že h. kloubový rozdílně, 2 týdny až 3 měsíce, trvá. Anatomické změny hledati musíme v synoviálních plenách a ve veškeré periartikulární tkani; jedná se o zánět sloučený se serosním výpotkem do vaku synoviálního. Velmi často zánětu se účastní sliznice a serosní pleny; zvláště nitroblána srdeční, srdečník, pleura, sliznice altanová. Zánět nitroblány srdeční a osrdečníku má své následky: vede k vadě srdeční (viz Endokarditis), potažmo ke srůstání srdce s osrdečníkem. Zánět plen mozkových a pobřišnice jest téměř neslýchaným zjevem. Mozkové příznaky bývají přes to někdy pozorovány a mají pak zlý dosah. Vysvětlení jejich hledati musíme buď v těžkém (infekciósním) rázu choroby nebo v alkoholismu, nervosnosti a psychopathickém zatížení. Tyto mozkové jevy zvláště v prvním případě provázeny bývají hypothermií a končí komatem. H. kloubový po většině případů se hojí do-

konale; nebezpečným se stává, kdy došlo k těžkým mozkovým jevům nebo k embolií do arterií mozkových nebo ke zhnisání kloubů.

H. kloubový vleklý vyvíjí se z prudkého nebo počíná co taký. Klouby jsou bolestivý, mírně zduřeny, jejich pohyby stíženy a omezeny, zardělost a místní povýšení teploty toliko skrovný; opuch vyrůstá toliko pozvolně, horečky není nebo bývá nepatrná, chuť k jídlu většinou nezměněna, poty jsou mírné nebo bývají postrádaný. Hyperplastické změny způsobují hluboké změny v pouzdře kloubovém a následkem jejich jest trvalá difformita a posléze ankylosa kloubová. Zánět se obmezuje na málo kloubů, časem i na jediný, příležitostně zasáhne průběhem několika měsíců jeden kloub po druhém. Diagnosa vleklého h-tce kloubového jest nesnadná a velmi často se jedná o pakostnici.

H. svalový. Při prudkém kloubovém h-tci účastní se zánětu i tkáň periartikulární, fascie aponeurosy, šlachy i samé svaly. Příležitostně onemocní nezávisle od h-tce kloubového toliko svaly, a sice jen některý: záhlavní, kývač, některý mezižeberní, deltový, prsní, hřbetní. **H.** svalový hlásí se zduřením, velkou bolestivostí a ztrnutím zaníceného svalu; poslední jevy překážejí činnosti svalu a odtud rozmanité obtíže; při lumbago nemůže nemocný pateře schýlití a natahovati, h. svalů mezižeberních stěžuje dýchací pohyby atd. Připomenuto budíž, že vlastní h. svalový vzácný jest a že bolest svalová, která na vrub jeho kladena bývá, bývá způsobena zánětem nervů nitro-svalových.

Mx.

Hostěhrádek (*Fischhäusel*), osada na Moravě u Vranovské Vsi, hejt. a okr. Znojmo, fara Olbramkostel (část Pavlice), pš. Grešlovo Mýto; 14 d., 5 ob. č., 98 n. (1890), hájovna.

Hostěhradice, *Hostěradice* (*Hosterlitz*), městys na Moravě, hejt. a okr. Moravský Krumlov; 295 d., 3 ob. č., 1298 n. (1890), far. kostel sv. Kunigundy, 5tř. šk., četn. a pošt. stanice, výroba perleť. knoflíků, mlýn.

Hostěhrádky: **1)** **H.**, také **H.** Hrubé či Velké, ves na Moravě, hejt. Hustopeč, okr., fara a pš. Klobouky; 165 d., 668 ob. č. (1890), fil. kostel sv. Rocha, Šebestiána a Rosalie, 2tř. šk., katol. a evang. hřbitov. — **2)** **H.**, také **H.** Malé, ves t., hejt. Vyškov, okr. Slavkov, fara Šaratice, pš. Sokolnice (nádr.), 2tř. šk.

Hostějov, ves na Moravě, hejt. a okr. Kyjov, fara a pš. Osvětimany; 22 d., 99 ob. č. (1890).

Hostějoves (*Hosterschlag*), ves v Čechách, hejt. a okr. Jindř. Hradec, fara a pš. Jarošov; 13 d., 86 ob. č. (1890). R. 1255 připomíná se tu vladýka Hostějov.

Hostěnice: **1)** **H.**, Hostimice, Hostimice, hejt. Roudnice, okr. Libochovice, fara Brozany, pš. Budyně n. O.; 36 d., 203 ob. č. (1890), fid. dvůr Mor. kn. Lobkovic. **H.** byla původně klášterní ves, později vladýči statek s tvrzí, na níž se připomínají Jan Růže z Roudného, Zajícové z Valdeku. V XVI. stol. staly se **H.** přísíušenstvím panství brozanského.

2) **H.**, ves na Moravě, hejt. Vyškov, okr. Slavkov, fara a pš. Pozořice; 91 d., 528 ob. č., 6 n. (1890), 1tř. šk., vápenné lomy, myslivna Hádek, samota Lhotky.

Hostěradice: **1)** **H.**, *Hoštěradice*, ves v Čechách, hejt. Král. Vinohrady, okr. a pš. Jilové, fara Netvořice; 41 d., 274 ob. č. (1890), 1tř. šk., nadač. dvůr metrop. kapituly u sv. Víta v Praze. Ves, pův. klášterní, náležela r. 1436 bratřím z Čechelic, na poč. XVI. stol. pánům z Klinštejna, r. 1564 Janu z Lobkovic, který poslední vůlí odkázal jí výše uvedené kapitule.

2) **H.**, městys na Moravě, viz *Hostěhradice*.

Hosteria [ost-], špan., hostinec, noclehárna.

Hosterlitz, městys na Moravě, viz *Hostěhradice*.

Hostes, ves na Moravě (v hejt. dačickém), viz *Hostkovice*.

Hostěšov, ves na Moravě, viz *Ostěšov*.

Hostětice, ves na Moravě, hejt. Dačice, okr., fara a pš. Telč; 16 d., 94 ob. č. (1890).

Hostětinky, *Hoštětinky*, osada u Vratkova v Čechách, hejt. a okr. Chotěboř, fara Modletín, pš. Maleč; 8 d., 59 ob. č. (1890), mlýn s pilou a myslivna Kubátka. Bývaly tu sklené huti.

Hostí, *Hosty*, ves v Čechách, hejt. a okr. Týn n. Vlt., fara Chrástany, pš. Koloděje; 80 d., 512 ob. č. (1890), samoty Nový Dvůr, Dobrný a Močín.

Hostice: **1)** **H.** (*Hostitz*), osada v Čechách u Harty, hejt. a okr. Děčín, fara Nebočany, pš. Doubkovice; 8 d., 47 ob. n. (1890).

2) **H.**, popl. dvůr u Dol. Chvatlin t., hejt. Kolín, okr. Kouřim, fara Zásmyky, pš. Bečvary.

3) **H.** Zadní, osada t., hejt. Strakonice, okr. Horažďovice, fara a pš. Střelohořtice; 9 d., 58 ob. č. (1890).

4) **H.**, ves na Moravě, hejt. a okr. Šumperk, fara a pš. Ruda nad Moravou; 110 d., 834 ob. č., 9 n. (1890), 2tř. šk., ložisko žel. rudy, opodál zámeček Aloisthal, samoty na Zambachu a Pusta.

Hostiškov (*Hetschigau*), ves v Čechách, hejt. a okr. Planá, fara Boněnov, pš. Michelsberk; 49 d., 284 ob. č. (1890), 1tř. šk. Ves náležela r. 1379 ke zboží třebešskému a klášteru tepelskému.

Hostie (lat. *hostia*, obět smírná na rozdíl od oběti na poděkování, která slula *victima*) znamená v řeči církevní i chléb připravený ku svátostnému proměnění při mši sv. i chléb již proměněný ve pravé tělo Kristovo pod způsobou chleba. V prvotné církvi věřící přinášeli ke službám Božím obyčejný chléb za obět; z tohoto chleba se pak vybíral čistější ku svátostnému proměnění. Po dobách pronásledování křesťanů však ustanoveno ku svátosti nejvelebnější nebrati chleba obyčejného, nýbrž chléb zvláštní s velikou úctou připravený, tak že i knížata a panovníci (císař Valens, královna Radegunda, sv. Václav) pokládali si za čest h. připravovati. S obzvláště uctivým obřadem pékali h. mnišové (srv. *Consuet. Cluniac. c. 13. D'Achery Spicilegium 4*). **H.** se pekou ze pšeničné mouky zadělané při-

rozenou vodou. V západní církvi katolické jsou nekvašeny a v podobě bílého kulatého oplátku (ku mši sv. většího než ku sv. přijímání), ve východní kvašeny a tvarem se neliší od obyčejného bílého chleba. Na h-ích církve záp. bývá vtačen obraz Ukřižovaného nebo Beránek Boží nebo nejsv. jméno Ježíš a pod., na h-ích církve východní pak písmena IHS-X-NIKA (= *Iησ(ούσ)-Χ(ριστός)-νικῆ* = Ježíš Kr. vítězí).

Hostikovice (*Hospitz*), ves v Čechách, hejt. a okr. Čes. Lípa, fara Holany, ps. Stolyky; 23 d., 112 ob. n. (1890), fil. kostel Nejsv. Trojice (ve XIV. st. farní), poblíže Kickelsberku stopy hradu Hodnovoslovce (v. t.). Nedaleko stával hrad Milčany. Ves ve XIV. a XV. stol. připomíná se jako sídlo vládyčů.

Hostili animo, s nepřátelským úmyslem. **Hostilianus** Gaius Valerius Messius Quintus, císař římský r. 251 po Kr., nezletilý syn Decia, byl po téhož smrti jmenován caesarem pod poručnictvím C. Vibia Treboniana Galla; zemřel téhož roku morem anebo násilnou smrtí poručníkem mu připravenou.

Hostilní (z lat.), nepřátelský. **Hostim** (*Hösting*), městys na Moravě, hejt. Znojmo, okr. Mor. Budějovice; 129 d., 171 ob. č., 41 n. (1890), kostel sv. Františka Ser., hřbitov s kaplí sv. Kříže, zřt. šk., Radkovský mlýn a hájovna Kyničky. K alod. panství náležel 3190'40 ha půdy, zámek, dvůr a pivovar, majetek Karla kn. Liechtensteina.

Hostimice, ves čes., viz Hostěnice. **Hostin: 1) H.**, Hostýň, dvůr v Čechách blíže Oualv, hejt. a okr. Čes. Brod, fara a ps. Oualvy; fid. dvůr (196'66 ha) Jana kn. Liechtensteina. Stávala tu tvrz, na níž r. 1448—52 seděl Jan ze Stěžova a v Hostýni. — **2) H.**, Hostinná, Hostině Dřevěná, ves t., hejt. a okr. Mělník, fara Liblice, ps. Byšice; 96 d., 494 ob. č. (1890), zřt. šk., alod. dvůr a myslivna Anny hr. Valdštyňové, opukové lomy, sadařství, dřevorubectví, opodál samoty Harbasko Dolní a Horní.

3) H., ves na Moravě, hejt. a okr. Uher. Brod, fara Pitín, ps. Bojkovice; 48 d., 258 ob. č. (1890), zřt. šk.

Hostinec (hôtel), budova určená za společenské shromáždění, jejíž majitel (hostinský) za určitý plat poskytuje nápoje, jídla, byt a j.; v užším slova smyslu jest h. závod, jehož majitel dle hostinského řádu má právo cizincům a hostům vůbec za přiměřený plat poskytovat dočasně zaopatření. V Athénách a ve Spartě a i v jiných řeckých městech již za starověku měli h-nce, v nichž bývala shromáždění pro občerstvení a pohovy, v nichž se pořádaly zábavy různého druhu, řečnilo a povídalo se, ano v nichž se i přespávalo. Cizincům, kterým se nepodařilo ubytovati se u osob soukromých, sloužily také h-nce za bydlíště, ač o nějakém pohodlí, jaké se dnes na h-ncích požaduje, nemohlo býti ani řeči. Z té příčiny neuzivaly zámožné třídy h-nců. U Římanů setkáváme se také s h-nci, které sloužily za útlek pro cestující, ale zde již druzhily se h-nce na více řádů — dle moho-

vitosti cestujících. Ve středověku byl počet h-nců vždy omezený a z pravidla opatřil se každý h. zvláštním štítem nebo jménem; jeho držení bývalo pravoplatným majetkem celých rodokmenů a co takový mohl se přenášeti s místa na místo nebo odprodati. Dle druhu h-nce řídí se jeho zařízení. Místnosti společenské zřizují se přiměřeně prostorně ke konání různých společenských slavností a zábav; dle rozsáhlosti h-nce a požadavků jeho obyvatelů, dle jeho položení a dle místních poměrů a zvyklostí upraví se k tomu účelu více místností — význačné místnosti kladou se poblíže hlavního vchodu. Pokoje hostinské mají vždy zvláštní vchody a upravují se vzdáleny ode všech hlučných místností společenských, ale jsou vždy tak položeny, aby byly snadno z těchto přístupny. Hostinské pokoje bývají obyčejně malé, ale vždy vzdušné a světlé, z pravidla do velikých tichých dvorů nebo zahrad obrácené, aby pronajímatel hlukem ze svého odpočinku nebyl vyrušován. Výzdoba hostinských pokojů má býti jednoduchá, ale vkusná. Ve velikých h-ncích bývá topení ústřední buď vzduchem nebo vodou, zřídka kdy parou, osvětlení plynem neb elektřinou. Místnostem společenským vědují z pravidla veliká síň čili salon, do něhož se vchází z vestibulu předpokojem neb uvítacím pokojem. Nábytek salonu řídí se tím, jaké zábavy jsou ve společnostech oblíbené, často v něm nalézá se klavír pro hudební produkce nebo jiné hudební nástroje, pohovky s lenoškami kolem stolu, lenošky se židlemi v různých skupinách, stojany s cennými uměleckými předměty a se zajímavými obrázkovými díly a j. v. Výzdoba takových síní má býti půvabná a skvostná, rázu slavnostního; v oknech bohaté a těžké záclony s lambrekiny, na stěnách tapety celkem světlé, žlutavé a bélavé barvy se živějšími barevnými pásy, zlato a stříbro. Okna buď dessinovaná, barevná nebo leptanými ornamenty zdobená; kolem stěn lambris s korunující římsou, na níž jsou různé předměty v ladných skupinách rozestaveny. K salonům přiléhají z pravidla číftárny, pokoje konverzační, boudoiry a kuřárny. Předpokoj k salonu má býti podobně zařízen jako čekárna; má to býti světlý přívětivý pokoj, nejméně 30 m² veliký a přiměřeným nábytkem opatřený. Stůl, pohovky, věšáky nebo stojany na odložení svrchních šatů jsou obyčejným nábytkem. Na stole mají býti vloženy vábívé předměty, jimiž umožní se čekajícímu návštěvníku čas ukrátkati. Nemenší důležitost má v h-ncích jídelna. Jídelna nemá býti nikdy vzdálena od hostinské kuchyně, ale vždy má býti tak situována, aby do ní nevnikal kuchyňský zápach. Klade-li se kuchyně do jiného patra, než ve kterém jest jídelna, jest nutno postarati se o snadné spojení mezi oběma místnostmi buď podřízenými schody nebo kromě toho též vyťahovací. Před jídelnami upravují se přiměřeně veliké, dobře větrané přípravné. Jídelny kladou se buď na sever nebo severovýchod a v poblíže salonu. Záchod nebudíž nikdy odlehlý. Vý-

zdoba jídelen budiž účelu místnosti přiměřena, dekorace napomáhají ku probuzení dobré nálady a chuti k jídlu. Stěny ozdobují se přiměřenými malbami, kolem stěn upravuje se lambris, okna bývají barevná, dessinovaná neb publikovým sklem zasklená. Kamna nahrazují se velmi často krby, které samy o sobě jsou jen ozdobou místností. Nábytek skládá se z velikých širokých stolů a menších stolků na odložené nádobi, etagerů na ozdobná nádobi a drahé sklo. Žádoucnou jest, by kuřárna souseдила s jídelnou. Hostinská kuchyně jest místnost velmi důležitá i věnuje se jí ve všem náležitá pozornost. Nejvýhodněji umístí se kuchyně na sever. Kuchyně musí býti celému domu přiměřeně veliká, světlá, dobře větraná; aby se udržela největší čistota, dláždí se a stěny se obkládají polévanými deskami. V hostinských kuchyních nachází se více sporáků; onen, na kterém se připravují pokrmy, bývá často dvojitý, se tří, ano i se čtyř stran přistupný, s 3 ano i 4 troubami k pečení, ohřívárnou a plechovým pláštěm zachycujícím páry, které z něho se odvádějí do větracího průduchu, který sahá až nad rovinu střechy. Otvor v kuchyni opatří se lehce fíditelnou uzavírkou. Do kuchyně zavede se voda užitková i pitná. Pokud možno, měž kuchyně přímé spojení se dvorem i s ulicí. K vaření kávy a čaje, jakož i k pečení menších zákusků a jiných pokrmů, slouží menší sporáky; k úpravě pokrmů na rožni nebo škvíření mas na pánev upravují se zvláštní ohniště. Ke kuchyním přiléhají špiže pro pokrmy a kuchyňské potřeby, umývárny, přípravny a snadno přístupné kuchyňské sklepy. Pomeje vylévají se do výlevků z emailované litiny nebo koryt ze žuly. V kuchyních nalézají se dlouhé stoly, police na položení a věšáky na pověšení kuchyňského nádobí. V poblíží kuchyni nalézají se čeledníky a pokoj pro kuchaře. Zvláštní pokoje zařizují se na ukládání a uschovávání stolního náčiní a prádla. Ve velkých hncích bývají též upraveny prádelny, které z pravidla se umísťují v souterrainu, jsou klenuty, vydlážděny a velmi dobře větrány. Při prádelnách zřizují se též sušírny, mandlovny a žehlírny. Při hostinských pokojích upravují se ve všech patrech vodou splachované záchody o dostatečném počtu sedadel. Pro pohodlí obecnstva zařizují se ve velikých hncích vytahovadla osob a zvláštní vytahovadla zavazadel. Vytahovadla pro osoby kladou se do největší blízkosti vestibulu neb hlavního schodiště. Je to malý pokojík, který má kolem stěn pohovky a který hydraulickým tlakem se zvedá nebo spouští od průvodce, který obsluhuje vytahovák a spolu jede. *Fka.*

Hostině Dřevěná, ves v Čechách v hejt. mělnickém, viz Hostin.

Hösting, městys na Moravě, viz Hostim.

Hostin Hradec viz Hostinné.

Hostinice, ves čes., viz Hosténice.

Hostinka, Hostyně, osada v Čechách, hejt. Nové Město n. M., okr. fara a pš. Čes. Skalce; 16 d., 91 ob. č. (1890). Stávala zde tvrz.

Hostinná: 1) H., ves v Čechách v hejt. mělnickém, viz Hostin 2). — 2) H., Hostín, far. ves v Čechách, hejt. Slané, okr. Velvary, pš. Úžice; 79 d., 457 ob. č. (1890), kostel Nanebevzetí P. Marie (ve XIV. st. far.), 3tř. šk., fid. dvůr Mor. kn. Lobkovice, pěstování čekanky. Ves náležela od r. 1088 vyšehradské kapitole.

Hostinné (Arnau), město v Krkonoších v Čechách, nad Labem, hejtmanství vrchlabské, 332 d., 246 ob. č., 3795 n. (1890); okres, respicientství finanč. stráže, četn. závod, stanice, pošta, telegr., žel. stan. sev.-záp. dráhy (Chlumec n. C.-Poříčí), vikářství, děkanský kostel Nejsv. Trojice (ve XIV. st. far.), františkánský klášter r. 1677 založ. s kostelem Poč. P. Marie, klášter Voršilek s 8tř. obec. a měšť. dív. šk., opatrovnou a chorobincem, 5tř. obec. a 3tř. měst. šk. chl., něm. st. vyšší gymnasion, veřej. nemocnice, továrna na stroje, na drát a drát. síť, slévárna kovů, 2 papírny, 2 prádelny na len, tovární výroba lněn. a bavln. zboží, hedváb. látek, plyšů, cement. zboží, 2 pivovary, 2 válc. mlýny, továrna rýžového škrobu, plynárna, spojitelná. Alod. panství zaujímá 1210:38 ha půdy (přes polovinu lesů); náleží k němu zámek s kaplí a dvůr v Nových Zámkách, pivovar a 3 dvory v H-m, majetek hr. Deyma. — Znak



Č. 1779. Znak města Hostinné.

(vyobr. č. 1779.): štít modrý a v něm u zpodu zeď stříbrnou z tesaného kamene s branou otevřenou a mříží v ní železnou, vytaženou. Nade zdí vynikají dvě čtverhranné věže stříbr. po obou stranách brány, každá s okny, červ. střešou a zlatými ma-kovicemi. Skrze bránu viděti na strom lípu, která košatým vrškem nad zeď vyniká, a na též lípě sedí orl brunátné barvy, rozkřídlený. Přede zdí stojí dva obři, sice nazí, každý však a kabátem z buvolí kůže (neb stříbr.), se kšticemi s hlavy splývajícími; pravý opírá pravou ruku o štítek král. č., levý levou o štítek sv. Václava (černou orlici ve stříb.), druhou rukou drží spolu stuhu přes kmen lípy jdoucí. — Dějiny. První osazení v krajině zdejší byl Hostin Hradec neb knížecí hrad, kterýž založil l. 1139 kníže Soběslav, přebývaje na dvoře svém Chvojně (Dvoru králové). Ve Chvojně postižen jest nemocí smrtelnou, pročež nesli ho do nové vystavěného hradu, kdežto s pobožnou důvěrou připravoval se ke smrti a dne 14. ún. 1140 zemřel. Hostin Hradec vykládá se obyč. na H., v jehož okolí se Burgberg ještě l. 1400 připomíná. Nynější město, od Němcův založené, dal král Jan k manství Pátovi z Turgova (1316). S ním držel H. syn jeho Jan (1354). Tehda tu byl farní kostel. V r. 1359 držel H. Purkart, purkrabš magdeburský, po němž l. 1365—77 Bolek, kníže opolský, násle-

doval. R. 1383 drželi **H.** zase pp. z Turgova, Jan a Půta bratři, kteří obci svobody potvrdili. Po jejich smrti držel **H.** Jindřich z Rederu († j. 1415), po jehož smrti dostalo se **H.** v držení Jana Krušiny z Lichtemburka. Roku 1423 dobýval Žižka **H.**, v jehož držení byl pověstný Jan Městecký z Opočna († 1430). Po smrti Jana Krušiny († 1434) uvázal se v **H.** Hynek, bratr jeho (1454), ale syn jeho Vilém prodal **H.** maceše své Anně z Koldic (1454). Tato potvrdila l. 1458 špitál v nově založený († 1467). Od dědiček koupil **H.** (1467) Oldřich Zajíc z Hazemburku, manžel jedné z nich. Bratr a dědic jeho Jan prodal **H.** (1474) Alšovi z Šanova, jenž daroval (1477) obci svou lázeň a založil nové knihy městské († 1493). Synové jeho Václav a Jan drželi **H.** napřed nedílně a od r. 1507 po polovici. Polovice Václavova dostala se napřed (1518) Janu Teaurovi a l. 1519 Janovi z Vartemberka, jenž t. r. koupil druhou polovici od Hynka Špetle z Janovic (1512—19). Za toho rozdělení úřadovali dva purkmistři. Jan, obdařiv obec, prodal **H.** (1521) Zdeňkovi z Valdšteina († 1525). Synové tohoto se l. 1548 rozdělili tak, že obdrželi Zdeňk jednu a Jiří druhou polovici; avšak onu koupila (1552) Kateřina z Chlumu, manželka Jiřikova. Za Jiřika zavedeno lutheránství, kostel obnoven (1552 a 1570), cechům dána pravidla a obec obdařena svobodami († 1582). Znamenité dědictví po něm rozděleno mezi syny. Jednu polovici dostal Hanibal, druhou Jan Kryštof. Hanibal, jsa pán velmi vzdělaný, ale špatný hospodář, zadlužil se velice; statek jeho dostal se (1615) Janovi z Klenového a později následoval v držení jeho Jan Bernart z Fünfkirchen. Polovice tohoto pak zabrána a prodána Albrechtovi z Valdšteina (1628) ke knížectví frydlantskému. Jan Kryštof, držitel druhé polovice, obnovil kostel, jenž však r. 1610 s celým městem vyhořel († 1616). Pro dluhy prod. pak **H.** (1620) Majdaleně Valdšteinské z Hodkova, jež obci svobody potvrdila. Avšak pro nespokojenost věřitelů přišlo k novému prodeji a **H.** koupil (1622) Albrecht z Valdšteina. Týž, jsa od roku 1628 v držení celého města, obmezoval živností městské, ale propustil obyvatelstvo z člo- věčství a prováděl katol. reformaci. Po jeho smrti odevzdáno **H.** Vilémovi Lambojovi z Desenersu (1635) i se zámkem olešnickým, od kteréž doby pak zámek hostinský pozbýval své důležitosti, poněvadž držitelé na olešnickém Novém zámku bydleli. Vilém založil v **H.** residencei jezovitskou, kterou však jezovité pro skrovné nadání opustili (1659). Syn jeho Jan Lambert († 1669) úmysl měl založiti v **H.** klášter františkánský, což teprve l. 1677 se stalo; bývalá residence jezovitská dána pak obci na zřízení školy. Od císa. Ferdinanda III. obdrželi Hostinští svobody na tři trhy výroční (1653) a od Maximiliana z Lamberka právo vybírati poplatky z kořalky na opravu hradeb a jiných městských stavení. — Okresní soud zaujímá 147'98 km², 2788 d., 458 ob. č., 19.845 n.; z 20.433 přit. ob. bylo r. 1890: 19.532 katol.,

772 evang., 128 žid., 1. j.; z těch: 9658 muž., 10.775 žen. Sčk.

Hostinný viz Hostinné.

Hostinový (*Hossen*), osada v Čechách u Mýta, hejt. Krumlov, okr. Planá Horní, fara Polná, pš. Hořice u Krumlova; 6 d., 42 ob. n. (1890).

Hostinská živnost jest dle rak. živnostenského řádu z 15. bř. 1883 č. 39 ř. z. (§ 15.) živností concessní, totiž takovou, kterou nelze svobodně, nýbrž jen po dosažení zvláštního povolení úředního provozovati. Dle § 16. živn. ř. zahrnuje h. ž. tato oprávnění: 1. poskytování lidem noclehu, 2. poskytování jim pokrmů, 3. výčep piva, vína a moštu, 4. výčep a drobný prodej lihových nápojů, 5. výčep umělých vín, 6. prodávání kávy, čaje, čokolády a jiných teplých nápojů a občerstvení, 7. provozování dovolených her. Oprávnění tato mohou býti udělena jednotlivě nebo v spojení, musí však vždycky v concessi býti uvedena. Čeho se k udělení concessie vyžaduje, jakož i další podrobnosti o concessi, uvádějí §§ 18.—20. živn. ř. Zákon o nedělním klidu dle věci na h-kou ž. se nevztahuje.

Hostinské pásmo viz Čechy (geologie) str. 32 a **H.** v geol.

Hostinský: 1) **H.** Petr Zábaj, recte Kellner, básník a učenec slovenský (* 6. led. 1823 ve Velké Polomě, v župě gemerské — † 10. srp. 1873 v Hnúšti). Byl odchovcem Ludevíta Štúra, do r. 1844 studuje na pověstném evang. lyceu prešpurském, potom v Levoči. Otec jej vypravil na theologická studia universitní do Němce, ale **H.** cestou uvázl v Prešpurce; tam studoval práva a pracoval v redakci Štúrova »Orla Tatranského« a »Slovenských Novin« až do r. 1848. Za reakce byl v různých politicko-juridických úřadech na několika místech, v l. 1862—67 hlavním slůžným v Rimavské Sobotě. Po vyrovnání od r. 1868 z nevelkého odbytného a soukromých prací živovil do smrti. Jako lyrik přilnul **H.** k lidové formě, Štúrem doporučované a S. Chalupkou, J. Králem a jinými s velikým zdarem prováděné, již zůstal věren od prvních veršů (v »Nitře«, 1844) až do konce. Pozoruhodný plod dramatický, pětiaktová tragédie *Svätoslavičovi* (»Minerva«, 1869), je také skoro samá lyrika. Jako zkoumatel **H.** představuje krajní křídlo Štúrova filosofování heglowského, jež zpětným vývojem proměnil v hymnickou mystiku schellingovskou. I na tomto stanovisku setrval po celý život. V pohádkách slovenských spatřoval hotovou soustavu původní domácí mythologie, filosofie i umění, které v budoucnosti, až se rozvíje, Slováků duševně postaví v čelo Slovanstva a tím v čelo lidstva. Nejpilněji názor ten vyniká ve filosofických sporech **H.**-kého se Ctiborem Zochem (»Orla Tatranský«, 1846 sl.), v *Rozpravách večerních o umění staroslovenskom* (»Orla«, 1871 sl.) a v *Staré vierouauce slovenské* (Pešť, 1870). Kromě toho v rkp. pozůstalo (uloženo v býv. Matici slovenské) hojně úvah jiných: *O urbáru, jeho soustavě, dějích, vykupování lidu; O původu člověka; O soustavě Všemíra; O slovenské kmenovitosti a vzájemnosti; O soustavě obce*

u Slovanův; O Jánošíkovi, jeho dějích i pojímání; *Dějiny Uher* a j. Srv. Pavol Dobšinský, Petor Záboj H.-Kellner, »Letopis Mat. sl.« XI, 2, 137—39; Jar. Vlček, »Dej. lit. slov.«, 121—22, 151—52, 237, 240. Ižk.

2) H. Otakar, filosof a esthetik český (* 1847 v Martinovsi u Budyně v Čechách). Studoval na novoměstském piaristickém gymn. v Praze, pak na universitě tamže a v Mnichově; r. 1869 stal se v Praze doktorem filosofie. Do téže doby padá jeho činnost žurnalistická jako kritika uměleckého v různých časopisech. R. 1869 redigoval se Sv. Čechem a V. Šolcem »Almanach Čes. Studentstva«, r. 1872 almanach Uměl. Besedy »Máj«, po Hádkovi a Nerudovi spolu se Sv. Čechem, J. Sládkem a S. Hellerem r. 1873—74 »Lumíra«. Poby jako vychovatel u barona Reiského ve Vilémově a pak u hraběte Siegm. Thuna v Salzpurku dvě léta, trávil delší dobu v Mnichově a na cestách po Italii. Vrátil se r. 1877 do Prahy, přednášel zde dějiny umění na malířské akademii, později po několik let dějiny hudby na konservatoři a dějiny umění na nově zřízené umělecko-průmyslové škole. R. 1877 habilitoval se pro dějepis hudby a esthetiku její; r. 1883 jmenován mimořádným, 1892 řádným professorem esthetiky. Od r. 1879 jest H. mimoř. členem Král. čes. spol. nauk, od r. 1892 čestným členem Bes. Umělecké, od r. 1893 mimoř. členem České akademie. V organizaci školy dramatické při Národním divadle v Praze měl účastenství, navrhnul pro ni učebné osnovy, a přednášel tu dějiny umění hereckého. V době přípravných prací pro Národopisnou výstavu pražskou byl členem výkonného výboru a od léta r. 1894 místopředsedou jeho a jest předsedou Národopisné společnosti československé. Od založení Filosof. jednoty byl jejím předsedou až do r. 1894. Od r. 1894 přednáší na univ. i dějiny umění. H. jest jako esthetik principem formalista a methodou empirik, trvaje pro moderní esthetiku na postupu srovnávacím. Tímto označena blízkost jeho s Herbartovým původním stanoviskem, jakož i patrně jest příklonění se jeho ke Gottfried. Semperovi a Rich. Wagnerovi, jejichž umělecké názory kromě všeobecně theoretických krasovědných pouček Herbartových na největší vliv měly. Vědecký a spisovatelský význam H-kého určen jest jednak tímto jeho stanoviskem samým, jednak nenucenou souvislostí závěrů, jež ze základů těch činí a samostatně dále rozvádí, jakož i promyšleností detailů, jež jeho spisům přesvědčivosti dodávají. Jimi přispěl k oživení zájmu pro vědecké projednávání otázek týkajících se krásného umění a jmenovitě kritiky a theorie hudební, jež jest nejvladnějším jeho oborem. Všeobecně, všechny uměny stejně obsahující stanovisko jeho jest filosofie dějin umění, do jejíhož oboru převahou jeho spisy náležejí. Pokud jeho názorů všeobecně esthetických se tkne, lze je stručně charakterisovati takto: Původ umění shledává v nezbytných potřebách lidských, v praktické účelnosti; odtud teprve, namnoze

mechanicky, postupuje se ke zřetelům krásy ve formě výzdoby, až konečně též krása sama stává se účelem tvoření. Pokrok pak umění záleží v plynulosti, měnivosti a novosti forem uměleckých, na kolik dovede je silná individualita umělecká uzorovati, proti konvencionálnímu proudu. Co ob stojí, zkušenost rozhodne; není žádného absolutně krásného zjevu. Kriteriem aesthetickým jest zkušenost. Zkoumáním podstaty umění a jeho jednotlivých odvětví dochází H. tohoto formálního výsledku klasifikačního: klasifikace uměn není stupnicí v tom smyslu, v jakém se mluví o klasifikaci vědecké, poněvadž jednotlivé uměny nepředpokládají jiných, nejsouce na sobě tak závisly jako vědy. Též nesluší klásti jednu uměnu nade druhou, poněvadž se stanoviska aesthetického jest oprávněnost všech stejná. Dělidly jsou zde jednak čas a prostor, jednak předmětnost i formálnost, i rozeznává I. skupinu umění výtvarných (architektoniku s uměleckým průmyslem, ornamentiku plošnou, plastiku a malbu), II. skupinu umění časových (hudbu, báseň) a, poněvadž jsou tvary prostorové, jež během času se mění a náležejí tudíž i času i prostoru, III. skupinu mezi oběma prvými prostředkující, totiž umění posuňková (němou hru a tanec). Správné pochopení theorie uměn člověkem se obírajícím, jmenovitě tedy theorii dramatu, vystavuje na zákonech biologických boje o život a pohlavního výběru, jež v kultuře lidské se jeví ve formách zjemnělých, totiž ve snaze po sebezachování a osvědčování lásky (Darwin a drama). I aesthetickou theorii hudby odkazuje k souvislosti s výzkumy přírodovědeckými, poněvadž neuznává pro tuto jiných platných pravidel, než jaká plynou z fysikálních vlastností zvuků a fysiologických a psychologických zákonů slyšení. K záhadě, zda realismus či idealismus v umění jest oprávněn, nestaví se principiálně, nýbrž z povahy předmětu zobrazeného vyzovuje požadavky, dlužno-li k té neb oné formě slohové se uchýliti; tak skutečné a přítomné žádá provedení realistického, svět volně kombinace (náboženství a báje) přichází k platnosti cestou idealismu — kompromisní podání jest možné jen při látce historické, kde skutečnost příběhů žádá sice realistického výrazu, ale jejich vzdálenost a nedokonalá známost připoští volnost kombinací. Mimo četné články ve spisech periodických vydal H. následující spisy obsahu aesthetického a umělecko-historického: *Šest rozprav z oboru krasovědy a dějin umění (Slovo o krasovědě, Náboženství a umění, Darwin a drama, Dějiny umění v dětské světnici, O prvotních umění výtvarného, O nejstarších stopách umění evropského, Praha, 1877); O významu praktických ideí Herbartových pro všeobecnou esthetiku (»Zprávy Král. čes. spol. nauk«, 1881); O významu uměleckého průmyslu (t., 1887); O realismu uměleckém (t., 1890); Herbart's Aesthetik in ihren grundlegenden Theilen, quellenmässig dargestellt und erläutert (Hamburk, 1892); Čtyři rozpravy (O kulturním významu umění, O původu umění, O pokroku umění, O klasifikaci uměn, Praha, 1894). Zb.*

Česká aestheticcko-historická literatura hudební jest z velké části dílem H-kého; on vytvořil ve směru tom mnoho cenného a trvalého, a zároveň položil základy, na nichž jest stavěti každému, kdo v tomto oboru chce ubírat se dále pravou cestou. Moderní hudba česká, Smetanou stvořená, ve snaze své po vyšinutí se k výši doby oporu nejmocnější nalezla v dílech H-kého, jenž vždy byl jí rádcem nejlepším, nejpřímějším a nejspravedlivějším. Bohatá činnost H-kého v tomto oboru vykazuje následující spisy: *Richard Wagner*, první ocenění Wagnera v teči české (1871). Rozpravy hudební: *O prvotních umění hudebního* (1884); *O hudbě starých Řeků* (1884); *Divadelní představení v starých Athenách* (1884); *Kr. W. Gluck* (1884); *Hektor Berlioz* (1885); *O nynějším stavu a směru hudby české* (1885); *O hudební deklamaci české* (1886); tuto rozpravu předcházela r. 1870 ve »Květech« přibuzná stat *Několik slov o prosodii české*. H. věnoval činnost svou novým ideám směru moderního a snažil se vždy, aby české umění dostoupilo výše doby; přirozeno tudíž, že obracel pozornost svou k skvělým příkladům reformatořů, jakými byli Gluck, Berlioz a j. v. Veden přesnou důsledností, vyličil pak ve stati *O nynějším stavu a směru hudby české*, jakým způsobem tyto myšlenky reformatoři ujmají se v Čechách. *Das Musikalische Schöne vom Standpunkte der formalen Aesthetik* (Lipsko, 1877) jest nezávažnější, na základech vědeckých zbudovaná polemická odpověď ku knize Hanslickové. H. přesně odlišil zde hranice absolutní hudby instrumentální od hudby programní a vokální. Důkazem nestrannosti spisovatele jest, že dlo dlouho trvá na stejném stanovisku se spisem Hanslickovým, pokud jde o absolutní hudbu instrumentální; ale jakmile přichází k hudbě programní a vokální, speciálně dramatické, pádnými důvody vyvrací náhledy Hanslickovy. *Die Lehre von den musikalischen Klängen. Ein Beitrag zur aesthetischen Begründung der Harmonielehre* (Pr., 1879), dílo přesně vědecké, řešící veškeré problémy theorie zvukové a jejich vztahů k zákonům harmonickým, však svou formou přece jest přístupno každému hudebníkovi. Stručný přehled názorů ze obsažených podává stat *Nové dráhy vědecké nauky o harmonii* (»Dalibor«, 1887). Oba uvedené spisy německé byly pracemi habilitačními. R. 1868 H. byl přítomen v Mnichově prvnímu provozování »Meistersingrů« a napsal o tomto představení do »Politiky« první svůj feuilleton, z něhož vyzírá již veškerou hluboké porozumění jeho pro Wagnera a jeho reformu. Brzy na to seznámil se v Mnichově se Smetanou, jehož pak nadšeným obhájcem se stal. Od počátku ukazoval na velikost Smetanovu ve všech oborech a na stanovisko jeho, jež při modernosti své vždy bylo národní. Z pera H-kého pocházejí nejčennější studie o Smetanovi. Kromě četných polemických a jiných drobnějších článků náleží sem zvlášť rozbor Smetanova *Dalibora* (»Dalibor«, 1873), stat *Umělec a obecnost* (»Květy«, 1884) a pojed-

nání *O zpěvohrách Smetanových* (»Prémie Uměl. Besedy«, 1888). Také čilejší ruch, jenž v poslední době objevil se v oboru melodramatu, našel v H-kém horlivého zastance (»Lumír«, 1885). H. psal hudební referáty do *Melišova* »Daliboru« (1869) a později do »Hudebních Listů« a *Procházekova* »Daliboru« a j. v., jakož i do denních listů pražských (až do r. 1882). V době nového hnutí národopisného po jubilejní výstavě H. jal se uveřejňovati řadu studií *O naší světské písní lidové* (»Český lid«, 1891—1896). Část těchto statí vyšla jako zvláštní, rozmnožený otisk s titulem *36 nápěvů světských písní českého lidu z XVI. stol.* (1892). Pak o témž předmětu mimo jiné sepsal i článek v svazku o Čechách díla »Oesterr.-Ung. Monarchie« *Volkslied der Slaven* (společně s baronem A. Helfertem). V témž díle vyšel i významný historický článek H-kého *Musik in Böhmen*. Ze životopisných studií k dějinám české hudby jmenujeme stati o *V. Tomáškovi* (»Dalibor«, 1874) a o *Frant. Škroupovi* (»Osvěta«, 1884). Stručný obraz dějin hudby všeobecně dospěl (1886) pouze k prvínmu sešitu (až ku středověku). Spis *Jan Blahoslav a Jan Josquin*, příspěvek to k dějinám hudby XVI. věku, dotiskuje se právě (1896). *Libretty Messinská nevěsta* (Fibich, 1884) a *Popelka* (Rozkošný, 1885) H. také prakticky zasáhl do ruchu hudebně dramatického. Fb.

Hostišov, osada v Čechách u Budenína, hejt. Sedlčany, okr., fara a pš. Votice; 9 d., 94 ob. č. (1890), poplužní dvůr. H., někdy ves s tvrzí, v XV. stol. je rodné sídlo Ošteňovských z Oštešova. Později se tu připomíná Jan Řidlo z Mokřan a Burjan Otický z Otíc, za něhož připojen H. k Otickým.

Hostišová, Hostišov, ves na Moravě, hejt. a okr. Holešov, fara a pš. Myslovice; 43 d., 254 ob. č. (1890), kaple Navšt. P. Marie. Ves slula původně Hostěšova Lhota, potom prostě Hostěšova a připomíná se r. 1397 jako příslušenství panství kolického.

Hostišovice, ves v Čech., v Hošovice.

Hostivař, Hostivař, Hostivary, far. ves na potoce Botiči v Čechách, hejt. a okr. Král. Vinohrady; 122 d., 1326 ob. č. (1890), farní kostel Stěti sv. Jana Křt. (ve XIV. stol. farní), 3tř. obec. a hospodář. pokrač. škola, pš., telegr., žel. stan. dr. císař. Frant. Josefa (Praha-Cmunt-Vídeň), výroba hospod. strojů, cihelna, 4 mlýny, popl. dvůr (majetek král. Českého), řepářství. H. jest osadou starou; již r. 1068 rozložili se zde přátelé Jaromírovi, chtějí vymoci na jeho bratru, knížeti Vratislavovi, vyvolení Jaromíra za biskupa. R. 1132 darovala H. Přibislava, vdova po vladykovi Hroznatovi, se vším, co k ní náleželo, klášteru sázavskému. Vladyckou část H-e držel r. 1403 Vitek z H., dvůr klášterský přešel na Jana Rakovnického z Perče. V XVI. stol. stávala prý při dvoře tvrz, na níž seděli Hostivařští (jinak Koutští) z Kostelce. R. 1569 koupil statek H. Čeněk Mičan z Klínštejna a na H-i, purkrabí hradu pražského, a připojil je k statkům purkrabským. R. 1783 dle nej-

vyš. nařízení stal se H. statkem zemským. (Srv. Pam. arch., díl VII., str. 138.)

Hostivary, ves v Čechách, viz Hostivař.

Hostivice, far. ves v Čechách na potoce Letovickém, hejt. Kladno, okr. Unhošť; 121 d., 1115 ob. č., 10 n. (1890), kostel sv. Jakuba Vět. (ve XIV. stol.), 3tř. šk., pš., telegr., žel. stan. Buštěhr. dr. (Praha-Chomův-Karl. Vary-Cheb a H. Smíchov), zámeček (z r. 1734), dvůr a cihelna císa. soukr. statků, vod. a par. mlýn. řepařství. Nedaleko voj. prachárna. Někdější tvrz byla rodinným sídlem soujmenného vladyckého rodu; v pol. XV. stol. připomínají se tu vladykové z Moravěvsí, mezi nimi Doroata provd. za Zibřida Anděla z Ejstebna. Skrze její dceru Annu dostaly se H. v držení Ludvíka Bezdrůžického z Kolovrat, jehož potomci prodali H. Evě Štampachové z Údrče. Později se tu připomínají Služští z Chlumu a Zdráští ze Žďáru (na poč. XVII. st.). V XVII. stol. postavena tu nová tvrz.

Hostivín viz Arnultovice 3).

Hostivít, sedmý kníže český po Přemyslu, dle Kosmy nástupce Neklanův a otec Bořivojův, asi v l. 845—870, za něhož odražen byl útok Franků pod Arnoštem a Thakulfem a za něhož 14 lechů (r. 845) přijalo v Rezné křesť. Ze zprávy té jest asi patrné, že H. značně rozmnožil a utužil moc knížat pražských; neb lechové asi od něho ze země byli vypuzeni.

Hostivice: 1) H., Hoskovicice, ves v Čechách, hejt., okr. a pš. Čáslav, fara Bohdaneč; 15 d., 86 ob. č. (1890).

2) H., Hoskovicice (*Hostes*), ves na Moravě, hejt. a okr. Dačice, fara a pš. Lipolec; 42 d., 9 ob. č., 197 n. (1890), Tomáškův mlýn. —

3) H., Hoskovicice, ves t., hejt. a okr. Olomouc, fara a pš. Týnec u Olomouce; 25 d., 164 ob. č. (1890), kaple Neposkvrn. Poč. P. Marie.

Hostivlice, Hoslovice, Voslovice, ves v Čechách, hejt. Strakonice, okr. Volyně, fara Čestice, pš. Němčice u Volyně; 71 d., 400 ob. č. (1890), 1tř. šk., fid. dvůr Karla sv. p. Dlouhovského z Dlouhévsí, mlýn.

Hostokreje, Hostokryje, ves v Čechách, hejt. a okr. Rakovník, fara Senomaty, pš. Petrovice u Rakovníka; 51 d., 287 ob. č. (1890), kamenouhelný důl Brand.

Hostomice: 1) H., město v Čechách při potoce Chumavě, v hejt. a okr. hořovickém, má 338 d. s 2135 ob. č. (1890), kteří žijí se rolnictvím a rozličnými řemesly, z nichž nejvíce cvokařství jest zastupeno. Jest tu farní chrám sv. Petra se starobylou monstancí a památným obrazem Krista od Brandla, 7tř. šk., pš., četn. stanice, občan. a hospodář. živnost. záložna, hřebičkářský spolek, továrna na kované hřebíky, cihelna, ka-



Č. 1780. Znak města Hostomic.

menictví, pět mlýnů. Nynější kostel vystavěn po požáru r. 1836. H. původně byly asi na jiném místě, nežli jsou nyní, a založení jich spadá do prastaré doby. Vysazení H-ic za městečko stalo se na poč. XIV. st. skrze Viléma Zajíce z Valdeka; ale Hostomičtí list onen ztratili. Proto r. 1343 Hynek Berka z Dubé obnovil městečku stará práva. R. 1406 Vilém Dubský z Třebomyslic, purkrabí karlíštejnský, daroval zámek a městečko H. král. komoře. Král Ferdinand I. vysadil (1562) H. cům dva výroční trhy, Rudolf II. propustil (1610) starodávnou živnost vaření piva a jiné ještě výhody a výsady za následujících panovníků obdržely. Cís. Karel VI. povýšil H. na město, při čemž obdržely znak (vyobr. č. 1780.): v červeném štítě korunovaného českého lva. (Srv. »Pam. arch.«, díl X., str. 103.) — 2) H., Hostomnice (*Hostomitz*), ves t. nad ř. Bělou, hejt. Teplice, okr. Bilina, fara a pš. Světec u Biliny; 92 d., 497 ob. č., 1205 n. (1890), 3tř. šk. Ústř. Mat. školské, něm. šk., četn. stan., 2 mlýny, pila a veliké hnědouhelné doly. — 3) H., osada t. v hejt. sedčanském, viz Hostovnice.

Hostoulice, ves v Čechách v hejt. čáslavském, viz Hostovlice.

Hostouličky, ves česká, viz Hostovličky.

Hostouň: 1) H., Hostov (*Hostau*), město v Čechách na Sumavě, hejt. horšovotýnské, 163 d., 20 ob. č., 1232 n. (1890); okr. soud, kommissářství finanční stráž, četn. stanice, pš., telegr., vikářství, děkanský kostel sv. Jakuba (ze XIV. stol.), hřbitov s kostelem Nanebevzetí P. Marie, 4tř. šk., špitál, lékárna, spořitel. a zálož. spolek, pivovar, mlýn, kalounkářství, krajkářství po domácku. Zámek, dvůr, pivovar a cihelny náležejí Karlu kn. Trauttmansdorffu. — H. připomíná se r. 1238 jako sídlo panské Gumpertovo, po němž zůstali čtyři synové. Na poč. XIV. stol. potomstvo jeho (r. 1238 Pavlík, Zdeslav, Lev, Dobrohost, r. 1291 Bořislav, Dobrohost, Zdeslav, Nevlas, r. 1333 Dobrohostové dva, Protivec, Pavlík, Borník) se rozvětvovalo. Ve XIV. stol. byl tu farní kostel. Protivec z H-ně skupil díly po strýcích; syn jeho Racek (1378—1413) držel celou H. Od r. 1423 držel H. Ctibor z Volfšteina, jenž udělil r. 1456 obyvatelům právo, aby o statcích svých řídili a svobodně se stěhovali. Z téhož rodu pak následovali r. 1462 Ctibor a r. 1482 Jiřík. Asi r. 1497 patřila H. Jindřichovi z Kolovrat, jenž t. r. svobody městečka potvrdil. Nástupce jeho Kryštof z Gutšteina postoupil (asi 1508—10) H. Janovi z Rabšteina. Tento potvrdil r. 1513 svobody městečka a r. 1539 osvobodil je ode všech robot a platů kromě povarného. Synové jeho Václav a Vojtěch drželi H. po polovici (1544) a potvrdili svobody městečka. Po onom († 1552) dědil Mauřic Šlik z Holiče († 1578), po tomto syn Jan (1571). Tento, zdědiv polovici Šlikovu, zemřel r. 1580. Skrze sestru jeho Aněžku dostala se H. v držení Jiříka z Gutšteina, manžela jejího. Tento vyprosil městečku (1587) k prvnímu trhu vý-

ročnímu ještě dva trhy takové a trh koňský, potvrdil (1598) svobody, ustanovil, aby do úřadu konšelského jen Češi dosazováni byli, a udělil právo ječná piva vařiti († 1598). Strýci a nástupci jeho Jindřichovi Lorencovi zabrána H. a prodána (1622) Zdeňkovi Vratislavovi. R. 1623 následovala Krystyna Kordule Černínova z Holmaku, jejíž manžel Protiva vymohl r. 1626 královské potvrzení svobod. T. r. stvrdil i svobody městečka posledním českým listem († 1634). Dědička jich Marie Anna Černínka prod. s manželem Janem Ludvíkem ze Štarhenberka H. k panství Týnskému (1656). Roku 1731 kostel znovu postaven. — Znak: štít modrý, v něm při zpodku zeď stříbrnou z kamene tesného o 5 stínkách a v ní brána otevřená a po každé straně vrata na polo se otvírající, panty okovaná, nad branou u vrchu mříže zl. se 3 špicemi železnými. Na zdi po obou stranách brány věže stříb. z tesného kamene, na každé 5 oken (dvě, dvě a jedno), kranle a střecha červ. s makovicí. Mezi věžemi štítek na přič rozdělený, spodní polovice červ. (erb Dobrohošťův), ve svrchní dvě pole, pravé zlaté s čern. rohy jeleními o 14 parozích (erb pp. z Gutšteina), levé na přič rozdělené, svrchní stříb., spodní zl., přes obě lev zl. ve stříbrném a stříb. ve zlatém (erb pp. z Rabšteina). Ščk. — 2) H., městys t., hejt. Kladno, okr. Unhošt, pš Středokluky, 204 d. 1437 ob. č. (1890); far. kostel sv. Bartoloměje (ve XIV. st. far.), stříb. šk., pivovar, lihovar, mlýn, koželužství. Zámek, dvůr a nedaleký dvůr Šafránov jest majetkem kapitoly u sv. Víta v Praze. Původní ves rozdělena byla ve 2 díly, z nichž jeden byl vладыčí s tvrzí; na této připomíná se r. 1417 Habart z Nedvídkova. Později spojeny obě části (do r. 1483). Na novo dostala se vладыčí část v držení křižovníků s červ. hvězdou, druhá pánům z Kolovrat. R. 1548 prodala Dorota z Vel. Lipna vладыčí část kapitole pražské, jež nabyla r. 1621 i druhé části.

Hostounský: 1) H. (Hostovinus) Baltazar (* 1534 v Horšově Týně — † 7. čna 1600 v Chomútově). Byl r. 1555 jeden z 12 mladenců českých, v počátcích literárního umění vycvičených, kteří na útraty krále Ferdinanda I. posláni byli do Říma na studium filosofie a bohosloví, tak, aby časem došli vynikajících míst v duchovenstvu českém. Ale přišli do Říma bez peněz a collegium germanicum jich nepřijalo. Tu se jich ujal generál jesuitů Ignác z Loyoly a přijal je do kolleje své vlastní, kdež H. se Šturmem, Pěšinem, Pistoriem a jinými druhy z Čech přijal felihiu jesuitskou. Po skončených studích vysvěcen byl na kněžství a povýšen za doktora bohosloví a r. 1564 provázal papežského legáta J. Fr. Commendone, který měl za úkol v Polsku provésti usnesení tridentská. H. pobyl v Polsku 4 léta a řídil zde novotně kolleje svého řádu v Prusperku a Pultusku. Odtud povolán byl r. 1568 do Olomouce za profesora bohosloví, kdež účastnil se též synody katol. kněžstva moravského a 18. dub. 1568 na Boží Hod s kaza-

telny hájil zásad tridentských; ale důtklivá jeho řeč i čeština jeho porušená polštinou způsobily bouřlivý posměch posluchačů akatolických. R. 1569 vykonal ve Vídni slavné 4 sliby své felihe a hned potom se 6 tovaryši byl poslán do Litvy, aby řídil novou kollej ve Vilně. Zde výmluvností svou navrátil mnohé pány polské k církvi katol., mezi nimiž r. 1572 byl také Jan Chodkiewicz, maršálek litevský. V srpnu 1572 přibyl H. do Prahy do kolleje klementinské, účinkoval zde jako regens konviktu, potom jako prof. latiny, řečtiny i bohosloví, a r. 1589 byl kancléřem klementinské akademie. Však profesura jeho měla podřízený význam vedle činnosti jeho na oboru katolické reformace v Čechách, které věnoval všecku prázdň svou. V tom směru pracoval jako spisovatel, jako horlivý missionář a jako katechista v kostelích sv. Klementa a sv. Salvatora, kde ho poslouchali také akademikové karolinští. R. 1573 k prosbě pana Jáchyma Novohradského z Kolovrat vyšel na jeho panství Buštěhradské a tu kázal a katechisoval s výsledkem dobrým. O dlouhém sněmu pražském r. 1575 z rozkazu arcibiskupa Brusa sepsal na spolek s P. Václ. Šturmem a tiskem vydal *Odpověď dvou prav znalých katolíků* na novou českou konfessi, a ten spis arcibiskup rozšířil mezi stavy katolickými i konservativními utrakvisty, kteří pak těžce naléhali na císaře Maxmiliána a to způsobili, že odeptel potvrzení nové konfessi. Od r. 1578 po dlouhá léta meškal H. často na panství litomyšlském, kamž jej povolal pan Vratislav z Pernšteina, a tam kázal viru katolickou, u měšťanů sice s prospěchem skrovnějším, ale tím větším u sedláků; neb jich do 5000 získal církvi katolické a to způsobil, že kostely a školy na tom panství svěřeny byly kněžím a učitelům katolickým. R. 1594 účinkoval v Jindř. Hradci, kde pan Adam z Hradce zakládal novou kollej jesuitskou; potom, vrátiv se do kolleje pražské, konal zde úřad spirituala. Věkem a prací sešlý r. 1599 léčil se v Teplicích, odtud zašel do kolleje v Chomútově, kde zemřel vysílením. Pochován byl tam v kostele děkanském. V letopisech jesuitských dává se mu chvála, že byl vysoce učený, pracovitý a pro blaho svých krajanů horlivý. Mimo výše udanou *Odpověď* sepsal a tiskem vydal spisy: *Sv. Augustina traktát o marnosti věcí světských* (1573); 2 díly epištol indických pod tit. *Historie o rozšíření víry křesťanské ve východních krajinách* (Litomyšl, 1581); *Křesťanské odpovědi na otázky pobožného muže v půlnočních krajinách obyvatel jeho*, dle Possevina (Praha, 1584); *Stan. Hosia De expresso Dei verbo* (Litom., 1590); původní spis *Výklad pravého katol. pod obojí způsobou přijímání*; *Kniha o vyučování křesťanském*. Posléze r. 1600 vydáno bylo jeho *Pravidlo aneb krátké zavření ustanovení těch, jimiž tovaryšstvo Pána Ježíše se řídí a spravuje* (Schmidl, Hist. Soc. Jesu I. II.). J Vra.

2) H. Jan viz Peit Jan.

Hostovlec: 1) H., ves v Čechách, hejt. a okr. Pardubice, fara a pš. Dašice; 33 d., 383 ob. č. (1890), filiální kostel sv. Jakuba Vět.

(z r. 1736), 3tř. obec. a hosp. pokrač. šk. Ves tuto daroval Jan, syn Zbislavův, r. 1244 klášteru litomyšlskému. Ve XIV. a XV. stol. se dělí tu zemané, z nichž pocházel rod Bořických a Hostovských z Hostovic, v XVI. stol. připomínají se zde Hostovští z Vlčnova, načež brzy připojeny H. k panství pardubickému. — 2) H., Hoštěvice (*Hostowies*), ves t. v hornaté krajině, hejt. a okr. Ústí n. L., fara a pš. Trmice; 25 d., 147 ob. n. (1890).

Hostovlice, Hostoulice, ves v Čechách, hejt. a okr. Čáslav, fara a pš. Žleby; 54 d., 596 ob. č. (1890), 3tř. šk., alod. dvůr Frant. kn. Auersperka. Ves byla r. 1289 sídlem Blehy z Hostovic, načež rozdělena na vladycí statky.

Hostovlíčky, Hostouličky, ves v Čechách, hejt. Čáslav, okr. Habry, fara a pš. Vilimov; 19 d., 116 ob. č. (1890).

Hostovnice, Hostomice, osada u Vletic v Čechách, hejt. a okr. Sedlčany, fara a pš. Krásná Hora; 19 d., 119 ob. č. (1890).

Hostrup Jens Christian, přední dramatik dánský (* 1818 v Kodani — † 1892 ve Frederiksborgu), studoval theologii, cestoval v Itálii, byl pak činný v grundtvigovském směru v Silkeborgu a Frederiksborgu a od r. 1882 žil v Kodani. Súčastnil se ruchu studentského a psal pod pseudonymem Kristrup vaudevilky ze stud. života: *Den Tredje*; *Den gamle Elsker*; *Gjenboerne*; *Intriguerne*; *En Spurv i Tranedans* a j., jež pak přešly do repertoiru král. divadla. Následovaly větší veselohry: *Tordenvejr*; *Drøm og Daad* (1854) a j. a po 25 letech: *Eva* (1880); *Karens Garde* (1886); *Under Snefog* (1888). Mimo to psal básně: *Viser og Vers*; *Sange of Digte*; kázání: *Prædikener paa alle Son og Huldage* (1875); populární přednášky: *Folkelige Foredrag* (3. vyd. 1884) a vzpomínky: *Erindringer fra min Barndom og Ungdom* (1891). H. znamenatí rozkvět dánské veselohry tohoto stol., jest nástupce Heibergera a Hertze, tvoří přechod z romantismu do realismu. Jeho veselohry (5. vyd. po lid 1888—89, 3 sv.) vyznačují se elegantním slohem, svěžestí dialogu, rozmarnou satirou, věrojatností a národním zabarvením typů studentských a měšťanských. *Samlade Skrifter H.* vyšly ve 4 sv. r. 1865. Viz H. Höffding, *Mindeord over H.* (v Tilskueren, 1893, led.). *HKA.*

Hostský viz Hosckí.

Hosty, ves česká, viz Hostí.

Hostýn, hora 732 m vys. na sev.-záp. výběžku moravských Karpat, kde hory tyto shlížejí se v úrodnou rovinu hanáckou, vede Radhoště nej památnější a nejoblíbenější hora na Moravě. V dobách pohanských zasvěcen byl snad bohu Radhosti, odtud i jméno H. Zavedením křesťanství na Moravě bratry Solunskými přestal pohanský kult, ustoupiv křesťanstvímu. H. ozdoben záhy kaplí, stal se poutním místem lidu moravského, který dosud houfně putuje na velebný H. k Matce Boží »divotvorné«. Ku staré kapli přistavěl r. 1650 hrabě Jan Rotal, majetník panství holešovského a bystřického, dvě jiné; František Antonín Rotal zbudoval pak mezi l. 1721—48 vedle hlavní kaple krásný, prostranný chrám

v římském slohu. R. 1787 byl za císaře Josefa II. kostel jako farní a poutnický zrušen a socha P. Marie přenesena do farního chrámu Páně do Bystřice. Chrámy propadl zrušení. Krásná kazatelna, pěkný kůr, střecha a bání věžové jsou pobourány a znamení vítězná čili trofeje, které visely na zdech, rozvláčeny. V takovém stavu trval asi 54 léta. Zatím lid zbožný zejména ve svátky mariánské neustával navštěvovati místa, kdež stával druhdy hlavní oltář na počest Matky Boží. R. 1821 zavedeny sbírky na obnovu svatyně hostýnské, r. 1845 pak kostel obnoven a znovu vysvěcen. Poslední opravy dostalo se kostelu r. 1882. --- Poutnický chrám Matky Boží je kupolovitý se dvěma věžemi a lze jej po celé Hané viděti. Uvnitř je krásně vyzdoben v l. 1887—88. Vedle je nově vystavěný domek pro kněze (jez.) a poutníky, hostince. Kolem zříceniny někdejších kaplí. Skoro celé téměř hory oběhnáno je mohutnými, posud zachovanými násypy z hlíny a kamení (přes 2000 m dl.), z části i vnějším příkopem, tvořic takto rozsáhlé hradiště, jež mohlo v čas nebezpečí několik tisícům lidí jistě poskytnouti ochrany. Jelikož v hradišti tomto nalezly se rozličné věci z hlíny, ruční mlýnské kameny, zvířecí kosti a j., soudí se z toho, že v pradávných dobách žili na hoře této lidé, jižto se zabývali ponejvíce lovcemství; také zde nalézali útočiště před zvěří i před sveřepým nepřitelem, jak jest to na př. k r. 1241 předmětem básně rukopisné Jaroslava. Hradiště toto bylo i v pozdějších dobách die potřeby obnovováno a opevnováno. (Viz čl. prof. Mašky ve Sborníku mus. spol. ve Val. Meziříčí r. 1884 a V. Houdka v Časop. mus. spol. Olom. r. 1888.) I ve vesnicích kolem H-a nalezly se pravěké mlýty a sekyrky, jež lid nazývá »hromovými kameny« a kterých se užívá při zařkávání rozličných nemocí. R. 1859 pak vykopán na H-ě hřec s brakteaty z XIII. stol. — S H-a je překrásný výhled do luhů hanáckých. Města Holešov, Přerov, Kroměříž, Prostějov a Olomouc jsou před námi jako kniha rozložena.

Hostýň, dvůr v Čechách v hejt. česko-brodském, viz Hostín r).

Hostyně, osada česká, viz Hostinka.

Hoszowski [hoš-] Konstanty, bývalý senátor Krakova, člen krakovské spol. nauk, vydal: *De re nummaria in Polonia* (Krakov, 1828); *Wiadomość o starożytnym obrazie N. Maryi Panny* atd. (t., 1857); *Żywot ks. Antoniego Bystrzoznowskiego* (t., 1851); *Żywot Andrzeja Zawiszy Trzebieckiego* (t., 1861); *O znakomitszych zasługach w kraju rodziny Korycińskich* (t., 1862); *Żywot Jana Muskaty* (t., 1866); *Obraz życia i zasług opatów Mogińskich* (t., 1867).

Hoszomezó viz Kimpolung.

Hošek: 1) H. Ignác, professor při reálce v Hodoníně (* 1852 ve Chromči na Moravě), přeložil spisy N. V. Gogola (»Ruská knihovna«, 3 sv., 1891, 1892 a 1893), román I. S. Turgeněva »Otcové a děti« (t., 1894), pak pojednání L. Tolstého »V čem je má víra« (t., 1890) a »Kráčejte ve světle, dokud

jest světlo« (t., 1895). Vydal pojednání *O významu jmen Čechové, Morava a Slované* (»Čas. Matice Mor.« 1891); *Paběrky ze slovníku českého* (»Věst. spolku čes. profesorů« 1893); *O nářečí chomeckém*; »Listy filol.« 1894); *Povídky z okolí svatojanského, vypravované místním nářečím* (»Český Lid« roč. V.). Cestoval r. 1875 a 1876 po Černé Hoře a Hercegovině, kteréž cesty popsal v týchž létech v olom. »Našinci«; v l. 1887—94 cestoval pěšky po Francii, Itálii, Tyrolsku, Bavořích, Štýrsku, Korutanech, Kraňsku, Chorvatsku a Přimoří. Francii procestoval pěšky různými směry z Nizzy až do Paříže; po Itálii vykonal osm větších cest, a to vždy pěšky. Obrázky z těchto cest podal v »Národ. Listech« (*Lyonské vzpomínky* 1890, *Obrázek z Rivieri* 1890, *Loretto* 1892, *Procházka z Říma do Neapole* 1895), v »Hlasu Nár.« (*Jak jsem šel přes Crau* 1892, *Jak jsem šel přes Estérel* 1892, *Rodiště Kolumbovo* 1892, *Za jižním sluncem* 1892) a v něm. »Politice« (1891, 1892 a 1893).

2) H. František, výtvarný umělec český (* 1871 v Bechyni — † 1896 v Praze), z nejlepších žáků prof. Myslbeka. Po předběžných studiích absolvoval c. k. státní umělecko-průmyslovou školu v Praze. Od něho jest socha *Průmyslu* na městské spojitelně v Praze, pak sošky *Jenika a Mařenky* z »Prodané nevěsty«, jakož i medaillon *Madonny*, reprodukován ve »Světozoru«.

Hošice, ves v Čechách, viz Hoštce.

Hoška viz Hoštka.

Hoškovic, ves v Čechách, hejt., okr., fara a pš. Mnich. Hradiště, 37 d., 283 ob. č. (1890), popl. dvůr Přestavky.

Hošnice (*Hoschnitz*), ves v Čechách, hejt. a okr. Chomútov, fara Novosedly, pš. Vrskmany; 27 d., 133 ob. n. (1890), kaple sv. Víta, cihelna, hnědouch. doly. R. 1203 náležela klášteru oseckému.

Hošovice, Hostišovice, ves v Čechách, hejt. Biatná, okr. Březnice, fara Černisko, pš. Bělčice; 33 d., 233 ob. č. (1890); mlýn, popl. dvůr, pila na rybníku »Žebráček Anny kn. Lobkovicové. Samota na Hůrce. Záhy zde vystavená tvrz při popl. dvoře byla sídlem rodiny Hostišovských z Jelenova, z nichž poslední, Eliška a Barbora, prodaly H. Jindř. Koupckému z Břizy. Později seděli tu Byšičti z Byšic a Tluskové z Vrábí, za nichž připojeny H. k panství drahenickému.

Hošť, někdy tvrz, nyní poplužní dvůr Jana kníž. Liechtensteina v Čechách u Kostelce n. Č. L., v hejt. Českobrodském.

Hošťálek: 1) H. z Hognestu jest jméno vymělel vladycké rodiny české pův. něm., která pocházela z Hagenestu v okolí města Naumburka. Na štítě měli kruh péry ověšený. První přišli do Čech ve XIV. stol. Dědčích z Hognestu a bratr jeho H. z H., ze kterých H. na Pusté Dobré, někdejší tvrz na Křivoklátsku, seděl a purkrabím na Rabštejně r. 1378 byl, kde potom r. 1388 oba bratři společně purkrabovali a kostelu Rabštejnskému v Mladotičkách 3 k. 2 gr. platu darovali r. 1397. Dědčích byl r. 1382 členem slavného pražského

bratrstva obruče s kladivem a držel r. 1409 Vlkošov. Jan H seděl r. 1413 na Pševlcích a Mertin r. 1434 na Schonwaldě. Touž dobou Brosius z H. bezprostředně ze Saska do Čech přišel jako vrchní úředník vévodů saských na Mostě r. 1432. Vévodové tito, Bedřich a Zikmund, vykárali jemu, ženě jeho a strýci Janovi 105 kop nezaplacené čínže na městu Mostě po třlleté službě r. 1435 a když by částky té od Mostských obdržeti nemohli, sami o příštích vánocích zaplatiti ji se zavázali. Ruprecht z H. držel Vlkyš v l. 1485 až 1510, kterého posl. roku též Jan z H. se připomíná. Nástupcem obou byl Mikuláš z H. na Vlkyši v l. 1543—58, po němž bratři Jan, Václav a Ruprecht následovali. Václav, na rozumu nedostatečný, zranil Ruprechta, až tento zemřel, a když Jan, majitel Vlkyše, též smrti r. 1577 ze světa sešel, dostala se Vlkyš příbuzným Henygarům ze Seeberka. V Němcích Hlkové z H. naposled se připomínají r. 1720 na Teuritzu u Altenburku. *Kř.*

2) H. z Javořic (Janovic) Maxmilián, primátor Žatecký, zasedal r. 1617 na sněmu zemském a hlasoval proti přijetí Ferdinanda štýrského za nástupce Matiašova; za to byl s úřadu svého sesazen, ale nepozbyl vážnosti u Žateckých, ano r. 1618 zvolen byl za stav městský za direktora i hlasoval pro Bedřicha Falckého, kterého r. 1619 s velikou okázalostí v Žatci uvítal. To byly důvody, pro které od hrdební kommisie dne 26. kv. 1621 byl odsouzen hrda, cti a statku a 21. čna na náměstí Staroměstském mečem popraven, načež hlava jeho po katových pacholcích byla poslána do Žatce a připevněna nad branou městskou, odkud teprve r. 1632 od navrátilších se jeho synů byla sňata. Zároveň zabaveno bylo jeho jmění, část vsi Hříškova, popl. dvůr v Žíželicích a dům s dvěma zahradami v Žatci.

Hošťálkov, Hošťálkovy (*Gotschdorf*), ves ve Slezsku, hejt. Krnov, okr. Albrechtice, fara Ves Nová; 84 d., 551 ob. n. (1890), fil. kostel sv. Michala arch. na hřbitově kaple s hrobkou hr. z Arca, itř. šk., pš. Alod. panství zaujímá 2462.70 ha; náleží k němu krásný zámek s kaplí Nar. P. Marie, dvůr, pivovar, mlýn, lihovar, parní pila v H-ě, majetek říš. hr. Antonína z Arca. Samota ovčín Berghof.

Hošťálkov, Hošťálková, rozsáhlá farní ves na Moravě, v údolí potoka Ratibořského, hejt. Valašské Meziříčí, okr. Vsetín; 339 d., 1865 ob. č., 12 n. (1890), katol. kostel Pozdvžení sv. Kříže (od r. 1866 far.), 3tř. a itř. šk., pš., evang. kostel a fara. K alod. statku náleží 1045.02 ha půdy, zámek a dvůr. Statek H. byl ještě kol r. 1530 součástí panství vsackého, ale mezi r. 1570 a 1597 držel jej jako zvláštní majetek soudce u menšího soudu olom. Jan Skrbenský z Hřístě, který jej v poslední vůli (1597) svému neplolet. bratrovi a synu bratra Václava, Janovi, udělil. R. 1674 byl i s činžemi ve vsi (blízké) Ratiboři jako různá část od panství vsackého soudně odhadnut a bratrům Janovi a Michalovi Parisům, svob. pánům Kaltschmidům z Eisenberka, páním Choryně, do zemských desk vložen. Ale

r. 1675 prodal jej Jan Juliovi Karlovi Podstat-skému z Prusinovic. R. 1707 byl H. opět soudně šacován a Bohumírovi Ant. sv. pánu z Valtorfu, jakož i Kateřině, ovdov. z Valtorfu, intabulován. Po její smrti přejali statek i po-díl, který měli na panství brumovském, na základě smlouvy z r. 1723 synové její Bohu-mír Antonín a Boh. Ignác sv. pp. z Valtorfu společně, načež Boh. Antonín svůj podíl z něho v poslední vůli r. 1732 bratru Ignácovi věnoval. Odtud zůstával H. u této rodiny, až i s po-dílem brumovským (Haluzice) r. 1796 přešel na Františka Kajetána hraběte Choryns-kého, od jehož potomků přešel (1896) na Ant. Drehera. Vck.

Hošťalovice, ves v Čechách, hejt. a okr. Čáslav, fara Turkovice, pš. Podhořany u Čá-slavě; 28 d., 165 ob. č. (1890), fil. kostel na hřbitově sv. Havla, v XIV. stol. farní. Fara zanikla v XVII. stol.

Hošťany (Ahatschau), Úhošťany, viz t. **Hoštos**, Hošice (*Hurschk*), ves v Čechách, hejt. a okr. Teplá (město), fara a pš. Teplá (klášter); 21 d., 174 ob. n. (1890), itf. šk. R. 1273 příslušela klášteru tepelskému.

Hoštěhradice, ves česká, viz Hostěra-dice.

Hoštětice viz Hostětice.

Hoštětinky, ves česká, viz Hostětinky.

Hoštvovice, ves v Čechách v hejt. ústeckém, viz Hostovice 2).

Hoštice: 1) H., osada v Čechách v hejt. děčínském, viz Hostice. — 2) H., ves t., hejt. a okr. Karlín, fara Klecany, pš. Zdíby; 37 d., 236 ob. č. (1890), popl. dvůr Erv. hraběte Nostice-Rieneka. Ves náležela někdy kři-žovníkům na Zderaze v Praze. — 3) H., popl. dvůr u Dol. Chvatlin t., hejt. Kolín, okr. Kouřim, fara Zásmyky, pš. Bečváry. Stávala tu ves s tvrzí, pův. sídlo vladky z Hoštic, po nichž r. 1489 seděl zde Prokop Mírko ze Solorpisk a jeho potomci a Jan ze Vchynic (konec XVI. stol.). Potomci tohoto připojili H. k Zá-smukám. — 4) H., ves t. v hejt. strakonickém, viz Střelohoštice. — 5) H., farní ves t., hejt. Tábor, okr. Ml. Vožice, pš. Sudoměřice; 29 d., 242 ob. č. (1890), starý kostel Neposkvř. Poč. P. Marie, na hřbitově rodinná hrobka hr. Deymů, 4tf. šk., telegr. a žel. stan. Sudoměřice-H. dr. cis. Frant. Jos. R. 1750 vy-hofel zdejší kostel a rok na to postaven. — 6) H. Chlumčanské, far. ves t., hejt. Strakonice, okr. a pš. Volyně; 69 d., 411 ob. č. (1890), kostel Naroz. P. Marie (z XVI. stol.), 4tf. šk. K alod. statku náleží 124,58 ha půdy, zámek, dvůr, pivovar, majetek Jindř. Šuberta šl. ze Schuttersteinu. Ves byla ve XIII. stol. sídlo vladky z Hoštic, v XVI. stol. seděl zde Vilém z Rožemberka, pak Arnošt Vítanovský z Vlčkovic a jeho potomci, Kocové z Dobrše, ku konci XVII. stol. Lad. ryt. Chlumčanský z Přestavlk, jehož syn obnovil zdejší kostel. Od r. 1799 držel zboží chlumčansko-hoštické Jáchym Zádubský ze Sontálu. R. 1749 narodil se zde arcibiskup pražský Václav ryt. Chlum-čanský. — 7) H. Malé, Hoštičky, osada t., hejt., okr. a pš. Klatovy, fara Obytec; 35 d.,

180 ob. č. (1890), nadační dvůr a myslivna maltézského řádu v Praze. Na zdejší tvrzí při-pomíná se r. 1518 Jan Sádlo z Kladrubec, Oby-tečtí z Obytec, Sekerkové ze Sedčic (2. pol. XVI. stol.), Apolena Kadovská z Robčic (1615), Mik. Jan Nebílovský z Drahobuze (do r. 1665). R. 1680 připojen celý statek k Obytcům. — 8) H. Velké, osada t., hejt., okr. a pš. Klatovy, fara Kydliny; 24 d., 131 ob. č. (1890). Osada byla původně sídlo vladyč, později vy-stavena tu tvrz, na níž se připomínají Oby-tečtí z Obytec. R. 1680 připojeny H. k Obytcům. — 9) H. Zadní, osada t., hejt. Strakonice, okr. Horažďovice, fara a pš. Střelo-hoštice; 9 d., 58 ob. č. (1890), mlýn.

10) H., farní ves na Moravě, hejt. Kroměříž, okr. a pš. Zdounky; 112 d., 552 ob. č., 2 n. (1890), kostel sv. Jiljí opata (fara ze XIV. st.), 2tf. šk. K alod. statku náleží 516,34 ha půdy, krásný zámek s rozsáhlým parkem, dvůr, ma-jetek Adolfa hr. Dubského. Opodál popl. dvůr Svárov. U myslivny pod »Kučic« v lese hoštič-kém besídka, v níž pohoštěn císař Ferdinand Dobrotivý od tehdejšího majetníka statku svob. pána Geizlerna. H. měly ve XIV. stol. majetníky pány z Kravaf, v XV. stol. pány ze Zástřizel a později Žalčovské ze Žalkovic; r. 1644 drancovali tu Švédové. Fara uvádí se již ve sto-letí XIV., roku 1695 zanikla a zřízena opět r. 1784. — 11) H., ves t., hejt., okr. a pš. Vyškov, fara Ivanovice; 67 d., 352 ob. č., 1 n. (1890), fil. kostel sv. Jana Křt., 2tf. šk., mlýn.

12) H. Horní, Gostice H. (*Ober-Gostitz*), ves ve Slezsku, hejt. Frývaldov, okr. Javorník, fara Voda Bílá; 102 d., 466 ob. n. (1890), itf. šk., kaple sv. Jana Nep., mlýn.

Hoštičky Kašpar, latiník (* po r. 1580), slul vlastně Ambrož a příjmení H. (Hosstic-enus) dal si dle rodiště. R. 1605 stal se na universitě pražské bakalářem a řídil školu v Berouně; roku násl. povýšen na magistra a obdržel ve správu školu u sv. Jindřicha v Praze. R. 1608 odstěhoval se do Polska. Od r. 1603 vyskytují se od něho porůznu veršo-vané pokusy latinské, mezi nimi též drobné imitace ód Horatiových; o sobě vydal sbírku přfležitostných skladeb lat. r. 1607 (*Sacratissimo et invictissimo monarchae, Dei filio Jesu Christo atd.*). Thř

Hoštičky, osada čes, viz Hoštice Malé.

Hoštka: 1) H., Houštka, obecně Hoška (*Gastdorf*), městečko v Čechách v úrodné kra-jině nad potokem Obrtkem, hejt. Dubá, okr. Štětí; 245 d., 71 ob. č., 1243 n. (1890), farní kostel sv. Otmar (ve XIV. stol. far.), 5tf. šk., radnice, pš., telegr., žel. stan. Čes. sev. dráhy (Praha-Všetaty-Přivory-Děčín), opukové lomy, závod na stroje, fid. dvůr Moř. kn. Lobkovice. 2 miýny, vinice, chmelnice, 4 výroč. trhy. H. jest z nejstarších míst v Čechách. Od pradávna náležela vévodství roudnickému. Na příměluvu biskupa pražského Jana III. vysadil Otakar II. H-ku za město. Za válek husitských opanoval H-ku Jan Smiřický ze Smiřic, jemuž ji vzal Václav Carda z Petrovic. Jan Smiřický ze Smiřic městečka dobyt zpět, vyplenil je a obyvatelstvo z větší části pobil. Jan kn. Ostrož-

ský potvrdil (1571) svobody městečka, r. 1412 udělené, cis. Rudolf pak k prosbě Viléma z Rožemberka vysadil (1577) městečku výroční a téhodní trhy a trhy na vlnu. Rovněž Zdeněk z Lobkovic vyprosil (1614) nové trhy. R. 1757 táhly tudy Prusové, r. 1777 měl zde tábor polní maršálek Laudon, r. 1777 a 1846 městečko s částí vyhořelo a r. 1853 obnoven kostel. Znak (viz vyobr. č. 1781.) představuje modrý štít, v něm na zeleném trávníku stříbrný kostel s cihlovou střechou; před kostelem obraz sv. Otmaru v biskupském oděvu s berlou. Srv. B. Bernau, Bezirk Dauba. — 2) **H.**, Hostkov, české pojmenování far. vsi Hesselsdorfu (v. t.).



Č. 1781. Znak měst. Hořtky.

Hořtkovice viz Hostkovic.

Hořtýn, ves moravská, viz Hochštýn.

Hotaf (z něm. *Hüter*), na Moravě hlídač polní, jenž, od obce jsa ustanoven, střeže polnosti od škody. *l'ck.*

Hôte, fr., 1. hostinský, 2. host, 3. pán domu; table d'h., společná tabule.

Hotela japonica Morr., u zahradníků známa také pod jménem *Spiraea*. Bylina z Japanu pocházející, u nás v obchodech květinářských rozšířená. Náleží do řádu *Saxifragaceae*. Má listy 2—3krát pfeňodílné s úkrojky podlouhlými, zubatými. Květy drobné, bílé, v kuželovitých, složitých latách, 5četné, korunní plátky celé. Čnělky dvě, tobolka dvojpouzdrá. *Vskj.*

Hôtel, franc., viz *Hostinec*. **H.** slove též ve Francii veřejná budova určená pro obydlí státních úředníků, na př. vyslanců, presidentů, ministrů atd., nebo určená pro obydlí rodin šlechtických. Také i mnohé veřejné budovy slovou h., na př. *H. des Invalides* — velká budova pro vysloužilce v Paříži, *H. de ville* — radnice, *H. de monnaie* — mincovna, *H. Dieu* — velká nemocnice v Paříži atd.; **H. garni** (v. t.), *H.-lerie* — menší hostinec. *Fka.* *Maître d'h.*, správce domu neb hostince; *à la maître d'h.*, příprava rozličných pokrmů máslem smíšeným s petrželí, solí, citr. šťavou a pepřem.

Hôtel garni, t. j. h. nábytkem opatřený, sloužící v prvé řadě jen k pfenocování. Z jídla podává se jen snídaně a některé maličkosti. Francouzi sami zvou takové h-y *maison garnie* nebo *meublée*.

Hôtelier [oteljé], franc., hostinský, ať majitel nebo nájemce.

Hötensleben, ves v prus. vl. obv. magdeburském, kraji neuhaldenslebenském, s 4214 ob. (1891). Jest tu katol. a evang. kostel, soud, továrna na mosazné zboží, cukrovar, cihlářství a doly hnědouhelné.

Hotentoti, národ v jižní Africe, viz *Koikoinové*.

Hotho Heinrich Gustav, aesthetic něm. (* 1802 v Berlíně — † 1873 t.), byl od r. 1829 prof. aestheticy a historie umění na universitě berlínské. Náležel směru Heglovu, kteráž příklonnost se jeví nejpatrněji v jeho *Vorstudien für Leben u. Kunst* (1835) a v tom, že vydal Heglovy přednášky o aestheticce (*Vorlesungen über die Aesthetik*, 1842-43, 3. sv.). Chtěje seznati obrazárny, konal cesty po Italii, Nizozemí, byl v Paříži a Vídni. V obor historie umění náleží: *Geschichte der deutschen und niederländischen Malerei* (1842-43); *Die Malerschule Huberts von Eyk* (sv. 1. *Gesch. d. deutschen Malerei bis 1450*, Berlín, 1855, sv. 2., *Die flandrische Malerschule des XV. Jahrh.*, neukončeno, 1858).

Hotoh-kiss [hoč-] Benjamin Berkely, amer. konstrukteur zbraní (* 1828 v Sharossu, Connecticut — † 1885 v Paříži). Vystudovav řídil ve Spoj. Státech továrnu na děla a stfělivo, jejíž výrobky dodával vládě mexické; rovněž účastnil se dodávkami války secesionistů. R. 1867 zařídil ve Vídni továrnu na kovové patrony, již za války franc.-něm. přeložil do Paříže. R. 1875 přešla ve správu státní. Téhož r. založil **H.** továrnu pro lehké dělostřelectvo a stfělivo, kterou povznesl na vysoký stupeň. **H.** sestrojil zvláštní soustavu děl revolverových, po něm nazvaných, jichž užívá se zvláště v Německu, Francii a Rusku jako děl pevnostních a námořních. Dělo **H.**-ovo skládá se z 5 hlavních kalibru 37 mm a opatřeno horizontálním a vertikálním čepem, uloženým v lafetě tak, že lze dělu dáti libovolnou polohu vertikální a horizontální. Hlavně, jež se otáčejí o centrálnou osu, mají společné zařízení pro nabití a vystřelení; v tom dlužno hledati zjednodušení děla **H.**-ova proti dělu Gatlingovu. Nabití a vyjmutí patron provedeno dvěma ozubenými tyčemi, k vystřelení slouží nárazník s ocelovým pěrem. Ovládání celého mechanismu děje se pouze klikou a šnekem. Závažná vlastnost děla **H.**-ova jest rychlost, s jakou vystřely po sobě následují (v 1 min. 150), jakož i to, že nemají nárazy způsobené vystřely škodných vlivů na celý mechanismus. **H.** sestrojil i zvláštní pušku a jednohlavňové dělo rychlostfelné. Děla ta vyvinula se z děl revolverových; jejich závor tvoří kolmý klín s automatickým napínacím přístrojem a automatickým vyjímáním patron. V novější době jsou však děla tato překonána systémy Nordenfeldt, Gruson a Cavet (viz též *Dělo*). *Ubn.*

Hotoh-kissovo rychlostfelné dělo jednohlavňové viz *Hotoh-kiss*.

Hotoh-potoh viz *Hohepot*.

Hoti, kmen albanský, viz *Albanie* 698.

Hotman [otmaň], lat. *Hotmannus*, Franc. 1501, slavný franc. právník (* 1524 v Paříži, † 1590 v Basileji). Působil na vysokých školách v Paříži, Lausanně, Strasburku, Valenci, Bourges, Geněvě a Basileji, přednášaje jednak krásnou literaturu, jednak práva. Mnoho svízelů a pronásledování snášeti musel za to, že přestoupil r. 1547 ke kalvinismu. **H.** byl jedním z francouzských reformátorů právního

studia v XVI. věku. Právo má se dle něho studovati ve spojení s historií a starožitnostmi. Seznáváje, že právo římské v původní své formě na francouzské poměry se nehodí, vystoupil proti římskému právu ve slavném svém díle *L'Anti-Tribonian ou Discours sur l'estude des lois* (Paříž, 1567, 1603, 1609, lat. v Hamburku, 1647, v Lipsku, 1704, 1718). Mnohokrát byl vydáván spis H-ův *Francio-Gallia seu Tractatus isagogicus de regimine rerum Galliae et de jure successionis* (Geneva, 1573, později pod titulem *Libellus statum veteris republicae Gallicae describens*). Zvláštní zmínky zasluhují z velké řady spisů H-ových také *Commentarii in XXV Ciceronis orationes* (Basilej, 1554); francouzská díla H-ova i bratra jeho Antoina vydal syn Françoisův Jean H.: *Opuscules françaises des H.* (Paříž, 1616). Souborné vydání spisů François H a pořídil Lectius (Geneva, 1599—1601, 3 sv.). — Srv. R. Dareste, *Etude sur François H.* (Paříž, 1850); týž, *François H., sa vie et sa correspondance* (v *Revue histor.*, 1877; Cogna, François H. (1874); v. Orelli, *Rechtsschulen u. Rechtsliteratur* (1879); J. Baron, *Franz H-s Antitribonian* (Bern, 1888). —*dlc.*

Hoto, vlasová ozdoba Turkyň pod závojem. Podstatnou její částí jsou květiny, perly a drahokamy.

Hotovloe (*Hottowitz*), osada v Čechách u Lochočic, hejt. Ústí n. L., okr. Chabařovice, fara Trmice, pš. Viklice; 7 d., 112 ob. n. (1890), popl dvůr a hnědouhla. doly Bedř. hr. z Westphalenů. R. 1334 daroval biskup Jan H. klášteru roudnickému. Později připomíná se tu tvrz, na níž seděl na poč. XVII. stol. Bedř. Hora z Ocelovic. Bývalé tvrze používá se za sýpku.

Hotovost ve vojenství: 1. lid z občanstva vybraný a určený na obranu rodné vlasti neb i menšího obvodu více místního, ohroženého nepřítelem. To hlavně platilo od nejdávějších časů až ke konci středověku, do utvoření stálých vojsk, před kteroužto událostí h. veřejná čili zemská (ve Francii *ban, arrière-ban*, v Německu *Heerbann, Aufgebot*) bývala jedinou brannou silou toho kterého státu. Později až do XIX. stol. h. postavovala se ze starších tříd mužstva branného ve případech značného nebezpečí válečného vedle vojska stálého či řadového, tomuto na posilu. Tak povstala na zač. XVIII. stol. obrana zemská čili zeměbrana (v. t.), v Uhrách již v XVIII. insurrekce (v. t.) a proti vpádům nepřátelským do zeměbrana (v. t.). — 2. H. čili pohotovost mívá v každém ubytování vojenském, ať v kasárně nebo po různu, u obyvatelstva nebo v táboře, jistý oddíl přiměřený té které posádce nebo tomu kterému zástupu, vystřídávaný jako stráž každých 24 hodin. Tento oddíl hotovostní musí býti stále připraven vytáhnouti na první poplach v úplné zbroji na místo, kde třeba zjednat i udržovati pořádek, jako při požáru, při velikých a bouřlivých shromážděních lidu, při vzpouře a pod. Nejdůležitější úkol takovému oddílu, zkrátka též h. jmenovanému, připadá ve válce,

hlavně na předstrážích, kde ona má míti stále zbraň v ruce, jezdeckto koně osedlané na uzdě, aby byla pýchystána čeliti prvnímu útoku nepřátel, dokud není přihotověn k boji celý ten který zástup. Srv. Předstráž. *FM.*

Hot-pot, angl., horké silné pivo s vínem, žlutky, citronem a skořicí.

Hot Springs, hl. město hrabství Garlandu v sev.-amer. státu Arkansasu, s 8086 obyv. (1890). Proslulo svými horkými prameny (asi 80). Pro vojsko a válečné námořnictvo Spoj. Obcí zřízena tu veliká nemocnice.

Hottendorf, ves v Čechách, viz *Hodkovic* 2).

Hottenroth Edmund, krajinář německý (* 1804 v Blasevicích u Drážďan — † 1889 v Římě). Žil od r. 1830 v Římě. Jeho díla jsou: *Bojiště Hannibalovo*; *Zátoka v Bajích s chrámem Venušinyým*; *V horách sabinských* a jiná. *J.-k.*

Hotteterre [ot'tèr] Louis, zvaný Le Rommain, výtečný flautista a komorní hudebník při dvoře Ludvíka XIV. a XV., syn Henriho H-a, hotovitele hudebních nástrojů a virtuosa na musettu. Složil pro svůj nástroj řadu skladeb (suitsy, rondo, sonaty, dua, tria a j.). Mimo to napsal methodická díla *Principes de la flûte traversière ou flûte d'Allemagne, de la flûte à bec ou flûte douce et du hautbois* (kol 1700); *Méthode de la musette* (1738); *L'art de préluder sur la flûte traversière etc.* (1712, 2. vyd. 1765 pod titulem *Méthode pour apprendre etc.*), pak *hollandsky Grondbegin selen over de behandelung van de dwars-fluiten* (1728).

Hötting, předměstí Inšpruku (v. t.).

Hottinger: 1) H. Johann Heinrich, theolog a orientalista švýcarský (* 1620 v Curichu — † 1667, utonuv v Limmatě). Studoval v Curichu, kde vysvěcen na kněžství; po krátkém pobytu v Genevě, v Groninkách a Lejdě u Golia cestoval po Anglii a Francii, načež byl professorem v Curichu (1642—55), Heidelberku (1655—61) a stálým rektorem university v Curichu. Hodlaje nastoupiti své místo na univ. lejdské, utonul. H. byl z nejvíce vynikajících učenců své doby. Vedle theologie, hlavně církevních dějin, pracoval nejvíce v oboru filologie orientální. Činnost jeho je úžasná, ač příliš často patrný jest chvat, s kterým H. pracoval. S vynikajícími učiteli své doby (Pococke, Hugo Grotius, Ludolf a j.) žil v přátelských stycích. Vystupoval i ve věcech náboženských (o splnutí lutheránův s reformovanými) a politických. Mimo jiné r. 1658 provázal kurfiřta falckého Karla Ludvíka k volbě císaře Leopolda I. do Frankfurtu. Universita heidelberská, jejíž byl r. 1656 rektorem, děkuje mu nový rozkvět svůj po válce třicetileté, za kterýmž účelem si ho ostatně kurfiřt falcký do Heidelberka vyžádal. Pod jeho vedením revidován v Curichu překlad něm. bible, vyšly r. 1667, ač nikoli ke spokojenosti H-ově. Ze spisů jeho posud jsou cenné: *Historia ecclesiastica* (Curich, 1651 až 1667, 9 sv.); *Thesaurus philologicus s. Clavis scripturae* (t., 1649) a *Etymologicon orientale s. Lexicon harmonicum heptaglotton* (Heidel-

berk, 1661). — Syn jeho H. Johann Jacob (* 1652 v Curichu — † 1735 t. jako professor theologie) napsal cennou *Helvetische Kirchengeschichte* (1698—1729, 4 sv.). Dk.

2) H. Johann Jakob, pravnuke před., spis. švýc. (* 1750 v Curichu — † 1819 t.), professor a kanovník curišský, napsal: *Versuch einer Vergleichung d. deutschen Dichter mit den Griechen u. Römern* (1789); *Bibliothek der neuesten theol., philos. u. schönen Literatur* (1784—86, 3 sv.); *Acroama de J. J. Bodmero* (1783); *Salomon Geszner* (1796); *Opuscula oratoria* (1816); *Opuscula phil., critica atque hermeneutica* (1817). Kromě toho pracoval jako klassický filolog a překladatel.

3) H. Joh. Jakob, historik švýc. (* 1783 v Curichu — † 1860), od r. 1833 jako prof. historie na univ. curišské, pracoval o reformách ve školství kantonu tohoto. Vydal: *Geschichte der Eidgenossen während der Zeiten der Schweiz. Kirchentrennung* (Curich, 1825—27, 2 sv.); *Huld. Zwingli u. seine Zeit* (t., 1841); *Vorlesungen über d. Gesch. des Unterganges der Eidgenossenschaft der 13 Orte* (t., 1844); *Hans Kon. Escher von der Linth* (t., 1852) a v l. 1827—29 vydával »Archiv für Schweiz. Geschichte u. Landeskunde« a s Gerlachem »Schweiz. Museum für hist. Wissenschaften« (Frauenfeld, 1837—39, 3 sv.).

Hottonia palustris L., febratka nebo vodní febrfíček, vodní bylina z řádu prvosenkovitých (*Primulaceae*). Lodyha silná, dutá a i s hřebenitě dělenými listy ve vodě vzplývavá. V čas květu (od května do července) vyháňá z lodyhy stvol nad vodu kolmý, přeslený květů dokončený. Květy úhledné, stopkaté, s kalichem 5dílným, lístků čárkovitých, s korunou dlouze a žlutavě trubkovitou, na konci špicou, cípů četných, bílých neb narůžovělých. Tyčinek 5. Plod tobolka svrchní, na konci 5 chloupnů spolu souvisícími pupkací. Semena drobná, četná, na střední, stopkaté, okrouhlé semenici. — H. roste v tichých a čistých vodách po celé Evropě a střední Asii. V Americe atlantské roste jiný druh (*H. inflata* Ell.). H. se ve vodě rozmnožuje hl. pomocí úžlabních pupenů, jež jsou klubičkovitě schouleny a ve vodě přezimují. Vsky.

Hottowies, ves v Čechách v hejt. ústeckém, viz Hostovice 2).

Hotze Joh. Konrad, rytíř, generál císař. (* 1739 v Richterswylu — † 1799 před Curichem). Vstoupil r. 1778 jako major do císařského vojska, bojoval ve válce o bavorské dědictví, proti Turkům a r. 1792 pod Wurmserem proti Francouzům. Jako generál měl veliký podíl na vzetí opevnění weissenburských a pod arciknížetem Karlem zvítězil v četných bojích, zvláště u Malsche a Neresheimu. Když Švýcarsy jeho vlivem obrátily se ke dvoru vídeňskému o pomoc, byl H. vyslán s menším sborem do Švýcar, kde zatlačil Massénu a přispěl k vítězství u Curichu dne 4. června 1799. Na to obsadil Curich; když však za druhý bitvy vytrhl z města, aby zamezil Francouzům přechod přes Linthu, padl hned na počátku bitvy.

Hotzendorf, ves mor., viz Hodslavice.

Hotzenplotz viz Osoblaha.

Houba viz Houby.

Houba, hliza, nákaza plicní, jest nemoc obyčejně velmi skrytá, plazivě v plicích hovězího dobytka se rozšiřující a činící tkaň plicí normální množeniím hmoty zánětlivé mezi drobnoukými mezerami buníček plicních nepřístupnou vzduchu a oběhu krve. Plicce stanou se tím někdy až i 40krát těžšími, ukazují na povrchu nasedliny škraloupovité, které se mohou částečně odlupovati a, když do plic se nožem řízne, krájejí se skoro jako játra, při čemž na řezu vycezuje se bělavá, skoro zcela jasná vodnatina. Dříve se jí za tepla po zabítí zvířete používalo k očkování proti nákaze plicní; dnes zákon to zakazuje. Za živa poznává se nemoc poklepem a poslechem hrudníku dle zvláštního ochablého kašle a dle toho, že stížená zvířata nelhají a nepřežvykují, ač tyto příznaky bývají i při tuberkulose a jiném onemocnění. Jistou diagnosu lze činiti na zdechlině nebo na zvířeti poraženém. Stát dává skoro plnou náhradu za kusy pro tuto nemoc poražené. Náказа plicní jest nemoc z domestikace; u žvykavců v divokosti se nevyskytuje. Onemocnění musí se úřadu oznámiti dle zák. ze dne 17. srp. 1892. Bm.

H. dřevní, dřevomorka, dřevokaz, botan., viz Merulius.

H. dřevní. Se stanoviska stavitelského: **H. dř.** usazuje se jako bílý povlak na stavebním dříví a to zejména na jehličnatém, ačkoliv nešetří ani listnatého. Při svém vzrůstu ruší dřevo úplně, odejmajíc mu bílkoviny a součásti popela (draslík, kys. fosforovou, vápno). Současně též mění se vlastnosti fyzikální; dřevo hnědne, ztrácí na obsahu, zvláště tenkrát, schne-li současně, a zároveň se vrhne. Ztrácí na pevnosti a poněkud větším zatížením se láme; hřeby, skoby a pod. se uvolňují. Usušené dřevo takové lze mezi prsty rozmělniti, pružnost a únosnost mizí úplně. Dřevo houbou dř. porušené hltavě přijímá vodu. Jelikož h. dř. ku svému vzrůstu vyžaduje vody, je patrné, že obydelné místnosti takové jsou vlhky a velmi nezdravy. K tomu pak přistupuje znečištění vzduchu produkty vznikajícími rozkladem. Ale jinak přímo otravnou není. — Vznik houby dř. podporuje se použitím vlhkého dříví a vodu udržujících látek stavebních. Při starých stavbách zavléká se buď svými spory v dřevěných konstrukcích, stavebním rumem, též dělníky, nebo jako mycelium starým nebo novým dřívím stavebním. Mycelium může se za uvedených podmínek (voda a vzduch) ihned vyvíjeti; spory však potřebují ještě přítomnosti alkalií nebo amoniaku. Látky tyto nescházejí z pravidla nikdy při nových stavbách následkem zavržení hodného nemravu dělníků, již stavby svými ekrementy znečišťují. Rovněž mají příznivý vliv na vývoj houby dř. popel, mour z kamenného uhlí (obsahující alkalie), jichž se užívá k podsypání podlah, též předčasné nátěry olejovou barvou; neboť zabraňují důkladnému vysušení dřeva, způsobují nedostatečné vě-

trání a pod. — Proti houbě dř. doporučuje se dbáti toho, aby náказа starým rumem a starými dřevy se do stavení nezavlékala, spalovati nakažené již dřevo, netrpěti, aby stav. látky byly od dělníků znečišťovány, užívati jen čistých látek vyplňovacích a co možno suchého dřeva, dokonale vysoušeti hrubou stavbu, izolovati zdi proti vlhkosti půdy, zabraňovati promáčení půdy při domácích pracích (praní, koupání a p.) a dřevo impregnovati. Usadila-li se již h. dř. v budově, nezbyvá než všechno dříví odstraniti, rovněž i vyplňovací látky; díly, jež se ponechají, řádně pak desinfikovati. Podotknouti sluší, že veškerá h. velmi nesnadno se odstraní. Zůstane-li jí přece něco, pak i při suchém dřevu, jež se použije na novo, znovu se rozšíří. V takovém případě impregnační prostředky jsou nezbytny. Vedle známých sublimátů olovnatého a chloridu zinečnatého užíván bývá prostředek Kastnerův, dále v tajnosti chované mykothalonat a antimerulion. Natírání dřeva petrolejem, korsianským olejem, dehtem kamenouhelným, dále nátery vodním sklem s přísadou kyseliny borové a kuchyňské soli (Zerenerův antimerulin) jsou velmi užívané ochranné prostředky. V novější době nejlíp se osvědčuje Carbolineum avenarius, neboť póry dřeva ssají je dychtivě. Skládá se hlavně z látek obsahujících kamenouhelný dehet. Náter provádí se obyčejně před spojením dřev, aby i jich čela byla jím nasycena. Stačí úplně jediný náter, při čemž nanese se tolik carbolinea, kolik ho dřevo pojme. Při velmi tvrdém užívá se náteru studeného, jinak se ohřívá; po natření nabývá dřevo barvy ořechové hnědé. Vyskytly se též napodobeniny carbolinea, jež obsahují hlavně kreosotový olej, jsou však méně působivé a snadno zápalné. Látka ta čítá se v Německu za 1 kg 32 pf. = asi 19 kr. r. č. — Srv. Hartig, Zerstörungen des Bauholzes, I.: Der echte Hausschwamm (Berlín, 1885); Gottgetreu, Die Hausschwammfrage (t., 1891). *Ubn.*

H. kovová díme kovům ve stavu velmi jemného rozptýlení, jak nabýváme jich za jistých podmínek, buď srážejíce je z jejich roztoků nebo vyžítavše sloučeniny o součástech mimo kov vesměs těkavých. Oním rozptýlením, jehož molekulárníu úpravu neznáme blíže, vysvětlujeme některé vlastnosti, které kovy projevují jen jakožto houby, nikoli však jakožto celistvé kusy. Lesk schází houbám kovovým, ba i barva bývá jiná než barva celistvého kovu, z pravidla šedá až černá, neb i hnědá. H. iridiová zbyvá po vyžítání chloridu iridíto-ammonatého, h. platínová po vyžítání chloridu platičito-ammonatého. Tato má mohutnost kondensační v té míře, že jest s to zapáliti vodík na ni proudící (Döbereinerovo rozžehadlo, v. t.). H. stříbrná jest světle šedá, vzniká redukcí chloridu stříbrnatého zinkem nebo cukry některými. H. zlatá jest hnědočervená; sráží se z roztoků zlatových prostředky redukcími (siran železnatý a j.). Dostatečným tlakem nabývají houby kovové vzhledu lesklých chuchvalců a tavením

skýtají kov obvyklého vidu. Některé houby kovové na velkém povrchu svém kondensují plyny, takže dojíti může ke značnému lokálnímu zvýšení teploty a pak i k chemické reakci, již se h. zdánlivě neúčastní (theorie kontaktu, účinek »katalytický«). Tak vysvětlujeme si působení platinovaného asbestu a pod. Vlastnosti tyto namnoze ve zvýšené ještě míře prokazují čer. kovové, rovněž nad míru jemně rozptýlené. *OŠc.*

H. lisovaná připravuje se k potřebě lékařské tímto způsobem: nejpěknější houby mofské učiští se úplně rozředěnou kyselinou solnou a vodou, rozřežou se na stejné kousky a ještě vlhké otočí se pevně motouzem. Před užitím odizne se kousek veliký dle potřeby a vloží se do rány, jejíž vlhkostí h. nabubří a ránu k prání lékafce rozšíří. *Šnk.*

H. mycí (*Spongia cerata*). Vybrané houby dokonale čistí se rozředěnou kyselinou solnou a vodou, osuší se dokonale a ponoří se do roztaveného bílého vosku; pak za horka se lisují a vychladnuté upravují se na tvary přiměřené. *Šnk.*

H. pálená (*Carbo spongiae, Spongia tosta*), prostředek proti tlustému krku, v lékárnictví a u lidu již zřídka používaný. Rozličné odpadky hub mořských, dobře písku zproštěné a očištěné, praží se v přístrojích na pražení kávy a po vychladnutí rozemelou se na prášek, jehož pak se užívá vnitřně. Prášek dle Hagera obsahuje 30—40% uhlí, 25—30% uhlíčanu vápenatého, 8—12% kyseliny křemičité, 5—10% kysličníku železitého, 8—10% zemin fosforatých a sirnatých, 2—3% jodnatia a stopy kyanu. *Šnk.*

Houbara, domorodý název dropů obojkatých rodu *Houbara* či *Eupodotis*, lišících se od pravých dropů zdobnějším prodlouženým zobákem, zřetelnou chocholkou na hlavě a pohyblivým obojkem na krku. Z 24 druhů drop africký (*H. undulata*) zabloudí, ač velmi zřídka, do Evropy. Barvy jest na vrchu okrové s hnědými skvrnami, na temeni a pod břichem bílé. Délka 70 cm. Domovem jest v horkých písčítých rovinách sev. Afriky a Arabie. Maso má výborné a loví se proto náruživě. Drop asijský (*H. Macqueni*), něco menší předešlého, s obojkem z dlouhých vlajících per po obou stranách krku, loví se v Pendžábu a Sindu pomocí sokolů. *Bše.*

Houbovitá tělesa viz *Corpus cavernosum*.

Houbraken: 1) H. Arnold, malíř a ryjec nizoz. (* 1660 v Dortrechtu — † 1719 v Amsterdamu). Žák Jakuba Lavecqa a Samuela Hoogstratena. Jakožto malíř nevynikl mezi umělci v Amsterdamě, kde ponejvíce byl čin. ným. Tim větší důležitost má pro historii umění a uměleckou technologii dílem *Groote Schoubourgh der nederlandsche Kunstschilders en schilderessen* (1718—19), přes to, že dílo v mnohém jest nespolehlivo a obsahuje mnoho nezaručených anekdot. Něm. výtah pořídil Wurzbach (1881). *J-k.*

2) H. Jacobus, ryjec nizozemský (* 1698 v Dortrechtu — † 1780 v Amsterdamu), syn a

žák H-a 1). S otcem odešel do Amsterdamu, kdež obral si za vzory Edelincka a Dreveta. Zabýval se skoro výhradně rytím podobizen (více než 600 kusů). Pracoval směle, široce a jistě. Jeho první větší práci byly podobizny k historickému dílu jeho otce. Životopis jeho napsal A. van der Hüll (1875, dodatky 1877).

J-k.

Houby, rostliny tajnosubné buněčné, možno vymeziti s dvojího stanoviska, fyziologického a morfologického. S fyziolog. stanoviska počítáme k houbám (*Fungi, Mycetes*) všechny rostliny tajnosubné buněčné, jež vyznačeny jsou nedostatkem chlorofyllu, tedy mimo vlastní h. (Eichlerovy Eumycety) i poltívky č. bakterie (Schizomycety Nägeliho). Se stanoviska morfologického omezují se h. na rostliny tajnosubné, které vytvářejí vegetativní ústroje v podobě podhoubí (*mycelia*). To jsou h. v užším slova smyslu (*Eumycetes*). V této stati přihlížíme pouze k houbám v tomto užším slova smyslu, jež skládají se z vláken na konci rostoucích a se rozvětřujících. Těmito vlákny podobají se řasám, od nichž liší se nedostatkem chlorofyllu.

Třída pravých hub obsahuje dva veliké oddily, jež od sebe značně se liší po stránce vegetativní i fruktifikační. Jsou to h. řasové (*Phycomycetes* de Baryho) a dokonalejší h. (*Mycomycetes* Brefeldovy). Zajímavé jest, že mezi houbami řasovými a některými řasami (*Siphonaeae*), jakož i mezi dokonalejšími houbami a jinými, vyššími řasami (*Florideae*), a to pokud se týče fruktifikace, jest mnohem bližší příbuznost nežli mezi houbami vlastními a poltívkami.

1. Ústroje vegetativní hub jsou ony, jimiž houba přijímá látky výživné: z látek těchto buduje látky plastické, jichž jest potřeba, aby houba mohla plod vytvořiti. Tyto ústroje rostou téměř neustále, rozlézající se buď uvnitř anebo na povrchu látek (substrátu). Jako u řas, tak i u hub vyvinují se vegetativní části v podobě stélky, to jest těla rostlinného, na němž nejsou od sebe odlišeny kofen, lodyha a listy. Avšak stélka tato jest u hub zvláštního, vlastního tvaru, jemuž obyčejně se říká podhoubí (*mycelium*). Typické podhoubí jest tvaru paprskovitého, skládající se z vláken, jejichž východem a středem jest výtrus (*spora*). Od tohoto základního tvaru odlišují se však četná podhoubí a to značnou měrou; odchýlné tvary vysvětlíme tím, že se podhoubí snadno a rychle přizpůsobuje nejen podmínkám životním, nýbrž i rozličným úkolům, a to buď na čas nebo trvale. Dva veliké oddily hub, jež svrchu jsme uvedli, liší se od sebe i podhoubím; dokonalejší h. (*Mycomycetes*) mají podhoubí, jehož vlákna jsou přehrádkována — tedy mnohobuněčná; h. řasové (*Phycomycetes*) mají podhoubí nepřehrádkované, jež jest jedinou buňkou. — Z odchýlných tvarů podhoubí uvedeme pouze některé: a) Podhoubí pučivé: Výtrus vyžene na místě delšího váčku pouze hrbolek, jenž se zaokrouhlí nebo se prodlouží a ko-

nečně se od mateřské buňky oddělí přehrádkou. Takových hrboleků může vypučet z jednoho výtrusu několik a ty mohou zase znova vypučet v podhoubí druhého, třetího atd. řádu. Ježto jsou tato podhoubí spojena pouze úzkou přehrádkou, snadno od sebe se oddělují a vyrůstají v podhoubí samostatná. Toto

podhoubí vytvářejí nejen h. nižší (vyobrazení č. 1782.), nýbrž i vyšší. b) Podhoubí čerpadla: Cizopasně h., jež vytvářejí podhoubí ve vnitru rostlin napadených a to v chodbách mezibuněčných, zplozují téměř vždy z vláken myceliových pobočné větvičky, které provrtávají stěny bu-



Č. 1782. Kvaalinky pivní (*Saccharomyces cerevisiae*).

něk v napadené rostlině a vrůstají do plasmy, by čerpaly z ní potravu. Ježto mají tyto ústroje morfologicky a fyziologicky jakousi podobnost s čerpadly (*haustoria*) cizopasníků jevnosub-

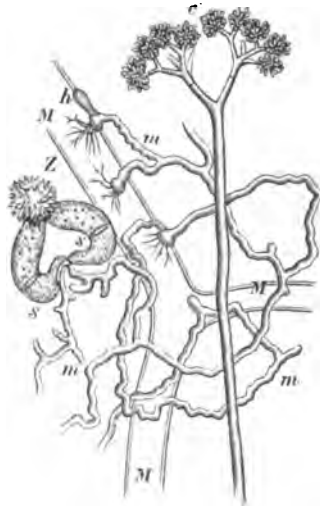

Č. 1783. Podhoubí *minm* houby *Piptocephalis Freseniana*, cizopasí na podhoubí *Mucor Mucedo MMM*, vysílající při h haustorie; ss jsou větve podhoubí, které vytvářejí zygosporu Z, c nosič konidii.

ných (na př. kokotice), dostalo se jim i téhož jména (obr. č. 1783.). Všecka tato čerpadla liší se tvarem, velikostí, rozvětvením a jemností stěn od obyčejných větví myceliových. c) Myceliové větve některých hub mohou se i plížiti, nerozvětřující se. Dorostou-li k nějakému předmětu a dotknou se ho koncem, rozšíří tento konec a přilnou těsně k předmětu — podhoubí připínací. Z místa, kde se připnulo, vyhání podhoubí nové šlahouny, jež vedou si

právě tak nebo nesou i plody. *d*) Sklerotie jsou tělíska pevná, okoralá, obyčejně tmně zbarvená, jež vznikla hustým propletením vláken houbových a chovají v sobě látky výživné. Odpočívavše delší nebo kratší dobu pučí v plodnice. Nejznámější jest námel neboli svatojanské žito. Možno rozeznati dvoji vznik sklerotii; při jedné současní se stavby sklerotia pouze pobočné větve podhoubí, kteréž hojně se rozvíjejí a vytvářejí vnitř četné přehradky. Větve tyto se prorůstají, do skulin vrůstají nové větve; tím vytváří se velmi husté klubko. Druhá sklerotia se vytvářejí z celého podhoubí tím, že rozvíjejí se všechny větve hojně a propletají se v klubko. Mezi oběma typy jsou přechody. *e*) Statné h. vytvářejí i silné podhoubí: provazce a blány myceliové. Provazce jsou vlákna houbová stejného tvaru, která jdou rovnoběžně pospolu a těsně k sobě se přikládají; jsou na průřezu buď ploché neb oblé. Vlákna pospolu se i slepují, buď tím, že stěny jejich zrosolovávají, nebo že vylučují rosolovitou hmotu. Avšak někdy jsou vlákna od sebe odlišena, jakož pozorovati jest u václavky (*Agaricus melicus*). Její provazce jsou tak zvláštní, že byle dříve pokládány za samostatnou houbu, až R. Hartig dokázal, že jsou pouze podhoubím václavky. — Blány myceliové jsou pouze velmi rozšířené provazce. Zvláště hojně se naskytají u hub, jež obývají v tlějším dřevě.

2. Ústroje rozmnožovací. Když podhoubí dorostlo a shromáždilo v sobě dostatek výživných látek — obyčejně bývá napadený předmět úplně již vyčerpán —, vytvářejí se ústroje rozmnožovací. Vznikají na vláknec podhoubí, která však se pozměňují; vyrůstají kolmo k rovině podhoubí, vzrůst jejich konečný jest omezen a buňky jejich mění svůj tvar. Všecky rozmnožovací ústroje hub lze rozdělit na čtyři skupiny: *a*) které zplozují výtrusy vně (*exospory* = konidie); *b*) které zplozují výtrusy vnitř (*endospory* = sporangiové výtrusy); *c*) výtrusy spájkivé (*zygospory*) a pak *d*) houbám vlastní způsob: chlamydo-spory neboli gemmy.

a) *Exospory* neboli konidie vznikají na povrchu plodných vláken, a to buď na jejich koncích (vrcholové exospory) nebo po stranách (laterální exsp.). Nežádka vytvářejí se i na podhoubí. Rozeznati možno tři tvary exspor: *α*) Vlákno (= nosič) zaškrucuje se pod vrcholem příčnou stěnou; odškrčená část se zaokrouhluje. Tento způsob sluje zaškrcování a odškrčená buňka sluje exospora neboli konidie (vyobr. č. 1784.). Pod první konidii vzniká tímž způsobem druhá, třetí atd., až vzniká

celý řetěz. *β*) Nosič přestane růsti do délky, ale vytvoří na vrcholku malinkou bradavku, jež vzrůstá v konidii a od nosiče přehradkou se oddělí (vyobr. č. 1785.)

Tato první konidie vytvoří zase na vrcholku malinkou bradavku, jež také vyroste v konidii atd. Tento způsob sluje pučení a liší se od prvního tím, že vznikají konidie směrem zdola nahoru, kdežto při prvním způsobu vznikají směrem opačným. I v prvním i v druhém způsobu mohou nosiči býti rozvětvení, čímž vznikají pobočné řetězce. *γ*) Nosič přestane růsti do délky a vrcholek jeho oddělí se přehradkou, pod níž vzniká druhá, třetí, tedy také shora dolů, jako ve tvaru prvního (vyobr. č. 1786.). Ale nosič jest při tom úplně nečinným, neroste již, naopak ho ubývá, až i docela mizí. — Všecky konidie jsou s počátku jednobuněčné; většina jich zůstane i nadále. Mnohé však vytvářejí později přehradky, čímž stávají se dvoubuněčné i mnohobuněčné. Konidie o stěně tlusté, nahnědlé a hojně obsahu vnitřním snažší nepřiznivě okolnosti, jimž podléhají konidie o stěně tenkých a obsahu skrovném. — Ústroje, jež zplozují konidie, možno dle tvaru rozdělit na čtyři skupiny: *α*) nitkovití nosiči, *β*) svazky konidiové, *γ*) lůžka konidiová, *δ*) plodnice konidiové. — *α*) Jako při rostlinách jevnosubných rozeznáváme různá květenství, tak lze rozeznávati různá sestavení nosičů konidiových. Sem zařaditi dlužno i basidie, jimiž označujeme jednobuněčné větve postranní, jsou-li zvláštního tvaru a odškrcovali konidie (viz Basidiomycety), nebo konečné články hlavních nebo pobočných větví, jež jsou dvoubuněčné i mnohobuněčné a odškrcovali konidie. *β*) Spojili se k sobě nosiči ve svazky, vznikají svazky konidiové. Vytvářejí se buď tím, že nosiči vznikají na různých místech a přikládají se k sobě na způsob snopku, nebo snopek vytváří se z jediného vláskovitého nosiče (tedy z jedině buňky myceliové), jenž se rozvíjeje velmi hojně, načež se větve přikládají těsně k vlastnímu nosiči. *γ*) Lůžka konidiová jsou dvojho tvaru: jedna vznikají tím, že nosiči konidii, kteří vytvářejí se bezprostředně na vláknec mycelio-

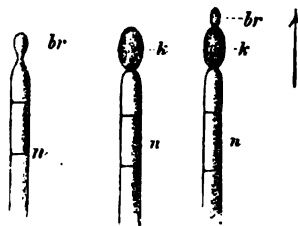

C. 1785. Vytváření konidii. n nosič, br bradavka, k konidie.

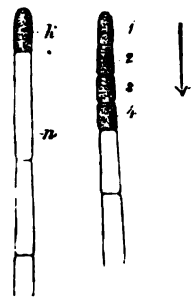

Č. 1786. Vytváření konidii. n nosič, k 1-4 konidie.

— *δ*) Plodnice konidiové jsou-li zvláštního tvaru a odškrcovali konidie (viz Basidiomycety), nebo konečné články hlavních nebo pobočných větví, jež jsou dvoubuněčné i mnohobuněčné a odškrcovali konidie. *β*) Spojili se k sobě nosiči ve svazky, vznikají svazky konidiové. Vytvářejí se buď tím, že nosiči vznikají na různých místech a přikládají se k sobě na způsob snopku, nebo snopek vytváří se z jediného vláskovitého nosiče (tedy z jedině buňky myceliové), jenž se rozvíjeje velmi hojně, načež se větve přikládají těsně k vlastnímu nosiči. *γ*) Lůžka konidiová jsou dvojho tvaru: jedna vznikají tím, že nosiči konidii, kteří vytvářejí se bezprostředně na vláknec mycelio-

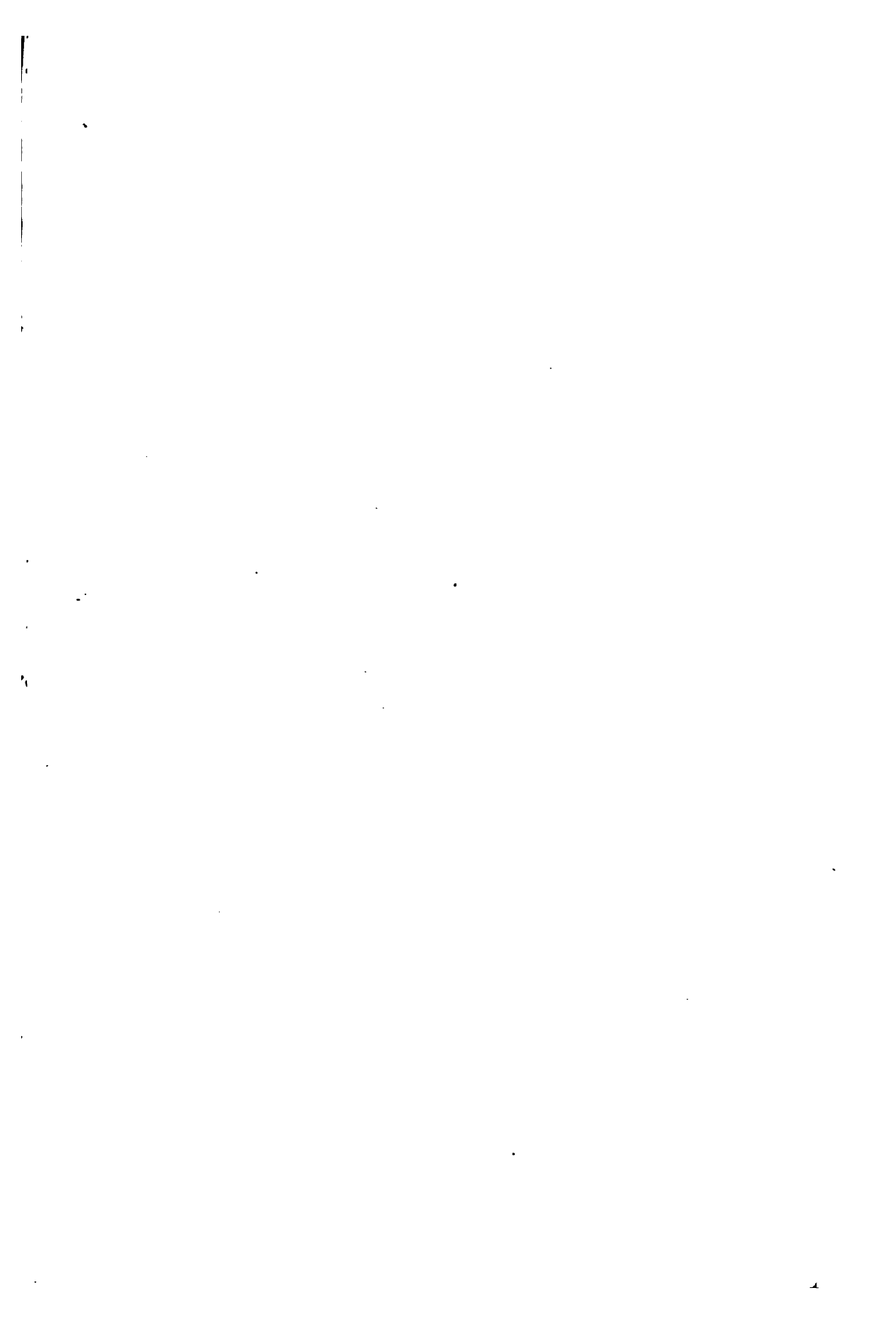



1. Špižník neb kozák (*Boletus scaber* Fr.). — 2. Chřapáč obecný (*Helvella esculenta* Pers.). — 3. Pečárka polní neb Fr.). — 6a, 6b. Hřib obecný (*Boletus edulis* Bull.). — 7. Kuřátka žlutá (*Clavaria flava* Schaeff.). — 8. Syrovinka (*I. luteus* L.). — 11. Křemenáč (*Boletus aurantius* Bull.). — 12. Ložák jelení neb jelenice (*Hydnum imbricatum* L.). — 13. *melanosporum* Vitt.). — 16a, 16b. Lanýž bílý (*Choironmyces maeae*

jedlé.



Česká Akademie věd, Praha

1.ampion (*Agaricus campestris* L.). — 4. Václavka (*Agaricus melleus* Vahl). — 5. Liška obecná (*Cantharellus cibarius* L.). — 9. Klouzek kravský (*Boletus bovinus* L.). — 10. Klouzek obecný neb podmááník (*Boletus edulis* Fr.). — 14. Špička polní (*Marasmius oreades* Fr.). — 15a, 15b. Lanž černý (*Tuber melanosporum* Vitt.). — 17a, 17b. Smrž obecná (*Morchella esculenta* L.).

vý
se
za
rů
ne
ný
a
je:
síť
(h
stí
čo
ky
pe
na
pe
z

č

n
b
v
l
h
p
o
v
t
n
s
e
p
a
t
u
p
n
z
č
j

vých, ukládají se ve velikém počtu vedle sebe, takže vznikají tvary koláčkovité (rezave nebo hnědé skvrny na listech obilných, růžích a j.); druhá vyznačena jsou tím, že nevznikají nosiči bezprostředně na myceliu, nýbrž že rozkládá se mezi nimi (t. j. nosiči) a myceliem husté pletivo vláken houbových, jež sluje stroma (t. j. lůžko, polštářek). Nosiči i s konidii nazývají se pak rouškou (*hymenium*). Stroma jest buď korovitě (neboli strupovitě), okrouhle nebo nepravidelně terčovité, okrouhle polštářkovité, hlavičkovité, kyjovitě, číšovitě i parohatě rozvětvené. Dle podstaty jest masité, korkovité, kožité, dřevnaté i rosolovitě. O roušce (*hymeniu*) budíž pouze podotčeno, že skládá se buď pouze z nosičů konidiových anebo ze dvou prvků,

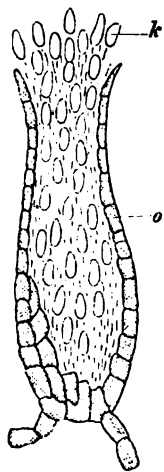

Č. 1787. Plodnice konidiová.
o obal, k konidie.

z nichž jedním jsou vlastní nosiči, druhým vlákna neúrodná, parafasy nazvaná, již tvarem i velikostí od plodných vláken (nosičův) odlišená. V systematické jsou parafasy velmi důležitě při určování druhů, zvláště při řádění mycotech. **δ**) Plodnice konidiové (*Tulasneovy pyknidy*) jsou nejdokonalejším tvarem, neboť nosiči jsou uzavřeni buněčnatým obalem. Pyknidy jsou kulovitě hruškovité nebo láhovitě a otevírají se na vrcholku obyčejně jediným otvorem. Houbám řasovým chybějí úplně, u dokonalejších hub jsou časté a u některých skupin (hub vřeckatých, rzi a břichatek) nejhojnější. Při pyknidách rozeznáváme stěnu (obal) a roušku (*hymenium*). Stě-

na tvořena jest jednou až i několika vrstvami buněk; buňky vrstvy vnější vyrůstají druhdy ve vlásky (*trichomy*). Rouška vykládá buď celou vnitřní stěnu pyknidy nebo jen její dolější část. Zcela jednoduchým pyknidám chybí *hymenium* zúplna a konidie se vytvářejí bezprostředně z buněk, jež skládají obal (vyobr. č. 1787.). Pyknidy vznikají buď přímo na větvích podhoubí nebo na zvláštních stromatech, ale tak, že čnějí otvorem vzhůru.

b) Endospory nezaškrucují se na nosičích, nýbrž vytvářejí se vnitř buňky mateřské, jež sluje zde výtrusnicí (*sporangium*). Jsou-li endospory bezblanné a mají-li brvy, jimiž se pohybují ve vodě, slují vířivé endospory a jejich výtrusnice (v nichž vznikly tyto výtrusy) slují zoosporangie. Naskytají se pouze u hub řasových. Mají-li endospory blánu, nepohybují se a slují odpočívající. Výtrusnice *Saprolegnií* a *Peronosporův*, které zplodují tlustostěnné, odpočívající výtrusy, slují *ógonie* (anebo *óosporangie*) a výtrusy *óospory*. *Spermatozoidy* jsou endospory, jež mají úkol zúrodnovací. Výtrusnice vzni-

kají buď na podhoubí nebo na zvláštních nosičích; jsou kulovitě, vejčité, hruškovité a kyjovitě. Ústrojí, jež zplodují výtrusnice, rozděliti možno na 3 skupiny; jsou to: **α**) Nitovití nosiči tvaru buď jednoduchého nebo nesou výtrusnice sestavené tak jako konidie. — **β**) Lůžka výtrusnicová vznikají tím, že z mycelia vytvářejí se těsně vedle sebe (jako sloupy) výtrusnice buď přisedlé nebo na krátkých nosičích. Shodují se tedy tato lůžka s lůžky konidiovými, jsou však vzácnější. — **γ**) Plodnice výtrusnicové skládají se z výtrusnic uzavřených v obalu. Naskytají se pouze u hub vřeckatých, při nichž výtrusnice slují vřečka (*ascus*). Tato plodnice jest buď se všech stran uzavřena (kleistokarpická) nebo otevírá se úzkým otvorem (*peronokarpická*) neb širokým, terčovitým (*diskokarpická*). Pro kleistokarpické jest charakteristická plodnice kulovitá neb elipsoidní; pro peronokarpické hruškovitá (= *perithecie*), pro diskokarpické terčovitá nebo číšovitá (= *apothecie*). Každá však skládá se z obalu (= *peridie*) a *hymenia*. — Ostatně viz *Ascomycety* a *Discomycety*. — Některé h. (*Saprolegnieae*, *Pythieae*, *Ancylisteae*) zplodují dvoje výtrusnice; v jedné vytvářejí se výtrusy vířivé, ve druhé výtrusy větší, chovající hojně protoplasmu a nepohyblivé. Tyto druhé výtrusnice slují *ógonie*; na ně přikládají se vlákna houbová (buď z téhož nosiče vyrostlá neb z jiného), jejichž konec oddělí se přehrádkou a tím se jaksi promění v pelatku (*antheridium*). I proroste tento konec několika vychlípeninami skrze stěnu *ógonie* a obsahem svým zúrodní tam buňku nepohyblivou. Z této buňky vyvine se znenáhla výtrus vytrvalý (*óospora*). U rodů *Lagenidium*, *Peronospora* a *Pythium* nastává skutečné zúrodnění, kdežto u jiných nebylo pozorováno, že by splynuly obsahy vlákn a *ógonie*. Ano při některých druzích nevyvinují se ani pelatky; takové druhy pozbyly tedy pohlavnosti (= *apogamie*, v. t.).

c) Výtrusy spájkivé (zygospory, vyobr. č. 1788) naskytají se pouze v typických tvarech u hub řasových a vytvářejí se asi tímto postupem. Dvě blízká vlákna myceliová přirůstají k sobě, naduřují kyjovitě na místech dotyku (ježto hojně plasma tam se shromažďuje) a konečně v oněch místech srůstají. Každé naduřelé vlákno oddělí se přehrádkou v buňku konečnou (= *gameta*), a v nosiče (*suspensor*). Pak rozplyne se stěna, kde se gamety stýkají, a z obou buněk vznikne jediná. Další pochod jest dvojitý; buď obsah obou gamet silně vzrůstá a přímo vytvoří zygosporu, nebo splynulý obsah vyžene výrostek, jež naduří, zakulatí se a oddělí se přehrádkou. Vlákna houbová, jež vytvářejí zygospory, jsou buď rovná (*orthotropní*) neb zakřivená (*campylotropní*). — H. řasové, jež vytvářejí zygospory, slují *Zygomycety*. Zygospory jsou výtrusy trvalé, obaleny jsou tlustou blanou a obsahují hojně látek rezervních (tuku). Blána rozlišuje se v blánu vnější (*exosporium*) a vnitřní (*endosporium*). Byly

však pozorovány i úchyly od tohoto postupu. Obě naduřelá vlákna nesrostla a nesplynula, nýbrž buď jedno neb obě promění se ve výtrus, jenž má všechny vlastnosti zygospor a sluje azygospora. — Zygospora zůstane (oby-

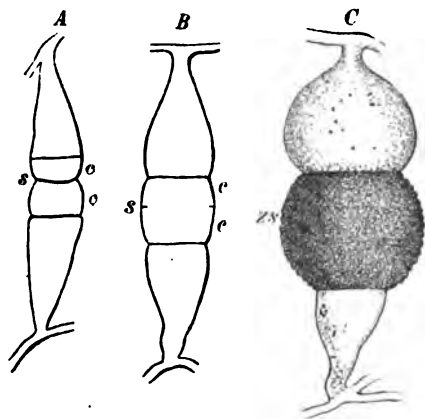

Č. 1788. Vytváření se zygospory.

A) Dvě vlákna myceliová srůstají při s a oddělí se přeřrádkami cc. — B) Původní stěna s se zrušila, obě buňky cc splynuly. — C) Zs mladá zygospora (gokráte zvětšeno, *Mucor stolonifer*).

čejně) nahou neb se zahali obalem a změni se v plodnici zygosporovou. Obal vytvoří se buď z nosičů nebo ze vláken pod ním anebo z obou zároveň. Ve složitém obalu účastní se i vlákna podhoubí. Zygospora vytvářejí se obyčejně za nepříznivých okolností, když nemohou se vytvářeti výtrusnice nebo když houbě nedostává se kyslíku nebo když živinné látky úplně jsou vyčerpány. Mnohé h. však vytvářejí zygosporu i za okolností příznivých.

d) Chlamydospor y (gemmy) jsou buňky vláken myceliových aneb i jiných, kteréž nashromáždily si plasmu, tuky, glykogen a j., a to na újmu buněk sousedních, kteréž následkem toho pozbývají buď částečně neb úplna svého obsahu. Ony buňky však se zvětčují, blána jejich tloustne a zbarvuje se. Chlamydospor y naskytají se v obou velikých skupinách hub, avšak liší se podstatně svým vznikem. H. řasové mají vlákna bez přeřrádek; zde se chlamydospor y vytvářejí tím způsobem, že plasma na některém místě mycelia se nashromáždí v hojnější míře a pak se po pravu i po levu oddělí přeřrádkou. Dokonalejší h. mají vlákna přeřrádkovaná a tu plasma proniká přeřrádkami a shromažďuje se buď v blízké nebo vzdálené buňce. Buňky, které pozbyly obsahu, odumírají znenáhla, až úplně se rozpadají, načež chlamydospora jest osamocena. — Avšak chlamydospor y (gemmy) vznikají ještě třetím způsobem. Pěstuje-li se plíseň hrozníčkovitá (*Mucor racemosus*) uměle, zplodí podhoubí nepřeřrádkované; ale za krátko vytvoří se hojně přeřrádek, takže podhoubí skládá se pak ze článků soudkovitých, zaokrouhlených a stěny jejich jsou tlustší. To jsou chlamydosporová podhoubí. Jak

je zřejmo, mohou chlamydospor y vypučeti za příznivých okolností v nová podhoubí. — Některé h. vytvářejí pouze jediný tvar plodní, ty slují monomorfní; jiné zplodují dva tvary — dimorfní, některé i několik tvarů, pleomorfní h. Dříve domnívali se, že každá houba zplozjuje pouze jediný tvar, a proto z různých tvarů plodních téže h. činili samostatné druhy. Prvé správné objevy o dimorfismu a pleomorfismu hub učinil Tulasne. — Zajímavo jest sledovati, kterak vybavují a osvobozují se výtrusy; v té příčině ukazujeme k jednotlivým rodům hub (na pf. *Sphaerobolus*, *Empusa*, *Entomophthora* [v. t.], *Pilobolus*, *Peronospora*, *Sordaria* atd).

3. Buňka a vlákno houbové. Jako buňky všech jiných organismů, skládá se i buňka hub z blány, plasmy a jádra. Blána mladé buňky jest jednoduchá; teprve později tloustne nebo se rozlišuje ve vrstvy a mění svůj tvar i chemické vlastnosti. Tloustne-li jen na některých místech (z vnitra), vznikají jamky, pory a kanálky. Rozlišení blány jest nejhojnější při výtrusech, kdy blána, původně jednoduchá, rozzdí se na vněvýtrusí (*exosporium*) a vnitřvýtrusí (*endosporium*). Blána buněčná hub častěji jeví se (pf. chem. zkouškách) pouhou celulósou; blána buněčná hub dokonalejších jeví jinaké reakce. Pročež domníval se De Bary, že jest zvláštním uhlohydratem, jež nazval »celulósou hub«; avšak třeba vyčkati dalších zkoušek.

Plasma (*cytoplasma*) obsahuje v sobě drobná těliska (mikrosómata), jež jodem žloutnou a snadno vestřebávají anilinové barvy, kdežto vlastní plasma nejeví těchto vlastností. Cytoplasma jest ohraničena jemnou blankou. Není-li plasma ohraničena blanou, může měniti svůj tvar (*metabolie, amoeboidita*); takoveto buňky naskytají se pouze ve skupině hub řasových, a to jako výtrusy vířivé (*zoospor y*), kteréž však způsobují jen široké, tupé laloky. Tyto nahé buňky mívají i brvy a bičinky, jimiž rychle s místa se pohybují. — Plasma chová v sobě vakuoly, t. j. kapky vodnaté tekutiny; je-li hojně vakuol, jest plasma rozdělena v provazce. I krystalloidy (látek bílkovinných) naskytají se, ač velice zřídka; rovněž tak řídka jsou těliska cellulínová a fibrosinová. Za to velice hojně jsou kapky tukové, kteréž obalují druhy jádro buněčné úplna. Barviva jsou buď rozpuštěna ve šťávě buněčné nebo se víží ku kapkám tukovým. Pryskyřice naskytají se v buňkách chorobův a bedel, a to buď jako zrnka, nebo vyplňují buňky úplna.

Jádro buněčné. Až do nedávna tvrzeno, že buňky hub nemají jádra. Ale Schmitzovými a Strassburgerovými výzkumy dokázáno, že všechny buňky hub mají jádro. Některé mají jedno, některé i několik, ba v mnohých jádrech objeveno i jadérko (*nucleolus*). Nová vznikají vždy z jader starších, a to buď dělením přímým (*fragmentace*) nebo nepřímým (*karyokinesis, viz Buňka*).

Buňky hub množí se buď volným dělením nebo přeřrádkami. K volnému dělení

počítáme: 1. z mlazování, kdy všechna plasma jedné buňky se stáhne a blanou se obklídí; 2. volné dělení s periplasmou, kdy větší díl plasmy vytváří buňky dceřinné, ale zbytek plasmy zůstává jako periplasma, jež pak koná úkoly mechanické (ztlušťuje blánu, slepuje výtrusy v celek, přitahuje vodu atd.); 3. volné dělení bez periplasmy. Přehrádkami se buňky množí, když vytvoří se v buňce mateřské deska (zřídka několik), jež se připe ke stěnám jejím. Tím se mateřská buňka rozdělí ve dvě (nebo několik) buněk dceřinných, jež však blanou buňky mateřské jsou spojeny.

Vlákna houbová vznikají tím, že buňky protahují a dělí se pouze v jednom směru; toho nejvíce se účastní buňky vrcholové, střední buňky jen za některých okolností. Vlákna houbová mají tedy vzrůst vrcholový. Dělí-li se buňky ve dvou směrech (prostoru), vznikají plochy buněčné (u hub zjev vzácný). Ani vytváření se těles buněčných, kdy buňky se dělí ve třech směrech, není u hub zjevem hojným. Pletiva vznikají, když vlákna (buď válcovitá nebo zvláštního tvaru) těsně se k sobě přikládají, se prorůstají, propletají nebo srůstají. Nejjednodušší pletivo jest provazcovité, kdy probíhají vlákna směrem téměř rovnoběžným a vyrůstají ve značnou délku. V pletivu klubkovitém větve jednoho nebo několika vláken (jež mají ukončený vzrůst vrcholový) prorůstají se v husté klubko. Jednotlivé prvky klubka přikládají se k sobě tak těsně, že vzniká na příčném průřezu obrazec pletiva parenchymatického. Odtud sluje toto pletivo také pseudoparenchymatickým. — Konečně dlužno se zmíniti o pletivu splynulém: jsou-li buňky spojeny ve vlákno a drúší-li se v nich přehrádky, vzniká z vlákn trubice (na př. mléčné cévy ryzcův a j.). Splynuliny nejhustěji lze pozorovati na myceliu hub řasových (»anastomose«).

4. Fysiologie hub. Spálíme-li houbu, obdržíme z pevných částek popel, kdežto plynné látky (C, O, H, N) uniknou. Analýsi popelu shledáno, že se skládá z látek minerálních; látky uniklé skládaly v houbě sloučeniny organické. Z minerálních prvků nalezeny byly dotud v houbách: Cl, S, P, Si, K, Na, Li, Ca, Mg, Al, Mn, Fe. Z četných analýs zřejmo jest, že zvláště vysoké procento připadá na draslík a kyselinu fosforečnou (hřib jedlý 50·95% a 20·12%, smrž jedlý 49·51%, 39·03%). Nejdůležitější sloučeniny organické, jež v houbách byly nalezeny, jsou: Ze řady uhlovodanů: cellulosa, hroznový cukr, glykogen, mykosa, mannit, inosit, mycodextrin, mycoinulin a j. Z kyselin organických uvádíme: šťavelovou (nejhojnější), fumarovou, octovou, citronovou, vinnou, mravcovou, sfacelinovou, helvellovou; dále aromatické kyseliny (tříslovou, chrysofanovou, erythrinovou atd.). I tuky, aetherické oleje a pryskyřice naskytají se v houbách. Také barviva h. zplozují; pigmenty sídlí buď v plasmě nebo ve bláně nebo v obou. Mnohé pigmenty vyloučeny jsou z buněk, avšak usadily se v bláně buněčné. Ze zásaditých sloučenin (alkaloidů)

uvádíme: muscarin, methylamin, trimethylamin, agarythrin, ergotinin, ergotin, ecbolin, cornutin, ustilagin. — Co se týče bílkovin, byly dosud zkoumány pouze plodnice dokonalejších hub (kloboukatých, břichatek, smržův a lanýžův), a to jednak proto, že jest vždy dostatečný materiál po ruce, jednak že se zde jedná o h. jedlé, tedy se stanoviska praktického. Tak na př. hřib vykazuje 22·82, liška 23·43, smrž 33·90, lanýž 36·32, pečárka 20·63, pýchavka holemá 50·64%. Na hojnosti těchto látek bílkovinných zakládá se v podstatě hodnota hub jakožto potravin.

Zajímavost jest seznati, které látky jsou houbám potravou, v jakém množství jest jim jich třeba, v jaké podobě přicházejí do hub, kterých látek h. nutně potřebují k výživě, kterých nikoli. O tom všem rozhodují pokusy, nikoliv analýse. Ježto h., postrádající chlorofyllu, nemohou samy zplozovati organických sloučenin, jest jisto, že přijímají v sebe organické sloučeniny již hotové. Právě tak jest jisto, že jest jim třeba vody a látek anorganických. Otázkou, kterých látek houbám třeba jest k výživě, první se zabývali Pasteur a Raulin, po nich zvláště Nägeli. Z pokusů těch pouze uvádíme, že houbám dostačí 4 prvky: S, P, K, buď Ca nebo Mg, Ba, Sr. H. jsou dále odkázány na látky dusíkaté a uhlíkaté, jež přibírají (hotové) ze sloučenin organických.

H. právě tak, jako ostatní rostliny, dýchají; podržují kyslík a vypouštějí CO₂ (dýchání normální). Odejme-li se houbám kyslík (chováme-li je ve vodíku, v dusíku nebo ve prosté vzduchoprázdne), vytvářejí pře CO₂, ba i tehdy, když jim odejme látky výživné. Tento pochod dle Pflügera sluje dýcháním intramolekulárním. Obojí způsob dýchání jest spojen s vývojem tepla a někdy i světla. Tepla vyvinují h. zvláště při kvašení a úkazy světelné (fosforescence) byly pozorovány na houbách, jež vyrůstají na kmenech.

Světlo, zdá se, že nemá žádného působení na pučení výtrusův a na vývoj mycelia. Proto podhoubí mnohých hub bují na místech temných (ve sklepích, sudech a pod.). Rovněž tak konidie, chlamydospory, výtrusy spájkivě vytvářejí se po tmě, kdežto výtrusnice některých hub vytvářejí se pouze na světle a zakrývají, je-li přístup světlu zamezen. I vývoj některých hub kloboukatých závisí na světle, ba některé h. vyvíjejí plodnice pouze na světle. Většina hub však vyvíjí plodnice i pod zemí, tedy beze světla.

Že působí teplo příznivě na vzrůst hub, je známo ze zkušenosti, ale přesných pokusů vědeckých jest poskrovnu. Rovněž známo je, že veliké kloboukaté h. mrznou hned za prvních mrazků, poněvadž chovají ve velikých buňkách hojně vody. Jen výtrusy chráněny jsou od zmraznutí tím, že nemá obsah jejich vody.

5. Biologie. H. nemohou vytvářeti organických sloučenin, ježto neassimilují CO₂; pročež jen tehdy je vyvíjejí, mají-li dostatek výživných látek připraveno. H., které přibírají potravu ze živoucích ústrojí živočišných a rost-

linných, slují cizopasně (parasity); h., které berou potravu z útrobů živočišných nebo rostlinných, již odumřelých, slují saprofyty (ač název tento není dosti vhodný). Pšesné hranice mezi oběma není, ježto mnohé cizopasnice mohou se i saprofytický vyživovati (fakultativní saprofyty) a zase jsou saprofyty, jež za vhodné příležitosti žijí paraziticky a způsobují nemoci (fakultativní parasity). Čím více badání mykologická pokračují, tím více ubývá počtu výhradních (obligátních) parazitů. Většina saprofytů není vybíravá, vyhledávajíce přerůzných látek a spokojují se i s takovými, v nichž jsou jen pouhé stopy organických sloučenin; na př. plíseň šedá (*Penicillium glaucum*) napadá chléb, sýr, šťávy ovocné, kyselé mléko, hnůj, odumřelé listy, staré boty, šaty, inkoust, ba i dosti koncentrovaný roztok síranu měďnatého. Za to však jiné saprofyty vyhledávají jen určitých látek a jen na těch se jim daří; mnohým daří se lépe na kyselých, jiným na zásaditých látkách. Napadené předměty (jako listy, stonky, dřevo, kůže, šaty, obuv atd.) znenáhla se rozpadají — setlivají, nebo se mění v hmoty mazlavé. O chemickém postupu, jímž tyto látky se rozkládají, dosud jest málo známo.

H. cizopasně šíří se především vzduchem, jež daleko zanášá jejich výtrusy; také voda přenáší výtrusy hub, jež pak napadají řasy a vodní živočichy. I kapky dešťové a rosní přispívají k nákaze, ježto dopravují výtrusy s listu na list, ze vzduchu na rostliny. Na těle hmyzu, zvláště je-li huňaté, zachycují se výtrusy a tak bývají s rostlinou na rostlinu přenášeny. Konečně i obchodem se šíří mnohá nákaza rostlin; že v holírnách hřebeny, kartáči, nůžkami atd. šíří se různé nemoci vlásků a kůže (jako Herpes, Favus atd.), jest s dostatek známo. Z výzkumů Zopfových vysvítá, že mohou se s rostlin přenášeti nemoci i na živočichy. Houbami napadené rostliny (i živočichové) mění se i ve svém vnějšku, tak že vznikají i znetvořeniny (deformace), buď jednotlivých částí neb i celku. Příčinou toho jest, že cizopasnice vylučují zvláštní látky, jež působí jako chemická draždidla na buňky hostitelovy, nebo že vlákná myceliová provrtávají stěny buňecné nebo že výtrusy tlačí na sousední pletiva. Následek toho jest, že buňky hostitelovy se rozšiřují nebo že rychle se dělí a příslušný ústroj pak zvětšuje svůj objem — vzrůstá. Některé h., jež cizopasí na stromech listnatých a jehličnatých, způsobují neobyčejně bujný vzrůst letorostů, tak že se tyto podobají keříčkům; na jedli takové letorosty způsobuje rez *Aecidium elatinum*, na buku houba *Eoxascus Carpinii*. Druhdy však cizopasnice proroze některý ústroj tak, že jej zúplna zaobalí, ano i promění ve hmotu houbovou, ačkoli podobu ústroje zachová; na př. námel (svatojánské žito) jest vlastně semenník žita. Takové změny slují mumifikace. Leč nejčastěji ničí h. plasmu, škrob, jádra buňecná, tuky a barviva — a tím obyčejně na dobro zničí rostlinu napadenou.

Zajímavým zjevem biologickým jest symbiosa hub, to jest organické spojení hub s jinými rostlinami ke vzájemné výměně látek vyživovacích; houba přivádí jiné rostlině vodu a látky neústrojně a dostává za ně od rostliny sloučeniny organické. Možno rozeznati dvoji způsob symbiosy: houba spojuje se s řasami nebo s kořeny vyšších rostlin; v prvním případě vznikají řasohouby nebo lišejníky, ve druhém mykorhiza. Theorie lišejníků má svého původce ve Schwendenerovi, theorii mykorhizy zbudoval Frank. (Theorii Schwendenerovu viz Lišejníky.)

Některé rostliny, zvláště stromy a z nich zase přede všemi čískonosné, nevyživují se v půdě samostatně, nýbrž žijí kořeny svými v symbiose s myceliem houbovým, jež běte vlastně na sebe výživu stromu z půdy. Jemné kořinky dubů, buků, habrů, lísek a j. bývají obaleny korou, jež s kořinky pevně jest srostlá; kůra roste s kořinkem do délky a chová se vůbec jako částka příslušná ku kořince, vlákná h. vnikají mezi buňky pokožkové, opřádají je, avšak do vnitra buněk nevstupují. Odtud vnikají do pletiva pod pokožkou (periblemu), avšak zase jen mezi buňky. Pouhým okem nelze mykorhizy rozeznati, leda že bývají kořinky naduřelé. Obaly houbové způsobují, že nemohou vláskovité kořinky růsti, a z toho právě se soudí, že h. přivádějí (na místě oněch kořinek) kořenu vláhu a látky neústrojně. Tomu nasvědčuje i to, že h. nevnikají do buněk a tedy kořenu neškodí. Mykorhiza vytváří se pouze v půdě, která obsahuje humosní částky a nerozložené zbytky rostlinné, a to buď řídkěji nebo hojněji, podle toho, jak jest půda látkami oněmi chuda nebo bohatá.

Mykorhizy, o nichž dosud jsme mluvili, slují ektotrofičké, poněvadž žijí pouze na povrchu kořinek. Druhou skupinu činí mykorhizy endotrofičké, kteréž vnikají do vnitra buněk a tam se dále vyvinují. Členům řádu rostlin vřesovitých (*Andromeda*, *Ledum*, *Vaccinium* a j.) chybějí vesměs vláskovité kořinky, za to však jsou buňky pokožkové ku podivu objemné; vnitro jejich naplněno jest vláknými houbovými, jež skládají pletivo pseudoparenchymatické. Někdy bývá i povrch kořinky povlečen vláknými houbovými, jež bývají ve spojení s vláknými uvnitř buněk. Úkol vláken jest zřejmý, ale povaha jejich není ještě prozkoumána. Takovéto mykorhizy pozorovány byly i ve hlízkách vstavačů (zvláště těch, jež nemají chlorofyllu) a v kořenech četných řádů rostlinných (pryskyř., motýlok., okolič., violk atd.). Ovšem že daří se oněm rostlinám i bez mykorhizy. — Co dostává mykorhiza od rostliny, o tom dosud ničeho nevíme.

Co se týče trvání, rozdělujeme h. (jako dokonalé rostliny) na jednoleté, dvouleté a vytrvalé; k nim druží se miznoucí druhy (ephemerní), jež v době zcela krátké vytvářejí výtrusy a pak ihned hynou. Jednoleté jsou ty, které pouze jednou v létě vytvářejí plody a pak hynou; dvouleté vykonávají díl svého vývoje v prvním roce, druhý díl ve druhém

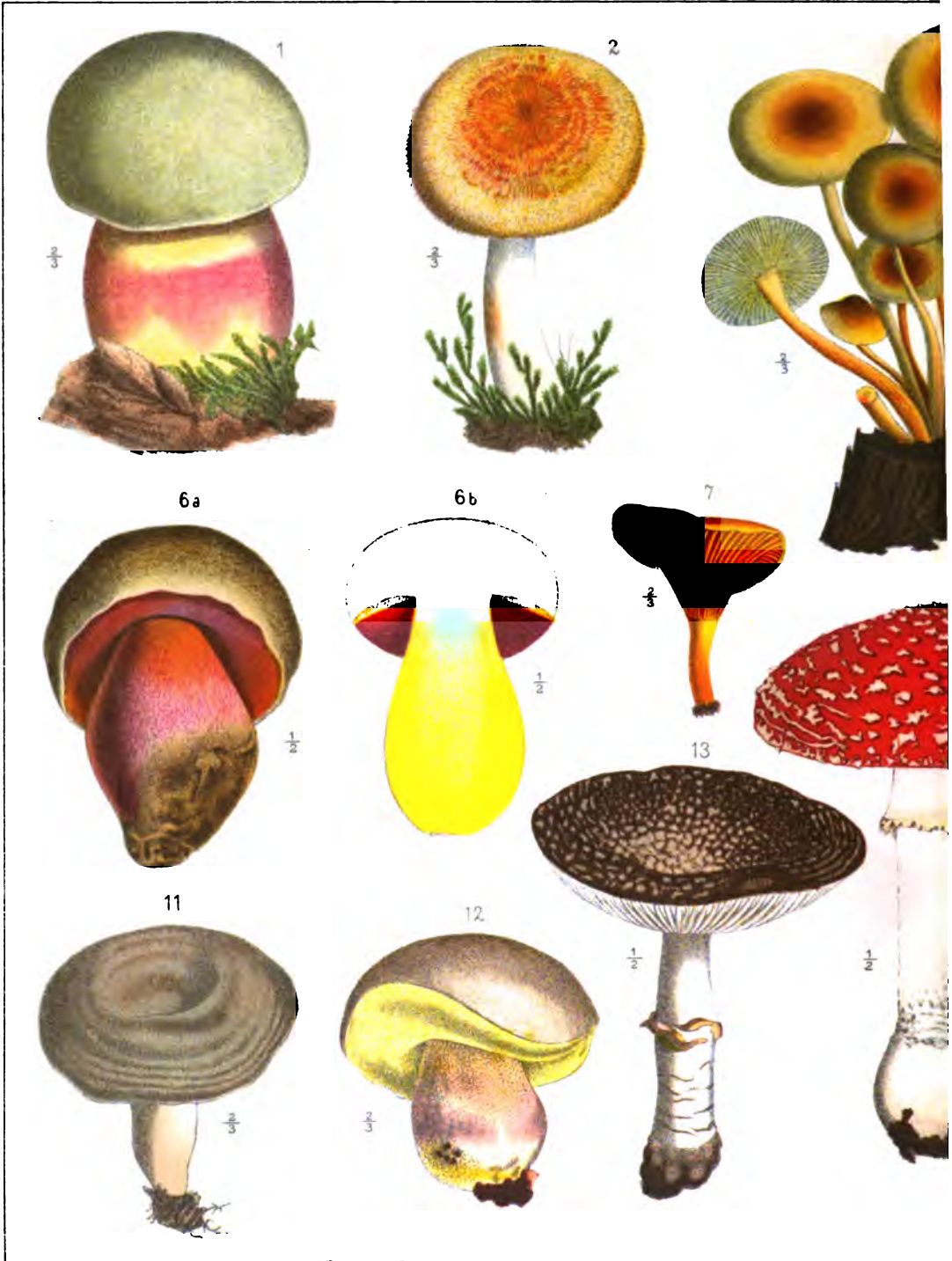

1. Hřib rudotěpový (*Boletus erythropus* Pers.). — 2. Ryzec krvavý (*Lactarius torminosus* Fr.). — 3. Čírůvka sřožlu calopus Fr.). — 6a, 6b. Hřib krvavý (*Boletus satanas* Lenz.). — 7. Liška pomerančová (*Cantharellus aurantiacus* Fr.). — (Boletus luridus Schaeff.). — 11. Ryzec palčivý (*Lactarius pyrogalus* Fr.). — 12. Křišř (*Boletus pachypus* Fr.). — 13. Muchor (*Amanita phalloides* Presl.). — 16. Hřib

a podezřelé.



Časopis vědy a umění A. Haase v Praze

Agaricus fascicularis Huds.). — 4a, 4b. Pestřec obecný (*Scleroderma vulgare* Fr.). — 5. Červenka (*Boletus*
Muchomůrka červená (*Amanita muscaria* Pers.). — 9. Mléčník ryšavý (*Lactarius rufus* Fr.). — 10. Kovář
 vygrovaná (*Amanita pantherina* Krombh.). — 14. Vrhavka (*Russula emetica* Fr.). — 15. Muchomůrka bílnatá
 (červená) (*Boletus piperatus* Bull.).

roci
(než
6.
pro
změ
hlav
upri
skuj
něji
A
1.
kon
óog
Anc
trid
óog
mop
kon
2.
gie,
Muc
rang
nidi
pou
11. :
B.
ném
3.
se v
Pro
4.
kon
gine
5.
a) l
Tap
asce
nom
celes
6.
dic.
děle
rieau
29. l
cet
celes
men
6.
katý
pokr
sou
sou
nimi
livé,
opat
dova
nepc
pojic
a i
stfe
v hr
mas
Pok
nýcl
Ni
zeny
zlele

roce (na př. námel); vytrvalé žijí a výtrusy (nebo plodnice) zplozují po několik let.

6. Systematika hub není dosud trvale provedena, nové výzkumy v zápětí mají i četné změny v rozdělení hub. Podáme jen v nejdůležitějších skupinách přehled soustav hub, upravený drem von Tavelem. O důležitějších skupinách vyšších a nižších jedná se podrobněji ve zvláštních heslech.

A. H. řasové o podhoubí jednobuněčném.

1. třída *Oomycetes*. — Oospory, sporangie a konidie. 1. řád *Monoblepharidae*: Antheridie, oogonie, sporangie. 2. řád *Peronosporae*. 3. řád *Ancylisteae*. 4. řád *Saprolegniaceae*. 5. řád *Chytridiaceae*. Antheridie při všech redukovány, oogonie slouží jako sporangie; 6. řád *Entomophthorae*. Anther. i oogon. redukovány, konidie (viz Entomophyt.).

2. třída *Zygomycetes*. — Zygospory, sporangie, konidie. a) Exosporangické. 7. řád *Mucorineae*. 8. řád *Thamnidiae*, pouze sporangie. 9. řád *Choanephoreae*, sporangie a konidie. 10. řád *Chaetocladiae*. *Pytophthalidae*, pouze konidie. — b) Carposporangické. 11. řád *Rhizopeae*. 12. řád *Mortierelleae*.

B. Dokonalejší h. o podhoubí článkovaném.

3. třída *Hemiasci*. — Sporangie podobají se vřecům; konidie. 13. řád *Ascoideae*. 14. řád *Protomyces*. 15. řád *Theleboleae*.

4. Třída *Hemibasidii*. — Konidie. Nosiči konidií podobají se basidiím. 16. řád *Ustilagineae*. 17. řád *Tilletiae*.

5. třída *Ascomycetes*. Vřečka, konidie. a) Exoasci. 18. řád *Endomycetes*. 19. řád *Taphrineae*. b) Carpoasci. 19. řád *Gymnoasceae*. 20. řád *Perisporiaceae*. 21. řád *Pyrenomyces*. 22. řád *Hysteriaceae*. 23. *Discomycetes* (v. t.). 24. *Helvellaceae*.

6. třída *Basidiomycetes*. Basidie: konidie. a) Protobasidiomycetes, basidie rozdělené. 25. řád *Uredineae*. 26. řád *Auriculariae*. 27. řád *Pilacreae*. 28. řád *Tremelinae*. 29. řád *Dacryomycetes*. b) Autobasidiomycetes, basidie nedělené. 30. řád *Gasteromycetes* (v. t.). 31. řád *Phalloideae*. 32. řád *Hymenomyces*.

6. Mnohé h. chovají v sobě hojně látek dusíkatých (bílkovin) a mohou tedy zastupovati pokrmu masité; mnohé, lahodně chutnající, jsou lahůdkou a jiné, jsouce chuti kořenité, jsou kořením k jiným jídlům. Ze však mezi nimi naskytají se i h. lidskému zdraví škodlivé, ba i jedem svým otravující, potřebí jest opatrnosti. Spolehlivých známek, jimiž by jedovaté a škodlivé h. se rozeznaly od jedlých, nepodařilo se dosud vyzkoumati. Dlužno tedy pojídati jen těch hub, které dokonale známe, a i těch pojídejme mírně. Starých hub se stěžme! Nejezme hub, které pájí a škrabou v hrdle, které odporne čichnou a mají vodnaté maso. H. buďtež řádně provařeny a produšeny. Pokrm strojme jenom z hub právě přinesených; ohříváných hub nepojídejme.

Na připojených dvou tabulkách vyobrazeny jsou h. jedlé a h. jedovaté a podezřelé; popisy jejich podány jsou v příslušných

heslech. Nejčastější otravy způsobeny bývají: muchomůrkou (tab. I. obr. 8.), a to zúmyslné otravy; muchomůrkou hliznatou (tab. I. obr. 15.); much. tygrovanou (tab. I. obr. 13.); vrhavkou (tab. I. obr. 14.) a hřibem krvavým (tab. I. obr. 6.). Nejobyčejnější jedlé h. jsou: pečárka (žampion, tab. II. obr. 3.), čirůvka bílá, václavka (tab. II. obr. 4.), ryzec pravý (tab. II. obr. 13.), liška (tab. II. obr. 5), lošák bílý, hřib jedlý (tab. II. obr. 6.), klouzek (podmásník, tab. II. obr. 10.), kuřátka žlutá (tab. II. čís. 7.), smrž jedlý (tab. II. obr. 17.), chřapáč jedlý (tab. II. obr. 2.), lanýž bílý (tab. II. obr. 16.).

7. Ježto většina hub jest těla měkkého, nezachovala se ve vrstvách zemských; ze tvarů, jež přece se zachovaly, lze souditi, že předvěká vegetace hub byla celkem podobnou nynější. Již z doby útvaru kamenouhelného jsou známy h., avšak nejhodnější z dob třetihorních. Ve fosilních kmenech nalezeny byly hyfy (*Nyctomyces*), pod korou *Sigillarií* též shledány h. Ze rostly h. i v temných, vlhkých pralesích třetihorních, toho dokladem jsou i hmyzové příbuzní s nynějšími, kteří žijí pouze v houbách. V kusech jantaru shledán hmyz obalený plísní. V nákolných stavbách ve Švýcarech nalezeny byly tři druhy hub dosud rostoucích.

Z literatury mykologické uvádíme: Fries El., *Systema mycolog.* (1832) a *Hymenomyces europ.*; Krombholz, *Abbild. u. Beschreib. der Schwämme* (1831); Winter, *Die Pilze Deutschlands etc.* (1884); Saccardo, *Sylogae fungorum* (1888); Schröter, *Die Pilze* (1889); De Bary, *Vergleich. Morphol. u. Biologie d. Pilze* (1884); Zopf Dr. W., *Die Pilze* (1890), kdež uvedena jest všechna dosavadní literatura mykolog.; Von Tavel Dr. Fr., *Vergleich. Morphol. d. Pilze* (1892); Brefeld, *Untersuch. aus d. Gesamtgebiet d. Mykologie*. — V naší literatuře jest jediné: Lorinser-Čelakovský, *Sbírka nejdůležitějších hub, s atlantem* (1881), mimo několik bezcenných spisů populárních. Dila Cordova, *Icones fungorum* (1842) a *Anleitung zum Studium d. Mycol.* (1852) jsou velice vzácná. A. Bernard zpracoval české h. břichatkovité (1894).

Houby zool. (*Spongiaria*, viz přílohu), kmen živočišný, od některých považovaný toliko za třídu (*Porifera*) mezi láčkovci (*Coelenterata*). Zahrnuje tvary stojící na nejnižším stupni živočichů mnohobuněčných (*Metazoa*), usedlé, namnoze v trsech žijící, mající prvotnou dutinu zaživací (gastrovaskulární), namnoze v stěně tělní zvláštní kostru opornou, mnozíci se pohlavně i nepohlavně a vyvinující se prostřednictvím larev. Tělo jedince jest asi následovní: Jest duté, v se svislé stavěné a dolem koncem usedlé, trojvrstevná stěna tělní obejímá prvotnou dutinu zaživací, skládající se z chodeb přivodných, vedoucích od četných na povrchu těla roztroušených otvůrků přivodných (*pori*) a ústíků do dutiny ústřední, otevírající se ven otvorem vývodným (*osculum*), umístěným na hofením konci těla. Tvar zevnější bývá velmi různý,

válcovitý, ovální, kulovitý až povlakovitě stlačený, velikost rozmanitá, od drobnohledné až k výšce metrové. Ojedíněle žijící tvary bývají mezi houbami vzácný (nejvíce ještě vyskytují se u hub vápenitých), namnoze jedinci žijí v trsech. Trsy utvořeny buď tak, že jedinci splývají dolení částí těla, čímž povstávají trsy trávníkovité neb stromovitě (význačně u hub vápenitých), nebo splývají stěnami svými, a tu trs představuje hmotu splynulou podoby nejrozmanitější (kulovitě, válcovitě, šlahounovitě, čísnatě, mísovitě, laločnatě, stromovitě, povlakovitě a j.), na níž počet otvorů vývodních, na povrchu roztroušených, přibližně naznačuje, z kolika těl jedinců povstala. Vzácně vyskytuje se paprskovitě uspořádání těla, jevíci se jednak ve tvaru zevnějším, jednak v úpravě prvotné dutiny zaživací. Vrstvy stěny tělní jsou následující: vnější (ektodermální), vnitřní (entodermální; a střední (mesodermální). Vnější vrstva tvořena z jednořadých buněk, tenkých, plochých, málo znatelných. Výjimkou u hub měkkých (*Myxosporangiae*) jsou mohutnější a bičíkem opatřené. Vnitřní vrstva skládá se opět jen z jedné řady buněk, jež jsou buď vesměs límcovité, buď na jedněch místech límcovité, na jiných ploché. Buňky límcovité upomínají ustrojením svým na tělo nálevníku bičíkatých ze skupiny *Choanoflagellata*. Jsou to protáhlé buňky, jevíci na volném konci límcovitý výčnělek, obejmající základ kmitajícího bičíku. Vrstva střední jest nejmohutnější, skládá se z více řad buněk, jež uloženy jsou v základní rosolovitě hmotě. Buňky jsou rázu pojivového (vrетенkaté, hvězdovité), k nim pojí se buňky pigmentové a amoebovité, jež jsou pohyblivé. Ve vrstvě střední uloženy jsou součástky kostry houbové a buňky pohlavní. Účelem kostry jest opora tělu houbovému; součástky její jsou vyloučeninou jedné části buněk vrstvy střední i jsou buď rohovitě (z látky rohovině lučebně příbuzné, spongin zvané), buď vápenité (z uhlíčitanu vápenatého), neb křemenité (z beztvárné kyseliny křemičité). Součástky rohovitě nalézají se u hub rohovitých (*Ceraosporangiae*) a u některých hub křemenitých (ze skupiny *Monactinellidae*). Jsou vyvinuty v podobě vláken, namnoze vrstevnatých, někdy uvnitř s kanálkem osním (čel. *Aplysinidae*), a srůstají ve složité síťivo, jaké ukazuje na př. obyčejná houba mycí. Součástky vápenité jsou vytvořeny v podobě jehlic. Mají uvnitř kanálek osní, jsou v těle volné, nespojené, v jedné nebo více řadách. Jsou buď jednoduché (jednopaprskové), buď třípaprskové (skládají se ze tří ramen v jedné rovině, stýkajících se v úhlu 120°, buď čtyřpaprskové (skládají se ze čtyř ramen, stýkajících se v prostoru v úhlu 109° 28'). Součástky křemenité vyskytují se u hub křemenitých (skupiny *Monactinellidae*, *Tetractinellidae*, *Lithistidae*, *Hexactinellidae*). Mají namnoze kanálek osní a bývají jednopaprskové, trojpaprskové, čtyřpaprskové anebo šestipaprskové, kteréž skládají se ze šesti ramen stýkajících se pod pravým úhlem. Jehlice měnívají původní podobu zkrácením nebo mi-

zením, rozšířením nebo rozvětvením ramen i ztloustitím středu, v němž ramena se stýkají. Tak družívají se k jehlicím původní podoby tvary kulovité, hvězdivité, ježaté, terčovité, kotvicovité a j. V těle jsou jehlice křemenité buď volné, buď tvoří souvislou kostru, jsouce rozvětvenými konci ramen zapleteny (*Lithistidae*) nebo jsouce srstlé (namnoze ve skupině *Hexactinellidae*). U tvarů, kde současně vyskytují se křemenité i rohovitě součástky kostry, bývají jehlice křemenité uzavřeny ve vláknecích rohovitých (čel. *Chalinosidae*, *Desmacionidae* ve skupině *Monactinellidae*). U hub se souvislou kostrou křemenitou vyskytují se současně též jehlice volné ve stěně tělní uložené (t. zv. jehlice masové), ve skupině *Hexactinellidae* možno rozeznávat i vedle vlastní kostry ještě vrstvu krycí, na jejíž stavbě jehlice jiným způsobem se účastní nežli na stavbě vlastní kostry. Kostra oporná schází pravidlem u hub měkkých (*Myxosporangiae*). V úpravě prvotné dutiny zaživací možno rozeznávat různé stupně. Nejjednodušší jest u hub vápnitých skupiny *Ascones*. Jest tu ústřední dutina prostorná, vyložená buňkami límcovitými, do ní vedou četné otvůrky přívodní, na povrchu těla roztroušené, vyústuje pak ven na přidě otvorem vývodním. U jiné skupiny hub vápenitých, *Sycones*, rozeznáváme již ústřední dutinu vyloženou plochým epitelem a obvodní její vypnuliny (vakovité, tubovité) vyložené buňkami límcovitými. Do vypnulín otevírají se otvůrky vývodní, vypnuliny ústí do dutiny ústřední, jež na venek vyústuje otvorem vývodním. U třetí skupiny hub vápenitých, *Leucones*, a celkem u všech hub ostatních sledujeme konečně poměry nejsložitější, totiž prostornou, všelijak rozložitou dutinu ústřední s otvorem vývodním a soustavu vypnulín spojenou s ústřední dutinou složitou soustavou chodeb vývodných, se zevnějším pak složitou soustavou chodeb přívodných, do nichž ústí otvůrky přívodné. Vypnuliny jsou vyvinuty v podobě kulovitých, vakovitých prostorů, vyložených buňkami límcovitými (t. zv. komory obrvené), chodby přívodní vyložené plochým epitelem původu ektodermálního, chodby vývodní a ústřední dutina plochým epitelem původu entodermálního.

Prvotná dutina zaživací jest místem dýchací a zaživací činnosti hub, čehož podkladem jest stálý proud vodní postupující tělo houby. Pochod jest asi následující: voda vniká otvůrky přívodními do chodeb přívodných, odtud jde do komor obrvených, odkudž jest hnána činností bičíkatých buněk límcovitých do chodeb vývodných; odtud dále se ubírá do dutiny ústřední, z které ven vychází otvorem vývodním. Stálým proudem vodním, obsahujícím pohlčený vzduch, docíleno jest okysličování těla h., zároveň pak vodou přiváděna jest potrava (drobnohlední ústrojenci, ústrojný detritus), jež především pohlcována a trávena jest buňkami límcovitými. Novější badání pokouší se dokázati u hub stopy nervstva a svalstva. Svalstvo mají za-

stupovati dlouze vřetenkaté, větvící se buňky soustředěné kolem začátku kanálků přívodných a způsobující zavírání i otvírání otvůrků přívodných. Množení hub děje se nepohlavně i pohlavně. Nepohlavně rozmnožují se h. pučením a dělením. Pučením, při němž vypučelí jedinci se neoddělují, povstávají trsy. Trsy mohou však povstati i splynutím jedincův ojedinele vyrostších. Zvláštní způsob množení, upomínající na tvoření statoblastů u mechovky, vyvinut jest u hub sladkovodních a některých mořských. Děje se tu pučením vnitřní a vznikají pupeny zárodečné, t. zv. gemule (v. H. sladkovodní). Vajíčka i chámové buňky uloženy jsou, jak již pověděno, ve vrstvě střední a mají tu i vznikati. Jedinci a trsy jsou buď obojetníky neb odděleného pohlaví, však i u obojetníků dozrávají buňky chámové obyčejně před vajíčky. Vývoj zárodku děje se často uvnitř těla matečného, oplozené vajíčko ryhuje se a povstává larva obrvená, jež tělo h. matečného opouští. Podrobný vývoj jest podle skupin různý, namnoze ještě málo známý a sporný. Nejlepe ještě poznán u hub měkkých (u *Halisarca lobularis*). Stejnoměrným ryhováním vajíčka vzniká u blastulová larva, měchýřovitě těleso, jehož stěna tvořena z jediné vrstvy obrvených buněk. Volně se pohybující larva přisedá na podklad, spojuje se, zároveň spodní část těla vchlipuje se pod svrchní, povstává gastrula, dvojvrstevné těleso (vnější vrstva ektodermální, vnitřní entodermální) s ústy (*blastoporus*) přisedlými na podklad. Mezi obě vrstvy vylučuje se rosolovitá hmota základní, do níž ukládají se buňky pojivové, dle všeho z entodermální vrstvy vzniklé; povstává tak vrstva střední, mesodermální. Ústa gastruly později zarostou, z dutiny gastrulové rozvíjí se prvotná dutina zaživací, nahoře protržením povstává otvor vývodní, z obvodních vypnulín ústřední dutiny povstávají komory obrvené, jež spojí se s chodbami přívodnými, vzniklými vchlipováním se vrstvy povrchní od otvůrků přívodných. U jiných hub vyskytují se namnoze t. zv. larvy parenchymové, povstale ryhováním vajíčka stejnoměrným nebo neatejnoměrným, plnicí záhy dutinu svou buňkami pojivovými. U vápenité h. rodu *Sycandra* objevuje se larva blastulová, jež jedna polovina těla tvořena z buněk velkých, zrnitých, neobrvných (pozdější vrstva ektodermální), druhá z buněk vysokých obrvených (pozdější vrstva entodermální). Až na sladkovodní čeleď *Spongillidae* (h. sladkovodní) žijí h. v moři. Jsou obyvateli malých hloubek (hlavně h. rohovité, vápenité a měkké) i hlubin velkých (skupiny *Hexactinellidae* a *Lithistidae*). Žijí přisedlé na různé předměty vodní, řidčeji trčí na dně v písku nebo v bahně. Některé (rod *Vioa*) zavrtávají se do skořápek měkkýšů, do korálů nebo kamenů vápencových, v některých žijí koryšů (rod *Euplectella*), souživně řasy nebo příživně slimyši.

Geologicky objevují se h. velmi záhy, nalézají se již v siluru, v permu a triasu jsou méně hojné; rozkvětu docházejí, tvořice zbytky

svými někde celé vrstvy, v juře a křídě, v třetihorách jsou slabé zbytky. Většina hub vyhynulých náleží skupinám *Hexactinellidae* a *Lithistidae*, za vyhynulé zástupce hub vápenitých má se odchýlná skupina *Pharetrones*, počínající v devonu, kvetoucí v triasu, juře a křídě, kdež končí. Počet druhů hub páčí se na více než 1400, z nich pak jest více než polovice vyhynulých. Soustavně možno h. rozdělit na následující skupiny (řády), o nichž podrobně jednáno pod dotýčnými hesly: *Calcispongiae* (h. vápenité), *Hexactinellidae* (h. s jehlicemi šestipaprskovými), *Lithistidae* (h. s jehlicemi čtyřpaprskovými), *Tetractinellidae* (h. s jehlicemi čtyřpaprskovými), *Monactinellidae* (h. s jehlicemi jednoosými), *Ceraospongiae* (h. rohovité), *Myxospongiae* (h. měkké, bez kostry). — Sr. O. Schmidt, *Die Spongien des Adriatischen Meeres* (Lipsko, 1862, 1864—68); E. Haeckel, *Die Kalkschwämme* (Berlin, 1872); F. E. Schulze, *Untersuchungen über den Bau und die Entwicklung der Spongien* (Zeitschrift für wiss. Zoologie, sv. 25—35, 1876—81); G. C. Vosmaer, *Porifera v Bronnové Klassen und Ordnungen des Thierreichs* (Lipsko, 1882); N. Poléjaeff, *Report on the Calcareous* (Chall. Exped. Rep. sv. VIII, část XXIV. (Londýn, 1883); Fr. E. Schulze, *Report on the Hexactinellidae*, t. sv. XXI, část LIII. (t., 1887). Š.

Houby sladkovodní (*Spongillidae*) žijí kosmopoliticky v sladkých i brakických vodách v podobě korovitých povlaků nebo různých rozvětvených trsů. Velikosti bývají rozličné; jsou tvary jenom jako hrách veliké, ale také trsy až přes metr dlouhé a několik centů těžké. Barvy jsou obyčejně zelenavé nebo žlutavé, řidčeji hnědé až fialové; barva tato podminěna jest jednak přítomností četných jednobuněčných řas (*Zoochlorella parasitica* Brandt), jež v buňkách těla jako malá, zelená zrníčka se objevují, jednak různými (obyčejně žlutými nebo hnědými) zrny pigmentovými. Tělo hub sladkov. skládá se z kostry, zbudované z jednoosých, kanálkem prostoupených jehlic křemíkových, a z části měkkých, t. zv. parenchymu tělního. Jehlice jsou buď v pevně svazečky spojeny, tak že tvoří tělu jakousi kostru a jehlicemi kostrovými se nazývají, nebo beze všeho vzájemného spojení v těle houby leží a jehlicemi parenchymovými slují. Vlastní tělo hub sladkov. skládá se z hmoty vnitřní a vrstvy zevnější. Na povrchu houby jsou četné malé otvůrky (pory), vedoucí do dutin podkožných, na jejichž dně vznikají hojné, do vnitř těla amějující kanálky (t. zv. přiváděcí), jež se mnohonásobně rozvětvují a vedou do malých, kulovitých, vířivým epitelem vyložených komůrek. Na druhé, protilehlé straně má každá komůrka větší otvor, který vede do nového kanálku (t. zv. odváděcího), jenž se s jinými spojuje ve větší větve, které buď v jedinou se sloučí a velikým otvorem vyvrhovacím (*osculum*) na venek ústí, nebo jednotlivě do zvláštní, obyčejně hvězdotvité dutiny se otevírají. Kraj otvoru vyvrhovacího bývá často značně vyvýšen, tak že představuje rourku,

jež se může zkrátiti nebo prodloužiti. Tato soustava kanálková slouží k tomu, aby voda tělem houby proudila a jí kyslíku a potřebných látek výživných přinášela. Voda vniká skrze pory do dutin podkožních, odtud do kanálek přiváděcích a těmi do vřivých komůrek, v nichž buňky pohybem svých brv vodu ve stálém proudění udržují; odtud pak do kanálku odváděcího, až konečně otvorem vyvrhovacím ven vytéká. H. s. rozmnožují se způsobem pohlavním a nepohlavním. Pohlaví jsou oddělené. Spermatozoa se objevují dříve než vajíčka. Vajíčka vznikají ve všech částech těla; buňka vaječná vyznačuje se velikostí i kulovitým tvarem a obdána jest měchýřkem povstalým z okolních buněk. Oplozením buňky vaječné nastává úplné, pravidelné ryhování, čímž vznikne trojvrstevná, na povrchu obrvená larva, která protržením obalujícího měchýřku dostane se do vody, kdež nějakou dobu volně se pohybuje, načež se na různé předměty upevňuje. Způsobem nepohlavním vznikají gemmule či pupeny zimní (statoblasty). Tyto objevují se koncem léta a na podzim někdy v takovém množství, že celý trs jimi je úplně proniknut. Barvu mívají žlutou až hnědou; v obrysu jsou kulovité a jako zrno makové veliké. Dospělá gemmule skládá se z vlastního zárodku, který jest uzavřen ve schránce, tvořené z vnitřní blány chitinové, vrstvy vzduchonosné, v níž zapuštěny jsou dvojterčky (amphidisky) nebo jehlice pupenové, a ze zevnější blány chitinové. Dvojterčky mají z pravidla podobu dvou stejně velikých, osou spojených terčů; zřídka bývá jeden terček větší, druhý menší (rod *Tubella*), nebo jeden úplně nevyvinut (rod *Parmula*). Okraje jednotlivých terčů jsou buď hladké (*Trochospongilla*, *Uruquaya*) nebo zubaté. Délkou svou jsou dvojterčky na téže gemmuli buď všechny stejny (*Ephydatia*) a zevnější blanou chitinovou pokryty, nebo mají dvojí délku, tak že nad povrch gemmule vynikají (*Heteromeyenia*). Na jedné straně jsou gemmule opatřeny pouze tenkou přepážkou, jejíž protržením zárodek ven se dostane; nad tímto místem jest u některých druhů delší nebo kratší rourka vzduchonosná, která někdy (u rodu *Carterius*) opatřena jest zvláštním terčem nebo dlouhými laloky. Dvojterčky mohou býti nahrazeny ve vrstvě vzduchonosné jehlicemi pupenovými (*Euspongilla*, *Spongilla*). Původem jsou i dvojterčky i jehlice pupenové pouze více méně modifikované jehlice parenchymové. Gemmule mají veliký význam pro život hub sladkov., neboť v nich uchován jest zárodek i po dobu, kdy tělo houby odumírá. V našich krajinách na podzim, po vytvoření se gemmulí, rozpadávají se a hynou jednotlivé trsy, jež přezimovati nemohou, tak že zimu toliko gemmule přetrvávají; z jara pak vyvinují se z nich opět nové trsy. Podobně odumírají h. s. i v krajinách tropických při nastalém suchu; gemmule však zůstávají po měsíce, ba i celé roky, v suchu neporušeny a pzději, když do vody se dostanou, v nové houby vzrůstají. Naproti tomu h. s., žijící stále v týchž pomě-

rech, nevytvvořují žádných gemmulí (rody *Lubomirskia* a *Potamolepis* v hlubinách jezerních žijící). Obaly obdávající vnitřní zárodek chrání jej před zhoubnými vlivy povětrnosti i před poškozením mechanickým. K lehkosti stavby přispívá pak vrstva vzduchonosná, složená z malých, vzduchem naplněných komůrek, čímž mohou se jednotlivé gemmule snáze z místa na místo proudem vody nebo větrem přenášeti. Z povrchu vyčnívající jehlice a u některých druhů přesahující dvojterčky, po případě i korunkovité terče nebo laloky na vysoké rource vzduchonosné, představují přístroj zachycovací; úkol jeho jeví se zvláště při rozšiřování gemmulí pomocí živočichů, hlavně hmyzu a ptáků, kteří na svém těle zachycené gemmule z místa na místo přenášejí. Celkem známo jest 70 druhů, seskupených v 10 rodů. Z Evropy známe 9 druhů, v Čechách 7. Nejrozšířenější jest *Ephydatia Müllerii*, *Euspongilla lacustris* a *Spongilla fragilis*. Literatura: Potts Ed., *Freshwater-Sponges* (Philadelphia, 1887) s úvodem F. Vejdovského *Freshwater-Sponges of Europe*; W. Weltner; *Die Süßwasserschwämme* (Lipsko, 1891); Fr. Petr, *Evropské houby sladkov.* (Chrudim, 1894); Fr. Vejdovský, *Die Süßwasserschwämme Böhmens* (Praha, 1882). Petr.

Houckgeest Cornelis viz Hoecgeest.

Houckgeest (Hoecckgeest) Gerrit van, nizozem. malíř architektury XVII. stol., rodák z Haagu. R. 1639 stal se členem cechu v Delft. V museu haagském jsou od něho 2 obrazy vnitřku kostela *delftského* (1650, 1651), jiné jsou v mus. v Bruselu, v Kodani a v Eremitáži petrohradské. J.-k.

Houčovice, ves na Moravě hejt. šternberském, viz Hučovice.

Houdan [údán], franc. město v dep. Seine-et-Oise v arrod. manteském při Záp. dráze, s 1901 ob. (1891), má kostel ze XVI. stol. v přechodním slohu z gothiky do renaissance se starou věží z XII. stol., výrobu železného zboží a proslulo zvláště chovem drůbeže. Ročně vyváží se odtud přes 300.000 kur. I v Čechách známy jsou a oblíbeny slepice hudanky hlavně pro velkost a že kuřata dobře se krmí na prodej.

Houdas [udá] Octave, orientalista franc. (* 1840 v Outarvillu). Působiv dlouhá léta jako profesor arabštiny na různých učilištích v Alžiru, jest od r. 1884 prof. vulg. arabštiny na École des langues orientales vivantes v Paříži. Vedle článků v »Journal asiatique« a »Grande Encyclopédie« a řady publikací rázu praktického (*Cours élémentaire de langue arabe*, 5 částí; *Essai sur l'écriture maghrébine*, Paříž, 1886; *Chrestomathie magrèbine*, t., 1891; *Recueil de lettres arabes manuscrites*, Alžír, 1891, s Delphinem; *Epigraphie tunisienne*, t., 1882, s Bassetem) vydal řadu textů a prací odnášejících se více méně k Alžírsku. Uvádíme: *Mission scientifique en Tunisie* (s Bassetem, t., 1884); *Monographie de Méquinez* (Pař., 1885); *Le Maroc de 1631—1812*, text arab. s překl. (t., 1886); *Nuzhat el-Hádí*, historie Saadovců marockých, arab. text s překl. (t., 1889 n., 2 sv.);

Houby (zool.).

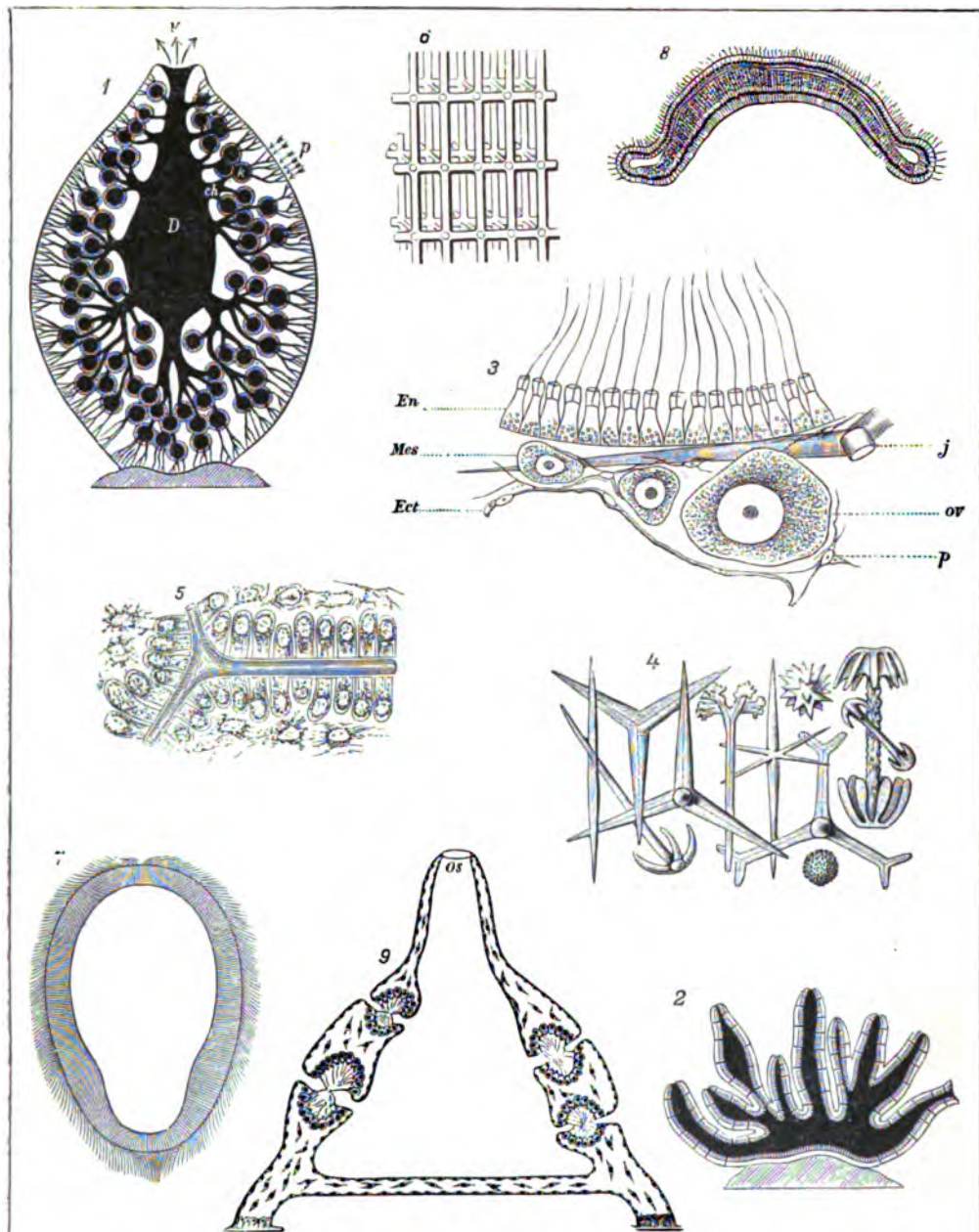

1. Schematický průřez tělem houby vápenné ve směru osy (*p* otvárky přívodné vedoucí do chodeb přívodných, *k* komora obrvená, *ch* chodby vývodní, *D* ústřední dutina, *v* otvor vývodní č. osculum). — 2 Schematický průřez trsem houby vápenné. — 3. Vrstvy a jich součástky těla houby: *Ect* vnější vrstva z plochých buněk epitelových, *Mes* střední vrstva s hmotou základní, s buňkami pojivovými (*p*), jehlicemi (*j*) a pohlavními buňkami, zde vajíčky (*ov*), *En* vrstva vnitřní z buněk límcovitých. — 4. Různé typy jehlic a přetvořených jehlic houbových. — 5. Buňky s vytvořeným vláknem rohovým. — 6. Část křemenité kostry skupiny Hexactinellidae sestávající ze srostlých jehlic šestipaprskových. — 7. Larva blastulová houby *Oscarella lobularis*. — 8. Gastrulové stadium přisedající téže houby. — 9. Mladá houba přisedlá s vytvořenými chodbami přívodnými i vývodními, komorami obrvenými, dutinou ústřední a otvorem vývodním (*os*). — Obr. 7.—9. jsou průřezy směrem osy.

Tiskem J. Ottý v Praze.



Ibn Kutijovu *Histoire de la conquête de l'Andalousie* (t., 1889); Nesáviovu *Histoire de Djelá-eddin Mankobirti, prince du Kharezin* (s překladem, t., 1891, 2 sv.): *La Tohfát d'Ebn Acem* (s Martelem, Alžír, 1882—93). Pro Berthelotovu »La Chimie au moyen âge« napsal 3. díl o alchímii arabské za středověku (Pař., 1893). Psal i o právu muslimském. Dk.

Houdek: 1) H. Karel, český virtuos na lesní roh, v němž byl žákem Šindelářovým (* 1721 v Dobříši — † 1806). Byl ve službách panských, od r. 1747—96 dvorním virtuosem krále polského v Dražďanech. Žáky jeho byli Stích (Punto), Weisbach a j. I syn, žák a nástupce jeho.

2) H. Josef (* 1762 — † 1832) vynikl jako hudebník, zvláště jako virtuos na roh.

3) H. Vítězslav, spis. český (* 1856 v Náměšti u Olomouce), studoval na čes. gymnasiu v Olomúci, potom práva v Praze, vstoupil r. 1880 do státní služby politické na Moravě a jest nyní sekretářem v ministerstvu vnitra. Literárně činným byl hlavně v různých oborech moravské vlastivědy. Z jeho článků uvedeny buďte: studie o Andreji Sládkoviči (»Světotozor« 1878) a Kalinčákoví (»Koleda«, 1879); »O staroslovanských hradech« (»Čas. vlast. muz. spolku olom.« 1887); »O stáří osad moravských«; »O písní Siladí a Hadmaři«; »Pověsti o černo-kůňčnicích a jejich výklad« (»Čas. Matice mor.« 1891—93); »Hanácký grunt« (»Český Lid« 1893) a j. O sobě vydal: »O správě záležitostí škol-ských na Moravě« (Brno, 1883); »Loštice, rodiště Jana Havelky« (Olomúc, 1891), a společně s J. Klvaňou text ku 3. seš. »Moravských ornamentů« (moravské kancionály lidové). Za mladších let uveřejnil pseudonymně (J. Černo-horský a j.) řadu povídek historických i novell v časopisech a jiných spisech periodických. V l. 1888 až 1892 redigoval »Časopis vlast. muz. spolku olomúck.« Německy uveřejnil několik článků v »Mittheilungen der Central-Commission für Kunst u. hist. Denkmale«, pak stať o osadách a přibytých, pohádkách a pověstech slovan-ského lidu na Moravě v díle »Oesterr.-ung. Monarchie in Wort und Bild«.

Dr. **Houdek a Hervert**, česká firma pro výrobu fyzikálních přístrojů. Firma založena r. 1870 docentem fyziky na pražské universitě drem K. Neumannem, po jehož smrti r. 1874 přešla koupí na prof. Fr. Houdka a Jos. Herverta, assistenty fyziky na české technice, již ze závodu učinili skutečnou továrnu. Po smrti Hervertově zůstal majitelem firmy dr. Fr. Houdek, tehdy prof. matematiky a fyziky na čes. malostran. reálném gymnasiu, který pořídil r. 1891 vlastní budovu. Továrna požívá v oboru svém zvuchného jména nejen v Rakousko-Uhersku, ale i daleko za jeho hranicemi.

Houdong-Aimerles [udāngemrli], obec belg. prov. hennegavské, arrond. Soignies, stanice žel., s 6820 ob. (1890). Jsou tu školy státní stf. a průmyslová, doly uhelné a železárný. Odtud 1 km k sv.

Houdong-Goegnies [udāngegnfi] při státní želez. z Brussele do Chimay, s 6033 ob. (1890) Uhelné doly a železářský průmysl.

Odtáv Slovník Naučný, sv. XI. 23 10 1896.

de **Houdetot** [udetó] Elisabeth Franc. Sophie de La Live Bellegarde, hrab. (* kol 1730 v Paříži — † 1813), proslula v liter. dějinách XVIII. stol., prodvala se r. 1748 za potomního generála de H., od něhož se však po pěti létech odloučila. Žila pak s básníkem Saint-Lambertem na zámku d'Eaubonne, kde setkávala se s J. J. Rousseauem, jenž se do ní šíleně zamiloval a podle ní stvořil Julii v »Nové Heloise« a v »Confessions« jí vzpomíná. Přes výmluvnost Rousseauu zůstala však věrna Saint-Lambertovi a poměr jich ceněn v XVIII. stol. jako vzor věrnosti a štěstí. Psala také různé veršované frašky.

Houdon [udōn] Jean Ant. sochař franc. (* 1741 ve Versaillech — † 1828 v Paříži), žák Pigalla a Lemoyna. Jako římský stipendista zdržoval se od r. 1759 po 10 let v Římě, kde pro kostel Sta Maria degli Angeli provedl sochu sv. Bruna. Po svém návratu vystavil sochu *Morfeje* a stal se r. 1778 profesorem na École des beaux arts. Po té doprovázel Franklina do Philadelphie a provedl pro sál kongressu ve Washingtonu sochu *Washingtonu*. Vrátil se do Paříže, provedl: sedící sochu *Voltairea* v Théâtre Français, sochu *Cicerona*, jenž *Katilinu ze senátu vypuzuje*, sochu sv. *Scholastiky*, již byl nucen vydávati za sochu *Filoso-fie*, bronzovou sochu *Diany* (Louvre) a j. Mimo to jsou od něho četná poprsí, jako: *Moliera*, *Glucka*, *Buffona*, *Mirabeaua*, *Rousseaua*, *Napoleona I.*, *cisárovný Josefiny* a j. Životopis jeho napsal Dierks (1887). J-k.

Hotel [oyě] Guillaume Jules, matematik franc. (* 1823 v Taoně, Calvados — † 1886 v Périersu), byl od r. 1859 prof. matematiky na fakultě věd v Bordeaux. Většina jeho prací matematických jest původní a některé z četných jeho děl samostatně vydaných jsou ceny trvalé. Pojednání jeho obsahují *Liouvilleův žurnál*, *sborník společnosti nauk v Bordeaux*, »*Nouvelles Annales de mathématiques*« a j. O sobě vydal: *Tables de logarithmes à cinq décimales* (Paříž, 1858, posl. vyd. 1893); *Recueil de formules et de tables numériques* (t., 1866, 3. vyd. 1885); *Théories élémentaires des quantités complexes* (t., 1867—74, 4 sv.); *Sur le Calcul des équipollences* (t., 1869); *Cours de calcul infinitésimal* (t., 1878—81, 4 sv.); *Essai critique sur les principes fondamentaux de la Géométrie élémentaire ou commentaire sur les XXXII. premières propositions des Éléments d'Euclide* (2. vyd. t., 1883); *Considérations élémentaires sur la généralisation successive de l'idée de quantité dans l'analyse mathématique* (t., 1883) a j. Časopisu pařížského »*Bulletin des sciences mathém. et astron.*« byl H. jedním z hlavních redaktorů a v něm uveřejnil Em. a Ed. bratři Weyrů referáty o člancích v Časopise jednotou čes. mathem. vydaných. H. jevil v četných dopisech a za svého pobytu v Praze i osobně velikou přilež k Jednotě čes. mathem., jejíž »*Archiv mathem. a fyziky*« svými pojednáními obohatil. Čestným členem Jednoty zvolen již r. 1873. AP.

Houf ve starobylém vojenství jistý zástup váleční, v Čechách ve XIV. stol. zvláště to

bylo těleso pěchotní sestávající ze 4 praporů po 4—500 mužích, zvaný též regiment a spravovaný nejvyšším hejtmánem. Mimo tento význam určitý však slula h-em též všelijaká jiná část vojska; tak značil valný nebo hlavní h. těleso nejznačnější, nejčetnější a nejsraženější, podstatné (viz Gros ve vojenství). H. zbytný viz Arrière-garde. Srv. Voj. Hec má význam podobný, jen že znamená oddíl nebo těleso poměrně menší. *F.M.*

Houfnice jest hrubá stfelba polní, jest vynález český, a nazývána tak, protože bývala užívána v poli při houfech — na rozdíl od těžších stfeleb nehybných, postavených v pevnostech aneb určených působiti při jich obléhání. H. bývala menší než tarasnice (v. t.) a upotřebována v Čechách již za válek husitských jakožto hybné dělo polní na dvoukolem loži s hlomozncu, tak r. 1421 na hradě Rábí, 1424 u Malešova, 1426 u Ústí nad Labem a na Poděbradech, 1427 u Náchoda, 1431 od Sirotků v Uhrách, 1434 u Lipan a v Plzni, později pak r. 1441 proti Koldovu, 1450 u Milíčína a v Rokycanech, 1458 proti Jihlavě, 1468 v Třebíči a jinde. R. 1509 silil Jan z Vodňan v Praze h-ci 4,5 lokte dlouhou, 7—8 centů těžkou, která stfelela sliberní koule železné. H. bývaly většinou z děloviny, avšak i ze železa. Dle některých pochází od h. novější dělo haubice (v. t.), s níž však má podobné pouze jméno, nikoli podstatu. *F.M.*

Houghton [hautn či hótn]: 1) H. Daniel, cestovatel anglický (* okolo 1740 — † 1791). Vystoupiv r. 1778 z vojenské služby anglické, v níž měl hodnost kapitána, zdržoval se r. 1779 na Gorée, pobřežním ostrůvku západoafrickým, jižně Capu Verde. Stav se r. 1788 členem společnosti pro výzkum Afriky, nabídl společnosti své služby v tom směru, že se pokusí, dostat se fekou Gambii do Nigiru a navštívit Timbuktu. R. 1790 (16. října vydal se skutečně na cestu. V Medíně, kam dostal se za největších obtíží, připojil se k průvodu obchodníka s otroky, s nímž, prošel Bondu, dostal se do hlavního města bambuckého (ve francouzské Senegambii) Ferabany. Odtud vydal se r. 1791 (24. července) v průvodu domorodého obchodníka na cestu do Timbuktu, na níž stal se nevěstným. Pravděpodobně byl zavražděn. V memoirech londýnské společnosti africké uveřejněny byly r. 1792—98 (sv. II. a III.) jeho listy, na nichž založil Lallemand svůj spis: Voyages et découvertes dans l'Intérieur de l'Afrique par le major H et Mungo Park

2) H. Richard Monckton Milnes, lord, anglický politik a básník (* 1809 ve Fryston Halle, Yorkshire — † 1885 ve Vichy), zvolen r. 1837 za Pcentfract do dolní sněmovny, kdež podporoval sira Rob. Peela boj proti clu obilnínu, přimknul se pak k lordu Russellovi a podporoval ministerstvo Palmerstonovu. R. 1863 jmenován k návrhu Palmerstonovu peerem a lordem. V parlamentě věnoval se hlavně zahraničné politice (nepřítel rus: filské politiky Gladstonovy 1876—80) a opravě trestnictví. Napsal několik svazků veršů

v meditativním způsobě Wordsworthově: *Poetry for the people; Poems legendary and historical* (1842); *Palm leaves* (1844) a j. (souborně jako »Poetical works«, 2. vyd. 1876, 2 sv.) a posmrtnou sbírku *Stray verses* (1891), prósou *Memorials of many scenes* (1840); *Monographs personal and social* (1873) a j. Srv. Wemyss Reid, *The life, letters and friendships of R. M. M. first lord H.* (1890, 2 sv.). — Syn jeho Robert Offley Ashburton Milnes, lord H. (* 1858) byl r. 1883—84 tajemníkem earla Granvillea. R. 1892 stal se lordem-místodržitelem irským.

3) H. Arthur Boyd, malíř angl. (* 1836 — † 1875 v Hampsteade). Znáám byl jako ilustrátor četných knih. Maloval však také obrazy olejové, jako: *Rybář* (1860); *Tajemství sránku* (1864); *Jan Křtitel před Herodem* (1870) a j. *J-k.*

Houghton le Spring [hautn li-], město v angl. hrabství Durhamu sv. od Durhamu, se 6,476 ob. (1891). Starý got. kostel, doly uh. a železárnny.

La **Hougue** viz Hague.

Houhard [ušár] Jean Nicolas, generál franc. (* 1740 ve Forbachu — † 1793 v Paříži). Stal se r. 1792 plukovníkem a pod Custinem obsadil Mohuč a Frankfurt, na to zví-těžil nad Angličany u Hondschoote, ale 15. září 1793 byl u Courtraie poražen a za to v Paříži 17. list. jako zrádce popraven. Syn jeho vydal obranu jeho: *Notice historique et justification sur la vie du général H.* (Strasb., 1809).

Houkov, Haňkov, osada v Čechách u Helkovic, hejt., okr., fara a ps. Žamberk: 8 d., 42 ob. č. (1890). Osada zal. r. 1776.

Houně, hrubá soukenná látka vlněná, málo valchovaná a nepostřihovaná. Užívá se jí k pokrývkám na koně, lože, nohy, hrubším oděvům a p.

Hounalow [haunsló], městys v angl. hrabství Middlesex, 13 km jz. od Londýna, přisluší nyní k obci Hestonu, s kterou čítá 10,389 ob. (1891). Jest zde továrna na stfeelný prach, cementárna, kasárny. Nedaleko se táhne pustina H.-Héath, která na počátku našeho století pro časté lupičství bývala nebezpečná.

Houpačka viz Houpání.

Houpání (houpačky) znamená v obecné mluvě pohyby provedené na způsob kyvadla střídavě se strany na stranu nebo pohyby nahoru a dolů. Matka houpa nemluvně na rukou, děti houpají se rády na nohou sedícího otce, později houpají se na houpače udělané z prken nebo z trámce, který jest uprostřed nějakým předmětem podložen. Větší dítky upevňují si provaz oběma konci na stromy nebo na jiné předměty, aby se na něm houpaly. Nejjednodušším náradím k h. jest provaz zavěšený jedním koncem na stromě nebo jiném vysokém předmětu, na jehož volném konci houpati se můžeme ve visu; máme li provazy dva vedle sebe, visíme každou rukou na jednom. K vůli pohodlí, bychom jistěji se držeti mohli, přivázati můžeme na každý provaz železný kruh nebo na oba provazy vodorovně

tyč krátkou; tak povstala známá tělocvičná nářadí k h.: kruhy a visutá hrazda. Je-li jeden provaz oběma konci zavěšen a dáme-li na prostředek jeho nějaké sedadlo, jež bývá k vůli pohodlí všelijak upraveno, povstanou houpačky všelijakých tvarů. Jiný způsob houpaček jest ten, při nichž pohyb děje se směrem nahoru a dolů. Nejjednodušší houpačka toho druhu dělá se tím způsobem, že děti vezmou prkno nebo trámec, jež podloží uprostřed nějakým předmětem nebo jiným trámcem a potom sedíce nebo visíce na konci, houpají se odrazem nohou. Houpačky tohoto druhu bývají rozmanitě upraveny, by sloužily k zábavě dítek i dospělých; mají také více ramen, na nichž jsou visutá sedadla různých tvarů tak upravena, že se otáčejí kolem své osy, při zdvihání nahoru a spouštění dolů. — V tělocviku tvoří h. zvláštní druh cvičební, který se provádí na visutých nářadích (na kruzích a hrazdě), hlavně v podporech a ve všeš. S h-m lze spojit i jiné druhy cvičební: skoky, změny visů a podporů, obraty, komihání, mety, výdrž, vzpirání, výmky a toče, jež obyčejně konáme na konci předhupu nebo záhupu. H. jest velmi oblíbeným cvikem mládeže. Konali se ve všeš, má blahodárny vliv na tělo dítek chodících do školy, poněvadž při h. napíná se a vzpřimuje páteř těla celého těla a tím narovná se po dlouhém sezení ve školní lavici. *Klenka.*

Houplines [uplín], město ve franc. dep. Nord, arr. Lille, na pr. bř. ř. Lille, která, jsouc zde splavnou, tvoří pomezí proti Belgii, na trati Sev. dráhy, má 6615 ob. (1891), prádelny lnu a tkalcovny na iněné zboží.

Houra Jindřich Vladimír, spisov. čes. (* 1839 v Červené Řečici). Studoval po nějaký čas na reálce v Pelhřimově a stal se posléze městským tajemníkem v Jindř. Hradci, kde horlivě se přičiňoval o zrušení spolkového a národního života. Zároveň oddal se také studiu jazyků a literatur slovanských i jiných, z něhož časem vyplynulo několik menších původních prací i překladů, roztroušených v různých časopisech (»Zvěst od Nežárky«, »Lumír«, »Národ«, »Zl. Praha«, »Večerní zábavy«, »Květy«, »Památky archaeol.« a j.) O sobě vydal pouze dějep. povídku *Kališník* a několik překladů franc. a pol. veseloher.

Housetonic [husetonik], řeka ve Spoj. Obcích sev. amer., vzniká v sz. části státu Massachusettsu, protéká směrem k jihu dlouhé, malebné údolí mezi Taghkanic a Hošsac Mountains a ústí po toku as 210 km vých. Bridgeportu v Connecticutu do Long Islands Soundu. Vodopády H-u, 18 m vys., dodávají znamenitou sílu vodní čítným továrnám. Železnice sleduje téměř celý tok řeky.

House (Hause) Václav, kontrabasista čes. (* ok. 1775 v Roudnici — † 1847 v Praze). Vzdělav se v hudbě, byl nejprve podučitelem ve svém rodišti, potom houslistou v Lorettě a divadle, od r. 1815 prvním kontrabasistou v král. divadle a professorem kontrabasu na konservatoři. Složil výtečnou školu kontrabasu *Méthode complète de Contrebasse*...

(Mohuč, 1829, 2 č.), jakož i etudy pro svůj nástroj. Žáky jeho byli Drechsler, Hrabě, Januš, Sláma a j.

Household Words [hauz-], angl., všední slova. viz Dickens Ch.

Houselnice = Citharexylon L. (v. t.). **Housenice** č. housenky, dobytčí nemoc, jinak žába zvaná. Jsou to vyraženiny, vředy na jazyku, které se rozjídají tak, že jazyk uhnívá. Kravám takto nemocným tře se jazyk česnekem a solí (také jenom cihlou!). *Vck.*

Housenik viz Arabis.

Housenik, nástroj k ničení hnízd housenek na stromech. Býval to železný háček s plochou vidličkou nahore, nasazený na dlouhé tyči, jímž sadat strhával v zimě se stromů ovocných zárodky housenek v cbalu listů a kroužky vajíček odlamoval. Nyní je h. nahrazen přípevnými na tyči stromovými nůžkami, jimiž odšťihují se větévky za pomoci dlouhé šňůry. Hojně užívá se též podobného h-u, plechové trubky na dlouhé tyči, v níž je lih nebo benzin, který širokým knoťem hoří a housenky spaluje. *Fln.*

Housenky viz Hmyz a Motýli.

House of Commons [hauz of kom-], skráceno v H. C., název domu obecných v parlamentě britském; **H. of Lords**, skráceno v H. L. = dům lordů. Viz Britannie Vel., ústava.

Houserovka, osada v Čechách u Mezné, hejt. a okr. Pelhřimov; fara a pš. Rynárec; 19 d., 128 ob. č. (1890).

Houses of Convocation [hauzes of konvokéšn], angl. domy konvokační, konvokace, viz Anglie str. 343 (Anglikánská církev)

Housina, Pod housínem, alod. dvůr, ovčín a bažantnice Karla kn. Schwarzenberka v Čechách u Neuměteli, hejt. a okr. Hořovice, fara Neumětely, pš. Hostomice. Na blízkém vrchu Košíku stával prý hrad, sídlo Horymírovo.

Houska (*Hauska*), ves v Čechách v okr. dubském, na skalnaté výšině, někdy městečko, hejt., okr. a pš. Dubá, fara Bořejov; 64 d., 278 ob. n. (1890), vodní a větrný mlýn. Fid. panství zaujímá 1474.91 ha půdy (106.83 ha lesů); k němu náležel zámek (na místě někdejšího hradu), pivovar (stojí), dvůr Bělsko, majetek Albrechta hr. Kounice. Na panství pěstuje se něco chmele. — Zámek postaven buď od Jindřicha z Dubé (1249–1309) aneb syna jeho Hynáčka, který se psal r. 1316 z H-ky. Po tomto dědil bratr jeho Hynek Berka († 1348) a syn jeho mladší, Hynek, tu sídlival. Po jeho smrti (1404) ujal H-ku Jindřich Berka mladší, syn jeho, jenž žil až do r. 1423. Syn pak jeho Hynek prodal H-ku (1432) Janovi ze Smřic († 1453). Ze dvou synů Janových ujal H-ku syn Jindřich, jenž († 1478) zůstavil 4 syny. Dva z nich, Jan a Zikmund, dostali r. 1498 po polovici H-ky, ale Jan koupil díl bratřův a prodal H-ku (př. r. 1506) Václavovi Hrzanovi z Harasova. Po tomto následoval syn Dobeš (1520) a po něm syn Václav (1555, † 1584). Dobeš, syn Václavův, obnovil zámek a prodal jej (1594) Damianovi z Pej-

celsdorfu a Bohunce, roz. Kelblovně z Geizinku, manželům. Po smrti onoho (1596) držela H-ku Bohunka a vdala se po druhé za Volfa Kryštofa Šena z Šenu. Aai v ty doby postaven u hradu kostelík (1830 zbořený). R. 1615 koupil H-ku Václav starší Berka z Dubé. Tomuto zabrána a dostala se ke kníž. Frydantskému. R. 1631 osadili H-ku přátelé Berkovi, ale zase odtáhli. Císař Ferdinand II. daroval H-ku a jiné statky (1635) Janovi Bekovi, generalvachtmistrovi, Veronice, vdově po generálovi Alvegovi ze Sulzu, roz. ze Spauru, a Hypolitě Františce v Hofkirchen; avšak r. 1636 odevzdána H. oběma paním. R. 1639 osadili Svědové zámek; r. 1640 přitáhli císařští a vylákavše velitele, jej zavraždili a H-ku náhlým útokem ztekli. H. zůstala potom v držení rodu Hofkirchenského, od r. 1694 patřila sirotkům z rodů Roggendorf a Souches. R. 1700 koupil H-ku hrabě Vilém z Kounic, jehož potomstvu posud náleží. R. 1823 byl zámek velkým nákladem obnoven. Na něm bydlíval známý astronom David. Srv. Sedláček, Hrady X., 247.

Houska Martin, zvaný též Martinek nebo Loquis, sektář tábořský, rodilý na Moravě, vzdělal se asi na Táboře a byl dle Vavřince z Březové »vtípou spanilého a paměti rozsáhlé«, Přibram pak o něm vypovídá, že pro své vtípy a rozumy nazýván byl od mnohých »andělem zástupů božích« a »Danielem prorokem«, ale dodává, že byl všech bludů mistr a počátek. Jsa ducha hloubavého a, jak zdá se, ctižádostivého, začal v badání svém dále, než shodovalo se s učením tábořským, a jisto jest, že již r. 1418 byl jiného mínění než mistři a kněží tábořští a že r. 1420 s Janem Čapkem počal hlásati učení chiliastické, předpovídaje blízký konec světa, příchod nového království, ve kterém nebude svátosti oltářní a všickni budou křtění v Duchu svatém. Neměl však mnoho přívrženců a sám biskup tábořský Mikuláš činil mu mnoho protivností; k roztržce došlo až po slavném hádání v domě Zmrzlikově, kde byl ještě s kněžími tábořskými za jedno, když počal veřejně popíratí jsoucnost a přítomnost Kristovu ve svátosti oltářní ve způsobách chleba a vína, udělal svátost tu lidu ne do úst, ale na ruku a prolašoval veřejně vystavování svátosti oltářní a poklekání před ní za modloslužbu. Učením tím narazil na odpor většiny a proto v lednu 1421 se 300 svých přívrženců vystěhoval se do Přibenic na Lužnici; ale již 29. led. t. r. když neustal podávati svátost oltářní svým způsobem, byl od pana Ondřeje Vávka z Hradce zatčen a vězněn, načež teprve na přímmluvu Tábořských, kterým z vězení svého zaslal list (uveřejněný v části v Palackého dějinách, III. 2, str. 21), byl propuštěn a na Tábor dopraven, kde veřejně v kostele musil se zřeknouti bludného svého učení. Pokání nebylo asi opravdové; nebo krátce po sněmě Časlavském, necitě se na Táboře bezpečným, vydal se s tovaryšem svým Prokopem na Moravu, byli však od pana Diviše Bojka z Miletínka

zajati a vydáni hradeckému knězi Ambroži, který se chtěl pokusiti o jejich obrácení. Pokus se nezdařil, i odvedeni jsou v okovech k arcibiskupu Konrádovi do Roudnice, a ten je po osminedělním žalařování odevzdal na žádost Jana Žižky Pražanům, kteří je dali nejprve zmučiti, aby vynutili doznání, kdo jsou jejich přívrženci. a dne 21. srp. 1421 do sudu zabezení a upáliti. Smrt podstoupili a obdivuhodnou statečností, neodvolavše ani slova. H. napsal, jak z výpovědi Přibramových a Březinových vysvitá, několik traktátů o svém učení a o svých náhledech, zachoval se však jen zmíněný jeho list k Tábořským.

Houska ze Zahradky (Húška ze Z.), jméno vladcké rodiny české, zvané po vsi Zahradce u Pacova. Za erb měli štít třemi příčnými pruhy přepažený a na helmě husu s vyzdvíženým křídlo, pročež také erb jejich k mluvicím znakům se řadí. Mikuláš H. ze Z. svědčil r. 1452, byl purkrabím na Hradci Jindř. r. 1473 a připomíná se na Moravě ještě r. 1494. Jan H. ze Z. držel Pošnu se dvorem popl. a Zahradku vsi celé, ve Vysoké Lhotě a v Proseči po 1 dv. kmecím s podacím v Pošné a mlýnem pod Zahradkou. Vystavěl tvrz v Pošné a přikoupil r. 1572 vsi Pšaslavice a Březinu s pustým zámkem Konipasem. Po jeho smrti rozdělili se o statek jeho synové Stanislav a Václav, napsavše r. 1574 dílčí cedule. Stanislav obdržel statek březinský, Václav statek pošenský. Stanislav († před r. 1573) zůstavil tři dcery, které se všechny do rodu Dohalských z Dohalic prodaly. Václav zemřel r. 1599 a pochován v Pošné, kde posud v kostele jeho náhrobní kámen se zachoval. Jan H. ze Z., nástupce jeho, přidal se ke stavům odpořilým r. 1618, ale umřel před odsouzením; dědicům jeho proměněno zboží jeho v manství r. 1623. S Janem soudila se Mariana, na onen čas H-ková a již Chuchelská ze Štampachu a na Horách Kutnách, neb syn její Oldřich H., leže v nemoci na Bělehradě tvrzí, odkázal jí všechny klenoty, z nichž však prý Jan některé za sebou nechal r. 1614. Více zpráv jsme o rodu tom nenašli. *Klf.*

Housko, ves na Moravě, hejt Boskovice, okr. Blansko, fara Molenčův, pš. Sloup; 46 d, 340 ob. č., 1 n. (1890), panská myslivna.

Housky: 1) H. viz Pečivo.

2) H. Je-li pochod výroby železa ve vysoké peci ukončen, prorazí se výpuštěm železnou tyčí a roztopené železo vede se stružkami na půdu slevání do prohlubní zv. lunka, kdež ztuhne a tvoří h.

Housle (ital. *violino*, franc. *violin*), nejrozšířenější hudební nástroj smyčcový. Bylo-li již v antické starověku užíváno hojně nástrojů strunných, z nichž zvuk vyluzován byl drnkotem buď pomocí prstů nebo plektra, podmíněn byl vznik smyčcových vynálezem smyčce v dobách křesťanských. Vývoj nástrojů pokračoval se zdokonalením smyčce, jenž celého tisíciletí potřeboval, aby z primitivního tvaru nenapjatého luku (odtud něm. *Bogen*), vyskytujícího se ještě v VIII. stol., vy-

spěl pružnosti materiálu dřevěného k jemně vyduťtému, k nejrozmanitějším druhům tahů se hodící podobě, k jaké ji vytříbil Francouz François Tourte (1747—1835); k jeho potahu teprve od XII. stol. užíváno koňských žíní (viz Smyčec). Nejstarší známé nám typy nástrojů smyčc. jsou lyra a fidula, o nichž činí se zmínka ve veršované biblické dějepřevě bened. mnicha Ottfrieda z Weissenberku (IX. stol.). Lyra dle vyobrazení opatem Gerbertem z rukopisného kodexu St. Blasii přejatého měla jedinou strunu na strunníku upevněnou a taženou přes kobylku, po jejíž obou stranách umístěny byly dva polokruhovitě zvukové otvory (vyobr. č. 1789.). V základech podoben jí byl nástroj, o němž zmiňuje se Seb. Virdung (1511) a jež popsal Mart. Agricola (1529); byl opatřen třemi strunami a zvýšeným hmatníkem. Ve Francii posměšně pro svou tykvovitou formu zván *gigue* (= šunka, vyobr. č. 1790.). Zcela jinou stavbou vyznačovala se fidula (něm. *Fidel*, *Geige*). Skládala se ze dvou desek, svrchní a spodní; desky upevněny k sobě lubovitými spojovacími články a byly uprostřed zprvu nemnoho, v XV. stol. však značněji do vnitř prohnuty, tak že činily vzhled nástroje podobného kytaře (vyobr. č. 1791. a 1792.), zvláště když prohyby byly později ostřeji vyřezávány, čímž luby na svrchní, střední a spodní dělení bylo nutno. Kdežto lyra a ostatní tři nejstarší nástroje: crwth, trumscheid a rebec, záhy vyšly z praxe, konstrukce fidule položila základ k dalšímu

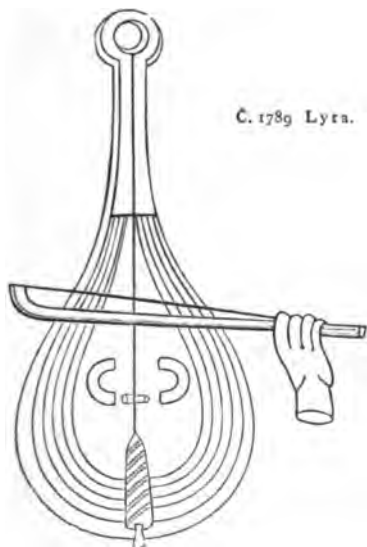

Č. 1789 Lyra.

vývoji smyčc. nástrojů vůbec a h-lí zvláště. Zplodila totiž rod nástrojů violových, jež rozvíjely se ve dvě čeledi: violy kolenní (*v. da gamba*) a ramenní (*v. da braccio*), každá s velice četnými druhy. Jejich organismus podléhal výsledkem nejrozmanitějších kkušebních pokusů nenáhle mnohým změnám, avšak ze

všech lze vycítiti jakýs základní typ. Svrchní i spodní desky mají právě jako kobylka plochý tvar, hmatník opatřen je kovovými příčnými pražci, aby usnadněna byla aplikatura intervalů a tím docíleno bezpečněji čisté intonace, ozvučné otvory a zářezy na deskách jsou polokruhovitě vykrojeny a celé těleso u krku přišpičatělé. Počet strun, původně akordické hry, postupem času klesal a přestal na čtyřech. Zdokonalovací práce na violách přivedly koncem XV. stol. továrníky louten a viol v horní Italii, kde nástrojářství kvetlo pro hojnost způsobilého dřeva, k zmenšené formě violy (odtud *diminutivum violino*), k h-lím. Vynález jich připisuje se Casparu Duiffoprugcarovi (Tiefenbrucker), členu loutnařské rodiny přistěhovavší se z Tyrol do Bologny (1467—1530). Jisto jest, že netoliko technické studie o ladnější formě, nýbrž i popudy hudební, aby k violám hlubší polohu ovládajícím fadil se nástroj diskantový, ovládaly úmysl vynálezcův. Zachované exempláře Duiffoprugcarovy

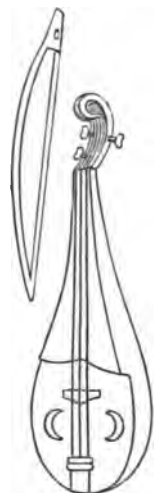

Č. 1790. Gigue.

mají v celku vzhled pozdějších h-lí, byť nehonosily se ještě jejich vypilovanou úpravou. Na rozdíl od viol jsou obě desky a kobylka klenuty, prohyby na deskách v podobě písmeny C vykrojeny, otvory ozvučné ve formě f vyřezány a nástroj u krku obloukovitě zaokrouhlen. Ježto Duiffoprugcar od r. 1515 pracoval v Lyoně a v Paříži, přísluší mu nepochybně zásluha o rozšíření nástrojů houslových ve Francii v XVI. stol. Nástrojářství však neobmezovalo se pouze na stavbu h-lí samých; neboť dle typu Duiffoprugcarova přeneslo jejich konstrukci na nástroje většího rozměru a hlubší polohy hlasové, z nichž po delším procesu ustálily se: altová viola violoncello a kontrabass. Jako hotovitel jich proslul zakladatel školy bresciské Gasparo da Salò (činný v l. 1565—1615). Výrobky jeho jsou nyní vzácnými památkami a tím též řídí se jejich cena; požadavkům virtuosity moderní vyhovují nedostatečně a nevyhráňenými ještě liniemi svého obrysu neuspokojují zevnější dojem. Větší uhlazenosti propůjčil jim nástupce Gasparův Giovanni Paolo Magzini (1590—1640), avšak ani jeho vymoženosti nebyly tak dalekosáhlé, aby nebyly v budoucnosti zastíněny úspěchy slavné školy kremonské, repraesentované příslušníky tří rodin: Amatiovy, Stradivariovy a Guarneriovoy. Z rodiny prv jmenované nejstarší, Andrea Amati (1520—1580), předstížen byl více méně svými syny Geronimem a Antoniem; vyvršena byla však pověst rodu Amatiův Nicolou (1546—1684), synem posléze uvedeného. Ton Amatiových h-lí neimponuje tak sytostí

a velikostí, jako melancholicky přidušenou jemností a čistotou. Jejich forma svědčí o vzácném smyslu pro harmoničnost, lakovány jsou barvou zlatožlutou. Lesk jména Nicolova zvyšuje okolnost, že z jeho školy vy-

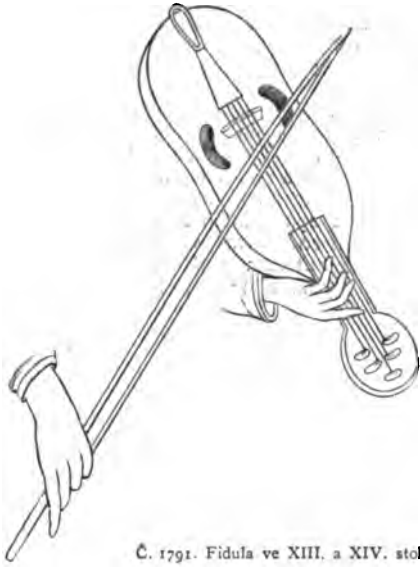

Č. 1791. Fidula ve XIII. a XIV. stol.

šel nejstarší člen druhé rodiny, nejslavnější, dosud nepřekonaný mistr v houslařském umění, Antonio Stradivari (*Straduarus*, 1644—1737). Proniknul dokonale způsob stavby Amatiovy, pracoval s počátku v jeho intencích a též pod jeho firmou, avšak hlubokými neúpornými studii probral se k úplné samostatnosti a kolem r. 1700 stál na vrcholu své tvořivosti. Forma výtvarů z této doby svou mírnou klenbou, vlnivou plastikou a vzletnými konturami svědčí o neobyčejných výtvarnických schopnostech mistrůvých, ale není výsledkem zvláště k ní směřující snahy, nýbrž podala se genu Stradivariovu sama, čím více blížil se ideálu mohutného a plného tónu. Proto marně pachtilo se potomstvo cestou rozbornou a přesnými kopii odhaliti tajemství umění Stradivariova. Z 1000 nástrojů jím zhotovených většina nalézá se v soukromém vlastnictví a cena exempláře stoupla až na 7000 zl.; lakovány jsou průhledným pokostem barvy kaštanově hnědé. Na sklonku života zhotovoval Stradivari již slabší výrobky, při nichž sdíleli se s ním o práci synové Omobono († 1742) a Francesco († 1743) a žák Carlo Bergonzi (1712—50). Zajímavé jest, že třetí rodina zmíněná žila v tradicích obou předchozích. Senior její Andrea Guarneri (1650—95) byl žákem Nic. Amatiovým. Synové jeho Giuseppe (1690 až 1730) a Pietro (1690—1725) opírají se mimo to též o Stradivaria, jehož bezprostředním žákem a dle úsudku znalců jediným možným konkurentem ve svých nejlepších výtvorech byl Andreův synovec Giuseppe Antonio, zv.

del Gesù (ježto ve své marce mává označením JHS). Veliký tón, avšak nepoddajný různým záchvěvům jako Stradivariův, pak kresba otvorů formy *f*, upomínající na školu brescijskou, charakterisují h. mistra toho, jímž uzavírá se slavná perioda houslařství vláského; neboť současníci i nástupcové až do poloviny století XVIII. nijakž nepovznášejí se nad pouhé napodobitele svých předchůdců.

Zvučnějšího jména dopracovali se: Paolo Albani (1650—80) a Paolo Giancino (1665 až 1690), žáci Amatiovi; Lorenzo Guadagnini (1695—1742) a Domenico Montagnana (1700 až 1750), žáci Stradivariovi, a pak příslušníci rodin Ruggerovy a Ruggierovy. Ještě než počala uhasinati sláva houslařství vláského, šířil tradice jeho v Německu Amatiův vyučevac Jakob Stainer (1621—83), zakladatel t. zv. tyrolské školy, k níž náleželi Mathias Albani (1621—83), Egidius Klotz (1660—1675) a syn téhož Matthias (1670—1720). Poslední jmenovaný položil ve svém rodišti Mittenwaldenu na hranicích tyrolsko-bavorských základ k fabrikaci smyčc. nástrojů ve velkém, jež je podnes hlavní pramen výživy tamějšího obyvatelstva. Podobný podnik vyvolali čeští přistěhovalci v XVII. stol. v Marktneukirchenu a Klingenthalu v Sasku. Od poloviny XVIII. stol. nebylo již většího německého města bez dovedného houslaře. Z nejnovějších vynikají: Gabriel Lemböck (* 1813), činný v Vidni, Carl Adam Hörlein (* 1820) ve Vircpurku, August Riechers (* 1836) v Berlíně, proslulý opravovatel starých nástrojů, W. Lenk (* 1840) v Berlíně a j. O povznesení francouzského houslařství zjednal sobě velikých zásluh Nicolas Lupot (1758—1824). Jeho žáky byli Ni-

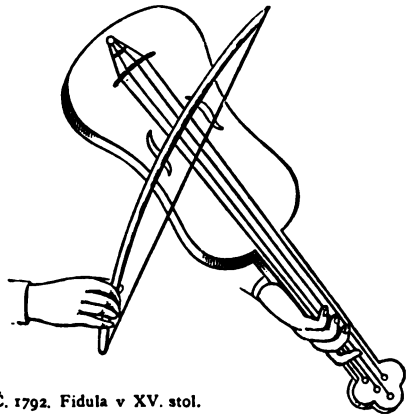

Č. 1792. Fidula v XV. stol.

colaus Eugen Gand a Seb. Philippe Bernadel, jejichž potomci spojili se v majetnictví proslulé firmy pařížské »Bernadel et Fils«. Pro historickou kuriositu zmiňujeme se též o Savartovi a François Chanotovi, kteří počátkem XIX. stol. různými novotami pokusili se odchýliti se od zásad běžné stavby, avšak bez úspěchu. Nejznamenitějším repraesentantem

moderního houslařství franc. byl J. B. Vuillaume (1798—1875), který zbohatl tím, že svoje, zprvu nepovšimnuté, výrobky prodal jako falsifikáty vláských nástrojů. Z ostatních zemí kulturních pouze Nizozemí vykazuje od XVII. stol. pružnější činnost v houslařském umění. Ze zemí slovanských jedině Čechy honosí se mohou důsledným jeho pěstěním a utěšený rozvoj jeho zde tím větší k sobě poutá pozornost, čím méně cizinou byl dosud oceněn.

Nástrojářství v Čechách v XVII. stol., právě jako v Itálii, nespécialisovalo se v houslařství, nýbrž spojeno bylo s výrobou louten, mandolin, theorb a j., ba téměř výhradně jen jí se se obíralo. Předchůdci t. zv. pražské školy, o nichž teprve novějšími badáním jsme zpraveni, Jan Salzer, Baltazar Kögl a Ondřej Ott, v první pol. XVII. stol. činní, pak na jeho sklonku působivší Linhart Broder, Ant. Hös, Mat. Proder a Martin Schott zachovali si historickou vzpomínku pouze loutnami a violami (na př. Ottova viola z r. 1657 v chrámu sv. Váta); h lí z doby této nemáme. K vlastním houslařům počítá se teprve Stajněřův odchovanec Tomáš Edlinger (1662—1729), označovaný přímo jako zakladatel pražské školy. U něho vyučili se Jan Jiří Hellmer (1687 až 1770), jehož h. z r. 1737 byly vlastnictvím Beethovenovým, pak syn jeho Josef Jach. Edlinger (1693—1748) a Jan Oldřich Eberle (1699 až 1768). Nástroje Eberlový, pro tuto dobu nejcharakterističtější, nepoprou vlivu Stainetrova, vyznačující se vysokým klenutím, ostrohranným závitkem na hlavici a krátkými ctvory, které téměř kolmo stojí a okrají se blíží, tak že dolejší části v jednu přímku spadají. Výrobky Hellmerovy jsou jim podobny, jsou však lakovány temně červenožluté nebo tmavohnědé, kdežto Eberlový tmavočerveně se žlutým podkladem nebo nahnědě, všude s hustým nánosem. Viola Eberlova z r. 1740 (d'amour) jest majetkem Národního divadla v Praze. Současníky Eberlovými byli Jan Scheverle a Jan Krieg, jenž zvláště jest pozoruhodným, že z vrstevníků samojediný zhotovil ploché klenutí po způsobě Stradivariově, dále Šebest. Lang, Ant. Klor, František Ant. Klot, Ambróž Bogner a Jan Karel Krichbaum. Hellmer vchoval syna svého Karla Josefa (1739—1812), hotovitele velmi pěkných nástrojů s tónem mohutným, jadrným a jasným, okazujícím na stoupence Guarneriova. Josef Ant. Laske (1738—1805), dle podání žák Eberlův, zajímá důležité postavení jako učitel Tom. Ond. Hulinského (Hulinzky, 1731 až 1796), prvního houslaře ryze českého, s Ambrožem Bognerem a Janem Muschlem předatavujícího poslední stoupence starší školy pražské, která skládala se vesměs z cizinců, nejvíce v Bavořích zrozených a do Čech přistěhovalých, a proto nedovedla se vymániti z vlivu německého houslařství, vysokým klenutím snadno poznatelného. Žák Hulinského Kašpar Strnad (1750—1823) vším právem zasluhuje býti zván otcem českého houslařství. Zavedl na rozdíl od předchůdců ploché kle-

nutí dle vzoru Stradivariova a příkladem svým nejen obrátil na novou vřru Jana Mich. Willera (1753—1820) a jeho syna Jana Františka (1781—1865), ale i o veškerý pozdější vývoj houslařství zasloužilým se učinil; nebo tradice jeho rozmožly se prostřednictvím přímých jeho žáků a trvají i v nynější generaci. Lak jeho jest barvy červenožluté nebo temně červené a dosti hustě nanesen. Pracovnu Strnadovu převzal žák jeho Jan Bubeník (1804—36), druhý žák Karel Šembera (Schombera, 1781—1821) byl učitelem Jana Kulíka (1800—72). Nástroje posléze jmenovaného, dle Stradivarího, Guarneriho a Magginiho sdělané, jsou velice hledány hlavně k potřebám orchestrálním. Kulík pracoval ve Vídni u Mart. Stossa, jehož bratr Jan Křt. (1784—1850) hotoval nejvíce kytary. S odchovanými Kulíkovými a Stossovými a jich současníky dostáváme se, vzpomenuce ještě ze starších Strnadova pomocníka Michala Webera (* 1814) a málo známého Vojtěcha Schallora (činného v l. 1828 až 1848), k houslařům českým doby nejnovější. Žákem Stossovým byl Frant. Lehner (1801 až 1878), z jehož školy vyšli: Jan Bina (* 1826, činný od r. 1853) a Ferdinand Lantner (* 1833), kterých závod svůj postoupil synu Bohuslavu Lantnerovi (* 1862), před tím v Olomouci působivšímu. U Webera pracovali Ignác Sander (1822—47) a Antonín Sitt (1819—78), pomocník Kulíkův a J. Schweitzerův v Pešti. Z Kulíkových žáků vynikl Jan Křt. Dvořák (1825—90). Synové téhož, Karel B. Dvořák (* 1856, činný od r. 1888) a Jaroslav Ant. Dvořák (* 1861, činný od r. 1886), následovali v povolání svého otce a zvláště první vyznamenán byl na četných výstavách domácích a cizích. Na Národopisné výstavě českoslovan. vystavil r. 1895 velice cennou sbírku h lí, v níž zastoupeni byli všickni čeští mistři, Edlingerem počínaje až na naši dobu. Velice čteně zastoupeno jest houslařství členy rodiny Homolkovy, kteří mimo Prahu působili i ve Velvarech, Nov. Bydžově a Kutné Hoře. Nejstarší z nich, Eman. Adam Homolka (1796 až 1849), vyučil se u Strnada a vchoval mladšího bratra svého Ferdinanda Josefa (1810 až 1862); tento předal pracovnu svoji synu Ferdinandu Josefu (1842—63), po jehož smrti přešla na strýce jeho Jana Stěpána (1800 až 1883), žáka Stossova a pomocníka Weberova. Ze synů Emanuelových starší, Čeněk Em. (1826—1861), pomocník Stossova a Lehnerův, pracoval též u mladšího Ferdinanda Aug. (1828—1890), hotovitele nástrojů chvalně pověstí a majitele závodu přejatého r. 1891 synem jeho Ed. Emanuelem (* 1860). Vedle Homolků celá řada houslařů působení své rozvíjela a dosud rozvíjí na českém venkově. Tak v Chomútově: Jos. Rauch (kol 1715—34), Jan Rauch (1760), Křištof Rauch (1764); v Litoměřicích: Šeb. Rauch (1742—1791), David Hopff, J. Klee a Antonín Mitteis; v Tachově: Jan Boh. Pauli (1710); v Hlinsku: Dominik Frant. Prokop (1844); v Chrudimi: Lad. Frant. Prokop a Severin Čejka; v Čes. Šumberku Josef Čermák; v Pasekách pod

Krконоšemi Věnceslav Metelka († 1868), téhož synové Josef († 1880) a Václav a dcera Johanna, pak Věnceslavův žák Benj. Patočka, od r. 1804 do Jičina se přesídlivší; v Schönbachu četní členové rodiny Plachtovy, od počátku XVIII. stol. až na naše doby, mimo ně pak Josef Schuster (1780), Jan Ond. a Josef Hümmel, Josef Fuchs (1834), Josef Heinzmann (1851—1859), Krist Blasl, Jan Brandner, Em. Buchner, Jan, Václav a Karel Fischer, Ant. Klier, Karel Köhler. Ferdinand a Josef Lang, Karel Loos, Jan Lustkandl, Ant. a Josef Lutz, J. A. Müller, Antonín Raab, Jan a Josef Schaller, Ondřej Schuster, František Strötz, Jindřich Volkmann, vesměs v současné době, po většině národnosti německé; v Božím Daru: A. Schäffer; v Kralovicích: Jiří Ellgas, Ign. a Josef Diener; v Liberci: Josef Kratschmann a Čeněk Hüttl; v Rumburku: Jak. Kolditz (1750—96); v Sklenářicích u Vysokého: František Vitáček, žák Metelkův; v Žatci: Karel Grimm (1853—63) a Antonín Müller; v Ústí n. L.: Ant. Weidlich; v Libverdě: F. Kohl a mn. j. Vzpomenouti dlužno i českých houslařů, usedlých v cizině. Ve Vídni působil Tomáš Zach, žák Jana Křt. Dvořáka a pomocník Sittův; vídeňský závod zdědil po něm syn Karel, druhý žák Pavel Pilát usídlil se v Pešti. Rovněž ve Vídni činní byli Frant. Schmidt (1845—1862) a synovec jeho Václav Schmidt, v Soproni Josef Barchánek, žák Kulíkův, v Drážďanech Jan Skoula, v Linci Josef Havelka (kol 1780). Pracovnu Lemböckovu ve Vídni řídí Karel Houdek; tamže působí dále: Bedřich Havlíček, Vil. Jaura, Rudolf Vlček a Jos. Svozil. Konečně zmíněn bud Edm. Kousalík v Jeně (od r. 1885, a v Mason City (stát Iowa) v Sev. Americe Jos. V. Konvalinka. *Hka.*

Stavba h-lí, byť sebe více těžila z nepomíjejících úspěchů umění italského, nedodělala by se výsledků žádoucích, kdyby neobracela především zřetele k jakosti materiálu, v němž právě mistři školy kremské osvědčovali vzácnou vybřavost. Neobyčejný vzrůst produkce novodobé značně vyčerpál zásoby a nemálo ztížil možnost opatřit si ku stavbě h-lí dříví dostatečně suché a zdravé: Ježto různé součástky h-lí vyžadují surovin nestejné pevnosti a ohebnosti, nelze budovati jich z látky jednotné, nýbrž nutno používati čtvera druhů dříví: na svrchní desky rezonanční smrčového, v nejpěší kvalitě docházejícího ze Šumavy, Tyrol a již. Švýcar, na spodní desky, luby, krk a kobyliku javorového, dovažného z Uher, Sedmihradska a Chorvatska, na špalíčky a okolky lípového, na hmatník, strunník, knoflík ku zavěšení strunníku a výklad desek svrchních i spodních ebenového. Houslaři sledujícímu určitý vzor pečovatí jest v první řadě o přesný obrys h-lí, dle nichž hodí pracovati; z obrysu toho vyrábí si vlastní přesnou formu, na kteréž veškerá téměř stavba bude založena. Forma ta skládá se z prkénka z tvrdého dřeva, až 1 cm silného, po obou stranách rovného, přířizného

o 3 mm, šířku to luby a okraje. Do formy vyřeže se 6 otvorů pro vnitřní špalíčky, z nichž horní k zadělání krku, dolní k upevnění knoflíku, na nějž strunník se zavěsí, slouží; ostatní 4, umístěné v růžkách, určeny jsou k tomu, aby jednak luby mezi sebou, jednak svrchní desku se spodní spojovaly. Špalíčky tyto celé h. při sobě drží a veliké síly jim dodávají; ježto h. as ze 60 částí se skládají, a tlak strun sám páčí se na 24 kg, lze představití si stejnost jejich důležitost. Přiklizením špalíčků k otvorům formy a přitřnutím jich započne vlastní stavba; načež lze přistoupení k přípravě lubů, t. j. článků obě desky kol do kola obmykajících, a sice nejprve lubů středních. Luby, jaouce pouze 1 mm silny, snadno se ohýbají, byly-li před tím vodou navlaženy, na horkém železe pomocí zinkového plechu. Luby takto ohnuté přiklízí se ku špalíčkům; když kliš dostatečně byly uschl, přifežou se špalíčky na růžkách nahore a dole. Dle stejného postupu naloží se s luby horními a dolními. Bedlivě však sluší přihlížeti, aby luby těsně na špalíčkách byly ohnuty a aby výšku 3 cm nahore a 3 cm z 2 mm dole nepřesahovaly. Na to přistoupí se k ohýbání okolků, z 2 mm silných a 6 mm širokých, které se na luby přiklízí a malými šroubky mimo to upevní a pak přitřiznou. Tím dokončena jest vnitřní práce na spodní polovině h-lí, tak že nyní lze započítí s úpravou desek, které musí býti nejméně 105 cm silné a na jedné ploše úplně rovné. Na rovnou plochu přiloží se forma i s luby a tyto silnou ocelovou jehlou se obrývají. Po kontuře té jede se pak nástrojem opatřeným ve vzdálenosti z 2 mm ocelovou nožičkou, kteráž vtiskne na desky původní obrys h-lí, dle nichž stavba byla zařizena, ježto forma sama byla zúžena o 3 mm a 1 mm připadl na luby. V tomto rozměru se desky vyřežou, načež přikročí se ku klenbě. Za tím účelem nejprve zhruba polokulatým dlátem ubírá se zbytečné dříví při okrajích a na to malými hoblíčky se spracovává. Pak nutno desky i na druhé straně prohloubiti, dřívě ještě však opatřiti je na vnější straně žlábkem v šířce 1 mm, vzdáleným od kraje 4 mm, určeným pro vykládání, sestávající vždy ze dvou proužků dřeva ebenového a jednoho proužku javorového. Vykládání nemá jen účel ornamentální, nýbrž i ochranný pro případ pozdějších reparatur. aby desky nebraly rozbíraním pohromy. Síla desek není veskrz stejná, nýbrž vypracovává se dle povahy dříví a dle způsobu klenutí instinktem houslařovým; deska se širokými léty nebo s nízkým klenutím silněji vypracována býti musí než deska sléty hustými nebo s klenutím vysokým. Spodní deska máva největší sílu 4 mm na pravé straně pod podstavcem, pak jí ubývá znenáhla až k okrajům na 2 mm; podobně svrchní deska ztenčuje se od 3 do 2 mm. Nezbyvá než okulatiti okraje na straně; zp. dle deska může nyní přiklízena a malými šroubky upevněna býti na straně, kde prve již okolky byly vloženy. Nežli se podobným způsobem učiní s deskou svrchní, třeba přepausovati ozvučné

otvory formy *afe* z h-lí za vzor sloužících na zinkový plech nebo prkénko, připraviti z nich šablonu a dle té je pak vyřezati jemným nožem v desce samé. Na levou stranu desky přiklíží se t. zv. duše, jedna z nejdůležitějších součástí h lí, která spolu s podstavcem, nalézajícím se na pravé straně asi 3 mm za kobylokou, nese celou tíhu strun a tím umožňuje volné chvění rezonanční desky. Duše skládá se ze smrkového prkénka, 27 cm dlouhého, 1 cm vysokého a 4 mm uprostřed silného, se slabujícího se k oběma koncům až na 2 mm. Nyní odrazí se forma jemným dlátem od špačků na ni přiklížených, též se odstraní malé šroubky, načež upraví se okolky na svrchní části a deska se přičiní dle stejného postupu, jako na spodní části bylo se stalo. Krk vyřezává se polokulatými železky a nožem; aby hlavičce přesně vypracována býti mohla, musí houslař ostřežítě dbáti vzoru vyvoleného. Při upevňování a při klížení krku šetřiti jest zvláštní opatrností, aby střed jeho spadl v jedno s středem h lí. Na to přiklíží se hmatník a horní a dolní pražec. Lakování h lí, dodávající zevnějšku úhledného rázu, chráníci však též nástroj před zhoubnými vlivy vzduchovými, provádí se tak, že celé h. n. trou se odvarem šafránovým, před nátěrem i po něm se vyhladí a pak nanáší se lak šest až sedmkrát, ne více však než jeden nános denně. Nejlépe lakovati jest jantarovým pokostem, který pak rozličnými látkami se přibarvuje. Rozmělněnou pemzou se na to h. vyhladí, olejem a tryplem vyleští; k definitivní úpravě nechýbí než zaděláti kolíky do krku, na knoflík zavěsiti stunník, pod pravou stranu zasaditi podstavec ze smrkového dříví a přes přířiznutou kobyliku natáhnouti struny. **KBD.**

H. potaženy jsou čtyřmi strunami, které číslují se dle vzdálenosti od smyčce a laděny jsou:

IV. III. II. I.
g' d' a' e'

Struna *E*, zvaná též kvintou nebo chanta-rellou, jest hedvábná, ostatní jsou střeové. Struně *G*, od ostatních délkou valně se nelišící, dodává hloubky umělé zatížení stříbrným neb měděným dracounem, kolem ní opředěným. Mezery mezi přirozenými tóny vyplňují se krácením strun pomocí prstů levé ruky mimo palec; v aplikatuře označuje se ukazováček jako 1., malík jako 4. prst. Chromatické tóny vybírají se prstem odpovídajícím tónu, od něhož jsou odvozeny. Avšak aplikatura neobmezuje se jen na tuto t. zv. první polohu, při níž 1. prst kryje nejbližší vyšší stupeň od prázdné struny. Celá ruka může se na krku posunovati tak, aby 1. prst zasahoval druhý, třetí a další stupeň, a mluvíme pak o druhé, třetí nebo další poloze. Na př. na kvintě dosíci lze 4. prstem v první poloze *h*², v druhé poloze *c*³ atd. V moderním orchestru ukládá se h-lím hra až v jedenácté poloze (po *e'*). Hra ve vyšších polohách není vázána jen na strunu *E*, může i na nižší struně býti provedena, běží-li o to, aby egalita pas-sáží netrpkla měněním strun, z nichž každá

má svou individuální zvukovou barvu. *E* zní totiž ostře a jasně, *A* měkčeji, *D* má tón nejpodajnější, *G* tvrdý a ne mohutný. H-lím, jako veškerým nynějším nástrojem smyčcovým, svědčí nejlépe hra jednohlasná, ač vícehlasná není jim nedostupna a v některých případech ani ne obtížna, spojuje-li se struna prázdná (což znamená se 0) se zkrácenou. Cinnost levé ruky zabírá technika intonační, pravá ruka tahem smyčce obstarává tvorbu tónu co do dynamiky a artikulace. Ježto každá změna tahu smyčcového porušuje linii čistého legata, dává se hráči na srozuměnou, kdy má v tahu započatém setrvat i kdy jej pozměniti (\lfloor = tah dolů, \vee = tah nahoru). Tónu zvláště tvrdého docíliti lze přiblížením smyčce ke kobyлке (*sul ponticello*) neb nasazením dolejší části smyčce »u žabky; naopak tónu zvláště měkkého přiblížením smyčce ku hmatníku a nasazením u špičky. Zachmuřeného timbru tónového dosáhneme, zatkneme-li na kobyliku přidusku (*sordino*), která obmezuje přechod kmitů strun na rezonanční desku. V náhradu za vymizevší nástroje drnkací slouží hra na h., vyluzovaná bez smyčce pouze prsty (*pizzicato*). Zvláštní specialitou hry houslové jsou konečně flageolety (v. t.).

Virtuositá houslová vyvinula se a bujela v Itálii v zápětí za pokroky na oboru nástrojanském učiněnými a s ní zároveň i první základy k literatuře byly položeny, ježto přední houslisté XVII. věku veskrze zabývali se skladbou pro svůj nástroj. Nejstarším ze slavných houslistů byl Francesco Bassani (1657 až 1716); žák jeho Arcangelo Corelli (1653 až 1713) a téhož vrstevník Antonio Vivaldi mají vedle virtuosity pro vývoj formy koncertu i sonaty historickou důležitost, v čemž předchůdcem jich byl Giuseppe Torelli († 1708). K nim druží se: Francesco Geminiani (1680 až 1701) a Pietro Locatelli (1693—1764), žáci Corelliho, Francesco Veracini (1685—1750), učitel slavného Gius. Tartiniho (1692—1770), proslulého virtuosa, skladatele i theoretika, a Tartiniho žáci Pietro Nardini (1722—1793) a Antonio Lolli (1730—1802). Současně s těmito vystupuje t. zv. turinská škola, jejíž příslušníky byli Giov. Bat. Somis (1676—1763), odchovanec Corelliův a Tartiniův, a žák jeho Gaetano Pugnani (1727—1803) s vyučenci svými Ant. Bah. Brunim (1759—1823) a Giov. Bat. Viottim (1753—1824). Již od XVIII. věku skladbou pro h. neobírali se pouze virtuosové z povolání a později, když nejslavnější skladatelé obohacovali literaturu houslovou, virtuosita se skladatelstvím jen výjimkou v jedné osobě se slučovala. Z nesčetných virtuosů XIX. století nejslavnějším byl Niccolò Paganini (1782—1840), mimo něho vynikali: Alard, de Bériot, Ole Bull, Léonard, Massart, Meerts, Molique, Vieuxtemps, Wieniawski; z žijících: Joachim Marsick, Sarasate, Sauret, Thomson, Wilhelmj, Ysaie a j. Z českých virtuosů: Jiří Czarth (1708—44), Václav Praupner (1745—1807), Jan V. Kalivoda (1801—66), Jos. Slavík (1806—33), Fr. Pecháček (1795—1840), Mir Weber (* 1854), Ferd. Laub (1832—1875),

J. Řebíček (* 1844), žák Mildnerův jako Jan Hřimál (* 1844), Arnošt Skalický (* 1853) a Ant. Bennowitz (* 1833), jenž odchoval celou řadu houslistů našich: Floriana Zajíce (* 1853, Karla Halíře (* 1859), Františka Ondříčka (* 1859), Karla Hoffmanna (* 1872) a j. Nejlepší školy pro h.: Baillot, Méthode de Violon adoptée par le Conservatoire, avec Rode et Kreutzer (1771—1842); Týž, L'art du Violon, nouvelle Méthode (1834); Dancla, Méthode élémentaire et progressive du Violon (1855); Alard, École de Violon (1815), pak Spohrova, Davidová, Danclova a j. Z českých: Malát, Theoreticko-praktická škola pro h. (1882) a Bartákova (znova vydaná Hřimálem). Literatura o h-lich a houslové hře: Hart, The violin, its famous makers and their imitators (Londýn, 4. vyd. 1887); Vidal, Les instruments à archet (Paříž, 1876—78, 3 sv.); Schebeck, Der Geigenbau in Italien u. sein deutscher Ursprung; Rühlmann, Geschichte der Bogeninstrumente (Brunšvík, 1882); Wasielewski, Die Violine u. ihre Meister (s úvodem: Die Kunst des Violinbaues, 3 vyd., Lipsko, 1893); Homolka, Životopisné zprávy o pražských houslařích (Pr, 1896) a mn. j.

Housličky, dřevěný nástroj z dob útrpného práva, podoby housliček Měl tři díry, jednu větší a dvě menší. Do větší sevřel se krk tak, že jenom hlava odsouzencova vyčnívala, do menších sevřeny ruce pod zápěstím tak, že jenom pěsti bylo viděti. Odsouzenec stával s h-kami u pranýře a byl vydán tupě a posměchů všech okolo jdoucích, zejména rozpustilé mládeže.

Houslový klíč viz G v hudbě.

Houssaye [usséj], vlastně Housset: 1) H. Arsène, spisovatel franc. (* 1815 v Bruyères u Laonu — † 1896 v Paříži), vystoupil v roce 21. s romány *Couronne de bluets* a *Pécheresse* a záhy vešel v přátelské styky s romantiky Gautierem, Nervallem, Alex. Dumasem, později i Hugem, a stál v jich řadách, ačkoliv jinak talentem svým směřoval spíše ke koketnímu a galantnímu genu XVIII. stol. Pracoval v románě, kritice umělecké, dějinách i poesii. R. 1844 došel pozornosti knihou *Galerie des portraits du XVIIIe siècle*, r. 1846 *Histoire de la peinture flamande et hollandaise*. R. 1843 vedl časopis »L'artiste«, kde zápasily n-ladě síly literární. R. 1849 povolán byl za ředitele »Comédie Française«, již vzorně řídil v uměleckém směru, zjednav tu místa modernímu umění, Vict. Hugovi, Mussetovi, Dumasovi, Augierovi a j. Vzdav se místa toho r. 1856, byl jmenován hlavním inspektorem venkovských muzeí a důstojníkem čestné legie. Roku 1871 založil »Gazette de Paris«, prodal jí však brzy, r. 1887 řídil »Revue de Paris et de St. Pétersbourg«. H. psal nesmírně mnoho a všechny snad genry literární (mnoho též pod pseudonymy H. Mousse, lord Pilgrin a j.); verše *Sentiers perdus* (1841); *La poésie dans les bois* (1845); *Poèmes antiques* (1855); *La symphonie de vingt ans* (1867); *Cent et un sonnets* (1873), souborně jako »Oeuvres poétiques« s předmluvou Banvilleovou; romány,

většinou sentimentálně frivolní: *Les onze maîtresses délaissées* (1840); *Les filles d'Eve* (1852); *Le violon de Franjolé* (1856); *Les femmes comme elles sont* (1861); *Mademoiselle Cléopâtre* (1864); *Le roman de la duchesse* (1865); *Les Grandes dames* (1868); *Les Parisiennes* (1869); *Les charmeuses* (1878); *Les princesses de la ruine* (1881); *Les onze mille vierges* (1885); *Mme Trois-Etoiles* (1888); *Les femmes démasquées* (1895) a mn. j.; práce kritické a dějepisné: *Hist. du quaranté et unième fauteuil de l'Académie franc.* (1860); *Hist. de Léonard de Vinci* (1869); *Van Ostade* (1874); *Hist. de Mme Dubarry* (1878); *Les comédiennes de Molière* (1879); *Molière, sa femme et sa fille* (1880); *La Révolution* (1891) a j.; dramatické práce: *Les Caprices de la marquise* (1844); *La comédie à la fenêtre* (1852); *Le duel de la tour* (1856); *Les comédiennes* (1857); *Mlle Trente six vertus* (1873); *Juliette et Roméo* (1873); paměti: *Les confessions*, vzpomínky z půle století 1830—90 (1885—91, 5 sv.). Povšimnuti hodný je H. jako dějepisec malířský, zvláště pro rokoko Ukázky z veršů přel. Vrchlický ve Svět. poesii XVIII.; drobotiny z prósy přinesl »Lumière r. 1859, »Květy« 1881, »Žáb. Listy« 1886, »Ned Listy« 1886 a j.

2) H. Henri, franc. historik a kritik umění výt., syn před. (* 1848 v Paříži), chtěl býti původně malířem, záhy oddal se však písemnictví. Napsal: *Histoire d'Apelles*, studii o umění řeckém (1866); *L'armée dans la Grèce antique* (t. r.); *La Grèce à l'exposition universelle* (1867); *Histoire d'Alcibiade et de la République athénienne depuis la mort de Périclès jusqu'à l'avènement de trente tyrans* (1873, 2 sv.); *Le premier siège de Paris en 52 av. J.-C.* (1876), nově otištěno v Athènes, Rome, Paris (1878); *L'art français depuis dix ans* (1882); *La loi agraire à Sparte* (1884); *Les hommes et les idées* (1886); *Aspasie, Cléopâtre, Théodora* (1890) a dvě díla líčící konec císařství 1814: *Histoire de la campagne de France et de la chute de l'empire* (1888) a 1815: *La première Restauration; le retour de l'île d'Elbe; les Cent-Jours* (1893), jimiž se postavil H. mezi přední historiky francouzské. Práce jeho vyznačují se vedle vědecké obsahové ceny i znamenitou formou uměleckou. Od r. 1894 je členem Akademie franc.

z **Housson** Ignac Gottfried, r. 1671—75 purkrabí hradu pražského. Pocházel z rytířské a baronské rodiny lotrnsko-burgundské. Jakožto assessor a rada při vrch. purkrabském úřadě (1660—71) účastnil se r. 1664 tažení tureckého. R. 1669 přijat byl do stavu rytířského a za erb dán mu štít žlutý, nazdě červeným pruhem rozštělený, v pravé polovici černý rozkřídlený orel.

Houston [haustn, též justn], hlavní město hrabství Harris v severo-amer. státu Texasu, s 27.600 ob. (1890), spojené parníky s Galvestonem, důležitá železniční křižovatka, má pékoun radní a soudní budovu, tržnici, bursu na bavlnu, poštu, telegraf, loži svob. zednářů. Znameníť jeho průmysl vykazoval (r. 1890) 68 průmysl. závodů (pily, továrny na stroje,

vozy, zboží železné a mosazné a j.). Zhotoveno zboží za rok v ceně skoro 4.000.000 dol. (2000 dělníků), obchod bavlnou se pátí na 20.000.000 dol. Výroba cukru a oleje ze semene bavlníku a j. Město bylo založeno r. 1836 guvernérem téhož jména.

Houston [haustn]: 1) H. Samuel, president texaský (* 1763 — † 1863 v Austinu). Získal si ve válce proti Angličanům statečnost a vědomostmi svými přízně generála Jacksona, stal se důstojníkem a ujednal smlouvu s indiánským kmenem Kriků. R. 1835 postavil se v čelo hnutí proti Mexiku a jako vrchní velitel vojska texaského porazil presidenta Santa-Annua dne 21. dub. 1836 u San Jacinta a donutil ho k tomu, že uznal neodvislost Texasu od Mexika. Dne 23. čce 1836 zvolen byl za pre-identa republiky texaské a pracoval o udržení přátelských styků s Indiány a o připojení Texasu s Unii, což r. 1845 se stalo, načež byl senátorem za Texas ve Washingtoně a r. 1859 guvernérem téhož státu. Na jeho památku nazývá se bývalé hl. město texaské jeho jménem H.

2) H. John Adam, malíř skotský (* 1812 ve Walesu — † 1884 v Londýně). Byl původně žákem akademie v Edinbourghu, později studoval ve Francii a v Německu. V l. 1840–58 žil v Edinbourghu, později v Londýně. Z jeho obrazů nejznámější jest *Dobry Samaritán* (ve skotské nár. galerii). Z ostatních děl jeho uvádíme: *Don Quichote ve studovně*; *Židovský obchodník se starožitnostmi*; *Prospero a Miranda*; *Neděle ve skotských horách*; *Smutná událost* 1873; *Uprchlíci z bitvy u Collovenu a j. J.-k.*

Houšice, ves česká, viz Holušice 2) a 3).

Houška, lázně v Čechách, viz Houška.

Houška: 1) H. Tob. (*Hausconius, Hauschkonius, Tusta Bohemus*), učený exulant český * 1600 v Domažlicích neb okolí — † 29. list. 1661). Studoval na vysokém učení v Praze, 19letý stal se učitelem a za krátko rektorem školy v Rakovnici, kdež velmi váženým byl, spolu pak pracemi vědeckými se zabýval a r. 1626 poctu co poeta laureatus caesareus obdržel. R. 1628 opustil Rakovnik a Čechy a žil po svém vypuzení 2 roky ve Vitemberku, r. 1630 přesídlil do Lipska a r. 1632 do Perna, kdež o své skrovné úspory Švédy oloupen byl. Využíval se všude vyučováním mládeže. R. 1650 přestěhoval se do Drážďan, kde měl příbuzné a české osadě tamější v tehdejšíh »kostelíku sv. Jana na hřbitově« kázal. H. byl ve styku s mnohými učiteli, zvláště pak s učenými rodáky-exulanty, a nepřestával konati studie v dějepisu a právnictví českém. Vydal M. Jana Campiana res bohemicas v Hofelici s poznámkami. Hlavní dílo jeho jest kniha ve 2 dílech s titulem *Pensum sacrum metro-rhythmicum CCLXVII. odis ad Maj. Dei Opt. Max. Gloriam, studiosae v. juventutis gratiam denoque expensum expansumque opera et studio Tobiae Hauschkonii T. B. Gorlicii apud Martinum Hermannum 1648*, v němž hlavní články evangelického učení dle příkladu prý M. Jana Husi v latinských zpěvích zahrnuty, aby v zemích slovanského jazyka zpívány byly; pro-

čež podloženy jim české národní melodie, jichž začátky na konci knihy v notách přitištěny jsou. Básničky tyto náboženské větším dílem jím samým sepsány jsou, dílem jeho krajanů: M. J. Campianem, Janem Rosariem z Prahy, Danielem Schoeniem z Domažlic, Jiřím Harlem (Gallus) z Chrudimě a M. Danielem Alginem zv. Bobrovským (Bobronius). — II. díl má název: *Pensi sacri metro-rhythmici pars altera quinque Chiliadibus suspiriorum, Desideriorum et Aphorismorum in gratiam Literatae juventutis expensa et expansa studio subcisivo Tobiae Hauschkonii Tusta Bohemi (Gorlicii) apud Martinum Hermannum 1649*. 29 jeho dopisů rektoru Christianu Daumovi z l. 1656 až 1661 nachází se v radní školní knihovně v saském Cvikově. Jedno psaní na kurfiršta Jana Georga I. z r. 1648 se nachází v král. knihovně drážďanské. Srv. Mittheilungen des Alterthumsvereins für Zwickau u. Umgebung XLV. (1891, 3. seš., str. 141); Dr. Phil. Richard Beck, Gymnasialoberlehrer in Zwickau, v »Beiträge zur sächsischen Kirchengeschichte« VII.: Tobias Hauschkon, ein böhmischer Exulant, Beitrag zur sächsischen Gelehrtengeschichte des XVII. Jhdts. Kratší zprávy v »Höchers Gelehrtenlexicon.

2) H. (Houschka) Vincenc, hud. skladatel čes. (* 1766 ve Střibře — † 1840 ve Vídni). Zprvu návodem svého otce, učitele, pěstoval hru na housle a klavír, když pak na studia gymnasiální do Prahy byl poslán, účinkoval jako vokalista při chrámě svatovítském a studoval gen. bass. Obíraje se mimo to i hrou na violoncello, dosáhl v brzku na nástroji také zrůcnosti, že přijat býti mohl do kapely habšte Jos. Thuna, po jehož smrti vydal se na koncertní cestu po Německu. R. 1792 jmenován radou při učitárně c. k. rodinných statků ve Vídni. Ve volných chvílích vyučil se hře na baryton a produkoval se často před dvorem, druhdy i ve spolku s členy cis. rodiny. H. zasloužil se velice o organizaci vídeňské konservatoře a »Společnosti přátel hudby«, která chová ve svém archivu některé rukopisné vokální i instrumentální jeho skladby. Tiskem vydány od něho: *3 Sonates pour le Violoncelle avec Basse*, op. 1.; *3 Sonates etc.*, op. 2.; *3 Canzoni à 3 voci, Lieder für 3 Stimmen*.

3) H. Jos. Vojtěch, český spis. pro mládež (* 1826 v Plzni — † 1876 v Olomúci). Studoval gymnasia a filosofii v Plzni, theologii a pak práva v Praze. Přesed potom ku professuře, stal se supplementem na čes. realce pražské a r. 1856 prof. v Olomúci, kde r. 1859 povýšen na ředitele. Seznámiv se s Wenzigem, přilnul H. k čes. literatuře i napsal několik spisů pro mládež: *Poctivý sirotek*, povídka (Praha, 1851 a 1856); *Otče náš*, povídka (t., 1857 a 1882); *Kratičkový přírodopis* v několika částech (t., 1852–53); *Malý rostlinář* (t., 1856) a j. Kromě těch překládal hojně z Ed. Ambacha, Fr. Hoffmanna, Buddaea de Genlis, Kocha, Ainswortha, Jamesa, Reida a j. Drobnější práce vydával také v čas. »Pražském Poslu« a ve »Zlatých Klasech«, jež redigoval (prvý po Tylovi, druhý po Rozumovi),

v »Čas. Musejním« (sbírku národních pověr; a j. R. 1853 vydal *Tajemník lásky* (Praha, 1853) a *Nový gratulant* (1854), jež dočkaly se již mnoha vydání. K vydání připravované historie literatury a vzdělanosti se však nedostal.

4) H. Alois, žurnalista český (* 1842 v Plzni). Studoval na gymnasiu v Plzni, kde mezi učiteli jeho byli čeští spisovatelé Desolda, Karlík a Smetana (1852—60), a filosofii na universitě pražské (1860—64), kde r. 1864 stal se doktorem filosofie. V l. 1864—69 vyučoval, zprvu jako supplet, později jako skutečný učitel na městské vyšší reálce v Plzni. V l. 1869—75 byl H. spolupracovníkem a redaktorem polit. časopisů »Pokrok« a »Politik« v Praze. V březnu 1875 založil v Plzni s pomocí Českého klubu časopis »Plzeňské Listy«, věnovaný hájení zásad staročeských. Zanechav v květnu 1876 činnosti novinářské, vstoupil H. do služby obecní jako městský policejní kommissar. Články jeho roztroušeny jsou po různých časopisech.

Houška z Adlersburka, jméno rodiny patricijské v Litoměřicích v XVI a XVII. stol. usedlé, která za erb měla štít zlatý a na něm orla černého, pasem dvěma hvězdami vykládaným na příč rozděleného. Václav Houška první měl titul z Adlersburka r. 1572 a současně s ním Houškové bez praedikátu v radě městské zasedali, jako Jan (1566 až 1603), Jiří (1570—1603), Jan (1584—1625) a Diviš (1568), jenž největší v Litoměřicích dům měl, v němž samého císaře a krále Maximiliána II. r. 1575 hostil, a mnoho gruntů držel, ale do Budyně se vystěhoval, kde zemřel jako primátor r. 1610 a pochován jest v kostele bohosudovském. Jiří H. z A. byl JMC. rychtářem (1583—86), kteréhož posledního roku na mor zemřel, jiný Jiří H. z A. odkázal r. 1603 dům na rynku synu Janovi, který měl za manželku Reginu Mrázovnu z Milešovy. Zemřel sice brzo po r. 1620, ale pro účast jeho v bouřích stavovských bylo jmění jeho i manželky, na 7342 kop míš. vyceněné, konfiskováno a vdova i dcery nebožtíkovy opustily Čechy. Do Litoměřic vrátil se r. 1631 při vpádu saském emigrant Jan Houška, jenž r. 1635 všeho jmění odsouzen jest. Potom není o rodině této v Litoměřicích zmínky.

Houšť Antonín Petr, církevní kněz čes. v Americe (* 1857 v Bohuslavicích u Kyjova na Moravě), studoval v Mikulově a v Kyjově, potom na ústavě učitelském ve Vid. Novém Městě, načež působil jako podučitel na blízkou Vidně. Ale již po roce vstoupil do řádu františkánského v Mnichově, vykonal příslušná studia v Landshutu a v Mnichově a r. 1882 vysvěcen byl knězem v Salzpurku. Odebrav se do Ameriky do kláštera v Louisvillu, působil tam jako kaplan v něm. osadě sv. Martina. R. 1883 stal se kaplanem v české osadě sv. Jana v St. Louisu, kdež po boku faráře Jos. Hesouna zdárně dvanáct let působil. H. napsal k jubileu Hesounovu pomocí českých kněží amer. objemný spis *Krátké dějiny a se-*

znam česko-amer. osad, pěkný obraz církv. života Čechů v Americe skýtající. FDZ.

Houška, Houška, lázeňské místo v Čechách poblíž ústí Jizery do Labe, hejt. Karlín, okr. Brandýs n. L., fara a pš. St. Boleslav. Alod. statek ve výměře 12053 ha, k němuž náleží lázně, majetek Jana Stöhra a synů (nyní v konkursu). Lázně leží v překrásné krajíně labské, jsou kol obklopeny lesy a před větrem chráněny. Chemickým zkoumáním dokázáno, že voda ze zřídla »Matky Boží Pomocné« obsahuje hlavně železo, mangan, arsen a lithium a náleží mezi vody na uhličitaný nejobhatší v král. Českém, předčí zřídlo »Ferdinandovo« v Mar. Lázních. Vody s prospěchem se užívá proti chudokrevnosti, reumatismu, nemocem nervovým, zácpě, městským, chronickým katarrhům atd. — Krajina zdejší náležela povždy k panství brandýskému a byla v držení koruny král. Českého. Původně nesouvisela H. se St. Boleslaví, poněvadž mezi oběma místy protékala Jizera (mapa z r. 1640, a v místech nynější H-ky byl veliký revír a tůň, které správa panství brandýského na poč. XIX. stol. dala vysušiti. Za tou příčinou dubový les počal se káceti a při kácení jednoho věkovitého dubu objeven pramen železité vody, její tehdejší nadlesní Jos. Neumann dal vzrůbiti a zabezpečiti. Pramen nazván »Studnice Matky Boží Pomocné«. Pověst o léčivé moci vody rozšířila se záhy po celé krajíně a jako základ k nynějším lázním postavena dřevěná budova s koupelnou. Roku 1820 vystavěna tu lázeňská budova. R. 1824 a 1833 navštívil H-ku cis. a král František I. s družinou. R. 1834 vystavěna tu kaple Povýšení sv. Kříže, která v letech padesátých zpusťla a r. 1867 nahrazena křížem. Po r. 1840 upadaly lázně a počaly se na novo zvedati, když přešlo r. 1860 panství brandýské v majetek Leopolda II., vévody toskánského. Za arciknížete Karla Salvatora r. 1867 lázně přestavěny, zbudován dvoupatrový dům lázeňský a vše dle moderních požadavků upraveno. Rovněž i park doznal velké změny. R. 1892 koupila lázně s okolními pozemky firma Jan Stöhr a synové, za nichž návštěva lázeňských hostů značně vzrostla.

Houška, městečko v Čechách, viz Hoštka 1).

Houtkoviec, ves v Čechách, hejt. Nové Město n. M., okr. a pš. Opočno, fara Voděrad; 64 d., 348 ob. č., 2 n. (1890). 1tř. šk.

Houtman [haut-] Cornelis, plavec holl. (* kol 1550 v Goudě — † 1599 na Javě). Nabyl za svého pobytu v Lisaboně několik zpráv o zatajované cestě do Zadní Indie kolem Afriky, přiměl společnost amsterdamskou, že r. 1596 svěřeny byly jemu a Pieterovi Dirks Keyserovi čtyři lodi, se kterými přistal 23. čna 1596 v Bantamu na Javě. Výprava tato první neměla žádného výsledku a 14. srp. 1597 vrátil se H. do Amsterdamu. Společnost »pro cizinu« (Matchappy van Verre) sloučila se s jinými společnostmi a již r. 1598 vypravěna byla druhá výprava k ostrovům indickým. H. byl 1. zát: 1599 na rozkaz sultána atčínského zavražděn,

bratr jeho Frederik stal se později guvernérem v Amboině i vydal první slovník malajský a madagaskarský *Spraekende Woordboek in de Maleysche en Madagascarsche Talen* (Amster., 1604). V Goudě byl jim r. 1880 postaven pomník.

Houtsma [hau-] Martin Theodor, orientalista nizoz (* 1851 v Irnsum ve Frisku), od r. 1890 professor univ. v Utrechtu. Pracuje se zdarem na poli muslimského, hlavně arab. dějepisu. Z publikací jeho v tom směru jmenujeme vedle příspěvků články a referáty do odborných listů a vedle účastenství na vyd. Tabariových »Annů: *Ibn Wádhich al-Já-kubi Historiae* (Lejda, 1883, 2 sv.) a *Recueil de textes relatifs à l'histoire des Seldjucides* (t., 1886—92, 3 sv.). Filologické jsou: *Kitáb-ol-Adháad auctore ibn-ol-Anbári* (t., 1881) a *Ein arab.-türk. Glossar* (t., 1894). Dk.

Houtt., bot. skratek, jímž označen Martin Houttuyn [hautain]; byl lékařem v Amsterdamu a vydal: *Houtkunde, Verzameling van in-en uitlandsche houten, Icones lignorum exoticorum et nostratium* (Amsterd., 1773, se 101 tab.; něm. Norimb., 1773—98).

van **Houtte** [haut] Louis, zahradník belg. (* 1810 v Ypernu — † 1876 v Gentu), vzdělal se v Paříži na obchodní škole, cestoval dlouhá léta po Brazílii a v záp. pobřeží afrického, shromažďuje hojnou kořist rostlin k pěstování. Po návratu zařídil v Gentu velký závod zahradnický, kdež později založena a vedení jeho svěřena státní škola zahradnická. Vydal velké dílo o rostlinách skleníků a zahrad *Flore des serres et des jardins de l'Europe* (Gent, 21 sv. do r. 1876).

Houwald, Freiherr v. Christof Ernst, básník a spis. něm. (* 1778 v Strupici v Dolní Lužici — † na cestě z Neuhaus do Lubina, raněn mrtvicí). Byl syn zámožného předsedy zemského soudu. Již co hoch pokoušel se o básnění, a to nejen drobnějších kusů, než i tragédie ze švédských dějin z doby války třicetileté. Studoval paedagogium, později universitu v Halle, načež po otcově smrti spravoval zděděné a z části i vyženěné panství. Ale válečný rok 1806 připravil ho do značných dluhů. Pronajav své statky, zvolen byl zemským syndikem Dolní Lužice, v kterémžto úřadě i zemfel. V dobách stisněných věnoval se H. výchově svých dětí a z té doby pochází celá řada spisů pro mládež: povídek, báchorek, divadel, hádanek, šarád a j. Pak začal psáti i pro dospělé, a to nejprve do časopisů celou řadu melancholických, na Schillera pcněkud upomínajících básní a pak dvě sbírky povídek: *Romantische Accorde* (Berlín, 1817) a *Erzählungen* (Berlín, 1819). I dále se zdarem pracoval v oboru novellistiky, ba se zdarem větším než na poli, kde hlavně působil, — v dramatickém básnictví. V oboru tomto jest znám hlavně co básník tragédií, v oboru komédie podal málo a i to bez ceny *Die Spielkameraden* (Weimarisches dram. Taschenbuch, 1823); o něco lepší je fraška, spíše travestie, »osudové tragédie«, jež sám horlivě pěstoval, *Seinem Schicksal kann Niemand entgehen*

(Beckers Taschenbuch, 1822). Co spisovatel tragédií je bez odporu H. vedle Müllnera nejdůležitějším ze zástupců t. zv. »osudové tragédie« (*Schicksalstragödie*), která ovšem právem odsouzena byla. Prvá jeho práce v oboru tom byla jednoaktová *Die Freistatt* (Müllners Almanach, 1819), pak *Die Heimkehr* (Lipsko, 1821), kterým strhl drážďanské obecenstvo přímo k entusiasmu. Ale největšího úspěchu dosáhl saktovou tragédií *Das Bild* (Lip., 1821), již skutečně povznesl se nad niveau hrůzyplných osudových tragédií, na něž však již zase klesl následující tragédie *Der Leuchthurm* (Lip., 1821); ano on brzo ukázal, že osudová tragédie je zrovna tak dobře pro děti jako pro dospělé, napsav pro obě to obecenstvo kus ve prospěch sirotčince v Perně *Fluch und Segen* (Lip., 1821). Vzbudiv dramatickou činností svou přízeň nejvyšších kruhů, stal se básníkem příležitostným (*Der Fürst und der Bürger*, Lip., 1823; *Die Feinde*, t., 1825), ale nemaje kritiku literárních kruhů na své straně, věnoval se více a více svému úřednímu zaměstnání, až po kuse *Die Seeräuber* (Lip., 1830) věnoval se mu docela. — Srv. J. Minor, *Die Schicksalstragödie in ihren Hauptvertretern* (Frankfurt n. M., 1883, str. 155—189); Kürschner, *Dějiny literatury*, sv. 151 a j. Do češtiny přel. *Smíření*, činohra, od V. Filípka (Praha, 1837) a *Tré povídek* od Jarosl. Pospíšila (t., 1831). BPk.

Houzé Florentin, malíř belg. (* 1812 v Tournai), žák Hennequina v Lutichu. Maloval: *Poslední chvíle lorda Percyho* (1842), za něž dostalo se mu zlaté medaile. Z dalších historických a genrových obrazů jsou nejlepší: *Vstup do kláštera* (1846); *Sv. Vincenc z Pauly a povodní zatopení*; *Karel Boromejský u nemocných mozem*; *Sv. Augustin umíraje hojí nemocného*; *Návštěva kardinálova v nemocnici v Tournai* (v tam. museu); *Ukřižování Krista* a j.

Houzeau de La Haye Jean Charles (* 1820 v Monsu — † 1888 v Schaarbecku poblíže Brusselu), znamenitý astronom, stal se r. 1846 assistantem hvězdárny brusselské, již musil záhy opustiti pro volné politické smýšlení. Až do r. 1857 byl zaměstnán ve službách belgického měření stupňového, vystěhovav se na to do Ameriky, živil se různým zaměstnáním. Tu konal pozorování, jež tvoří základ jeho *Uranométrie générale*. Roku 1876 stal se H. ředitelem hvězdárny brusselské, r. 1882 byl vůdcem belgické výpravy do Texasu ku pozorování přechodu Venuše před sluncem. R. 1883 vzdal se ředitelství hvězdárny pro neshody za příčinou jím obmyšleného přeložení hvězdárny do Uccle. Práce H-ovy vztahují se na fyzikální zeměpis, geologii, meteorologii, popisné vědy přírodní a astronomii. Velmi cenné jest jeho *Vademecum de l'astronomie* (Brussel, 1882) a veliké dílo bibliografické *Bibliographie générale de l'astronomie*, jež společně s A. Lancastrem vydával. Gs.

Houž, houže, houžve, houžev, hůž, houžka, jest ohebný prut nebo zkroucené

slabší dřevo ohebné k vázání neb upevnění něčeho, na př. vorů. Rozeznáváme h-e kra-
jové a slabcové. Viz i Pluh.

Houzeň viz Desmoncus Mart.

Houzeň: 1) H. Dolní (Seibersdorf), ves v Čechách, hejt. Lanškroun, okr. a pš. Ústí n. O., fara Knapovec; 68 d., 10 ob. č., 339 n. (1890), itf. šk., kaple Sedmibol. P. Marie. — 2) H. Horní (Hertersdorf, Hettersdorf), ves t; 60 d., 4 ob. č., 324 n (1890), itf. šk., kaple Navšt. P. Marie. Obě vsi byly r. 1292 majet-
kem kláštera zbraslavského.

Hove [hóv], záp. předměstí Brightonu v Anglii, s 26 097 ob (1891). Jest krásně stavěno a vzrůstá stejně s Brightonem.

Hove: 1) van H. Bartolomeus Johanes, malíř architekt (* 1790 v Haagu — † 1880 t. jako malíř divadelní, žák dekora-
tivního malíře Breckenheimera. H. maloval architekturu, pohledy na města a vnitřky kostelů. Uvádíme z nich: *Pohled na Delft; Vnitřek hlav. kostela v Haagu; Pohled na Lejdu; Starý zámek z okolí Gentu; Město při řece (gal v Hamburce)*. J-k.

2) van H. Hubertus, nizoz malíř archi-
tektur (* 1814 v Haagu — † 1867 t), syn a žák před. Od něho jest: *Sál v radnici v Amstřdamě* (1837, mus. v Lipsku); *Schodiště ve starém zámku* (1844, nov. pinakotéka v Mnichově); *Interieur (gal. v Hamburku)*. J-k.

3) van H. Victor, sochař a malíř belg. (1825 v Renaixu ve Flandřích — † 1891 v Bruselu). Původně zanášel se plastikou a provedl četné genové skupiny. Později věnoval se malířství a provedl: *Sírotci z okolí Dortrechtu na cestě do kostela* (1863); *Cesta do školy* (1865); *Paní; Návrh starého otce po bouři*. J-k.

Hovelaoque [ovlak] Alexandre Abel, anthropolog a jazykozpytec francouz. (* 1843 v Paříži — † 1896 t), studoval práva, u Chavéa jazykozpyt a pod Brocou srovn anatomii a anthropologii. Súčastnil se bojů před Paříží ve válce něm.-franc. a podniknul pak delší cestu do Rakouska a Srbska. Na to vstoupil do služeb města Paříže; r. 1876 stal se prof. jazykozpytu a národopisu na École libre de l'anthropologie a později byl ředitelem téže školy. R. 1878 zvolen byl do městského zastupitelstva pařížského a byl po dvakráte zvolen za starostu. R. 1889 byl zvolen do sněmovny poslanců. Politické smýšlení jeho bylo radikálně republikánské. Napsal: *Grammaire de la langue Zende* (Paříž, 1869, 2 v 1878); *La Théorie spéciale de Lautverschiebung* (t., 1868); *Racines et éléments simples dans le système linguistique indo-européen* (t., 1869); *Instructions pour l'étude élémentaire de la linguistique indo-européenne* (t., 1872); *Langues, races, nationalités* (t., 1873, 2 v. 1874); *Mémoire sur la primordiale de la prononciation du R vocal sanskrit* (t., 1873); *Morale de l'Avesta* (t., 1874); *Lettre sur l'homme préhistorique* (t., 1875); *La linguistique* (t., 1875, 4 v. 1888); *Observations sur un passage d'Hérodote, concernant certaines institutions perses* (t., 1875); *Le Chien dans l'Avesta* (t., 1876); *Les Médecins et la médecine dans l'Avesta* (t., 1877); *Notre Ancêtre,*

Recherches d'anatomie et d'ethnologie sur le précurseur de l'homme (t., 1877, 2 v. 1878); spolu s Jul. Vinsonem *Études de linguistique et d'ethnographie* (t., 1878); *L'Avesta, Zoroastre et le mazdéisme* (t., 1880); *L'enseignement primaire à Paris* (t., 1880); spolu s Emilem Picotem a Jul. Vinsonem *Mélanges de linguistique et d'anthropologie* (t., 1880); *L'homme primitif contemporain* (t., 1882); *Les Débuts de l'humanité* (t., 1882); *Les races humaines* (t., 1882); spolu s G. Hervém *Précis d'anthropologie* (t., 1887); *Les nègres de l'Afrique sus-équatoriale* (t., 1889); spolu s G. Hervém *Recherches ethnologiques sur le Morvan* (t., 1893); s Chavéem zal. r. 1866 »Revue de linguistique et de philologie comparée«, později »Dictionnaire de l'anthropologie«, »Bibliothèque anthropologique« a »Bibliothèque des sciences contemporaines«. Též vydal výbor z děl Voltairových, Rousseauových a Diderotových (t., 1883).

Hovell W. H., cestovatel australský (* 1786, † 1876 v Goulbournu v Novém jižním Walesu), r. 1824 spolu s Hamiltonem Humem (v. t.) prozkoumal horní tok Murraye v jižní části australských Alp.

Hövemeyer August viz Hovemeyer

Hovenden Thomas, genrista anglicko-amer (* 1840 v Corku, Irsko), kde byl i žákem školy umělecké. R. 1863 odešel do Ameriky a stal se žákem akademie v New-Yorku. Úplně věnoval se malířství od r. 1874, kdy v Paříži v atelieru Cabanelových pracoval. Z jeho děl jmenujeme: *Obě liliie* (1874); *Radostná zvěst; Royalista ve Vendée* (1893); *Interieur z Bretagne; Chlouba starých a j.* J-k

Hovenia dulcis Thub., strom z řádu Rhamnaceae, domovem v Japanu. Stopky květní uzrávají v dužnatý, červený, sladce a lahodně chutnající plod. Domorodcům sluje »sikus«, »ken« nebo »ken pokanas«. Vský.

Hovězí, rozsáhlý městys na Moravě po obou stranách Hor. Bečvy, hejt. Valaš. Meziříčí, okr. Vsetín; 557 d., 3322 ob. č., 6 n. (1890), far. kstele sv. Máří Magd. (r. 1736 jen kaple), 3tf a itf. šk., parní-pila, továrna na nábytek. Část městyse, asi 851 duší, přifařeno do Halenkova. H. bylo součástí Vsetína až do r. 1681, kdy soudně od Vsetína odděleno a jako zvláštní statek ovdovělé Markétě Františce svob. paní ze Snidavy zapsáno bylo. Markéta prodala H. r. 1687 Maxmiliánovi sv. p. Ledenickému z Ledenic Tento zůvěřil (1696) prohlásil své sestřence Karla a Františka Podstacké z Prusinovic za své dědice, z nichž první (1697) polovici bratrovu za náhradu převzal a pak celý statek (i se zahradami, nově vystavěným zámkem, s mlýny, chmelnicemi, pasekami a dvorem) r. 1718 hr. Mikuláši Illeshazimu, pánu vsackému, prodal. V zámku (kaštyle) je nyní rašplovna Thonetova Kostel (sv. Máří Magdaleny) z r. 1734. Na »Darební« kostel evang. a. v. R. 1878 zal. na H. hospodářský spolek, jenž na Vsacku dobře působí *MV*.

Hovězí dobytek viz Skot.

Hovgaard Andreas Peter, polární cestovatel dánský (* 1853 v Aarhusu), sloužil jako

poručík v dánském válečném loďstvu a pro-
vázal jako fysik Nordenskjölda na lodi Vega.
R. 1882 vedl dánskou loď Dijmphna do moře
Karského. Loď, chtějíc zde přispěti dvěma par-
nikům, ztratila kormidlo a byla hnána v ledu
kolem moře Karského, až se jí po roce po-
dařilo vyvázat. Přinesla do vlasti bohaté
sbírky ichthyologické a botanické, jakož i
množství pozorování hydrografických a me-
teorologických. Pro výzkum polární byl H.,
jenž se r. 1888 stal kapitánem, zastancem
sněhu od mysu Čeljuskina. Srv. Dijmphna-
expeditionen 1882—83. Rapporten til Dijm-
phna's rheder Aug. Gamel (Kodaň, 1884).

Hovirla, nejvyšší štít (2053 m) Černé Hory
huculské a vých. Karpat vůbec, na hranici
haličsko-uherské. Svah H-ly se strany haličské
jest povlnný, s uherské srázný, s kteréž strany
přimyká se k jejímú úpatí široká rovina s hor-
ským valem jako umělým a několika vodními
oky. Úbočí H-ly skýtají tučná pastviště a v polo-
vici září pokrývají se sněhem. Zde prý po-
chován vůdce huculských hajdamáků Doboš
(v. t.). Řř.

Hovora Janko, pseudonym Jana Ne-
rudy.

Hovorany, far. ves na Moravě, hejt. a okr.
Hodonín, pš. Čejč; 421 d., 1697 ob. č., 3 n.
(1890), 108tel sv. Jana Křt., 4tř. šk., poštač.
hosp. šk., cihelna a hnědoh. doly.

Hovorčoves, Hovořovice, Hovorčovice,
Hovoršovice, ves v Čechách, hejt.
Karlín, okr. Brandýs n. O., fara Libeznice,
pš. Vel. Čakovice; 33 d., 370 ob. č. (1890),
starobylý fil. kostel sv. Jana Křt. (ze XIV. st.
far.), popl. dvůr E. hr. Nostice Rieneka. Ves
byla v nejstarší době majetkem kláštera vře-
hradského.

Hovorius Eliáš, kněz a právnický spis.
český (* v 2. pol. XVI. stol. ve Vyškově —
† 1606 v Brně). Studoval v Římě, odkud r. 1591
vrátil se co doktor práv a protonotář apoštol-
ský do Olomouce, kde přijat hned do kapitoly
a později jmenován scholastikem. R. 1595 stal
se farářem a kanovníkem v Brně a záhy po-
věstným stal se pro svůj nevázaný život.
Koku 1598 vyvolen k administraci. H. napsal
r. 1603 a v rukopise zůstavil *Sbírku náležív
moravského práva zemského* (nyní v museu
moravském). Viz Jireček, Rukověť.

Hovorka, vlastní jméno, ne snad zvláštní
druh hrubé stěbelby starobylé z prvních dob
dělostřelctví, kdy takovým strojem váleč-
ným dávali každému vlastní název. Užívaná
r. 1422 u Karlštejna byla prostřední velikosti
a střílela koule kamenné 30—4cliberní. *F.M.*

Hovorka: 1) H. Josef M., spisovatel čes.
(* 1848 v Staticích). Již na realce pokusil
se ve tvoření literárním, vydáváje s Hniličkou
a Gutwirthem psaný časopis »Lipa«. Snaha
literární a láska k divadlu odvedly jej od studií
technických, načež byl dán rodiči do něm.
knihkupectví H. Karl J. Salow (nyní G. Neu-
gebauer). Po mnohých létech přišel jako ad-
ministrátor »Světozora« k dru Skrejšovskému,
kdež s prof. Leclairem založil franc. časopis
»Le Pragois«, jehož byl redaktorem po 4 léta.

Již v knihkupectví pilně přispíval do Urbán-
kova »Věstníku bibliografického«, psával od-
borné články do časopisu »Buchhändler-Cor-
respondenz« ve Vídni a založil spolu s A. Mi-
chálkem a G. Franclem »Spolek českoslov.
knihkupeckých účetních«, který vydal »Slo-
vanský katalog bibliografický« (1877—82). Od
té doby sbíral H. materiál k velkému kniho-
pisnému slovníku. O důležitosti bibliografie a
knihkupectví napsal H. také mnoho článků
do »Pokroku«, »Nár. Listů«, »Knihkupeckého
oznamovatele«, jehož je redaktorem od r. 1893.
Od r. 1891 vyučuje na pokračovací gremiální
škole knihkupecké knihkup. praxi a literatuře.
V r. 1894 jmenován byl členem mezinárod-
ního sjezdu bibliografického v Bruselu. Ve-
dle bibliografie a literární historie pracuje H.
také v belletristice. Práce uveřejněné původně
v různých listech denních i belletristických
vyšly o sobě v různých sbírkách: *Různé listy
a Poutí života* (v Ottově národní bibliotéce);
Nová sbírka prael belletristických (v Moravsk.
knihovně). Novelly *Rytíři zlata*, *V obrané vlasti*
a román *Mezi pány a služebníky* (Praha); tar-
tář též přispívky k dějinnám literatury české *Doba
úpadku a vzkříšení národní literatury české;
Kniha novell*. V r. 1883 zavedl otištěním feuil-
letonů v »Nár. Listech« *Z ptací perspektivy*
nový genre v literatuře české, spec. knihku-
pecký (o sobě 1885, 2. vyd. 1890). V r. 1878
redigoval H. »Přítele Domoviny«, v l. 1888
až 1894 byl redaktorem belletristické přílohy
»Nových Mod«, později »Nových Patřských
Mod«. Do r. 1884 byl účetním knihkupeckého
velkozávodu Ottova a od té doby ředitelem
insertní kanceláře a re. isorem banky »Slavie«.
Z povídek a humoresek H-ových byly mnohé
přeloženy do jiných jazyků slovanských.

2) H. František, spis. a žurnalista český
(* 1857 v Březnici u Písku). Studoval gym-
nasium v Klatovech a práva v Praze. Když
byla zřízena česká universita, navštěvoval
přednášky na filos. fakultě. Procestoval Pol-
sko, Rusko, Bosnu, Hercegovinu, Dalmacii,
Černou Horu, Německo, severní Itálii a jižní
Francii. Z cest psával feuilletony a dopisy
obsahu hlavně politického do pražských den-
ních listů. V l. 1886—87 byl dopisovatelem
z berlínského parlamentu do českých žurnálů,
v nichž uveřejnil tehdy mnohé články o vy-
povídání Poláků z Prus a o germanisaci Po-
znaňska. R. 1889 stal se parlamentárním zpravo-
dajem »Hlasu Národa« ve Vídni a od r. 1890
řídí lokální část téhož listu v Praze. Jako žák
vyššího gymnasia v Klatovech uveřejňoval po-
vídky a novelky v »Šumavanu«. V Praze byl
v l. 1879—80 redaktorem Urbánkova »Ruchu«.
R. 1880 založil si »Divadelní Listy«, jež redi-
goval pět let; vedle těch vydával sbírku diva-
delních her »Divadelní svět«. Do »Dalibora«
napsal *Dějiny opery v Polsku*, do »Květků
Životopis J. I. Kraszewského, do »Divadelních
Listů« řadu různých článků a pojednání. Z pol-
štiny přeložil četné divadelní hry (*Prospěcháři,
Mažepa, Článek 264, Ostrouhali, Kaloše a j*)
a různé povídky a romány (*Podivínové v Ma-
tici Lidu*). V l. 1877—79 súčastnil se ruchu

studentského, kdy byl jednatelem »Akad. čten. polku«. Později působil na poli literární a umělecké vzájemnosti slovanské, zejména uvedl četné umělce české na divadla polská a přičinil se o pohostinské vystoupení polských umělců v zemském a národním divadle v Praze. Jako redaktor »Hlasu Národa« je činným v četných spolcích a národních sborech. Od 15. kv. 1895 vedle činnosti žurnalistické je vlastníkem českého knihkupectví a nakladatelství v Praze.

Hovové, správněji Húvové, panující národ na africkém ostrově Madagaskaru. Jest nejzáp. větví skupiny národů malajsko-polynešských, ale značně pomíšený se živly africkými. Malajsko-polynešský původ H-vů nejvíce dokazuje jejich řeč, nejbližší řeči Batů na Sumatě. Jiní pokládali je za příbuzné filipinských Tagalů, Rienzi shledával podobnost s Dajaky ostrova Borneo, Grandidier s Madufany. Mimo řeč i tělesná povaha a některé zvyky bezpečně poukazují na východ, ano až do Polynésie. Tak některé zvyky podobné polynéskému tabu, tavení železa pomocí dvojitého měchu, zvláštní opatření lodic proti překocení a j. H. obývají hornatou provincii Imerinu ve střední části ostrova, dále zaujímají některá území na vých. a sev. ostrova. Veškeré území H-vy obydlené jest asi 130 km šir. a 960 km dlouhé. Počet H-vů páchá se od 850.000 až na 1.500.000. H. jsou postavy štíhlé, výšky prostřední (1'6 m); stavba těla jest souměrná, údy přiměřené a útlé. Hlava jest krátká až střední, obličej jest slabě prognathní, čelo vysoké, mírně klenuté, nos nejčastěji rovný, někdy též ohnutý, skoro vždy tupý, ústa poněkud velká, rty masité, brada okrouhlá. Oči jsou spíše malé, ale živé, a dodávají obličejí výrazu intelligence. Pleť jest žlutavě hnědá, někdy s nádechem do olivové zeleni, ale celkem vždy světlá, často jako u Jihoevropanů. Vlasy jsou černé a prosté, někdy kadeřavé. Muži buď si je krátce přistříhávají, aneb nechávají je v délce několika cm splývají. Ženy spleťají si vlasy v nespočetné copánky a růžice. H. jsou lidé velmi inteligentní, hudebně nadaní, vlastnilovní, povahy velmi živé, v práci vytrvalí, střídmí, ale náruživí a pomstychtiví, lstiví a nespolehliví, ač na venek velkou zdvořilost na jevo dávají. Též jsou velmi lakomí, ačkoliv i pohostinnost jest u nich velmi rozšířena. Původním oděvem jest plátěná zástěra, kterou ovazují si muži kolem boků. Přes ni nosí se dlouhý svrchní šat, tak zv. lamba, která splývá v četných malebných fasách. Lamba jest buď z látky bavlněné neb hedvábné, v krajinách odlehlejších i z vyloukané kůry stromové. Důstojníci a vyšší úředníci nosí lambu barvy červené, jinak jest buď bílá nebo bílá s červenými i jinak pestrými pruhy. V posledních desetiletích tento malebný kraj valem mizí a ustupuje kroji evropskému. Nosí se buď frak, dlouhé kalhoty, lakované boty a cylindr, neb evropské uniformy. Ženy nosí buď t. zv. »saimbo«, šat to podobný sarongu Malajů, který ovazují si kolem kyčlí, a kabátec s krátkými rukávy, aneb široký šat z kartounu, sáhající až ke krku, jenž zave-

den byl missionáři Původními zbraněmi byly oštěpy, luky, šípy a kulaté dřevěné, kůži potažené štíty, druhdy i z proutí pletené. K nim přistoupily pak sekery a dýky a ovšem i evropské zbraně všeho druhu. Velmi zajímavá jest zbraň, které užívají hoši k lovu menších zvířat, jmenovitě ptáků. Jest to bambusová foukačka, z níž vyfukují malé stfely. Připomíná živě na »sumpitan« Malajů (viz Dajakové) a jest jistě přežitkem z dob dávno minulých. H. mají stálá obydlí. Stavení jsou podlouhlá, čtyřhranná, pevně zrobená z červené hlíny. Velmi pěkná, štítovitá střecha spocívá na silných kolech a kryta jest buď senem neb sítím, přitlačěným bambusovými latěmi a omazaným hlinou. Někde vyskytují se i chýže na kolech. Ohniště, uvnitř obydlí, jest obezděné, kouř uniká okny a dveřmi. V některých domech jest i půda, oddělená od obývací světnice stropem. Osady vesměs opevněny jsou palisádami nebo hliněnou zdí. Sprava H-vů jest smíšená; hlavním pokrmem jest rýže, pak z rostlin ještě batáty, zemčata, mandioka, luštěniny, různé ovoce a j. H. požívají však i mnoho masa, jmenovitě hovězího, skopového a vepřového a drůbeže všeho druhu. K jídlu užívá se talířů i listů palmových, vyřezávaných lžic, ale i pouhých prstů a pod. Vznešeněji mají evropské přibory. Z požívatin nejdůležitější jest tabák, který se původně jen šňupal a žvýkal, nyní se kouří též importovaně doutníky. Dostí rozšířeno jest i kouření konopí. Hlavním zaměstnáním H-vů jsou orba a chov dobytka, jediným hospodářským nástrojem motyka. Z plodin nejvíce se pěstuje rýže, dále maniok, tabák a cukrová třtina. Z Evropy importované druhy obilí nenabývají ještě valné obliby. Velmi intenzivně provozuje se chov dobytka. Jmenovitě mají H. velká stáda skotu plemene indického s tučným hrbem, dále ovce a dobytek vepřový. Výroba průmyslová omezuje se na hotovení látek, výrobků z bambusu a hotovení filigránových, velmi úhledných prací ze zlata a stříbra. Výrobou látek zaměstnávají se výhradně ženy. Hotoví velmi pevné a pěkné látky hedvábné, úhledné látky z žeber listů palmy raphiové (*Raphia ruffia*) a j. Poměry rodinné značně se změnily zavedením křesťanství, přece však ještě nyní velmi rozšířeno jest mnohoženství. Uzavírání manželství jest vlastně obchodem; obřad sňubní vykonává se tím, že snoubenci zahálí se v jednu lambu a požíjí něco pokrmu ze společného talíře. Na to manžel odevzdá rodičům nevěstiným smluvený dar peněžité. Čistota pohlavní od dívek se nežadá, ale cizoložství ženy se trestá. Někdy i žena se na oko unáší, což asi jest mrav od Afričanů přiatý. Jako u většiny národů s kastovním zařízením, převládá endogamie (viz Exogamie). Manželství se snadno rozlučuje. Manžel může zakázati své rozvedené manželce znovu se provdati, ale musí jí dáti přiměřené odškodné. Obřadka od zavedení křesťanství pomalu mizí. Velmi rozšířeným zvykem jest krevní sbratření t. zv. »falotra«. Právo vykonávalo se dříve vesměs božími soudy. Užívalo se k tomu »tangenye,

nápoje z jedovatých plodů stromu *Cerbera Tanghin*. Při menších proviněních dával se v malém množství požití dobytku a majitel zvířete, které zdechlo, byl hledaným vinníkem. Při těžkých proviněních musil obviněný sám pít. Kdo zkoušku přeťval, dokázal svoji nevinu. Při tom pácháno množství podvodů od čarodějů. R. 1865 pítí tangeny zakázáno a má nyní každá větší osada svého soudce s příslušnými přísedícími. Původní náboženství byl fetišismus, vykazující mnohé shody s fetišismem kmenů střední a záp. Afriky. Nyní jsou H. vesměs křesťany, alespoň dle jména, a křesťanství prohlášeno za náboženství státní. Rodina královská hlásí se k církvi anglikánské. Missie zde mají též katolíci (bližší viz Madagaskar). Mezi všemi kmeny ostrov obývanými jsou H. nejintelligentnější. Náštěva škol jest nucená (o poměrech školských viz Madagaskar). H. rozdělují se ve 3 ostře odlišené třídy. Jsou to šlechta »andriana«, třída střední »hova« s povinností roboty »fananpoana« královně a vládě a otroci »andevoc«. Tito jsou hlavně zajatci z válek Radamy I. a jeho vdovy Ranavalony I. a afričtí negři. Otroci tvoří $\frac{1}{3}$ všeho obyv. hovského. (O vládní formě viz Madagaskar.) Řeč H-vů náleží ke skupině řečí malajo-polynéských. Grammatikální stavba jest jednoduchá. Poněvadž v řeči H-vů nevyskytují se žádné živly sanskritské, musilo se odštěpení H-vů od ostatních Malajů státi dříve, než započal působiti v Indickém souostroví vliv hindických missonářů, tedy jistě asi před 2000 léty, ačkoliv tradice H-vů kladou příchod na Madagaskar do doby asi před 800 léty. Dříve užívalo se v písmě značek arabských, nyní vesměs latinky. V řeči H-vů vychází každoročně mnoho knih a četné časopisy, psané však skoro výhradně evropskými missonáři. H. vystupují historicky teprve kolem polovice minulého století, kdy na byli neodvislosti od tmavobarevného obyvatelstva ostrovu Sakalavů. (Dějiny novější viz Madagaskar.) S H-vy nejbliže příbuzní jsou z národů madagaskarských Betsileové na jihu a Tanalové, Tankajové a Sihanakové v lesnatém pásmu východu. Mimo literaturu uvedenou u Madagaskaru srv. Oliver, *Les Hovas et les autres tribus de Madagascar* (1869); Hamy, *Les races humaines de Madagascar* (v *Revue scientifique*, 1895).

Howaldt Georg, kovolijec a kovotepec (* 1802 v Brunšviku — † 1883 t.). Vyučil se u otce zlatnictví a u Burgschmieta v Norimberce kovolijectví (1822). R. 1835 stal se zde učitelem na průmyslové škole, r. 1836 povolán na Collegium Carolinum v Brunšviku. H. lil celou řadu znamenitých pomníků, jako: *sochu Lessingovu* od Rietschla v Brunšviku (1852); *pomník Konrada Blüchera*, gubernéra altonského, dle modelu Fr. Bernharda Schillera (ulit z olova a galvanicky poměděn); *pomník Franka* v Magdeburce od Bläsera (1857); *sochu národního hospodáře Lista* od Kietze v Reutlinkách; *Brunoniu* se čtyřspřežením na zámku v Brunšviku (vytepaná v mědi r. 1858 až 1863 a po druhé po požáru zámku r. 1865

až 1868); *sochu Arndtovu* v Bonnu od Afingera; *sochu Jindřicha Lva* v Brunšviku od Breymanna; *jízdeckou sochu vévody Karla Viléma Ferdinanda* od Hähnela a *vévody Bedřicha Viléma* od Pöningera (obě na zámekckém náměstí v Brunšviku). — Syn jeho Hermann († 1891 v Brunšviku) lil *Vítězný pomník* v Brunšviku; *Válečný pomník* ve Výmaru; *sochu Joh. Seb. Bacha* dle Donndorfa v Eisenachu; skupiny *Atlas* v nádraží ve Frankfurtě n. M. a *sochu Mendelssohna-Bartholdyho* v Lipsku. J.-k.

Howard [hau'rd], stará, katolická rodina anglická, jejíž původ klade se do dob anglosaských, ale listinami dá se dokázati teprve v dobách za Edvarda I., kdy v l. 1297—1308 William H. byl vrchním soudcem při soudě sporů civilních (Court of Common-Pleas). — Sňatkem sira Roberta H-a s Markétou, dcerou Tomáše Mowbraye, vévody z Norfolku, vešly obě rodiny v příbuzenský svazek a již syn Robertův John H. povýšen byl r. 1483 na vévodu z Norfolku (v. t.). — H. Thomas, earl of Arundel v. Arundel. — H. Frederick a H. George v. Carlisle 1) 2). — H. Henry Surrey v. Surrey.

Howard: 1) H. John, slavný angl. lidumil a oprávec vězenství (* 1726 v Hackneyi u Londýna — † 1790 v Chersonu v Rusku). Jsa synem kupce, oddal se nejdříve kupectví. Zdědiv však brzo po svém otci velké jmění, zanechal obchodu a pustil se na cestu do Francie a Italie a pak do Lisabonu. Na cestě byl lapen mořským loupežníkem a uvržen v Brestu do vězení. Utrpení v brestském žaláři přimělo H-a, že, vrátiv se do vlasti, odhodlal se věnovati síly své zlepšení stavu vězňů. V Anglii usadil se r. 1765 na statku svém blíže Bedfordu a stal se r. 1773 bedfordským šerifem. V úředním svém postavení měl na novo příležitost seznámiti se s osudem vězňů, veďa správu žalářů. Vlhké, přeplněné místnosti žalářní, spojené těžce a nebezpečně nemocných vězňů s vězni zdravými, týráni a vydírání se strany žalářních dozorců a jiné vady ukazovaly na politování hodný osud trestanců. H. si umínil, že upozorní veřejnost na celou věc, aby zjednána byla náprava. Procestovav především Anglii a prohlédnuv si její vězení, odebral se r. 1775 do Paříže, kde však se mu nepodařilo viděti vězení v bastille, odtud do Hollandska a Německa. R. 1777 vydal znamenitý spis *The state of prisons in England and Wales with preliminary observations and an account of some foreign prisons* (4. vyd. Londýn, 1792, něm. od Köstera 1780, franc. 1788), v němž vypsal výsledek svých cest. Dle H-a měla se společnost starati, aby strádání vězňů, pokud možno, bylo zmírněno a aby trestanci vězením se polepšili. Toho se dá dle H-a docíliti jednak tím, když jsou vězňové zaměstnávání prací, jednak i náležitou kázní. Uveřejniv své dílo, vydal se H. znova na cesty po evropské pevnině. R. 1781 přibyl do Petrohradu, navštívil Kronštat, Moskvu a j. města. Zkoumání své rozšířil nyní i na nemeccince. R. 1785 zamřil na jih Evropy, kde řádil mor.

Přes Itálii a Cahhrad ubíral se do Malé Asie a odtud do Benátek. Navrátil se do Anglie, napsal nové dílo *An account of the principal lazarettos in Europe* (Londýn, 1789, něm. od Ludwiga 1791, Lipsko, franc. 1800). R. 1789 vydal se na novo na cesty, hlavně do Ruska. V Chersonu však, pomáhaje nemocným při vypuknutí moru, se nakazil a v lednu 1790 zemřel. V kostele sv. Pavla v Londýně postaven mu byl pomník; jiný jeho pomník v Chersoně nese nápis: Ad sepulchrum stas, quisquis es, amici. Po něm nazvána byla H. Association společnost, která bojuje za reformu vězení a proti trestu smrti. K mezinárodnímu vězenskému kongresu v Petrohradě, svolanému na rooletou paměť úmrtí H-ova r. 1890, vypsalá ruská vláda konkurs na thema »O významu Johna H-a«. Z 15 došlých spisů obdržely ceny práce Angličana Griffisa a Francouze Rivièra; stříbrná medaile udělena Angličanu Cazaletovi. Všechny 3 spisy vytištěny jsou v *Actes du Congrès Pénitentiaire International de St. Pétersbourg 1890* (Petrohrad, 1892). — Sr. D'Aikin, Vie de J. H. (Paříž, 1796); Brown, Memoirs of the public and private life of J. H. (Londýn, 1818); Dixon, H. and the Prison World (t., 1849, 4. vyd. 1854); týž, Memoirs (1850); Field, Life of J. H. (t., 1850); týž, Correspondence of J. H. (t., 1855); Beltrani-Scalia, Il sistema penitenziario d'Inghilterra e d'Irlanda (1874); Holtzendorff, J. H. u. die Pestsperrre gegen Ende des 18. Jahrh. (Berlín, 1879); Stoughton, J. H., the philanthropist and his friends (Lond., 1884); Shiozberg, Govard, jeho žizň i občestvenno-filantropičeskaja dějatělnost' (Petrohrad, 1891).

2) H. Luke, znamenitý meteorolog angl. (* 1772 v Londýně — † 1864 t.). Nabyv vzdělání v cvičné škole v Burfordu, věnoval se droguerii, r. 1798 založil spoječně s Williamem Allenem vlastní obchod v Londýně; r. 1805 spojil se s Jewellem a Gibsonem a zařídil ve Stratfordu chemickou laborator, kterou později přeložil do Tottenham-Greenu u Londýna. Vedle lučby s velkou zálibou a se zdarem pěstoval meteorologii. Sám konal po dlouhá léta pozorování. Proslaveným se stal dílem *An Essay on the modification of clouds* (Londýn, 1802, 2. vyd. 1865), v němž podal rozřídění mraků (viz Mraky) dle jich tvaru, až posud všeobecně přijaté, na cirrus, stratus, cumulus, nimbus s tvary přechodnými, a snažil se tvary ty z fyzikálních podmínek jejich povstání vysvětliti. Zprávy o svých pozorováních uveřejňoval do r. 1809 v časop. »Athenaeum«, pak do r. 1813 v Nicholsonově »Philosophical Journal« a posléze v Thomsonových »Annals of Philosophy«. Vydal též samostatné spisy *The Climate of London* (Londýn, 1813 až 1820, 2 sv.) a *Seven Lectures on Meteorology* (t., 1837).

Howard-Association [hau'rd asosiěšn] viz Howard John.

Howardová Kateřina, pátá manželka angl. krále Jindřicha VIII. (* kol. 1520 — † 1542), dcera Edmunda Howarda, postavy malé, ale

neobyčejně krásy, byla po zrušení sňatku Jindřicha s Annou klévsou dne 8. srpna 1540 králi oddána. Byla katoličkou a nástrojem vévody Norfolkského; proto strana popraveného Cromwella chtěla se jí zbaviti a obvinila ji před králem z nedovoleného poměru, který před sňatkem udržovala. H. se přiznala, ale dokázala, že jako královna podobného skutku se nedopustila; proto nicméně ustanovil Jindřich zvláštním bílem parlament za jejího soudce a ten odsoudil ji a bývalého jejího milce k smrti, který rozsudek 12. února 1542 byl vykonán.

Howard-University [hau'rd júni-] viz Washington.

Howe [hau: 1) H. Richard, viscount, admirál angl. (* 1725 — † 1799). Vyznamenal se jako kapitán r. 1757 při vzetí ostrova Aixu a Cherbourg a r. 1782 jako velitel loďstva v moři Středozemském, kdy pronikl do obleženého přístavu Gibraltarského a přinesl Eliotu pomoc. R. 1794 byl velitelem loďstva v Canalu la Manche i zvítězil u Quessontu nad loďstvem francouzským.

2) H. William, viscount, generál angl. (* 1729 — † 1814 v Plymouthu), bojoval v Americe pod generálem Wolfem, působil při vzetí Quebecku a Habany; r. 1772 jmenován byl generálem a 1775 byl vyslán se zvláštním sborem do Ameriky. Obsadil Boston, ale r. 1776 musil, zanechav všechny zásoby, z Bostonu ustoupiti do Halifaxu v Novém Skotsku; dne 22. srpna 1776 porazil Američany na Long-Islandu, obsadil New-York a přinutiv Washingtona k ústupu za Delaware, zvítězil u Brandywine-Creeku, obsadil dne 27. září Filadelfii a odrazil Washingtona dne 4. října u Germantownu. Protože nevyužítkoval svého vítězství a setrval v ochranném svém postavení, byl r. 1778 povolán zpět do Anglie.

3) H. Samuel Gridley, lékař a filantrop amer. (* 1801 v Bostonu — † 1879), konal cesty po Evropě, sčastnil se jako lékař feckého povstání a stal se ředitelem ústavu slepců v Bostonu. Zde proslavil se zdařilým pokusem výchovy slepé a hluchoněmé Laury Bridgmannovy. Sestavil čítanku pro slepce (*Reader for the blind*, 1839) a paměti svého pobytu v Řecku *Historical sketch of the Greek revolution* (1828). Sr. životopisnou práci jeho choti Julie »Memoir of Dr. Samuel Gridley H.« (1876).

4) H. Elias, vynálezce americký (* 1819 v Spenceru v Massachusettu — † 1867 v Brooklynu). Pracoval jako dělník v strojní továrně v Lowellu, Cambridgei a Bostonu, kde zaměstňoval se pokusy o vynalezení šicího stroje, které r. 1845 vedly i k cíli. Stroj svůj patentoval si v Americe, kde r. 1863 v Bridgeportu založil továrnu na šicí stroje (viz Šicí stroje). *Ubn.*

5) H-ová Julia Ward, básnička americká (* 1819 v New Yorce), provdala se r. 1843 za dra Sam. Gridleye H a a podnikla velkou cestu po Evropě; účastnila se pak horlivě ve filantropickém díle manželově, zejm. v boji proti otročím. Napsala *Passion flowers* (1854); *Words for the hour* (1856); sbírky veršové; pak dvě tragédie, *The world's own* (1857) a

Hippolytus (1858); cestopis *A trip to Cuba* (1860); *Later lyrics* (1866, nové vyd. 1887), nejzralejší svou sbírku básnickou, kde hlavně hrůza války i bolesti společenského utrpení došly silného a jímavého výrazu. Obsahuje: *Poems of the war, Lyrics of the street, Parabes, Poems of study*; z první části proslula báseň *The battle hymn of the republic*. Jiné práce jsou: *From the oak to the olive* (1867); *Emergencies and how to treat them* (1871, 2. vyd. 1874); *Modern society* (1880); *Life of Margaret Fuller* (1883) a j. **H-ová** žije v Bostoně a stojí v čele strany bojující za práva žen.

Höwelcke viz Hevel.

Howells [hauels] William Deane, novelista amer. (* 1837 v Martins Ferry v Ohiu), byl sazečem v dílně otcově po dvanácté roků, pak členem redakce »Ohio-State Journal«. R. 1860 vydal *Life of Abraham Lincoln*, jenž jej odměnil konsolátem v Benátkách (1861 až 1865). Dojmy z nich vylčil ve *Venetian life* (1867) a *Italian journeys* (1868). Vrátil se do vlasti, redigoval »Nation« newyorskou, pak »Atlantic Monthly« (1871—1881). Od r. 1885 bydlí v New-Yorce a rediguje oddělení »The Editors Study« v »Harper's Magazine«. Hlavní práce jeho jsou: *No love lost*, básně (1868); *Suburban sketches* (1870); *Their wedding journey* (1872); *A chance acquaintance* (1873); *A foregone conclusion* (1874); *A counterfeit presentment*, veselohra (1876); *The lady of the Aroostook* (1878); *The undiscovered country* (1880); *A fearful responsibility* (1881); *Dr. Breen's practice* (1881); *A modern instance* (1882); *A woman's season* (1883); *Three villages* (1885); *The rise of Silas Lapham* (1885); *Tuscan cities* (1886); *Indian summer* (1886); *The minister's charge* (1887); *April hopes* (1887); *Modern Italian poets* (1888); *Annie Kilburn* (1888); *A hazard of new fortunes* (1889); *The shadow of a dream* (1890); *An imperative duty* (1891); *The Albany despot* (1891); *Christmas every day* (1892); *A letter of introduction* (1892); *A little Swiss sojourn* (1892); *The quality of mercy* (1892); *Criticism and fiction* (1891), kromě životopisů, sbírky sebraných poesí z r. 1873 a několika frašek. **H.** je přední americký romanopisec soudobý, který v některých románech hluboko vniknul do specificky amerických poměrů společenských. Menší je cena jeho básnická, poněvadž schází mu často plastičnost charakterová a kouzlo stylu.

Howe's Isle [haus-ajl], velmi úrodný, sopečný ostrov mezi Australií a N. Zealendem, na 159° v. d., 31° 30' j. š., asi 650 km od Austrálie, 159 km², se 4 přilehlými ostrůvky v jz. 1629 km². Flora (ze 4 palem jmenujeme *Kentia Balmoreana* Fr. Müll.) a fauna zdejší ukazuje spíše na bývalé spojení s N. Zealendem než s bližší Australií. R. 1891 bylo tu 55 osadníků, kteří zásobují lovce velryb, již často sem se dostávají. Ostrov odkryl a pojmenoval r. 1788 angl. kapitán Bale. R. 1840 byl osazen a náleží k N. J. Walesu.

Howeův nosník [hauův] viz Most.

Howit [hauit] Samuel, angl. malíř zvířat a ryjec (* 1765 — † 1822 v Somers Townu). Byl samouk. Roku 1794 vystavoval *Vyplašené podloudníky*. V Indii, kam potom odešel, provedl četné obrazy zvířat a honeb, které později (1801) v 50 rytinách vydal. Roku 1812, 1814 a 1821 následovaly další jeho, rovněž zajímavé rytiny. J-k.

Howitt [hauit] William (* 1792 v Heanoru, Derbyshire — † 1879 v Římě) a Mary roz. Bothamová (* 1799 v Colefordu, Gloucestershire — † 1888 v Římě), angl. manželé-spisovatelé, oba quakeři, vzali se r. 1821. R. 1823 vydali společně sbírku veršů *The forest minstrel*, 1827 *The desolation of Eyam*. Přední práce Williamovy, jenž vynikl také jako kulturní dějepisec a archaeolog, jsou: *The book of the seasons* (1831); *Popular history of priestcraft* (1833); *Tales of Pantika* (1836); *Rural life in England* (2 sv. 1838); *Colonization and christianity* (1838); *The boy's country book* (1839); *Visits to remarkable places...* (1840—42). V l. 1840—1843 žili oba manželé v Heidelbergu, kdež napsala Mary *Which is the wiser? or people abroad* (1842), William *The student life of Germany* (1841), *German experiences* (1844), pak *Hamlet, or scenes and characters of country life* (2 sv., 1848); *Homes and haunts of the British poets* (2 sv., 1847); *The year-book of the country* (1850) a pěkný mravoličný román *Madame Dorington of the Dene* (3 sv., 1851). V l. 1852 až 1854 žil v Australii, z kteréhož pobytu vznikly: *Land, labour and gold, or two years in Victoria* (2 sv., 1855); *Tallangetta* (2 sv., 1857); *The history of discovery in Australia, Tasmania and New Zealand* (1865); *The man of the people* (3 sv., 1860). Z pozdějších prací jeho stáje zde: *History of the supernatural in all ages and nations* (2 sv., 1863), spiritistického směru; *Woodburn Grange, a story of English country life* (3 sv., 1867); *The mad-war planet, and other poems* (1871) a j. Z pozdějších děl Maryných, jež napsala také některé spisy pro děti, uvádíme *The cost of Caerwynn* (3 sv., 1864). Srv. Mary H. An autobiography. Edited by her daughter Margaret H. (Lond., 1891).

Howland [haulend] Alfred, krajinář amer. (* 1838 v Walpole, New Hampshire). Studoval v Düsseldorfu u Flamma a dva roky v Paříži u Lambineta. Od r. 1874 jest členem akademie v New Yorku. Díla jeho jsou: *Jitro na břehu řeky* (1870); *Starý mlýn ve Williamstownu*; *Západ slunce v zimě* a j. J-k.

Hörter, krajské město v prus. vlád. obv. Minden, bývalé hlavní město knížectví korvejského, v pěkné krajině při Vesefe na trati Holzminden-Ottbergen pr. st. dráhy; jest tam gymnasium, stavitelská škola, soudní úřad, továrny na cement, papír, gummové zboží, železárna, plavba a j., 2 kat. a 1 evang. chrám, 6645 obyv., 2867 kat. Na blízku zámeček Korvei (v. t.) a kopec Ziegenberg (331 m), s něhož pěkný rozhled do okolí.

Hoy, ostrov ve skupině Orkneyů, jz. od hlavního ostrova, 21 km dlouhý a 9 km šir., 474 m n. m., s 1320 ob. (1891).

Hoya, býv. hrabství v prus. vlád. obvodě hannoverském, 2725 km² s 175.000 ob., nynější kraje H., Nienburg a Diepholz (vyjímajíc okres diepholzský).

Hoya carnosa R. Br., voskovka, opletavá rostlina z řádu *Asclepiadeae*. Listy široce eliptické podlouhlé, celé, kožovitě přetlusté, trvalé. Květy narůžovělé v okolíkovitém květenství, jakoby voskové, vylučují hojnost medu a silně voní. U nás v kořenáčích oblíbená pěstovaná květina, z Východní Indie přinesená. Kvete v létě. — *H. viridiflora* R. Br., rovněž indická, poskytuje lýko kopletivům. *Vský.*

Hoydar František, lesní rada a vrchní nad lesy (* 1823 na Hluboké), studoval na gymnasiu v Čes. Budějovicích a na polytechnice v Praze, r. 1840 stal se lesním praktikantem v Libějicích, v l. 1841—43 navštěvoval lesní akademii v Mariabrunnu, načež vstoupil do služeb knížete Jana ze Schwarzenberků, kde pro své důkladné vzdělání a platné služby rychle postupoval. Když r. 1850 kníže rozhodl se zavést i ve svých hvozdech soustavu saskou, byl H. jako lesní taxator vyslán do Saska na přípravná studia. Na podzim započal systemisovatí poleší libničské na panství hlubockém, násl. léta přišla na řadu poleší Purkarec a Litoradlice a postupně ostatní revíry knížecích lešů. Pro zásluhy o lesnictví české vyznamenán zlatým záslužným křížem s korunou, později řádem Františka Josefa. Hluboká a Libnič zvolily jej svým čestným měšťanem. *Chť.*

van **Hoye** Nikolaas, malíř a rytec (* 1626 v Antverpách — † 1710 jako dvorní malíř ve Vídni), žák Matheusza. Maloval obrazy historické, bitvy a podobizny. Ve dvorních mušcích vídeňských nalézají se od něho dva obrazy bitev. *J-k.*

Hoyer: 1) **Johann von H.**, generál prus. (* 1767 v Drážďanech — † 1848 v Halle), byl do r. 1825 inspektorem pevnosti v Pomofansku a Prusku a vydal: *Versuch eines Handbuchs der Pontonierwissenschaften* (Lipsko, 1793 až 1794, 3 sv.); *Gesch. der Kriegskunst seit der ersten Anwendung des Schiesspulvers* (Göttingy, 1797—1800, 3 sv.); *Allgem. Wörterbuch der Artillerie* (Tubinky, 1804—1812, 2 sv.); *Allgem. Wörterbuch der Kriegskunst* (Berlin, 1815—1817, 3 sv.); *Lehrbuch der Kriegsbaukunst* (t., 1817—1818, 2 sv.); *Litteratur der Kriegswissenschaften und Kriegsgeschichte* (t., 1831—40, 2 sv.) a j.

2) **H. Heinrich Ferdinandovič**, lékař polský (* 1834 v Inowraciavi v Poznaňsku). Lékařství vystudoval ve Vratislavi a v Berlíně a již velmi záhy projevoval velikou dovednost v pracích histologických a embryologických. Byv r. 1859 povolán do Varšavy, působil zde od r. 1862—95 jako řádný prof. histologie, embryologie a srovnávací anatomie. H. jest vynikající odborník, jmenovitě pokud se tkne podrobného složení a upravení vaziva, dřeně kostní, cev, rozvětvení nervů a j. Jeho přičiněním byl též postaven ve Varšavě vzorný ústav histologický, z něhož vyšly hojně a cenně práce odborné. Z jeho hlavních

spisů uvádíme: *Histologia ciała ludzkiego* (Varšava, 1862); *Ein Beitrag zur Histologie bindegewebiger Gebilde* (1864); *Zur Histologie des Knochenmarkes* (1869); *Ueber den Austritt von Nervenfasern in das Epithel der Hornhaut* (1866); *Ueber die Nerven der Hornhaut* (1873); *Ueber unmittelbare Einmündung kleinster Arterien in Gefäßäste venösen Charakters* (1877); *Ueber Injektion der Milzgefäße* (1887); *Beitrag zur Kenntnis der Lymphdrüsen* (1889); *Beiträge zur Anthropologie der Nase* (1894) a j. Mimo to napsal též řadu článků do »Gazety lékarské«.

3) **Egbert von H.**, technolog něm. (* 1836 v Oldersumu), od r. 1875 prof. techniky mnichovské, před tím (od r. 1868) v Rize. Mimo to byl členem říšské komise pro revisi patentního zákona. Napsal: *Skizzen aus der Maschinenkunde* (Riga, 1874); *Lehrbuch der vergleichenden mech. Technologie* (Wiesbaden, 1875—78); *Papier, seine Beschaffenheit und deren Prüfung* (Mnichov, 1882); *Die Fabrikation des Papiers* (Brunšvik, 1887); *Technologisches Lexikon mech. Technologie* (Lip., 1883); *Kurzes Handbuch der Maschinenkunde* (Mnichov, 1892). H. účastnil se též vydávání několika encyklopaedií technických a díla »Technologisches Wörterbuch in deutscher, engl. u. franz. Sprache«. Mimo to redigoval »Rigisches Industrieblatt« a po té »Bayerisches Industrie- u. Gewerbeblatt«. *Ubn.*

Hoyerswerda, slov. *Vojerecy*, kraj. město v prus. vl. obv. lehnickém na Černém Halštrově a na žel. trati Kohnfurt-Falkenberg, 138 m n. m.; má 4016 ob. (1890), většinou ev. farní kostel, zámek, soudní úřad, železniční dílnu, továrnu na sklo, sladovnu, pivovar, mlýny a pily, obuvnictví a tkalcovství. V okolí značné cihlářství.

Hoyland (*Nether-H.*), angl. městys ve Westriding Yorkshiru, 12 km jv. od Bransley, má 11.006 obyv. (1891), uhelné doly, železářny a válcovny.

Hoym, město ve vévodství anhaltském, kraj Ballenstedt, 134 m n. m., ev. kostel a bývalý sídelní zámek rodu Anhalt-Schaumburg-Hoym, vyměleno r. 1812, 3378 ob. (1890), většinou evang., cukrovar, chorobinec. Poslední vévoda anhalt-bernburské větve sídlil zde od r. 1855—63.

Hoyos, jméno hraběcí rodiny v Rakousích a v pruském Slezsku osedlé, původem ze Španěl. Ve Staré Kastilii nedaleko Burgosu jest posud původiště hrabat těchto, městys Hoyos, také Oyos. Erb rodiny: dvě lví hlavy, jedna v pravém hořejším, druhá v levém dolejší koutě modrého štítu, jež drží v tlamách svých stříbrný sloup, jest ve Španělsku velmi rozšířen a patřili k němu také pánové z Tovar, kteří v XVI. stol. na Moravě a v Čechách své statky měli. Diplomem císaře Karla V. dne 12. června 1545 byl původ šlechtický Hů uznán. Srv. Náměstník, Darstellung des Wappen- und Adelsbeweises (Viedeň, 1824, str. 258 až 307). Do Rakouska přibyl první Jan Bapt. z H., baro di St. Martino, syn Jana, guvernura compostelského, r. 1520 a koupil

sobě statek Trübeswinkel v Rakousích. Syna jeho Jana B. z. H., který získal panství Stüchsensteinské a byl guverneurem v Terstu a rytířem špan. řádu sv. Jakuba, povýšil císař Ferdinand I. r. 1549 za svobodného pána ze Stüchsensteina. Ode dvou synů jeho, Ludvíka Gomeza a Ferdinanda Alberta, ze kterých jeden pojal za manželku Reginu, dceru Jana st. z Lobkovic († 1590), pocházejí dvě větve H., starší a mladší. Ludvíkův syn Jan Baltasar byl c. k. komořím, tajným radou, dolnorakouským zemským maršálkem, rytířem zlatého rouna a státním ministrem. Ze svých statků Hohenberku, Gutensteinu, Stüchsensteinu a Rothengruebu učinil fideikommiss s císařským svolením r. 1628, kdy také říšským hrabětem i se svými potomky se stal. S dcerou jeho Annou Kateřinou hr. H-ovou se oženil Kašpar Zdeněk hrabě Kaplíř ze Sulevic (1646—65). Starší větev vymřela r. 1718. Ferdinand Albert, jehož pošťlost nebo mladší větev hrabat H. posud se udržela, byl komorník arciknížete Arnošta a tajný rada císaře Rudolfa II. a obdržel r. 1585 inkolát v Čechách. Pravnuk jeho Leopold Karel svob. pán z H. a ze Stüchsensteinu byl od císaře Leopolda I. s potomky r. 1674 povýšen do stavu říšských hrabat a r. 1682 mezi hrabata dědičných zemí a obdržel titul hraběte z Gutensteina a Hohenberku a svobodného pána ze Stüchsensteina, Festenhofu a Rothengruebu. Když vymřela starší větev hrabat z H., spojil syn Leopoldův Filip Josef velký majorát její se svými otcovskými světskými statky Persenbeugem, Rohreckem, Weinberkem a Emersdorfem a také s panstvími, která po matce zdědil, Rohy (Hornem), Rosenburkem, Raanem a Moldtem. Synové jeho, Jan Arnošt Ludvík a Jan Antonín Josef, založili dvě haluze, starší a mladší, které posud trvají. Hlavou starší linie jest nyní Arnošt Karel, hrabě H.-Sprinzenstein (které jméno majorátnímu pánu starší linie jako majiteli drozdovského panství od r. 1831 náleží), hr. z Gutensteina a svob. p. ze Stüchsensteina, majitel fideikommissních panství Drozdova, Rohů, Rosenburka, Stüchsensteina, Gutensteina, Hohenburku a Raanu, dědičný člen rakouské říšské rady, rytíř zlatého rouna, c. a k. komoří a tajný rada. R. 1856 pojal za manželku Eleonoru hraběnkou z Paaru, dámu řádu kříže hvězdového a c. a k. paláce. Z manželství posli čtyři synové a tři dcery, ze kterých Marie provdána jest od r. 1882 za Františka hr. Clam-Gallasa, c. a k. komořím a nadporučíka v záloze dragounského pluku císaře Františka I. č. 1., a Ida od r. 1891 za Karla, dědičného prince ze Schwarzenberka; Žofie jest svobodnou v Rozích. Ze synů jest Arnošt Karel c. a k. komořím a nadporučíkem dragounského pluku zemské obrany č. 3.; po jeho manželce Marii, rozené hr. Láryš-Mönnichové († 1886), zůstaly jemu dvě dítky, Rudolf a Jan; Alfred, druhý syn majorátního pána, jest c. a k. komořím, okr. kommissářem a nadporučíkem dragounského pluku zemské obrany č. 1. (m. Kunigunda hr.

Westphalena z Fürstenberka); třetí syn Jindřich a čtvrtý Karel jsou oba c. a k. komořím a v aktivním vojště: onen nadporučíkem v dragounském pluku kníž. Windischgrätze a tento nadporučíkem v divisi těžké batterie č. 19. Bratr majorátního pána Ladislav jest vyslancem při republice francouzské a má sedm dětí s Františkou hraběnkou z Herbersteina; druhý bratr † Maximilián, c. a k. komořím, pojal za manželku Terezií sv. p. z Wenckheimu, dámu řádu kříže hvězdového, která jako vdova provdala se r. 1886 za Gundakara hr. z Wurmbrodu a Stuppachu, c. a k. komořím a ministra obchodu. S prvním manželem zplodila pět dětí, ze kterých synu Filipovi hr. H-ovi, dědici faského fideikommissu sv. p. Josefa z Wenckheimu, roku 1885 povoleno bylo, by se svým jménem jméno Wenckheim sloučil. Třetí bratr majorátního pána Josef Theodor jest c. a k. komořím a tajným radou a čtvrtý bratr Stanislav (m. Aloisie sv. p. Sedlnická z Choltic od roku 1852) jest pánem na Lauterbachu v kraji bolkenhainském ve Slezsku, čestným rytířem souv. řádu maltézského, c. a k. komořím, starostou zemským a deputovaným kraje bolkenhainského; z manželství svého má sedm dětí. Sestrou nebožtíka otce majorátního pána jest Sidonie, dáma řádu kříže hvězdového a od r. 1875 vdova po Prokopovi hr. Lažanském, sv. p. z Bukové, na Manětíně a c. a k. komořím. V čele druhé haluze hr. z H. jest Ludvík Antonín, c. a k. komořím a rytmistr m. sl., jenž r. 1877 pojal za manželku Amalii, ovdovělou Vasiliovou. Bratři jeho jsou Alexander a Jiří. Alexander zplodil s Helenou Zangerlovou šest dětí, Jiří, oženil se jako c. k. námořní lieutenant r. 1869 v Rjece s Alicí Whiteheadovou, sedm dětí, ze kterých dcera Leopoldina provdala se r. 1888 za Ludvíka barona z Plessenu, císař. něm. mimořádného vyslance a plnomocného ministra v Athenách, a Marguerita r. 1892 za Herberta hrab. Bismarcka. Klř.

Hoza František, math. spisovatel český (* 1843 v Libčanech okr. nechanického), studoval na nižší reálce v Hradci Králové a na české reálce v Praze. V l. 1861—65 byl v odboru strojnickém na ústavu polytechnickém v Praze. Pak stal se assistentem na české reálce a r. 1868 assistentem deskr. geometrie na české polytechnice v Praze. Násl. roku jmenován učitelem matematiky a deskriptivy na reálce v Litomyšli, r. 1870 v Hradci Kr. Když reálka r. 1886 přešla do státní správy, stal se H. jejím ředitelem. R. 1891 přešel v téže hodnosti na českou státní reálku v Plzni a r. 1895 na státní reálku na Malé Straně v Praze. R. 1896 vyznamenán titulem vládního rady. H. sepsal r. 1881 k vyzvání ministerskému nové instrukce pro měřictví a deskriptivní geometrii (*Instructionen für d. Unterricht an den Realschulen*, 1881). Též vydal pro školy reálné učebné knihy: *Základové měřictví v prostoru* (Praha, 1878); *Základové měřictví v rovině* (t., 1880, 2. vyd.); *Měřické tvaroznalství spojené s kreslením* (t., 1881); *Algebra*

pro vyšší redlky (t., 1892). Kromě nich uveřejnil v »Časopise pro pěstování matematiky a fyziky« tyto články: *Příspěvek k dějepisů truchoid* (1871); *Popis přístroje k zřadornění kořmých průmětů* (1872); *Příspěvek k teorii polířzených determinantů* (1876); *Kombinatorický důkaz poměry o násobení dvou determinantů* (1876); *O složitém úrokování a počtu důchodovém* (1876); *Některé vlastnosti pravidelných těles vypuklých* (1877); *Sestrojení tečny ke konchoidě* (1878). Různé články obsahu mathem. má od něho »Škola a život« a Grunertův »Archiv«.

Hozdec, ves mor., viz Hvozdec.

Hozler [dozie] Pierre, genealog franc. (* 1592 v Marseilli — † 1660 v Paříži), byl od r. 1624 král. soudcem erbů a zabýval se proto genealogií. Výsledek práce jeho byla ohromná, 150 sv. fol. čítající *Généalogie des principales familles de France*, jež uložena jest v knihovně Národní.

Hozlaur z Hozlau (z něm. *Haslauer von Haslau*), jméno staročeské rodiny, jejíž erb byl štít polovičný, avšak pokosem a pošikem na čtyři pole rozdělený, v nichž se červená barva se stříbrnou střídala, a nad helmem zlatý snop. K předkům jich patřil Kunrat z Raitenbachu (1404), jako i jiní, kteří drželi tvrz Haslau v Chebsku. V českých krajinách žil roku 1462 Oldřich z H., kdežto Martin r. 1496 na Kynžvartě hejtmánoval a později Kfel držel. V r. pol. XVI. stol. zbohatli bratři Volf, Jindřich a Jiří (sestra Kateřina Pluhova † 1548), tak že Jiří koupil statek Dub a ostatní (1527 až 1528) zámek Dobrovice s panstvím. Od nich pošly dvě větve tohoto rodu. A) Větev Bezská: Volf starší, odděliv se penězi, koupil Bzí, Ústrašice, Stipoklasy a jiné drobné statky, prodal však Výrec a Bezděčín. Zemřel r. 1552 a pohřben v klášteře bechyňském. Ze synů měl Václav († 1560, m. Anežka ze Svárova) Ústrašice, Šebestián († 1568, m. Anna z Běšin † 1607) Bzí. Oba měli hojně potomstvo, skrze něž majetek rodinný droben. Václavovi synové byli Volf mladší (na Malých Hlavatcích), Jindřich, Petr Pavel (1586, napřed na domě v Bechyni, 1603 na Ústrašicích, konečně na Uhřicích, † 1622), Karel (na Ústrašicích, † bezdětek), Jošt (až do l. 1588 na Netěchovicích), Mikuláš (na Roudném, † 1595, manž. Barbora Špulřivna z Jiter) a dcery Eliška (Babkova), Dorota a Aléna. Volf měl syna Volfa, jenž r. 1621 pro vzpuru na věčné časy vypověděn, což pak zmírněno na žalář jednoho roku. (Dcera Aléna Sternberkova.) Mikuláš měl syna Václava, Šebestián kromě dcery Ofky (manžel Jiří Vratislav z Mitrovic) syny Jeronyma, Vladislava, Volfa ml., Jindřicha, Viléma a Petra. Mladší z nich oddělili se penězi. Jeronym držel napřed Bzí a Zalší a potom Hněvkovice, kdež si pěkný zámek postavil. Vladislav koupil r. 1584 Bzí a po své manželce Markétě z Liběchova zdědil polovici Jablonného, kterou byla r. 1599 koupila. S Jablonskými nakládal nekřesťansky, pročež se proti němu dvakrát vzbouřili; z těch příčin

také Jablonný prodal. R. 1622 zabrány Jeronymovi Hněvkovice a vyplacení dluhu jemu ponechaného marně se domáhala Anna vdova po Vilémovi k ruce dcery své. Odtud měl také dostati díl Gabriel H. z H. (snad syn Vilémův), jenž r. 1663 u vysokém věku zemřel (manž. Anna Maria † 1666), avšak ještě roku 1690 pohledanost ta nebyla vyřízena. — B) Dobronická větev: Jindřich ujal Dobronice, přikoupil r. 1551 několik vesnic a zemřel r. 1560. S manž. Markétou z Reichenšteina zpłodil 5 synů a 3 dcery (jedna vd. Bechyňova, druhá Kateřina Malovcova). Synové rozdělili se r. 1572 tak, že dostali Jan a Kryštof po polovici Dobronic, Jetřich Nové Dvory a Olší, Adam Slapy a Voltyni a Jiří Srlín. Jan († 1586), Adam a Jiřik († j. 1599) zemřeli bez dědiců, Kryštof držel tři čtvrtiny Dobronic (čtvrtinu dědil po Janovi), koupil Rataje, zdědil Srlín a tak větší část bývalého panství dobronického sloučil. Nejstarší syn Adam st. oddělil se r. 1615 od otce, koupil Hradiště, jež zase prodal (1617), r. 1631 sloužil nepříteli (manž. Eliška ze Vchynic, 3 dcery). Když Kryštof r. 1618 zemřel, rozdělili se synové jeho a dostali Jindřich starší Rataje, Jan Jiří Dobronice, Vilém Slapy, Jaroslav Srlín a Bohuslav Nester Voltyni. Za konfiskací první dva byli mrtvi, avšak dědicové jich a ostatní bratři odsouzeni statků kromě Bohuslava. Tento, omluviv se dostatečně, podržel statek svůj a koupil z konfiskace také Dobronice, Srlín a Zběšice. Po jeho smrti (1636) statky jeho pro nedoplacení porbrány (manž. Johanka Kateřina z Obernai-chynku). Jetřich, bratr Kryštofův, držel Olší († 1616) a s manž. Kateřinou z Kalenic zpłodil syny Adama ml., Jindřicha ml., Jana, Oldřicha, Jiřika a Václava. Adam ujal Olší a držel později pak Opořany. R. 1628 se stal katolíkem. Jindřich propadl s bratrem Janem statek Rataje a Oldřich statek Zběšice. Nejmladší dva uchýlili se na Moravu, kdež roku 1628 Býkovec a Prostý drželi. Bohatý někdy a rozvětvený rod konfiskací přiveden byl na mizinu a potomci jeho jen živořili. Václav Karel zdědil sice po Anežce Alžbětě Hrobčické z H. statek Vřesulov, který však r. 1676 pro dluhy prodán. Byl úředníkem králové při dskách zemských. František byl od r. 1672 písařem na Hluboké, Arnošt (1680), Jan Bedřich (1681), Rudolf Jan (1700), Josef Ferdinand (1702, † 1721), Vojtěch (1702), Antonín (1740), Karel Ignác (1753), Jan, Václav (1824) žili beze všeho působení na běhy veřejné. Poslední toho rodu, Jan, c. k. plukovník, zemřel r. 1846. Sčk.

Hozyluz viz Hosius.

HP viz Horse power.

Hra jest opakem práce. Nutnost a vázanost, samovolně uložená nebo vynucená, jaká charakterisuje práci, mění se při hře ve svůj opak. Není zde naprosto žádné nutnosti, nýbrž plná volnost psychická a samostatnost osobní. Jen tím se h. stává milým zotavením. Tolikéž vyloučena jest účelnost jiná, než ona, která ve hře samé leží, aby totiž požadavkům a

pravidlům hry zadost činěno bylo. To ovšem nebrání, aby, kdo hrou druhého (chovance) zaměstnává, účely zušlechťující do hry vkládal; než chovanec toho nepozoruj, nemá-li podlehnouti dojmů nucenosti. Nucen jsa, nikdo si nehraje a také nelze hru, jakožto činnost volnou, prodlužovati proti vůli. M. líbí se dále svou novostí a řádem, vábí ona, již snadno jest se přiučiti — veskrze to zřetele, jichž dbáti nutno při pořádní her. Cvičení lze zde stejně ducha jako tělo (svalstvo), buditi smysl společenský, jako vyhovovati individualitě hračích. Co kdy lépe a přiměřenější jest, o tom rozhoduje daný případ. U her fyzických nebudí podceňována vážná okolnost, že vedou k lepšímu poznání vlastního těla a jeho mohoucnosti a že dovedou buditi aesthetickou zálibu z ladných pohybů těla. Her, v nichž náhoda rozhoduje (karty, kostky), budí se vyvarováno, poněvadž se jimi ubíjí samočinnost a fantasie. *red.*

Při hrách některých převládá více duševní zaměstnání, při jiných zaměstnání tělesné. Prvější rozlišují se nejlépe dle mohutnosti duševních, které se jimi cvičí, na hry: v pozornosti, paměti, vtipu, obraznosti, pro bystření rozumu, pěstování citu, vytrvalosti a p., na př. h. na ptáky, hry slovní, skládací obrázky, stavebnice, stínové obrázky, h. na vlka, na mlýnek, dáma, šachy. Hry, v nichž převládá tělesná činnost, dělí se na hry klidné a hybné. Oboje opět dělíme na hry jednotlivců a společně. Rozlišujeme hry i dle pohybů těla, kteréž v jednotlivých hrách převládají, konečně rozeznáváme hry bez nářadí a s nářadím. Dle stáří dělíme hry: na dětské, pro mládež a pro dospělé, dle pohlaví na dívčí (ženské), chlapecké (mužské) a společenské. Běhemli ohled na doby roční, shledáme, že některé hry jsou nejoblíbenější v zimě, jiné v létě, mnohé jen z jara a jiné zase na podzim: hry zimní, letní atd. Klidné hry provádějí se ponejvíce v sedě, stojí a někdy volnou chůzí, bez nářadí i s nářadím. Sem patří většina dětských her napodobovacích a s písničkami, na př. h. na prstýnek, na tichou slepou bábu, na paní růžovou, sil Petr proso a p., hry dětské s malými kaménky (drápky), s kulíčkami a hry dospělých. Hry tyto konají se nejčastěji v uzavřených místnostech a v domácnostech. Hry hybné konají se během (na př. na koks, na kočku a myš, na třetího, chytaná, honění obroučky atd.); poskoky a skoky (belháním, kulháním, na př. na nebe, honička belhavá, na lišku jednonohou a p.); přetahováním (na zlatou bránu, na škrobáka, tahání kocúra a j.); pítlačováním (na dudáka). Hry házením rozmanitých předmětů malých i větších: děti házejí střípky, kaménky, malými i většími kameny a koulemi, dřevěnými nebo kamennými, buď prostě do dálky, k cíli přes výši, rozmanitými způsoby: dělají mísky na hladině vodní odrážení hrozených malých plochých kamének atd.; předměty různých tvarů pohybují: holi po zemi (na sviňku), nebo holi silnou házejí na před-

měty ty (na dudka, čampulu), nebo úderý holi uvádějí předměty v pohyb (špaček, na skřivánka). Nejpohodlnějším a nejoblíbenějším nářadím ku hrám hybným jest míč, jež házeti i chytati možno (hry: na stavy, na školy, na mety, na rohy atd.); nadhozený míč rukou nebo pálkou úderem uvádíme v pohyb při hrách na klepanou, na pasáka a j., nebo lopatkovitou pálkou pletivem strunovým opatřenou (pletenk., raket) odrážíme, nebo holi po zemi poháníme míč při hře na sviňku, na zaháněnou; míč též nohama kopáním uvádíme v pohyb: h. kopaná. Míče a koule vytlačí znenáhla skorem všechna ostatní nářadí, jichž se užívá ku hrám. Špaček, dudek a p. nářadí dřevěná jsou vždy více nebezpečna nežli měkké míče gummové, které nyní v nejrozmanitějších tvarech vyrábějí továrny velmi levně. Od té doby, co všimá se průmysl výroby nářadí ku hrám, viděti jest ustavičný pokrok a snahu, by nářadí vyhovovalo nejen účelu svému co nejlépe, ale by také nebylo zdraví hráčů nebezpečným. Nejlepším toho dokladem jest velký dutý míč ke kopání, který ani v nejprudším letu neublíží hráči, ať dopadne mu třeba do obličejce. S pokrokem ve výrobě nářadí vyvinují se i hry samy, stávají se jemnějšími. Mnohé hry obsahují v sobě pokuty a tresty citelné: bití peškem při hrách během, házení a tlučení druha míčem; při novějších hrách, zvláště anglických, vidíme úmysl vyhnouti se házení na osoby; při nich jest cílem vždy nějaký předmět. Ze všech her nejucněnějšími a proto také nejdůležitějšími v ohledu vychovatelském jsou hybné hry společné. Jimi cvičí se nejen tělo, ale také duch, který se otužuje, bystří, tříbí a poskytuje se jemu příležitost ku mravní výchově. Cena her, zejména společných, byla a jest známa všem národům a proto byly hry vždy v oblíbě ve všech vrstvách národních. Hrou bavili a bavi se děti, muži i ženy, prostí i učení, chudasové i bohatí. Většina známých nyní her jest původu prastarého. Na četných vyobrazeních z pradávných dob starého Egypta viděti hojnost motivů z her, které ještě dnes mládež naše provádí, zejména viděti jest často hry s míčem, s obrucí a j. U starých Řeků těšily se hry zvláště oblíbě a staly se hlavním prostředkem tělesné i mravní výchovy národa řeckého. Mládež řecká prováděla hry během, na chytanou, na slepou bábu, hry s peškem atd. Hry míčové pěstovala mládež i dospělí obého pohlaví. Známý byly míče malé i prostřední, jimiž hrála mládež, a míče veliké, určené pro hry dospělých. Kromě těchto her prováděno bylo ještě mnoho jiných, bez nářadí i s rozmanitým nářadím, dle promyšleného a upraveného postupu, pod dozorem zvláště k tomu ustanovených osob. Hry Řeků vrcholily v závodech tělocvičných o slavnostech pythijských, isthmických, nemejských, panathenských a hlavně olympických. Římané přejali mnoho her od Řeků. Největší oblíbě u nich těšila se h. s míčem, již zabývali se i vynikající a přední mužové, na př. Cato, Mucius Scaevola, Caesar a j. Ve středověku.

pěstovány panstvem hry rytířské, jejichž vrcholem byly turnaje, konané při rozmanitých slavnostech. Lid obecný bavil se hrami svými, zděděnými po předcích, i napodobením her rytířských a provozoval je při rozmanitých slavnostech, církevních i světských. V novém věku utrpěly hry příliš častými válkami, zejména válkou třicetiletou, tím, že všechna pozornost věnována válečnictví. Následek toho byl, že mnohé hry zištné, znemravňující, nabývaly vrchu nad hrami nezištnými, mravy povznášejícími. Záhy po skončení války třicetileté pozorovati lze vzrůstající zájem pro hry ušlechtilé, hlavně pro míčové. Dle vzoru francouzského zřizována v Německu i u nás v Čechách soukromá cvičiště pro hry míčové, ba stavěny i domy »míčovny« (polhauzy). Záliba v pěstování her od té doby počíná růsti, ponenáhlu všimají si jí i paedagogové (filanthropisté) a zavádějí je do škol soukromých. V nejnovější době počínají se pěstovati hry dle vzoru anglického, v Německu i u nás, ve školách a zvláště k tomu účelu zřízenými spolky. Podobných spolků jest v Německu na sta; v čele všech je ústřední spolek, který pořádá každoročně schůzi v některém větším městě německé říše. V Čechách zřizují se spolky pro pěstování her mládeže teprve od r. 1892, kdy založen byl v Praze »Spolek ku pěstování her české mládeže«; po jeho příkladu zřizováno mnoho spolků, skoro ve všech větších městech českých. V poslední době nejvíce prospěla rozšíření her vnesení a nařízení ministerská, jimiž se pěstování her podporuje a nařizuje, zejména výnos, jímž se nařizuje, by při zápise na začátku školního roku od každého žáka vybírán byl příspěvek na hry do výše 50 kr., od něhož mohou býti osvobozeni jen nejchudší žáci. — Srov. Hakl B., Dětské hry (1872); Hanušová Klem., Hry s míčem pro veselou mládež (1885); Holub A., Tělocvičné hry pro školní mládež (1895); Krčmář A., Hry hybné, zvláště míčové (1892); Klenka J., Tělocvičné hry pro školy, sv. I. bez nářadí, sv. II. s nářadím, sv. III. pro dospělé (1896); Potůček A., Hry mládeže (1873); Týkač J., Hry tělocvičné (1880).

Klenka.

H. divadelní viz Divadlo, Dramatické umění, Herectví, Mysterie.

H. hasardní viz Hasardní hry.

H. mathematická (spravedlivá) náleží ku hram zištným a zakládá se na počtu o pravděpodobnosti (v. t.). Aby byla spravedlivou, musí se sázka rovnati součinu z velikosti výhry a pravděpodobnosti jí dosící, t. j.

$$s = vp \text{ nebo } v = \frac{s}{p}.$$

H. zištná, t. j. h. o něco, jest dle rakouského zákona obč. (§ 1272) smlouvou odváznou; záleží v postupné řadě sázek o nejistý výsledek hry, pročez o hře vůbec platí ustanovení daná pro sázky (v. t.). Dle nich nelze pořadem práva ani výhry vymáhati ani prohry, byla-li již odevzdána, zpět žádati. Pustí-li se kdo do hry, jejíž výsledek závisí hlavně na obratnosti, na př. do hry v kuželky, věda, že spoluhráč pro svou větší obratnost jistě zvítězí,

pak sluší jeho prohru bráti za vědomý dar (§ 1270). Zápůjčka poskytnutá k tomu, aby jí zaplacen býti mohl dluh ze hry, jest platná; ale byla-li dána k tomu, aby jí mohlo býti pokračováno ve hře nedovolené, jest nežalovatelná (§ 1174). — Poněvadž h., stane-li se vášní, může připraviti o jmění i svěsti k činům trestným a tím zničiti blaho nejen jednotlivce, nýbrž i celých rodin, usilovalo zákonodárství již od pradávna, jak by obmezilo hru, zvláště hru o peníze. Tak v kofalnách a čajovných byla zapovězena (dvor. dekretem ze 17. září 1835 č. 24.260) h. v karty, nařízením dolnorakouského místodržitelství z 19. března 1856 č. 47.219 h. vůbec jakákoli; v neděli a svátek nebyla pak (dvor. dekr. ze 3. říj. 1785) žádná h. v hostincích a kavárnách dovolena před čtvrtou hodinou odpolední. Nařízením české zemské vlády z 15. čce 1837 č. 25.381 byla čeledinům, tovaryšům, učenníkům a všem, kdož z denní mzdy jsou živi, h. o peníze v hospodách a výčepnách zapovězena a dovoleno jim pouze hráti v kuželky, avšak jen o propiti neb útratu; § 27. čeledního řádu dává zaměstnatelům právo čeledína ihned propustiti ze služby, oddá-li se hře. Vedle těchto policejních obmezení zapovídá § 522. trest. zákona všechny hry hasardní (v. t.). Šd.

Hrabačice, Staré a Nové, něm. *Ebersbach*, tovární ves v hejt. lubijském saského krajsk. hejt. budyšínského, 362 m n. m., 15 km j. od Lubije, při pramenech Sprévy a nedaleko hranic českých, na traticích Lubij-H., Georgswalde-H. a Biskupice-Zitava, 7833 ob. (1890), z nichž jest 286 katol.; jest sídlem soudu, má evang. kostel, zříceniny starého kostela, zbořeného husity, přírodovědecké museum, obecní knihovnu (10.000 sv.), stanice poštovní, telegrafní a telefonní. H. jsou sídlem značné výroby zboží textilního, jmenovitě bavlněného zboží a plátna. Závody zdejší mají asi 1200 mechanických stavů a ručních stavů v obci a okolí jest kolem 1250. Mimo to vyrábějí se zde dětské vozíky, stříkačky, kartonáže, pokladny a knoflíky; též jsou zde brusírný skla a lithogr. ústav. Obchod značný s vývozem do Orientu.

Hrabačov, ves v Čechách na Jilemnickém potoce, hejt., okr., fara a pš. Jilemnice; 95 d., 770 ob. č., 3 n. (1890), fid. dvůr, 2 béliidla (jedno Jana hr. Harracha), továrna na lněné zboží, 2 mlýny, tkalcovství. Z panského dvora vystaveny malé lázně. Plavba poleňového a dlouhého dříví z panství jilemnického po řece Jizeře.

Hrabák Josef, vynikající znalec strojnictví, zvláště hornického a hutnického, a odborný spisovatel český (* 1833 v obci Sírě v hejtm. hořovickém). Studoval gymnasium v Plzni, horní akademii ve Štávnici do r. 1857, kdy stal se praktikantem při státních dolech. Později byl assistentem na lubenském akademii, odkud se dostal k odboru pro stavby a stroje při dolech pšibramských. Zde zavedl H., v Rakousku poprvé, užívání indikátoru při parních strojích. Od r. 1871 jest H. professorem hornického a hutnického strojnictví na horní akademii v Příbrami. R. 1888 byl jmenován za

zásluhy o vědu c. k. vrchním horním radou. H-ova činnost spisovatelská je objemná; psal do Riegrova Naučného Slovníku, do »Zpráv architektů a inženýrů v král. Českém«; r. 1888 vydal *Terminologický slovník hornický něm.-český a česko-něm.*, jakož i *Malý slovníček pro lid hornický*; r. 1893 *Průvodce po Příbrami a okolí*. K tisku chystá *Velký terminologický slovník technický*. Nejvýznačnější však práce jeho, které dosáhly značného rozšíření, jsou vydány jazykem německým. V různých časopisech technických (*Zeitschr. des österr. Ingen.-Vereins, Berg- u. hütt. Jahrbuch der Bergakademien, Österr. Zeitschr. für Berg- u. Hüttenwesen* a j.) je množství důkladných článků z pera H-ova. Samostatně vydal: *Dampfmaschinen-Berechnung mittelst praktischer Tabellen* (3. v. 1877); *Vollst. Maas-, Gewichts- u. Preis-Reductions-Tabellen für die Anwendung des metrischen Syst. in Österreich* (1875, státem subvenciováno); *Gemeinnütziges mathem.-technisches Tabellenwerk* (2. vyd. 1876); *Hilfsbuch für Dampfmaschinen-Techniker*, za spolupůsobení prof. Vojt. Káše (2 v. 1891). Spis poslední jest nejznamenitější dílo H-ovo, u předních strojníků v Rakousku i všude v cizině, zvláště v Německu, Francii a Anglii proslulé a všeobecně užívané. V díle »Oesterreich in Wort u. Bild« podal H. článek *O hornictví a hutnictví v Čechách*, kterýžto značně rozšířený co samostatné dílo v nejkratší době vydati zamýšlí. *Ča.*

Hrabáně z Přerubenic, jméno staroč. rodiny vladycké, jež erb byl klobouk s pérem ve štitě na pokos v hoření bílé a dolení červené pole rozděleném (vyobr. č. 1793.). Původisté jejich byly Přerubenic na Slansku, kdež se připomíná Petr H. z Kali vod († kol 1391) a Petr, synovec jeho (1389 až 1406). Jiný Petr sloužil r. 1456 pánu Smiřickým. R. 1464 žil Jaroslav H., maje státi 70 let. Do Časlavska, kdež



Č. 1793. Erb Hrabáně z Přerubenic.

měli hojně zboží, dostali se, když král Jiří Janovi H-áňovi (jenž r. 1469 proti Uhrům sloužil a v l. 1470—86 na Kolíně hejtnoval) ves Hlízov zastavil. Synové jeho Mikuláš a Jaroslav drželi statky Suchdol a Radboř a zastavili Hlízov r. 1500 Řehořovi, sukna krajeji z Hory. Synové jednoho z nich, bratří Václav a Jaroslav, drželi Pečky (odtud zvané Hrabánovy), kteréž později ujal Václav sám. Týž, jsa dobrý hospodář, skupil několik vesnic v okolí a z dvojího manželství (1. s Kateřinou Hanikéřkou ze Semína † 1546, 2. Leonorou Střelovou z Rokyc † 1562) zplodil syny Jana, Adama a Pavla a dcery Annu a Kateřinu. Synové se rozdělili r. 1567 tak, že byly dva díly na Pečkách a třetí Vidický. Nejlépe hospodařil Pavel, jenž díly bratří, statek Kra-

lický a jiná zboží koupil. Po smrti synovce Jaroslava († 1599) pojal vdovu Kateřinu z Řičan († 1614) za manželku. Sám zemřel r. 1618, přečkav syna Václava († 1612) a dceru Annu (provd. za Zdeňka Maternu z Květnice) Statky jeho Pečky, Nebovidy, Dobešovice a Kralice podělila sestra jeho Kateřina Lukešová, poněvadž pošlost tato vymřela, a prodala je r. 1623. Také druhá pošlost Jaroslava brzo vymřela. Jaroslav totiž (Václavův bratr) zůstavil syny Václava, Bedřicha a Hrdibora, z nichž oni zemřeli záhy a tento r. 1605 na statečku v Církvici. Syn jeho Jaroslav seděl pak do r. 1623 v Dalších a zemřel v chudobě. Měl-li potomkův, odřekli se vladyctví a rod tento sklesl v zapomenutí. (*Viz Hist. sborník 1885, str. 26.*) *Sčk.*

Hrabanka, shrabané jehličí lesní.

Hrabannus Maurus, theolog něm. (* kol 776 v Mohuči — † 856), byl vychován v klášteře fuldském a vzdělán od Alcuina v Toursu. R. 822 stal se opatem fuldským, r. 847 arcibiskupem v Mohuči. Ujav se školy fuldské, povznesl ji na vysoký stupeň dokonalosti, tak že zván *Praeceptor Germaniae*. Byl muž vzděláný všeobecného, jež projevil jmenovitě ve spise *De universo libri XXII. sive etymologiarum opus*. Jest to jakási encyclopaedie, do níž mnoho přijal z Alcuina, Augustina, Cassiodora. Pro literaturu něm. důležit jest jeho lat.-něm. glossář k písmu sv. (*v Graffově »Diu-tiska«, sv. 3., Stuttgart, 1829*). Mimo to psal básně (vyd. Dümmler v »*Poetae latini aevi Carolini*«, sv. 2, Berl., 1884), spisy k paedagogice se nesoucí (*v něm. spracování »Paedagogische Schriften«* vyd. Freundgen, Paderborn, 1889) a hlavně komentáry k bibli. K prohloubení studia biblického naléhal na znalost řečtiny, byl dbalý přísné kázně církevní, zakládal školy a kostely a chtěl, aby v nich domácím jazykem kázáno bylo. Spisy jeho vydal Colvenerius (1627), vydání nové v Migneově »*Patrologii«* sv. 107—112. — *Srv. Bach, Maurus der Schöpfer d. deutschen Schulwesens* (1841).

Hrabělec viz Krabčice.

Hrabě (z něm. *Graf*, podle něhož utvořeno lat. *grafio*, anglosas *geréfa*, rus. *graf*, pols *hrabia*; franc *comte*, ital. *conte*, angl. *earl*), nyní vyšší šlechtic, byl původně u germánských národů orgánem královské provinciální správy, stoje v čele území, jež dle něho nazývalo se hrabstvím (*comitatus, pagus*, něm. *Gau*). O funkci jeho děje se zmínka již v Salsickém zákoně. H. má tam úkoly hlavně policejní a fiskální a vykonává nálezy vnesené soudem setním, centen, menších správních jednot, na něž se dělilo hrabství (*viz Gau*). Později se moc h-te rozšířila, a h. spravoval svoje území ve směru soudním, politickém, fiskálním a vojenském. Zdá se, že moc h-te byla původu vojenského. H. velel asi vojsku svého hrabství a nad ním stál vojevůdca (*Herzog*) jakožto náčelník vojska několika hrabství dohromady. Až do stol. VI. nenáležela h-ti moc soudní; tu vykonával správce centeny, centenarius, thunginus, centurio

(v Neustrii zvaný vicarius). Teprv od VI. stol. přešla soudní moc na h-te. Nevytvořil se však žádný nový hrabský soud, nýbrž soudy setninové proměnily se v hrabské. Příslušnost jejich vztahovala se na celé hrabství a h. vykonával soudnictví střídavě brzo v jedné, brzo ve druhé centeně. Rozdělena jsou minění o tom, v jakém národě vznikla instituce h-te. Germanisté, na př. Waitz, mají za to, že úřad h-te jest původu germánského. Romanisté naopak, na př. Fustel de Coulanges, vidí v úřadu h-te ústav římský, který se rozšířil a rozvinul v říši franké. H. odpovídá prý správci městského okrsku (*comes civitatis*). Správné bude asi prostředkující mínění, dle něhož oba ústavy (*comes i graf*) vznikly samostatně a v říši franké splynuly v ústav jeden, který pak se dále rozvinul. H-te dosazoval i sesazoval král a měl v tom plnou vůli, moha jmenovati h-tem i ne-svobodné členy své družiny (*pueri regis*). Teprv ediktem Chlothara II. z r. 614 bylo ustanoveno, že na příště mohou býti dosazováni jen velkostatkáři, a sice z téhož území, aby v tom případě, že by se h. dopustil nějakého provinění, mohl býti sáhnuto na jeho jmění. Jakožto vyšší osoba počíval h. trojnásobného odkladu (*wergeldu*). Příjmy h-te skládaly se z jisté části (obyčejně $\frac{1}{3}$) soudních poplatků a asi od stol. VIII. též z důchodu pozemků (beneficií) h-ti od krále vykázaných. Do století VIII. vzrostla moc h-bat neobyčejně a Karlovi marně se snažili ji obmeziti. Úřad hrabský stával se znenáhla dědičným a lenním. Tento faktický stav došel zákonného potvrzení r. 877 za Karla Lyšého. Instituce hrabství kvetla až do stol. XI. Od této doby klesala a brzo úplně zanikla. Příčinou jejího pádu byly t. zv. immunity. Duchovenstvo i mnozí páni světská vymohli si výsady, že nepodléhají pravomoci hrabské, a vykonávali moc tuto na svých statcích sami. Hrabství se tak rozpadávala a na jejich místě vznikala nová území, povstala někdy rozdrobením bývalého hrabství, někdy spojením více hrabství dohromady. I novým územím říkáno hrabství a držitelům jejich podobně jako h-batům udělován úřad v léno. H-baty nazýváni byli často též zastupci h-bat, kteří úřad svůj dostávali od h-te v podléno. Na počátku náleželi h-bata k říšským knížatům (*principes*). Když však za Bedřicha I. kolem r. 1180 pojem principes obmezen na nejmocnější velmože, kteří byli přímými královskými vasaly, počítali se ke knížatům pouze oni h-bata, kteří měli úřad přímo od krále; ostatní tvořili jakožto svobodní páni (*nobiles, barones*) nižší třídu velmožů. Titul knížete byl od té doby udílen zvláště a rovněž tak titul hraběcí. Tím, jakož i úpadkem hrabské organizace se stalo, že z titulu někdy úředního stal se titul šlechtický. Knižata a říšští (cisaři bezprostředně poddaní) h-bata tvořili šlechtu vyšší, kdežto h-bata titulární a rytíři náleželi k šlechtě nižší. Na říšských německých sněmích XVI. stol. měli knížata hlas virilní; h-bata spojeni byli ve z kurie: wetteravskou a švábskou, k nimž r. 1640 přibyla ještě franká a r. 1653 vestfálská. Souverainita říšských

h-bat něm. zrušena byla mediatisací provedenou poč. XIX. stol. Unesením buntového něm. sněmu z r. 1829 udělen byl náčelníkům hraběcích rodin titul »Osvícenost« (*Erlaucht*). V Čechách nebylo úředního názvu h. Úředník, který zastával podobné místo jako ve francké říši h., nazývá se v lat. listinách *comes, castellanus, zupanus*. Český říkáme obyčejně župan. (Viz Čechy str. 480, 481, 485.) Ani šlechtického titulu h. neznali dlouho naši předkové. Šlechta česká dělila se na z stupně: vyšší šlechtu tvořili páni beze všeho dalšího rozeznávání, nižší šlechtu vládky. Stalo-li se, že některý cizí kníže nebo h. nabyt v Čechách stavovství, nepožíval před ostatními českými pány žádné přednosti. Výsadou Vladislava II., danou r. 1502 české šlechtě, výslovně bylo ustanoveno, »jestliže by se který h., buď že by se prve do království Českého vstěhoval aneb potom kdy že by se vebral a statek v této koruně že by měl, že se tím hrabstvím zde v království ani také jinde nad pány české výšiti nemá nižádným obyčejem, než podle let svých mezi pány má místa užívati, byli by rodu starožitého. Pakli by který byl v nově vyzdvižený h. nebo pán, že ten má držán býti tak, jakož o tom zřízení dskami učiněné a Námí potvrzené šife to v sobě drží a zavírá«. Stejně jako h-bata počítali se i římsko-něm. říšští knížata ke stavu panskému a neměli zvláštního výsadního postavení; avšak následkem dvorské kurtoazie jmenování bývali ve královských listinách v čele panského stavu a oslovení titulem »osvícený« nebo »vyšsoce urozený pán«, kdežto ostatním pánum dáván titul pouze »urozený«. Do Ferdinanda II. neužívala česká šlechta titulu hraběcího. Cínily tak výjimkou jen některé rody do Čech přistěhovalé, na př. Thurnové, a pak rody, které obdržely hraběcí titul od římských císařů, jako Šlikové, kterým udělen titul říšských h-bat již r. 1437. Domovského práva nabyt hraběcí titul v Čechách obnov. zřízením zems. (A 27). Bylo ustanoveno, že stav panský skládá se z věvodů, knížat, h-bat a pánu a že ti, kteří mají vyšší titul, mají přednost před ostatními pány. Tím se stalo, že bezvýznamná dosud v Čechách hodnost hraběcí stala se důležitou a že se o ni ucházely i nejstarší panské rody. Časté žádosti českých panských rodů o udělení hraběcího titulu vedly konečně k tomu, že byla zavedena česká hraběcí hodnost. Podnět zavdali páni z Valdštejna. Když byli totiž 25. čna 1628 povýšeni do říšského hraběcího stavu, žádali za potvrzení hraběcího titulu též pro Čechy. To jim také uděleno 21. říj. 1628. První rod, kterému výslovně česká hraběcí hodnost byla udělena, byli hrabata Thun-Hohensteinové. Dosáhše již r. 1627 českého inkolátu a r. 1629 říšského hrabství, obdrželi český hraběcí titul 8. čce 1631. Od té doby stalo se pravidlem, že v Čechách usedlí říšští h-bata žádali dodatečně o hrabství české. Rozumí se, že čeští h-bata nemusili býti h-baty říšskými, avšak v Čechách přece požívali předností stavu hraběcího. Z četných rodů, které nabyly jen če-

akého hrabství, uvádíme hrab. z Bubna (1644), z Kokořova (1680), Lariše (1728), Deymy (1730), Chorinské (1761), Radecké z Radče (1764), Mitrovské z Nemyšle (1769) a j. Několik rodů s říšským hraběcím titulem užívalo v Čechách titulu h., aniž kdy dosáhlo české hraběcí hodnosti. Byli to na př. h-bata Šternberkové, Šporkové-Vratislavové, Dohalští. Více než o 100 let později byla v Čechách zavedena také česká knížecí hodnost. Prvým českým knížetem byl Josef Adam říšský kníže ze Schwarzenberka (1746). Téhož roku obdržel současně říšský i český kníž. titul Jan Adam h. Auersperg. Pouze česká knížecí hodnost udělena Clary-ům (1767) a Rohanům (1808). Český hraběcí titul udílen byl ještě na sklonku XVIII. stol. a český titul knížecí ještě na poč. XIX. stol.

Polské šlechtě zalibil se hraběcí titul za posledních Jagajlovců. Mnoho polských pánů, kteří žili v cizině, začali se buď sami titulovati h-baty nebo žádali římsko-něm. císaře o ten titul. Tak stali se h-baty Leszczyński již ke konci XV. stol., Górkové, Kmitové, Tenczyński, Tarnowští, Latalští a Chodkiewiczové v XVI. stol. Titulu h. užívali tito pánové nejvíce jen v listinách, nepředkládali však diplomu ve královské kanceláři. Jediný hraběcí diplom Tenczyńských z r. 1527 zapsán byl podkancléřem r. 1546 jaksi úkradmo do korunní matriky. Latalští dali diplom svůj z roku 1538 zapsati teprve r. 1606. Úředně neplatily tyto tituly nic. Die Lublinské unie z r. 1569 byli si všichni šlechtici postaveni na roven. Přes to usilovalo soukromě mnoho rodů o titul hraběcí a nabývalo ho v západních státech. Kdo však v Polsku při veřejných příležitostech, na př. na sněmu nebo před soudem, užívati chtěl titulu h-te, vyhlásován byl od ostatní šlechty za zrádce šlechtické rovnosti a stoupence cizích řádů. Na sněmě r. 1638 za Vladislava IV. zakázáno bylo užívati všech titulů kromě těch, které byly přijaty na sněmě Lublinské unie. R. 1673 zapověděny tituly knížecí a hraběcí pod věčnou infamii a potvrzeno usnesení sněmu z r. 1638. Zákazy pomohly však málo. Tituly hraběcí i knížecí vyskytují se neustále v listinách a aktech soukromých i veřejných. Velmi mnoho titulárních h-bat povstalo za Soběského a za králů saských, nejvíce však za Stanislava Augusta. Během XVII. stol. a v 2. pol. XVIII. stol. povýšeno bylo mnoho polských rodů za h-bata římsko-německé říše. H-bat polského království bylo vůbec velmi málo, a kteří jimi byli jmenováni, byli skoro vešměs cizozemci.

V Rusku zavedl hraběcí titul Petr Veliký. Prvým h-tem byl Boris Šeremetěv, povýšený na h-te r. 1706 za upokožení astrachanského vzbouření. Později udělil Petr V. ještě šest hraběcích titulů. Na počátku vyžadovalo se, aby ruský titul hraběcí uznán byl i od říše římsko-německé, později se od toho upustilo. Do r. 1893 bylo v Rusku všech ruských hraběcích rodů 131 (i s vymřelými) a kromě nich 150 hraběcích rodů cizích.

—dlc.

Hrabě: 1) H. Josef, virtuos na kontrabas (* 1816 v Bubenči — † 1870 v Praze), od r. 1844 profesor kontrabasu při pražské konservatoři. Vydal znamenitou školu pro svůj nástroj, již se až dosud užívá, jakož i mnoho koncertních kusů. Zákem jeho jest Abert, tvůrce »Astorgy«. Jeho prostřednictvím mistr Ondříček přijal do pražské konservatoře.

2) H. Jan, dřevorytec český (* 1849 v Bubenči). Absolvoval českou reálku v Praze, učil se dřevoryectví ve známém ústavu Seifrieda v Praze, načež po 5 roků zaměstnán byl při ilustrování cestopisu velkové. Toskánského. R. 1875 vydal se na uměleckou cestu do Německa a zaměstnán byl v čelných dílnách dřevorytců ve Stuttgartě, v Mnichově a Berlíně. V cizině zdržel se po celých 10 roků. Zdokonalil se důkladně ve svém oboru, povolán byl po krátkém pobytu v Praze r. 1885 do Vídně, kde mu svěřena valná část dřevorytů pro dílo zvčněného korunního prince Rudolfa *Rakousko v slově i obrazech*, kde až dosud zaměstnán.

Hübner.

Hrabě: 1) H., nástroj sloužící k hrabání, urovnání povrchu. Na násadě, t. zv. hrabišti, nasazena jest hrabice opatřená kolíky čili prsty neb hroty, vyrobená ze dřeva nebo železa. H. s dlouhou hrabicí nazývají se pohrabovačky a slouží ku pohrabování strniště, shrabání shrabků.

Htk.

2) H., erb v heraldice české, který přednmu panskému rodu Hraběšiců ve XII., XIII. a XIV. stol. náležel a bezpochyby od častého v rodině jména Hraběše pochází. Nejstarší h., dvoje na pět přeložené, každé o šesti hřebcích, nalezli jsme na pečeti Kojaty z Hněvina Mostu, syna Hraběšova, z r. 1227. Později přijali Hraběšici na štít na kříž rozdělený k hrábím (v 2. a 3. poli) také lva (v 1. a 4. poli), nejdříve r. 1395, na helm tohoto štítu vzali si vysokou čepici beránkem vyloženou. Erb města Žlutic, které Hraběšici v l. 1358—1416 drželi a jemu erb svůj dali, takto se vypisuje. Štít na dvě na zděli od vrchu až do spodku rozdělený, jehož pravá strana černá a levá žluté barvy, na kterémžto rozdělení od spodku štítu až k vrchu bílá věž kamenná, okrouhlá se stíny se vidí a v černém poli lev celý zlaté barvy na zadních nohách s rozžhavenými ústy, vyplazeným jazykem a dvojitým ocasem proti věži stojí, ve zlatém pak poli černé h. dřevěné prostě vzhůru postavené se vidí. K Hraběšicům hlásili se erbem svým pánové z Oseka a z Risenburka, Kostkové z Postupic, vladkyové z Krupě, z Tismic, z Hoště, z Chraští, z Perkněfova Ostrova, z Pertoltic, z Popovic, z Trojovic a ze Sezemic. Hraběšicův erb dochoval se nám až podnes u větve Kostků z Postupic, která nyní v Uhrách žije.

Klíř.

Hraběnov (*Rabenau*), ves na Moravě, hejt. a okr. Šumperk, fara a pš. Ruda n. M.; 178 d., 1327 ob. č., 19 n. (1890), 3tř. šk., továrna na papír, tkalcovství.

Hraběšice, Hraběšice (*Rabenseifen*), ves na Moravě, hejt., okr. a pš. Šumperk; 76 d., 1 ob. č., 470 n. (1890), far. kostel sv. Filipa

a Jakuba (z r. 1841), tř. šk., tkalcovství. Samota Am Trausnitz.

Hraběšín, Raběšín, Hrabišín, ves v Čechách, hejt., okr. a pš. Čáslav, fara Třebonín; 72 d., 480 ob. č. (1890), zř. šk., lovecký zámeček, dvůr, mlýn Karla kn. Schwarzenberka. Samota Janský mlýn. R. 1658 dostal se H klášteru sedleckému.

Hrabětice: 1) H. (*Grafendorf*), ves na Moravě, hejt. a okr. Nový Jičín, fara a pš. Jasenice Německé; 17 d., 89 ob. n. (1890). — 2) H (*Grafendorf*), far. ves t., hejt. Znojmo, okr. Jaroslavice; 203 d., 37 ob. č., 1126 n. (1890); 5ř. šk., pš., znamenité zemědělství, popl. dvůr Trabinghof.

Hrabí: 1) H. chybně Hrabý, ves na Moravě, hejt. a okr. Litovel, fara a pš. Bílá Lhota; 30 d., 204 ob. č. (1890), opodál osada Trpín. 2) H., ves ve Slezsku, viz Hrabství.

Hrabice (*Rabitz*), ves v Čechách, hejt. Prachatic, okr. fara a pš. Vimperk; 38 d., 35 ob. č., 238 n. (1890); kaple P. Marie Lourd, výroba dřev. zboží. Samoty: Annathal, Schenkenberg a Steindberg.

Hrabice r. příčné břevno hrábí, opatřené kolíky, 2. kosiště (rukojeť, násada obilní kosa), opatřené rámkem a pruty či žebry, položenými rovnoběžně nad kosou za tou příčinou, aby se useknutá hrst obilí shrábla a urovnala. Celá taková kosa ku kosení obilí zove se také hrabičná kosa nebo krátce hrabice. *Hrk.*

Hrabina, městys ve Slezsku, viz Hrabyně.

Hrabíštol, jméno někdy mocného rodu panského erbu hrábě (v. t.), který vynikl hlavně ve XIII. stol. Záhy proslavili se bratři Hrabíše (1180—97), Slavek (1188—1222) a Boreš (1188—1207), kteří všichni měli potomky. Potomci Slavkovi, páni z Oseka (nebo Ryzemburka), měli fundatorství dvou klášterů, Oseckého a Zderazského, a vynikali ještě po století XIV. bohatstvím. V XV. stol. sklesli v chudobu, ač se panského svého stavu nikdy neodfeklí. (Viz Osek a z Oseka.) Téhož erbu a bezpochyby i původu byli Kostkové z Postupic, jejichž předek Zdeněk (1379—1401) přestěhoval se do Koufimska. Skrze syny a vnuky jeho přišel rod ten k platnosti a, ač zůstal ve stavu vladýckém, brzy zatemnil erbovníky panského původu. Třetí pošlost seděla na Chrastu, Tismicích, Popovicích, Pertolticích a jiných statech v Koufimsku. Ve XIV. stol. měli znamenité jmění, z něhož část zachovali Hájkové z Popovic (z Pertoltic) až do prostředku XV. století. Od doby Ferdinanda I. nebylo nikoho toho erbu v Čechách. *Ščk.*

Hrabjanka Hryhorij, letopisec malorus. († 1730), jako sudí v Hadači súčasnil se deputace vyslané v obraně práv Malé Rusi k caru Petru Vel. do Petrohradu, v níž nalézal se též nakazný hetman Pavlo Polubotok. Ale deputanti byli uvězněni a propuštění teprve za Kateřiny II., načež za Petra II. H r. 1729 jmenován plukovníkem hadačským. V Hadači r. 1710 napsal církevštinou letopis: *Dijstvija prežilnoj y ot načata Poljakov krvavoj neby-*

valoj brany Bohdana Chmetnyckoho hetmana zaporožského, s Poljaky, za najjasnijšij korolej poljskych Vladyslava, potom i Kazymyra, v roku 1648... (Kijev, 1854). Vypisuje v něm děje Ukrajiny od nejstarších dob až do r. 1709. Jejich osou jest epocha Bohd. Chmelnického, tím důležitá, že její historické údaje scházejí v současném letopise Veličkové, ztrativše se. V H-kově letopisu hemží se slova a formy maloruské. H. byl znám s historiky polskými i cizími. Letopis jeho svého času byl populární a zachoval se v četných opisech. *Řř.*

Hrabně, hrabové, někdejší poplatek dávaný lesnímu pojezdnému za dovolení, sbíratí (hrabatí) list a mech v lesích (hrabanku). *Chř.*

Hraboší (*Arvicolidae*), čeledí hlodavců (*Rodentia*). Mají na rozdíl od příbuzných myší trup zavalitější, hlavu širší, čenich tupě zakrouhlený, nahče šikmo dolů sklenutý; na předu lysý a boltce nepatrné, v srsti z části nebo docela ukryté. Hořejší pysk jest v předu rozpoltný, ale obě poloviny jsou tam spolu lysou blankou spojeny; kníry stojí v 5 podélných řadách. Ve chrupu (viz Hlodavci) mají po každé straně toliko po 3 stoličkách, nahore i dole; na rozdíl od myší nemají tyto stoličky zřetelně oddělených kořenů, po straně viděti

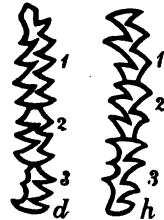

Č. 1794. Žvýkačí plošky tři stoliček (1, 2, 3) v dolejší (d) a v hořejší (h) čelisti hrabose rolního (*Arvicola arvalis* Selys; zvěř.).

na nich viselé, ostré hrany a rýhy, tak že se zdá, jako by z trojbokých pramat byly složeny, a na vodorovných žvýkačích ploškách činí email těchto hranolů klikaté, střídavé záhyby (šnorcky). V hořejší čelisti mívá prvá stolička 5, druhá 4 nebo 5, třetí 5—8, v dolejší čelisti prvá stolička 7 nebo 9, druhá 3 nebo 5 a třetí 3 takové šnorcky (vyobr. č. 1794.). Řezací zuby ($\frac{1}{1}$) jsou na předu zažoubulé. Nohy přední mají

po 4 prstech a místo palce pahýlek, zadní (kratší než u myší) po 5 prstech; krátký ocas má jen délku nanejvýš $\frac{1}{3}$ trupu a jest srstí nepříliš řídkou porostlý. H. žijí ve všech dílech světa kromě Austrálie, počtem nejhojnějším na severní polokouli v končinách pásma mírného a studeného. Přebývají v rovinách i na horách, na polích a lukách, v zahradách i na březích vod, ano i v lesích a ve staveních, a hrabou si díry a nízké chodby podzemní. Jsou býložravci; někteří druhové shromažďují zásoby na zimu, jiní jí prospí. Kde se přespíliší rozmnoží (r. 1895 v některých krajinách Čech), velice škodliví bývají. Hbitě běhají; někteří i skáčou a plouvou, ale nešplhají.

Z našich h-šů jest nejznámější a nejhojnější h-oš rolní (polní) myš, *Arvicola arvalis* Selys, vyobr. č. 1795.), nahče žlutavě šedý, vezpod bělavý; délka těla as 10 cm, ocasu 3 cm. Na předních, celkem lysých chodidlech má po 5, na zadních, pokrytých chloupky, po 6 hrbolcích. V hořejší čelisti má první stolička 5, druhá 4 a třetí 6 šnorcků, dole pak prvá 9, druhá 5,

třetí vně i uvnitř po 3 šnorcích. Obývá na polích i na lukách, pod stohy, ve stájích; mívá do roka pětkrát až sedmkrát po 4—8 mláďatech. R. 1895 uloven byl u Černého jezera (poprvé v Čechách) h-oš z emní (*Arv.*, *Agricola agrestis* Blas.), nahofe tmavší, šedohnědý, vezpod bělavý a našedivělý; délka těla jest 11 cm, ocasu 4 cm. Na chodidlech týž počet hrbolků, jako u h-še rolního, ale tlapka zadních nožek jest až za nimi srstí porostlá. Chrup podobný, jen hořejší druhá stolička má také 5 šnorků, jako prvá. Staví si okrouhlé hnízdo přímo pod povrchem zemským. Veliký h-oš vodní

jako u h-še rolního; zadní chodidla jsou jen u paty srstí porostlá. Šnorky stoliček jako u h-še rolního, jen první dolejší stolička má 7 a druhá vně i uvnitř po 3 šnorcích. Domo- vem jest v houštinách lesních a staví si hnízda ze trávy a srstí.

Z cizozemských h-šů jen jménem uvedeni buďtež lumík a ondatra (v. t.). Br.

Hrabová: 1) H., také **H. Velká**, ves na Moravě, hejt. Mistek, okr. Mor. Ostrava, pš. Paskov; 128 d., 1316 ob. č., 102 n. (1890), far. kostel sv. Kateřiny (od r. 1784 far.), 3tř. šk. — **2) H.** (*Raabe*), ves t., hejt. a okr. Žá-



Č. 1795. Hraboš rolní (*Arvicola arvalis* Selys); zmenšen.

(vodní myš, *Arv.*, *Paludicola amphibius* Desm.), dorůstající délky 16 cm (ocas as 8 cm), má srst u různých variet různou zbarvenou, po většině nahofe šedohnědou, na bocích světlejší a až žlutou, vezpod až bělavou; ocas jest nahofe tmavohnědý. Obojí chodidla (jen na zadních jest před patou proužek chloupků) mají po 5 hrbolků. Na rozdíl od h-še rolního má třetí hořejší stolička jen 5, dolejší první jen 7 šnorků. Přebývá na okrajích vod i na lukách (*var. terrestris* Selys) a výborně plove; vyhazuje hromádky prstí krtinám podobné. Na několika místech (okolí pražské, u Pelhřimova, Šumava, Krkonoše) byl pozorován u nás i vzácnější h-oš rudý neboli lesní (*Hypudaeus glareolus* Wagn.). Má na konci ocasu (délka jeho 4,5 cm) chloupky delší než u kořene, nahofe na těle (zdělí 10 cm) srst rudohnědou, na bocích světlejší, trochu našedivělou a vezpod bílou; také na spodní straně ocasu jsou chlupy bílé. Hrbolky na chodidlech

břeh, fara Dubicko, pš. Úsov, 85 d., 606 ob. č., 7 n. (1890); 2tř. šk. — **3) H. Malá**, ves t., viz Hrabůvka.

Hrabovský z Hrabova: 1) H. z H. Petr, kastellán hradu Budatina, mecén školský. Latinsko-maďarsko-českoslov. spis jeho: »Manuale latino-hungarico-slavonicum ad praxin pietatis ordinatum« (Bardyjov, 1663) má slovenský oddíl: *Poklad duchovní, a modliteb nábožných nedělních i každodenních shromážděný*. Srv. Tablic, Porczye II. Včk.

2) H. z H. Jan, svob. pán a generál rak. (* 1779 v Rábu — † 1852 v Olomúci). Sloužil nejprve v cis. životní strážii uherské, od r. 1797 ve vojsku a postoupil r. 1837 na podmaršálka; vláda maďarská r. 1848 jmenovala ho král. kommissarem pro království Chorvátské a Slavonské s tím úkolem, aby zabránil odpadnutí těchto zemí od Uher. H. po nezdařeném vyjednávání s jelačičem udeřil 12. čna 1848 na Karlovice, sídlo srbské skupštiny, ale musil

ustoupiti s velikými ztrátami. Po projití zavřeného příměří velel sborům maďarským proti Srbům a dne 19. srpna 1848 bojoval zoufale v boji u Sv. Tomáše. Na to povolán byl od vlády do Budína, byl však po vtrhnutí Windischgrätzově do Uher jat a vojenským soudem r. 1850 odsouzen k doživotnímu vězení pevnostnímu.

Hrabří, ves česká v hejt. sedlčanském, viz Habří 3.

Hrabřín, ves česká v hejt. ústeckém, viz Habří 4).

Hrabství (Comitatus) viz Hrabě a Gau; v Anglii a Americe viz County.

Hrabství, Hrabské, pův. Hrabí, ves ve Slezsku, hejt. Opava, okr. Bílovec, fara a ps. Skřipov; 54 d., 419 ob. č. (1890), rť. šk., mlýn, kamenné uhlí. Alod. statek se dvorem, k němuž náleží 164 ha půdy, jest majetkem Pavla sv. p. Sedlnického z Chotčic. Jeho předek Vilém Ant. koupil (1699) zboží toto od Ferdinanda Oty z Jašina a připojil je k panství bitovskému. Původně byla ves v držení pánů Hradeckých až do r. 1460, kdy byla kn. Janem Opavským a Hlubčickým odprodána. Po celé XV., XVI., XVII. stol. šlo zboží hrabské z ruky do ruky. K r. 1500 připomíná se H Přední a Zadní. Srv. V. Prasek, Hist. topografie země Opavské (Opava, 1889).

Hrabůvka: 1) H., ves na Moravě, hejt. a okr. Hranice, fara a ps. Drahotuše, 33 d., 190 ob. č. (1890). — 2) H., chybně Hrabová Malá, ves t., hejt. Místek, okr. Mor. Ostrava, fara Hrabová, ps. Vítkovice; 89 d., 1437 ob. č., 18 n., 30 jiné národnosti (1890), 3řř. šk. Obyvatelé pracují většinou v závodech vítkovických.

Hraby, ves moravská, viz Hrabí.

Hrabyně, Hrabina, Hrabyně, městys ve Slezsku, hejt. a okr. Opava; 122 d., 658 ob. č., 1 pol., 25 n. (1890); far. kostel Nanebevzetí P. Marie, 2řř. šk., ps. K lennímu statku náleží zámeček s krásným parkem, dvůr a mlýn v H-ni, majetek řádu něm. rytířů. H. je hojně navštěvované poutnické místo. Opodál Šarlotenburk, myslivna, a mlýny Ohrozima a Valcha. H. byla od pradávna panským sídlem. R. 1377 připomíná se zde Jindř. z Bětova. R. 1528 prodal potomek jeho Jiřík H. s tvrzí a dvorem Jindř. z Pulštiny, který ji brzy postoupil Jindřichu Šípu z Branice († 1553). Tento, přikoupiv zboží štitinské, zůstavil celé své jmění 9 synům, již drželi je z počátku nedělně. Když se později rozdělili, dostal H-ni Jiřík Šíp z B., prodal ji však brzy Jiříkovi Tvorkovskému na Raduni. Po smrti tohoto zdědil H-ni a Raduň nejstarší syn Mikulášův Perchtolt Tvorkovský, za něhož seděl (1622) na svobodném dvoře i H-ni Jan Skřišovský. R. 1606 přepustil tento Perchtolt H-ni a Smolkov bratru Janu Konstantinovi, jenž zdědil ještě P. Polom. Ze synů Konstantinových ujal se zboží otcova Bernart Leopold. Majetek zadlužený odevzdán r. 1637 rukojmím, kteří prodali statek hrabyňský Marii Magd. Donatové, jež, provdána jsouc za Jindřicha Karla Donáta Novocereckického z V. Polomé, statek jemu prodala. R. 1678 přejal

zboží hrabyňské Albrecht z Grzymały, po jehož manželce přejal je bratr její Jan Fr. Rembovský z Rembova. Tento přepustil je (1687) Max. Mitrovskému z Nemyše. Za potomků tohoto vystavěn kostel, založena lokalie a špitál a H. povýšena r. 1780 na městečko. Po Mitrovských dědil H-ni (1832) Arnošt Otta Čejka ryt. z Badenfeldu, od něhož brzy koupěna pro řád něm. rytířů. Srv. V. Prasek, Histor. topografie země Opavské (Opava, 1889).

Hrádek Ireneus, hudebník čes. (* 1725 ve Slaném — † 1777 v Kukuu), navštěvoval piaristickou školu ve svém rodišti a po theologických studiích na pražské universitě vstoupil do řádu hospitalitů. H. pěstoval s úspěchem hru na housle milostné (viola d'amour) a na cestách po Německu a Italii, kteréž podnikal po klášterech svého řádu, byl jako virtuos velice ceněn. Složil několik piec pro violu d'amour, z nichž tiskem vyšla pouze sonata.

Hračky jako předměty dávané dětem k zábavě jsou buď jen prostředkem nebo nástrojem hry (míč, obruč a j.), nebo představovými významem svým již h-kou samou (vojsko, nářadí a j.). Poněvadž hra s h-kami záleží na illusi, jest proti povaze věci tuto oslabovati podáváním h-ček skutečnost zevrubně napodobících. Proto s hlediska paedagogického nejsou h-kami nejlepšími ony, jež ozdobně a až do podrobností vypracovány jsou: proti těmto přednost vždy náleží oněm, jež dítě samo si utvoří mocí svých illusi: kus dřeva povýší na loď, pannu a jinak, jak právě fantasie jeho se nese. Hračka podávaná fantasii podněcuj, dávej jí pobídky a směry, když dítě samo zaměstnati se nedovede, ale samočinnosti neotupuj. Pokud obrázky a knížky obrázkové se podávají, budiž přihlíženo k rysům jasným a zřetelným, aby pozorování, a to správně, se umožňovalo již na tom stupni, kdy vyučovati ještě nelze. H. jsou vysoce důležitým předmětem obchodním. Z Německa se vyváží zboží hračkářského za 24 mill. marek ročně. Školy pro výrobu zboží toho jsou v Rakousku v Čechách v Horním Litvinově od r. 1874 a v H^o Rakousích v Neukirchu od r. 1881. O výrobě h-ček v Čechách viz Čechy str. 164, 5.

Hračovice, ves moravská, viz Hradšovice.

Hrad, staročeské pojmenování pevnosti hrazené, ať velké at' malé. Prvotně tedy slovem tím znamenány nejen místa obydlená na způsobilosti našich měst a městeček, nýbrž i ohrady nacházející se v lesích po čas nebezpečí (viz Hradiště), a jen skrovnost obvodu naznačovala se slovy hradec, hrádek. Čím více poznáván způsob západní, tím více šířila se láska ke h-ům kamenným, po záp. způsobu opevňovaným. H. pak po záp. způsobu stavěný mival kromě náspu, příkopu a hrádek (čili dohromady ohrady) hlavní části: velkou věž čili hlásku, jádro celého h-u a poslední útulek, palác (byť páně s velkou síní nebo palácem) a brány. Kde byl velký h., mival několik věží a předhradí, v němž bývala stavení hospodářská. Začasté spojena

byla s h-em v jednom ohrazení ves, která mivala právo trhové a zvana bývala podhradím (podle polohy) anebo městečkem přihrazeným (podle právního postavení). Prvotní h-y kamenné neměly mnoho stavení, ale přistavováním, když přibývaly snahy po pohodlí, přibývaly stavení. Zachoval se tedy málokterý h. (nehledíc k opravám na jednotlivých částech) tak, jako prvotně byl postaven. Příklady prastarého jednoduchého h-u jsou Týřov, Ralsko, Kokořín, Ostrý u Benešova, Hamrštejn, Rotštejn, Trosky, Nístějka, Michalovice, Bradlec, Frymburk, Chřenovice, Radyně, Wolfštejn, Netřebý. H-y, které přistavováním vzrostly tak, že se podobají městům, jsou: Pražský hrad, Krumlov, Kunětická hora, Jindř. Hradec, Třeboň; jiné h-y, které rozšiřovány a přestavovány zcela nebo v částech: Křivoklát, Loket, Osek, Střekov, Grabštejn, Bezděz, Zvířetice, Pecka, Náchod, Košumberk, Žumberk, Rychemburk, Lipnice, Šternberk, Vys. Chlumec, Lěšno, Zelená hora, Blatná, Týnec Horšovský, Roupov, Choustník, Bechyně, Rábí, Strakonice, Helfenburk. Úplně přestavovány a v zámky předělány: Stará, Rožďalovice, Poděbrady, Kostelec n. Č. l., Opočen, Litomyšl, Vlašim, Hluboká, Chudčovice. Části h-du: Brány buď prosté v hradbě anebo v jednopatrovném stavení aneb věžovaté, t. j. se věží nad ně vynikající. Palác, stavení obyčejně čtverhranné, obdélné, pod nímž byly sklepy. V něm se nacházely suché sklepy (v přizemí), komory (místnosti horní bez oken), komnaty (čili místnosti k topení zřízené), světnice (místnosti s okny) a palác, jinak velká síň, velká světnice. Věže bývaly obyčejně okrouhlé nebo čtverhranné, zřídka šestihranné neb o jednom rohu. Ta, která byla při paláci, síň a velká věž. Někdy byly dvě věže, jedna jádro hradu, druhá hlavní síň předhradí. Někdy bylo několik věží, z nichž některé byly baštami v hradbách. Vězení (hladomže, lidomorna) bylo skoro v každé. Hlások nazývala se ta, na které byl hlásky. — Viz Čechy str. 480 a Gorod. Sč.

Hrad: 1) H., Kozí hrad, osada v Čechách u Albrechtic, hejt., okr. a pš. Týn n. Vlt., fara Nezdášov, 6 d., 42 ob. č. (1890).

2) H. Nový, osada t. u Jimlína, hejt. Zatec, okr. Postoloprty, fara a pš. Opočno u Loun, 7 d., 91 ob. č. (1890), alod. statek, zámek s kaplí sv. Josefa, dvůr, ovčín kn. Schwarzenberka. Bývalý hrad jest původním sídlem pánů Novohradských z Kolovrat, od nichž také vystaven. R. 1553 prodali bratři Jan a Timotheus Novodvorskí svůj díl na H-ě Novém strýci Janovi, jehož syn prodal jej se zámek a okolním zbožím Janu st. z Lobkovic. Po něm následoval Wolf st. z Vřesovic, jemuž po bitvě na Bílé Hoře H. N. pro vzpuru proti králi od komory král. zabrán a prodán Wolfovi Ilburkovi z Vřesovic. R. 1630 seděl tu Jan z Aldringen, jenž po 2 letech daroval H. N. klášteru praemonstr. na Strahově, s tím podotknutím, by jako odkaz vyplatil 10.000 zl. dominikánskému klášteru ve Vídni a dalších 10.000 zlatých 3 klášterům ve vévodství Lucembur-

ském. Poněvadž zmíněný klášter odkazy tyto vyplatiti nemohl, prodán H. N. Krist. Vil. markr. Braniborskému (1651), od jehož dědiců jej koupil (1670) Gust. říš. hr. z Warrensbachu. Potomci jeho prodali jej (1767) Josefu kn. Schwarzenberkovi.

3) H. Nový, také v. Wenzelstein, někdy hrad, založený r. 1391 od krále Václava IV. na býv. panství kundratickém. Po smrti krále Václava IV. bydlela zde královna Žofie. Roku 1420 dobyt a rozbořen od Pražanů. Zbytky dosud lze spatřiti v Kundratickém lese nad údolím potoka Kundratického.

4) H. Nový viz Novigrad.

5) H. Železný, něm. *Eisenburg*, maďarsky *Vasvár*, městy s hl. m. stejnojm. stol. okresu uherské Železné stolice, nedaleko pr. bř. Raby, na trati Vídeň-Nové Město-Velká Kaniza železná dráhy, 3172 ob. (1890), většinou Maďarů, má katol. kostel, synagogu, pošt. a telegrafní stanici. Bývalo král. svobodným městem a za Matyáše Korvína pevností. R. 1664 uzavřen zde mír mezi Rakouskem a Tureckem.

Hradba, každé zařizení na ohrazení jistého kusu země nebo prostoru. Ve vojensství zvláště znamená h (rus. *сань*, *okop*, fr. *fortification*, *retranchement*, *redoute*, it. *trincea*, *forte*, angl. *redoubt*, *entrenchment*, něm. *Schanze*) přepažení nebo ohradu z navezené země, tedy hráz, násyp, nebo ze dřeva, nebo z kamene, nebo ze staviva smíšeného, sdělanou kolem místa takticky důležitého co do obrysu a průřezu dle jistých pravidel umění hradebnického čili hradebnictví, k tomu účelu, aby pod záštitou h by mohl ubrániti se s prospěchem i malý zástup vojenský na dobu poměrně dlouhou proti značné přesile útočícího nepřitele. Dle obrysu, staviva, zařízení, účelu a polohy rozeznáváme velmi mnoho druhů h-deb. Tak dle obrysu jsou šipkové neboli fléche (v. t.) čili redany, lunety (v. t.), rohové, dle některých zvané též roháče, sestávající ze dvou polobašt spojených kurtinou, korunové, sestrojené z bašty ústřední spojené kurtinami na obou křídlech se dvěma polobaštami, klešťové č. tenaille, pilovité či zubaté, zubovky (v. t.), hvězdovité a j. Dle staviva rozlišujeme hlavně dvoje druhy hradeb, a to polní, mimochoďní č. prozatímní (fr. *fortification passagère*), sestrojené ze dřeva nebo prsti sesílené fašinami, hradební koši, rohožemi a pod., a stálé, permanentní (fr. *fort. permanente*), zbudované ze zdi nebo z násypů obložených zdívm, do kterého druhu náležejí tvrze, pevnůstky a součástky pevnosti, jako bašty, ravelíny, contregardy, enveloppy atd. Mezi těmito dvěma druhy jsou uprostřed h-by sesílené polní, pak polopermanentní, smíšené z obou způsobů hlavních. Co do zařízení třídí se h-by hlavně v otevřené, s násypem jen ke straně útoku pravděpodobného a s volným zadkem čili hrdlem (v. t.), a v uzavřené, které obyčejně slují reduty (v. t. ve smyslu vojenském). Mezi otevřené h-by náležejí též batterie (v. t., r, b). Reduty dle obrysu mohou býti čtverhranné, pěti- i vícehranné. Na

návrších neohrožených vyššími kopci účelně lze zříditi h-by prohloubené, kde na horním kraji vyšší samorostlá země tvoří násyp a nitro h-by je vykopáno. Dle účelu a polohy jsou h-by mostové či mostní (v. předmostěn a omostěn) na obranu mostů, horské na sesílení postavení v horách, pobřežní na hájení břehů velikých řek a moře, hlavní nebo ústřední, franc. *noyau*, tvořící jádro či střed soustavy h-deb, hradbí čili souhradbí a od nich odlučené, detašované, předposunutě na obranu více samostatnou, vnější při pevnostech (viz vnější hradby), sruby atd. Aby h. vyhověla svému účelu, je třeba, aby byla zřízena na místě skutečně důležitém a obrysem jako vyvýšením násypu dokonale se přimykala k území, na němž má býti postavena. Proti výšinám protilehlým má být svédomitě defilována (v. defilovati i, a défilement), též ve h-bě buďtež dle potřeby traversy čili přesvaly, převaly nebo přehradby, aby nitro h-by bylo bezpečno proti přímé stělbě. Proti stělbě vysokým obloukem mají býti u vnitř pro obsádku útulky či zátyně, vzdorující v polních h-bách granátům, ve stálých i pumám, jmenované některými spisovateli hangary (v. Pevnost). H. sestává ze vlastní ohrady (dřevěných palisád v. t.), u prstěných z násypu a u zděných z tohotéž s obložení zděným a na straně hledící k nepříteli ze příkopu, z něhož vzata země pro násyp. Aby ze h-deb bylo lze střílet, třeba opatřiti násyp podle celé jeho vnitřní délky pod předprsní banketem (v. t. ve voj. stavitelství) a na výhodných pro dělostřelbu místech jednotlivých barbeta mi (v. t.). V každé h-bě budiž skladiště na stělvivo dobře zabezpečené, polní ohniště na vaření a, možno-li, studna. Čím jen prozatímnější jest h. a čím lehčí stělbě je vydána, tím budiž profil slabší, čím stálejší h. a čím hrubší palbu má vydržeti, tím budiž profil silnější, totiž násep tlustší a příkop přirozeně hlubší a širší. Aby útočníkovi dle možnosti byl znesnaděn přístup ke h-bě, třeba zaříditi před ní různé překážky, jako koly, vlnčí jámy, záseky, drátěné ploty a pod. V Dalmacii a jiných zemích jižních, kde bují tolik alojí, nasázeno hustě těchto vně příkopů, kdež tvoří překážku nad jiné působivou. Nejjednodušší h-bou je příkop pro stělvce, značnější je příkop pro oddíly a vrcholem veškerých hradeb je celá pevnost. Kolem Prahy bývaly h-by, vystavěné v XVIII. stol. na místě starších, během dlouhého míru od r. 1815 do 1848 bujnou zelení stromů a keřů přeměněny ve pravé libosady s restauračními pavilony, naposled i s divadly a arénami, velmi oblíbeným procházištěm Pražanů až do prvních let 70tých, kde větší část jich, hlavně na pravém břehu Vltavy, zbořena k vůli rozšíření města. Posavad, r. 1896, zachovány ze zbyvších h-deb č. bašt pouze tvrz Vyšehrad, bašta XIX. při Letné, něco málo kolem Bruské brány a několik zdí na Petříně. — Srv. Hradbí, Hradebnictví, Hrazení a pod. F.M.

Hradba vozová, dějepisně správněji šik vozový, viz šik.

Hradbí, souhradbí, soustava hradeb důmyslně založených na společnou obranu většího prostoru, zvláště takticky, ano i strategicky důležitého, a vzájemně svou palbou se podporujících. Části h. mohou, ba musí býti tvaru a sestrojení různého, protože třeba je přizpůsobiti každou onomu pozemku, na němž stojí a zároveň účelu celkovému. F.M.

Hradbosmetný, rikošetující, říkávalo se o stělu dřívějšími kulemi z děl s vývrtem hladkým, řízeném tak, že koule letěla podél celé co možná dlouhé čáry té které hradby, nejlépe lince či face bašty nebo kurtiny, a přeskakujíc přesvaly čili traversy vztyčené na ochranu hrubých na násypu stěleb, mezi těmito ranivala neb usmrcovala jejich obsluhovače a poškozovala stělby samy. Při nynějších granátech z děl ryhovaných již se nepomýšlí na podobné přeskakování nemožné a zbytečné. F.M.

Hradce: 1) H., osada v Čechách u Obory, hejt. Prachatic, okr., fara a pš. Netolice; 5 d., 31 ob. č. (1890). — 2) H., Hradec, osada t. u Dublovic, hejt., okr. a pš. Sedlčany, fara sv. Jan; 7 d., 62 ob. č. (1890).

z **Hradce** psal se staropanský rod český, jenž, k Vitkovcům náležeje, honosil se na



Č. 1796. Erb pánů z Hradce.

modrém štítě zlatou růží pětilistou (vyobr. č. 1796.). Složitý erb pánů z H. byl štít na čtyři rovné pole přičkou i na děl též linii zlatou rozdělený, mezi nimižto uprostřed štítek malý lazurový a v něm zlatá růže o pěti listech, v tom pak dolejším pod týmž štítkem po straně

pravé v lazurovém poli lilium žluté nebo zlaté duplované vzhůru vyzdvížené a nad ním koruna zlatá král. a v druhém po straně levé též lazurovém poli kotev zlatá a v třetím hořejším po straně pravé lazurovém věnec zelený bobkový a ve čtvrtém po straně levé dva díly (vrchní žluté, spodní červené nebo rubinové barvy) srdička na křídlech; z křídél vyniká 7 pštosových per při vrchu pňohnutých. Vítkva z Prčic syn Jindřich (1205—1237) jest praotcem rodu toho a zároveň zakladatelem sídla jeho Jindřichova Hradce (před rokem 1220). Kromě Sedlčan a Řečice Kardašovy držel krajiny pomezního hvozdu na hranicích Moravy a Rakouska, které kolonisoval. U dvora královského byl Jindřich významnou osobou a r. 1217 jmenuje se zemským maršálkem, později pak až do r. 1224 truksasem. Kdy zemřel, neví se, ale tělo jeho pochováno

ve Velehradě na Moravě, kde mnohé statky pánům z H. již ve XIII. stol. náležely. Vítek a Sezema, Jindřichovi synové, rozdělili se o statky tak, že Sezema přijal Vítkoviců Hradeckých dědictví u Sedlčan a Vítek jako prvorozený Hradec s državami na Moravě. Sezema měl na sobě úřad podčíšního r. 1234 a připomíná se ještě v l. 1235—36; od něho pocházejí Vítkovci z Kosové Hory, z Hořic a Bernartic. Vítek byl r. 1247 purkrabím olomúckým a učinil nadání mnichům v Zabrdovicích, aby nouze netrpěli. Pro vtipnost svou zvolen r. 1254 k vyjednávání míru mezi Čechy a Uhry. Jako otec jeho přál také Vítek rytířům Německého řádu. Máti Vítkova dala jim dva újezdy, strmilovský a děbolínský, Vítek pak, obě vesnice zase od řádu přijav, dal mu za ně 10 lánův u vsi Světec a rybník a mlýn Radvanův (nyní Rodvínov) r. 1255. Dle znamení na pečeti své byl číšníkem královským. Syny zanechal Oldřicha a Jindřicha a kromě nich také Jetřicha, biskupa olomúckého v l. 1281—1302. Oldřich držel r. 1267 zboží hradecké se synovcem Sezemou a svými syny Vítkem a Oldřichem nedílně. Později od něho se oddělil Sezema a vzav za díl svůj Ústí, Hradiště, polovici Rečice a Stráž, stal se praotcem Strážských a Ústských pánů, kteří v převrácených barvách erb pánů Hradeckých, modrou rži na zlatém štítě, si oblíbili. V l. 1265—69 byl Oldřich z H. podkomořím a brzo potom odhal mu král Otakar II. Hradec Jindřichův jako korunní statek, Ústským pak Vítkovcům Ústí a Hradiště, chtěje komoře královské navrátiti, co jí za minulých let odčizeno bylo. V náhradu obdržel jen blízkou vesnici Buk, pročež Vítkovci rozhořčení opustili Čechy a stranili od té doby králi Rudolfovi. Po bitvě na Moravském poli navrátil se Oldřich z H. opět do Čech a za vlády Otíka Braniborského opět v Hradec se uvázal, kde po smrti v kostele komendy křižovníků pochován jest. Manželka jeho Maří hrab. z Hardeka žila ještě r. 1299. O zboží otcovské rozdělili se tři synové: Vítek, Ota a Oldřich. Vítek sídlil na Vítkově Hrádku, kterýžto statek Německému řádu daroval někdy r. 1267. Ota jmenuje se r. 1281 a držel s bratrem svým za krále Jana Telč na Moravě, Otovým pak synem byl snad Jan z H. (1315—27), po jehož smrti panství beranovské připadlo králi Janovi. Oldřich se uvádí v letech 1281—1303 často v listech svých pánů strýců z Rosenberka jako svědek, jinak jmenuje se jen jednou r. 1283 mezi přivrženci Závíše z Falkenšteina. R. 1291 udělil s matkou svou Máti templářům patronátní právo kostela ve Stodůlkách u Prahy a založil i nadal kapli sv. Diviše ve hradě hradeckém. Úplný seznam zboží pánů z H. z r. 1297 obsahuje hrad Hradec s veškerým přísl., ves trhovou Strmilov, vesnice Deštnou, Prčík, Drunčl, Radouň Velkou, Lodhěfov, Klenov, Studnici, Kochanov a Horusice, Stodůlky a Sedlčany v Čechách, hrad Banov, vsi Valeč, Vilimovice, Paskovice, ves trhovou Slavonice a ves Rečici na Moravě. V pozdním teprve

věku dočkal se Oldřich dědice zboží a jména svého Oldřicha a daroval ještě před smrti svou templářům dvůr jeden u Hradce, jenž měl obdržeti jméno Nový Dvůr a u něhož mezník templářský až na naše dni se zachoval. Mimo syna zůstaly po Oldřichovi dvě dcery: Eliška, provdaná za Smila z Kunštatu (1312), a Anežka, provdaná poprvé za Meinhera z Lesníka, podruhé za Vernharta ze Šaumberka, která roku 1318 zemřela. Oldřich byl ve spolku českých pánů, kteří proti králi Janovi se postavili v letech 1317—18 jako Drslavici na Plzeňsku. Za příkladem otce a předků Oldřich nadal klášter Wilhering v Hor. Rakousích 4 lány v Rodvínově r. 1319 a založil v Hradci kostel sv. Jana Křt. s klášterem minoritů. Poddav se králi Janovi, byl od něho mnohými milostmi obdáván a obdržel r. 1334 Hořepník a r. 1339 Telč za hrad Bánov. Naposled se připomíná se synem Jindřichem r. 1347 mezi pány českými při korunovaci Karla IV. za krále českého, načež zemřel r. 1348. Synové jeho Jindřich, Oldřich, Menhart a Heřman drželi s počátku dědictví otce svého ve spolku. Aby zaplatili dluhy, prodali první tři bratři r. 1352 Sedlčany bratřím z Rosenberka, načež r. 1354 se rozdělili o veškerá zboží svá. Jindřich dostal polovici města Hradce a severně od něho vesnice Radouň, Jižný obojí, Lodhěfov, Drahyšku a Radouňku, na jihu pak města též některé vsi, dále Křeč s Pořínem, část vsí okolo Zalší a čtvrtinu Slavonic s polovici podací na Moravě. Oldřich obdržel, co pánům z H. v Rečici náleželo, a plat v Čiměři, polovici podací a čtvrtinu Slavonic a druhou část vsí okolo Zalší a Hořepník s příslušenstvím. Menhartův díl obsahoval městečko Deštnou s vesnicemi příslušnými, Telč na Moravě a čtvrtinu Slavonic. Heřmanovi vykázána druhá polovice Hradce, zboží bilkovské a čtvrt Slavonic, městečka Kunžák a Strmilov a druhá část Čiměře. Menhart zvolen r. 1349 za biskupa tridentského, ale na biskupskou stolicí nikdy nedosel. R. 1361 prodal Deštnou a koupil r. 1363 pro sebe a děti bratra svého Jindřicha dům na Hradčanech v Praze, jsa tou dobou farářem v Ruspachu sv. Valentina. Podle pořekadla jeho »Hergothilf« říkali mu pan Menhart Hergothilf, kteréhožto heslo své také na pečeti si vyrytí dal. Heřman s dovolením Karla IV. spolčil se statky svými s bratrem Oldřichem r. 1354 a zasedal na soudě zemském v l. 1383—96. Pro oltář na kůru kostela farního v Hradci určil platy ve vsích Mastech a Suchdołu r. 1383 a ženskému klášteru krumlovskému, do něhož dcera jeho Klára vstoupila a tam zemřela, věnoval r. 1389 plat ve vsi Kánicích. Heřman měl jediného syna Menharta, který pojal za manželku Annu z Vilhartic, ale v mladém věku zemřel r. 1393. Sklícený otec nalézal útěchu v nábožných a dobročinných skutcích a část svou vesnice Pistiny daroval novému oltáři Navštívení P. Marie ve farním kostele hradeckém r. 1397 a spolu s Janem ml. strýcem z H. založil na konci mostu, jdouce ku kapli sv. Václava, špitál pro 6—8 chudých r. 1399. Jako nejstarší

pán Hradecký narovnal t. roku všechny spory rodu svého s knížaty rakouskými. Statky svými spolčil se po smrti bratra Oldřicha se strýcem Jindřichem, ale po smrti syna svého všech statků moravských postoupil dceři své Elišce, provdané za Jana z Kravaň na Krumlově, totiž Bílkova, Dačic, Malše, Štramberka, Kunžáku a polovice Strmilova. Díl svůj hradecký zapsal synům bratra svého Oldřicha Rečického Janovi a Oldřichovi. Bratr Heřmanův Oldřich kromě Rečice a ostatního svého podílu otcovského držel též Žirovnici a Drahov, zasedal na soudě zemském a připomíná se naposled r. 1369 jako patron kostela čiměřského. S manželkou Annou měl tři syny: Oldřicha, Jana st. a Jindřicha. Oldřich a Jan st. rozdělili se o dědictví otcovské roku 1384; Jindřich byl rytířem řádu sv. Jana a místo dědin bral od svých bratří platy roční. Stal se později mistrem převorství v Strakončích a umřel r. 1420 na rány v bitvě sudoměřské. Bratři Oldřich a Jan měli časté sváry o platy a dědiny svých podílů, až r. 1389 o sporné kusy narovnáni se stalo. Oldřich byl od r. 1398 nejm. písařem, v l. 1402—03 nejm. mincmistrem a r. 1406 hejtmánem kraje bechyňského. Bílkov a Štramberk na Moravě své rodině uchránili, tak že pány Kravaňské a druhého manžela Eliščina Jiřka z Lichtenburka vyplatil penězi a oba hrady ujal roku 1404, kteréhož roku narovnal také při veškerého rodu Hradeckého s Kunratem Krajířem z Krajku. Nové spory o dědictví Heřmanovo s bratrem jeho Janem st. uklizeny byly mocnou výpovědí bratra jejich Jindřicha r. 1411. Jan st. z H., bratr Oldřichův, pojal r. 1391 za manželku Kateřinu z Vilhartic, s níž dostal polovici tohoto zboží. Rečickým na své „horní“ straně udělil r. 1407 právo, aby mohli o statcích svých řídit, lidí propouštěti a jiné přijímati, i úroky potvrdil, které vrchnosti posud dávali (viz »Kardašova Rečice« od J. Hrubého). Po smrti Janově r. 1417 zdědil Rečici i Vilhartice, obě celé, syn jeho Menhart. Ze všech čtyř bratří svých Jindřich z H. nejvíce vynikal. Císař Karel IV., seznav jeho vtip a srdnatost při korunovací své, světil mu vojenskou výpravu do Horní Falce, odkud se Jindřich navrátil, s nepřítelem se ani nesetkav. Na to zastaveno mu bylo panství domažlické r. 1349 a on učiněn vedle Jošta z Rosenberka popravcem kraje plzeňského. Markéta, dcera Purkarta, purkrabě maidburského, a vdova po Janu hrab. z Halsu, podala Jindřichovi svou ruku r. 1349, načež odebrala se on zase ke dvoru císaře, kterého po Německu provázal. Z neznámých příčin znesnadnil se s některými pány rakouskými a s Vilémem z Landšteina, ze kterých svárů veliké pětky povstaly a Jindřich z H. na hlavu poražen jest; jen prostřednictvím císaře znikl dalších škod. V Pise r. 1355 přispěl k potlačení vzpoury a záchraně života císařova, ale přízeň jeho ztratil, když mocí brániti se jal služebníky své ze zjevné vraždy obviněné proti zemskému soudu, a seřven jest tak vojskem císařovým, že vzdav se musil na dvě léta opustiti země koruny

České r. 1356. Navrátil se žil na svých statcích, koupil Rosičku r. 1358 k Hradci a získal Štramberk na Moravě za zboží svinské a dvě vesnice u Počátek. Ještě jednou provázal císaře do Němec r. 1360, prodal platy v Poříně pánům z Rosenberka r. 1361 a zemřel 1362. Veliké cesty a pětky jeho stály tolik, že statky své velmi zadlužil. Vdova jeho Markéta odebrala se do kláštera krumlovského, kde i zemřela. Po Jindřichovi zůstali 4 nedospělí synové: Jindřich st., Jindřich ml., Jindřich a Henslín Sirotků ujali se pánové z Rosenberka a spravovali statky jejich až do r. 1369. Aby zapravili dluhy, prodali některé menší statky, jako Bolíkov, Horní Pole a Studenu. Strýc sirotků z lásky k nim obětoval Deštnou na zaplacení dluhů a zapsal panství telecké r. 1366; sirotek Jindřich proti tomu se zapsal, že darování to Menhartovi ke škodě nebude. Ze sirotků jmenovaných Jindřich a Henslín záhy zemřeli. Jindřich ml. spolčil se se strýcem Heřmanem a stal se spolujednatelkem Bílkova. Založil dva oltáře v hradeckém kostele farním, nadal je platy v Makoluskách a Malandech r. 1384, kteréhož roku s bratrem také na soudu zemském zasedal; zemřel před r. 1392. Jindřich st. z H. oženil se r. 1370 s Eliškou z Haideka. Aby panství hradecké opět pozdvihl, prikoupil k němu r. 1383 hrad Janštein na Moravě, 1389 město Počátky, 1391 hrad Kozí a vyměnil se strýcem Heřmanem hrad Štramberk za díl svůj městečka Slavonic. Do kláštera krumlovského, kde byla sestra jeho Anna abatyší, daroval r. 1378 na spásu předků s bratrem Jindřichem ml. úroky v Pěnné a měšťanům hradeckým r. 1389 dal list, aby se mohli volně stěhovati a u statcích svých řídit. Roku 1383 zasedal na soudě zemském. Když jednota panská proti králi Václavovi odbojně povstala, přidal se k ní, začež bratr králův Jan, vojvoda zhořelický, statky jeho krutě poplenil. R. 1398 obdržel úřad nejm. purkrabě pražského, ale ještě t. r. zemřel. Dva synové, Jan ml. a Oldřich, nastoupili dědictví otce svého; Jan ml. byl již r. 1391 se oženil s Anežkou z Kapely ve Vitorazi. R. 1404 založil Jan ml. oltář sv. Doroty ve farním kostele hradeckém a nadal ho vsí Bořetinem a domem »Temple« řečeným, násl. pak r. ještě jeden oltář. Za mládí svého měl časté pětky s nepokojnými sousedy a dokončiv r. 1405 při s pány z Krajku, obdržel r. 1407 od krále Václava IV. povolení, aby o statcích svých řídit mohl. Nejenom panství hradecké zvětšil, nýbrž také telecké, které sobě později za díl vzal. Roku 1413 stal se nejm. hofmistrem a nejm. purkrabím v Čechách. Za novot náboženských v Čechách zůstal věrným katolíkem; proto také sněm v Kostnici nejkréštanštějším pánem v Čechách ho nazval. V bojích náboženských přikázal se do služeb královských a dostal panství lomnické, ale zemřel již r. 1420; chof jeho Eliška zemřela r. 1422. Za poručníka nezletilých dítek jejich ustanovil císař Sigmund Jana z Opočny. Bratr jeho Oldřich ml., jinak Vavák řečený, se svou sestrou Annou a manželem jejím Bernartem z Liechtensteina smlu-

ven jest skrze Jindřicha z Rosenberka o dědictví její otcovské r. 1405 a s Markétou z Kravař se zasnoubil. V bojích náboženských přivínil se docela k přívržencům nového učení a přitiskl svou pečť ke stěžnímu listu do Kostnice. Tak se postavil proti svému bratru a uvedl, jak se zdá, Hradec ve své samojediné poddanství. Vynikaje mezi vůdci husitského hnutí, kázal Martina Housku r. 1421 do věže hradecké vsaditi. R. 1421 Žižkovi pomohl lidem svým vyhledati Adamity. V červnu t. r. byl na sněmu časlavském zvolen do sboru 10 správců království Českého, potom byl jmenován nejv. mincmistrem a usadil se v Kutné Hoře, kde na ránu morovou zemřel v září 1421. Umíraje poručil Hradec a všechna jiná zboží Menhartovi a jeho dětem, ale statky měly mu býti postoupeny teprve, až by věno a dluhy zaplatil. Jaká měli práva k městu Hradci synové Rečického Oldřicha z H., od nichž pocházel Menhart, nelze dnes již vyzkoumati, aniž kdo po Heřmanovi jeho část Hradce zdědil. Menhart psal se r. 1418 na Velharticích a jsa synem horlivého husity, požíval záhy důvěry u přívrženců nového učení. Pokusil se sice o boj proti Žižkovi, ale byl r. 1421 poražen, zajat a na Přiběnice do vězení dán. Ještě jednou svedl nešťastný boj s Táboři roku 1425 u Kamenice. Tenkrát mu zpusťovali nepřátelé statky jeho, jakkoliv Počátek pro udatný odpor měšťanů dobytí nemohli. Tehdy zapsal se Táborům, že věrně bude státi k pravdám a prospěchům bratří Tábořských a Siroťčích, a vytáhl na důkaz toho do pole proti křižákům něm. ke Střibru a Tachovu (1427). Mysl jeho nepfestala toužit po dřívějším řádu vzemi, ale vedl si opatrněji než ostatní pánové, čímž se stalo, že ho uznávali za náčelníka veškeré šlechty české. Proti Táborům postavil se s lidem svým v rozhodné bitvě u Lipan (1434). Na Hradci vládl potom společně se strýcem Janem Teleckým. Po smrti Sigmundové volil krále Albrechta a táhl s ním proti Táboru. V ležení před tímto městem r. 1438 bylo králi doneseno, že Sigmund z Vartenberka na Děčíně o něho zrádně ukládá; byl proto jat, Menhartovi odevzdán a ve veliké věži zámku hradeckého umofen. Když Albrecht zemřel, položila si strana česká, která dítěti Albrechtovu, ještě nenarozenému, korunu zachovati chtěla, sněm v Jindř. Hradci (1439), kde ustanoveno svolati sněm všeobecný ke dni 13. pros. t. r. tak, aby jedna strana sněmovala v Praze, druhá na Mělníce. Jsa nejv. purkrabím, Menhart horlivě působil k udržení míru v Čechách na sněmě pražském r. 1440 a byl zvolen do kommisie k volbě nového krále; avšak zvolený Albrecht Bavorský nepřijal koruny. Jako hlava mírných pod obojí poselstvoval Menhart v Rakousích, v Uhrách u královny Elišky, u polského krále Vladislava a u císaře Bedřicha, aby mladý Ladislav Čechům jako jejich dědičný pán vydán byl; několikrátě vrátil se z Vidně s nepořízenou, naposled r. 1447. Když nastalo pro tento nezdar veliké jitření mezi stranou Jiřího z Poděbrad a Oldřicha z Rosenberka, přidal se Menhart ke straně

Oldřichové (1448). Následovalo dobytí Prahy Jiřím Poděbradským a zajetí Menharta, jenž z vůle pánův jednoty Poděbradské zavezen na Poděbrady až do budoucího sněmu. Zde chován šetrně a panský. Syn Menhartův Oldřich přičinil se všemožně, aby vyprostil otce z vazby, ale starý pán skličený upadl tam v nemoc. Jiří z Poděbrad, aby mu ve vězení snad nezemřel, propustil ho na závazek; než Menhart ubíraje se z Poděbrad na Karlštejn, zemřel již v Řičanech (1449). Tři jeho synové Oldřich, Jan a Jindřich nedosáhli dlouhého věku. Oldřich připomíná se nejprve r. 1438 mezi bojovníky strany Albrechtovy. Jakmile zpraven byl o úmrtí otce svého, rozesílal listy žalobné po celých Čechách, vině zjevně Jiřího Pod. z otrávení otcova. Přední páni strany katol. sestoupili se v jednotu Strakonickou, a boj mezi oběma stranami trval až do r. 1450. R. 1451 byl Oldřich vyslán do Nového Města za Vidni, aby přiměl císaře Bedřicha k vydání krále Ladislava. Na Hradci hostil Aeneáše Sylvia a Capistrana. R. 1453 zemřel, zřídív kšaftem Heřmana a Jindřicha, syny Jana Teleckého, za své dědice. Jan Telecký, svrchu připomenutý, měl za manželku Kateřinu ze Šternberka a stál jako ostatní páni z H. horlivě ke katolíkům († 1452). Po jeho smrti ujal Arnošt z Leskovce zboží jeho a spravoval i rozsáhlé dědictví Oldřichovo, Hradec s Rečicí, Vilhartice, Horažďevovice a jiné statky. Když Leskovec zemřel a počtů se nenalezlo, nechtěli páni z H. nahraditi Leskovcům útrat a spor přišel před krále Jiřika, jenž r. 1458 vypověděl, aby Leskovci všech počtů prázdní byli, od sirotků 620 kop bez 12 gr. obdrželi, ale za to jim postoupili všech zámkův a vydali všechny peníze, jež stržili za prodané statky (Vilhartice a Horažďovice). Téhož dne poradil král mladým pánům z H., aby si svého ujce Zdeňka ze Šternberka, purkrabí pražského, vzali za mocného poručníka. Učinili tak, ale nikoli na prospěch svůj. Vilém ml. z Risenberka v dialogu posud zachovaném veřejně vyčetl Zdeňkovi ze Šternberka, že obloupil dědictví pánů z H., svých strýců Šternberských a Smiřických. A po stránce politické strhl Zdeňk Jindřicha z H. úplně do svého záští proti králi Jiřimu a přivedl strasti válečné do krajů hradeckých, když Jindřich Zdeňkovu dceru Elišku pojal za manželku. Jakmile ujal panství hradecké (1466), byl i na Zelené Hoře přítomen jednání panstva proti králi Jiřimu spolčeného, jež do Jindř. Hradce svolalo sjezd plnomocníků obou stran (1467). Ale vášeň Zdeňkova zmařila pokus o narovnání a v Hradci, kde mír konec vzal, začala opět válka. Jan z Rosenberka a Jindřich, kníže Minsterberský, přitáhli před hrady městské, kterých začali dobývati, spálivše předměstí. Zdeňk ze Šternberka přikvačil s četným vojskem Hradci ku pomoci, ale byl s velikou ztrátou zaháněn od obléhajících. Jan z Rosenberka, nemoha se dovolati posily vojenské od krále, vstoupil v příměří s jednotou panskou pro veliké dávaty od lidu nepřátelského na svých statcích a konečně odstoupil od krále

Jiřího; a tak dobývání Hradce přestalo. Jindřich z H., když zvolili odpůrcové královi Matiaše Uherského za krále, k němu se přidal a slíbil sloužiti mu 150 koňmi (1471). Ale po míru mezi Matyášem a Vladislavem pokořil se Vladislavovi a věrnost mu zachoval. Hradeckým měšťanům, kteří, rozdělení byvše mezi různé panstvo, užívali různých svobod, obnovil všem r. 1472 práva, jedné polovici toliko r. 1389 daná, daroval jim potok Rečičku od Otína tekoucí (1476) a jitra s Plešperkem na zdělání nových rybníků r. 1506. Františkánům vystavěl nový klášter na předměstí (1478) a v kostele farním, který dal opravit, několik nových kaplanství. Král Vladislav velice si ho vážil a učinil ho r. 1479 opravčím kraje bechyňského a r. 1487 nejv. komorníkem, začož Jindřich po smrti Matyášově r. 1490 nemálo se přičinil, aby Vladislav zvolen byl za krále uherského. O politickém rozumu Jindřichově svědčí veliká sbírka výpisů, kterou z desk zemských jakožto instrukci ve věcech právních a politických pro sebe dal učiniti a která zachovala se v Talmberském rukopise muzea českého. Jazyku českému pomohl k jeho právu na sněmu r. 1495, kdy usneseno, aby všechny zápisy do desk zemských děly se česky a relátory byli Jindřich z H. a Půta z Risenberka, jenž Jindřichovi mezi tehdejší šlechtou českou svým vtípem a zděláním, jakož i odporem proti Bratřím českým, nejvíce se podobal. Jako nejv. purkrabě (od r. 1502) významenal se Jindřich rázností, již r. 1505 vedl výpravu zemskou proti Šlikům. K panství hradeckému přikoupil r. 1486 ves Plasnou, r. 1490 ves Hostišov a Pleš; od krále obdržel zápis a výplatu na Německou Radouň. Také na Moravě přibýlo statků k jeho dřívějším panstvím, tak že jedinému synu svému Adamovi, ze čtvrté manželky své Anny z Münsterberka (1. m. Eliška ze Šternberka, 2. m. Anežka Tovačovská z Cimburka, 3. m. Magdalena z Gleichen), při své smrti r. 1507 veliké dědictví zanechatí mohl. Vedle jiných životopisů pánů z H. psal též jeho životopis P. Cori (něm., česky vydal Fr. Tischer, »Jindřich IV. z H.«, Hradec, 1894). Po čtyřleté poručnické vládě ujal Adam dědictví a prodává sestru svou Annu za Hynka Bočka z Kunštátu. I on záhy stal se na slovo vzatým pánem českým. R. 1514 poslal králi pomocné vojsko proti křižákům, vzbouřilým v Uhrách, staral se o dokončení smlouvy Svatováclavské r. 1517 a byl od stavů poctěn vyzváním, aby při korunování císaře ve Frankfurtě roku 1519 zastupoval nezletilého krále českého. Král jej jmenoval r. 1523 nejv. kancléřem, načež přikázal se on králi do služby vojenské (1524) a také na panství svém lidi sebral, aby s nimi do Uher táhl (1526); ale přišel pozdě. Po smrti králově vynaložil velikou píli, aby arcikníže Ferdinand byl volen za krále českého. Při korunovaci jeho r. 1527 nesl Adam z H. říšské jablko a byl s hrabětem z Pencinku kmotrem při křtu Maximiliana, syna králova. Na hradě hradeckém dal novou bránu z druhého do třetího dvora prolomiti, kam se

dříve velikou obcházkou okolo věže starou branou přicházelo. Zemfel r. 1531 v Praze a pohřben v Hradci. Manželka Adamova Anna z Rožmitála porodila syny Jáchyma a Zachariáše a dcery Majdalénu, Elišku a Voršilu. Eliška se vdala r. 1543 za Diviše Slavatu z Chlumu. Jáchym pojal za manželku Annu, dceru Jošta z Rosenberka, r. 1546, kterýmžto sňatkem znovu pevně utvrzeno bylo přátelství mezi oběma nejmocnějšími rody Vítkovců. O statky otcovské podělili se oba páni z H. tak, že Jáchymovi zůstal Hradec s Rečicí, kterou matka jejich do své smrti držela, Zachariáš ujal Strmilov, Kunžák a telecké panství; zůstal-li by který bratr bez potomkův, měl druhý po něm děditi. Hradeckým učinil Jáchym k starým výsadám tu milost, aby mohli děti své bez zakročování pána k manželství zamlouvat, myslivost na statcích svých provozovati a v řekách lovit. Jáchym byl od r. 1551 purkrabím karlísteinským a potom brzo komorníkem, tajným radou, r. 1554 i nejv. kancléřem. U král. dvora byl velice vážen a často doprovázel krále na cestách. Také nechyběl, kdykoliv první staropanský rod český pánů z Rosenberka rodinnou slavnost nebo štvance pořádal. V hradeckém hradě sjeli se přátelé Viléma z Rosenberka, když měl spor o první místo na sněmu českém s pány Plavenskými r. 1554 a král sám přenocoval zde r. 1558, jedá do Prahy. Jáchym z H., jenž jel odtud s králem do Prahy, k rozkazu jeho na latinskou přivítací řeč kancléře staroměstského česky odpověděl. Za Jáchyma obdrželo na hradě Hradci nynější podobu stavení, jež se táhne od druhé brány k okrouhlé věži, a zřízena mříž na studni. Statků přibýlo Jáchymovi neobyčejně. K Hradci přikoupil r. 1560 Samosoly a nabyl Vimperka i Hluboké. Na chudý lid svého panství pamatoval založením špitálu v bývalém klášteře sv. Jana Křt. pro 20 mužských a 20 ženských a kolem terrakottových znaků zakladatele a jeho manželky tam posud se čte průpověď jeho: »Co pro Bůh dám, to napřed mám, co po mně zůstane, Bůh ví, komu se dostane«. Za Jáchyma také panně Evě z Rosenberka vystrojeno v Hradci svatební veselí se slavným hrabětem Mikulášem Zrinským, poněvadž na Krumlově Vilémovi z Rosenberka manželka jeho Zofie, kněžna Badenská, právě byla zemřela (1564). Když Jáchym r. 1561 došel zlatého rouna od krále špan., zemfel náhle ve vlnách Dunaje; zbořil se pod ním most Vlč, když z císařského paláce domů do Čech jel (1565). Nad nezletilými jeho dvěma dětmi, Adamem a Annou, přijali poručenství máti jejich Anna a strýc Zachariáš z H., později byla Anna sama poručnicí s hejtnanem Janem Broumem z Chomutovic. R. 1568 postoupila matka Anna svému synovi Hradce, Hluboké a Žirovnice a věno své 7500 kop u něho zanechala; na-proti tomu Adam byt dřívější jí v zámku hradeckém nechal a když by tam býti nechtěla, dům řečený klášterčiček v Hradci a Rečici město s několika vesnicemi a rybníky jí dāti slíbil. Jako Jáchym i Adam požíval důvěry pa-

novnického domu; r. 1571 častoval u sebe arciknížete Ferdinanda a stal se potom komorníkem synů císařských, se kterými se vydal na cesty do záp. Evropy. R. 1574 slavil v Hradci své svatební veselí s Kateřinou, hraběnkou z Montfortu, kteráž mu r. 1579 povila syna Jáchyma Oldřicha. R. 1576 byl u něho hostem arcibiskup pražský Antonín Brus z Mohelnice, jenž tehda přijel světit hřbitova u kostela sv. Václava, a r. 1578 poctil ho návštěvou arcikníže Arnošta, odebíraje se do Čech. Svátba sestry Adamovy, Anny, která provdala se za Oldřicha Felixy z Lobkovic, byla na zámeckém dvoře oslavena slavným turnajem (1579). R. 1585 stal se Adam nejv. kancléřem a r. 1593 nejv. purkrabím. K Hradci a ostatním statkům zděděným přikoupil Ždár Pluhový, Stráž a Bystřici, jen Deštnou a Černovice r. 1581 odprodal. Návodem manželky zřídil r. 1595 jezuitskou kolej v Hradci, která však až po jeho smrti dostavěna. Hrad dal celý přestavěti tak, jak nyní se spatřuje, a také nový okrouhlý altán pro svou kratochvíli zříditi. Poslední léta trápen byl těžkou dnou a zemřel r. 1596. Pohřeb jeho stál prý 6000 kop. Jáchym Ondřej z H. prodal Hluboké a Poinou, aby splatil jednak dluhy, které pro nákladné stavby otce jeho vzešly, jednak náklad svého svatebního veselí. Když pojal r. 1598 za choť Marii Maximiliánu, hraběnkou Hohenzollerskou, oslavili studující sňatek dramatickým představením a Šimon Lomnický veršováním. Stavby od otce nedokončené do dělal a dvůr okrášlil ozdobnou studní. Na krátko byl purkrabím karlésteinským Zemfel, sláb jsa na duchu i na těle, 23. ledna 1604. Jáchymem Ondřejem z H. vymřel po meči rod pánů Hradeckých, po němž brzo také rtiže Vitkovců Rožemberských a Landšteinských odkvetly a naposled Ustských někde v zapomenutí a chudobě uvadla. Sestry měl Jáchym dvě, Annu, která r. 1596 zemřela, a Lucii Ottilii, dědičku všech panství hradeckých. Tato podala ruku svou Vilémovi Slavatovi z Chlumu a Košumberka, jenž zdědil po pánech z H. také jejich vysoké postavení u dvora. R. 1616 dovolil císař Matiaš Slavatovi, aby erb pánů z H. připojil k svému. Osudy Lucie Ottilie, poslední po přelíci z rodu pánů z H. († 1633), viz ve článku Slavata z Chlumu a z Košumberka. O pánech z H. kromě uvedených spisů jednají monografie Rullova a Orthova o Hradci Jindřichově, Claudiův spis »Die Herren von Neuhaus«, Domečkov »Osídlení krajiny jindřichohradecké« a Janouškova monografie o Telči. *KLř.*

z **Hradce** Ambrož viz Ambrož.

Hradčané (*castrenses*) viz Čechy VI. 481.

Hradčany: 1) H., IV. čtvrt král. hl. města Prahy (v. t.) mezi Malou Stranou, Petřínem a plání Letenskou. — 2) H., osada u Hněvetic v Čechách, hejt. Vys. Mýto, okr. Skuteč, fara a pš. Rychmburk; 5 d., 31 ob. č. (1890). — 3) H., osada t. u Pusté Kamenice, hejt. Vys. Mýto, okr. Skuteč, fara Kamenice Pustá, pš. Krouna, 19 d., 102 ob. č. (1890). — 4) H., chybně Račany, ves t., hejt. a okr. Podě-

brady, fara Vrbice, pš. Žehuň; 80 d., 464 ob. č. (1890). — 5) H., ves t., hejt. Prachatice, okr. Vimperk, pš. Čkyně, fara Bohumilice; 24 d., 156 ob. č. (1890), popl. dvůr. — 6) H., ves t., hejt. Turnov, okr., fara a pš. Čes. Duh; 35 d., 184 ob. č. (1890). Samoty: Boučí, Podolí a Votoč.

7) H., ves na Moravě, hejt. Brno, okr., fara a pš. Tišnov; 39 d., 284 ob. č. (1890), itř. šk., stan. Rak.-uher. st. dráhy (Brno-Tišnov), výroba dřevěného zboží. — 8) H., starobylá ves t. na potoce Šišemském, hejt. Holešov, okr. Bystřice pod Hostýnem, fara Pavlovice, pš. Dřevohostice; 66 d., 329 ob. č. (1890), itř. šk. Ves připomíná se r. 1160 s vlastní vrchností. R. 1398 a ještě 1523 jmenuje se tu tvrz. Stávala nepochybně v blízkém lese Záhoří, kde se dosud říká na Zamčiskách. Také tu stával svob. dvůr. — 9) H., ves t., hejt. a okr. Prostějov, fara a pš. Dobroměřice; 77 d., 390 ob. č. (1890), pivovar.

Hradšice (č. hradská) sluje na Moravě veřejná cesta, silnice, bezpochyby od toho, že druhdy nejprve hrady (a města pod nimi založená) spojeny byly cestami schůdnými, kudy se i obchod bral a veškere vůbec život pohyboval. A jakož řečené cesty veřejné byly zakládány nebo udržovány župním obyvatelstvem neboli robotou zemskou, náležejí i nyní pod správu buď obecní, okresní nebo zemskou. *Vck.*

Hradšovice viz Hradšovice.

Hradebnické školy jsou ony, ve kterých se vyučuje hradebnictví a příbuzným s ním vědám vojenským a technickým. V Rakousku zrušena před léty jediná školní setnina a později kadetovka hradebnická a ještě mnohem dříve spojeny obě akademie: hradebnická (*Genie-Academie*) a dělostřelecká (*Artillerie-Ac.*) v jedinou akademii technicko-vojenskou, která vychovává mladíky na důstojníky dělostřelecké, zákopnické a hradebnické. Čistě h. š. tudíž nyní u nás není. *FM.*

Hradebnický sbor (*franc. corps du génie, génie, něm. Ingenieur-Corps, Genie-Corps*), sbor vojenských důstojníků zaměstnaných při hradebnictví. V c. a k. vojsku rakouském užívá se místo toho výrazu, zrušeného již r. 1851, h. štáb (v. t.). Srv. Hradebnictvo. *FM.*

Hradebnický štáb (*něm. Genie-Stab*), sbor veškerých důstojníků od generálního dozorce hradebnictví až do nejnižšího stupně v c. a k. vojsku, setníka, pak od r. 1894 též do inženýrů vojenského stavitelství, zaměstnaných při hradebnictvu, skládá se u nás hlavně z ředitelů vojenského stavitelství, při každém ředitelství sborovém po jednom, z ředitelů hradebnictví v pevnostech a z důstojníků a inženýrů přítíděných těmto ředitelstvím. Stejnokroj rak. h-kého š-u, který dříve byl součástí hradebnictva (*Genie-Waffe*), před několika léty zrušeného, tvoří dvourohý klobouk s černým chocholem kohoutím, světlomodrý kabátec s výložky z karmínového aksamitu a černošedé kalhoty. *FM.*

Hradebnictví (*franc. a angl. fortificati on, ital. fortificazione, něm. Befestigungskunst, Be-*

festigungswesen) jest věda a umění, jak stavěti hradby (v. t.), jak opevňovati místa strategicky a takticky důležitá tak, aby tu menší zástupy mohly brániti se úspěšně i proti značné přešile útočníků. H. je dále věda a umění, jak dobývati a hájiti hradby, od menších až do celých pevností, o čemž viz pevnostní válka. H., vedeno strategickými ohledy a zásadami, udává, která území třeba opevniti, kde zaříditi ty které hradby, kde tvrze a pevnosti, a učí provedení všeho toho až do nejkrajnějších podrobností. H. dělí se, jak již řečeno při hradbě, na dvě hlavní odvětví, totiž polní, přechodní, prozatímní, passážerní a na stálé čili permanentní a na odrůdy mezi těmito prostřední, t. j. sesílené polní a polopermanentní. Jako zápasy a války jsou asi stejně staré jako samo člověčenstvo, tak i h. započalo záhy s potýkáním se vůbec ze snahy slabšího dosíci jakési převahy proti silnějšímu, nebo aspoň vyrovnati výhody tohoto, stfíci se za nejdávnějších dob proti házeným kamenům, klackům, oštěpům, pak později a v středověku proti stfělám a bojícím nástrojům, které od vynálezu prachu stfělého a v nejnovější době jiných třaskavin ustavičně se zdokonalují a vždy se stávají zhoubnějšími. Stejně tudíž jako válečnictví polní se vyvíjelo i h., jež lze rozříditi na tři hlavní doby: dávný věk, středověk a novou dobu. V nejdávnejším věku bylo h. asi velmi prosté; proti dobyvateli vládnoucimu toliko ramenem nebo ozbrojenému zbraní na snadě jsoucí, klackem, kyjem nebo palicí a prakem, stačila asi zástita z košatin, ze klád, z kolů, z vykopané a navržené země, nebo, jako v krajích kamenitých, z kamení, a lze tudíž první přístřeší lidstva pokládati za hradby nejpůvodnější. Ze surového zdiva suchého povstalo během věků zdivo kyklopské, později otesávali kameny na pravidelné tvary a popili je maltou ve zdi někdy ohromné tloušťky. Dále, když již počali stfíleti z luků šípy, nasázeli na vrch zdi cimbuří (v. t.), aby obránci za nimi se chránili nepřátelských stfěl a z mezer mezizubí, stfílen. kryti stfíleli na útočníky. Když došli k poznání, že dlouhé rovné zdi nevyhovovaly na dokonalou obranu, když dorážitel mohl příkrásti se s bojícími nástroji až pod samou zeď, kdež obránci pro tloušťku zdi již ho neviděli a nemohli mu škoditi, přistavěli tedy ku zdím výstupky, věže, na jisté vzdálenosti jednu od druhé, v nichž přehlíželi celé úpatí zdi a mohli stfíleti a házeti na útočníky. Věže, s počátku čtyrhramné, zdokonalovali pro vícestrannější rozhled na vícehranné a polookrouhlé. Brány chránili takovými věžemi dvěma, s každé strany jednou, a umisťovali později více do zadu od hlavní čáry zdi, čímž utvořili přede vchodem souřtešku, kterou dobyvatelé stěsnáni tím hůře trpěli stfělami, kameny, vařící vodou a smolou, do nich vrhanými. Pro lepší přehled a opanování zdi, kdyby již byly zřečeny oblehatelem, zvýšili věže značně až do několika pater. Dalšího zlepšení pevnostních zdi dosáhli tím, že je zakládali dole tlustší a na-

hoře je sdělali tenčí, čímž měly na venek šikmý sráz, a že vystavěli dvě zdi rovnoběžné vedle sebe a prostor mezi nimi plnili naházeným kamením, šterkem a rumem. Pro větší pevnost byly zdi spojeny na jisté vzdálenosti zdi příčnými a zároveň brány klepnuty. H. polní starodávne bývalo velmi jednoduché, obmezujíc se pouze na obehnání okamžitého ležení čili tábora předprvní, naházenou z vykopané země s příkopem vně a chráněnou sem tam zásekami. Mělo-li ležení trvati déle, ohrazeno pevněji, by vzdorovalo prudčímu útoku, ba i pravidelnému obléhání; totiž vystavěna na násyp nízká zeď s cimbuřím a před násyp postaveny křížem co překážka proti přiblížení hrotnaté koliky. Asi na 100 kroků před tu hlavní ohradu vyvržena nízká předprseň a prostora mezi oběma zasypána železnými kotevkami (v. t.). Pro vynalezené stroje házečí, ballisty to a katapulty, stavované obyčejně do věží, nutno bylo rozšířiti cestu za zdi, čímž povstalo vališť (v. t.). Ležení zimní bývala pevnější a bezpečnější a tvořila jako malá města nebo pevnosti. Zakládána nejvíce pro hájení hranic a opatřena věžemi strážnými, zkrátka strážkami či hláskami, kde umístěny kohorty strážné a které sloužily též za zásobárny. Na začátku středověku zásady dávného h. nebyly ještě měněny; opravovali hotová již opevnění a pevnosti, později však činěny značné pokroky. Slované vůbec a Čechové zvláště měli državy své rozdělené v župy; hlavní města těchto obehnávali pevnými hradbami a nazývali ona města hrady. Tyto sloužily v čas vpádu nepřátelského za útočiště obyvatelstvu do pole nevytáhnuvšímu a též polní vojsko, tlačeno neb poraženo jsouc nepřitelem, couvalo do hradu a tam se bránilo. Takové hrady nebo hradce nedobytné si stavěla též šlechta na místech ponejvíce vyvýšených, stěží přístupných, kde hromadila zásoby zbraní, ukrývala tovary a skvosty pobrané cestujícími obchodníky a dle příkladu loupežných rytířů německých nejednou se bouřila proti zeměpánům. Tito hledali oporu u měšťanstva, které obehnávalo čím dále tím důkladněji města svoje proti loupežným nájezdům a vzpourám zpupných pánů. Hleděno nejvíce k sesílení obrany zdvojnásobením nebo ztrojnásobením hradebních zdi, celkem rovnoběžných, a zařizeno uvnitř jádro (franc. *réduit* či *noyau*) zvláště pevné, kde bylo lze zoufale se brániti, když již vnější hradby byly nepřitelem zřečeny. Ve tvrzích a hradcích k tomu účelu stavěny věže pevnější ostatních: týny, týnce (franc. *donjon*), ve městech hrady, zámky, citadelly. Pro hradební násyp bylo třeba vykopati zemi ovšem na straně vnější nepřátelské, čímž utvořena značná překážka, příkop (v. t.). Zdi stavěli čím dál tím tlustší, hlavně ku konci středověku po vynálezu stfělého prachu proti hrubým stfělám, brány dělali dvojitě za sebou a mezi oběma pofídili pro větší bezpečnost mříž spouštěcí, hřebeň (v. t.), nebo i dva. Vedle širší brány pro jezce a vozy byla branka pro pěši. Spojení nitra pevnosti

přes příkop a okolím prostředkovaly hráze; ale když se osvědčily ne dost bezpečnými, nahrazeny mosty z dviha cími (v. t.), u brank lávkami zdvihacími. Pro střežení a obranu mostu u příkopů úzkých zřízena před příkop zvláštní hradička nebo hradba, mnohdy pouhá předprseň z palisád, někdy, zejména byl-li příkop tvořen přirozenou řekou a most dlouhý, na předmostí věž mostní. Taková předmosteň slula půlměsíc (franc. *demi-lune*, v. t.). Byl-li most velmi dlouhý, tudíž stálý, nasázeli branné věže na některé střední pilíře a zdvihací most umístili buď uprostřed délky mostu, aneb při samé bráně. Věže měly buď střechy kuželovité nebo jehlancovité, aneb měly podlahu, parkán (v. t.), beze střechy, avšak s cimbuřím. Pro strážu vystavěny malé věžky, hlásky, na jednom rohu nebo jich několika. Pro přímou obranu kolmo dolů k patě zdi zařízena podsebití (v. t.). Když po stěbách hrubých vymyšleny byly i palné zbraně ruční, sdělali do zdi otvory, střílny, průstřelny (v. t.). Vzorem středověkého h. bylo město Tábor, jak je opevnili husité. Již volba místa co východiště operací byla vzorně strategickou. Opevnění Tábora záleželo z následovního: 1. Ze zdi vnitřní. Byla silná asi na $1^{\circ} = 2\text{ m}$, vysoká asi na $4^{\circ} = 8\text{ m}$, měla nahoře chodbu obrannou, ozubí (cimbuří), průstřelny ve dvou patrech, volný kolem průchod uvnitř směrem k domům a mnoho bašt (snad 26) polokruhových. 2. Ze zdi parkánní, nízké, ohrazující vnějšího prostoru za zdi hlavními ve pruhu asi $5^{\circ} = 10\text{ m}$. Pod zídou parkánní, obrněnou několika baštami pětiúhelnými, byly přirozenými příkopy prohlubně Lužnice a Jordánského potoka. Tyto bašty byly patrně původem a zárodkem novějších rozšířenějších, jichž vynález přičítán Turkům, Španělům a Italům (viz Bašta). Zdi vedly dvě brány a dvě branky. 3. Ze hlásné věže. Toto opevnění Tábora uznáno ještě ve zleté válce za tak důmyslné, že jen bylo opravováno a několika málo přídavky sesíláno a zveleboeno. H. polní ve středověku málo kvetlo vůbec, v Čechách, často napadaných lačnými po kořisti dobyvateli a zeměpisně příznivě položených a lesnatými horami obklopených, obmezovalo se moudře na záseky (v. t.) a myta (v. t. co do vojenství). Tábory hrazené dělali Čechové ve středověku okrouhlé, čtverhranné nebo polookrouhlé s používáním vozů (viz šik vozový), s příkopy $9' = 3\text{ m}$ zšíří a $7' = 2\text{ m}$ zhloubí. O h. středověkém lze poučiti se důkladně a dokonale ze skvostného díla »Hrady a zámky české« od prof. Aug. Sedláčka (vydává F. Šimáček v Praze po řadu let). V novější době dle pokroku v pohybování vojska a z dokonalování zbraní střelných s donosností stále přibývajících měnily se též zásady h. a toto pokračovalo valně. Úzké násypy a valíště, těsné věže středověké již nestačily na převážení a umístění velikánských střebeb hrubých, pročež obě přiměřeně šířeno; z věží povstaly prostranné bašty, nejdříve polookrouhlé rondely. V Itálii za ustavičných bojů malých států a měst proti sobě a ve Francii za dlou-

hého panování bojovného krále Ludvíka XIV. vzkvétalo h., tu hlavně slavnými opevňovateli Vaubanem, Paganem, Cormontaignem a j., v Nizozemsku Coehornem a v jiných státech evropských jinými znamenitými staviteli vojenskými. Bylo však mezi odborníky těmito dosti pedantů, kteří, předstihující se navzájem matematickými hračkami, uvázli v nepřehledné poušti planých teorií a bezúčelného drobnostkářství, až konečně veliká revoluce franc. na konci XVIII. stol. uhodila na praktické pole jako ve mnohých jiných věcech. Slovný stavitel válečný franc. generál Carnot zahájil dobu h. nejnovější, vida hlavní prospěchy tohoto umění méně v upravování více méně tupých nebo ostrých úhlů a v jiných podrobnostech, než ve vyhledávání neuvýhodnějších pro hrady míst a v důmyslném sloučení staviv kamene, dřeva, země i železa. H. polní, ve středověku více zanedbávané, opět vzkříšeno a přizpůsobeno zásadám h. stálého, protože vojska, v polních válkách vždy hbitější si počínající, cítila potřebu ohrazovati se v každém ležení proti nenadálým útokům podnikavého nepřítele. H. polní vyžaduje rychlou práci a prosté stavivo, všude se naskytující, tudíž zemi (prst) na násypy, prouti na šašiny, koše a košatiny na opažení násypu, klády, kameny a p. O rozmanitosti polních hradeb viz hradba a jednotlivá hesla hrady líčící a srv. baštovaná soustava. Mimo hrady otevřené a uzavřené máme též ohrazené čáry, které až ke sklonku XVIII. stol. bývaly zakládány příliš pedanticky, dle znění slova přímočaré a souvislé, ieda s některou baštou na flankování. Napoleon I. dokázal úplnou neprospěšnost jejich, prolomiv útokem soustředěným na jedinkém místě dlouhé čáry a tak opanovav hradbu celou, jichž hajitele mohl postřeliet ze zadu podél celé branné čáry. Proto ohrazené čáry v obmezeném smyslu zrušeny a nyní jinak se pojmají a důmyslné stroji, kdežto dle bývalého zvyku rovné takové hrady kopány pouze tam, kde území zúženo překážkami mocnými a těžko přestupnými, jako mezi rozsáhlými vodami, močály, příkrými neschůdnými horami a p. Ohrazené čáry nyní se zakládají z jednotlivých hradeb umístěných na místech důležitých a od sebe tak vzdálených, třeba v několika pořadích za sebou, vždy dle zásady baštované soustavy, že dostředem z děl navzájem mohou se podporovati, čímž přecházejí ve hrady čili souhradbí. H. stálé zakládá se podnes také na soustavě baštované, více méně důmyslně měněné a okolnostem přizpůsobované, a zračí se ve tvrzích a pevnostech. Výklad o novém h. stálém a jak se vyvinulo po středověku, podán bude při hesle pevnost. H-m zabývá se v každém vzdělaném vojskě zvláštní sbor nebo zástup odborné technický z důstojníků, mužstva i úředníků, hradebnictvo (v. t.). F.M.

Hradebnictvo, hradebnický sbor, v ruském vojsku druhdy slulo *Geniewaffe*, bylo spojeno r. 1851 z inženýrského sboru, průkopníků (sapérů) a podkopníků (minerů), vřaděných ve 2 pluky, později ve 12 praporů

samostatných, potom zase ve 2 pluky a zase r. 1893 zrušeno, soubor všech důstojníků, mužstva a úředníků zaměstnaných při hradebnictví. Dokud existovalo, třídilo se ve hradebnický štáb (v. t.), ze samých důstojníků, a ve hradebnický zástup (*Genie-Truppe*), co do mužstva v každé setině složený z průkopníků a podkopníků ze pluků, potahmo praporů, právě uvedených. Tito měli tentýž úbor, jako popsaný při hradeb. štábu, jen že měli místo klobouků čáky. Od r. 1893 přeměněny 2 pluky h-va v samostatné prapory zákopnické a h. sestává nyní toliko ze štábu hradebnického. V jiných vojscích h. zůstalo, aneb je se zákopnictvem sloučeno. *F.M.*

Hradební koš viz Koš hradební.

Hradeo viz Hradiště.

Hradeo: 1) **H.**, osada v Čechách v hejt. sedláčském, viz Hradce 2). — 2) **H.**, ves t. u Střimelic, hejt. Čes. Brod, okr. Kostelec n. Č. L., fara Konojedy, pš. Ondřejov; 4 d., 42 ob. č. (1890), myslivna, železná ruda. — 3) **H.**, Na Hradci, osada t. u Vrábče, hejt., okr. a pš. Budějovice, fara Dubné; 7 d., 51 ob. č. (1890). — 4) **H.**, osada t. u Podola, hejt., okr. a pš. Mnich. Hradiště, fara Březina; 10 d., 46 ob. č. (1890). — 5) **H.**, ves t., hejt., okr., fara a pš. Ledec; 52 d., 323 ob. č. (1890), cihelna, šindelna a mlýn. Samoty: Famílie, Hořeslavsko a Hor. Hradec. — 6) **H.** (*Ratzen*), osada t. u Dol. Vysoké, hejt. Litoměřice, okr. Ústěck, fara a pš. Levín; 19 d., 91 ob. n. (1890), pís. lomy. — 7) **H.** (*Hradzen*), far. ves t. na lev. břehu Radbuzy, hejt. Stříbro, okr. a pš. Stody; 73 d., 20 ob. č., 482 n. (1890), kostel sv. Jiří (ve XIV. stol. far.), 2ř. šk., soukr. nemocnice, stan. České záp. dr. (Praha-Píseň-Brod n. L.). Zdejší farář má právo pivovarečné a honební. R. 1186 postoupil kn. Bedřich **H.** klášteru kladrubskému, ve XIII. stol. byl přislušenstvím kláštera chotěšovského s kostelem sv. Vavřince. Mimo to byl zde ještě kostel sv. Vojtěcha, náležející ku sv. Jiljí v Praze. Ve XIV. stol. byly tu vladyčí statky, které klášter chotěšovský skoupil, a vystavena tu také tvrz a dvůr, které zastaveny a teprve r. 1494 vypiaceny. Zrušením kláštera Chotěšovského vzal za své i kostel sv. Vavřince. R. 1384 poražení v okolí drancující Bavoři od Sulka, probošta kláštera chotěšovského. — 8) **H.**, osada t. u Krt, hejt. a okr. Strakonice, fara a pš. Katovice; 35 d., 170 ob. č. (1890). — 9) **H.** Horní, osada t., hejt., okr., fara a pš. Ledec, 5 d., 35 ob. č. (1890).

10) **H.** Jindřichův (*Nova Domus, Neuhaus*), město se třemi předměstími (Nové Město, předměstí sv. Václava či Rybnické a Nežárecké), položené po obou bř. ř. Nežárky a kolem rybníka bez hrází, Bajgaru (něm. *Weiher*), 676 d., 8223 ob. č., 50 n. (1890). V městě má sídlo: inf. probošt, konvent františkánský, hejt., okr. soud, okr. zastupitelstvo, finanční kommissarství, četnická stanice, pš., telegraf, měst. opatrovna, obecné i měšťanské školy, chlapecké i dívčí, zimní hosp. škola, stát. vyš. gymn., knihtiskárna, 2 lithografické ústavy, 26 spolků, všeob. nemocnice, chudo-

binec či špitál panský u sv. Jana Křt., městský sirotčinec, městský chudobinec, 2 pivovary, 2 lihovary, 2 stroj. mlýny, škrobárna a syrúpárna; továrny: na hedv. šátky, na veškeré druhy zboží pleteného, na látky všeho druhu, na svršky kožené obuvi; ústav hr. Černína (převzatý do státní správy) na vyrábění očkovací lymfy; peněžní ústavy: městská spořitelna, občanská záložna, okr. záložna hosp., směnárna; vojsko: pěší pluk č. 75 a prapor pluku zemské obrany č. 48, stálá posádka. — Nejpamätnější budovy jsou: Starobylý zámek z konce XII. stol., později valně přestavovaný a rozšiřovaný. Požárem r. 1773 částečně zpusť. Zde poutá nás: mohutná hlado morna, kde r. 1421 věznen byl tábořský kněz Martinek Houska a r. 1438 život skončil Zikmund z Vartemberka, pán na Děčíně; červena věž, v jejíž přízemí jest kuchyně proslavená vařením sladké kaše a v poschodí siň — po dlouhá léta udírna —, v níž objeveny důležité fresky představující zasedání sněmu zemského; někdejší kaple s freskami ze života sv. Jiří (z r. 1338); prostranná got. kaple sv. Ducha, kde r. 1564 slavil sňatek Mikuláš hr. Zrinský s Evou z Rožmberka; kaple »Bílé paní«, úpravou a malbami upomínající na karlístejnskou kapli sv. Kateřiny; nové stavení s umělecky provedeným portálem, v němž uložen bohatý hrabčcí archiv, založený r. 1865. Archiv, dnes z velké části již spofádaný, rozmnožuje se stále listinami z jednotlivých panství Černinských. Při archivu chová se sbírka autografů (na 7000 kusů). V prvém poschodí nového stavení nalézá se Rožmberská chodba a Rožmberské pokoje s cennými obrazy; ve 2. poschodí býval zlatý sál s podobiznami panovníků českých, jenž r. 1773 požárem zničen. Se starým hradem spojují nové stavení krásné arkády, za nimiž nalézá se španělský či rytířský sál a zelené pokoje. Nový altán rondel či rotunda (viz příl. Architektura, tab. XII.) v zahradě pozoruhoden pro svou klenbu, jež skvostně ozdobena štukaturou; vystavěna v l. 1580—90 od ital. mistrů. Vedle Zákupské jest to nejznamenitější toho druhu památka stavitelská v Čechách. Na třetím nádvoří zámeckém jest hluboká studeň s umělecky provedenou mříží. Pivovar s deskou B. Smetany, jehož otec v l. 1831—35 panským sládkem byl; mlýn »u čtrnácti«, založen v XVI. stol. p. Jáchymem z Hradce; nyní je zde elektrodynamický stroj. — Pamätností města: Nádherný a starobylý farní chrám Nanebevzetí P. Marie. od r. 1625 proboštský, ve slohu got., jenž velice utrpěl požárem r. 1801, s vysokou věží. Zde visíval velký zvon »Kňour« (po dárci, měšťanu Hanuší Knauerovi). Po levé straně v presbytěři nalézá se pěkný renaissanční epitař Jáchyma z Hradce z r. 1565. Oltáře jsou nové a vesměs gotické, obraz hl. oltáře Nanebevzetí P. Marie a sv. Kateřiny Sienské od Vil. Kandlera, obraz sv. Jana Nep. od Leop. Kuppelwiesera. V levé lodi pozdně got. kaple Nejsv. Trojice či Mariánská, dřve po zakladateli Špuliřovská zvaná, z konce XV. stol.,

se starým obrazem P. Marie a uměleckou soškou z XV. stol. Pod t. zv. farním oltářem sv. Kříže, jenž dělí presbytář od hl. lodi, uloženy ostatky sv. Hippolyta, patrona města. Pod kostelem je několik hrobek, namnoze již zasypaných; největší byla pro vladafské rodiny hradecké. Před kaplí Mariánskou či Nejsv. Trojice nalézá se hrobka Viktorina Spulife z Jiter († 13. listop. 1498); v kapli mrtvých, přístavku to u hlavního kostela na jižní straně, jenž zbořen r. 1873, nalézá se hrobka patricijské rodiny Traumillerů z Erenštejna a j. dobrodinců této kaple. — Starobylý kostel sv. Jana Křt. s křížovou chodbou dle vzoru z kláštera augustiniánského v Třeboni a se špitálem. Původně byl tento kostel při klášteře minoritském založen již ve XIII. stol. Po vystěhování minoritů r. 1556 z Hradce přeložen sem Heřmanem a Janem ml. z Hradce špitál, založený na konci rybnického mostu pro 6—8 zchudlých občanů. Počet špitálních rozmnožen r. 1564 Jáchymem z Hradce na 40 osob. Na pravé straně presbytáře znaménitá got. kaple sv. Mikuláše ze XIV. stol. s náhrobkem Majdaleny z Gleichenu, třetí manželky Jindřicha IV. z Hradce († 1492), a náhrobky vladky Lhotských ze Zásruk. Na věži tohoto kostela nalézá se stříbrný či turecký zvon, ulitý r. 1498 m. Ondřejem Ptáčkem z Hory Kutné. Ke kostelu přistavěna t. zv. kaple soukenická, z níž zachovaly se jen skrovné zbytky; bylať r. 1814 přeměněna ve skleník. V kostele Svatojanském pochováno mnoho osob stavu rytířského a měšťanského. Připomínáme náhrobky Španovských rytířů z Lisova a Antonína Bruccia, velitele hradecké posádky po bitvě Bělohorské († 1639). R. 1881 objeveny zde fresky ze XIV. stol. a r. 1892 při nejnovější opravě nové ze XIV. a XV. stol. — Kostel sv. Václava s nevelkým hřbitovem, původně slohu got., pozbyl pozdějšími přestavbami svého rázu. Jako o kapli činí se o něm zmínka r. 1399. Na záp. straně přistavěna ke kostelu kaple Raimanská. Od r. 1457—78 byl kostel v držení františkánů, již bydleli dle pověsti prozatímně v č. 67. Zde kázal Jan Kapistrán za pobytu svého na zámku hradeckém r. 1452. V kostele nalézájí se náhrobní kameny měšťanské rodiny Kodrabů, dítek hejtmana zám Jifika Müllera z Rotenburku, Václava († 1. říj. 1646) a Alžběty († 1. ún. 1647), a probošta hradeckého Šimona Ant. Jandery († 1775). Hřbitov vysvěcen r. 1576 arcibiskupem pražským Brusem z Mohelnice. Františkánský klášter s kostelem sv. Kateřiny, vystavěný Jindřichem IV. z Hradce r. 1478 až 1479, se zahradou a bývalým hřbitůvkem pro mnichy. Klášter s kostelem, vyřancovaný r. 1619 od podobojích, znova vystavěn pomocí vrchnosti a kostel r. 1625 dne 6. září arcibiskupem Harrachem znovu posvěcen. Požár r. 1801 krutě stihl klášter a kostel. K němu přiléhají kaple sv. Theodora a sv. Antonína Paduánského, v ambitu kaple sv. Barbory. Pod kostelem sv. Kateřiny několik hrobek, z pohřbených v kostele uvádíme: Adama Pavla hr. Slavaty, syna Viléma hr. Slavaty († 2. čce

1657), bratra jeho Františka hr. Slavatu, Sibyllu Slavatovou, roz. z Mansfeldu, nevlastní matku Vil. hr. Slavaty, cis. plukovníka Albrechta Kapouna ze Svojkova († 11. pros. 1663), Jana Vratislava z Mitrovic, pána na Voticích († 1637), choť jeho Reginu Ludmilu z Talmberka († 1633), Františku Věžníkovou, roz. Voračickou z Paběnic († 1677), Evu Vahanskou z Vahance († 22. ún. 1627), Řehoře Aufstiefera, hejtmana na Hradci († 23. kv. 1627). V kapli sv. Antonína pohřben zakladatel její Samuel Ferdinand Karolides z Karlisperku, vrchní hejtman panství Slavatovských († 25. srp. 1664), a v kapli sv. Theodora generál jizdy ve vojstě rak. Jan Severin sv. pán de la Marche († 17. ún. 1742). — Hřbitovní kostel Nejsvětější Trojice z l. 1590—1594 vystavěn od podobojích; na hřbitově, jež posvětili dal r. 1584 za svého pobytu v Hradci arcibiskup pražský Martin Medek, nalézájí se pěkné hrobky rodin Landfrassovy, Wachtlovy a manželů Togniových. Pod kostelem byly hrobky rodin měšťanských s náhrobními kameny. Ke kostelu přistavěna jest proti sakristii t. zv. kaple Pírchanská s pozoruhodným křídlovým oltářem renesančním a s vyobrazením posledního soudu, v níž hrobku měl Šimon Pírchan, souseď nežárecký († 1676). — Někdejší velkolepá kolej jesuitská a kostel sv. Máří Majdaleny s mnohými malbami na obmítce založena r. 1594 Adamem II. z Hradce; po zrušení řádu jesuitského r. 1773 určen seminář hlavní školy pro kraj tábořský s kaplí sv. Víta, r. 1862 umístěno zde gymnasium. Z koleje jesuitské stala se kasárna a z kostela sv. Máří Majdaleny vojenské skladiště. — Na mírném návrší zář. od města zvedá se gotický kostel sv. Jakuba ze XVI. stol. s hrobkou hr. Černínů z Chuďenic, v nynější podstatě z r. 1859. Hrabata Černínové odpočívají zde, počínaje Janem Rudolfem hr. Černínem († 1845) až na naše časy. Z města vede k němu křížová cesta z r. 1518, r. 1693 opravená. Někdejší kostel sv. Alžběty (nyní kovárna Reiserova), r. 1788 zrušený, přestavěn z výše připomenutého špitálu, založeného r. 1393, a z kaple P. Marie z r. 1405 při špitále. Uprostřed náměstí pozoruhodna jest socha Nejsv. Trojice ve slohu barokním, nákladem Ondř. Jos. Bayera, měštana a pošt-mistra r. 1764 od sochaře Matouše Strahovského z Dačic postavená, dle vzoru sochy na náměstí olomúckém; k ní přiléhá kašna. — Stará radnice (od r. 1850 hejtmánství) s věžkou, na níž nalézá se kdysi orloj, zhotovený m. Hanušem. Nová městská radnice (před r. 1850 městská váha), v níž umístěno městské museum r. 1888 založená, avšak dosti obsáhlá a zajímavá, spolu s městským archivem. Blíže nové radnice starobylý dům č. 138 a 139, na jehož místě dle pověsti byl první dům hradecký (hájozna). V domě starém, který náležel boháči Melchiovu Hoffmannu, krásná renesanční klec z r. 1574 a mříž. Obecná škola dívčí (do r. 1862 státní gymnasium) s pamětní deskou Bol. Jablonského, jenž zde v l. 1826—32 studoval, zasazenou r. 1882 akad. spolkem Štitným. Špitelna, monumentální

budova slohu moderně renaissančního, vystavěna r. 1891. Synagoga; venku na stráni Pejčochu židovský hřbitov. Vojenská nemocnice u sv. Václava. Proti klásteru františkánskému t. zv. Klášteříček, za starých dob vдовské sídlo paní hradeckých, od r. 1850 kanceláře okr. soudu, berního úřadu a vězení. Nad předměstím Nežárckým stojí o samotě, zastřeno polo větlemi staletých lip, uprostřed lahodného parku dům sv. Weibertruc, vystavěný v XVII. stol. jesuity. K němu vztahuje se lidová pověst o čertu. Nové městské kasárny vystavěny r. 1882 nákladem 158.000 zl. dle plánu inženýra Pánka. Budova obec. i měst. školy chlapecké vystavěna r. 1885 nákladem 66,516 zl. 74 kr. dle plánu inženýra Gáblera. Všeobecná nemocnice s parkem vystavěna dle požadavků zdravotvědy r. 1892 nákladem 77.639 zl. dle plánu zemského výboru. Nové městské kasárny pro zemskou obranu z r. 1895. Nová chlapecká škola na Příkopech r. 1896. Samoty: Býv. Hartlův mlýn (nyní Valentův), villa »u Malíře«, Panská bašta, Valdův mlýn, Ficalův mlýn, Nový dvůr (blíže něho hostinec »Nová hospoda«, za ním obora s překrásnými lesními partiemi a bažantnicí, Lištný dvůr (blíže něho hostinec »Rudolfov«, za ním sady Wachtlovy, u sv. Václava domek »Na piketě«. — Dějiny města H-dce Jindř. úzce souvisejí s osudy rodů šlechtických pánů z Hradce, hrabat Slavatův z Chlumu a z Košumberka a hrabat Černinův z Chudenic (v. t.), kteřížto tři rodové čeští jim jako šosním městem vládli, dědíce je jeden po druhém. Hrad založen před r. 1220 Vítkovcem Jindřichem, jenž se stal praotcem pánův ze Hradce a po němž hrad »Jindřichův hrad« zván, ač Jindřich sám se píše »de Novo castro« (Erben, Reg. č. 634.), což v německém názvu »Neuhaus« zachováno. Kolem hradu vznikla záhy osada na místě vykáčeného lesa. Usazováním se u hradu nových řemeslníkův a obchodníkův, k čemuž nemálo přispěl řád něm. rytířů a templářů, vzrostla rychle zprvu nevelká osada, tak že již r. 1293 a 1294 nazývá se městem (civitas Emler, Regesta II. č. 710.). Záhy i zdmi byla ohrazena (Winter, Kulturní obraz m. č. I., 216). Poměr mezi vrchností a obyvateli městskými, kteří nejen polním hospodářstvím, nýbrž i průmyslem a obchodem se živili, zakládal se na t. zv. právu německém, totiž nákupním, jak svědčí privilej z r. 1389. K rozkvětu H-dce Jindř. přispělo to, že jim vedla silnice, spojující Čechy s Moravou a Rakousy na jihovýchodě, po níž provozován byl čilý obchod. Jeho střediskem musil se státi H. Jindř., tak že zde záhy zavládl blahobyt za nemalého přispění pánův z Hradce (od r. 1205—1604), kteří nejen o bezpečnost měšťanstva se starali, nýbrž i prospěch a svobodu jeho různými privileji štedře podporovali. H. Jindř. měl tak téměř již ke konci XVI. stol. tutěž rozlohu (Nové Město, Nežárka, Václavské předměstí) jako nyní. Hrůzami válečnými a požáry byl H. Jindř. několikrát těžce stížen, však i některé slavné a důležité události pojí se k jeho jménu. R. 1434 byl vypálen Tábor,

r. 1447 konán byl v H-dci Jindř. sjezd panstva a rytířstva o posláni k císaři Bedřichovi za vydání Ladislava Pohrobka Čechům, r. 1467 opět sjezd, na němž měl rozhodnut býti spor panské jednoty Zelenohorské s králem Jiřím Poděbradským; avšak když se smír nezdařil, marně byl dobýván H. Jindř. synem krále Jiřího, Jindřichem knížetem Minsterberským, a Janem z Rožmberka, jenž později s odbojným panem Jindřichem IV. z Hradce se smířil a od krále Jiřího též odstoupil. Jindřich IV. z Hradce podobril se teprve králi Vladislavu II.,

na němž vymohl pro H. Jindř. nový znak (25. září 1483), totiž dvě zlatých lvů držících zlatou pětistolistou růži a nad ní se nacházející písmě W (Vladislav) s korunou královskou, vše v modrém poli (viz vyobraz. č. 1797.). Vystupoval však horlivě proti podobojím,



Č. 1797. Znak Hradce Jindřichova.

kteří v H-dci Jindř. značně se zmohli a jimž Adam II. z Hradce i kostel sv. Trojice dovolil vystavěti. R. 1595 však povolal řád jezuitský a kollej i seminář zřídil. Za vlády rodu Slavatův z Chlumu a Košumberka (od r. 1604 až 1691) zmítán byl H. Jindř. boji náboženskými; neboť Vilém S. z Ch. a K., přestoupiv z bratrské víry na katolickou, stále přikřeji vystupoval proti snahám podobojích, jejichž nenávisť nejen proti vrchnosti, ale i proti jejím rádcům, jezuitům, rostla. Po defenestraci Slavatově v Praze (23. květ. 1618) vypudili pod obojí v H-dci Jindř. jesuity a přijali stavovskou posádku, jež císařské vojsko, vedené generály hr. Dampierrem a hr. Buquoyem, spolu s hradeckými měšťany dvakrát odrazila; po bitvě na Bílé hoře však velitel její Kristián Hübner H. Jindř. císařským zradil. Tu jesuité se vrátili, podobojím konfiskovány statky, nuceni k přestoupení na víru katolickou, zavírání na Žirovnici a Nové Bystřici a privileje městu vzaty. Vraceny teprve r. 1626. Od Švédů i císařských H. Jindř. za 30leté války trpěl mnoho, tak že jeho bývalý blahobyt takofka zničen a H. Jindř. jenom znenáhla se zotavoval za potomků Vilémových. R. 1694 přešel H. Jindř. na rod hrabat Černinův z Chudenic, k jejichž fideikommissu panství hradecké dosud náleží. Za hrabat Černinův vital H. Jindř. ve zdech svých vzácné návštěvy, zvláště členů rodin panovnických. Ve válce o rakouské dědictví svedeny u H-dce Jindř. některé potyčky mezi Bavorsy a Rakušany a ani ve válkách napoleonských H. Jindř. útrap válečných nebyl ušetřen. Velké dvě pohromy stihly však H. Jindř. tím, že r. 1773 vyhořel hrad a r. 1801 město, téměř zcela. Opět povznesl se však H. Jindř., ježto měl příhodné silniční spojení s Vídní, Brnem, Lincem atd. a byl tak velmi

dobrym místem obchodním; když pak různé předsudky zaviniily, že t. zv. státní dráha, jakož i dráha Františka Josefa H-dci Jindř. se vyhnuly, poklesl H. Jindř. Teprve r. 1887 českomoravskou transverzálkou dostalo se mu železničního spojení a stal se pro výstavnost, úhlednost a čistotu, bohatost památek uměleckých a historických a rozkošnou polohu v lesnaté, pahrbkovité krajině hledaným a oblíbeným místem výletním. — Z vynikajících rodáků a spisovatelů hradeckých buďtež jme nováni: Prokop z Jindř. Hradce, český bratr († 13. září 1507), Tomáš Rešel Hradecký, farář v Jarošově (* 1530, † 1562), Adam Michna z Otřadovic (varhaník ve století XVII.), Jos. Claudius, kněz a historik (* 1777, † 1857), Alois Landflass, knihkupec a spisovatel (* 1797, † 1875), Josef Zumsande, malíř (* 1806, † 1865), Otto Kröpfel, františkán a spisovatel (* 1808, † 1877), Dr. Josef Procházka, spisovatel (* 1811, † 1856), Frant. Rull, katecheta a historik (* 1817, † 1883), Jan Cori, kanovník a historik (* 1819, † 1887), J. J. Solaf, praemonstrát a historik (* 1827), Jan Orth, ředitel měšťanských škol a spisovatel (* 1832, † 1887), Ferdinand Tadra, skriptor univ. bibl. v Praze a spisovatel (* 1844), Emanuel Miřiovský, prof. a básník (* 1846, minist. rada Antonín Rezek (* 1852), malíř Hanuš Schwaiger (* 1854) a j. — Literatura: Claudius, *Geschichten der Stadt Neuhaus* (1850); Rull, *Monografie města H-dce Jindř.* (1875); Orth, *Nástin historicko-kulturního obrazu H-dce Jindř.* (1879–83, 2 d.); Domečka, *Průvodce po H-dci Jindř. a okolí* (1888).

Ti.

11) H. Králové, H. nad Labem (*Königgrätz*), král. věnné a krajské město ležící na t. zv. Zlatém prutu, při sev.-záp. a obchodní dráze, při stoku Labe s Orlicí, 244 m n. m., 208 d. (1896), 7816 ob., z nichž 2094 voj., 7586 č., 207 n., katol. 7394, evang. 126, žid. 292 (1890). H. jest sídlem biskupství, vikariátu, děkanství, krajského a měst. del. okr. soudu, stát. návladnictví, okr. hejtmanství, hlav. berního a cejch. úřadu, živnostenského inspektorátu, inspektorátu stravoven, expozitury »Úrazové pojišťovny dělnické«, notářské komory pro kraj hradecký a chrudimský, četnického kraj. velitelství, fin. kommissarství, stát. pošt., telegr. a telefon. úřadu, kláštera škol. sester (N. D.), velitelství pěší brigády č. 20, pěšího pluku č. 42 (Cumberland, 2 prap.), č. 21 (1 prap.) a č. 18 (1 prap.), divisiijního dělostřeleckého pluku č. 27, okres. doplňovacího velitelství a doplňovacího kádru praporu pol. myslivců č. 2. Pro sebe tvoří H. Kr. samostatný okres školský. Z budov vynikají: got. kathedr. kostel sv. Ducha z poč. XIV. stol. (křtitelnice z r. 1406, Rejskovo sanktuarium z r. 1492 a křtídl. oltář z XV. stol., patronát J. V. císařovny Alžběty), kaple sv. Klimenta a při ní Bílá věž (ze XVI. stol.), barok. kostel Panny Marie s kaplí sv. Josefa ze XVII. stol., semin. kostel sv. Jana Nep., bisk. residence, městské divadlo Klicperovo, budova škol reálných a škola zámečnická. Právě se staví rozsáhlé

školy obecné a měšť., vyšší škola obchodní a Adalbertinum (dům pro kněze) Je tu 5tř. obec šk. dív. a chlap., 3tř. dív. měšť., 2tř. soukromá něm., mateřská, pokrač. průmysl šk., státní vyšší gymn. a reálka, paedagogium se 4tř. chlap. cvičnou školou, bisk. theol. seminář, stát. odborná šk. pro uměl. zámečnictví, vyšší obch. šk., 2 ústavy hudební, bisk. děčesní seminář pro chl. (Borromeum), Lutherův ústav (evang. seminář pro chl.), diéc. ústav hluchoněmých Rudolfinum, městské museum histor. a archaeol. (památky po král. Elišce, choti Karla IV., a vzácné kancionály) a měst. průmysl. museum pro sev.-vých. část král. Českého (vydávají svá pojednání), nemocnice: okr. všeobecná, epidemická a vojenská, měst. chorobinec pro 34 chudých měšťanů, 2 lékárny, obecná kuchyně. Z průmysl. závodů uvádíme: pivovar prav. měšťanstva (40 000 hl roč.), světoznámou továrnu na hudební nástroje firmy V. F. Červený a syn, 2 továrny na piana, harmonia a varhany, plynárnu, 2 tiskárny, lithogr. ústav a továrnu na výrobu mýdla; peněžní ústavy: úvěrní ústav záložní, filiálku rak. uher. banky, spořitelnu, záložnu a hosp. okr. záložnu. Trhy týdenní v sobotu, ročně 6 trhů dobytčích a 4 výroční (3denní). Město jest střediskem čilého obchodu se zeleninou a obilím. Obec jako deskový statek má 725 ha poli, 01 ha zahrady, 6963 ha luk, 2071 ha pastvin, 198822 ha lesů, 5179 ha neplodné půdy. Jméni movité a nemovité činí přes 2,360 000 K. H. Kr. osídlen již v pravěku. Nalezeny tu v nejbližším okolí kamenné a bronzové nástroje, známé zlaté závity, pohřebišťe popelnicová i kosterná. Od přírody chráněn byl H. Kr. Labem a Orlicí, rozvětvenými v četná ramena a močály, mimo to opevněn byl hradbami a příkopy. Odtud název »H«. V X. stol. příslušel H. k panství Slavníkovu; po zavraždění synů jeho r. 996 připadl kníž. čes. Boleslavu II. a stal se tehda asi sídlem hradecké župy. Jako úděl držel H. syn Boleslava II. Jaromír. Tehdy bylo v H-dci již arcijáhensství. Kniže Vladislav I. dal r. 1115 H. s okolní krajinou a 4 hrady v úděl bratru svému Soběslavovi, Vladislav II. pak r. 1154 bratranci Oldřichovi. Za krále Přemysla I. stal se H. městem. Na hradě přebývali panovníci čeští, kdykoli sem přišli, a měli tu své úředníky. V XIII. stol. byly tu již kláštery dominikánů, minoritů, něm. rytířů a dominikánek. Vdova po Václavu II. a Rudolfu I., královna Eliška, vyvolila si H. za své sídlo a brala z něho, jakožto věnného města, užítky. Na poč. XIV. stol. dala vystavěti kostel sv. Ducha R. 1363 dal císař Karel IV. H. zapsati věnem choti své Elišce Pomofanské, jež tu žila až do své smrti r. 1393. Odtud stal se H. věnným městem královen českých. Hnutí husitské ovládlo v brzku v H-dci; v čele jeho stál Ambrož, farář u sv. Ducha. Husité hradečtí zbořili klášter dominikánů a minoritů, začez vůdce jejich kněz Ambrož k rozkazu královny Žofie z města vypověděn. V květnu 1420 opanoval král Zikmund H. Lid husitský shromáždil se však 25. čna t. r. na hoře Kuně-

tické a odtud, veden jsa knězem Ambrožem, přepadl H. a dobyl ho. Hradečtí súčastnili se všech výprav husitských a přidrželi se bratrstva Orebského a jeho vůdce Jana Žižky. Jemu r. 1423 otevřeli brány města a rozbořili hrad královen čes., kde sídlil nenáviděný hejtmán Diviš Bořek z Miletku, meškající toho času na Moravě. Diviš, zvěděv o tom, vrátil se a svedl s Žižkou bitvu u H-dce, v níž byl však poražen. Po smrti své pochován byl Žižka nějaký čas v kostele sv. Ducha. Hradečtí setrvali i dále za vůdcovství Ambrožova v odporu proti cis. Zikmundovi, který bezvýsledně dal H. obléhati a marně s ním vyjednával. Ale zatím mírnější strana nabyta tu vrchu a Ambrože vypudila, načež H. se podal Zikmundovi (1437). Po smrti Ambrožově (1439) stal se farářem u sv. Ducha Jan Rokycana a pobyl tu 10 let. Jiříku z Poděbrad pomáhali hradečtí r. 1448 zmocnit se Vyšehradu a jako ku králi věrně k němu lnuli. Za panování krále Vladislava konal se v H-dci sjezd strany pod obojí r. 1482, sjezd král. měst r. 1504 a opět stavů pod obojí r. 1516. H. z neštěstí, jež několikerymi požáry i běhy válečnými jej stihlo, vždy se opět povzněl a za panování krále Vladislava náležel k nejobhatším a největším městům českým. Rozvoj jeho zadržel byl však pohromou, jež stihla jej r. 1547. Ze odepel H. cis. Ferdinandu I. pomoci proti spolku Šmalkaldskému, byl pokutován 16.000 kop gr., ztrátou výsad, všech vesnic a dvorů. Výsady, poněkud zkrácené, mu opět vráceny, ale ze statků jen malá, neprodaná část. Nové svízele potkaly H. velkým požárem r. 1586, značnými příspěvky ve válkách tureckých a rukojemstvími za panovníky; vrcholu dostoupily po bitvě bělohorské. Za účastenství ve vzpouře proti cis. Ferdinandu II. odpýkali Hradečtí konfiskováním tří vesnic a velkého dědictví po měšťanu Tob. Vostatkoví. Obyvatelstvo nuceno k víře katolické, následkem čehož mnozí měšťané ze země se vystěhovali. Obrácení Hradeckých prováděli hlavně jesuité, kteří r. 1636 do H. byli uvedeni. Zde vystavěli residenci, gymnasium, seminář a kostel. Za války švédské zmocnil se H-dce r. 1639 Banner a hrozně tu řádil. R. 1645 obléhal jej Torstenson. Tehda byly dvě třetiny domů neobydlených a počet obyvatelstva klesl o 70%. R. 1653 stal se H. sídlem nového biskupství. Za války s králem pruským Bedřichem II. opanován byl H. vojskem jeho r. 1741, 1744 a 1758 a r. 1762 byl vydrancován a vypálen. Na obranu proti útokům Pruska proměněn byl H. v pevnost. Se stavbou počato r. 1765, předměstí i s kostely rozbourána a obyvatelstvo z nich přestěhoováno. Stavba stála pryj 90 mill. zl. a dokonána r. 1789. Rozvoji H-dce zabráněno tím na dlouhou řadu let. V r. 1866 učiněn z města tábor vojenský, pevnost zatopena, úřady a obyvatelstvo většinou se vystěhovaly. Po bitvě 3. čce utekla se sem část prchajícího vojska, mnozí utonuli v Labi a v příkopech. Dne 4. čce byl H., když nechtěl se vzdátí, pruskými děly krátkou dobu bombardován. Po dlouhém vy-

jednávání konečně pevnost zrušena a 6. dub. 1893 uzavřela obec s vojenským a finančním erárem smlouvu, dle níž koupila všechny pevnostní objekty a pozemky za 1.001.352 zl. Hradby nyní se bourají, příkopy zavážejí, čilý ruch stavební se rozmáhá. Ve znaku má H.



Č. 1798. Znak Hradce Králové.

v červeném poli českého lva k levé ruce obráceného, jenž v předních tlapách písmě G drží (vyobr. č. 1798.). Z vynikajících rodáků uvádíme: Jana Šindelá, Pavla Orličného (Aquilina), Václava Plácela z Elbinku, Bohuslava Balbina z Orličné, St. Vydru. Frant. Švendu, Jos. Rautenkranze, Karla Lud. Šneidra, Jos. Lib. Zieglera, Karla J. Rokytanského a V. V. Tomka. — Literatura: K. Bienenberg, Geschichte der Stadt Königgrätz (1780); Fr. Švenda, Zlatý, stříbrný, železný, měděný a hliněný obraz Král. Hradce (1799—1818); Dr. Joh. Nep. Eislera, Königgrätz in der Vorzeit u. Gegenwart (1860); J. J. Solář. Dějepis Hradce Král. n. L. (1869); Kr. Stefan. Hradec n. L. (1872); V. V. Tomek, Místopisné paměti města Hradce Král. (1885); B. V. Spiess, Příspěvky k star. místopisu a dějinám Hradce Král. (1895); L. Domečka, Průvodce po Hradci Král. a okolí (1894); V. Kalaš, Kathedrání kostel sv. Ducha v Hradci Král. (1896). Dč.

12) H. Králové Nový (*Neu-König-Grätz*), městys t. při Labi, hejt. a okr. Hradec Král., 228 d., 2416 ob. č., 4 n. (1890); farní kostel sv. Antonína z r. 1769 (od r. 1855 farní), 6tř. šk., opatrovna, četn. stanice, ps., obč. záložna, továrna pian a harmonií, výroba perleť. knoflíků, obuvnictví. Části města: U města Brna a Náhon. Město založeno r. 1766, kdy zakládána pevnost královéhradecká, a sousedům předměstským za pobyt vykázáno. Městys, položený na velkém návrší, obklopen jsa většinou jehličnatými lesy, stává se v novější době městem výletním.

13) H. Levý, osada t. u Žalova na l. bř. Vltavy, v hejt. a okr. smíchovském, fara a ps. Roztoky; 5 d., 27 ob. č. (1890). H. L., někdy staroslavny hrad, připomíná se ve válce mezi Neklanem a Vlastislavem, byl častým sídlem knížat pražských a první osada, dle domněni svatyní křesťanskou. Ve 2. pol. IX. st. založen tu od Bořivoje kostel sv. Klimenta. Sv. Vojtěch byl zde za biskupa vyvolen. Místo slulo ještě r. 1132 »Castrum« (hrad), ač rozkládala se po něm již role i zahrada. H. L. náležel do župy pražsko-vyšehradské. Kosmas nazývá H. L. *Parvum oppidum*. — Hrad zašel ve století XII., ale chrám stojí dosud, slouže za farní osadě roztocké. Při kopání nalezeny četné starožitnosti.

14) H. (Grätz), ves na Moravě, hejt. Litovel, okr. Unčov, fara a ps. Hradečná; 65 d., 21 ob. č., 426 n. (1890); 1tř. šk.

15) H. viz Grodziec.

16) H. (něm. *Gröditz*), ves ve Slezsku, hejt. a okr. Fryvaldov, fara Mikulovice; 59 d., 383 ob. n. (1890), pš., želez. stanice (Hanušovice-Ziegenhals), továrna na dřevovinu a papír.

17) H., také H. u Opavy (*Grätz*), městys t., hejt. a okr. Opava, 23 d., 93 ob. č., 60 n. (1890), děkanský kostel sv. Petra a Pavla, pš., papírna, parní pila a stranou přádelna. Alod. panství H. zaujímá 4342 2 ha; náleží k němu zámek s krásným parkem, dvůr, pivovar, pila a škrobárna. — H. připomíná se již r. 1061 jako pevný hrad, u kterého byl Boleslav Smělý poražen od vojska Vratislava II.; pod hradem vzniklo r. 1078 podhradí čili město trhové, které, ležíc na důležité obchodní cestě ze Slezska na Moravu, záhy počalo květat. Hrad i město náležely panovníkům českým a dostaly se po smrti Přemysla II. (1278) manželce jeho Kunhutě, která tu sídlila až do sňatku svého se Závišem; po ní vedl správu H-dce levoboček Přemyslův, kníže Mikuláš, načež r. 1309 zabral H. Boleslav, kníže vratislavskolehnický, od něhož vyplatil jej Jan Lucemburský za 8000 hřiven stříbra, načež r. 1318 postoupil jej Mikuláši II., od které doby stal se H. sídelním hradem knížecím a hlavou knížectví Opavského. Po jeho smrti r. 1365 vládl zbožím syn jeho Hanuš I. ratiborský; ale dílčí smlouvou z r. 1377 dostal se H. jeho mladším bratřím, Václavu a Přemkovi, kteří na hradě společně sídlili až do smrti Václavovy, načež Přemek ujal se panství. Po něm dědili H. synové jeho Václav, Mikuláš, Vilém a Arnošt, nejprve společně, od r. 1439 Vilém s Arnoštem; r. 1445 ujal se panství hlubčický kníže Václav a po něm jeho synové Jan a Hanuš; po smrti Hanušově Jan pustil H. králi Jiřímu Poděbradskému, který jej dal svému synu Viktorinu, jenž 3. října 1481 udělil H-dci městská práva, aby užívali práva, vah i měr opavských, aby každý pondělek směli držeti týdenní a o sv. Michalu výroční trh. Viktorin postoupil H. uher. Matyášovi r. 1485 a po téhož smrti držel jej do r. 1501 kníže Hanuš Korvín, načež panství připadlo Vladislavu II.; týž r. 1515 postoupil je knížeti Kazimíru Těšínskému. R. 1528 hráčen byl H. ke koruně České, ale Ferdinand I. r. 1531 zastavil jej panu Jířkovi Četřyšovi z Kynšperka, v jehož rodě zůstal do r. 1582. T. r. zastavil a r. 1585 prodal Rudolf II. tento statek komory zemské p. Kašparu Pruskovskému z Pruskova, který v městečku kostel vystavěl; po něm měl statek strýc jeho Jan Kryštof z Pruskova († 1625), za něhož byl hrad 22. čce 1621 od markrabí krňovského Jana Jiřího dobyt. R. 1627 dobyli a obsadili jej cisařští a v majetek uvázal se Jířk Kryštof z Pruskova a po jeho smrti († 1663) syn jeho téhož jména, jenž povýšen byl do stavu hraběcího. Syn téhož Erdmann Kryštof r. 1702 povýšil H. znovu na městečko a učinil Podolí jeho předměstím; r. 1755 dostalo se panství Karlu svob. p. z Neffzern a ten prodal je r. 1778 Janovi, knížeti Lichnovskému z Veštic; téhož syn Karel dal strhnouti hradby a věže městské, zřídil r. 1795 z pan-

ské zahrady novou osadu Koží Hradec a podporoval průmysl soukenický; po smrti jeho (1814) přejal panství Edvard Maria kn. Lichnovský (1845), nyní drží je Karel kn. Lichnovský. Srv. V. Prasek, Hist. topogr. země Opavské (Opava, 1889).

18) H., předměstí města Opavy (*Grätzer-vorstadt*) t., fara Opava (kostel Nanebevzetí P. Marie a fara františkánská), 209 d., 3350 ob. (1890). — 19) H. Koží, Kozíhradec (*Ziegenburg*), osada t., hejt. a okr. Opava, fara a pš. Hradec u Opavy; 22 d., 92 ob. č. (1890).

20) H. Slovenský v. Hradec Slovenji.

21) H. Štyrský (něm. *Graz* nebo *Gratz*, dříve *Grätz*, slovinsky *Nemški Gradec*), hlavní město vévodství Štyrského. Leží na 47° 4' 37" s. š. a 15° 27' v. d. od Gr. po obou stranách řeky Mury v krásném, rozlehlém úvalu zv. *Grazer Feld*, na úpatí a svazích nízkých pahorků v průměrné výši 350 m n. m. Městem vede důležitá trať Vídeň-Terst rak. jižní dráhy, mimo to ústí v něm trati H.-Lieboch-Köflach a H.-Lieboch-Wies dráhy Hradecko-Köflašské a trať H.-Fehring-Hartberg rak. státních drah. Poloha H-dce jest v každém ohledu přízniva. Nejbližší okolí města jest velmi úrodná nížina, z níž se zdvihají četné líbezné pahorky, kdežto mohutní velikáni alpští lemující úval (na sev. Schöckel, na sz. hornoštyrské Alpy, na jz. Koralpe a na j. Bachergebirge) tvoří nejmalebnější pozadí. Nadto chrání tento věvec horský H. před vlivem studených větrů, takže průměrná teplota roční obnáší 9°—9,3° C. Charakteristickými pro H. jsou mírné zimy, chladná jara a jasné podzimky, převládající jihozáp. větry, řídké bouřky a dosti stejnoměrné rozdělení ročních srážek. H. zaujímá plochu 21,58 km², na níž rozkládá se 4637 domů se 112.069 obyv., vesměs Němci až na 1205 Slovinců a katolíky mimo 2679 evang. a 1255 židů. Řeka Mura dělí město na dvě části, z nichž větší a důležitější leží na levém břehu, totiž čtvrti: Vnitřní Město, Jakomini a Geidorf, menší část, t. j. okresy Lend a Gries na břehu pravém. Spojení obou prostředkuje sedm mostů, z nichž nejdůležitější je železný most Františka Karla. Na levém břehu uprostřed Vnitřního Města vypíná se do výše 471 m n. m. a 126 m nad Murou návrší *Schlossberku*, proměněné v krásné sady. Ze silného kdysi jeho opevnění, zbořeného r. 1809 Francouzi, zbyly dvě věže, totiž na jižním úbočí Uhrthurm 17 m vys. s obrovským ciferníkem a na vrcholu Glockenthurm 18 m vys. se zvonek těžkým 9.143 kg, pak bašta zv. *die Katz* a 94 m hluboká studna (*Türkenbrunnen*). Na vých. svahu stojí železná socha původce sadů, barona Weldena, na západní straně zřizena r. 1894 lanová dráha. Se Schlossberkem jediný obrovský celek tvoří městský park velký 12 ha, ozdobený nádhernou kašnou Františka Josefa od Durennea, poprsím Schillera, kovovou sochou »Lesní lilie« die Roseggerovy básně a pomníkem Anastasia Grüna. Park založen byl na místě bývalých hradeb Vnitřního Města, jejichž zbytek zaujat moderními ulicemi: Burgring, Karl-Ludwigring a Joanneumring.

Sady zřízeny jsou i na nábrežích Mury, kdežto na levém jejím břehu založena nově zahrada pro lid. — Ve Vnitřním Městě, jakožto nejstarší čtvrti, shledáváme dosud namnoze ulice úzké a nepravidelné, ač hlavní a nejživější třída města, Herrengasse, jest široká a rovná. V ní píše se t. zv. Landhaus, nyní sídlo zemského sněmu, renaissanceční to stavba z r. 1569 s krásným portálem a dvěma balkony do ulice a nádhernými arkadami a železnou kašnou ve dvoře. Vedle stojí zemská zbrojnice, rovněž se skvostným portálem (sochy Marta a Bellony) a neobyčejně bohatou sbírkou zbraní z XV.—XVII. stol. Na blízku jsou novostavby starého a nového Thonethofu s přechetnými obchody, naproti městský farní chrám Sv. Krve z XVI. stol. s oltářním obrazem od Tintoretta. Nároží této ulice na náměstí Hauptplatz tvoří radnice ve slohu německé renaissance; mimo ni nalézáme na téměř náměstí sochu arciv. Jana a budovu štyrské spošitelny. Jinou skupinu vynikajících budov shledáváme v ulicích Hofgasse, Burggasse a na náměstí Františkově. Jest to především gotický dům sv. Jiljí z r. 1462 s pěknými malbami a dvěma drahocennými relikvíi. K němu přiléhá barokové mausoleum cis. Ferdinanda s náhrobky jeho rodičů a naproti leží stará universitní budova s knihovnou, kdežto nádherné nové universitní stavby, provedené Köchlinem a Rezorim r. 1894, jsou ve čtvrti Geidorf za městským parkem. V levo od katedrály rozkládá se císařský hrad z XV. stol., dříve sídlo vévody štyrského, nyní místodržitele. Záp. od domu na náměstí Františkově vypíná se divadlo Františkovo a kovová socha cis. Františka I., nedaleko pak jest budova gymnasiální a obrazárna. Na obvodu Vnitřního Města leží následující význačné budovy: na nábreží palác soudní, vedle něho poštovní a telegrafní ředitelství, dále do města t. zv. Joanneum s moderní přístavbou knihovny a v bezprostřední blízkosti zemské museum slohu barokního. Na náměstí Jakominiplatz zdvihá se 16 m vysoký sloup mariánský, ulitý z tureckých děl, a konečně na náměstí Karl Ludwigring městské divadlo a evangelický chrám. Z ostatních staveb městských třeba především jmenovati některé kostely, z nichž nejstarší jest ve čtvrti Geidorf, totiž malý gotický chrám Maria am Leech ze XIII. stol. se starými malbami a ozdnaký německých rytířů. Starý jest také chrám sv. Stiegenkirche, přestavěný r. 1600, ve Vnitřním Městě, kdežto moderního původu jest t. zv. Labornský chrám P. Marie slohu gotického z r. 1865, pak nejimposantnější stavba města, chrám srdce Ježíšova, v předměstí sv. Linharta s věží 109 m vysokou, postavený v nezvyklé podobě slohu gotického od Hauberissera. Velkolepý jest též ústřední hřbitov ve slohu ital. gotiky. Celkem má H. 23 kostely katolické, 1 evang. a 1 synagogu, pak 15 klášterů. Ze štyrských budov důležitou jest vésti polytechniku, paláce hrabat Attemse se zajímavými sbírkami, Saurau, z Meranu etc. V předměstí Karlau vyniká trestnice, býv. to lovecký zámek Karla VI.,

dále za městem leží blázinec Feldhof. — Bohat jest H. ústavy vzdělávacími, z nichž na předním místě stojí obě vysoké školy, universita Karlo-Františkova a vysoká škola technická. Universita, zal. arcivév. Karlem II. r. 1585 a r. 1826 cis. Františkem I. znovuzřízená, čítala ve školním r. 1895—96 112 docentů a 1552 posluchačů, knihovna universitní pak 137.345 svazků a 1710 rukopisů. Vysoká škola technická, založená r. 1814 arciv. Janem jako vyučovací ústav přírodovědecký a r. 1873 převzatá od státu jako vysoké učiliště, vykazovala r. 1895—96 40 docentů a 204 posluchače. V r. 1811 založil arcivévoda Jan pro rozšíření a podporu vzdělanosti v zemi ústav zvaný Joanneum, opatřený museem přírodovědeckým a předhistorickým, kabinetem starožitností a mincí a knihovnou se 131.886 sv., který daroval zemi. Zvláštní zemské museum chová sbírky kulturně-historické a umělecko-průmyslové, sbírky rytin a obrazů. V H-dci je theologické učiliště diecéšní, ústav učitelů a učitelek, akademie pro obchod a průmysl, zemská akademie kreslířská, dvě vyšší a dvě nižší gymnasia, dvě reálky, městské dívčí lyceum, státní průmyslová škola, chlapecký seminář biskupský, dvě divadla, zemský archiv s více než 62.000 listin, botanická zahrada aj. — Ze spolků jmenujeme: spolek pro polní hospodářství, zahradnictví, hudbu, umění, dějiny, přírodní vědy atd. — Hojně jest v městě dobročinných a lidumilných ústavů, bohatě nadaných a spravovaných buď zemi neb obcí městskou; jsou to: nemocnice zemská, městská, občanská, vojenská, kněžská a dětská, zemská porodnice a blázinec, ústav slepců a hluchoněmých, několik sirotčinců a j. Z jiných veřejných zřízení zmínky zasluhuje trestnice (komůrková), ústřední hřbitov, jatky a vodovod. — Jakožto hlavní město Štyrška jest H. sídlem nejvyšších úřadů zemských, totiž: místodržitelství, zemského sněmu a výboru, vrchního zemského soudu pro Štyrsko, Korutany a Krajinu, zemského soudu pro Štyrsko, zemského finančního ředitelství, 3. sborového velitelství, velitelství zemské obrany, z církevních hodností pak knížete-biskupa Seckovského. Mimo to sídlí zde policejní ředitelství, revírní úřad baňský, okresní hejtmanství pro okolí H-dce, okresní soud, velitelství 6. divise a 11. brigady pěší a 3. brig. dělostř., skladu monturního a dělostřeleckého, velitelství místní, posádkou pak jsou zde 7. a 47. pluk pěší, 5. pluk dragounský a 3. dělostřelecký, úhrnem 4500 mužů vojska. — Velice důležit jest H. pro obchod mezi mořem Jaderským a Dunajem. Leže ve výhodné poloze na spojovací cestě obou, byl ode dávna sídlem čilého obchodu průvozního; avšak i domácí obchod má značný význam a to především s lodeny, suchary a štyrskou drběží. Zájímům obchodním slouží: obchodní a živnostenská komora, filiálka rak.-uherské banky, štyrská eskomptní banka a spošitelna (41 mil. zl. vkladů), spošitelna obecní (32 1/2 mil. zl. vkladů) a okresní (4 1/2 mil. zl.), vzájemná pojištovna proti ohni atd. V městě jest

tramway a zařízení telefonní. — Utěšeně vzkvétá také průmysl, zvláště v letech posledních, kdy vznikly četné továrny v městě i okolí, zejména na stroje, mosty, ocel, koleje, wagony, drát a zboží drátěné, sklo, svíčky a mýdlo, zápalky, lih, pivo, šumivá vína, sukno a plst, kůži, zboží obuvnické a truhlářské, papír a cellulosu atd. — Z četných půvabných míst okolí hrádeckého nejvíce se navštěvují: saity u Hilmteichu, vrch Rosenberg, poutnická místa Maria-Grün a Maria-Frost na levém břehu Mury, na pravém vrch Buchkogel, zámek Eggenberg, zřícenina Gösting pod Plabutschem, pak místa Judendorf, Tobelbad, Radegund a j. — Dějiny. H. má původ svůj v hradě Hengistiburgu župy Hengest, který vystavěn byl na Schlossberku před XI. stol. Jakožto město osídlené Bavyry uvádí se r. 1129 (*Pairisch-Grätz*), r. 1281 pak potvrdil mu císař Rudolf I. městské výsady. Velkého významu nabyl H. pro země habsburské, stav se sídlem štyrské linie Habsburků, a to jak starší tak i mladší. Odtud řízena byla obrana jižních zemí rakouských proti Turkům, kteří vpadli r. 1532 až k samému městu. V letech 1797, 1805 a 1809 zaujat byl Francouzi, v posledním roce po hrdinské obraně Schlossberku majorem Hackherem, od těch dob však těšil se stálému rozkvětu, zejména péčí arcivévodý Jana. — Srov.: Ilwof und Peters, Graz, Geschichte und Topographie der Stadt und ihrer Umgebung (H., 1876); Wörls, Führer durch Graz und Umgebung (Viedeň a Vircpork); Gsell Fels, Graz (Mnichov, 1893). Tšr.

Hrádecké vrchy (*Hadergebirge*), nepatrné výšiny mezi Dyjí a potokem Pulkavou, z větší části na půdě Dolních Rakous. Nejvyšší vrchy (Haid Berg 315, Schatz Berg 306 m) zdvihají se sotva 100 m nad okolí, vrchy ve východní části sotva 50 m. Volný svah poset jest ode dávná vinicemi, jejichž výtěžek přichází do obchodu pode jménem »Hrádecké víno« (něm. *Haderwein*).

Hrádecko, Hradiště, Hradištko, ves v Čechách, hejt., okr., fara a pš. Kralovice; 50 d., 304 ob. č. (1890), 1tř. šk., mlýn a popl. dvůr Hubenov se zámečkem, ovčín a hájovna.

Hrádecký Bedřich, hudebník čes. (* 1776 ve Světlé), vynikl jako virtuos na lesní roh a byl do r. 1820 členem vídeňského dvor. operního orchestru.

Hrádecký rukopis jest název velmi důležitě sbírky různých staročeských palmátek, nalezené v Král. Hradci, odkudž dostal ji Dobrovský darem od biskupa Háje. Posléze dostala se do knihovny lobkovické. H. r. pochází v nynější podobě asi z pol. XIV. století a obsahuje legendu o sv. Prokopovi, bajku o lišce a džbánů, satiry o femesinicích a několik skladeb duchovního obsahu. Tiskem vydáno z něho něco od V. Hanky, celý pak otištěn od Ad. Patery r. 1881.

Hrádeckanka slula v nejstarších dobách, kdy veškerá doprava zboží dála se pomocí soumarů, cesta spojující Hradec Králové s východními obcemi: Cernilovem, Bohuslavice-

mi, Náchodem, Hronovem, Policí a Broumovem. Hše.

Hrádecká: 1) H., ves na Moravě, hejt. a okr. Litovel, fara Měrotín, pš. Slavětín; 33 d., 225 ob. č. (1890), sladovna. — 2) H. (*Markersdorf*), farní ves t., hejt. Litovel, okr. a pš. Unčov; 94 d., 19 ob. č., 556 n. (1890), kostel sv. Vavřince (od r. 1350 farní), 2tř. šk., pš., telegr. a žel. st. morav. pohraniční dr. (Šternberk-Šumperk).

3) H. osada ve Slezsku, viz Kajlovec.

Hrádecko, ves v Čechách, hejt. Slaný, okr. Nové Strašecí, fara a pš. Smečno; 30 d., 154 ob. č. (1890), nedaleko v lese tvrzíště Hrádek, někdy panské sídlo, a samota Obora.

Hrádek viz Hradiště.

Hrádek: 1) H., také H. u Liberce (*Grottau*), starobylé město n. f. Nisou, v Čechách blízce saského pomezí, hejt. Liberec, okr. Chrástava, 336 d., 116 ob. č., 3502 n. (1890), farní kostel sv. Bartoloměje (pův. kaple zal. r. 1286, kostel ve XIV. stol. farní), 5tř. obec. šk. pro chl. a dív., 3tř. měšť. chl., chudobinec, kommissařství fin. stráže, nižší celní úřad I. tř., četn. stanice, pš., telegr., telefon a žel. stan. saské st. dr. (Liberec-Zitava-Warnsdorf), spojitelní a zálož. spolek, 2 tov. na gummové zboží, tov. na rostlinná barviva, fermeže a laky, strojírna na hospodářské stroje, slevárna, rafinerie lihu, škrobárna, prádelna bavlny, tkalcovny, barvírny, appretury, výroba umělé vlny, zboží plstěného, stoupa na tříslo, jirkhárna, tiskárna, kamenouhelné doly, alod. dvůr a cihelna Ed. hr. Clam-Gallasa. H. založen byl ve XIV. stol. od purkrabí z Donína. Za Rudolfa II. byl H. na město povýšen, při čemž obdržel znak (obr. č. 1799): modrý štít, v něm na zeleném trávnicku stříbrná hradba s branou dokořán otevřenou, v níž se spatřuje lovecká trubka. Nad prostřední stěnkou hrst slámy, z níž na obě strany kloní se z zlaté klasy, mezi nimi jako výplň 3 zlaté lilie. — 2) H., farní a poutnická osada t. u Němčic na býv. panství ctiborském, hejt. Benešov, okr. a pš. Vlašim; 10 d., 82 ob. č. (1890), kostel sv. Matouše (ve XIV. st. farní), na den Navštívení P. Marie od poutníků hojně navštěvovaný, 2tř. šk., na Blánici z mlýny. Před časy stával zde hrádek rytířů z Hrádků. První známý z rodu toho byl Procek z Hrádku (1369). R. 1540 byl H. v držení Mikuláše Trčky z Lípy; za něho vyhořel i zván od té doby Hrádkem Spáleným. Po smrti Mikulášové koupila pusté sídlo H. s podacím kostelním a ves Ctibof s příslušenstvím obec vlašimská. Tvrz stávala záp. od kostela na vyvýšeném příkrém bř. Blánice. Zbytky podnes lze spatřiti. (Srov. Pam. arch., díl I., str. 181 sl.) —

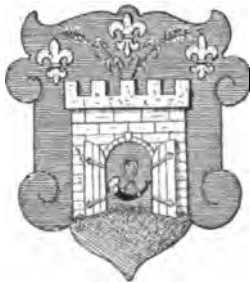

Č. 1799. Znak Hrádku u Liberce.

3) H., někdy lovcí zámek při Vltavě t. u Hluboké, v hejt. Českobudějovickém. H. vystavěl Karel IV. a Žižka prý jej zbořil. — **4) H.** (*Häusles*), osada t. u Pěčina, hejt. Čes. Budějovice, okr. a pš. Trhové Sviny, fara Žumberk; 19 d., 29 ob. č., 62 n. (1890). V nejstarší době stával na blízku hrádek, okolo r. 1420 pobořený. — **5) H.**, část města Čáslavě t., někdy snad župní hrad, zárodek to města Čáslavě (srv. Pam. arch., díl VI., str. 215). — **6) H.**, ovčín u Vystrkova t., hejt. a okr. Hlavočovice, fara Mrtníky, pš. Komárov. Na zdejší hradě ve XIV. stol. seděl Zbyněk ze Záluží, později náležel H. ke zboží komárovskému. — **7) H.**, ves t., hejt. Král. Hradec, okr., fara a pš. Nechanice; 43 d., 259 ob. č. (1890), fil. kostel sv. Jiří, zřf. šk., opodál v Lubenském lese krásný, kolkolem lesem obehnaný zámek s kaplí sv. Anny (r. 1840 položen základ) a obora Jana hr. Harracha. Na tvrzi seděli zemané, kteří byli předky Boharynských, Halířův, Hrádkův a Radikovských z Hrádku. Ve století XV. byla tvrz pusta a zboží náleželo k panství nechanickému. — **8) H.** v hejt. karlínském, někdy část Brandýsa n. L.; prvotně ves. připomínaná r. 1290. Patřivala různým kapitolám, kostelům a klášterům. Srv. Brandýs n. L. 1). — **9) H.**, popl. dvůr na panství zámuckém t., hejt. Kolín, okr. Kouřim; fid. dvůr Leop. hr. Šternberka. — **10) H.**, ves t., hejt. Kralovice, okr., fara a pš. Manětín; 20 d., 11 ob. č., 86 n. (1890), mlýn, sev. za vsí z rybníky. — **11) H.**, zříceniny hradu na býv. panství chuděnickém, u vsi Kokšína, hejt. a okr. Klatovy. — **12) H.**, samota s kaplí Navštívení P. Marie t. u Libochovan, hejt. a okr. Litoměřice, pš. Prackovice; ve starověku hradiště. — **13) H.**, vlastně Králův Hrádek, viz Litoměřice. — **14) H.** (něm. *Affenburg*) u Ústěku viz Helfenburk. — **15) H.**, H. Pustý, osada t. u Jehnědí, hejt. a okr. Litomyšl, fara sv. Jiří, pš. Brandýs n. O., 32 d., 226 ob. č. (1890), mlýn a myslivna. Pod lesem Štítkou stával tu hrádek, který v XV. st. zpustl. **16) H.**, ves t., hejt. a okr. Pardubice, fara Rosice Labské, pš. Bohdaneč; 32 d., 239 ob. č. (1890), myslivna. — **17) H.**, mlýn u Bezděčína t., hejt. Pelhřimov, okr. Pacov, fara Křeč, pš. Chýnov. Ve XIV. stol. stával tu hrad pánů z Hradce, později Rožemberků; r. 1428 připomíná se zde Ondřej z Nemyše. — **18) H.**, popl. dvůr u Roučkovic t., hejt. Pelhřimov, okr., fara a pš. Pacov; 2 d., 31 ob. č. (1890), alod. dvůr, myslivna a cihelna Dra Ad. Weisse ryt. z Těsbachu. Na zdejší tvrzi seděl na poč. XV. stol. Petr Hrádek z Hrádku a jeho potomci. R. 1577 prodán Janu Špaňovskému z Lisova, za něhož připojen k Pacovu. — **19) H.**, ves t. na Černém potoce, hejt. Plzeň, okr. a pš. Rokycany, fara Mirošov; 54 d., 448 ob. č. (1890), zastávka Čes. obch. dr. H. Dobřív (Rokycany-Nezvěstice), mlýn a žel. huti. Opodál Pavlovsko a ložisko žel. rudy. Roku 1557 stával tu dvůr a viska Hradecko, obě prodala Anežka ze Snopoušův obci rokycanské. — **20) H.**, Kunčín hrádek, druhdy tvrz t. u města Plzně za kostelem Věch Svatých,

připomíná se r. 1408. — **21) H.**, někdy tvrz t. u Plzně naproti kostelu sv. Jiří, kterou Jan Haraprask z Hodusic prodal (1493) obci Plzni. Nyní se tu říká »Pecihrádek«. — **22) H.**, též H. Červený, ves t., hejt., okr. a pš. Plzeň, fara Dejšina; 68 d., 397 ob. č. (1890), rtf. šk. Na tvrzi seděli zde v XVI. stol. Malesičti z Poutnova. R. 1715 náležel H. rodu Harnochův, od nichž přikoupen k Plzni. — **23) H.**, někdy tvrz u Husince v hejt. prachatickém, náležející držitelům Husince. Při tvrzi býval dvůr. — **24) H.**, část města Lomnice, hejt. Semily. — **25) H.**, (*Hrádek-Desfours*), ves t. nad kopcem Svatoborem, hejt. a okr. Sušice, fara Zbynice; 93 d., 885 ob. č., 5 n. (1890), 4tf šk., četn. stanice, pš., telegr., žel. stan. St. dr. (Jihlava-Domažlice), 2 mlýny s pilou. K alod. panství náleží 133206 ha půdy, zámek s veřejnou kaplí sv. Valdburgy (r. 1774 od Bedř. hr. Desfoursa vystav.), dvůr a pivovar, majetek svob. p. z Henneberku, Ant. sv. pí. z Hertlinků a Marie sv. pí. z Kopalů. Již ve XIV. stol. připomíná se tu tvrz a H. jako městečko, obě náleželo k Velharticím. Na počátku XVI. stol. seděli tu pánové z Kolovrat, po nichž část držel (1542) Jan ryt. Rendl z Úšavy; tvrz byla již zříceninou. Rendl prodal H. Václavu Vintířovi z Vlčkovice na Kolíně. Následovali (1564) bratři z Račina, kteří přikoupili ještě městečko H. s Břetěticemi a drželi obě do r. 1686, kdy Arnošt Vojt. prodal celé zboží hrádecké Janu Heřm. z Chuděnic; po tomto připomíná se (1693) Sigmund Max. hr. Hrzán z Harasova, r. 1703 Adam Humprecht hr. Altham, r. 1721 Marie Julie hrab. Truchsesová-Cejlová, r. 1731 Jan hr. Destours, jenž přikoupil Velhartice, a (1752) syn Bedřich, jenž posledním pořízením (z r. 1811) ustanovil spoludědičkou Aloisii šl. z Kfelleru; ale statek dostal se (1814) Romaně sv. pí. Sturmfedrové z Oppenweilera a po její smrti synu jejímu Karlu Theodorovi. Před časy byly tu stříbrné hory. Srv. J. A. Gabriel. Král. město Sušice a jeho okolí (Praha, 1868). — **26) H.**, ves t., hejt. Teplice, okr. Bílina, fara Rané, pš. Kozly u Bíliny; 43 d., 34 ob. č., 194 n. (1890), fid. dvůr Moř. kn. Lobkovic, samota Hradek Schänke. — **27) H.** Břeží t., viz Hrádek Vysoký. — **28) H.** Čajchanov, t., viz Hrádek Komorní. — **29) H.** Čelakov, H. Čelakovický, osada t. u Čelakova, hejt. Karlín, okr. Brandýs n. L., fara a pš. Čelakovice; 13 d., 148 ob. č. (1890), děk. kostel Nanebevzetí P. Marie fary města Čelakovic. H. Č. jest část nynějšího města Čelakovic. Před založením města Č. stával tu hrad, jenž náležel držitelům Čelakovic. Na bývalém dvoře seděli v XVI. stol. Koutští z Kotelce, kteří tu vystavěli tvrz Hradítko. Mimo to byl zde dvůr Hlaváčkovský a mlýn. R. 1778 vznikla na místě bývalých dvorů nynější osada a r. 1713 vystavěn tu kostel. Srv. J. Prášek, Okres brandýský, str. 190. — **30) H.** Červený, také Borek (*Rothenhaus*), ves t. na úpatí Krušných Hor, hejt. Chomúrov, okr., fara a pš. Jirkov; 54 d., 490 ob. n. (1890), přádelna bavlny. K alod. panství náleží půdy

10.925.41 ha, krásný zámek s pěkným parkem a kaplí sv. Jana Křt., pivovar a dvůr, majetek Gabriely hr. Thunové-Hohensteinové. Dějiny viz Jírkov. — **31)** H. Červený, někdy H. nad Pačousy, ves t., hejt. Kolín, okr. Kouřim, fara Solopisky; 85 d., 624 ob. č. (1890), 2tř. šk., pš., mlýn, cihelna. Samota s popl. dvorem H. Zadní. K alod. statku náleží 954.79 ha půdy, zámek z r. 1747^s s parkem od sv. p. Jana Václ. Vraždy z Kunvaldu vystavený, dvůr, ovčín, dvory Zad. H., Chotouchov a Kunvald, majetek L. hr. ze Sternberka. R. 1338 prodali pánové z Lipého tvrz a ves Poděhůsy kapitole kostela boleslavského, která držela je do r. 1420. Potom sídlili zde Michal ze Soběšína, Jan z Roupova, na poč. XVI. stol. Žehusičtí z Nestajova, Bohdanečtí z Hodkova, Jindřich Fjřšic z Nabdína a kolem r. 1540 Myškové ze Žlunic. Potomkům posledních zabrán statek po bitvě bělohorské a prodán r. 1623 Václavu Vchynskému ze Vchynic. Následovali různí majetníci, až koupil H. Č. Jan Václav Vražda z Kunvaldu, jehož dědicové přikoupili statek Chotouchov. — **32)** H. Červený viz Hrádek 22). — **33)** H. Červený, Podhradec, ves t. při potoce Mastníku, hejt. a okr. Sedlčany, fara a pš. Hora Kosova; 27 d., 223 ob. č. (1890), mlýn. K alod. statku náleží 291.24 ha půdy, zámek, dvůr a uměl. mlýn, majetek Vojt. sv. p. Mladoty ze Solopisk. Před nedávným časem stála zde ještě stará tvrz, již přestavěli bratři Mladotové v nádherný zámek (1844). Za panování krále Václava IV. seděli na Hrádku Červeném pánové z Landštýna, odtud zvaní z Hrádku, a za Jiříka z Poděbrad Břekovcové z Ostromeče do r. 1560, kdy Jan a Petr bratři B. z Ostromeče prodali H. Č. Sigmundovi Valkounovi z Adlaru. Po něm dědila zboží manželka jeho, provdaná za Jana Prostibořského z Vrtby. Jeho potomek Jan František prodal (1667) H. Č. Leop. hr. z Millesima a Mikuláš Franchimontovi z Frankenfeldu, po nichž přešel na Annu Zuzanu hr. Khanovu; za ní zničena tvrz ohněm. Poněvadž nemohla Anna Zuzana zaplatiti H. Č., vzal si Mikuláš Franchimont z F. H. Č. zpět a vystavěl zámek. Dědicem jeho byl syn Antonín a po něm dcera tohoto Kateřina, provdaná za Václava Antonína sv. p. z Golče. Paní tato prodala r. 1734 celé zboží Veronice sv. pl. Radecké z Radče, po níž následovala (1736) její matka Anna Marie ovdov. Bzenská z Prorubě, r. 1757 paní z Eben, Petr Eusebius Radecký z Radče, Karel z Eben (1788) a Frant. Jos. z Lobkovic. Tento prohrál v hazardní hře H. Č. proti svob. p. ze Spieglu, od něhož jej koupil Karel z Neumannu. R. 1837 přešel H. Č. na Fr. sv. p. Mladotu ze Solopisk. Srv. Pam. arch. díl IV., str. 83. — **34)** H. Ejpovský, někdy tvrz, nyní zřícenina, u Klabavy t., v hejt. pízenském a okr. rokycanském. Zde obyčejně sídlili majetníci Ejpovic. Tvrz v XV. stol. zašla. Když r. 1537 Křištof Točník z Křimic prodal Ejpovice, byl H. a dvůr pustý. — **35)** H. Hrochův, někdy tvrz, nyní zřícenina, u Dobré Vody t., nedaleko Březnice. Tvrz po-

stavena v XIV. stol. Okolo r. 1490 koupil ji Jošt z Prudku od Bohuslava z Němcic; dále seděli tu Zdeslav Ojř z Očedělic a Václav Bechyně z Lažan (v 1. pol. XVI. st.), za něhož tvrz zašla. — **36)** H. Chudý, někdy hrad na panství novozámckém v Litoměřicku t. — **37)** H. Komorní, někdy H. nad Sázavou (Kammerburg), farní osada t. u Kocerad, na lev. bř. Sázavy, hejt. Brod Čes., okr. Kostelec n. Č. L., pš. Ondřejov; 12 d., 87 ob. č. (1890), fideikommissní panství zaujímá 4457.29 ha půdy; náleží k němu zámek s kaplí Nejsv. Trojice (z r. 1758), dvůr v Hrádku, dvory Levín, Mošnice, Myšlín, Obora, Pyskočely a Záhořany, majetek Jana kn. Khevenhüllera. Zámek strmí na hřbetě hory na lev. bř. Sázavy a má pěkně upravený anglický park a zahradu. Starší část tvoří pravidelný čtverhran o 2 posch. se dvorem uprostřed a pochází bezpochyby z dob Jaroslava z Šellenberka a na Kosti (1515—49), nejvyššího komořího král. Českého. Odtud i jméno H. K. Novější část povstala asi 80 let později za panování Valdštýnů. Několik set kroků od nynějšího zámku stávala tvrz, roku 1466 zničená. Ve XIV. st. jmenuje se H. K. H. Čajchanov a byl sídlem vladyk z Hrádku, z nichž nám jsou známi Rús a Chval. V XV. stol. zmocnil se Hrádku Čejchanova pověstný loupežný rytř Mikuláš Mikeš Zúl z Ostředka. Proti němu vypravil král Václav celé vojsko pod vedením arcibiskupa Zbyňka Zajice z Hasenburka, který r. 1404 hradů Zúlůvých dobyl a Zúla s 50 druhů zajal. Všickni popraveni v Praze. Zboží Zúlůvo spadlo na královskou komoru a dáno v zástavu Rackovi ze Dvorce, po jehož smrti připadlo vdově Anně a rytřii Mikuláši z Úlibic. R. 1440 usadili se tu Kostkové z Postupic, dle nichž nazván H. také H. Kostkův. R. 1525 koupil panství hrádecké Jaroslav z Šellenberka, za něhož vystavěn most přes Sázavu. Po jeho smrti nastoupili bratři, kteří prodali panství (1554) rodině hr. z Valdštýna. Poslední z rodu toho, Frant. Jos., prodal (1733) panství Janu Adolfu hr. z Metsch, s jehož dcerou Marií Karolinou Josef hrabě z Khevenhüllerů panství toto vyženil. (Srv. Pam. arch., díl III., str. 258.) — **38)** H. Kostkův, ves t., viz H. Komorní 37). — **39)** H. Kozí hřbet, někdy tvrz t. u Dublína, v hejt. a okr. sedlčanském. Tvrz stála na lev. bř. potoka Mastníku na hřebeni hory, mající podobu kozího hřbetu. Tvrz náležela v XIV. st. Břekovcům, z nichž tu seděl Bohuslav Břekovec z Hrádku a za váleek husitských udatný Petr Břekovec, který odtud psával se z Kozího hřbetu, za Jiříka z Poděbrad Petr Břekovec, příjmenem z Ostromeče, jemuž hrad od spojenců pana Zd. Konopišského ze Sternberka dobyl a zbofen (asi 1468). Od ryt. Osečanských z Osečan prodán pustý zámek (1530) se dvěma dvory a jiným ještě zbožím Janu Voračickému z Paběnic, jehož syn celý statek kozohřbetský prodal (1560) ryt. Janu Vojkovskému z Milhostic. Srv. Pam. arch., díl IV., str. 135-II. — **40)** H. Křivoklát, někdy hrad t., viz Křivoklát. — **41)** H. Lacembok, někdy hrad blíže Skrchleb t., v hejt. a okr.

horšovotýnském. Tvrz připomíná se ve století XIV. a byla snad původním sídlem Bohuchvalů z Hrádků. — **42)** H. nad Páchem či nad Vrchlicí, dům o samotě v Kutné Hofe t., na způsobu tvrže postavený, viz Kutná Hora. — **43)** H. nad Sázavou, ves t., viz H. Komorní 37). — **44)** H. Nový, městečko t. nad f. Olešnicí v horách, v hejt. a okr. novoměstském n. M.; 245 d., 1415 ob. č., 3 n. (1890), farní kostel sv. Petra a Pavla (ve století XIV farní), 5tř. šk., četn. stan., pš., obč. zálož., mechanická tkalcovna, 4 mlýny, značný průmysl a obchod tkalcovský, výroba dřev. zboží. Část města Frimburk s dosud zachovalou zříceninou a myslivnou. Samota Šmelcovna s mlýnem. Dějiny souvisí těsně s hradem Frimburkem



Č. 1800. Znak Hrádku Nového.

Rud. Jos. hr. Colloreda-Mansfelda obdržel H. N. od císaře Karla VI. r. 1736 výsadu na odbývání týdních a 3 výročních trhů, zároveň povýšen na město se znakem (vyobr. č. 1800.): ve stříbrném štítě černá nádoba dvojúcha s kyticí růží a tulipánů. — **45)** H. Odraznec, Hradecko, osada t. u Hulic, hejt. Ledec, okr. Kralovice, fara Zruč, pš. Soutice; 6 d., 38 ob. č. (1890). Záhy se tu připomíná hrad, před ním farní kostel. Hrad zašel koncem XV. století a pozemky připojeny za Adama z Řičan k panství nesměřickému. Kostel sv. Filipa a Jakuba zbořen r. 1887 — **46)** H. Prohořský, také Dvůr na Hrádku (*Schlössles*), deskový statek u Prohore, hejt. a okr. Žlutice, fara a pš. Štědré. K alod. statku náležel 521'55 ha půdy a dvůr, majetek Marie vévod. z Beaufort-Spontin. Někdy tu stála ves a tvrz. H. náležel původně vladýkům Prohořským. Poč. XV. stol. seděl na tvrzi Litolt Černý z Hrádku, Jun z Gutštejna a Jindř. z Plavna, potom náležel k Toužimí a panství žlutickému. V XVII. stol. zanikly tvrz i ves. — **47)** H. Pustý, osada t., viz H. 15). — **48)** H. Spálený, osada t., viz H. 2) — **49)** H. Starosedlský, původně Staré Sedlo, ves t., hejt. Blatné, okr. Březnice, fara a pš. Tochovice; 52 d., 357 ob. č. (1890), 2tř. šk. Alod. statek zaujímá 332'46 ha půdy, má zámek s kaplí Nejsv. Trojice, dvůr, pivovar, mlýn a dvůr Tochovice a jest majetkem Vilémíny kn. Schwarzenberkovy. Záhy vystavěna tu tvrz, na níž seděli vladýkové z Nechvalic, ve 2. pol. XV. stol. Jan Štěpán z Vrtby a ve století XVI. Liebštejnští z Kolovrat, z nichž Václav († 1659) odkázal H. St. jesuitům na Malé Straně v Praze, s podmínkou, že strýc jeho František má právo jej koupiti. Tento odkázal jej jesuitům v Březnici, po jejich zrušení (1773) připadl ke studijnímu fondu a r. 1868 prodán k Orlíku. — **50)** H. Sviňomazský nebo H.

nad Jablonicí, někdy hrad u Sviňomaz t., v hejt. a okr. stříbrském. Na tvrzi připomínají se Drzděfové, Kulové a Markvartové z Hrádku. R. 1544 jmenuje se hradem pustým. — **51)** H. Štědrý, někdy hrad nedaleko vesnice Štědré. v hejt. a okr. žlutickém. Hrad založen pány z Oseka, z nichž připomíná se tu Boreš st. z Oseka (1393). Hrad zašel poč. XVI. st. — **52)** H. Včejní, popl. dvůr u Kabátů t., hejt. Kr. Vinohrady, okr., fara a pš. Jílové. Za časů Břetislavových vystavěna tu nad vtokem Hostuně do Sázavy tvrz, by chránila obyvatele Jílového; tvrz daroval prý kn. Břetislav klášteru ostrovskému. V XV. stol., když hornictví v Jílovém zaniklo, dostal se H. s tvrzí a dvorem u Jílového Markvartům z Hrádku. Také náležel jako šosovní dvůr městu Jílovému. Rudolf II. prodal H. a dvůr pustý Křištofovi Želinskému ze Sebusína a na Břežanech. R. 1786 koupiv statek hrádecký Karel Jos. Biener z Bieneburka, dal pustou tvrz rozbořiti a asi 600 kroků od ní vystavěl nový zámeček s kaplí sv. Prokopa. Zámeček pojmenoval H. V. Srv. Pam. arch., díl I, str. 138 a 208, díl III., str. 211 a 331. — **53)** H. Vysoký, H. Břeží, zámek t. u Březi, hejt., okr. a pš. Týn n. Vlt., fara Křtěnov; 3 d., 39 ob. č. (1890). K alod. statku deskovému 337'22 ha výměry náležel zámek s kaplí sv. Anny v rozsáhlém parku, dvůr, pivovar a lihovar, majetek Josefa Sailera. V lesích, jež H. obklopují, četná pohřebiště. Na tvrzi se připomínají r. 1517 Oldřich a Jindř. z Býšova, potomci rodiny, která tu skoro po 2 století panovala. R. 1526 koupil H. Jan Nebfchovský z Nebfchovic, po němž následoval jeho syn, pak Sig. Malovec z Libějovic. Po vyměnění potomků tohoto byli zde Malovcové z Chýnova. — **54)** H. Záměstský, také H. Myškův nad Jizerou, někdy hrad blíže Zámostí t., v hejt. a okr. mlado-boleslavském. R. 1207 připomíná se tu Mikuláš z Hrádku, 1377 Hefman Chmel, Pavel a Václav, bratří Myškové, a jejich potomci, Mikuláš Kozojedský z Kozojed (1480), Jan z Duban a Hradečtí z Bukovna. Potom připojen H. ke Stránovu a říkálo se mu v XVII. stol. Starý Stránov. Hrad zašel konc. XV. neb zač. XVI. věku.

55) H., ves na Moravě, hejt. Uher. Brod, okr. Valaš. Klobuky, fara a pš. Slavičín; 82 d., 417 ob. č., 13 n. (1890), 1 tř. šk., telegr. a žel. st. Rak.-Uher. st. dr. (Brno-Vlářský průsmyk); alod. statek s krásným zámekem, dvorem a lihovarem náležel Arnoštu svob. p. Ledererovi-Trattnernovi. Kolelač, venkov. hospodářství. — **56)** H. (*Erdberg*), městečko t., hejt. Znojmo, okr. a pš. Jaroslavice; 418 d., 106 ob. č., 2043 n. (1890), krásný far. kostel Petra a Pavla (z r. 1764) na hřbitově sv. Františka, 5tř. šk. — *red.* — Kostel a fara patřily již r. 1227 komendě rytířů sv. Jana v Mailberku, kteří měli tam ok. 1204 filiální komturství. Blíže kostela kaple sv. Oldřicha, slohu got. Důležitý pro obranu země byl zřejmě hrad, zajisté nejstarší z hradů mor.; vyskytá se ponejprv r. 1052, kdy kníže Bořivoj kostelu boleslavskému daroval mezi jiným též ves na

gradku, pak r. 1086, kdy král Vratislav daroval klášteru opavovskému díl mýtného z mostu »na Hrádku«. H. byl zároveň nejpěvnějším z hradů, které chránily Moravu proti Rakousm. — Vck. — 57) H., také H. Nový (*Neuhäusel*), deskový statek a zřícenina u Lukova t., hejt. Znojmo, okr. Vranov, fara Lukov, pš. Liliendorf; alod. statek, k němuž náleží zámek, dvůr a myslivna, jest majetkem Luisgardy hr. Stadnické. Bývalý hrad vystavěn r. 1358 od markraběte Jana (?). Ve 30leté válce Švédy pobořen. — 58) H. Červený (*Rothenburg*), ves t., hejt. a okr. Dačice, fara a pš. Nová Říše; 70 d., 424 ob. č. (1890), 1tř. šk., mlýn, pila. Alod. statek se dvorem jest majetek Arnošta hr. Vallisa. — red. — V místě rozvaliny hradu, jehož první majetník byl Markvart, zakladatel kláštera novotínského († 1220). Potomkové jeho měli hrad až do r. 1353, kdy prodán byl Imramovi z Jakubova (z Pernštejna?), později měl různé majetníky. — 59) H. Čertův, zříceniny starého hradu u Adamova t. Hrad založen bezpochyby od nějakého pána z Kunštátu, z nichž jedna větev přijímá »Čert« měla. — Vck. —

60) H. (*Gródek, Grudek*), ves ve Slezsku, hejt. Těšín, okr., fara a pš. Jablunkov; 108 d., 791 ob. pol., z n. (1800), 1tř. šk., želez. stanice Košicko-bohumínské dr., spracování pískovce, v lese myslivna.

Hrádek František, mnsgr., prelát arcijáhen metrop. kapitoly u sv. Víta, generální vikář arcidiocése pražské (* 1833 v Neveklově). Otec jeho byl měšťanem, majitelem domu a kalcem. Prvního vzdělání dostalo se H-dkovi doma, načež, absolvoval akademické gymn. v Praze (1853; vstoupil do semináře pražského. R. 1857 posvěcen byl na kněze a působil rok v duchovní správě jako kaplan na Kladně. Roku 1858 byl povolán za adjunkta bohoslovecké fakulty v Praze, by dalšími studii vzdělával se k vyšším úřadům církevním. Po Štulcovi stal se katechetou na akad. gymn., od r. 1861 definitivním v tomto úřadě, ale jen na krátko. Nebo již koncem r. 1862 stal se mistofeditelem kníž. arcib. semináře. V tomto úřadě povýšen r. 1866 na doktora bohosloví. Po Terschovi stal se H. v prosinci professorem pastýřského bohosloví na universitě, mimo to jako vicerektor semináře přednášel bohoslovcům v semináři ritus. Roku 1868 jmenoval kard. arcib. Schwarzenberg H-dka prosynodálním examinátorem a r. 1869 ordinariátním kommissařem při rigorosní zkoušce z mravouky a pastorálky. Volbou metropolitní kapitoly zvolen H. r. 1874 kanovníkem kapitoly sv. Vítské, v níž byl pak po 9 roků českým nedělním kazatelem u sv. Víta. Téhož roku stal se H. i kníž. arcib. konsistorním radou a radou diocésního soudu, r. 1884 kancléřem knížecí arcib. konsistoře, r. 1891 prelát, arcijáhmem a generálním vikářem arcidiocése pražské. Papež Lev XIII. jmenoval jej r. 1892 apoštolským prelát, protonotářem ad instar participantium. Rodné město Neveklov jmenovalo jej r. 1894 svým čestným měšťanem. H. jest štědrým a ochot-

ným podporovatelem všech církevních a vlasteneckých podniků a spolků; zvláště činným jest v bratrstvu sv. Michala a v dědictví sv. Prokopa jako místopředseda, v družstvu a v koleji Arnošta z Pardubic jako čestný předseda.

Hradenín, Hradenín, Radenín, ves v Čechách, hejt. Kolin, okr. Kouřim, fara a pš. Plaňany; 61 d., 376 ob. č. (1890), mlýn a starý, dosud obydlený hrad, který byl rodným sídlem vládek z Hradenína, kteří se tu připomínají na tvrzi již v XIII. stol. Po nich tu seděli (po r. 1410) pánové z Mühlhausen, r. 1483 Mikuláš Dachs z Hamrštejna, Achacové z Borovnice, r. 1541 Nečamští z Minic a Mikuláš Slavata z Lípy (do r. 1600). Týž prodal celé zboží hradeninské Václavu Šťastnému z Olivetu, ale již po 4 letech seděli tu Zárubové z Hustiřan, r. 1615 Talmberkové, od r. 1652 Častolárové z Dlouhévsí, r. 1663 Jan Viktorin z Valdšteina. R. 1720 koupila H. obec Kutnohorská, již tamní dvůr emfyteuticky prodán, a tím vlastně povstal teprve R. Srov. *B. Bernau*, Plaňany s okolím, str. 122. a sl. (Praha 1896).

z **Hradenína** viz Pulčava.

Hradešice, fur. ves v Čechách, hejt. Strakonice, okr. a pš. Horažďovice; 65 d., 474 ob. č. (1890), kostel Proměnění P. (již ve XIV. stol. far.), 4tř. šk., mlýn a hájovna. V nedalekém háji mešní kaple sv. Antonína Pad. od r. 1809 s rod. hrobkou hr. Taaffů.

Hradešín: 1) H. ves v Čechách, viz Radešín. — 2) H. Radešín, chybně Kračín (*Gratschen, Kretschen*), ves t., hejt., okr. a pš. Ústí n. L., fara Zežice, 18 d., 69 ob. n. (1890).

Hradidla ve stavitelství vodním jsou tráme vyhraněné, které se kladou na přič nějakého otvoru, na př. ohlavi plavidel komorových, splavů, jezů pohyblivých a pod., vodorovně jeden na druhý, takže se utvoří stěna, bránící proudění vody otvorem hrazeným. Na koncích opírají se h. buď o svislý výstupek otvoru hrazeného, nebo věží tam ve žlábků svislém a osazují se v plavidlech při opravách, jezů vyžadují vyčerpání vody, při splavech a jezích slouží ku vzduchování a nadržení vody; v tomto případě opatřují se při koncích uchy nebo přičlemy, by bylo snáze je vytáhnouti. Na Vitavě horní zavírají h. vrátka v jezích a nazývají se podlahy. *Plk.*

Hradílový jez viz Jez.

Hradil, osada v Čechách u Chramost, hejt., okr. a pš. Sedlčany, fara Dubovice; 7 d., 35 ob. č. (1890), mlýn.

Hradil Ignác Jan, kněz řádu piaristického (* 1816 v Jistebnici — † 1879 v Brandýse n. L.). Vysvěcen byv na kněžství r. 1843, působil na školách řádu svého, načež stal se professorem a knihovníkem při Teresianu ve Vídni. Zde učinil r. 1855 znamenitý nález jediného známého rukopisu Blahoslavovy grammatiky české, jež dostal se tam dle mínění H-ova asi z některého zrušeného kláštera na Moravě, dle K. Sabiny z bibliotéky p. z Deblina. O nálezu svém podal H. veřejnosti zprávu v »Čas. Musea král. Čes.« z r. 1855:

Rukopis grammatiky české Jana Blahoslava, r. 1857 pak vydal s Jos. Jirečkem rukop. tiskem: *Gramatika česká*, dokonaná r. 1571. *FDZ*.

Hradilov, osada v Čechách u Běstviny, hejt. a okr. Chotěboř, fara a pš. Běstvina; 10 d., 67 ob. č. (1890).

Hradišsko: 1) **H.**, ves v Čechách, hejt. poděbradské, viz Hradištko. — 2) **H.**, osada t. u Tutlek, hejt. Rychnov n. K., okr. a pš. Kostelec n. O., fara Vamberk; 7 d., 41 ob. č. (1890). Stávala zde tvrz, jejíž zbytky dosud se spatřují. — 3) **H.**, Hradiško, osada t. u Vestrouně, hejt., okr. a p. Sedčany, fara Hora Kosová; 6 d., 33 ob. č. (1890), panský rybník t. jména.

4) **H.**, chýbné Hradišek, ves na Moravě, hejt., okr., fara a pš. Dačice; 21 d., 113 ob. č. (1890), 2 mlýny, Frelův a Hejbalův. — 5) **H.**, far. ves t., hejt., okr. a pš. Kroměříž; 56 d., 359 obyv. čes. (1890), kostel Všech Svatých (v XVI. stol. far.), itf. šk., mlýn. **H.** je osada velmi stará; na návrší »Hroby« nalezeny četné popelnice. V listinách se připomíná teprve r. 1260, kdy zakoupena byla od kláštera hradištského u Olomouce, načež, odpačnuvši od něho, prodána byla r. 1417 Drslavovi z Přiluk. R. 1480 spojena z Bezměrovem, s nímž náležela ku panství chropínskému. — 6) **H.** Klášter (*Kloster-Hradisch*), far. osada t. na lev. břehu Moravy, hejt., okr. a pš. Olomouc; 19 d., 327 ob. č., 236 n., 67 jiné národ. (1890); kostel sv. Štěpána (od r. 1784 far.), itf. hospodář. rol. škola, vojenská posádka (312 voj.) a sladovna. Alod. panství zaujímá 5975/54 ha půdy; náleží k němu dvůr a par. pila, majetek Jana kn. Liechtensteina. — Bývalý klášter praemonstrátský založen byl ok. r. 1078 kn. olomouckým Otou Sličným a uvedeni v něj benediktini, ale r. 1158 odevzdán je praemonstrátům. Klášter zakoušel týchž osudův jako Olomouc (v. t.). R. 1241 vypálen byl Tatary a r. 1642 Švédy. R. 1784 jest zrušen a Josef II. učinil z něho generální seminář pro výchovu kněžstva moravského, jehož představeným byl některý čas (1789) Josef Dobrovský. Od r. 1802 je vojenskou nemocnicí. — 7) **H.** Malé, ves t., hejt. Prostějov, okr. Plumlov, fara a pš. Protivanov; 86 d., 615 ob. č., 2 n. (1890), itf. šk. Alod. statek se dvorem jest majetkem Alfonse hr. Mensdorffa.

Hradiško, Hradištko, ves v Čechách, hejt. Nový Bydžov, okr. Chlumecký n. C., fara a pš. Žiželice; 50 d., 341 ob. č. (1890), fid. dvůr dědic Jos. Okt. hr. Kinského, mlýn. R. 1299 připomíná se tu městečko a hrad, na němž seděl Dětoch z Třebelovic, r. 1324 Petr z Rožemberka, pak Jindřich z Vartenberka, hr. Valdštýnové a r. 1493 král Vladislav, po jehož smrti ujal (1517) hrad zpustlý s městečkem Zd. Lev z Rožmitálu. Po vystředání jiných majetníků držel **H.** Jan z Pernštýna (1533), který je prodal (1547) králi Ferdinandovi; za něho připojeno k panství Chlumeckému.

Hradištiny (*Radelstein*), ves v Čechách, hejt. a okr. Horšův Týn, fara Bukovec, pš. Staňkov; 33 d., 181 ob. n. (1890), mlýn, pila,

mýslivna. **H.** byly původní sídlo rodu stejného jména.

Hradištko: 1) **H.**, jméno místa k postavení hradu způsobilého (Dalimil v kap. 39.). — 2) **H.**, jméno místa, které po opuštění nebo zboření hradu zůstalo (Dalim. kap. 56). Nejčastěji nazývají se tak všelijaké, veliké a malé ohrady, které se zhusta spatřují na horách a v lesích a o jejichž založení a dějinách zpravidla nic známo není. Nejstarší zmínka o takovém h-ti děje se r. 952 (nyní Grotsch, úřad Giebichenstein). Za dřívějších dob se všechna h. kladla do přelíh staré doby, novější badatelé v té příčině jsou střízlivější. Jisto jest, že doba jejich sahá od pradávna až do XIII. stol., tedy do té doby, kde se někteří drželi starodávního domácího způsobu opevnění (Starý Ryžemberk nebo Kravařka u Nové Kdyně, Drslavův hrad u Rádkova) a jiní již následovali sousedův Němcův v zakládání kamenných hradův (Přimda ve XIII. stol.). O způsobu, jak h. zakládána v nížinách, vypravuje Ibráhím Ibn Jakúb (950 až 990). V Čechách bylo hradů opravovati a zakládati všeobecnou povinností a těžkým břemenem, z něhož se rádi poddaní klášterův vymaňovali. V r. 1221—1250 panovníci naši dávali taková osvobození, poněvadž důležitost starých h-šť mýjela. Opevnění dále se rozmanitým způsobem a řídilo se i povahou krajiny. Asi 9 h-šť má zpečené valy, okolo 40 má náspy kamenné (nejvíce v záp. Čechách), velký počet má valy ze země nasypané, některá h. hrazena byla jen dřevěnými hradbami (o Děvině Kosmas tak znáti dává) anebo rokytm a trním (jak lze se domýšleti). Účel jejich byl hlavně obranný; veliká část měla velikánský objem proto, aby se tu z daleka rodiny s dobytím a vším bohatstvím skrývati mohly a mnoho branců se sem vešlo. (Dějiny r. 630.) Když Karel Velký r. 805 do Čech vtrhl, vyhýbali se Čechové bitvám a skrývali se v lesích a místech nepřístupných: Tak činili i později. To byli praví národní hradové, za něž byly později náhradou kostelce čili kostely, a hrubými kamennými věžemi a opevněním. Jiní hradové byli tržištem; mnozí rovnali se nynějším městům (Vratislav, Chrudim, Čáslav, Netolice, Chýnov, Doudleby a j.). V takových udržel se za časté křesťanský kostel (Čáslav, Lštění, Dřevič, Doudleby). Některé z nich byly opevněným sídlem jednotlivé rodiny. Obyčejně jim dával název hradec neb hrádek (svědčí o tom skrovný objem). Byly to první pokusy, z nichž se vyvinuly tvrze (na př. Hradec u Boletic). Toho způsobu byly také týny (hrady otýněné dřívím). Hlavní rozdíl mezi domácími opevněním h-šť a západními u kamenných a maltou vázaných hradů byl ten, že u oněch byl násep uvnitř příkopu, u těchto venku za příkopem. Někdy staven i kamenný hrad do staré ohrady (na př. Třemšín). **H.** vyskytují se v hojném počtu ve všech zemích slovan. **H-tím** v Uhrách říkali Němci hring. Důkladné pojednání o h-tích vyšlo od B. Jeřínka (*Über Schutz- u. Wehrbauten*, 1885). *Sčk*

Hradiště: 1) H., dříve H. Choustníkově či Labské, Choustník Heřmanův (*Gradlitz*), městečko v hejt. a okr. královédvorském, 151 d., 104 ob. č., 914 n. (1890), kostel Pozdvížení sv. Kříže, 3tř. šk., ps., spojitelná, mramorové lomy, 3 mlýny, plátenictví. Samoty Růžičkův dvůr, Rycholka a Cihelny. Nadační panství zaujímá 1446/48 ha; náleží k němu v H-ti pivovar a dvůr, majetek nadace hr. Šporka pro klášter Milosrd. bratří v Kukusu. Kdy H. na město povýšeno a znakem nadáno, nelze povědět. Znak (vyobr. č. 1801.) představuje štít, v červeném poli zlaté kolo a nad ním stříbrné otevřené kružítko. Někdejší pevný hrad, založený na starodávném hradišti, za zoleť války pobořen, později hr. Františkem Šporkem opraven a řádu coelestinek odevzdán. Ty byly zde do r. 1739. R. 1382 seděli na H-ti bratři Krušinové z Lichtenburka, po nichž je koupil Heřman z Choustníka (po něm zvané), r. 1413 připomíná se tu jako dědic Jan Městecký z Opočna, dále vladykové z Hustiřan, 1453 Jan z Vyhnanic, Purkhart z Janovic, 1457 Mikuláš Zajíc z Hazemburka, 1473 Čechové z Nemyčevsi, ra rozhraní XV. a XVI. stol. Burjan ze Švamberka a strýc jeho Krištof, po nichž právem dědičným nastoupil Mikuláš Cerenhský z Dražovic. R. 1531 dostalo se H. v držení Mich. Slavaty z Chlumu. Z rodu toho Diviš prodal (1541) hrad i městečko Pecingárovi z Bydžína, jehož potomku Ctiborovi konfiskováno pro vzpouru proti králi a prodáno Albrechtovi z Valdšteina (1623). Tento po roce pustil je Maří Mag. Trčkové z Lobkovic. Po smrti Albrechta z Valdšteina připadlo H. králi Ferdinandovi, jenž nejprve dal je v užívání jesuitům a potom daroval dánskému šl. Fr. hr. z Ulfelda (1636), jehož bratr prodal H. Oktaviánu z Piccolomini (1652). R. 1664 koupil H. Jan hr. ze Šporku. Jeho potomek Frant. Antonín založil r. 1711 klášter Milosrdných bratří v Kukusu, jemuž odkázal H. na věčné časy. — 2) H., osada t. u Lhoty Nesperské, hejt. Benešov, okr. a pš. Vlašim, fara Kondratice; 15 d., 106 ob. č. (1890), fil. kostel Nejsv. Trojice (ve XIV. stol. far.) s nedělní službou Boží, o samotě Vítův mlýn. Na místě nynějšího kostela stával hrad. — 3) H., ves t., hejt. a okr. Blatná, fara a pš. Kasejovice; 59 d., 379 ob. č. (1890), 1tř. šk., alod. dvůr Karla sv. p. z Lilgenau, mlýn. Na vladyčím statku a tvrzi seděl (1579) Sigmund Chrt ze Rtína, později Chanovští z Dlouhévsí. Tvrz zvala se »Výšší hrad«. — 4) H., ves t., hejt. Domažlice, okr. N. Kdyně, fara Lštění, pš. Kolveč; 68 d., 353 ob. č. (1890), opodál samota



Č 1801. Znak Hradiště Choustníkově.

Podhora. — 5) H. (*Radisch*), vska u Drchlavy, hejt., okr. a pš. Dubá, fara Pavlovice; 9 d., 53 ob. n. (1890). — 6) H., ves t. nade Mží, hejt. Hořovice, okr. Zbirov, fara a pš. Zvíkovec; 30 d., 148 ob. č. (1890). Ves postavena na starém hradišti. Ve XIV., XV. a XVI. stol. býval jen vladyčí statek, jenž později připojen k panství křivoklátskému. — 7) H., osada t. u Čes. Lhotic nad Chrudimkou, hejt. Chrudim, okr., fara a pš. Nasevrky; 22 d., 155 ob. č. (1890), evang. kostel, fara, 1tř. soukr. šk., alod. dvůr Rich. Draschoho z Wartinberku. — 8) H. (*Radischen*), osada t. na patě vrchu téhož jména, hejt., okr. a pš. Kaplice, fara Blansko; 28 d., 5 ob. č., 148 n. (1890). — 9) H., osada t. u Boříkova, hejt. a okr. Klattovy, fara Chlistov, pš. Kolínek; 12 d., 98 ob. č. (1890), alod. statek, zámeček a dvůr paní Marie z Kleistů a dětí. Poblíž vápenné lomy. Stávala tu tvrz se dvorem, na niž ve 2. pol. XIV. stol. seděl Oldřich z Hradiště, na poč. XV. stol. Běšínové z Běšin. R. 1682 prodal H. Jan Jaroslav Dřubuhovský z Dlouhévsí Janu Jindř. Šofbergrovi; po něm následoval tu Adam Ferd. Khek ze Švarcpacehu, 1704 Kocové z Dobrše, do r. 1762 rodina Viderspergů a (od r. 1768) ryt. z Elvenich. — 10) H. (*Ratsch*), osada t. u Lovečkovice, hejt. Litoměřice, okr. Ústěh, fara a pš. Levín; 10 d., 59 ob. n. (1890), samota Hradištský mlýn, kamenné uhlí. — 11) H., ves t., hejt., okr. a pš. Písek, fara Putim; 41 d., 270 obyv. č. (1890), poblíž rybník Starý, náležející Písku. Za starých časů kvetlo v okolí ryžování zlata. Za dob patrimoniálních náležela ves městu Písku. — 12) H., ves t. nad Bradavkou, hejt., okr., fara a pš. Plzeň; 12 d., 95 ob. č. (1890), želez. hamry. — 13) H. (u Blovic), ves t. nad Bradavkou, hejt. Plzeň, okr., fara a pš. Blovice; 32 d., 247 ob. č. (1890), ruda želez., myslivna Hladomoř. Alod. panství zaujímá 2444/62 ha; náleží k němu zámek s kaplí sv. Ondřeje, dvůr a cihelna, majetek Ed. hr. Pálffyho. Na tvrzi seděl koncem XV. stol. Beneš Častolár, jehož potomci zvali se Hradištskými z Hořovic, na poč. XVII. stol. dostalo se H. skrze Markétu Hradištskou z H. Petrovi Tobiášovi Karlovi ze Svárova, v jehož rodině zůstalo do r. 1678, kdy přešlo v držení Jana Josefa Jeniška z Újezda, hr. Krakovských z Kolovrat a od r. 1872 rodiny hr. Pálffy. R. 1775 postaven nynější zámek blíž bývalé tvrze. — 14) H., osada t. u Vel. Malovic, hejt. Prachatic, okr., fara a pš. Netolice; 14 d., 110 ob. č. (1890). — 15) H. (*Ratsch*), osada u Vebžan, hejt., okr. a pš. Teplice, fara Bořislav; 35 d., 10 ob. č., 235 n. (1890), fil. kostel sv. Vavřince, 3tř. šk., fid. dvůr Ed. kn. Claryho, hněd. doly. Na bývalé tvrzi připomínají se na poč. XVI. stol. Ledvičtí z Chanova, po nich žibřid žďárský ze Žďáru, r. 1590 Radslav ze Vchynic. Brzy potom připojeno H. k Teplicím. — 16) H. (*Hraidisch*), far. ves t. při pr. bř. Ohře, hejt. a okr. Zatec, pš. Lišany; 18 d., 2 ob. č., 139 n. (1890), starobylý kostel sv. Šimona a Judy (ve XIV. st. far.), 2tř. šk., pěstování chmele. R. 1238 při-

pomíná se tu Zdata z Hradiště. Ve XIV. a XV. stol. jmenují se různí majetníci a na tvrzi seděl Jan Černobýl ze Chřtíce, r. 1453 Zbyněk Zajíc z Hazemburka, r. 1595 Karel Hruška z Března. Konečně připojeno H. k Postoloprům. Pověst vypravuje, že kníže Neklan postavil tu hrad Drahouš. — **17) H. (Höfen)**, ves t., hejt. Žlutice, okr. a pš. Bochov, fara Radišovice; 16 d., 78 ob. n. (1890), mlýn. — **18) H.**, osada t. v hejt. rychnovském, viz Hradisko. — **19) H.**, ves t. v hejt. vinohradském, viz Hradiště 5). — **20) H. Dlouhé (Langenradisch)**, ves t., hejt. Teplá, okr. a pš. Bezdruzice, fara Hradiště Okrouhlé; 43 d., 282 ob. n. (1890), samoty: Hlaváčův mlýn, Marassenmühle a osada Klamperhäuseln. Prvotně jmenuje se tu vladyčí statek. — **21) H. Dolejší**, ves t., hejt., okr. a fara Kralovice, pš. Liblín; 43 d., 263 ob. č. (1890). — **22) H. Hofejší**, ves t., hejt. a okr. Kralovice, fara Želenice, pš. Plasy; 33 d., 290 ob. č. (1890); par. mlýn Podhradský s pilou a ložisko břidlice vitriolové. — **23) H.**, Hory Tábor, město t., viz Tábor. — **24) H. Choustníkovo**, město t., viz Hradiště 1). — **25) H. Labské**, město t., viz Hradiště 1). — **26) H. nad Metují**, t., viz Město Nové n. M.

27) H. Mnichovo či Mnichové, též H. nad Jizerou (*Münchegrätz*), město t.; 370 d., 3572 ob. č., 26 n. (1890), hejtmanský, okr. soud, četn. okres. velitelství, cejch. úřad, vikářství, děkanský kostel sv. Jakuba, kostel sv. Anny s hrobkou Albrechta z Valdštiny a jeho první manželky, kostel sv. Epifana, 5tř. obec. a 3tř. měšť. šk. pro chlapce a div., hospodář. pokrač. zimní šk., průmysl. pokrač. šk., městská spofitelna, rolnická, občanská a okres. hospodář. záložna, okres. pojišťovna, pošta, telegr., železniční stanice Čes. sev. dr. (Praha-Bakov-Turnov), továrny na hedvábné látky, koberce, obuv, dřevitý vlnu, leštidla, tuky, líkery, rákosová pletiva. Obyvatelstvo provozuje rolnictví, drobná řemesla a výrobu rákosového pletiva jako průmysl domácí. Fid. panství zaujímá 7461.68 ha; náleží k němu sídelní zámek s kaplí a cukrovar v H-ti, majetek Arnošta hr. Valdštiny. — Kdy město založeno, není známo, ale uprostřed XI. stol. jmenuje se tu Heřman z Ralska, jenž prý tu založil benediktinský klášter a hojně jej nadal. Za jeho nástupců klášter zrušen. Roku 1143 povolání sem cisterciáci. Město vzrostlo z původního městečka a osady Rybitví s farním kostelem, jehož právo podací přináleželo opatřím kláštera H. Po splnutí obou míst se Rybitví nepřipomíná. Jako město připomíná se H. r. 1556 a bylo poddáno právem zástavním držitelům kláštera H. R. 1557 seděl tu Žibřid z Velechova, po něm Adam, jenž († 1576) odkázal H. manželce Krescencii, provdané za Kristofa Budovce z Budova. Syn těchto Václav odpustil obyvatelům odúmrt, daroval městu tržné, jarmarečné clo a jiné výhody a připojil k H-ti klášter. Když pak pro vzpuru stavovskou na staroměstské radnici stát (1621), zabrán statek jeho od král.

komory a prodán Albrechtovi z Valdštiny, v jehož rodu posud trvá. Za panování Valdštiny vystaven zámek, v němž se r. 1833 sešel císař František s carem Mikulášem a Pruským princem Bedřichem Vilémem, za Arnošta z V. založen kapucínský klášter s kostelem sv. Tří králů, r. 1726 vystaven far. kostel, r. 1730 kostel sv. Anny, za Vincence z V. přeneseny ostatky Albrechta z V. do kostela sv. Anny.



Č. 1802 Znak Hradiště Mnichovo.

Kdy H. na město povýšeno a znakem nadáno, nelze říci. Stalo se tak za některého z opatřím kláštera. Znak městský (vyobraz. č. 1802): červený štít, v něm křížem dvě opatské berly, nad štítem zlatá infule. H. jest rodiště profesora Křivčaly. Srov. též heslo Klášter (okr. Mnich. Hradiště). — Okresní soud zaujímá 229.44 km² se 3347 d., 23.683 obyv. č., 92 n.; z 223.786 přit. ob.: 23.610 kat., 34 ev., 141 žid., 1 jiného nábož., z těch 11.343 muž., 12.443 žen. Hejtmanský, obsahujíc okr. H. M. a Bělou pod Bez., má 436 km², 5406 d., 33.206 ob. č., 3006 n., 2 j. národ. (1890).

28) H. Nové, osada t., hejt., okr. a pš. Pardubice, fara Kuněčice; 26 d., 276 ob. č. (1890), cihelna a samota Peinek. — **29) H. Okrouhlé (Scheiberradisch)**, far. ves t. na Hradištském vrchu, hejt. Teplá, okr. a pš. Bezdruzice; 63 d., 2 ob. č., 448 n. (1890), kostel sv. Jana Křt. (ve XIV. stol. far.), 4tř. šk., opodál Gutnštejn, popl. dvůr., myslivna, obora se zříceninami hradu Gutnšteina (v. t.) a mlýny: Tuthakenmühle a Weismühle. — **30) H. Staré**, ves t., hejt., okr. a pš. Pardubice, fara Kuněčice; 12 d., 86 ob. n. (1890).

31) H. Uherské (Ungarisch-Hradisch), král. město na Mor. Slovácku, v místech, kde se Olšava vlévá do Moravy; 302 d., 2764 ob. č., 1100 n. (1890), předměstí Rybárny, krájský a měst. dei. okr. soud, kommissarství finanč. stráže, četn. okr. stanice, magistrát, pš., telegr. a žel. stanice Rak.-Uher. st. dr. (Kunovice-Uh. H.) a (Veselí-Uh. H.), děkanský kostel (r. 1895 oprav.) sv. Františka Seraf., druhy jesuitů, kteří přišli sem r. 1644 z Kroměříže, františkánský klášter s bohatou knihovnou a kostelem Zvěstování Panny Marie, r. 1490 biskupem Janem založený, dvoje náměstí. O vzdělání pečuje: čes. obec. 5tř. šk. (7 odděl.) pro obě pohlaví, 3tř. měšť. div., průmysl. pokrač. šk., vyš. gymnasium, založené Ú. M. Šk., něm. 4tř. obec. šk. chl., 5tř. obec. pro div., pod správou Milosrd. sester, 3tř. měšť. div., něm. st. vyš. reál. gymnasium, čes. a něm. opatrovna. Dobroč. ústavy: všeobec. nemocnice (20 post.), chorobinec (18 post.) s kaplí sv. Alžběty, lékárna; peněžní ústavy zastupuje: pobočka rak.-uher. banky, měst. spofitelna, rolnická záložna. Průmysl a obchod:

cukrovar a rafinerie cukru, 2 pivovary, sladovna, výroba cihel, tašek, falc. křídlic a drenáží, par. pila, stavba varhan, plynárna, knihtiskárna, košíkářství. Obyvatelé provozují zemědělství, drobný obchod a drobná řemesla. Kde se nyní H. rozkládá, tvořila řeka Morava až do konce XVII. stol. ostrov, na němž král Přemysl II., prohlédaje k nebezpečí od Uher, kázal r. 1257 založiti opevněné město H. V místech těch stával nepochybně staroslavný Velehrad, jehož pozůstatkem je až na naše doby zachovalá vesnice Staré Město, na proti H-ti na pr. bř. Moravy. Před založením nynějšího H. nevyhynula zajisté v okolním lidu nikdy pamět o slavném sídle Svatoplukově a Methodějově a proto říkalo se ostrovu onomu »na H-ti«, kdež beze vsí pochyby stál hrad velehradský, kdežto ostatní město rozkládalo se na pr. bř. řeky Moravy, v místech nynějšího Starého Města. Na ostrově tom, jenž tehdy náležel klášteřu velehradskému, od H. asi hodinu cesty vzdálenému, bylo tenkrát jen několik rybářských domkův a kaple sv. Jiří, jež stála pak na dolním náměstí hradištském až do r. 1778, kdy odstraněna. Král, chtěje nově založené město zalidniti, vyzval obyvatele městeček trhových, Kunovic a Velehradu (klášteřa r. 1198 od markrab. Vladislava teprve založeného), aby v něm se usadili, a dal jim zároveň mnoho výsad a práv. Jméno starého Velehradu zmizelo a název Staré město pozůstal toliko zbytku jeho; ale ještě r. 1301 sluje St. Město v jedné listině »Velehradem«. — Co se týče dalších osudů města H., uvádíme, že mnohokrát bylo od Uhrův obléháno, že r. 1363 přeložil do něho markrabě Jan soud bzenecský, nařídív zároveň, aby hlavní silnice do Kunovic a Skalice vedla H-m. Za války mezi Jířim Poděbr. a Matyášem Uherským zůstalo H. Jířimu věrno, a Matyáš je marně obléhal r. 1468 a 1469. Král Jíří za tuto věrnost a oddanost daroval H-ti St. Město, jež posud klášteřu velehradskému náleželo. Též Vladislavovi II. bylo H. věrno, začez od něho mnoho dostalo výsad a osvobozeno bylo od daně, místo které mělo odváděti králi každoročně meč ceny 30 dukátův, »jelikož mečem vítězem se stalo«. Teprve r. 1479 poddalo se H. následkem míru olomouckého mezi Matyášem a Vladislavem. R. 1605 Bočkajem, r. 1621 Gaborem, r. 1643 Švédy marně je obléháno. Od té však doby zanedbávaly se hrady městské, čímž se stalo, že r. 1742 Prusáci dobyli města a je drancovali. R. 1780 byly zevnější hrady mezi měšťany rozděleny a na jejich místě zahrady zakládány. — H. je rodištěm Jana Petra Cerroniho, znatele starých listin, a ministra JUDra Al. Pražáka. Okolí hradištské je rovinaté a velmi úrodné, ač často ř. Moravou zhoubně bývá zaplavováno. — Srov.: Chlup, Zeměp. nástin hejt. Uhersko-hradištského (U. H., 1885), Vitásek, Děje a mistopis král. města U. H. (t. 1879). — Okres Uhersko-hradištský čítá 36 pol. obcí 6839 d. se 34.683 ob. č., 259 n., 5 jině národ. (1890); okres. hejt. obsahuje okr.

soudy: Napajedly, H. a Uherský Ostroh; má 18046 d., 92.207 ob. č., 1781 n., 32 jiné národ. (1890).
red. Vck.

32) H. nad Znojmem čili Hora sv. Hippolyta (*Pöhltenberg*), městys na Moravě při Dyji, hejt., okr. a pš. Znojmo; 61 d., 95 ob. č., 246 n. (1890); proboštský kostel sv. Antonína, zámecký kostel sv. Hippolyta, kaple P. Marie Cellské, 1 tř. šk. Proboštský statek, k němuž náleží dvůr a zámek, jest majetek ryt. řádu křižovníků s červ. hvězdou v Praze, jimž král Václav daroval r. 1240 kostel sv. Hippolyta s příslušným zbožím. Rád má zde proboštsví, v němž r. 1848 pfenocoval cis. Ferdinand, když z Vídně do Olomouce se ubíral. Místo samo bylo v době nejstarší důležitým hradištěm a nazývalo se Horou sv. Hippolyta.

33) H. (pol. Grodziszczę), ves ve Slezsku na úpatí kopce Hradiště, hejt., okr. a pš. Těšín, fara Horní Trličko; 120 d., 753 ob. pol., dvě 1tř. školy, 2 mlýny. Zemský statek H. zaujímá 34331 ha půdy, má zámeček, dvůr, parostr. lihcvár a pila a jest majetkem Artura Gocha. Samoty: Kaměnka, Lešny, Líska, Vrchní dvůr, Toboly, Vrazidlo, za Lesem a Zálesí. Osada vyskytuje se (1415) za těšinského kn. Boleslava. Místo však jest staré »Hradiště«. První majetníci H. byli Borkové, z nichž poslední, Adam B., daroval celé zboží hradištské klášteřu Milosrdných bratří v Těšíně. Roku 1701 koupil H. Mikuláš Gurecký z Kornic, po něm tu seděla rodina Marklovských z Pernštýnu a od r. 1790 Erdman z Kletenhofu. Před 100 léty byla tu škola, 2 dvory, dvůr zámecký a vrchní, ovčín, dva mlýny, pila a obec. sýpka.

Hradištko: 1) H., ves v Čechách v hejt. novobyzdovském, viz Hradištko. — **2) H.** Hradištko, far. osada nad Cidlinou t. u Stříbrnice, hejt. a okr. Jičín, pš. Vys. Veselí; 41 d., 254 ob. č. (1890), kostel sv. Matěje (ve století XIV. farní), 4tř. šk. — **3) H.**, ves t. při pr. bř. Labe, hejt., okr. a pš. Kolín, fara Veltruby; 33 d., 227 ob. č. (1890), na záp. vsi zbytky náspu zv. »na valech« nebo »na starém hradě«. — **4) H.**, Hradištko, ves t. na iev. bř. Labe, hejt. a okr. Poděbrady, fara a pš. Sadská; 80 d., 456 ob. č., 2 n. (1890), 1tř. šk., košíkářství. R. 1088 připomíná se v zakládací listině kapituly vyšehradské, ve XIV. stol. byl to vladyčí statek. — **5) H.** Hradiště, ves t. při stoku Sázavy do Vltavy, hejt. Kr. Vinohrady, okr. Jílové, fara u sv. Kiliána, pš. Davle; 32 d., 264 ob. č. (1890), 3tř. šk., kaple sv. Norberta, cihelna. Alod. statek, majetek klášteřa na Strahově v Praze, má 144225 ha půdy; náleží k němu zámek s kaplí, dvůr a pivovar v H-ku. H. náleželo do války husitských klášteřu sv. Jana Křt. na Ostrově. R. 1436 zapsal je císař Sigmund vlad. z Čečelic, 1499 připomíná se tu Jeroným ze Skuhrova, během XVI. stol. Slepotičtí ze Sulic, kteří tu vystavěli tvrz, později Suzana Šanovcova, Dorota Hodějovská (1608), Adam st. Hozlaur z Hozlaur (1617) a Mariana Mrakšova z Kolovrat, jejíž synové

prodali H. Pechlárovi z Memínku (1628). Po něm seděl zde Rudolf z Malovic, jenž je prodal (1638) klášteru strahovskému. — ⑥ H., Hradiště, někdy ves, nyní samota u Ostromče t. v hejt. a okr. královéhradeckém. Připomíná se r. 1143 a náležela klášteru strahovskému v Praze. — 7) H., ves t. v hejt. královickém, viz Hradecko. — 8) H., osada t. v hejt. mělnickém, viz Hradsko.

Hradišský Adam viz Zaluzanský A.
Hradišský J. D., pseudonym spisovatele Dunovského J.

Hradišský z Hořovic, jméno vladycké rodiny české, která vládla na městě Hořovicích a na Hradišti u Blovic, vystřídavši se na Hořovicích s prvními držiteli tohoto města z rodu Janoviců ve XIII. a XIV. věku a s Vilémem z Hořovic v l. 1379—84, jinak též z Kuncenburka fečeným, jak snad Hořovice po německu se nazývaly. S ním již seděl na Hořovicích předek H-ch z H. Léva z H., jehož vdova Markéta dosazovala faráře Hořovského r. 1380. Za erb měli H. z H. štít zlatý a na něm havrana černého s prstenem v zobáku. Bratři Bohuněk († 1425) a Beneš, řeč. Čert z H., snad Lévovy synové, purkrabovali na Rabštejně od r. 1396 do válek husitských; zápis od krále Václava na tento hrad obdrželi r. 1397. Beneš držel roku 1392 Brtnici na Moravě, kde potom Léva z H. r. 1413 zaň platiti měl dluhu 50 hřiven gr., z čehož souditi možná, že naši H-ští z H. jsou původu moravského; erb jejich vyskytuje se na Moravě u Házlů a Krokvicárů z Nové vsi již r. 1390. Hořovic nedrželi vladycové z H. již r. 1390, za to provozoval Beneš patronátní právo v Kocelovicích u Lnář r. 1393 a 1410 držel Píčinu v Berounsku. Oba bratři, Beneš i Bohuněk, obdrželi zápis na 150 kop ročních na berních králových na klášteru plaském od krále Václava r. 1419; naposled se připomínají pospolu r. 1422 jako patronové v Novém Sedle. O Beneši viz z Hořovic Beneš. Ze synů Benešových vládl Galhot z H. r. 1420 na Rabštejně a byl ve službách krále Sigmunda se 30 koňmi. R. 1424 zapsáno jemu nových 1000 k. na Rabštejně až do úplné výplaty. Po způsobu válečného femesla tehdejší doby nejen kacíře jímá a šacoval, nýbrž neodpustil někdy ani přátelům svým, jako učinil loketským měšťanům r. 1425. Častěji se připomíná bratr jeho Častolár z H., jenž roku 1427 na Ostrově u Rabšteina patronoval spolu s Buškem Caltou z Kamenné Hory a měl při s Petrem z Píčiny, kteréhož zkracoval v jeho věnných dědinách r. 1437. Slynul u vrstevníků jako válečník a rytíř a velice želeno jeho smrtí, když zabit byl při útoku Jiřího Poděbradského na Náchod r. 1456. Jméno jeho oblibili si na památku potomci toho rodu, kteří se usadili na Hradišti u Blovic. V letech 1480—98 byl tam pánem Beneš Častolár z H. Nástupce jeho Jan Častolár z H., maje r. 1529 táhnouti k Vídni proti Turkům, poslal za sebe Marše Vintře z Vlčkovic. K Hradišti přikoupil Ždár a zůstavil zboží své r. 1545 nezletilým dětem Častoláru a

Benešovi. Častolár, přečkav bratra Beneše, ujal veškeré dědictví po svém otci, k němuž přikoupil r. 1556 Letiny. R. 1566 byl ještě živ, ale nemohl pro tloušťku těla táhnouti do pole proti Turkům. Syn jeho (?) Jan H. z H. koupil r. 1580 vsi Chlum a Nechanice a o několik let později Vildštejn, který držel již r. 1589. S manželkou Annou Pouzarovnou z Michnic měl tři dcery: Markétu, Sibyllu a Annu Salomenu; dle pořízení posledního roku 1594 Markéta dostala Hradiště s přísl., kterýž statek r. 1618 odevzdala manželu svému Petru Tobiášovi ze Svárova; Anna obdržela Vildštejn a Sibylla Ždár, matka Anna Nebylov. Anna a Sibylla prodaly matce své statky a matka na splacení jich Nebylov. Druhým manželem Anny Hradišské z Michnic byl Vilém z Landšteina, poslední svého rodu. Anna odkázala kšaftem svým z r. 1618 všechen majetek dcerám Anně a Sibylle. Sibylla provdala se za Petra Pešíka z Komárova, Anna Salomena za Kryštofa Haranta z Polžic a z Bezdržic a podruhé za Heřmana Černína z Chuděnic. O životě jejím viz články: Harant z Polžic a z Bezdržic a Černín z Chuděnic. Z moravské větve Hořovických vladyk připomínají se r. 1490 Barbora z H., která oděkla se s mužem Matyášem r. 1491 vesnice Vázan a r. 1480 Martin Harovník z H. i s bratrem svým nejmenovaným, kteří pohnali Tomana z Prostějova strany dvora v Selitkách. *Kř.*

Hradišský (chma rnyk), u Rusínů v Haliči rozháneč kroupových mračen. Za svou námahu vybírá naturální nebo peněžité dávky. V Hromové dny přísně se postí a o Štědrém dni večerí jídla nesolená, z nichž nechává pro čerta, jehož k večeri pobízí, obcházíje po večerí s mísou okolo stavení. Naposled jej zaklíná, aby prožil své moci v mračech. Při bližení se zlověstného mraku h. prostovlasý kráčí na dvůr s korýtkem svččené vody, již pokropiv mrak, ukáže mu na cestu jinam. Za sebe prudšího lijavce hledí upřeně na mraky, posouvá se proti nim s napřaženou klokočovou holí v jedné a s trojramenným křížem v ruce druhé a zaklíná je všemi patrony hromu. H. na Pokutí používá placky, již ze všech štědrovečerních jídel uhněti a v komíně usuší; drže jí proti mračnu, vede k němu tajný šepot. H. u Bojkův připravuje se k zahánění na Svatvečer modlitbou k Bohu a po té k čertu. *Kř.*

Hradkov, ves na Moravě, hejt., okr., fara a pš. Boskovice; 13 d., 86 ob. č. (1890).

Hradlo ve stavitelství vodním (fr. *aiguille*, něm. *Nadel*) jest hranatý sloupek, z pravidla dřevěný, na zahrazení průtoků vody při splavech (vrátkách) a při pohyblivých jezzech hradlových; stavi se na stojato, těsně jeden vedle druhého, a opírá se dolním koncem o práh (záplavu), horním koncem o trámec na příč otvoru nad vodou umístěný (pouch), aniž se tam upevňuje. H-la jsou hlavní součásti pohyblivých jezů soustavy Poiréeovy nebo hradlových (viz Jez). V jezzech pražských zavírají jimi vrátka a nazývají je šprlata (z něm. *Sperlatte*). *Plk.*

Hradlový jez viz Jez.

Hradnice, ves na Morávě v hejt. zábřežském, viz Rádnice.

Hradní ústava viz Župní ústava.

Hřadování, zasedání lovného pactva, teřevů, tetřivků, bažantů, jeřábků, na větve a koruny stromů. Črn.

Hradozdění viz Čechy VI., 481.

Hradské zřízení viz Čechy, str. 480 a 481.

Hradsko, Hrazsko, někdy Hradištko, osada v Čechách u Kaniny, hejt. a okr. Mělník, fara a pš. Mšeno; 16 d., 77 ob. č. (1890), na vysokém skalisku fil. kostel sv. Jiří. Sem dlužno kláster hrad Canburg, o němž činí se zmínka v letopisech francských r. 805, kdy vypravil Karel Veliký, aby pokobil Čechy, trojí vojsko do Čech, které se na rovinách v okolí hory Řípu spojilo a táborem položilo. Frankové oblehli hrad Canburg, kam se Čechové hromadně ukryli, ale po marném obléhání odtáhli s nepořízenou ze země.

Hradšovice, Hračovice, farní ves na Moravě, hejt., okr. a pš. Uher. Brod; 156 d., 655 ob. č. (1890); kostel Všech Svatých (far. od r. 1784), 2tř. šk., telegr. a žel. stanice Rak.-uher. st. dr. (Kunovice-Vlářský průmysk), mlýn, výroba slivovice a borovičky, opodál myslivna a obora.

Hradý: 1) H. Dívčí, ves ve Slezsku, viz Děvice 2).

2) H. Nové, Novohrad, Nové dvory (lat. *Neo Castrum*, něm. *Neu-Grätzen*), město v již. Čechách při potoce Stropnici, 540 m n. m.; 165 d., 71 ob. č., 1563 n. (1890), okr. soud, pš. a telegr. úřad, žel. stanice Rak. st. dr. (Cheb-Protivín-Cmunt), vikářství, far. kostel sv. Petra a Pavla s klásterem servitů, od Ferdinanda hr. Bouquoye r. 1677 vystavěný, 4tř. obec. a 3tř. měšť. šk. chl., 5tř. obec. div., spofit. a úvěr. spolek, měšť. pivovar, výroba nitěných knoflíků. Fid. rozsáhlé panství zaujímá 16.588 ha (z toho 12.859 ha lesů); náleží k němu 3 zámky a dvůr, majetek Karla hr. Bouquoye. Na panství odbývají se každoročně veliké hony na vysokou a černou zvěř, zvláště v oboře, kde stojí lovecký zámček Žofii n. Na záp. straně města stojí někdejší sídlo pánů z Rožmberka, »starý zámek«, s bohatým archívem důležitých listin, zvláště z doby Rožmberků a 30leté války, na vých. straně uprostřed rozsáhlého angl. parku renaissance »nový zámek« z r. 1801. Tu a v okolí skelné hutě, hojnost rašeliny a směrem k N. Benešovu ložiska žuly. Samoty: Holzsparrhof (Schlosshof), Neuhammerhof a nedaleko zámek Cukštejn. Dosud zachovaly se zbytky starých hradeb. — Na počátku XIV. stol. byly H. N. král. městem. Na



Č. 1803. Znak Hradův Nových.

přímluvu Petra Voka z Rožmberka a se svolením císaře Rudolfa dosáhlo město r. 1596 erbu (vyobr. č. 1803.): Modrý štít, v něm městská zeď a za ní po stranách dvě věže, mezi nimiž pětিলístá lilie (znak Rožmberků). H. N. byly původně hradem, který náležel ve XIII. stol. Vítkovcům, již se psali odtud z Nových Hradů; na poč. XIV. stol. seděli tu pánové z Landštýna, od nichž přešlo panství r. 1359 na pány z Rožmberka. Za nich H. N. dobytý od Husitů a krajina popleněna. Po vymření pánů z Rožmberka (1611) Petrem přešlo panství na Jana Jiřího ze Švamberka, jehož synu Petrovi H. N., poněvadž se účastnil vzpoury stavovské, od král. komory v plen vzaty a darovány (1620) císař. vojévůdci Karlu Bon. říš. hr. z Bouquoy, jehož potomkům jako panství fideikommissní dosud náleží. Za války 30leté utrpělo město mnoho škody, zvláště r. 1620, kdy dobyl ho vojévůdce Dampierre. Tenkrát větší část obyvatelstva pobita a město samo vypleněno. — Okres. soud novohradský zaujímá: 2139 km², 21 polit. obcí se 2711 d., 466 ob. č., 16.478 n., ze 16.981 pfit. ob. bylo 16.852 katol., 6 ev., 121 žid.; z těch 8091 m. a 8890 ž. (1890).

3) H. Nové (Neuschloss), far. ves t., hejt. a okr. Vys. Mýto; 97 d., 640 ob. č. (1890), kostel sv. Jakuba (r. 1724 od kn. Jana Trautsohna přestavěný), 5tř. šk., četn. a pošt. stanice, 6 mlýnů, pila, výroba syra a pletení punčoch. Alod. panství zaujímá 2023 ha; náleží k němu zámek s kaplí sv. Aloisia a parkem, pivovar, dvůr a parní pila, majetek Jana A. hr. Harbuvala-Chamaré, jehož předkové je r. 1749 koupili od Jana kn. Trautsohna. Osada původně zvaná Dům Boží čili osada pod starým hradem — Podhradí, a teprve když Jan hr. Chamaré vystavěl (1774) nový zámek, pojmenována osada H. N. Panství novohradské bylo původně v rukou duchovních, později zastaveno a po té přešlo na rod pánů Kostků z Postupic. R. 1559 prodal Ferdinand I. H. N. Janu Žateckému z Veikersdorfu, po jehož potomcích v XVII. st. uvádí se tu Anna z Lobkovic, provd. za kn. Trautsohna z Falkensteinu, a tím přešlo zboží na jeho rodinu. Za války 30leté zámek od Svědů vypálen a zůstal dlouho pustým.

4) H. Staré, Stará (Altenberg), ves t., hejt. Jičín, okr., fara a pš. Libáň; 41 d., 372 ob. č. (1890), mlýn. Fid. statek, k němuž náleží zámek s kaplí sv. Jana Křt., dvůr, pivovar, bažantnice a myslivna, jest majetkem Erv. hr. Šlika. Stával zde hrad, jehož zříceniny dosud se spatřují.

Hradysk viz Gradižsk.

Hradzen, ves v Čechách, viz Hradec 7).

Hrách (bot.) viz Pisum.

Hracholusky: 1) H., ves v Čechách, hejt. Prachatic, okr. a pš. Netolice, fara Vitějice; 101 d., 544 ob. č. (1890), 3 mlýny. — **2) H.**, ves t., hejt. Rakovník, okr. a pš. Křivoklát, fara Nezabudice; 40 d., 279 ob. č. (1890), alod. dvůr a myslivna Max. kn. Fürstenberka, ložisko vápence a kamence. H. byly původně manství hradu Křivokláta. Roku

1521 koupil je Ondřej Vančura, předek Hracholuských ze Vlenec, později se tu připomíná (1551) Jindř. z Vřesovic, od jehož syna je koupil (1575) Radslav ze Vchynic. Týž prodal je cis. Rudolfovi II., jenž je připojil ke Křivoklátku. — **3) H.**, předměstí města Roudnice, 78 d., 584 ob. č. (1890), střed. hospod. škola, továrna na výrobu řepk. oleje, parní mlýn a fid. dvůr Moř. kn. Lobkovic. — **4) H.** (*Rakolus*), ves t. na pr. straně Mže, hejt. a okr. Stříbro, fara Jezná, pš. Ulice; 13 d., 5 ob. č. 105 n. (1890), kaple sv. Dionysia, mlýn. K alod. statku náleží 344.13 ha půdy, zámeček a dvůr v H-kách, majetek dra Rudolfa ryt. Jaksche. Na poč. XVIII. stol. staly se H. samostatným statkem.

Hrachor viz Lathyrus.

Hrachov: **1) H.**, osada v Čechách, hejt. a okr. Milevsko, fara Chýška Malá, pš. Milešov u Sedlčan; 6 d., 45 ob. č. (1890), popl. dvůr Frant. Sieberta. — **2) H.**, ves t., hejt. a okr. Sedlčany, fara sv. Jan pod Skryšovem, pš. Verměřice; 35 d., 251 ob. č. (1890), 2 mlýny. H. byl původně majetkem kláštera sv. Jíří v Praze.

Hrachová, čes. jméno Erblsteina (v. t.).

Hrachovec: **1) H.**, osada u Hořic v Čechách v hejt. královéhradeckém; 12 d., 89 ob. č. (1890).

2) H., ves na Moravě, hejt., okr., fara a pš. Valaš. Meziříčí; 77 d., 496 ob. č., 3 n. (1890), 1tř. šk. Samoty: Dráhy, Háj, Hory, Hrádky, Pahrbky a Vychury.

Hrachovec v mineralogii viz Aragonit.

Hrachoveček, osada na Moravě, hejt. Valašské Meziříčí, okr. Vsetín, fara a pš. Hovězí; 12 d., 82 ob. č. (1890).

Hrachovílec: **1) H.**, osada v Čechách, hejt. turnovské, viz Hrachovice. — **2) H.** Dolní, osada t., hejt. Tábor, okr. Vožice Ml., fara Pohnání, pš. Hory Ratibořské; 19 d., 167 ob. č. (1890), 4 mlýny. K alod. statku náleží 60.30 ha půdy, zámeček se zahradou a dvůr; jest majetek Jana Suchomela. H. byly vladěcí statky rodiny Sudlice z H.; za války zlozede byli tu usedlí Jeníkové z Bratřic. — **3) H.** Horní, ves t.; 17 d., 95 ob. č. (1890).

Hrachovištata, ves v Čechách, hejt. a okr. Pardubice, fara a pš. Býště; 34 d., 221 ob. č. (1890).

Hrachoviště: **1) H.**, ves v Čechách, hejt. a okr. Hořovice, fara Mrtník, pš. Komárov; 15 d., 79 ob. č. (1890). Samota Hřebený. — **2) H.**, ves t., hejt., okr. a pš. Třeboň, fara Mladošovice; 45 d., 294 ob. č. (1890), 4tř. šk.

Hrachovitá kost lat. *os pisiforme*, drobná kůstka z první řady zápěstní, podoby i velikosti bohatého hrachu. Jedinou skoro rovnou plochou kloubní je spojena s t. zv. kostí tříhrannou, obracejíc se do dlaně tak, že tu tvoří základ zvláštního pevného hrbolku na malíkové straně zápěstní, na niž se upíná šlacha, t. zv. vnitřního svalu loketního, který svým stažením schyluje loket ruce ke straně malíkové v tom směru, jak pozorujeme na př. u houslistů, jmenovitě na levé ruce. O této kosti domnívali se staří anatomové, že jest

jedinou součástíkou lidského těla, jež nikdy nezpráchniví, vyvozuje z toho další úsudky theologické.

Hrachovník viz Caragana.

Hrachový brouk, t. j. luskokaz hrachový, viz Bruchus.

Hrachůvky, druh starodávného vysívání, podobný francouzským ažurám.

Hradisoh, ves v Čechách, hejt. Zatecké, viz Hradiště 16).

Hrajuvloe, osada u Býkovic v Čechách, hejt. Benešov, okr. Neveklov, fara Louňovice, pš. Kamberk; 17 d., 104 ob. č. (1890), stranou ku Blanicí mlýn a samota Smrštov.

Hrále, druh kopí, viz Dřevce.

Hramoty maloruské jsou listiny, jimiž úředná knížata nadali osobám soukromým nebo obcím, klášterům, chrámům jisté privileje, nebo jimi dokumentovali právní držení majetku. Nejstarší z nich je h-ta knížete Lva Danyloviče, daná v Lvově r. 1291; ostatní h., domněle od téhož knížete, vesměs jsou padělkem pozdějším, protože originály znikly za tatarských vojen. Od XIV. věku vydáno na Malé Rusi četné h-ot, určujících zejména právní poměry obyvatelstva k litevské a k polské vládě. H. na Červené Rusi byly pašny malorusky mezi l. 1340—1430, odtud pak až po r. 1506 už jen latinsky, a to proto, že sněm v Jedlni r. 1433 unesl se zavěsti instituce práva polského. Maloruské h. na Litvě koinovaly již před r. 1386, když jihozápadní Malá Rus spojena s Polskem. Řř.

Hrana jsou průsek dvou ploch. Při krystallech jsou tyto plochy roviny a tedy h-ny přímky.

H. u hradby sluje vůbec čára utvořená setkáním dvou svahů hradebních, tvořících úhel vystupující. V užším smyslu značí h. u předprsň, u koliště a pod. tolik, co hřbet č. hřeben hradby (v. Hřbet násypu). F.M.

H., ohlašování úmrtí a nastávajícího pohřbu zvoněním. Děje se v poledne po úmrtí a může se opakovati i druhý a třetí den. Zvoní se půl hodiny až hodinu, s přestávkou po každé čtvrt hodině; u ženských jsou toliko dvě přestávky, u duchovních osob tolik, kolik měl nebožtík svěcení. Zvoní se dle místního zvyku buď velkým zvonem, nebo několika, neb i všemi. Zvykem je i zvoniti $\frac{1}{4}$ hodiny velkým zvonem, poslední čtvrt všemi zvony.

Hranečník (*Hraniecznik*), děl. osada u Pol. Ostravy, hejt. Fryštát, okr. Bohumin, fara a pš. Pol. Ostrava; 95 d., 1975 ob. č., 24 pol., 28 n., 2 jiné národ. (1890), 4tř. šk., kamenouhel. doly hr. Wilczka s roční výrobou šesti mill. q.

Hraní, v myslivecké mluvě vydávání, štěkání honičiho psa zvěř pronásledujícího. čru.

Hranice jest čára, resp. pruh, dělící dvě sousední držby. V širším smyslu rozumí se h-cí celá krajina táhnoucí se podle hraniční čáry. H. určovány bývají buď znaky přírodními (mořem, řekami, potoky, horskými hřebenými, stráněmi, roklemi a j.) anebo různými v půdě pevně zasazenými nebo jinak vyznačenými předměty (stromy, ploty, kůly, ka-

meny, přlkopy a j.). V prvním případě, kde již příroda sama naznačila h-ci, nestačí samotný přírodní znak, nýbrž znak tento musí být oběma sousedními držiteli uznán za právní. Staří Čechové a Slované vůbec vyznačovali h-ci složením polen do čtyř hran, totiž h-mi dříví, jež v jistých vzdálenostech kladli na hraniční čáru. Tak se stalo, že slovo h., které původně znamenalo pouze hromadu dříví srovnanou do čtyř hran (*gran*), čili hraniční znamení (hraničník, jak se později říkalo), dostalo též význam hraniční čáry. V tomto přeneseném významu vzali si slovo h. od Slovanů Němci (*Gränze, Grenze*), podobně jako Maďaři slovo *megya* ze slov. meďja, meja, mez. Bylať meza původně rovněž hraničním znamením (vidlice na rozhraní do země zasažená), a teprve později nabylo slovo to významu hraniční, mezní čáry, kdežto pro hraniční znak vešlo v užívání slovo mezník. Jinými hraničními znaky byly kopky (*acervi, cumuli*), hromádky země, nasypané a upěchované na hraniční čáře, dále t. zv. líhy (též lízy, v něm. listinách *lach, lacha, lachus*), zářezy v hraničních stromech v podobě šípů, kol, křížů a j. (proto nazývány stromy takové lizované, lihované), také sádky (dem. od sad, od saditi, *ponere, locare*), totiž hraniční kameny, mezníky; konečně přichází i slovo úročiště (od učiti, t. j. umluviti, ujednati něco) ve významu umluvené znamení hraniční, mezník. Mezníky (hraniční kameny) mívaly u starých Čechů druhy různé místní názvy. Tak uvádějí se ve žluté knize skutečské v zápisu z r. 1675 tato jména mezníků: sfaty (od toho, že na místě státě borovice vsazen byl do země kámen), okleštěný (odtud, že postaven byl mezní kámen na místě okleštěného dubu), prostředník (mezník uprostřed cesty), ustupný (kámen zasažený na místě státě borovice) atd. Nyní se h. vyznačují obyčejně kameny, hraničníky, mezníky, jež zasazují ve hraniční čáře v jisté vzdálenosti do země osoby veřejně k tomu zřízené, užívajíce při tom tajných, účastníkům neznámých znamení, tak že hrany nebo vruby (záseky) každých dvou sousedních kamenů tvoří hraniční čáru. Kromě toho určovány jsou h. popisy a záznamy, učiněnými buď ve veřejných listinách (hraničních protokolech) a pozemkových knihách anebo na mapách sestavených na základě měřičských šetření. Oh-cích v právu soukromém viz Mez. V právu veřejném rozeznáváme především, co se týče poměrů mezinárodních, h. státní, které dělí jeden stát od druhého, dále, co se týče vnitřních poměrů ve státě, různé h. správní, které dělí od sebe okrsky soudní a správní (v nejširším slova smyslu) a konečně h. jazykové, děličí jazyková území sousedících národů. Ve většině případů stanoveny bývají h. v právu veřejném zvláštními hraničními smlouvami, demarkačními akty, traktáty (*traités de limites*); není-li smlouvy, běže se za základ stav faktické držby od nepamětných dob. Ve hraničních smlouvách upravovány bývají nejen h. území smlouvajících se

stran, nýbrž i jiné hraniční poměry (plavba, chytání ryb v hraničních řekách, pesení dobytka atd.). Nalézají se na rozhraní řeka, běže se za h-ci, není-li nic jiného určeno, buď ruslo řeky nebo matematická čára, tažená středem řeky. Běží-li h. větším vodstvem, bývá vyznačována různými signály, které jsou upevněny na kotvici a plovou po povrchu vody. O přístavech a zálivech mořských má se za to, že náležejí ke státnímu území, z něhož vycházejí. Moře bývá v pochybnosti pokládáno za příslušenství státu na dostředí dělové koule. Vzejde-li pochybnost, kterému státu část pozezního území náleží, dělí se obyčejně tato část na polovici. Do té doby však, nežli se otázka ta definitivně rozřeší, pokládá se dotyčné území za neutrální. Někdy sousední neb i jiné státy schválně ustanoví jistou část zemského povrchu (bývá to obyčejně při mořích) za neutrální. K vymezení h. ustanovovány bývají hraniční kommisce ze zástupců sousedních států. V novějších dobách bývají do takových kommissí povoláváni zhusta zástupci i třetích států. Tak byly dle berlinského traktátu stanoveny h. nově utvořených balkánských států kommissí, jež skládala se ze zástupců všech státůúčastněných při berlín. kongressu. Dle pařížského traktátu z r. 1856 byly h. mezi Ruskem a Tureckem určeny smíšenou kommissí, jež se skládala z představitelů Ruska a Turecka (po dvou) a pak Francie a Anglie (po jednom). Aby se h. sousedních států držely neustále v náležité patrnosti, konány bývají v jistých obdobích periodické revize h-ci. Někdy bývají období ta dosti dlouhá, jindy zase krátká. Tak dle deklarace, uzavřené mezi Švédskem, Norskem a Ruskem v Petrohradě 20. kv. (1. čna) 1847, mají býti h. Ruska se Švédskem každých 25 let revidovány. V Rakousku vydalo min. vnitra, ježmu náležel v nejvyšší instanci ochrana říšských i zemských h-ci, a sice ve srozumění s min. fin. a sprav. a, pokud se týče h-ci říšských i ve srozumění s min. vnějších záležitostí, dne 24. ledna 1881 č. 21.047 (po dohodnutí se saskými úřady) zvláštní regulativ o revizi zemských h-ci mezi Čechami a Saskem, dle něhož se dotčená revize má dít každý rok aspoň jednou. V první instanci náležel v Rakousku ochrana zemských (a obecních) h-ci okres. hejtmanství (nař. min. vnitra, sprav. a fin. ze dne 19. ledna 1853 č. 10. ř. z. A § 24.). Způsobuje-li okr. hejtmanství značnou změnu na hraničních řekách, potocích a vůbec hraničních znacích, má ihned konati šetření a učiniti oznámení představenému polit. úřadu. Při sporech o h. obecní konají okr. hejtmanství, pokud záležitost nespadá do příslušnosti soudní, rovněž nutná šetření a předkládají je představenému polit. úřadu k rozhodnutí. Při h. ich říšských zřízeny jsou v jednotlivých zemích rak. zvláštní hraniční dozorčí orgány. Tak jsou pro Čechy zřízeny tyto policejní expositury: v bavorském Brodě, v Podmokli a Annaберку; ve Slezsku je polic. expositura v Bohumíně. — Srv. Jireček, Slovanské právo v Čechách a na Moravě (Praha, 1863 a 1864.;

Ratzel, Über allgem. Eigenschaften der geogr. Grenze u. über die polit. G. (Lipsko, 1892); Förster, Zur Geographie der polit. Grenze (t., 1892).

H. (v hornictví) jsou dvě i více vrstev klad, aspoň na dvou protilehlých stranách přitěsaných, anebo trámčů vyhraněných, položených v příhodných vzdálenostech tak od sebe, že dřeva vrstvy jedné se kříží se dřevy vrstvy druhé jako při h-ci polenové. Nejčastěji užívá se h-ci při zavěšení roubení šachtového nad srubem (věncem) pozemním neboli denním, aby se rozvedlo zatížení na větší plochu území povrchového; v tom případě jsou h. na stranách šachty neboli jámy pod kladami, a nichž roubení visí. *Plk.*

H., trámoví ve věži, na němž zavěšen zvon.

H., zpodek nebo stojan stroje mlýnského.

H. stromoví viz Hory.

Hranice: 1) H., ves v Čechách, hejt. a okr. Chotěboř, fara Libice, pš. Maleč; 29 d., 177 ob. č. (1890), poplužní dvůr a mlékárna dra Fr. Riegra, mlýn s pilou, 2 rybníky: Pilský a Tvrz. Vedle nynější sýpky stávala tvrz. Na blízku stávala hájovna Borová. — **2) H.** (*Granitz*), myslivna u Biřova t., hejt. Kaplice, okr., fara a pš. Nové Hrady; kaple sv. Antonína Pad., rašelinistič s výrobou rašel. cihel, obora s černou zvěří. — **3) H.**, popl. dvůr Theod. sv. p. Hrubého z Jelení t. u Bohouňovic, hejt. a okr. Kolín, fara Nebovidy, pš. Červ. Pečky. Za starých dob bývala při dvoře tvrz, krčma a náchlební mlýn. Na tvrzi se dělil ve XIV. a XV. stol. vládkové z H-ic, r. 1501 Václav Mírek ze Solopisk, r. 1528 Jan Srník ze Třídvoru, r. 1534 Jindřich Smíšek z Vrchovišt. R. 1538 Jindř. z Vilémovce prodal tvrz a dvůr s mlýnem Zuzaně Pařizkové z Trojanovic, r. 1547 seděl tu již Oldřich Popel z Veace, r. 1552 Otik Hokovský z Horkova. Následovali různí majitelé, až konečně po vyměnění rodu Voděradských z Hrušova připojeny (1612) H. k panství malešovskému. R. 1738 odprodány H. od Malešova a r. 1754 dostaly se k panství pečeckému. Srv. Sborník hist., III. díl, str. 156. — **4) H.**, ves t. na Řeplinském potoce, hejt. Ledec, okr. Dol. Kralovice, fara a pš. Zbraslavice; 40 d., 249 ob. č. (1890), 1tř. šk. — **5) H.**, osada u Kozíchhor t., hejt. Příbram, okr. Dobříš, fara a pš. Borovice; 5 d., 28 ob. č. (1890), popl. dvůr Nový Dvůr.

6) H. (*Mährisch-Weisskirchen*), město v záp. Moravě při hranicích slezských na pr. břehu Bečvy, na Sev. dr. cis. Ferdinanda (Přerov-Suchdol, Krásno-H.), 580 d., 4967 ob. č. 2367 n., 100 jiné národ. i s předměstími (1890); hejt., okres, finanč. stráž, četn. stanice, pš., telegr., želez. stanice, na náměstí úhledný far. chrám Stěti sv. Jana Křt., o němž děje se zmínka již r. 1201, hřbitovní kostel P. Marie, 6tř. obec. utraktivická šk. pro chlapce a 5tř. pro dívky, 1tř. něm. žid., 2tř. průmysl. pokrač. šk., 3tř. měšť. něm. šk. pro dívky, čes. a něm. opatrovna, něm. st. vyšší gymn., vojenská vyšší reálka s kaplí sv. Barbory, všeob. nemocnice (34 post.), lékárna, přádelny na len a vlnu, to-

várny na sukna a vln. zboží, závody na bílení, barvení, potiskování a appretování lně. a bavl. přediva, továrny výroba bavln. a lně. látek, kartonáží pro lékárny a cukráře, továrna na étherické oleje, na nábytek z ohýbaného dřeva, knihtiskárna a značný průmysl a obchod soukenický. K alod. panství H. náleží starožitný zámek, dvůr, pivovar, lihovar, cihelna, troje vápenice a váp. lomy a nedařlé lázně Teplice při f. Bečvě, majetek Gabriely kn. z Hatzfeldu a Wildenburku. — V místech, kde leží nyní H., prostíral se druhdy hluboký les, jenž tvořil asi hranici mezi územím moravským a polským, jež na konci X. stol. až sem snad sahalo. Něm. jméno *Weisskirchen* poukazuje opět na původ církevní. Z r. 1169 zaznamenáno, že olom. kníže Bedřich daroval pustinu hranickou benediktinům rajhradským, kteří už dříve vyslali sem mnicha Jurika, by krajinu zdejší vzdělávali počal. A tak ponenáhu založili benediktini v těchto místech H., Heřmanice, Polom, Lůčky, Bělota a j. R. 1201 odhal pojednou markrabě Vladislav Jindřich veškeré území toto benedikt. řádu a daroval je praemonstrátům hradištským u Olomouce. Markr. Přemysl povýšil H. r. 1251 na město a brzy na to vládli na H-cích páni z Cimburka a po nich z Perštyňa. Za dob husitských přilnulo město k učení Husovu a bratry českými povzneslo se na vysoký stupeň blahobytu. Že však súčasnilo se vzpoury proti Ferdinandovi II., zbvaveno je všelikých výsad a darování zároveň s jinými hrady a statky pobečvanskými kard. Dietrichsteinovi, »aby měl nějakou náhradu a potěšení za všeliké námahy, nebezpečí a oběti v době rebellie moravských stavů«. Kardinál vrátil (1626) však městu zase všechna práva, jež mívalo. S věže zámku vrhl se r. 1620 stěmhlav dědičný sudí z Bělota, když nemohl už déle držeti se proti útočícím vojákům španělským. Ale s prospěchem bránilo se město Švédům v l. 1643 a 1645. H. jsou rodištěm Jos. Galaše. Na blízku (na jv.) je léčivá voda sirková v Teplicích, která už na 280 let je známa a užívána. Rovněž památna je n. proti Teplicím »Propast«, tak řeč. hranická, 70 m hlub. Ve hlubině této prýští se nakyslý pramen (kyselka), který ustavičně šumí a spojen je podzemními průduchy s vodou Bečvinou, tak že hladina propasti je stejné výše s hladinou ř. Bečvy. Do propasti možno sestoupiti po schodech ve skále vytesaných. Pověst o propasti hranické viz M. Václavek, Markrabství Moravské II., p. 97 a Paměti města H. (H., 1864). — Okres hranický zaujímá 64 pol. obcí se 4808 d., 23.577 ob. č., 10.283 n., 109 j. národ. (1890); hejt. hranický obsahuje: okr. H. a Lipník, má 7744 d., 40.727 ob. č., 14.459 n., 114 jiné národ. (1890). *Včk. red.* — **7) H.**, obec židovská, ves, vlastně předměstí, města Hranic t., 35 d., 123 ob. č., 202 n. (1890).

8) H. Doubravská (*Doubrauer Grenze*), osada ve Slezsku, hejt. a okr. Fryštát, fara a pš. Dětmorovice; 17 d., 133 obyv. čes.-pol. (1890).

Hranice Vojenská c. k. rakouská (jihoslov. *Krajina*, lat. *Confinium Militare*, něm. *Militärgränze*), dříve pohraničné území na jihovýchodním a jižním pomezí mocnářství rakouského, utvořené již od konce XIV. stol. na obranu proti Turkům a spravované ponejvíce způsobem vojensko-německým od dob Marie Terezie přímo z Vídně až do r. 1848 dvorní radou válečnou a dále až do zrušení ministerstvem vojenství. Obvod H. V-ké sahá jakožto dlouhý pruh země nestejně šířky od Jaderského moře, chorvatského přímoří po jižní části Chorvatska a Slavonsku, pak Banátu (později na krátko Srbské vojvodiny) a Sedmihradska, dnes jihových. Uherska, až na nej jihovýchodnější konec Sedmihradska.

Dějiny. V nich dlužno rozeznati tři doby nenáhlého zřizování a vývoje a čtvrtou nenáhlého rušení H. V-ké. 1. Doba předchozí od počátku tureckých vpádů až do r. 1573—75. Již záhy po bitvě na Kosovu polí r. 1389 stávali se Turci nebezpečnými sousedy uherským králům, pročež král Sigismund odevzdal kapitanát Seňský hrabatům Celjským, aby s ním. vojakem tam položeným hájili onu stranu proti Turkům. K tomu obvodu přidáno později Varaždínsko. Sigismundův návrh na ustálení poměrů v oněch končinách, podaný r. 1435 uherskému sněmu v Budíně, odmítnut, ano nástupce jeho Albrecht musil r. 1439 Uhrům slíbiti, že ničeho nezařídí pro obranu země bez povolení stavů. Zatím se opakovaly čím dál tím hustěji vpády Turků, proti kterým bylo bránění se obyvatelstvu samému, jelikož pravidelné vojsko jen velmi zřídka bývalo posíláno na hranice. Matyáš Korvinus usadil mnoho křesťanů uprchlých před Turky ve hrabství Lickém a Krbavském na pustém tam území, hlavně mezi Unou a Kupou, úředně zvaném *Desertum primum*, daném jim ve vlastnictví za podmínekou, aby, jsouce prosti od desátku a majíce svobodu vyznání, hájili hranice proti sveřepým nájezdníkům pod vrchnostenstvím seňského kapitána. Když po smrti Matyášově klesala moc králů uherských pod slabým Vladislavem II. a synem jeho Ludvíkem II., viděl se tento nucena s povolením stavů na sněmu budínském r. 1522 postoupiti obranu pomezí chorvatského svému zeti, arciknížeti rakouskému Ferdinandu I, který se toho ujal tím ochotněji, čím více nebezpečí hrozilo od Turků jeho vlastním zemím, Štýrsku, Korutansku i Kraňsku. Vložil německé posádky svým nákladem živené do Klisu, Krupy, Seně, Bihače, Jajců a j. Tím Chorvatsko bylo poněkud chráněno, ale dnešní Slavonsko bez veškeré obrany vystaveno tureckým vpádům a po bitvě u Mohače r. 1526 Turky ujařmeno. Zpustošené sveřepými dobyvateli Varaždínsko pojmenováno úředně *Desertum secundum*. Německé posádky i po oné bitvě zůstaly v pevných městech kolem Koprivnice, Křiževců a Varaždína, aby v zápasu o prestol mezi Ferdinandem a Zapoljským hájily právo onoho a podporovaly stranu jemu příznivou. Po míru ve Vácové r. 1534 žádali sami stavové chorvatští

Ferdinanda, aby ponechal v jich vlasti cizí vojsko na obranu proti Turkům. Vrchní kapitáni císařští měli svůj hlavní stan ve Varaždíně a nazývali se »vrchními vůdci pohraničného vojska ve Slavonsku«, a toto vrchní velitelství zůstalo ve Varaždíně až do časů Marie Terezie. Vůkolní kraj, zpusťlý v krvavých bojích, dán v držení uskokům, křesťanským to před Turky uprchlíkům ze Srbska, z Bosny a z tureckého Chorvatska, se závazkem, aby jej bránili proti nepřátelským nájezdům. V žumberském okrese osazeni uskoci nejdříve, obdrželi již r. 1524 výsady, r. 1535 pozemky v dědičném léna a r. 1546 hrad Mihovlje. Uskoci Vlaši (ne dle národnosti, nýbrž dle vyznání, neboť pravoslavným tak přezdívali katolíci a mohamedáni) pak se usídlili mezi Drávou a Sávou ve stolici požežské, kterou nazvali Malým Valašskem, potom též v okolí koprivnickém, križevckém a ivanickém, kde, jakož v Seni, konali platné služby proti Zapoljskému a Turkům. Prosluli chrabrostí nejvíce v letech 1535 a 1536 a byli sultánu Sulejmanovi velmi nepohodlní. R. 1559 objevuje se v listinách Jan Denkovič jakožto plukovník a velitel H. slovinské (vindické, též koprivnické či varaždínské), ležící mezi Drávou a Sávou, a spolu chorvatské, mezi Kupou a Unou. Ferdinand I. jim dal r. 1564 výsadu, kterou osvobození od daní, ale zavázáni k vojenským službám, za niž dostávali částečně i plat. Tak se stalo, že původní posádky německé nebyly jedinými, nýbrž že v nejedné pevnosti již konaly služby zástupy domácí. R. 1542 usiloval Ferdinand na schůzi s Karlem V. v Praze, ale marně, aby celá ona oblast byla připojena k císařství Římsko-Německému. V 1. polovici XVI. stol. tvořily Chorvatsko ústavní županije čili stolice následní: Lika, Krbava, Seň, Sluň, Zriň, Krupa, Blagaj, Plevlje, Rhibir, Velja, Záhřeb, Křiževci, Varaždín, Záhoří, Virovitica, Požega, Valpovo, Srém. Tyto oblasti byly všude prostoupeny H-cí V-kou tehdy již stávající, němečtí však generálové tuto krajinu, obsazenou svými voji, během času čím dál tím více vylučovali z obvodu ústavních stolic a činili neodvislou od soudnictví bánského a ode sněmu zemského; to se jim dařilo tím snáze, čím více platilo právo vojenské v místech vojensky obsazených a čím méně pro stálé války mohla býti náležitě vykonávána ústavnost. Za Maximiliána II. r. 1572 povolání do okolí Kalníka bosenští mniši a s nimi přistěhovalo se něco lidu obecného z Bosny. Ač tento císař uzavřel r. 1568 a 1574 se sultánem Selimem II. mír, nepřestávali pohraniční pašové loupeživě vpadat přes Sávu a Unaj, pustošíce nejkřutěji zemi mezi Drávou a Sávou. Když císařští byli krvavě poraženi r. 1573 u tvrze Ivanice a r. 1575 u Budačky při řece Radonji a tím vzniknul veliký postrach v sousedním Štýrsku, Kraňsku i Korutansku, prosili stavové těchto zemí svého vladaře arciknížete Karla, aby si dal udělití od císaře velitelství nad obranou zemí ležících mezi Nitrorakouskem a krajem Turky zabraným proti těmto. Císař sám, již dříve přemýšleje, jak spojití Chor-

vatsko úže s Německem, hodlal zříditi od moře Jaderského až ke Drávě zvláštní německou marku dědičnou pod některým knížetem německým, usaditi tam německý řád rytířský a utvořiti na Jaderském moři německé loďstvo, vše na obranu proti Turkům. Tento záměr však se omezil na to, že Maximilián II. udělil dědičnou obranu hranic arciknížeti Karlovi r. 1575 (dle jiných r. 1573) pod názvem »Věčného a stálého generalátu hranic slovinských (vindických) a chorvatských«. Provedeno to pak až nástupcem v císařství Rudolfem II. — 2. Doba druhá ode zřízení »Věčného generalátu« až do r. 1702. Nyní na pomezí tureckém vyloučeny značně objemné kraje z obvodu ústavních županíjí a zřízeny po vojensku a německu. Stavové uherští a chorvatští přijali hned na začátku toho období arciknížata Arnošta a Karla za velitele vojenské, s tou však podmínkou, aby Karel stále jednal v dorozumění s bánem chorvatsko-slavonským, aby nevzniklo nic, co by se nerosnávalo s volností království, nebo co dokonce by bylo této volnosti na odpor. Po tříleté poradě arcikn. Karla se sněmem vnitrorakouských zemí slíbili stavové r. 1578 oně obraně pohraniční každoroční podporu v obnosu 500.000 zl., z nichž polovinu pro H-ci slovinskou platilo Štýrsko a druhou polovinu pro H-ci chorvatskou platily ostatní dvě země. Tyto peníze placeny pořádně po celé století. Arcikn. Karlovi přidána vojenská rada nitrorakouská pro správu nad H-mi se sídlem ve Štýrském Hradci. Protože Karel již r. 1579 vystavěl na Kupě pevnost Karlovec, přezvána H. chorvatská na Karloveckou. Přes tato opatření vojenská nekonalo se tam nic rozhodného proti Turkům, protože cizí vojsko mnohdy odvoláváno, špatně placeno a ještě chatrněji opatřováno válečnými potřebami. Vedena jako před tím toliko drobná válka hrad proti hradu, město proti městu a bojováno o kuly (věže) a hrady; kraj při tom pustošen, lid odválečen do zajetí nebo hromadně vražděn. V úmyslu opětného zalidnění přivolal r. 1580 arcikn. Karel do H. mnoho rodin morlašských z Dalmacie. Uskokům dal císař Rudolf r. 1582 zvláštní výsadu, dovoluje jim vzít si ve vlastní držení mezi Drávou a Sávou pozemky, jichž by vydobyli na Turcích. To přilákalo r. 1600 mnoho tisíc rodin srbských vedených Vukovičem a Pjasoničem s metropolitou Gabrielem do zpusošeného Slavonska. Arcikn. Karel nevyhovoval podmínkám, za nichž byl stavý přijat za vojenského velitele, nýbrž pletl se do správy zemské. Bán Alapi mu odporoval, však marně, a proto se poděkoval r. 1578 ze své hodnosti; Rudolf II. pak ustanovil bánem Němce Kryštofa Ungnada, jenž však pro nespokojenost vyvolanou v celé zemi jmenováním musil ustoupit chrabrému Tomáši Bakáč-Erdödy. Velitelství vojenské v H-ci slov. i chorv. pak propůjčeno arciknížeti Arnoštovi a r. 1593 arcivévodovi Maximiliánovi k největší nevoli všeobecné. Chorvatí si stěžovali deputaci u krále na rušení ústavu a na německé velitele a jich žoldnéře, »že hůře řadí v zemi

než sami Turci«. Uherský sněm žádal, aby bánu udělena byla moc nade všemi veliteli nalézajícími se v obvodu bánem spravovaném, k čemuž svoleno, ale jen slibem, nikdy neuskutečněným. Když Bakáč se vzdal bánství, chtěl císař vznésti správu země i vůdcovství vojenské na arciknížete Matyáše, ale na radu arcikn. Maximiliána učinil bány Jana Draškoviče a biskupa záhřebského Stankovačkého. Sliby však učiněné H-ci V-ké r. 1608 a 1609 králem Matyášem II. zůstaly nesplněny, ústavní články, dle něhož všickni velitelé i důstojníci v zemi měli býti podřízeni zákonům zemským a dle těchto souzení ústavními zřízeními stoličními, úplně zanedbán a stížnosti a žaloby neutuchaly. Mezi tím z Vídně zafizováno nadále i uprosťed nejkrutějších válek proti Turkům. R. 1597 arcivévoda Ferdinand (později co císař II.) usídlil mnoho uskoků z dnešního Slavonska do území mezi Unou a Kulpou, aby tu bránili pomezí, a r. 1598 tento kraj pod názvem H. petriňské spojen s ostatní H-ci slovinskou. Roku 1638 zabráněno usazování uskoků z oblasti Turky zabraných beze svolení bána a mnohdy poručeno, aby území uskoky zaujaté bylo utěleno do země ústavní; ale bez úspěchu. Roku 1687 usazeno do H. 4000 Srbův, r. 1689 vydobyli hraničáři pod hr. Herbersteinem hrabství Líku i Krbavu se Zvonigradem na Turcích naposled a navždy. Obvod mezi Unou a Kulpou vyproštěn od těchto sveřepců a hraničářské stráže, *haramije*, posunuty pod kapitány kostajnickým, glinským, dubickým, jasenoveckým a zriňským až k Uně. Vrchním kapitánem nad těmito strážemi byl jmenován stavý na sněmu r. 1696 sám bán, co ve Vídni schválili teprve r. 1714, poněvadž tamní obyvatelé ještě r. 1701 byli podčiněni veliteli H. slovinské. R. 1699, kdy uzavřen mír v Karlovi, byly v H-ci již tři generaláty: karlovecký, varaždínský a bánský. K H-ci karlovecké přivtělena r. 1711 hrabství Líka a Krbava, která nechtěla uznati správu civilní, a kde dokonce byli zavražděni lidem císařští kommissáři hr. Coronini a hr. Ramschüssel, uvádějící marně tam co velitele hr. Sinzendorfa. — 3. Doba třetí od míru karlovického až do r. 1851, začátku postupného rušení H. V-ké, doba to soustavného utváření a rozšíření. Mír karlovický vrátil Rakousku Uhry (vyjma Banát) a Slavonsko, odkud Turci byli vypuzeni r. 1687 a 1691 generály Lesiem a Dünewaldem. Vláda rakouská průběhem dvou století plných svízelů tureckých nabyla dosti zkušeností o účelnosti H. V-ké v Chorvatsku a přikročila k rozšíření tohoto zařízení na Východ na Slavonsko, kde bojovní osadníci srbští, přistěhovavši se na rakouské území od r. 1690, ve stálých válkách proti Turkům vojenským duchem proniknutí a otužilí se zdáli náchylnějšími podřízení vojenské než občanské. Již r. 1691 uzavřeli ve Vídni zříditi dle vzoru tří generalátů výše jmenovaných vojenský kordon i podél Sávy ve Slavonsku a podél Tisy a Maroše v Bačce a v Uhrách, a tak povstaly H. slavonská, tiská a marošská, oddělené od pro-

vinciální správy odborem řízeným dvěma generály, Marsigliem a Rabatou, r. 1702 po dosti vážných překážkách (následkem útlaků se stran důstojnictva se vrátilo přes 2000 lidí zpět do Srbska). Tři nové H. posléze jmenované stály přímo pod c. k. dvorní radou válečnou a pod dvorní komorou. R. 1747 však již opět ztenčena H. slavonská zřízením tří ústavních stolic čili žup, srémské, požežské a virovitické (*Slavonia inferior*), jež byly dány pod pravomoc bána. Když mírem požarevačským vrácen Rakousku Banát, neměla H. tiasko-marošská žádného smyslu více a zrušena r. 1750, jak císařovna Marie Terezie již r. 1741 byla slíbila stavům uherským. Za to posunutím k jihu zřízena H. banátská, ku které r. 1724 položil základ polní marš. hr. Mercy, usázeje na zpusťšeném území temešského Banátu přistěhovavší se z Turecka Srby a Rumuny co neplacenou obranu národní, až dokončena teprve r. 1764—68. V těchto letech provedeno vyloučení H. od ústavního provinciálu a v Banátu usídleno mnoho Němců až z dalekého západu německé říše i něco málo Francouzů. R. 1773 H. banátská rozdělena na tři osadnické pluky (*Ansedlungsregimenter*): valašský, illyrský a německý, r. 1778 znovu roztržena na dva pluky: valaško-illyrský a německo-banátský. R. 1764 zřízen prapor čajkášův, člunařův, z dobrovolníků vyznamnavších se ve válce o poslušnost rakouskou ve 14 vesnicích kolem Titelju, sídla jejich zvláštního vrchního kapitána, blíže ústí Tisy do Dunaje. Konali čajkáši tutéž službu mostařskou a lodnickou po Dunaji, Tise a Sávě jako mostaři (pontonyři) v zemích západních mocnářství Rakouského. Rozkládalať se H. V. tedy od Jaderského moře až k mohutnému pohorí dělicímu Uhry od Sedmihradska a Valašska. Dotud pomezí v Sedmihradsku proti Turecku střeženo jen nedostatečně zvláštními strážníky (plajaši) a částečně i řadovým vojskem. R. 1761 však navrhl velící v Sedmihradsku generál jízdy a předseda gubernia br. Buccow, aby i v Sedmihradsku se zřídila H. V. dle vzoru chorvatsko-slavonské a banátské. nač Marie Terezie ráda přistoupila. Úkol podstoupený Buccowem, utvořiti ze Sikulů a Valachů 5 pluků pěších a 2 pluky jízdné (17.000 m.), nezdařil se, pročež poslán r. 1763 do Sedmihrad polní podmarš. br. Šiškovíc za toutéž příčinou. Po obtížích dosti značných postavil, podporován jsa dvěma guberniálními radními, r. 1764 H-ci sikulskou a r. 1766 valašskou (4 pluky pěší a 1 jízdní). Tím dovršena živá zeď proti Turkům, 263 □ mil = 15.123 km² obsahující a složená ze 17 pluků pěších, z praporu čajkášův a z husarů sikulských. Po různých menších změnách v ústrojí H. V-ké méně důležitých urval vídeňský mír r. 1809 Rakousku H-ci karloveckou a bánskou (18.950 m.), kteréžto části r. 1814 opět vráceny říši Habsburkův. R. 1838 postaven po návrhu generála Mihajloviče prapor illyrsko-banátský se štábem v Bílé Crkvi a pluk valaško-illyrský přezván na valaško-banátský (r. 1848 přefkřtěn na rumunsko-banátský). Roku

1845 prapor právě řečený rozmožen na pluk illyrsko-banátský s číslem 18. R. 1848 zrušen generální velitelství v Petrovaradině a celá H. slavonská podčiněna zemskému velitelství v Zááhřebu; téhož r. postaven v Zááhřebě pluk husarů banderálních.

Ve válkách r. 1848 v Italii proti vzpoule a vojsku piemontskému a v Uhrách, při dobytí vzbouřené Vídně a r. 1849 proti povstaleckým vojskům uherským napínány branné síly H. V-ké měrou úžasnou; nejeden pluk hraničářský, na př. petrovaradinský, rozmožen ze 2 praporů zákonem ustanovených až na praporů 7, že vskutku veškeré obyvatelstvo mužské, vyjma jen děti, největší starce a mrzáky, stálo v poli na různých bojích italských a uherských a závodilo v obětavosti a chrabrosti s nevybranějšími pluky řadovými. S nadšeným zápalem sledovali hraničáři chorvatští světlého bána Josefa Jelačiče do bojů, udatně hájili hraničáři srbsí, rumunští a němečtí z Banátu a rumunští ze Sedmihrad své území a svá práva proti despotickému řádění Maďarů. Pluky sikulské proti tomu záhy se připojily k stejnorodým Maďarům. Když pomocí vojska ruského pod polním maršál. Paskevičem Erievanským bylo povstání uherské poveleno, začato s rušením postupným H. V-ké. — 4. Doba čtvrtá, postupně rušení H. V-ké od r. 1850—73, přeměnění pluků hraničářských v řadové a přivtělení území H. V-ké do správy civilní. Snahy a touha obyvatelstva pomezí rakouského proti Turkům, záhy vzniknuvší a zejména kroky dotyčných sněmů pro přidání obvodu H. V-ké k tomu kterému území ústavně spravovanému, stávaly se tím živějšími a naléhavějšími, čím postupně ubývalo moci sultánům tureckým a čím jejich voje se stávaly méně nebezpečnými mocnářství Habsburků: avšak po r. 1849 právě se nezdála doba příznivou pro tuto změnu, jelikož takovým způsobem vydání obyvatel východní části H. V-ké, hájivší zájmy Rakouska proti Maďarům, bezohledné pomstě těchto, majících v nejživější paměti události tak zcela nedávno zběhlé. Proto asi také úmysl nejvyšší vojenské správy, zrušiti celou H-ci V-kou hned, se omezil zatím jen na obvod sedmihradský, kde Sikulové aspoň neměli se co obávat pomsty maďarských násilníků. R. 1850 učiněn z husarů sikulských řadový pluk husarský a čís. 11 a vydán pro H-ci V-kou nový řád, dle něhož byla H. V. nerozlučnou částí c. k. armády, podléhající pouze ministeriu vojenství, a němečina zavedena *de jure* co jedině dovolená řeč úřední, čím vlastně dříve již bývala *de facto*

R. 1851 z generalátu zááhřebského vyňat pluk petrovaradinský a prapor čajkášův a přidělen pod generální velitelství tehdejší Vojvodiny srbské v Temešváru. Téhož roku proměněny hraničářské pluky sedmihradské čís. 15, 16, 17 a 18 v pluky řadové, ku podivu právě pluky nejposlednější postavené nejprvnější, a pluk banderálních husarů v řadový pluk hulánský. R. 1852 přetvořen prapor čajkášův v prapor hraničářské pěchoty. Po navrácení ústavnosti

Počátkem r. 1848 byla H. V. utvářena následovně:

Generálát	Číslo	Jméno pluku	Kdy postaven	Sídlo štábu
Záhřeb	Karlovecký	1. Lický	1746	Gospic
	>	2. Otočacký	1746	Otočac
	>	3. Ogulinský	1746	Ogulín
	>	4. Slušský	1746	Karlovac
Petrovaradin	Varaždinský	5. Križevcký	1749	Belovar
	>	6. Svatojirský	1749	Belovar
	Slavonský	7. Brodský	1747	Vinkovce
>	>	8. Gradiškanský	1747	Nová Gradiška
	>	9. Petrovaradinský	1747	Mitrovica
	>	— Čajkášský praporek	1764	Titelj
Záhřeb	Bánský	10. První bánský	1750	Glina
>	>	11. Druhý bánský	1750	Petriša
Temešvár	Banátský	12. Německo-banátský	1765	Pančevo
	>	13. Valaško-banátský	1766	Karantsebeš
	>	14. Srbsko-banátský	př. co r. Sikulský 1762, pak 1845	Bílá Crkva
	>	—	—	—
Sibiš	Sedmihradský	15. Druhý Sikulský	1762	Kezdi Vásárhely
	>	16. První Valašský (Rumun.)	1762	Orlát
	>	17. Druhý Valašský (Rum.)	1762	Naszód
	>	18. První Sikulský	1762	Csik Szerecs
	>	—	—	Sepsi Sz. György

Pluky pěší měly kabáty temnohnědé a rásnými výložky a přiléhající uheraké spodky modré, Čajkáší byli celí světlomodří a výložky červenými a husaři měli temnomodré atily a spodky a zelené čáky.

r. 1860 byla H. V. v prvních letech šedesátých na krátko zastupována na sněmu záhřebském, ovšem samými důstojníky hraničářskými, vojenským vlivem volenými nebo prostě ustanovenými. V letech šedesátých zřízen u c. k. ministerstva vojenství ve Vídni zvláštní odbor pod čís. 10 pro správu H. V.-ké. R. 1871 změněny hraničářské pluky čís. 5 a 6 v jeden pluk řadový, r. 1872 se stalo podobně pluku čís. 12 a r. 1873 odevzdána H. V. nadobro, když přetvořeny všechny ostatní pluky v řadové, do správy občanské, obvody pluků čís. 1 až 11 přivtěleny ke království Chorvatsko-slavonskému a čís. 12–14 ke království Uherskému. Náhlá pro každý pluk přeměna z hraničářského na řadový měla nejmutednější následky pro soukromé záležitosti veliké většiny důstojníků ženatých a to bez kauce. Tato manželstva nemajetná, vyrvaná ze živné půdy H. V.-ké do víru kočovného žití vojenského, namnoze uvedena na mizinu, a hromadně si hledali ti kteří otcové rodin dle možnosti zaměstnání mimo řadové vojsko činné nebo se uchýlili do skrovného útulku výslužby. U mužstva to nemělo těchto účinků, ani pro nový řadový pluk vybrání nejvíce vojní ročníků nejmladších, kde ještě nebyli ženatí. Zvláštním zástupem, nečetným ale vybraným, u každého pluku hraničářského byli šerežáni. Správa v celé H.-ci V.-ké, pokud existovala, byla číře vojenská, k oznamu či rapportu obesílání netoliko branci, nýbrž i muži stojící mimo službu, a dokonce i ženy a děti podléhající rovněž jisté subordinaci; politicky vládla velitelstva setnin co instance nejnižší a pak přes velitelství pluků, brigád a divisi to které generální velitelství hraničářské, později zemské, a konečně ministerstvo vojenství co instance nejvyšší. Soudnictví zastávali plukovní auditoři a ve vyšších instancích vrchní soud vojenský a nejvyšší soudní dvůr vojenský, oba ve Vídni. Finanční záležitosti obstarávali důstojníci správní či hospodářští (*Verwaltungs-Offiziere*). Území, vlastnictví státu, bylo v užívání

obyvatelů, kteří za to byli zavázáni k vojenské službě takměř doživotní pro případy potřeby a stěžili v době míru pouze hranici kordonem rozloženým v pomezních atrážnicích, ča rdukách. Některá města v obvodu H. V.-ké byla zvláštními výsadami částečně vyňata z nejužšího svazku vojenského a slula *Militär-Gränz-Communitäten* (vojenské obce hraničářské). Důstojníci s bydlístvem nepřirovnaně stálejším než ve vojtě řadovém měli každý celé hospodářství, dům s příslušenstvím, zahradu, pole, dobytek, drůbež a pod, a proto jim bez výjimky povolen sňatek bez kauce předepsané ve vojtě ostatním, ovšem jen ve případě, že i nevěsta byla dcera důstojníka hraničářského. Obyvatelstvo hraničářské žilo po staroslovansku a, jak u Jihoslovánů posud je obyčejem, v z a d r u g á c h, úředně německy se to nazývalo *Hauscommunien*, v čemž pokračuje i nyní pod správou občanskou. Jakkoli ve mnohých směrech byla přísná, až snad i krutá vláda číře vojenská, měla přece i značné výhody bijící do očí každému oněmi kraji cestujícímu. 1. Panoval v obcích H. V.-ké ve všem vzorný pořádek. 2. Osady byly úzkostně čisté. 3. Cesty, mosty a pod. byly v nejdokonalším stavu, že člověka putujícího z H. V.-ké do t. zv. provinciálu až zaráležo, jak silnice, v H.-ci V.-ké výtečně, na rozhraní obou území, jakoby utal, se měnily v divoké pouhé pruhu samorostlé, na zdařbůh vyjezděné, v léte s hlubokým prachem, v deštivých obdobích s bezedným blátem. 4. Obyvatelé byli slušně a čisté, bytí velmi jednoduše, oděni a požívali více blahobytu než jejich soukmenovci pod správou civilní. 5. Mužští byli namnoze vyučeni i ve vyšším směru v t. zv. mathematických školách, odpovídajících asi vyšším reálkám, arci pouze v jazyku německém, v němž si přisvojovali co nejrychleji obdivuhodnou zručnost. 6. Židé nesměli sídliti v celém obvodu H. V.-ké, čímž hraničáři byli naprosto chráněni proti lichvě a pod. vydírání. 7. O pocestné bylo postaráno dobrými hostinci, kde

přesné cenníky patrně vyvěšené chránily proti pfermrštěným požadavkům nespovedomých hospodských. 8. Zejména důstojníci, cestující ve službě, dostávali bez nejmenšího prodlení přífpež k další vobzě a nocle, nač v oblastech civilně spravovaných jim bylo často čekati velmi dlouho na citelný úkor jejich poslání. Konečně služba na kordoně pohraničním nebyla příliš obtížná již tím, že lidé ji vykonávali v pohodlném svém oděvu domácím, v létě i jen v pouhém prádle, jen zbraň majice erární. — Poměry zeměpisné, národopisné, přírodopisné, statistické a pod. viz při člancích o jednotlivých zemích, s nimiž bývalá H. V. byla a je spojena, tudíž Chorvatsko-Slavonsko, Uhry, Banát, Sedmihrady, Vojvodina Srbská, Rakousko-Uhersko.

Literatura: Statistik der Militärgränze von Karl von Hietzinger (Videň, 1817—23, 3 d.); Die Militärgränze und die Verfassung v. Og. Utěšenovic (Videň, 1861); Postanak c. kr. vojničke Granice, od L. Ilie (Arkiv kn. V., Záhřeb, 1859); Jura regni Croatiae, Dalmatiae et Slavoniae, od Kukuljeviće (1861); Šulekovi čl. v »Pozoru« r. 1860; Spisi Saborski od r. 1861, vyd. Kušanem i drem Šuhajem a j. FM.

Hranič, jméno mocného rodu šlechtického ve starém Záchlumí čili nynější Hercegovině. Proslavil se z něho zejména Sandalj († 1435), o němž viz článek Hercegovina.

Hraničář, lat. (*miles confiniarius*), obyvatel země pohraniční, v Rakousku druhdy příslušník Hranice Vojenské (v. t.), vzdělávající pro vlastní svou výživu pozemky státem mu propůjčené a zavázaný k službě vojenské takměř doživotní, ale v době míru omezené na pouhé střežení jižního a jihových. pomezí císařství Rakouského. H-i vzděláni v dobrých svých školách, t. zv. mathematických, v okresech plukovních poskytlí ze středu svého c. k. armádě mnoho velmi nadaných a proslulých generálů, jako jsou Davidović, Dedović, Gvozdanović, Vukasović, Živković, Rukavina, Jelačićové, Šokčević, Preradović, dva bratři Philippovićové, Zastavniković, Grivičić a mn. j. H-i rakouští náleželi národnostem chorvátsko-srbské, rumunské, z malé části maďarské (Sikulové) a mizející výjimkou německé (osadníci v Banátě); o jejich zvláštностech národních viz články o těch kterých národech. FM.

Hraničářské pluky, pluky během několika století pozvolnu utvářené v obvodu Hranice Vojenské (v. t.) do r. 1848 až do počtu 18 pěších, 1 husarského a praporu čajkášského a r. 1850 počínajíc opět postupně zrušované až do r. 1873. Každý takový pluk měl svůj ohraničený okres, jehož veškeré mužské obyvatelstvo bylo povinno ke službě vojenské v době míru poměrně lehké. FM.

Hraničky: 1) H., osada na Moravě u Vranové, hejt. Záhřeb, okr. Mohelnice, fara a pš. Lhota Vranova; 14 d., 67 ob. č. (1890).

2) H. (*Gränzdorf, Grenzdorf*), osada, hejt. Frývaldov, okr. a pš. Javorník, fara Vilémovice; 42 d., 209 ob. n. (1890), kaple, 1ř. šk.

Hraničnā (*Gränzgrund*), osada u Petersdorfu, hejt. Frývaldov, okr. Vidnava, fara Sko-

rošice (část Vlčice), pš. Friedeberg; 22 d., 104 ob. n. (1890).

Hraničnē, Petrovice (*Petersdorf*), farní ves na Moravě, hejt. a okr. Sternberk, pš. Domštát; 67 d., 435 ob. n. (1890), kostel sv. Petra a Pavla (od r. 1858 farní), šk.

Hranileoznik, osada slez., viz Hraníčník.

Hranilović: 1) H. Jovan, básník a spis. srbsko-chorvatský (* 1855 u Drniše v Dalmacii). Otec jeho byl básníkem doby illyrské a vikátem uniatského biskupství; H. studoval v Záhřebě jako chovanec fecko-katol. semináře pod Markovičem a Smičiklasmem, odkud přinesl si též náklonnost k literatuře. Bohoslovecká studia dovršil ve Vídni, navštěvuje zde též přednášky Miklosichovy a Brentanovy. Ku konci r. 1878 stal se knězem v križevačském biskupství, později biskupským tajemníkem. R. 1886 jmenován ředitelem biskupské kanceláře a r. 1889 fecko-katol. farářem v Novém Sadě. Literární činnost zahájil r. 1873 již na gymnasiu a dosud náleží k nejpilnějším spolupracovníkům chorv. časopisů, zejm. »Vience«, přispívaje do nich jak veršem tak prosou. Z básní za nejlepší pokládají se *Pjesme svaki-danke* (»Ljetopis« matice srbské, 1890) a *Zumberačke elegie*. Hlavními motivy jeho poesie jest idealismus a patriotismus. Předním zdrojem jeho poesie lyrické jest slza, jež lomí se u něho se světlem a v mlze prokmitá naděje. V prvním období své tvorby (*Plata ljubavi, Prikaza, Na prestolju, Čudna priča, Vitez, Vladislav* a j.) jeví ještě nejasné cíle, postupem času třbí H. svůj názor a stává se tlumočnickem chorvatských tužeb. Z tohoto citu pryští nejzvučnější ohlasy jeho duše. Něžností, vřelostí a krásou mluvy připomíná hlavně Lamartina, ačkoliv ani živly jiných romantiků nejsou mu cizí. Básně, jako *Kod Plevne* (1882), líčící triumf křesťanského Slovanstva nad tureckým pölměsícem, dále *Otmica* (1884), z bosenského života s reflexem na budoucnost Bosny, *Pozdrav na ujedinenoj Bugarskoj* (1885), plná ohně, zvěstující Chorvatům den svobody, až podají si ruku s bratry balkánskými, *Fridrich*, opěvující Bedřicha III. jako člověka šlechtického a svobodomyšlného, zřejmě dokazují, že H. se zálibou dotýká se též motivů časových, zejména slovanských. Vedle povídek v časopisech napsal ještě několik liter. studií, jako: *O teoriji novele* (»Hrv. Vila«, 1882); *O pjesama Andrije Palmovića* (»Balkan«, 1886); *O pjesama Vojislava Iljića* (»Vienac«, 1890); *Ilirizam u hrvatskoj kulturnoj povjesti* (»Branik«, 1890) a pod. Překládá pilně z Huga (*Koprena, Oganj s neba*), z Moorea (*Irske melodije*), Theurieta, Chomjakova, Lamartina a Longfellowa. Šnk.

2) H. Hinko šlechtic Cvetašin, dr. filoz. (* 1860 v Záhřebu). Stud. univ. v Hradci a působil při gymn. v Kjece, Zemuni a v Záhřebu, kde je od r. 1894 docentem a suppl. zeměpisu. Napsal: *Prilozi o sintetičko-analitičkom postupku geografske metodike* (Zemuň, 1893); *Piscina u Pozzuolu zvana Tempio di Serapide* (Zagreb, 1894); *Oblik zemlje, Dizanje i padanje kontinenta* (Glasnik narovosl. društva VIII.); *Teorija razdolja* (Rad. jugosl. akad.).

Hranka, vrstva prken uprostřed voru (plti). Vck.

Hranol (prisma) je těleso omezené dvěma shodnými *n*-úhelníky a *n*-rovnoběžníky. Oba shodné úhelníky jsou základny *h*-u, rovnoběžníky jsou jeho stěny pobočné. Vzdálenost základen jest výška *h*-u. Souhrn stěn pobočných tvoří plášť *h*-u. Souhrn vrcholů obou základen spojují hrany pobočné. Dle toho, jsou-li pobočné hrany buď kolmé nebo kosé k základnám, jest *h*. buď přímý nebo šikmý. Dle počtu stěn pobočných jsou *h*-y troj-, čtyř- atd., vůbec *n*-boké.

H. v optice jest průhledné těleso podoby *h*-u trojbokého, jehož sbíhavé pobočné stěny

roviny stojí na sobě kolmo, roviny však obou odvěsen jsou střídavě rovnoběžny.

Hranoměr viz Goniometr.

Hranostaj, jinak hermelín (*Foetorius erminea* Keys. a Blas.), šelma kunovitá (čel. *Mustelidae*); s lasičkou nejpřibuznější. Stíhlé tělo dorůstá úhrnem až 34 cm délky. Krk jest krátký, hlava nedlouhá, téměř ovální, na čenichu zašpičatělá, nahoře v předu vůbec poněkud dolů sklenutá; oko jest as uprostřed mezi lysým nose a boltcem okrouhlým a širokým, na vnějším okraji dvojitou koží opatřeným. Ve chrupu má *h*. předních zubů (*i*) $\frac{2}{3}$, kly (*c*) $\frac{1}{1}$, třenových zubů $\frac{2}{3}$ $\frac{1}{1}$ $\frac{1}{1}$; stolička (*m*) jest nahoře rozšířena a napříč (k ose



Č. 1804. Hranostaj (na pravo) a lasička (na levo) v oděvu zimním ($\frac{1}{3}$ skut. vel.).

jsou rovné a hladké. Úhel jimi uzavřený slove úhlem lomu. Ve *h*-u láme se světelný paprsek z pravidla dvakrát. Velikost lomu je závislá na úhlu dopadu, na jakosti látky, z níž *h*. zhotoven, a na barvě světelného paprsku, tak že paprsek složený z několika barev *h*-em v barvy ty se rozkládá.

Hranoleo (prismatoid) jest mnohostěn omezený dvěma úhelníky v rovinách rovnoběžných a trojúhelníky, z nichž každý má s jedním z těchto úhelníků společnou stranu a s druhým společný vrchol.

Hranol Nikolův viz Horniny.

Hranolové vedení viz Přímočaré vedení.

Hranolový kříž (bubínek), optický přístroj. Slouží při měření v poli k určování přímých a kolmých směrů; vynalezen Bauernsteindem r. 1851. Skládá se ze dvou průhledných hranolů z čistého skla, jichž základny jsou pravouhlé, rovnostranné trojúhelníky. Hranoly jsou postaveny tak, že jejich přeponové

čelisti) postavena. Ocas má délku asi rovnou třetině těla (nanejvýš 9,5 cm), je tedy vždycky delší hlavy a na konci delšími chlupy porostlý. Krátké nohy mají po 5 prstech, spojených u kořene blankami srsti porostlými; pod prsty jest 8 lysých bříšek podkloubních (po 1 na čtyřech prstech, po 1 dále nazad, vždy uprostřed mezi dvěma prsty, a jediné břicho na přední části chodidla). Srst má barvu nahoře na těle i na přední polovině ocasu v létě narudle hnědou (podsada jest světlejší, rezavě červenavá), v zimě bílou (podsada také zbléli); vezpod jest srst všecka a vždycky bílá, poněkud zažloutlá. Kníry a zadní polovina ocasu vždy mají barvu černou. **H**. jest domovem v oblasti palaearktické, zejména v severních její končinách; žije v Evropě všude na severu od Pyrenejí, Alp a Balkánu, pak i ve střední a sev. Asii až k vých. pobřeží Sibíře. Na horách bývá pozorován až i u hranic věčného sněhu. Přebývá v děrách podzemních, v doupatech krtků, křečků a j. ssavců, ve sku-

linách skal a zdí, ve hromadách kamení, v dutých stromech a pod. Na lov vychází z pravic v noci a proto se na př. také u nás vzácnějším býti zdá, než vskutku jest; jest velice krvelačný i udatný, lapá si myši, hraboše a j. hlodavce, z ptactva vrabce, holuby, menší kury, vybírá ptákům pozemním vejce ze hnízd, ano pronásleduje i hady a ještěrky. Obratně šplhá a skáče, hbitě běhá a také plavati umí. V květnu nebo v červnu mívá samice 5—8 mláďat. Jindy h-e horlivě pro zimní kožku (na pláště panovníků atd.) pronásledovali; teď ani zimní kožky sibijských h-ů nemají té ceny, jako mívaly.

Hrant, na Moravě koryto, žlab dobytčí.

Hraše Jan Karel, spisovatel čes. (* 1840 v Ratajích u Bechyně), studoval na gymnasiu píseckém, pak v l. 1861—1864 historii na univ. pražské i nabyl r. 1868 vysvědčení způsobilosti pro střední školy. R. 1864 stal se suppl. učitelem české řeči, zeměpisu a dějepisu při obecné vyšší reálce v Litoměřicích, kdež do r. 1868 působil, vyučuje od r. 1866 i těsnopisu na tamním gymnasiu. R. 1868 stal se učitelem při nižší reálné škole v Náchodě, které, když novými zákony škol. v měšťanskou školu byla přeměněna, stal se r. 1871 ředitelem. Od r. 1873—90 byl okr. školním inspektorem v okresích broumovském, trutnovském a novoměstském n. Metují. H. je muž velice činný. Vedle svého úřadu pracuje se zdarem v české archaeologii a historii. Již r. 1864 prozkoumal, byv archaeol. sborem musea král. Českého vyzván, pohanské hroby u Rataj v Bechyňsku a u Plava v Budějovicích. R. 1868—70 spořádal velkou archaeologickou sbírku v zámku knížete Paara v Bechyni. Jmenován byv r. 1876 c. k. konservátorem býv. kraje královéhradeckého pro odbor II. a 1880 pro odbor I., prozkoumal pohanská pohřebiště u Třebechovic, Holohlav, Smiřic, Hoříněvsi a jiné, r. 1878 pak prozkoumal nově krajinu tábořskou na Bechyňsku. R. 1881 založil H. městské museum v Náchodě. Vzdav se r. 1885 úřadu konservátorského, jmenován byl dopisujícím členem vídeňské c. k. ústřední komise pro zachování památek histor. a uměl. Též literární činnost H-ova je bohata. Již jako gymnasista r. 1859 vystoupil na veřejnost s liter. pracemi v »Poutníku od Otavy« a v Mikovcově »Lumíru« (pseud. Jan Smutný). Od té doby podal hojně prací do »Humor. Listů«, »Hvězdy olomoucké«, »Tábora«, »Budihojce«, »Blahověsta«, »Obecných listů«, »Lužničana«, »Otavana«, »Palečka«, »Stud. Listů«, Kobrova »Slovníku naučného«, »Hospod. listů«, »Světozora«, »Památek archaeol. a míst.«, Sládkova »Lumíra«, »Čas. společnosti přátel starožitnosti čes. v Praze«, »Ottova Slovníku naučného«, »Českého lidu«, »Českého jihu«, mnohých listů politických, paedagogických a téměř do všech časopisův a almanachů pro mládež. O sobě vydal spisy z oboru archaeologie, místopisu a dějepisu: *Zemské stezky, strážnice a brány v Čechách* (1884, 2. vyd. 1886); *Přívotoce Náchodem* (1893); *Turista*

v Náchodě (1895) a *Dějiny Náchoda* (díl I. 1895), dále hojně sbírky pověstí a pohádek národních, bajek a povídek pro lid a mládež: *Povídky našeho lidu* (1868—72, 5 d.); *Pohádky národní* (1873); *Kytice z českých národních pověstí* (1874); *Naše mládež* (1876); *Obrázky ze života panovníkův z domu Habsbursko-Lotrinského* (1876); *České pověsti, pohádky a báchorky* (1877); *Babiččino vypravování* (1880); *Povídky ze života naší mládeže* (1880); *Jarý věk; Jádra; Mladá léta; Padesát nových původních bajek českých; Obrázky ze života malých; Národní pověsti a pohádky; Ofechy* (1882); *Obrázky ze života dítek; Z naší minulosti* (1884, 2 d.); *Ze starých dob* (1885, 2 d.); *Z vypravování našeho lidu; Pravdy* (1886); *Mladost; Z říše bájí* (1888); *Z dávných dob* (1889); *Zrnka* (1890); *Vojny a trampoty* (1891); *Dětský svět* (1892); *Národní žačky* (1894). Též sepsal tragédii *Bohuš a Božena* (»Lužničana«, 1869) a tři krásné hry pro mládež: *Krasata* (1884), *Láska k vlasti* (1884) a *Krakonoš* (1886). Mimo to vydal ještě spisy: *Sbírka přání* (1864, 4. vyd. 1880); *České školství obecné na Broumovsku, Novoměstsku a Trutnovsku* (1887); *Žory žádosti učitelských* (1890); *Rádce učitelských* (1891).

Hraštice: 1) H., ves v Čechách na návrší, hejt. a okr. Rychnov n. K., fara Skuhrov, pš. Kvásiny; 26 d., 138 ob. č. (1890). — **2) H.** Malé, Chraštice, Hraštičky, ves t., hejt. Píbram, okr. Dobříš, fara St. Knín, pš. Nový Knín; 70 d., 440 ob. č. (1890). Ves náležela od starodávna ke král. komoře. — **3) H.** Velké, někdy Lhota, Lhota Petrova, Chraštice, ves t.; 39 d., 284 ob. č. (1890), fil. kostel sv. Sigmunda (pův. farní), popl. dvůr Karla sv. p. ze Schirndingu. Bývala tu tvrz, na niž připomínají se v XV. stol. Vratislavové z Mitrovic. R. 1639 zpusťovali Švédové ves až na tři živnosti.

Hraštičky, ves česká, viz Hraštice Malé 2).

Hrátky na Slovensku, hratva na Moravě slují návštěvy, táčky.

Hráz, osada v Čechách u Vel. Třebetína, hejt. a okr. Přeštice, fara Kbely, pš. Měčín; 17 d., 139 ob. (1890). Samota: Řudice.

Hráz v hornictví slouží k uzavření vody, by nemohla se rozlévati v prostorách podzemních a zatopiti díla. Jest obyčejně zděná, z cihel ostře vypálených na maltu cementovou, má plochy lícné buď rovné nebo kulovité a musí kol dokola zapuštěna býti do zemin pevných, jež vodu nepropouštějí; kulovitá h. odporuje lépe tlaku vodnímu. Má-li se voda h-í uzavřiti, vyrubá nebo vypracuje se na vhodném místě střídy nebo štoly, kterou voda přitéká, rozšíření jak ve stropě tak i v bokách a na zpodku, voda se zadrží zatímnou hrází zřízenou na způsob jimky a převede žlabem přes místo, kde se má zdíti (vyobr. č. 1805.), by se tak díti mohlo pohodlně a důkladně bez obtěžování vodou. Poněku nad zpodkem zřídí se po délce železná trouba přírubová, při čemž aspoň jedna příruba má věžeti ve zdi, by bylo větší bezpečí, že voda se neprotlačí

kolem trouby. Touto troubou nechá se voda vytékati potud, pokud malta ve zdi nezatvrdne, načež se výtok zavře, někdy na straně vodní zátkou dřevěnou, již dříve tam příhodně při-

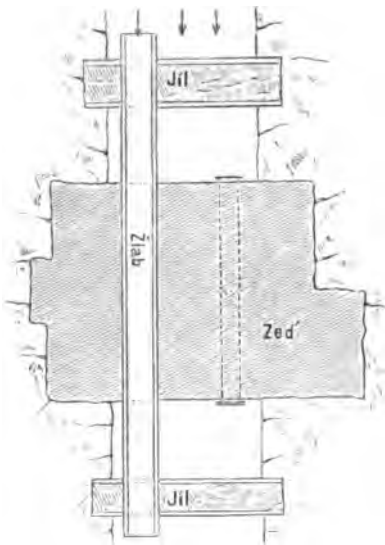

Č. 1805. Hráz přímá (v hornictví).

pravenou, vždycky však na straně od vody odvrácené; děje se tak buď víčkem železným, jež se tam šrouby utáhne, nebo šoupátkem. Při stanovení tloušťky h-e zavede se do počtu

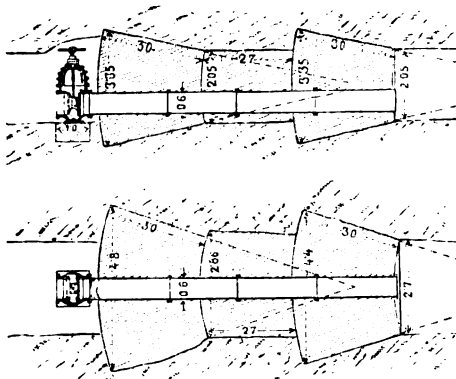

Č. 1806. Hráz v hornictví: nárys a půdorys.

Zahrazení vody na důlu Döllingrové u Duchcova po průlomu dne 10. února 1879; jižní hráze dvojitá.

výška, které může voda dosáhnouti, když jest h-i zaražena. Vyobr. č. 1805. znázorňuje h. přímou, vyobr. č. 1806. h. kulovitou a zároveň příklad zahrazení vod. které dne 10. února 1879 do Döllingrova důlu u Duchcova se provalily, při čemž 23 horníků utonulo, skoro 1000 horníků pojednou práce pozbylo a horká

zřídla teplická do hloubky zapadla; při zahrazení vyobrazeném jest šoupátko na straně k vodě obrácené, tedy úchylné od pravidla, a sloužití má jednak tomu, by v případě potřeby pustiti se mohly vody pravidelně přitékající až k pumpám šachty na pravo vystavěné, jednak aby v případě opětného provalení se vod do jižního dílu kutného pole mohly se čerpati též stroji v důlu pomocném na levé straně. *Plk.*

H. ve stavitelství vodním jest stavba, kterou se hradí voda, obyčejně tekoucí, aby buď nahromadila se před ní ve větším množství k zásobení měst, průplavů, závodů průmyslových, k zavlažování půdy (h-e nádrží vodních a rybníků, přehrady údolní), nebo aby nemohla volně se rozlévati (h-e zátopné, ochranné, soustředovací, rovnoběžné). Nadržujeme-li vodu nebo bráníme-li, aby nemohla zaplavovati, nesmí h. propouštěti vody a staví se buď z hlíny, jilu a pod. hmot anebo z kamene na maltu vodní; jde-li o pouhé soustředění vody, na př. v korytě příliš širokém, aneb o to, aby se bránilo podemílání břehů, by se vytvořilo nové koryto a pod., bývá h. dle místních poměrů z hati obyčejných, z hati ponořovacích, z kamene na sucho, z oblázků obložených kamenem, není tedy úplně nepropustná.

H-e nádržné neboli přehrady údolní, h-e zátopné a ochranné vzdorovati musí tlaku vodnímu, s jedné strany působícímu, který je nesmí posouvouti na půdě základní a který je také nesmí překotiti; mimo to vyžaduje stálost h-i, by neobtěžily půdu základní nad míru bezpečné únosnosti a samy byly nejen nepropustny, nýbrž aby nemohla se voda procediti ani pod nimi ani po stranách, musí tedy býti zapuštěny do vrstev vodu nepropouštějících; proto sahá mnohdy h. svým zapuštěním hlouběji pod území, nežli nad ním vyčnívá, a chybou by bylo zakládati ji na př. na jehlách. Je-li h. nádržná zděná, nesmí nikde vyskytovat se namáhání ve zdi takem, nýbrž pouze tlakem, a to jen tolik, kolik snese bezpečně příslušné zdivo. Stálost h-e vyšetřuje se pro případ, že jest plná, i pro případ, že jest prázdna. Horní šířka bývá často dána již tím, že se vede po ní cesta nebo silnice; při h-ích zděných může tato šířka býti větší, nežli podá výpočet statický; pak se uloží silnice dílem buď na konsoly (tab. I. obr. 1. a 2.) anebo na oblouky klenbové na pilířích (tab. I. obr. 3.).

H-e nádržné, zátopné a ochranné jdou o tolik nad nejvyšší hladinu vody, by ani při vlnobití voda nemohla se přelévati přes ně. Pokud jde o h-e nádržné, volí se staveniště pokud možno tak, aby nemusily býti dlouhé; zděné se staví obloukovitě proti vodě, což přispívá ku stálosti zvláště tím, že trhliny vzniklé stahováním se zdi při nižší teplotě pod vlivem tlaku vodního se svírají a tedy nebezpečí propustnosti se zmenšuje. Nádrž nemůže se udělati libovolně veliká a není tedy také výška h-e libovolná, nýbrž závisí na tom, jak často se nádrž má a může naplniti; na základě

HRÁZE.

Tab. I.

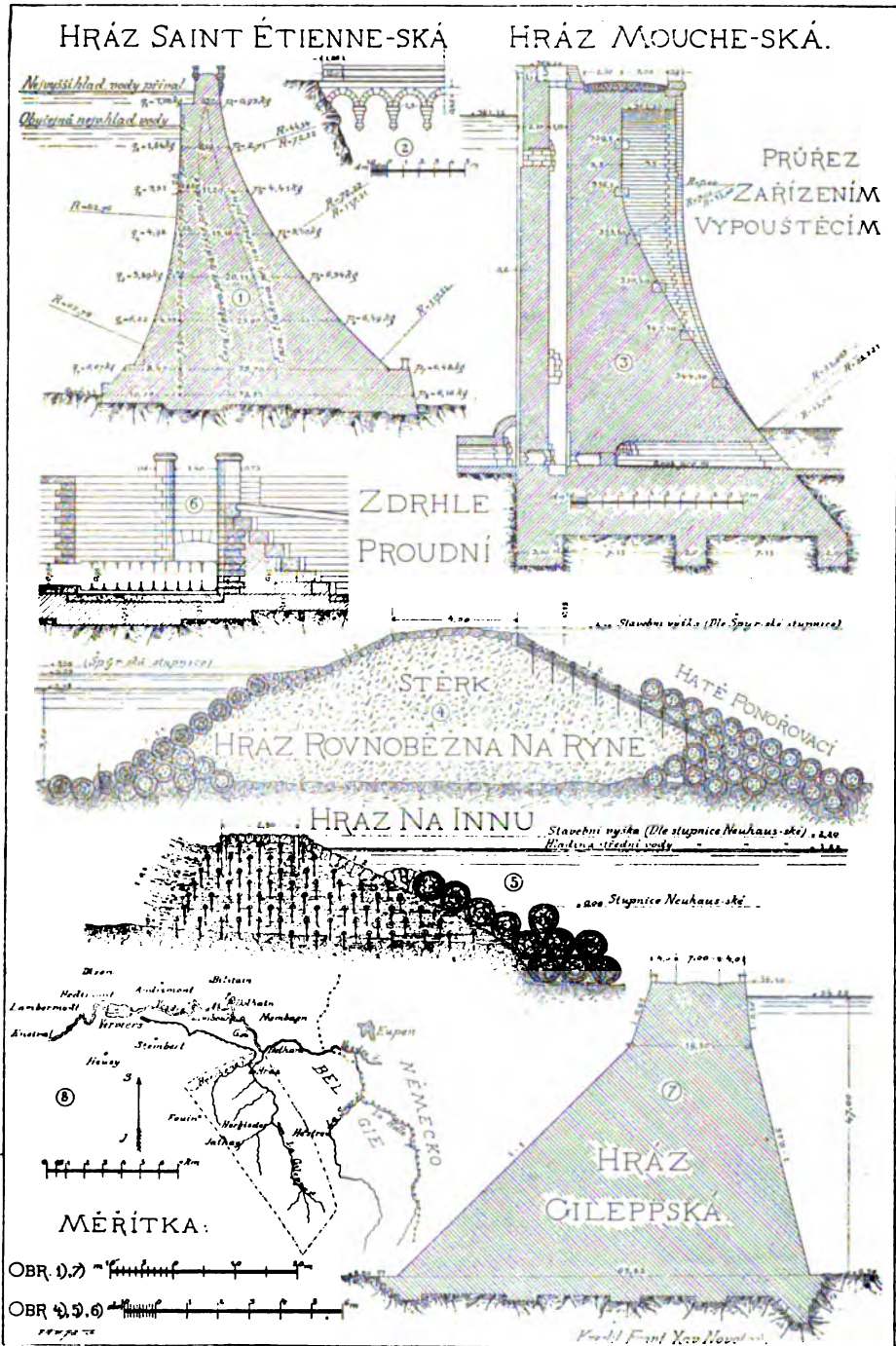

Tiskem J. Ottý v Praze.

HRÁZE.

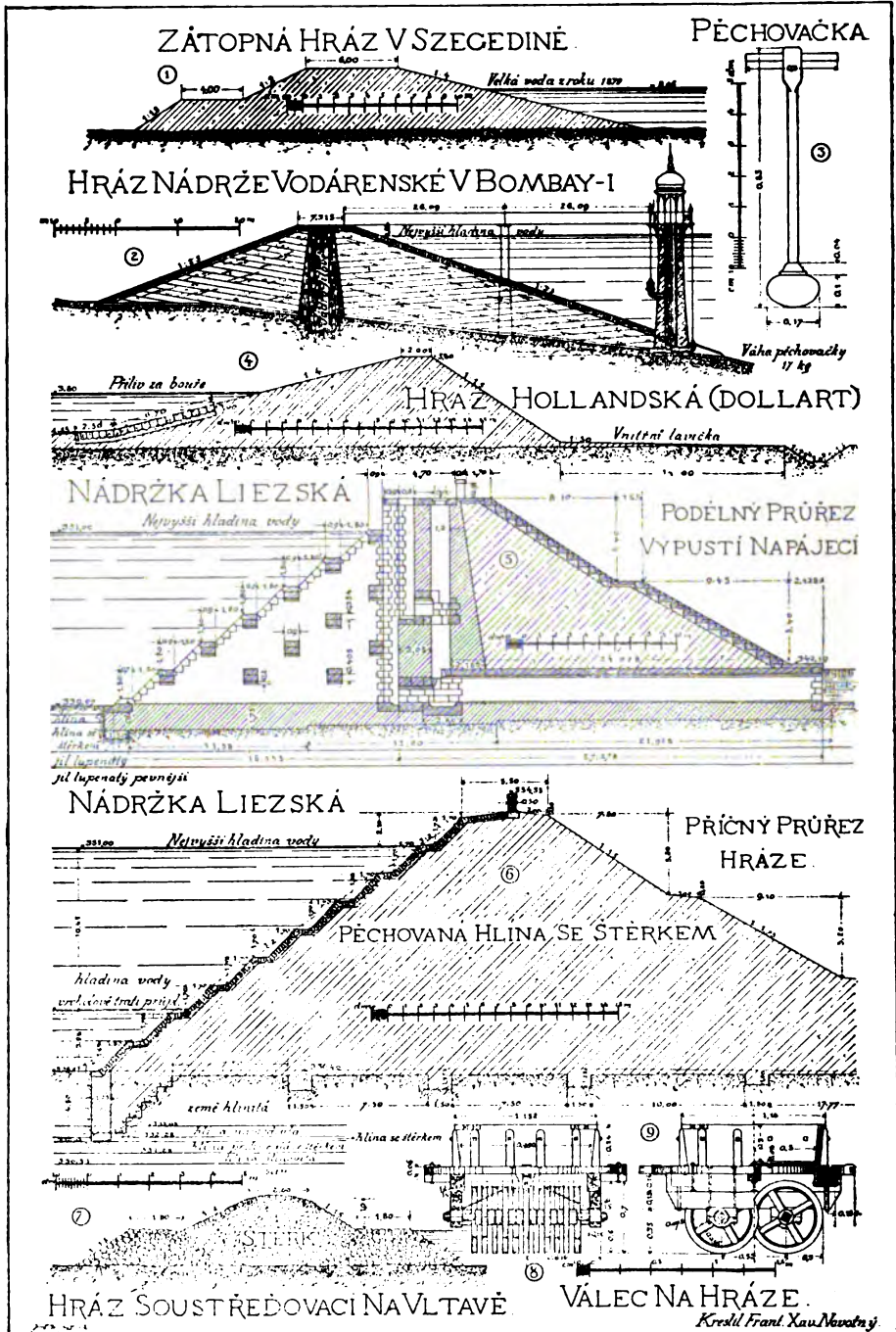

plošného obsahu ovodí vodotoku, jež zastaviti hodláme, a na základě ovzdušných srážek na tomto ovodí, měřených po delší řadu let, možno stanoviti, mnoho-li vody jest tu celkem. Od toho třeba odečísti ztráty vypařením a vsáknutím do země, jakož i množství vody, které se zůstavití musí těm, kdož vody té dosud užívali, na př. závody průmyslové a pod., a teprve co zbude, může se pojeti do nádrže; podle toho se pak stanoví výška h-e. Aby voda nemohla téci přes vrch, neboť tím by se h. mohla strhati (zvláště, je-li z hlíny), třeba v té výši, až kam sahá nejvyšší přípustný stav vody, upravití splav o takové šířce, by stačil i při největších přívalech; někdy jsou splavy na obou stranách a jest nejlépe umístiti je mimo h., aby voda jimi tekoucí nemohla h. podemliti. V nádržích k zásobení měst, k napájení průplavů, k získání vodní síly a pod. mění hladina vodní ustavičně svou výšku podle množství, jež přitéká a které se odvádí (není to tedy jako při rybnících, kde hladina vody po delší dobu, někdy po několik let, má skoro stálou výši); tu může působiti vlnobití v kterékoli hloubce a proto se opatřuje návodní svah h-i zemních po celém svém rozsahu dlažbou, buď rovnou (tab. II. obr. 2.), nebo stupňovitou (tab. II. obr. 5. a 6.).

Nádržné h-e zemní jsou buď celé z hmot hlinitých anebo jílovitých, nebo pouze na návodní straně (způsob francouzský), nebo mají jen uprostřed jádro jílové (způsob anglický); ve všech případech musí býti hlína nebo jíl velmi usilovně pěstován. Rozestírá se ve vrstvách nejvyšš as 30 cm tlustých, pěchuje se buď ručně pěchovačkami zpodem zakulacenými (tab. II. obr. 3.) nebo válci ve způsobě kotoučů (tab. II. obr. 8. a 9.), by nepovstala plocha hladká, nýbrž dolíčkovaná nebo žlábkovaná, a tak vrstva přístří náležitě se spojila s vrstvou spodní; pěstování a válení lze vykonati do té míry, že nezbuď téměř žádného zkypění a že taková h. ani se neseseďne. Jelikož pouhá hlína nebo jíl suchem se trhá, přidává se písku nebo tlučeného šterku; při h-i nádrže Mittersheimské průplavu saarského míchali jíl a rezný písek poměrem 1:1 a přidali mimo to na 1 m³ as 12 l vápna vodního, při h-i Lièzské (tab. II. obr. 5. a 6.) k napájení průplavu marnsko-saónského míchali šterk a hlínu poměrem 1:3.

Zařízení výpustná bývají dvě: jedno k odvádění vody užitné (k napájení průplavu, zásobování města a pod.), druhé k úplnému vypuštění nádrže. Aby souvislost h-e netrpěla, jest nejlépe dáti zařízení výpustná mimo h., totiž zříditi štolu v postranním svahu, k němuž h. přiléhá, a tou odváděti vodu; tak jest to mezi jinými při h-i St. Etienneské ve Francii, jejíž průřez vyznačen na tab. I. obr. 1., při h-i Gileppské v Belgii, která jest v průřezu na tab. I. obr. 7. a jejíž ovodí vyznačeno na téže tabulce obr. 8.; Gileppskou h-i možno nadržeti 12 millionů m³ vody, které slouží potřebě města Verviers a tamějšího průmyslu, zvláště soukenického, St. Etienneskou h-i nadrží se 1,200.000 m³ vody k potřebě města a mimo to

možno tam zadržeti až 400.000 m³ vody přívalové a chrániti tak St. Etienne před povodněmi. Největší výška vody před touto h-i měří 50 m. Jinde jsou zařízení výpustná v h-i, jako při zděné h-i Moucheské k zásobení průplavu marnsko-saónského (tab. I. obr. 3.), neb při hlíněné h-i Lièzské, taktéž ku zásobení dotčeného průplavu (tab. II. obr. 5.); u porovnání s Lièzskou mnohem méně přerušena jest souvislost při h-i k zásobení Bombaye, kde zřizena jest zvláštní zděná šachta v nádrži a mimo h. (tab. II. obr. 2.). Při těchto h-ích viděti též, že výpustné otvory jsou v různých výškách, což má příčinu v tom, aby nebylo třeba přílišné síly k vytažení stavidla nebo šoupátka: stojí-li voda v nádrži vysoko, otvírá se výpust horní, opadla-li, otevře se výpust níže položená.

Poněvadž voda h-i nadržena podléhá tlaku tím většímu, čím větší jest hloubka její před h-i, vyrazela by otvory výpustnými mnohdy tak prudce, že by to škodilo ostatním zařízením; proto se mírní rychlost při výtoku tím, že voda padá svisně do šachty neboli studně vypouštěcí (tab. I. obr. 3. a tab. II. obr. 2.), čímž pozbude rychlosti a vytéká odtud klidně; při h-i Gileppské jest na potrubí výpustná připevněna řada jedenácti kotoučů ze železa litého, které jsou od sebe 20 cm vzdáleny a z nichž každý od potrubí výpustného následující má uprostřed otvor kulatý o průměru o 2 cm menší předešlého, tak že proud vody, vyrazející z potrubí o tloušťce 80 cm, nemůže projíti než jako kolem do kola zdhrnutý (tab. I. obr. 6.); těmito zdřhlemi proudným i zruší se výtoková rychlost vody dokonale.

Zděné h-e nádržné potí se na straně od vody obrácené a usazuje se tam z vyloužené malty škrálop sraženého vápence; množství vody, které touto cestou projde, bývá z pravdiva s počátků větší nežli později, ale musí se stále měřiti, by v čas mohly se vykonati opravy, kdyby snad procezování vody přibývalo. V Čechách byla zděná h. nádržná vystavěna v l. 1894—96 k zásobení vodou užitnou Mariánských Lázní. H-e nádržné jsou nejdůležitějším článkem správného hospodářství vodního, poněvadž poskytují možnost zadržeti vodu v dobách přebytku, kdy z pravidla působí škody, a vypouštěti ji v dobách, kdy neprší a jest sucho.

H-e zátopné a ochranné zřizují se při řekách a při moři na ochranu půdy před zátopou; na tab. II. obr. 1. jest vyznačen příčný průřez zátopné h-e Szegedinské, která chrání město před povodněmi Tisy, na tab. II. obr. 4. průřez ochranné h-e hollandské na pobřeží Dollartského zálivu, který vznikl r. 1277; h-e takové musí míti stálou dohlídku.

H-i souběžných (paralelních) a soustředovacích užívá se při úpravě řek; na tab. I. obr. 4. jest průřez h-e rovnoběžné na Rýně z hatí ponořovacích, obr. 5. průřez podobné stavby na Innu, zřizené dílem z hatí ponořovacích, dílem z hatí obyčejných; na tab. II. obr. 7. jest příčný průřez soustředovací h-e na Vltavě u Davle. Plk.

Hráz (lat. *perineum*), okres či krajina při východu pánevním. Ohraničena je po stranách stehny, vzadu řiti a v předu zevními ústroji pohlavními. Na kostře pánevní ohraničena je hrboly sedacími, vystupujícími většinou kostí sedacích a sestupujícími většinou kostí stydkých, dosahujíc takto až ke sponě stydké; má tudíž podobu třístrannou. Při postoji přímém je h. skryta mezi stehny, tvoříc pokračování brázdy hýžděvé; teprve oddálí-li se od sebe dolní končetiny, stává se patrna i přistupna, zejména ze zadu. Název h. jest případný toliko pro ženu, kde kožní, svalové i povázkové útvary tvoří skutečnou příčnou přepážku mezi lůnem a řití; u muže nabývá podoby třístranné, dosahujíc v předu až k šourku. Toto poměrně malé místo je prakticky velmi důležitě nejenom pro různé úrazy, kýly a pod., jež se tu mohou vyskytovat, zvláště však u muže pro vykonávání fezu na kámen a u ženy při porodu. Na h-i, jmenovitě mužské, rozeznáváme zvláštní kožní šev (*raphe perinei*), pod koží shledáváme mírnou vrstvu tukovou s podkožními nervy a cévami. Zvláště zajímavé jsou vrstvy svalové s tuhými povázkami. Jsou to svrchní a spodní příčný sval hrázový (*musculus transversus perinei superficialis et profundus*) a svalky, jež jsou ve spojení s naduřivými tělesy rodidel nebo plodidel (*m. bulbocavernosus*, resp. *constrictor cunni*, *m. ischio-cavernosus*) a v hloubi přední oddíl zveďače řitního (*m. levator ani*). Z povázek je nejdůležitější svrchní a spodní povázka hrázová (*fascia perinei superficialis et profundus*, resp. *ligamentum triangulare urethrae*). Ve h-i uořena jsou naduřivá tělesa zevních genitálií a skoro v prostředku prostupuje roura močová, jež u muže je těsně nad h-i obalena žlázou předstojnou; u ženy čítají sem i pochvu. Z cev a nervů sluší uvést zejména tepny, žíly a čivy hrázové (*arteriae, venae et nervi perinei*), jakož i čivy stydké (*aa. vv. et nn. pudendi*), kteréž probíhají při kostěnné obrubě hrázové. S₇.

Za porodu doznává h. velikého roztažení a napnutí, často také, zvláště za prvního porodu, roztržení různě značného, někdy až do konečnicku — trhlina h-e. Příčiny roztržení jsou vedle nedostatečné pružnosti h-e rychlého prostupování dítěte, zvláště jeho hlavy. Tomu hledí lékař nebo babička porodní předejítí zadržetím hlavy, chráněním h-e. Vidí-li lékař, že nelze trhlíně zabránit, činí raději fez h-e buď v čáře střední nebo po straně (*episiotomia mediana et lateralis*). Jeť rána fezná k zhojení výhodnější než tržená. Každá trhlina h-e má se hned po porodu sešiti; jinak hrozí z ní krvácení nebo znečištění její a horečka, nebo dlouhé hojení s bolestmi spojené, v sedě i při chůzi. Ale ještě větší škodu způsobuje později tím, že šterbina stydká se neuzavírá, že schází podpora pochvy a že během měsíců a let vzniká sestoupení pochvy i dělohy a že tato konečně vystupuje až ze šterbiny stydké čili že nastává výhřez dělohy a pochvy (*descensus et prolapsus uteri et vaginae*). Ra.

Hráza, železité lázně u města Kroměříže na Moravě.

Hrazana, ves čes., viz Hrazany.

Hrazanky, ves v Čechách, hejt. a okr. Milevsko, fara a pš. Petrovice u Milevska; 23 d., 158 ob. č. (1890).

Hrazany, Hrazana, ves v Čechách, hejt. a okr. Milevsko, fara Petrovice (část. Chlum), pš. Petrovice u Milevska; 20 d., 163 ob. č. (1890).

Hrazda, tělocvičné nářadí. Jest to pružná tyč, spočívající ve 2 kolmých stojanech, které se buď zapuštěním do země nebo pomocí napnutých drátů (vyobr. č. 1807.) k podlaze

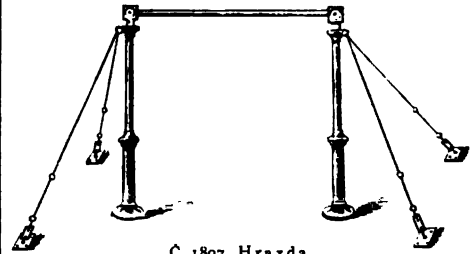

Č. 1807. Hrazda.

upevňují. K docílení pružnosti i trvanlivosti hotoví se tyč z ocele, jež se dyhami nebo papírovinou obaluje, nebo v tyče jasanové zapouští. Pro svoji jednoduchost i všestrannost — jestiť přistupna všem druhům cviků, jak ve visu tak v podporu, — náleží h. k nejoblíbenějším nářadím a tvoří vrchol stupnice nářadí v soustavě tělocvičné. Viz Tyršovy »Základy tělocviku« a Kožiškovy »Příklady cvičení na hrazdě«. — H. visutá, trapéz, totéž nářadí volně na koncích na provazcích zavěšené. Cvičení konají se buď na místě neb v houpání. Hodí se pro cvičení na odív a proto používají ho akrobati ke krkolomným výkonům. Schnr.

Hrazdění viz Dřevěné stavby.

Hrazení, sestrojování hrařeb, obsahuje provádění všech výkonů dle zásad, pravidel a předpisů hrařebnictví (v. t.), od vyhledání míst strategicky a takticky důležitých pro polohu hrařeb, navržení plánů a sepsání rozpočtu, vytyčení půdorysu, sestrojování profilů, defilování, přes skutečné pracování hmotné, kopání příkopů, navážení násypů s předprsnými a vůbec se všemi podrobnostmi pro umístění a upotřebení střelců a hrubých střelců, s útluky (hangary) pro obsádku, prachárnami, podkopy atd., až do ukončení celé hrařby nebo pevnosti, celého souhradu atd. H. jest úkolem vojenského inženýrstva, hrařebnictva, nebo, jak se nazývají u různých armád sbory a zástupy zabývající se hrařebnictvím. V c. a k. vojsku koná práci duševní vědeckou hrařebnický štáb a hmotnou od r. 1893, kdy zrušen hrařebnický zástup, zákopnictvo a výpomocně též pěchotní zákopníci a dělostřelce, hlavně pak v čas války dělnictvo z občanstva přibrané. F.M.

Hrazení krve čili stavení krve (lat. *haemostasis*). Malé krvácení z nejmenších cev

nevyžaduje obyčejně zakročení lékařského, ježto se v době poměrně krátké zastavuje samo; naproti tomu krvácení z větších cév, jež se může i životu státi nebezpečným, sluší staviti způsobem umělým. Prostředky, jimiž tohoto účelu se dosahuje, jsou různé dle toho, je-li krvácení na povrchu nebo v hloubi těla, a pak dle povahy krvácejícího ústroje. Při krvácení menšího druhu na povrchu lze si pomáhati mechanickým způsobem tím, že se rána ucpává. Dělo se tak na př. pavučinami, hubkou, vecpáním cupaniny a pod. Prostředky tyto podporují ovšem svoji porovitostí srážení krve, jsou však velmi nebezpečné, ježto nejsou náležitě čisté a tak snadno nakazí ránu, podmiňující prudké záněty, hnisání, ba mohou vésti dokonce i k rozkladu krve. Umělé ucpání (tamponáda) krvácejícího místa děje se dosud i při nejrozsáhlejším krvácení, ovšem se zachováním nejpřísnějších pravidel antiseptiky. Podobným způsobem jako mechanické pomůcky působí též některé léky, podmiňující srážení krve (t. zv. styptica nebo haemostatica, v. t.), nebo žehání rány, čímž se utvoří přískvar, kterým se cévy ucpou nebo zahradí. Jiný bezpečný způsob h. k. jest podvázání cévy (*ligatura*), a sice buď přímo v ráně nebo v průběhu cévy nad místem krvácejícím. Úplné podvázání bývalo nahrazováno různými zastaralými pressurami (na př. *acupressura*, *acutorsio* a j.), kterých lze užití s výhodou jen v řídkých případech. Výhodně osvědčilo se naproti tomu stlačování cévy v průběhu nad místem krvácejícím, a sice již i z té příčiny, že dá se ho užití též při poskytování prvé pomoci při zranění. Způsoby stlačení nebo stisknutí cév jsou různé. V prvé řadě sluší uvéstí stlačování prsty, kterého lze užití jmenovitě při krvácení z tepen. Pro větší nebo významnější tepny jsou již od delších dob známa výhodná místa pro podobné h. k., jako na př. v ohybu tříselném, na hřbetu chodidlovém, nad zápěstím a j. Tato místa volí se proto, že tepnové kmeny probíhají tu dosti povrchně a pod nimi nalézá se pevný podklad kostěný, na nějž se tepna přitiskne; tento tlak dá se pak zároveň hmatem dobře kontrolovati. Ježto prsty při tomto tlaku snadno umdlévají, pomýšlelo se záhy na to, aby se nahradily mechanickými přístroji, ze kterých t. zv. turnikety nejrozličnějších konstrukcí tlaku prstovému nejvíce se přiblížovaly. Místo nich stalo se užívanějším úplně sevření údů nad místem krvácejícím, a sice různými pružnými pásky, obvazadly, šátky a pod., čímž se vůbec zamezí krevní přítok k ráně. V této okolnosti tkví zároveň nebezpečná stránka této metody a proto smí se jí užívatí toliko s největší opatrností a se znaleckou kontrolou. Podobného stlačení cévních kmenů lze docíliti též na některých místech končetin násilným uchýlením na př. v ohybu loketním, při čemž se konec tepny ramenní ohne v tak ostrém úhlu, že se její průchodnost omezí měrou velmi nápadnou. Vedle těchto mechanických prostředků osvědčuje se dobře chlad v podobě

různých druhů studených nebo ledových obkladů, polévání studenou vodou a pod., čímž se schlazované tkane a cévy smršťují, urychlující takto srážení krve. Schlazování, zejména přílišné, nesmí se protahovati příliš dlouho, aby nenastala sněť či gangraena. V některých případech, zejména při krvácení utrob břišních nebo pánevních, osvědčuje se vyplachování teplou vodou kol 50° C. V každém případě značnějšího krvácení sluší dbáti zvláštních povšechných opatření, ze kterých sluší uvéstí zejména klid a pak zvýšené uložení krvácejícího údu, ježto se tím všeobecné proudění krve stává stejnoměrnějším, zvýšenou polohou pak se nával krve zdrojné k místu krvácivému zmenšuje a odtok žilné krve urychluje. Klid, chladivé obklady a přiměřená diéta bývají často neúčinnějšími prostředky při mnohém krvácení uvnitř těla i z ústrojí nejdoulostivějších.

Hrázky, osada na Moravě u Držovic, hejt., okr. a pš. Prostějov, fara Vrahovice; 18 d., 96 ob. č. (1890).

Hrázky Jan Otakar (* 1855 v Poděbradech), absolvoval reálné gymnasium malostranské, studoval inženýrství na čes. technice. R. 1880 absol. techniku ve Vídni a vstoupil v služby c. k. tab. režie v Táboře, na to pak v mnohých stanicích Polska, Dalmacie, Rakouska. Literárně byl činným v mnohých feuill. a črtách časopisů: »Brousek« (1877—78), »Videňský zvon« (1879), »Tribune« (1880), »Tábor« (1881—82). O sobě vyšly divadelní hry: *Dostaveníčko*, *Páni hodnostáři*, tříaktová veselohra, a dram. žert *Před plesem*.

Hrazová, chybně Hrozová (*Grosse*), mor. enklava ve Slezsku, hejt. Krnov, okr. Osoblaha, pš. Rudoltice; 61 d., 373 ob. n. (1890); far. kostel sv. Michala, itř. šk. Alud. statek H. s Porubou zaujímá 256,48 ha půdy; náleží k němu hospodářské stavení a dvůr, majetek Viktora, Pavla a Heřmana Pinových sv. p. z Friedenthalu.

Hrazako, osada čes., viz Hradsko.

Hrb (lat. *gibbus*) vyskytuje se za pravidelných poměrů na zádech některých zvířat, jako na př. u velbloudů, a je tu podmíněn útvarem páteře nebo hromaděním tkání tukových. U člověka vzniká h. na trupu, na zádech neb i na hrudníku, za poměrů uchýlných. Je vždy podmíněn nepravidelným vzrůstem páteře, jenž jeví se jako různé zakřiveniny v před, v zad nebo na bok, načež následuje nepravidelný vzrůst celého hrudníku, někdy i uchýlné složení utrob trupových. Viz Páteř.

Hrbáč, *Zabrus*, Clairv., rod brouků střevlíkovitých z podčeledi *Amarini*. Jest podlouhle válcovitý; má štít šíjový skoro čtvercový, do předu zúžený. Pysk svrchní jest vykrojený, poslední člunek makadel skoro válcovitý, utatý; konec předních holení má dva trny. Jediný náš druh *Z. tenebrioides* Goeze (*gibbus* F.), h. osenní (vyobr. č. 1808.), jest svrchu černý nebo černohnědý, vezpod a na nohách světlejší; štít šíjový u kofene poněkud vmáčknutý, hustě a jemně tečkovaný; štítek jest ostře trojúhelný;

krovky klenuté, hluboce tečkované, proužkované, na plecích se zoubkem; křídla jsou dokonale vyvinuta. Délka 14 mm. Žije v době, kdy zrna žitná, pšeničná a ječmenná se nalévají, na polích, ve dne ukryt pod kameny a hroudami; sotva slunce zapadlo, vylézá na klasy, rozhrnuje pluchy a ožírá zrna. Někdy vyskytá se tak hojně, že večer jest pole černé a že úroda zničí. Rovněž



Č. 1808. Hřbák osenní, *Zabrus tenebrioides* Goeze (*Z. gibbus* F.), s larvou.

škodlivá jest larva, která má podobu jiných larv stěvlíkovitých; hlava jest nahofe poněkud vyhloubená, delší než širší, málo užší než přední hrud, nese ostré čelisti, 4členná tykadla a 6 oček ve 2 řadách na každé straně; makadla čelistní jsou 4členná, pysková 2členná. Všecky kroužky jsou na hřbetě pokryty rohovitými štítky, z nichž první jest větší a hnědý, ostatní menší a spíše červenavé; konec těla jest tupě zahrocen a nese 2 masité 2členné přívěšky; délka dospělě 28 mm. Vyskytuje se již na podzim i na jaře, ve dne zdržuje se v zemi v rouře až 15 cm hluboké, kterou si sama hotoví, večer vylézá na pastvu. Rozžvýkává mladé lístky a vyssává pouze šťávu, žvanečky nechávajíc státi. Aby velikým škodám se předešlo, odporoučí se brouky dospělé sbírat; larvy pak hubí nejvíce krtek. Jejich rozmnožení předejdeme, dbajíce, aby po obilí nebylo pole poseto ozimem žitným nebo pšeničným, po těchto dvou pak ne ječmenem. Dobře jest strniště co nejdříve obdělati a zorati, aby vypadale zrní brzo vzkličilo. Je-li pole již larvami napadeno, obklíčime zachvácený díl příkopem as $\frac{1}{2}$ m hlubokým a $\frac{1}{3}$ m širokým s kolmými stěnami, jehož dno as na $\frac{1}{4}$ cm naplníme čerstvě hašeným vápnem. Zasaženou část as na 157 cm hluboko zořeme a larvy za pluhem sbíráme, což dítí se musí v jisté vzdálenosti za pluhem, aby larvy měly čas ze hrud vyléztí. *Kpk.*

Hrbek: 1) H. Jan Vilém, čes. virtuos na flétnu (* 1799 v Koceradech — † 1861 t.), syn učitele a dovedného hudebníka, oslepnuv následkem těžké nemoci v stáří 6 let, poslán byl podporou Karla hr. Khevenhüllera do praž. ústavu pro nevidomé, kdež se mu dostalo výcviku ve hře na flétnu. Ježto se operace, již se podrobil ve Vídni r. 1816, zúplna nezdařila, živil se koncertováním po Německu a Rakousku, načež, získav tím malé jmění, žil v ústraní v rodném místě. Složil pro flétnu solové piecy a několik písní.

2) H. Fraňtišek, gymn. professor (* 1852 v Žirovnici v Čechách), studoval na gymnasiu v Jindř. Hradci, filos. fakultu ve Vídni a v Praze, supploval od r. 1876 v Praze; pro-

fessorem ustanoven r. 1882 v Ml. Boleslavi, od r. 1892 působil na Kr. Vinohradech. Vydal: *Latinskou mluvnici pro školy střední: Nauka o slově* (Praha, 1891) a *Skladbu* (t., 1894); *Cvičebné knihy jazyka latinského pro nižší gymnasia* (pro třídu III. a IV. společně s prof. P. Hrubým).

Hřbelec: 1) H., hřbelce, hřbítko, nástroj k čištění koní a hovézího dobytka. Skládá se ze zubatých hřbinků, jež jsou upevněny kolmo v čtyřhranné plechové desce. — 2) H. čili špikovaný zajíc byl v dobách útrpného práva dubový, na zemi ležící přístroj, do něhož byl člověk, jež hodlali trápiti, vsazen nahý; kati dělali ho pak po hřbetě hlcem. Viz *Ž. Winter*, »Kult. obrazy čes. měst«, VII. 754; *Hraše*, »Dějiny m. Náchoda« str. 312. *Hše.*

Hřbet (*dorsum*) nazývá se střední pásmo zádové podél páteře; jindy nazývají se tak celá záda vůbec, v přeneseném smyslu útvary analogické, na př. h. ruky, chodidla, nosu a j. v.

Hřbet (horský) viz *Hory*.

H. násypu viz *Hřeben násypu*.

Hřblíno, Hřbínec, Břevenec (*Trübenz*), ves na Moravě, hejt. Litovel, okr. Unčov, fara a pš. Šumvald u Unčova; 85 d., 3 ob. č. 599 n. (1890); kapie sv. Antonína, 2ř. šk.

Hřbitov jest místo určené k pochovávání zemřelých. Církev katolická h y modlitbami a významnými obřady jejich účelu zasvěcuje a vykazuje jim po kostelích a kaplich nejpřednější místo mezi předměty posvátnými. Posvátnost křesťanského h-a záleží v tom, že skrze církevní posvěcení ze všeho užívání světského vyňat a místem bohoslužebným učiněn jest. Za časů dřívějších zakládaly se h-y kolem kostela (odtud něm. *Kirchhof*), aby zemřelí odpočivali, kdež obdrželi svůj život duchovní, a věřící vstupující do chrámu upomenuti byli na povinnost za zemřelé se modliti, hlavně pak, aby se znázornilo učení, že živi a mrtví křesťané mají mezi sebou obcování v Kristu. Řecko-latinské slovo *coemeterium* značí, že na h-ě odpočívající vlastně jen spí, očekávajíce prouzení ze spánku v den soudný. Velice rozšířen jest název svaté pole. H. každý musí býti dobrou zdí ohraničen a dvěma opatřen. V prostředku h-a má býti vztyčen kříž, jakožto znamení vykoupení a záruka budoucího vzkříšení. Mimo to přeje si církev katolická, aby na h-ě byla kaple, v níž by mše sv. sloužena býti mohla, a kostnice, v níž by kosti z hrobů vykopané slušně chovány býti mohly. Tak zv. umrlčí komory náležejí v obor působnosti zdravotnické. Svěcení h-a děje se buď dle pontifikálu římského, koná-li je biskup nebo kdokoliv, komu náleží právo pontifikálii, anebo dle rituálu římského od kněze obyčejného per delegationem. Druhé obřady jsou méně slavnostní. Církev sv. přísně nařizuje, aby těla zemřelých dítek jejich kladena byla jenom v zemi posvátnou. Proto světi každý h., než jej účelu svému odevzdá. Znesvěcení (vraždou nebo velice těžkým a s hojnou ztrátou krve spojeným poraněním, per seminis humani effusionem, pochová-li se na h-ě posvěceném, kdo mimo

církev sv. zemfel. o čemž zevrubně pojednává pastorálka) činí nutným t. zv. smíření čili rekoniaci, buď skrze biskupa, jestliže biskup h sám světil, nebo kněze delegovaného, který užívá při tom vody, svěcené slavně od biskupa, možno-li ji mít; světil-li h. kněz, tu může jej i kněz rekoniiovati, a to obyčejnou vodou očištnou. Dokud se tak nestane, pochovávají se mrtvoly jen po tichu, beze zpěvu a zvonění. Poznamenatí sluší, že, poskvrněn-li je způsobu svrchu dotčenými kostel, poskvrněn jest i hřbitov kolem se nacházející, ale ne naopak. Každý po katolicku posvěcený h. nabývá skrze posvěcení povahy věcí posvátných a podléhá jurisdikci faráře ve všech věcech, ježto se dle nauky a kázně církevní rozsuzují, nechať je h. majetkem kostela, farní osady nebo politické obce. Právo čili jurisdikce farářova obsahuje tu zejména právo a povinnost, aby vykazoval hroby, aby nepřipustil pohřbení nekatolíka nebo nekřesťana v běžné řadě hrobů, aby svobodně konal a konati dal, co ke katolickému pohřbu náleží, aby zamezoval vše, co by na odpor bylo svatosti h-a a co zákony církevní na h-ě zapovídají, jako: povodňování a hnojení hřbitova, pastvu dobytka, hry, tance, trhy, ano i všeliká shromáždění, mimo náboženská. I příležitostně řeči laiků mohou se při pohřbech jen s povolením faráře konati. Se stanoviska zdravotního podléhá každý h. úřadu světskému. Je-li h. majetkem kostela nebo farní osady, náleží faráři též ustanoviti hrobaře. Aby h. byl majetkem kostela farního nebo filiálního neb alespoň majetkem farní osady, vyžaduje se k plnému pojmu o pohřebišti křesťanském. Naproti tomu h-y, jež nákladem obce politické založeny a majetkem jejím jsou, slovou h-y obecné čili kommunální. Z těchto užitky brátí a v mezích zákona jimi nakládati náleží obci, jakož i právo ustanoviti hrobaře; ale rozumí se samo sebou, že i obecní hrobař v jistých věcech není vyňat z pravomoci farářovy. Na h-ě obecním děje se posvěcení jen tehda, když pro lidi vyloučené z práva na katolický pohřeb zvláštní část h-a jest vymezena. Kdyby však měla obec úmysl, pochovávat mrtvé bez rozdílu viry v běžné řadě, musel by při pohřbech katolíků hrob pokaždé zvlášť dle formule řádu pohřebního svěcen býti. O založení a rozšíření h-a vydány v posledních letech zvláštní zákony. Byli-li h. opuštěn na vždy, nařizuje církev, aby kosti na něm se nalézající byly po zákonném čase vykopány a s povinnou úctou na h. nový přeneseny. Byli-li h. majetkem kostela, případně tržní cena ke jmění kostelnímu; osadníci však nemají práva na částku tržní ceny ani tehda, když přispívali cestou konkurrence na zřízení a vydržování h-a, jako nemají práva na částečné vlastnictví farního chrámu. Zákonodárství občanské, kteréž na sklonku minulého století počalo zřetel obracet k veřejnému zdravotnictví, všude drží zásadu, aby se h-y nenalézaly v obvodu míst obydlých, a proto též v Rakousku se nařizuje, aby všechny krypty, h-y

nebo tak zvaná svatá pole, ježto se v obvodu míst obydlých (měst a vesnic) nalézají, zavřeny a jiné venku v náležité vzdálenosti založeny byly. H-y po katolicku posvěcené jsou určeny pro pochování těch, kteří v církevním obcování uměli. Vyloučení jsou, kdož za živa v církevním obcování nebyli nebo svojí vinou z něho vypadli. Stává-li se přece, že na h-ě katol. pochován jest člověk, který dle zákonů církevních na něm pochován býti nemá: kněz buďto nijak nesúčastňuje se při pochování, nebo účastní se bez roucha bohoslužebného, jen jako svědek o skutečném pochování, jež v matrice zaznamenává. Křesťané prvních století kladli za bohumilý skutek pochovávatí také pohany, ale pochovávali je jinde a jinak než svoje souvěrce. Podobně i církev neodpírá nikomu slušného pohřbu, ale chce, aby ti, kdož vyloučení jsou dle jejich zákonů z práva na pohřeb církevní, pochování byli mimo hřbitov katolický neb aspoň na místě odděleném. Vylučující jisté osoby z práva na křesťanský pohřeb (jehož část podstatná je uložení v zemi posvěcené), nevylučuje jich církev z blaženosti věčné, vědoma, že soud o věčnosti rozhodující pouze Bohu náleží. Kdo speciálně jest z pohřbu církevního vyloučen, jakož i ostatní sem spadající momenty, hlavně ohledně námitky proti pohřbívání atd., viz ve článku Pohřbívání. H. se stanoviska zdravotního viz Pohřbívání. dk.

Hrbokov, ves čes, viz Chrbokov.

Hrbol (lat. *tuber*) nazývá se každá značnější vyvýšenina kostí, jmenovitě, je-li drsná. Skoro každá větší kost má význačný hrbolek, na př. kost čelní, temenní, sáně (význačný hrbolek bradový) a všechny dlouhé kosti končetinové. Na povrchu tělesném jsou h-y kostní patrný pravidelně jako oblé vyvýšeniny, někdy však i jako důlky, je-li totiž okolní svalstvo tak mohutné, že, jsouc v činnosti, převyšuje h. podmíněný kostí. Mezi nejpatrnější h-y patří h. kosti se dácí (*tuber ischii*), jež tvoří nejpodstatnější část dolního oddílu pánevního. Při postoji přímém je kryt svalstvem hýžďovým, zejména velkým hýžďovcem, při sezení však se s něho tento sval sešine, tak že se pak tělo opírá výhradně o tento h., který je zároveň od kůže oddělen silnou vrstvou tukovou.

Hrboluška, viz Herminium.

Hrbov: 1) H., ves v Čechách, hejt. Něm. Brod, okr., fara a pš. Polná; 55 d., 355 ob. č. (1890), 1tř. šk., mlýn. — 2) H. (*Herbes*), ves t., hejt. Prachatice, okr. a fara Netolice, pš. Lhenice; 49 d., 210 ob. č. (1890), samota Brusná. 3) H., ves na Moravě, hejt., okr., fara a pš. Vel. Meziříč; 28 d., 169 ob. č. (1890), 1tř. šk.

Hrbovice, chybně Herbovice (*Herbitz*), ves v Čechách na Stradovském potoce, hejt. Ústí n. L., okr., fara a pš. Chabařovice; 38 d., 272 ob. n. (1890), kaple sv. Kříže, popl. dvůr, hnědouhelné doly, mlýn. Ves připomíná se k r. 1169, kdy darována králem Vladislavem křižovníkům svatojanským. Ve XIII. a XV. stol. avádí se tu manský statek. R. 1419 seděl tu Heral z Hrbovic.

Hrdějice, ves v Čechách, hejt. Čes. Budějovice, okr. a pš. Hluboká, fara Hosín; 48 d., 389 ob. č. (1890); kaple P. Marie Lurd. v »Těšíně«, mlýn.

Hrdelní ve hrazení, co se vztahuje na hrdlo hradby (v. t.). Tak se mluví o h-m kufru (viz Coffre), výběžku to v hrdle hradby na postřelování a tím bránění tohoto; o h-ch palisádách, kolech to postavených v hrdle hradby; o h-m násypu a příkopu atd. *F.M.*

Hrdelnice: 1) *H.* (lat. *venae jugulares*) nazývají se hlavní kmeny žilné, jež sestupují v krku od hlavy do hrudníku. Na každé straně rozeznáváme h-ci vnitřní a zevní. Vnitřní *h.* (v. *jugularis interna*) je velmi tlustý kmen žilný, jenž se začíná na zpodině lebečné v t. zv. hrdelnicové díře, mezi kostí skalnou a týlní, splynutím všech žil nitra lebečného, přijímá v sebe nejhlavnější žily lebečné a krční, probíhá podél hltanu a za klíčkem se spojuje se žilou podklíčkovou v t. zv. žilu bezejmennou. Povrchní žily krční a částečně i lebečné sbírají se v jednu nebo ve dvě zevní *h.* (v. *jugularis externa anterior* a v. *jugularis externa*), jež sestupují přes vyvýšeninu tvořenou po každé straně svalem kyvačem do jámy nadklíčkové a vlévají se tu obyčejně do žily podklíčkové. T. zv. nabíhání žil krčních týká se hlavně těchto svrchních žil a je působeno městnáním krve v nich.

2) *H.* (*Gutturales*) viz Hlásky.

Hrdelní hlas totéž jako falset (v. t.).

Hrdelní právo byl v min. stoletích název právních zásad o těžkých zločinech, na které ukládány byly přísné tělesné tresty a zejména trest smrti. H-m p-vem nazývaly se často též hrdelní soudy, které soudily dle h-ho p-va.

Hrdelní řády nazývaly se v minulých stoletích zákonníky, kterými upravováno bylo trestní (hrdelní) právo. Počínají se vyskytati od XVI. stol. Prvním z těchto hrdelních řádů jest *h. řád Bambercký* z r. 1507 (viz Bambergensis), který sloužil za základ h-mu řádu císaře Karla V., nazývanému *Constitutio criminalis Carolina* (viz Carolina). Pro země koruny České vydán byl r. 1707 *h. řád Josefa I.* čili t. zv. *Josephina* (viz Čechy, str. 471), pro země české a rakouské r. 1761 *h. řád Marie Terezie* čili *Constitutio Criminalis Theresiana* (v. t. a Čechy, str. 471).

Hrdelní soudy byl v minulých stoletích název trestních soudů, jež soudily těžké zločiny, na které ukládány byly přísné tělesné tresty a zejména trest smrti, ztráta hrdla.

Hrdibořice, ves na Moravě, hejt. a okr. Prostějov, fara Kralice, pš. Vrbátky; 40 d., 249 ob. č. (1890), kaple sv. Floriána, itř. šk. Samota Svárov.

Hrdina Josef Leopold, spisovatel český (* 1856 v Královicích). Studoval gymnasium ve Slaném a v Praze, klass. filologii na pražské universitě, kde r. 1890 dosáhl hodnosti doktora filosofie. R. 1883 vstoupil do mistodržitelství účtárny, kde nyní jest účetním officialem. *H.* již r. 1877 psal veršíky do »Humoristických Listů« a do »Palačka« (zdařilou parodii Erbenovy »Svatební košile«). Od té

doby uveřejnil tamtéž, pak ve »Švandovi Dudákovi« a v »Šotku« hojně parodie, travestie, humoresky a pod., psal drobné vesnické povídky do různých časopisů (do »Domácího Přítelce«, »Jitřenky«, »Zory«, »Studentských Listů«, »Zábavných Listů«, »Lumíra«, »Světtozora«, »Květů«, »Ruchu«, »Zl. Prahy« a j. a do mnohých denních listů. zvl. do »Národních Listů«, »Národ. Politiky«, »Hlasu Národa« a j.). O sobě vyšly z prací *H-nových*: *Pod Ripem*. básně (Brno 1883); pak delší povídky: *V ráji ďábla* (1892) a *Hejtmanka Alena* (1893, v Příteli Domoviny), *Z lidu vesnického a Vesnické příběhy*, sbírka povídek (v Morav. Bibl. 1887 a 1890); *Feuilletony*, povídky a humoresky a *Tři povídky* (v Zábavné Bibl. 1888 a 1889); *Povídky, obrázky a humoresky* (3 sv. v Praze 1892, s ilustr. J. Hetteše): *Za tatíčkem*; *Slunce zašlo*; *Dědeček*; *Sivý hoch*, povídky (v Bibl. mládeže 1893); *Hradčanské povídky* (Naše knihovna 1894); *Turistické humoresky* (Praha 1894).

Hrdinská báje ztožňuje se obyčejně v řeči s hrdinskou pověstí, ačkoliv jinak mezi bájí (mythem) a pověstí jest podstatný rozdíl; *h. b.* jest epický výtvor národa, ve kterém se vypravuje o životě, působení a činech národních hrdin a reků. Vlastním jádrem jejím jsou události historické, které se obrazily v myslí národa a ústní tradicí se šířily od pokolení k pokolení. Při tom svěží obraznost národa vyzdobovala je čím dále tím více novými rysy a pojímala v ně nové živly, zejména také báječné, tak že jejich původní jádro dějinné až k nepoznání se změnilo a zřídka kdy může se jasně určití. Vznik *h-kých b-ji* třeba klásti do dob obzvláště pohnutých (na pf. stěhování národů) nebo válečných, v nichž jednotliví náčelníci a hrdinové, vyznamenavše se, v paměti národa utkvěli. Téměř u všech národů vznikly podobné pověsti hrdinské, v něž hál se nejstarší dějiny každého národa. Z několika pověstí, které se na téhož hrdinu nebo na jinou vynikající osobnost s jeho působením spojenou vztahovaly, utvořil se zvláštní okres pověstí a *h-kých b-ji*, na pf. antický (o Alexandrovi Velikém), bretoňský (o králi Artušovi), karolinský (o Karlu Velikém a Rolandovi), německý (o Nibelungách, Hegalíngách, Amelungách a j.), ruský (o králi Vladimirovi), srbský (o králevici Markovi), český (o Krokovi a jeho dcerách) atd. *H-kých b-ji* těchto chápali se také národní pěvci, kteří je vzdělávali v zpěvy hrdinské (srv. Epos). *Ml.*

Hrdinská báseň viz Epos.

Hrdlejkov, osada čes., viz Hrdliv.

Hrdlí, ves. čes., viz Hrdly.

Hrdlička (*Turtur*), rod holubů s hlavou malou, křídly dlouhými, zašpičatělými, ocasem dlouhým, zaokrouhleným; štihlý nárt jest lysý. Z 24 druhů nejčastěji u našich holubů ozývá se svým vrkavým »tur, tur« *h. d i v o k á* (*T. auritus* Bp.) v lesích smíšených. Štíhlé tělo její na vrchu jest rzivě hnědošedé s temnějsími skvrnami, téměř a krk šedomodré; po stranách krku čtyři obloučky z černých

pirek s obrubou stříbrilou. Přední část krku a hořejší hrud jsou červené, ostatní zpodek těla modravě červenošedý, zobák načernalý, noha karminová. Délka 30, křídla 18, ocas 12 cm. Vlast h-ky jest střední a jižní Evropa, záp. Asie a sev. Afrika. Hnízdí se v houšti lesním v květnu a červenci, po 17 dnech líhnou ze mláďata; v září odlétá do teplejších krajín, živi se semeny stromů a osením, lesníkům poněkud škodí, hospodáři prospívá požíráním bejlí. V zajetí často se chová. Ještě oblíbenější jest h. chechtavá (*V. risorius*), barvy isabellové, na hřbetě tmavší, v týle s páskem a s černým zobákem. Délka 31, křídla 17, ocas 13 cm. Žije původně na suchých stepích vých. Afriky a záp. Asie, kdež jest nejobecnějším druhem celého řádu. H malá (*T. senegalensis*), rozšířená po afrických krajínách rovníkových, má jen 20 cm délky těla. Bše.

Hrdlička: 1) H. Jan (* 1741 v Modře, † po 1810 t.), církevní spisovatel slovenský. Vystudoval bohosloví 1768 v Jeně, byl ev. kazatelem v Modře, r. 1781 ve Vsetíně na Moravě, od r. 1782 do 1810 v Maglódě. Z devíti jeho spisův osm vyšlo tiskem, vesměs kázání, modlitby a verše, hlavně příležitostné. Výjimku činí *Knižka pro čelad' křesťanskou* (v Prešpurku, 1794) a některé příspěvky v *Plachého Starých Novinách* (r. 1785—86 v B. Bystřici), z nichž zejména stať *O časích osvěcených* (str. 293 sl.) a o *Vznešenosti řeči české neb vůbec slovenské* (str. 417 sl.), psaná dle knížky Jana Aloise Hanke z r. 1783, jsou pozoruhodny. Srovn. *Tablic, Poezye IV., XXVIII. až XXXV.*

2) H., polsky *Herlyczka*, původem Čech, od r. 1820 mandator nad haličskými Karpaty v Kolomyjsku a Stanislavsku s právem takoroka neobmezeným. Přispěním huculských stělečů, verbovaných ze středu hajdamaků, vyhubil huculské hajdamactvo, zjímav jeho vůdce (vatahy). Po dovršení svého úkolu byl vládou za jakýsi přestupek suspendován. Všemi opuštěn, zemřel v nouzi. Rf.

Hrdliv, Hrdlejev, Hrdlejev, osada u Střebichovic v Čechách, hejt. a okr. Slané, fara Pchery, ps. Libušín; 16 d., 168 ob. č. (1890).

Hrdlo (*guttur*) nazývá se přední oddíl krku, jenž tvoří celkem rozsáhlý trojhran, ohraničený shora saní a po stranách svaly kyvači, které jsou při každé poloze hlavy na povrchu patry jako zvláštní vyvýšené pruhy. Nejpatrnější zjevy na h-le jsou vyvýšenina hrtanová s ohryzkiem a dólke hrdelní nad kosti hrudní a mezi oběma vnitřními konci klíček. Jindy nazývá se h-lem i hrtan nebo hltan, v přeneseném smyslu pak i zúžené části některých dutých ústrojů, jako na př. h. děložní, měchýře, vaku kýlného a j. v.

Hrdlo hradby nebo šíje hradby (fr. *gorge d'une redoute*), strana hradby od nepřitele odvrácená, tudíž zadní, útoku pravděpodobně nejméně přístupná. H. h. může býti zcela otevřená, t. j. bez násypu nebo kolí (palisád), je-li ta která hradba jiným tak blízkou, že tyto chrání h. h.; čím však hradba je od jiných vzdálenější, více odloučena a odkázána na há-

jení samostatné, tím důkladněji dlužno opatřiti h. h. t. j. hradbu i v zadu uzavřítí násypem nebo kolím, pro vydatnější obranu v půdorysu baštovitě lánaným, nebo který sesílíme kufrem, vyčnívajícím to přistavkem na postřelování a bránění h-la h. Je-li toto uzavřené násypem nebo kolím, musí takováto ohrada býti prostoupena vchodem, který vždy zřízen v h-le h. Samozřejmě útočník důmyslný mnohdy se pokouší dobytí hradby ze zadu, z h-la h., tudíž se strany nejslabší, překvapně, přepadem. F.M.

Hrdlové roury viz Roury.

Hrdlofezy: 1) H., ves v Čechách, hejt. a okr. Ml. Boleslav, fara Kosmonosy, ps. Josefodol; 59 d., 434 ob. č. (1890). — **2) H.**, ves t., hejt. a okr. Třeboň, fara Suchdol, ps. Schwarzbach (Dol. Rak.); 47 d., 342 ob. č. (1890). Na blízkou rozsáhlá blata s velkými ložisky rašeliny. Samota Stará Myslivna. — **3) H.**, ves t., hejt. Král. Vinohrady, okr. a ps. Žižkov, fara Hloupětín; 37 d., 494 ob. č. (1890), mlýn. Nadač. statek zaujímá 118'25 ha půdy a jest majetkem fondu kr. hl. města Prahy. Statek náležel někdy ke špitálu sv. Pavla před Poříčskou branou v Praze. Když pak r. 1648 špitál od Švédů vypálen, připadlo jeho jmění špitálu Staroměstskému »u Templu«. Josef II., zrušiv špitál, přivtělil jmění jeho k chudobinci u sv. Bartoloměje pod Vyšehradem a ze statku hrdlofezského učinil světský nadač. fond. Srov. W. Tomek, *Dějiny města Prahy*.

Hrdlovka, Hrdlovka (Herrlich), osada t. u Nové Vsi, hejt. Tpelice, okr. Duchcov, fara Osek St., ps. Osek; 45 d., 447 ob. n. (1890). Ves náležela klášteru oseckému od jeho založení

Hrdly, Hrdlí. ves v Čechách, hejt. a okr. Litoměřice, fara Dolánky, ps. Terezin (nádr.); 65 d., 397 ob. č. (1890). Nadač. statek zaujímá 244'22 ha, náleží k němu zámeček, dvůr a pivovar, majetek benediktinského kláštera v Břevnově, jemuž darován Boleslavem II.

Hrdoltice, ves (v okr. novokdyňském) v Čechách, viz Rudoltice.

Hrdoňov (Heinrichsdorf), osada u Hruštic, hejt. Kaplice, okr. Vyš. Brod, fara a ps. Frimburk; 20 d., 124 ob. n. (1890). Samota mlýn Reismühle.

Hrdoňovice, osada v Čechách, hejt. a okr. Turnov, fara Újezd pod Troskami, ps. Libuň; 60 d., 327 ob. č. (1890).

Hrdost nazývala se ve starém čes. právu pokuta, kterou platili pachatelé, resp. celé obce, veřejné moci za porušení veřejného míru, běželo-li o násilí, provedené bez loupeže.

Hrdý Jan, učitel a paedag. spis. český (* 1838 v Prachovicích u Holic — † 1896 v Praze). Studoval reálku v Pardubicích a v Praze, načež přijal místo technického praktikanta při Jižní dráze. Po dvou letech, v nichž pobyl i v Lublani a v Postojně, vrátil se do Prahy, věnoval se učitelství a stal se podučitelem a posléze učitelem při škole hradecké. H. účastnil se pilně spolkového života — dal podnět k založení »Besedy učitelské«.

vybízel ke zřízení učitelské Matice a byl také pilným spisovatelem pro mládež. Ze spisů jeho uvádíme: *Děje českého národa I.; Prvotiny; Zábavné čtení I. a II.* (Praha, 1869); *Oříšky k louskání* (t.); *Něfenky* (t., 1871); *Večery pod lipou* (t.); *Snůšky* (t.); *Kratochvilky; Malý zábavník* (t.); *Pohádky a báje* (t.); *Tricet návštěv* (Bies. mládeže, 1881); *Hrstka klasů* (t., 1880) a mn. j. Přispíval také hojně do časopisů paedagogických.

Hřeb viz Hřebík. — H. záchranný, část výzbroje lezeckého u hasičských sborů. Delší rameno hřebu je opatreno záseky, by se dalo zarazit do zdi nebo dřeva; kratší, opatřen šroubem, lze zavrtati do dřeva. Záchranný hřeb uschován je v kožené pochvě lezecké sekyrky; u výzbroje staršího přípevněn byl přímo na opasku na zadní levé straně. H-u záchranného používá lezec s výhodou, když se má zachrániti pomocí smyčky a když smyčku nelze jinak spolehlivě připevniti.

Hřebčáctvo vojenské, sbor hřebčácký, v Rakousku *Gestütsbranche*, soubor všech osob vojenských zaměstnaných chovem koní ve hřebčincích vojenských (v. t.), od generála, vojenského dozorce hřebčinců, do prostých hřebčáků. Stábní důstojníci velí jednotlivým hřebčincům, důstojníci jiní přidáni jim k rukám a mužstvo obstarává koně, provází hřebce do letních stanic, řídí pouštění hřebců na klisny atd. H. c. k. nosí čáky, temnohnědé kabátce s modrými výložky a mosaznými knoflíky a temnorudé spodky do vysokých bot; h. uherské má tytéž barvy, jen stříh uherský, totiž attily a ošňofené kalhoty.

Hřebčinec, ústav pro chov koní. Rozznáváme: 1. H-nce divoké, bez pána. Hřebci i klisny ponecháni jsou sami sobě po celý rok na pastvinách, na nichž chytají se pak mladé koně pomocí koní krotkých a domestikované se prodávají. Dosud děje se tak na asijských stepích. Kozácké pluky mají mnoho takových koní. Jen spekulanti stavivají chatrné stěny, dřevěné nebo kamenné, za nimiž nalézají koně ochrany aspoň před velkými větry a vánicemi, jakož i proti dravé zvěři. Také se jen zřídka suší tráva na seno a sklízí pro zimu. — 2. H-nce polodivoké: jsou vlastně obmezením prvějších. Hřebci připouštějí se jen v době skoku ku stádu, v němž pasou se s menším počtem klisen. Když všechny klisny obřezly, pouštějí se zase hřebci k velkým stádům, by naučili se držeti se pohromadě, po případě chrániti mladá hřibata proti dravcům. Nejvybranější exempláry z takovýchto větších stád chytají k tomu vycvičení jezdců do lýka (lassa), jež je zadním koncem k jejich sedlu připevněno. Kůň lapený je zdržován v běhu koněm krotkým, až zemlí. Takové h-nce polodivoké nalézají se posud ve vých. Asii a již. Rusku. — 3. H-nce krotké, s jakými setkáváme se nyní výlučně ve všech zemích zemědělských, v nichž věnuje se koním všechna pozornost diaetická a i čistoty dbá se co nejvíce. Vskok stává se zde dle určené majitelova, tak sice, že se přivede hřebec od ošetřovatelů ku klisně. H-nce tyto vydržuje buď stát a

země nebo osoby soukromé. K prvějším náležejí h-nce státní, vojenské a dvorní. Státní h-nce dělí se opět dle účelu na hlavní, též kmenové a rolnické. V kmenových h-ncích používá se vždy nejlepšího a nejhezčího plemene na plemeno další. Hřebci zde vychováni se pak předávají do h-nců rolnických, kde stojí hřebci jen po čas říjení klisen a po dobu vskoku. H-nce krotké znali dle Varrona již Římané. Za použití hřebce (*admissarius*) bylo platiti určitý poplatek (*equimentum*). *Bm.*

H. vojenský, ústav, kde přechovávání hřebci a kobylы uslechtilější krve na plemenní koňstva a na zlepšení chovu koňského u soukromníků. Na rozsáhlých pozemcích, aby hřibatům bylo kde proháněti se, vystavěny konírny pro hřebce a kobylы, dále zvláštní kůlny co jarní, letní a jesenní útočiště před nepohodou pro kojně klisny či hřebce s jich hřibátky, jiné kůlny se stejným účelem pro hřibata odstavená a dorůstající, pro každý ročník zvláště a dle pohlaví již rozdělená, konečně skladiště pro píci. V mocnářství rak.-uh. jsou veliké h-nce voj. v Radovci v Bukovině, zvláště slavný, a v Piberu ve Štýrsku, v Mezöhegyeši, Kis-Béru a Bábolně v Uhrách a ve Fogaraši v Sedmíhradsku. Menší h-nce, *Hengstendépôts*, kde přechovávají pouze hřebce určené na rozposílání, v době připouštěcí od 1. března do 30. června, do kraje, jsou ve Stadlu u Lambachu v Horních Rakousích, ve Štýrském Hradci, v Louce u Znojma, v Pisku, v Drohowyži v Haliči, v Královském Bělehradu, v Nagy Körösi, v Dobrotíně (Debreczen) v Uhrách, v Šepsi Sz-György v Sedmíhradsku a v Záhřebě. H-nce vojenské jsou vlastně pod správou těch kterých ministerstev zemědělství a jen oddily hřebčácké pod velitelstvím vojenským. *FM.*

Hřelec viz Kůň.

Hřebecký Jiří, zedník z Kladna, často bývá uváděn co zručný řemeslník, který v XVI. stol. byl v Praze činným. Dle «*libri civium*» byl poddaným pana Jiřího Žďárského ze Žďar na Kladně. Právo měšťanské dával mu r. 1556. *Fka.*

Hřebeš, ves (hejt. Kladenský) v Čechách, viz Rebeč.

Hřebečnický, ves v Čechách, hejt. Rakovník, okr. Křivoklát, fara a pš. Slabce; 60 d., 428 ob. č. (1890), 21f. šk., zámeček, dvůr, lihovar Max. kn. Fürstenberka, cihelna, mlýn. H. byly někdy samostatný statek s tvrzí, na níž ku konci 1. pol. XV. st. seděl Jan Týfovský z Hřebečnicků. Po r. 1530 uvádějí se tu rod Kaplitrů, Vřesovcův a Světeckých, r. 1550 Jindřich Týfovský z Enzidle, po jeho potomcích rodina Černínů, r. 1616 Václav Varých z Bubna a r. 1620 Křištof Hrobčický z Hrobčic, po jehož potomcích dostaly se H. rodině Nosticů. Roku 1867 prodány a r. 1882 připojeny ke Křivoklátu. (Srv. Aug. Sedláček, Hradý, zámky a tvrze, VIII. str. 96.) Nedaleko stávala v XV. st. tvrz a ves Pistné, sídlo u husit. vůdce Mikuláše z Pistného, jinak z Husi nebo z Husince.

Hřebeční výžehy (*Gestütsbrände*), znak, který vpaluje se koním žhavým železem na dolní čelisti, krku, hřbetě nebo pravé nebo levé kyčle. Účelem jest možnost rozeznati původ koně po stránce hřebčincové i plemenné. Zvyk je starý, zvláště oblíben byl u Řeků. Znaky vyžehnuté — charaktery — byly písmeny Q nebo C, dle nichž zvání koňové *Κοπριας* nebo *Σαυρορας*. Vedle vpalování bylo zvykem i jakési tetování; dělány totiž ostrými nástroji jízvy, jež pak žiravinami činěny zřejmějšími. Nyní užívá se výhradně žhavého železa; možno však v celku tvrditi, že vyžehování značek u pěstitelů i chovatelů koní poněkud mizí, tak že nalézáme je nyní, a i to velmi zřídka, jen u koní vychovaných ve státních hřebčincích nebo v hřebčincích zámožných pěstitelů koňstva ve velkém. V Anglii nemívají již ani nejlepší koně nejušlechtlejšího plemene žádného výžehu. Tataři označují posud koně dlouhým pruhem, který jde od kyčle šikmo ku bedráům. *Bm.*

Hřebečov, ves v Čechách, viz Jiloves.

Hřeben: 1) *H.*, řid. popl. dvůr Karla hr. Bouquoye v Čechách u Netřebic, hejt. a okr. Krumlov, fara a pš. Velešín. Stávala zde tvrz, původně sídlo Hřebenářů z Harrachu. Ve 2. polovici XVI. st. usadili se tu Počepičtí z Počepic, r. 1590 Vamberští z Rohatce, r. 1650 koupila *H.* ovd. hr. Marie Magd. Bouquoyová a přivtělila ho k Novým Hradům. — 2) *H.*, někdy dvůr, nyní hájovna t., hejt. Pelhřimov, okr. a pš. Kamenice n. L., fara Temnice.

Hřeben, nástroj ku čištění, pořádkání a držení vlasů, jakož i vousů. Obvyčejné domácí potřebě slouží *h-y* z rohu, v novější době též z kaučuku; jemné *h-y* a rozhodně nejlepší jsou ze želvoviny, jež vyniká velkým leskem a pružností a zlomí-li se, snadno se opět spojuje, dále ze slonové kosti. Užívá se pro výrobu *h-ů* i různých dřev, zejména zimostrázu a ebenu. Ku česání tuhých chlupů domácích zvířat užívá se *h-ů* z mosazi a jiných slitin. O výrobě *h-ů* viz Hřebenářství.

H., nejsvrchnější omezení neb hrana střechy. Jest určen t. zv. vyšetřením okapu, t. j. stanovením průsečnic rovin nebo ploch střešních, jak se udají na různých půdorysech; tu pak vodorovná průsečnice jejich a sice, jdeme-li ve směru zdola nahoru, slove *h.* Při nestejně hloubce budovy a stejném sklonu ploch střechy stoupá *h.* na širší straně výše a vzniká tím *h.* stoupající nebo nároží, jež nepěkně vypadá. Odstraníme-li v případě takovém nároží a hledíme-li obdržeti *h.*, vznikají opět plochy střešní jako plochy sborcené; i jim se vyhýbáme, provádějice to tak, že na př. nejnižším bodem nároží vedeme rovnoběžnou rovinu, čímž vzniká nahofe plochá (resp. mírně skloněná) střeška, anebo že plochu sborcenou nahradíme 2 rovinami. — Při střeších pultových a mnohých sedlových bývá na *h-u* zvláštní vaznice t. zv. hřebenová, jež slouží ku podpoře krokví v *h-u* a k zachycení horizontální složky tlaku v patě. Při taškových krytinách nazývá se nejvyšší

řada tašek hřebenová vrstva a tvořena je při sedlových střeších zvláštními taškami t. zv. háky, jež jsou buď hladké nebo s výstupky. *Ubn.*

H., tyč zuby opatřená, do níž zabírá ozubené kolo (pastorek), čímž se pohyb rotační mění v posuvný nebo naopak. To jsou t. zv. *h-y* obvyčejné. Vedle nich užívá se i *h-ů* šrobových, kde zuby postaveny jsou šikmo k délce tyče, tvoříce část šroubovice.

H., kamennický nástroj k opracování kvadrů zhruba. Skládá se ze železného čtyřhranu, jež po délce jest vyřiznut a oblou rukojeti opatřen. Do výžehu zasouvne se několik ocelových železek oboustranně přiosťřených a kvadratického průřezu; ve své poloze držána jsou příložkou a klínem. Po jedné straně všechna ostří uvedena jsou do jedné přímky, která k rukojeti jest více nebo méně skloněna, což závisí na výšce kamene, jež se obrábí. Děje se to za tím účelem, aby jednak všechna ostří současně zasáhla plochu kvádrů, jednak aby kamenník, jež nástroj šikmo vede, náležitou polohu při práci mohl zaujmouti. *Ubn.*

H. Abtův viz Železnice.

H. expandní, součást snovacího stroje, jejíž účelem jest docíliti náležitou šířku osnovy. Zařízení jeho jest různé, ale vždy takové, by se šifka dala dle potřeby zmenšiti; odtud slove též *h. e.* Jeden druh skládá se z kaučukového pruhu, do něhož vetknuty jsou železné dráty kolmo; mezi nimi procházejí nitě osnovní. Pruh ten jest po obou stranách přidržován a napínán; má-li se snovati větší šifka, pak se prostě vytáhne. Jiný *h. e.* skládá se z plechu ocelového, vlnovité zohýbaného, do jehož vrcholků jsou zasazeny dráty jako zuby. V novější době užívá se místo vlnitého plechu spirálně stočené zpružiny; ostatní zařízení je stejné. *Ubn.*

H. horský viz Hory.

H. u násypu čili hřbet předpraně (fr. *crête du parapet*) jest ve hradbě ona hrana více méně vodorovná, která, jsouc utvořena setkáním vnitřního srázu předpraně s vrchním její sklonem (fr. *plongé du parapet*), představuje nejvyšší čáru přibližně vodorovnou, dle půdorysu různé klikatou v té které hradbě. *F.M.*

H. snovací, součást snovacího stroje. Skládá se z dřevěného rámečku, do jehož listů širokých jako osnova, zasazeny jsou zinkové nebo mosazné plíšky (zuby), mezi nimiž procházejí skupiny nití od cívek, uložených na rámu snovacím. *H. s.* slouží k tomu, by přizo byla dobře vedena a necuchala se. *Ubn.*

H. ve bráně (rus. *ers*, fr. *herse*, *sarracine*, ital. *saracinesca*, angl. *portcullis*, něm. *Fallgatter*), ve hrazení středověkém mříž spouštěcí ze silných sochorů dubových anebo z mocných prutů železných, umístěná mezi oběma částmi přední a zadní bránové klenby; pohybovala se v kolných žlabech ve zdích postranních brány nebo ve zdivu obou pobočnicích věží a rumpálem vytažována nahoru v dobách pokojných a spouštěna pro obranu proti nepřátelskému útoku. Často střeživány brány zvláště důležité takým *h-em* dvojím.

Dle názvu franc. a ital. se zdá h. bránový býti původu saracénského. F.M.

Hřebenač: 1) H., starší název pro kolo na zpodní vodu.

2) H., kára k dopravě větších kusů kamene. Liší se od obyčejného kolečka tím, že nemá truhlíku, nýbrž kámen se prostě nakupí.

Hřebenařové ze Hřebene viz z Harachu.

Hřebenařství, výroba hřebenu. Při výrobě dlužno rozeznávat: 1. práce přípravné, jimiž se upravuje materiál v desky přiměřeného tvaru; 2. vyřezávání zubů do těchto desek; 3. práce dokončovací a úpravné.

1. K hřebenům rohovým používají hřebenaři nejraději rohů volích, z nichž podrží pouze díl dutý, kdežto masivní špička, někdy délky až 25 cm, spracuje se na soustruhu. Roh rozřeže se na příč pilou v díly, jejichž velikost jest závislá jednak na velikosti rohu, jednak na šířce hřebenu. Díl, jenž nejprv odpadne, t. zv. přední, poskytuje nejlepší a nejtrvanlivější hřebeny; jestiž materiál nejhutnější. Ostatní poskytují méně dobré zboží. Díly tyto se nyní po délce rozříznou, načež máčí se po jistou dobu ve vodě. Následuje rozevření rohu v desky. Za tím účelem nastrčí se roh na dřevěný kleštvovitý nástroj a vystaví se plamenu, při čemž se jím otáčí, aby se nespálil. Jeli roh dosti ohřát, uchopí se po okrajích podélného řezu kleštěmi a rozevře se, načež nerovnosti vnitř vznikající se oškrabou nožem, jehož ostří má tvar S. Desky získané narovnávají se za tepla v obyčejném svěráku. Desky příliš tlusté rozřežou se pilou v tenčí nebo, což se v nejnovější době zhusta provádí, dělí se dlátem. Úplně narovnání provede se tak, že nerovná místa desek dobře ohřátých obloží se navlhčenou pístí kloboučnickou, načež se vloží mezi 2 desky železné a s těmi do svěráku a silně se utáhnou. Teplem, jakož i povstalou parou z navlhčené pístí změkne roh a vyrovná se. Desky rovné oškrabují se nástrojem podobným pořizu bednářů a kolářů, načež na místě, kde se mají zuby zhotoviti, přesekají se klínovitě ostrou sekerkou, načež přikročí se ku konečnému vyrovnání a uhlazení desek zvláštním pilníkem ručním. — Želvodina a slonovina vyžadují daleko méně práce přípravné. Želvodina přichází do obchodu již v tenkých, mírně zahnutých deskách, jež rozřežou se lupenkou v díly přiměřené velké, tyto pak za tepla mezi železnými deskami se lisují a rovnají podobně jako roh. Při slonovině spracuje hřebenař masivní i dutou část zubu; prvá řezá se v desky, druhá v proužky; ostatní spracování jest podobné. I druhy dřev, jichž se užívá, dají se velmi snadno připravit v desky.

2. Hotovení zubů. Deska upevní se šikmo do dřevěného svěráku tak, že jest obrácena dolů stranou, jež byla na rohu vnější; děje se to za tím účelem, aby se roh při řezání neodlamoval a netřástil. Hloubka zářezu naznačí se rýskou, načež se přikročí k vlastnímu řezání, jež se provádí pilou, vedenou vodorovně. Pila skládá se ze 2 listů zasazených do ob-

ruby, mezi něž vloženo jest prkénko. Listy pilní mají úplně stejné rozměry, jeden z nich však vyčnívá z obruby dvakrát více než druhý. Tím vznikají dva řezy, z nichž jeden jest o něco hlubší druhého; mělčí zářez určuje, kam pila při novém řezu se má nasaditi. Jelikož jest deska uložena šikmo a pila vedena jest vodorovně, vypadne zpodek zubu též šikmý; vyrovnání toho děje se obyčejnou pilou o stejné tloušťce listů. Při hotovení velkých hřebenu o hrubých zubech provede se jeden řez vedle druhého od oka. K úplnému dokončení zubů přioští se tyto špičatým pilníkem a rohy se pak srazí. — Při drahem materiálu, jako jest slonovina nebo želvodina, užívá se při velkých a vzdálených zubech t. zv. »doublování«. Provádí se tak, že na plochu hřebenu vynesou se kružidlem přesně zuby a ocelovou špičkou se vykreslí; dle této lomené linie řezá se pak lupenkou, čímž se obdrží najednou 2 hřebeny; neboť mezera mezi dvěma zuby jednoho hřebenu tvoří zub hřebenu druhého. Podotknouti dlužno, že náhradou za ruční práci užívá se při hřebenech kaučukových strojů ku zhotovení zubů; stroje jsou původu anglického a hotoví se jimi takéž 2 hřebeny současně.

3. Po zhotovení zubů přikročí se především k oškrabání hřebenu, by se docílil všude hladký povrch, jenž by byl příhodný k polirování. Někdy bývají hřebeny různě zdobené, na př. vedou se rysky rovnoběžné s hranami jeho, aneb na obvodu svém jsou vroubkovány a p, což se děje zvláštními noži a různé profilovanými pilníky. Různé prolomané ozdoby na hřebenech předem se vykreslí, načež lupenkou se vyřiznou; tlačené ozdoby a ploché dessiný tlačí se ve dvojilných formách kovových, dobře prohřátých. Zmknutí teplem dovoluje hřebenaři slonové a želvové hřebeny ohýbat. Hladkost a lesk obdrží hřebeny hlazením nebo třením a polirováním. Hlazení provádí se na prkénkách, na nichž napjato jest sukno nebo plst, načež nanese se užívány prostředek hladící, ale vždy jen s vodou, nikoliv s olejem, neboť tento nejen barvu hřebene mění a jemnější zuby zanáší, nýbrž často tvoří překážku budoucího moření. Jako prostředků hladících užívá se pro obyčejné hřebeny vlhkého, jemně prosívaného popela z tvrdého dřeva nebo moučky cihlové, pro lepší moučky z páleného vápna, pro jemnější zboží práškovité plavené pemzy, načež leští se triplem. Slonová kost hladí se přesličkou, jež se též hodí pro želvodinu a zimostráž; potom se za mokra vápnem poliruje.

Mezi úpravné práce náleží napodobení želvodiny rohem. Nejprv připraví se směs stejných dílů vápna, drasla, anglické červeně, tuhy a vody. Roh pemzou uhlazený ponoří se do zředěné kyseliny dusičné, potom do studené vody, načež se úplně osuší. Pak se natře směsí celý povrch nebo udělají se jen místy skvrny, a to souhlasně na obou stranách, čímž podobnost se želvodinou jest úplnější. Barva se nechá působiti hodinu nebo dvě, načež se odstraní a vodou vyperé. Po úplném oschnutí

se přikročí k polirování vápnem. Barvení zboží z rohu děje se tak, že před polirováním ponoří se na několik hodin do vodnatého roztoku cukru olověného. Na to se vyjme, osuší a vloží se do rozředěné kyseliny solné. Tím vypadne roh celý bílý, načež se barví barvami anilínovými. — Viz Kühn, Handbuch f. Kam-macher.

H. české viz Čechy, str. 165.

Hřebenda Matěj, prostonárodní veršovec a buditel slovenský (* 1796 na Pile v Malém Hontě — † 16. bř. 1880). Pro chudobu nemohl dokončiti ani obecnou školu, hledaje si výživy s počátku posluhováním při ev. církvi, potom na Hačavě a Krokavě jako ponocný; pro slabý zrak již od 16. roku vzděláním byl odkázán jen na to, co mu vzdělanější občané nebo studenti předčítávali. Od r. 1811 skládal československé verše příležitostné i církevní, a kruh ctitelův a skromných maecenů jeho stále se šířil. Když r. 1830 úplně osleplému i služby ponocenské bylo zanechati, oddal se cele jednak sběratelství starých československých knih, jednak kolportáži nových. V obou směrech vykonal mnoho platných služeb, křížem procházeje celé Slovensko. Zachránil na př. výtisk staré české bible z r. 1489 (uložena v bývalé Matici Slovenské) a sebral řadu starších českých knih předjosefinských (odkázány knihovně býv. slovenského gymn. velkorevúckého). Sv. mikulášský Bělopotocký i Jan Kollár neměli spolehlivějšího rozširovatele svých vydání nad H du. S československou knihou pak H. všude šířil i národní uvědomění. Nejednen vlastenec z let dvacátých a třicátých byl s H-dou ve stycích písemných, a Karel Amerling r. 1838 mu navrhoval, aby si zřídil knihupecký vůz a s ním pro zásoby dojížděl až do Prahy, což však pro nedostatečné prostředky se neuskutečnilo. Plodnost snah H-dových v oboru osvěty lidové uznali mnozí. Karel Kuzmány na př. r. 1838 napsal mu do památníku: »Nemůže slepý slepého vésti; tento slepý však dobrým by vůdcem byl mnohého vidomého«. A J. Kollár 24. kv. 1834: »Ó by mnozí vidoucí Slováci podobní byli tomuto slepému v lásce k národu a ve známosti řeči mateřské!« — Srv. Daniel Lauček, Matej H., »Nár. Noviny« 1880, č. 57; A. Lombardini, Slovenský Plutarch, »Sl. Pohl.« 1888, 36—7. Včk.

Hrebenka viz Hrabjanka a Hrebinka.

Hrebenové dráhy viz Železnice.

Hrebenové ložisko viz Ložiska.

Hrebenový šep viz Čep.

Hřebeny, osada u Milešova v Čechách, hejt. a okr. Milevsko, fara Lašovice, pš. Milešov; 7 d., 56 ob. č. (1890).

Hřebeny, malé zalesněné pásmo brdské směru od jz. k sv., mezi Hostomicemi a Mníškem. Dosahuje v jihozáp. části u Vysoké jedle 635 m. K východu výška poněmáhu klesá až na 588 m v Božích vrázkách. Svah k sz. jest mnohem příkřejší než k jv.

Hřebí (rus. *řebij*), los, byl ve starověku i středověku u četných národů jeden z prostředků, kterým se v soudních záležitostech

(hlavně trestních) prováděl důkaz. Metání losů (h.) jako právní prostředek znali již židé. Řekům a Římanům sloužilo metání h. (*κλήρος*, *sors*) za prostředek volební (hlasovací). Právním důkazem bylo metání h. u mnohých národů mladších, na př. Germanů (srov. zákon Ripuarský, Frízský a j.), u Slovanů: u Čechů (srv. Kniha starého pána z Rožmberka), u Rusů (již v některých rukopisech Ruské Pravdy) a j. V Čechách vymizelo vrhání h. jako soudní důkaz již někdy ve stol. XIV.; jeť důkaz, že v XV. stol. nerozumělo se již ani, co slovo h. znamená.

Hřebíček viz Caryophylli.

Hřebíčková silice dobývá se destilací hřebíčku (viz Caryophylli), a to buď hned v krajinách, kde hřebíček se pěstuje, nebo z dovezeného hřebíčku v Hamburku a Altoně. Odtud přiváží se k nám surová silice, jež se v našich továrnách pouze rafinuje. H. s. je tekutina hustá, za čerstva světle žlutá; státním hnědne a houstne, má silný zápach hřebíčkový a palčivou chuť. Hlavní součástíkou h-vé s. je eugenol, vedle malého množství uhlovodíku, $C_{11}H_{22}$. Hutnota 1·04—1·06. H. s. bývá často falšována jinými silicemi nebo mastnými oleji. Užívá se jí v lékárnictví, voňavkářství a v lékařství, zejména je to jeden z nejpoužívanějších léků proti bolení zubů. Lf.

Hřebíčkovce viz Caryophyllus.

Hřebík, osada na Moravě, hejt. Valašské Meziříčí, okr. Vsetín, fara a pš. Hovězí; 14 d., 78 ob. č. (1890).

Hřebík, hůlkovitý, na konci zašpicatělý předmět, z pravidla hlavou opatřený, jenž slouží ku spojení dvou nebo více dílů. H-u jakožto spojovacího prostředku užíváno bylo již starými kulturními národy, zejména Egypťany, Řeky a Římany. Hotoven buď ze železa, mědi nebo bronzu, litím neb kováním. Nálezy v Hallstattu, v hrobech hunských a pozdějších stavbách jehlových dokazují rovněž hojně užívání h-u za tehdejších dob. Ve středověku vznikl zvláštní cech řemeslný (cvočkářů), jenž se zabýval výrobou h-ů, jež byla tehdy ovšem ruční. Teprve na počátku našeho stol. vznikla výroba strojní, při níž stroje pohybovány byly ručně. R. 1790 Clifford konstruoval stroj, složený ze 2 válců opatřených ryhami, do nichž vedlo se železo za červena a obdrželo zde náležitou formu. R. 1841 Ryder zavedl výrobu h-ů pomocí zápustek, jež do zvláštních strojů byly upevněny a jimi pohybovány. Důležitější bylo zavedení výroby h-ů stříhaných; plechy vyváleny předem v příhodný tvar a pak se za studena rozstříhaly (Guppy 1796 a 1804). Rovněž velkého rozšíření doznala výroba drátěných h-ů. Hlavním střediskem byla Paříž (odkud též slovu h-y pařížské); teprve r. 1840 zavedena v Německu První stroj na h-y, jenž byl patentován r. 1811, konstruoval White; skutečně praktickým byl však stroj Philippe-ův v Paříži (1832) a Werderův v Norimberce (1846).

Dle způsobu výroby dělí se h-y na: 1. ručně vykované; 2. stroji stříhané nebo ražené; 3. úplně nebo částečně lité a

4. drátěné nebo drátěnky. Další rozdíl spočívají v druhu spracovaného kovu, ve velikosti a tvaru h-ů, jenž se řídí účelem upotřebení.

1. Kovy, z nichž se h-y kovou, jsou prutové železo, měď a zinek. Nejčastější jsou h-y železné; měděných nebo zinkových užívá se tam, kde se má upevnití měď nebo zinek a železných h-ů nemožno upotřebiti z té příčiny, že stykem dvou různých kovů vzniká galvanoelektrický stav, čímž vyvolává se rychlé okysličení; to platí zejména při pobíjení lodí nakořnicími deskami měděnými a při krytí střešních zinkem. Zinkové h-y kovou se z tyčí, jež se obdržely rozstřiháním z vyválených desek, nebo z tlustého drátu, týmž způsobem jako železné, pouze s tím rozdílem, že se spracují za studena nebo mírně ohřátý. Měděné h-y hotoví se úplně stejně jako železné. Nástroje ku zhotovení h-ů jsou kovářská, různé druhy hřebovnic a sekáč; všechny jsou upevněny na společném dřevěném špaluku. Kování samo děje se pak kladivem. Hřebovnice slouží ku zhotovení hlavy h-u. Jest to plochá čtyřhranná tyč železná, na jejíž vrchní straně nalézá se vyvýšení, zvané koruna. Opatřena jest výřezem dolů rozšířeným, jenž odpovídá hofejší části tvaru a velikosti h-u. Tímto a korunou, jež jest buď konvexní nebo plochá a p. liší se různé druhy hřebovnic. H-y kovou se za bílého žáru. Ohřívání děje se v obyčejné výhni kovářské, se tří stran přístupné. Tyč železnou, na konci ohřátou, uchopí dělník do ruky a na kovářské vykově přiměřenou špičku, načež v náležitě vzdálenosti od špičky zhotoví nákovek a na sekáč natne prut tak daleko od něho, aby se mohl z toho zhotoviti hlava. Na to vloží prut do hřebovnice, jenž tam za nákovek vězí (za tím účelem se on hotoví), přebývající část prutu se ohnutím odstraní, načež rázy kladiva vykově se hlava a hotový h. ze spodu ven se vyrazí. Tvar hlavy závisí na tvaru hřebovnice nebo na počtu rázu kladiva. Tak dává jeden kolmý ráz hlavu plochou, 4 šikmé rázy hlavu střešovitou a p. Hlavy zvláštních forem docílí se razidly, jež mají takovou dutinu v sobě, jaká má býti hlava. Dobré h-y mají míti pravidelný tvar, povrch bez trhlin, hrubých hran, štíhlou, ostrou špičku a mají býti tuhé a houževnaté. Na tyto vlastnosti má vliv též železo, jehož se užilo.

2. Zhotovení h-ů stroji zkoušeno různými způsoby. Dnes jsou hlavně dva způsoby. a) Železo vykově se pod kladivem v desky 18 až 21 cm široké a 15 mm tlusté, jež se rozdělí na kusy délky 94 cm; na to vyválí se v plechy tloušťky 2–6 mm, dle tloušťky h-u. Plechy tyto rozstřihají se parními nebo vodními nůžkami v kusy, jejichž šířka rovná se délce h-u. a ty opět rozstřihají se v proužky úzké, klínovité, téhož tvaru jako h. Vytvoření hlavy děje se za studena kovářským z ruky (nyní se od toho pouští) nebo strojně. Ke kování hlavy nelze užiti hřebovnice (nebo h. nemá nákovku a tudíž otvorem hřebovnice by propadl), nýbrž h sevře se do silného svěráku a kladivem, me-

chanicky pohybovaným, se napěchuje, čímž vznikne jakýs tvar hlavy. Jinak užije se k tomu razidel opatřených dutinou tvaru hlavy, jež zhotoví se jedním, nejvýše čtyřmi rázy. Tím vznikají h-y stříhané. Také konstruovány stroje, kde všechny tyto práce provádějí se automaticky. Zvláštního upozornění zasluhuje nůžky na h-y firmy Wickersham-Nail Comp. v Bostonu, jež z tabulí plechových stříhají h-y hned s hlavami a špičkami, skoro bez odpadků. b) Mnohé nedokonalosti stříhaných h-ů vedly k tomu, konstruovati stroje, jež by za tepla hotovily h-y asi tak, jako při kování. Stroj takový (Fullerův) skládá se ze dvou zařízení, z nichž jedno utvoří špičku, druhé hlavu. H-y stříhají se za studena z plechu jako dřívce, na to se ohřejí do červeného žáru a jednotlivé vloží se do zařízení prvního, kde tenký konec uchopí se dvěma ocelovými čelistmi a současně třemi shora vedenými rázy kladiva vykově se čtyřhranná špička. Druhým zařízením se špičatá a ještě červený h. sevře, mezi tím co v horizontálním vedení se pohybují, a razidlo přemění tlustý konec v hlavu. Tím vznikají h-y ražené.

3. Litých h-ů se nyní celkem málo užívá. Železné lité h-y. Formování děje se v dvoj-
dílných formách (láhvičích) současně ve velkém počtu dle mnohonásobného modelu a sice tak, že buď v každé 1/2, formy jest jedna 1/2, h-u. anebo (způsob lepší) že do spodní polovice zapěchuje se jen tělo h-u, hlava pak do svrchní. H-y takto zhotovené jsou vždy křehké a proto se temperují, t. j. v obalu prášku krevle se žihají, a tím zkujní. Pak se očišťují pískem v nádobě rychle se točící, často se louží zředěnou kyselinou sírovou a pocínují. — Měděné h-y lodní, jakož i nýty měděné hotoví se litím v pisku; jestli tento způsob výroby rychlejší a lacinější než kování, ale nejsou tak dobré. — Mosazné čalounické h-y. Formování jich provádí se stejně jako u železných a sice vždy dle druhé metody, pouze s tím rozdílem, že každý h. se zformuje sám o sobě. Na to se vypalují do žluta, na hofejší straně hlavy se otočí (osoustruhují) a natrou fermeží. Častěji se hotoví h-y tyto pájením drátěného s hlavami raženými z měděného nebo mosazného plechu. Čalounické h-y s porculánovými hlavami hotoví se tak, že hlava se lisují z porculánové hlíny, potom vypalují a opatří se glazurou, načež do prohlubiny její vnese se tavitelná hmota, do níž se vloží drátěný h. a tam se upevní. — H-y na obrazy jsou železné h-y s litými mosaznými hlavami nebo háky. H-y samy kovou se ze železa, ale bez hlav. Na to vloží se do připravené pískové formy a okolo se nalije mosaz a nechá se ztuhnouti. Potom se hlava otočí, resp. háky oškrabou a vyhladí se.

4. Drátěnky hotoví se z taženého drátu železného na strojích drátěnkových. Jsou dvoji: původní francouzské a zlepšené německé. Mechanický pochod prací, jež se zde konají, jest tento. Drát v určitém směru vtáhne se do stroje, načež se pevně uchopí kleštěmi a drží, aby přecínající část drátu nárazem kladiva

přetvořena byla v hlavu h-u. Na to se drát ustříhne dvěma ocelovými čelistmi, jež zároveň vytvoří čtyřhrannou špičku, jichž ostří pak přizpůsobí drát tak, aby se z něho mohla udělati hlava následujícího h-u, načež hotový h. rázem jakéhos mechanického prstu se vyrazí dolů do podstrčeného truhlíku. Další práce jest pak čištění h-ů, což se provádí v plechových otáčejících se bubnech. *Ubn.*

Hrebinka (Hrebenka, Grebenka) Evhenyj, spis. maloruský (* 1812 v Ubizisči gub. poltavské — † 1848 v Petrohradě). Psal již na gymnasiu v Něžině, kde obcoval s Gogolem a Čužbiňským. Jeho prvou prací byl překlad Puškinovy »Pořtavy« (Petrohr., 1836). Vystoupiv záhy ze služby vojenské, stal se úředníkem v kommissi duchovenských škol v Petrohradě. Tehdy přistoupil na Maximovičův návrh redigovati almanachy, které měly povstati z maloruských příloh k některému velkoruskému listu. S toho sešlo a H. mezi r. 1836—40 psal pouze velkorusky, ale již r. 1841 vydal v Petrohradě *Ľastivku*, sborník prací téměř všech současných maloruských spisovatelů. »Ľastivka« měla Ukrajině věstiti jaro národního probuzení. R. 1838 H. stal se učitelem velkoruské řeči a literatury v »šlechtickém pluku« a odtud učil těmto předmětům střídavě v různých vojenských učilištích. Hlavním plodem jeho jsou *Malorossijski prykazky* (Petrohr., 1834, 4. vyd. 1878), 26 bajek, v nichž veršem opěvává přírodu Ukrajiny, zvyky a obyčeje jejího lidu, jehož se zastává proti panské zvrhlosti, a fotograficky věrně v nich zobrazuje současný život na Ukrajině. Ve velkoruské básni *Bohdan* vylíčil scény ze života Bohd. Chmelnického a v téměř jazyce na temata ponejvíce ukrajinská psal svoje pověsti: *Razskazy Prjatinca* (připomínající Gogolovy »Věčery«), *Zapiski studenta*, *Čajkovskij* (román z dob kozáckých, malorusky od Ksenof. Klimkoviče, Lvov, 1864) a j. Sebrané spisy H-kovy v 5 svaz. byly vydány r. 1862 v Petrohradě. Tež Korčák-Novickij vydal H-kovy maloruské práce pod tit. *Prjatyńska Ľastivka*, s podob. autorovou (Kyjev, 1878). České ukázky přinesla »Slov. poesie« a »Lumír« r. 1851. H. byl ve stycích s Puškinem, Ševčenkem a j. vynikajícími spisovateli, u nichž pro svoji dobrotu požíval úcty a vážnosti. *Řř.*

Hřeblo, náčiní, jehož užívá se v domácnosti k prohrabání neb vyhrabání ohně a uhlí z peci. K míchání užívají h-la různé živnosti, jako mlynářství, papírnictví, barvířství, sladovníctví (k prohrabání sladu), bednářství (k požeňování sudů) a p. Zvláštní úpravu vykazuje h., jehož se užívá při hašení vápna t. zv. měkého. Vápno po dně dřevěného truhlíku rozprostřené a částečně pod vodou stojící, hasíc se, musí se h-lem rozprostírat, by nalitou vodu všemožně pohltilo, načež se vody přilévá a h-lem neustále míchá, až vápno rozředne. Aby tato funkce se náležitě provésti mohla, dělá se h. tvaru pohrabáčovitého, z plechu železného as 3 mm silného, délky as 35-40 cm a opatří se vykovanou trubici k plechu přinýťovanou na nastrčení as 2—2,50 m

dlouhé dřevěné násady. Plech jest as 15 cm vysoký a podlouhlými otvory as 8 cm vysokými a 3 cm širokými prodřovanými, které mají ten účel, aby při pohybování h-lem ve směru ku předu a zpět vápenné mléko jimi protékalo a vířivým pohybem dosud ještě nedobře vyhašené kousky vápna rozmačkalo. H-bel zvláštních tvarů užívá se při vybírání písku z řeky, jiných při vybírání zeminy při hloubění studen pod vodou. Prvá h-la jsou truhlíky as 40 cm dlouhé, 30 cm široké, a třech stranách kraji as 12 cm vysokými opatřené, na čtvrté, podélné straně okované a upevňují se na dřevěné násady 4, 5 m a ještě více m dlouhé, dle toho, jaká jest hloubka vody v řece. Ostrou hranou narytý písek se posouváním h-la stěsná do truhlíku a z vody vytáhne. Podobně jsou upravena h-la druhá, jichž se užívá při prohlubování studní nebo čištění jich; jsou však menší a mají tvar železné lopaty do pravého úhlu ohnuté, na třech stranách s pohnutými kraji. *Fka.*

H. u saní viz Sáně.

Hřebovnice viz Hřebík.

Hreczyna [hřeč-] Grzegórz, matematik polský (* 1796 na Volyni — † 1840 v Charkově), vystudoval ve Vilně a vyučoval matematice v lyceu krzemienieckém, pak na universitách kijeveské a charkovské. Z jeho prací, vynikajících stručností a jasností, vyšly: *Początki algebry* (Krzemieńiec, 1830) a *Rożprawa o działaniu naczyń kapilarnych* (Kijev, 1836).

Hředy: 1) H., ves v Čechách, hejt. a okr. Hořovice, fara a pš. Žebrák; 86 d., 604 ob. č. (1890), 2ř. šk., 2 mlýny, pila a myslivna. Ves připomíná se r. 1336 jako příslušenství hradu Žebráka. — **2)** H., Hředle, far. ves t., hejt. a okr. Rakovník, pš. Řeňčov; 120 d., 880 ob. č. (1890), kostel Všech Svatých (1352 far., 1739 fil., 1859 far.), 3ř. šk., ložisko kamen. uhlí, 3 cihelny, mlyn. Ves náležela původně ke klášteru sv. Jiří v Praze. Pozdější rychta stala se služebným manstvem hradu Křivoklátu.

Hřekovice, Rejkovice, ves při rybníku t. jm. v Čechách, hejt., okr., fara a pš. Milevsko; 54 d., 483 ob. č. (1890), kaple sv. Jana Křt., 2ř. šk., ložisko hrncářské hlíny, mlyn. Ves připomíná se r. 1216; později náležela ke klášteru milevskému.

Hřeljn, ves v chorv. župě Modruš-Rjecké. Má 2166, j. pol. obec 3588 ob. (1890), katol. kostel a jistý průmysl.

Hřelovice, ves v Čechách, viz Řehlovice.

Hřensko (*Herrnskretsch*, dříve *Horneskretsch*), far. ves při ústí Kamenického potoka do Labe v Čechách, v hlubokém údolí na hranici česko-saské, 113 m n. m., v hejt. a okr. děčínském; 107 d., 652 ob. n. (1890), kostel sv. Jana Nep., 2ř. šk., vedlejší finanční úřad II. tř., četn. stanice, pš., telegr., přístaviště česko-saské paroplavby (Litoměřice-Ústí-Děčín-Drážďany), továrna na barvy, umělecký mlyn s pilou, 3 panské mlýny s pilami. Semí náleží Kamenice Suchopárná a Prebischtov. Zde soustřeďuje se značný obchod se dřívím. H. jest nejnižší bod království Českého, kde

vytéká Labe do sousedního Saska; zdejší písčivcové skály tvoří část česko-saského Švýcarska. Krajina, velice romantická, bývá za letní doby hojně navštěvována turisty. Původně stála tu jen pod horou »Hornichen« pohraniční krčma, náleževší tehdy k panství děčínskému. Teprve v XVI. stol. počali zdejší obyvatelé okolí osazovati a tak během času povstalo několik samot, které spojily se později v osadu. R. 1596 prodal Haubolt ze Staršedlu již ves H. Antonínu ze Solhauzu, jenž ji připojil k Benešovu. R. 1786 postaven tu kostel a rok na to zřízena lokalie, která r. 1857 povýšena na faru.

Hřepčín, ves moravská, viz Řepčín.

Hřebice, ves česká, viz Řešice.

Hřešihlavy, ves česká, viz Řešihlavy.

H. R. H., angl. skratek za His (Her) Royal Highness, t. j. Jeho (Její) královská Výsost.

Hriato (hřiaté), na mor. Valašsku a uher. Slovensku zhlívaná kořalka, jež se připravuje z medu nebo cukru, hřebíčku a skořice. Srv. Čaj (valašský). Včk.

Hřib viz Boletus.

Hřib Václav Prantišek, spisovatel český (* 24. ún. 1760 v Hlinsku — † 21. ún. 1827 v Brně). Vzdělání nabyl v rodišti, pak v jezovitské koleji v Luži a později v Olomúci. Převzav hospodářství po svém otci, žil nějaký čas v Hlinsku i účastnil se od r. 1784 činně též ve správě obecní jako syndikus, později jako radní. R. 1796 stal se správcem v Belé, r. 1798 úředním administrátorem v Rychmburce. Kol r. 1800 odebral se na Moravu, kdež stal se oficiálem při c. k. moravsko-slezském zemském úřadu knihovním. V Brně seznámil se H. a v přátelské styky vešel s mnohými literáty tehdejšími, zejména s Tom. Fryčajem, Filipem Neděh, Dom. Kynským a j. Nejzajímavější z H-ových prací, samostatně vydaných jsou *Wědné Myslenky Wlastenské W Rytmu* (Brno, 1813). V básni *Elegie* podal četná autobiografická data svá i mnohý detail pro tehdejší poměry, zvláště Hlinska a j., nikoliv bezvýznamný. H. sepsal též některé příležitostné a nábožné písně a básně (na př. elegii na smrt Aloisie hr. Mitrovské, Památce Dominika Fr. Kynského a j., Píseň prosebnou k Maryi Panně dobré rady, 1821, a j.). Pilně sbíral na svých vycházkách po Brně a okolí i v archívech materiál k obsírnému a důkladnému popisu Brna, jenž dán r. 1823 do tisku a, soudě dle zápisku H-ova a j., skutečně vyšel. Ale žádný výtisk není znám. ba ani titul. V rukopise zůstavil H.: *Gebetbüchlein. Gwidmet der Antonia Hřib* (str. 94 v 16°); *Gebetbuch. Geschrieben zum Ende Jahrs 1796* (str. 306 v 8°); *Pozdruženýj Mysle k Bohu katolické křesťianky* (Brno, 1802), s perokresbami H-ovými (všecky 3 v K. Adámkově knihovně v Hlinsku). Posledním větším dílem H-ovým byla pastorella, kterou věnoval hlinceckému kostelu. H. přispíval do »Čechoslava«, »Přemysla«, Vídeňských Listů, do Literární přílohy k Hromádkovým »Novinám« a j. Některé ukázky uveřejněny též ve »Hvězdě« r. 1860 v obsírném životopisu H-ově od K. Adámka. H. ni-

kdy netajil se svým opravdovým národním smýšlením, byl zbožný, avšak nikoliv pobožný, ve věcech víry vysoce tolerantní. Na neutěšené literární i národní poměry tehdejší vykonal činnost záslušnou. Básnické spisy jeho nevyňikají okázalou formou, mají ráz všem tehdejšími pracím toho druhu společný, ale vynikají vřelým citem a mnohou jadrnou myšlénkou. Doporoučel též, »aby pražská učená společnost na tom se anesla, pospolně shromáždění pod předsedáním Dobrovského nebo Nejedlého založiti a jak dobrovýslovnost tak dobropisebnost na základech s přirozenou fečí vlastností se srovnávajících upevniti«. Viz Dr. Jos. Král, O prosodii české (»Listy Fil.« 1893 sl.). KVA.

Hřibany, ves česká, viz Řibín.

Hřibar Ivan, vynikající vlastenec slovincký (* 1851 v Trzině u Lublaně). Studoval na gymnasiu v Novém Městě, vstoupil r. 1870 v Praze do služeb banky »Slavie« a stav se její hlavním zastupitelem v Lublani za Slovinsko a Istrii, pracuje osobními styky svými po veškerém Slovinsku v oboru nejen národohospodářském, ale i politickém, tou měrou, jakou dosud málo kdo před ním a za něho tam pracoval a pracuje. Mezi přední zásluhy jeho náleží zřízení slovincké vyšší dívčí školy v Lublani a založení Radogaje, nadání to pro chudou studující mládež slovinckou, k čemuž mu hmotnou podporu poskytl rjecký velkoobchodník Jos. Gorup (v. t.) a sice k založení Radogaje 5000 zl. a dalších 60.000 zl. k založení 10 stipendií po 250 zl. pro slovincké univerzitní studující, pak 120.000 zl. na zakoupení domu pro onu vyšší dívčí školu a přitom 50.000 zl. na založení 10 stipendií po 200 zl. pro chudé dívky těžké školy. Největší zásluhu však získal si r. 1895 o lublaňské obyvatelstvo zemětřesením velice postižené, začož r. 1896 zvolen byl za župana lublaňského. Na poli literárním přispěl pomocí Gorupovou k vydání básní Šimona Gregorčiče st., vydal svoje a Filipa Haderlapa (v. t.) básně »Brtje« a přispíval do ljubljanského »Zvonu« mnohými články, mezi nimiž *Vesela vožnja* přední místo zaujímá. Viz »Zlatá Praha«, 1895, Hřibar I. Lo.

Hřibé v. Kůň; h. (v astron.) v. Equuleus.

Hřibecí, ves v Čechách hejt. Pelhřimov, okr. Počátky, fara a pš. Cerekvice Horní; 33 d., 313 ob. č. (1890), popl. dvůr.

Hřibecí viz Chřípěcí.

Hřibecí hory viz Maršovy Hory.

Hřibinec, ves moravská, viz Hřibinec.

Hřibojedý: 1) H. (*Siebojed*), ves v Čechách, hejt. a okr. Král. Hradec, fara a pš. Dubenec; 60 d., 17 ob. č., 304 n. (1890), 1ř. šk. — 2) H. (*S. Nieder*), osada t.; 12 d., 64 ob. n. (1890).

Hřibsko, ves česká, viz Řipsko

Hřiby, osada v Čechách, hejt., okr. a pš. Čes. Brod, fara Vitice; 13 d., 157 ob. č. (1890), alod. dvůr kn. Jana Liechtensteina. Mezi H. a Lipany svedena byla r. 1434 bitva zv. »Lipanská«. R. 1576 měl tu sídlo, dvůr a ves H. Hlaváč z Kojenic, v XVII. stol. připojeny H. k panství kosteleckému.

Hříč, jméno erbu českého, jenž r. 1568 od komorníka z úřadu komorního v Praze vyslaného takto vypsán byl: Erb Stradoňský. Jest v štítu pole všecko červené a v tom poli tři kotve bílé i nad helmem a korunou jest jedna kotva bílá. V Paprockého Zrcadle týž erb se klasnuje jako pušťača koňské krve a také prý koňské právo v Praze toto znamení mělo. Zdali a jak slovo hříčnick, které dle Kotta nástroj k rozevírání děl palečnických znamená, s naším hříčem souvisí, na ten čas nevíme. Různé rodiny tohoto erbu měly společně příjím Hříč, hlavně v okolí města Loun, kde v archivu nejstarší celý erb tento se spatřuje na pečeti Protivce z Nehasic z r. 1410; prostý erb, jedna kotva na helmě, vidí se na pečeti Chotěbora z Brloha z r. 1365. Hlásili se k tomuto erbu vladýkové z Jimlína, z Hořan, Slachové a Kozelkové ze Hřivic, Kekulové ze Stradonic, vladýkové z Nehasic a z Touchovic, z Opočna, z Pozdně, z Hofejšho Lipna, ze Hřískova a z Prachomet; na Moravě byli toho erbu Bítovní z Slavikovic, z Mošnova a z Hodonína. Kekulům ze Stradonic, v Prusku žijícím, byl r. 1895 starý jejich erb a praedikát opět potvrzen. *Klř.*

Hřidel nazýváme nosník čepy opatřený, o kyvacím neb otáčivém pohybu, jenž slouží nejen za podporu jiných strojních dílů (řemenových a lanových kotoučů, ozubených kol a pod.), nýbrž i ku přenášení skrucujících momentů. Nehledě ku h-ům vertikálním, namáhaným v tlaku, jakož i síle posouvací, jež vždy s ohybem a kroucením jest spojena, jsou h-e namáhány momentem ohybacím a skrucujícím. Při každém h-i nutno správně určití průměr jeho, vzdálenost ložisek, jakož i náležité umístění ozubených kol, kotoučů a p.; jinak se h. prolne a následkem toho fermen se hází, kola, i jinak správně konstruovaná, rachoti, ložiska se hřejí a p. Poněvadž při h-ích transmissních v jednotlivých místech jich odvádí se síla na stroje pracovní, mohou h-e v jednu stranu míti průměry menší a menší, čímž vznikají vedle části cylindrických přechody konické. Dlouhé h-e skládají se z dílů, z nichž každý sám o sobě má tloušťku stejnou, ale mezi sebou různou; dohromady jsou spojeny spojkami. Změna tloušťky v různých částech h-ů má tu vadu, že ložiska, ozubená kola, kotouče, spojky atd. při novém montování musí znovu přijíti na svoje místo předešlé. Vedle h-ů rovných známý jsou a hojně se jich užívá, zejména při parních strojích ledních, h-e zalomené, a to buď jednou neb dvakrát. Dlouhé vertikální h-e ku přenesení pohybu z přízemí do jednotlivých pater, jak dříve jich bylo užíváno, jsou dnes úplně zatlačeny lanovou transmissí (v. t.). — Nejprůhodnějším materiálem h-ů jest plávkové železo neb plávková ocel, ač svarové též často přichází. Slabší h-e hotoví se válením, tlustší kováním dle různých method. Výjimečně užívá se též litiny a jedná-li se o přenášení větších sil, pak vždy ve tvaru dutého rotačního tělesa. Ještě fidějí přichází dřevo, ano i při docela dřev. konstrukcích, na př. vodních ko-

lech, užívá se ke h-ům oceli nebo železa. Průfezy h-ů z váleného nebo kovaného materiálu jsou vždy plně. Zhotovení prstencového průfezu ze svařovaných nebo válených rour (způsob Mannesmannův) nebo z dutých nýtovaných válců dlužno ještě dnes pokládati za výjimku. *Ubn.*

Hřidlec, Řidelec, ves v Čechách, hejt. Jičín, okr. Nová Paka, fara Choteč, pš. Bělohřad; 72 d., 440 ob. č. (1890), fil. kostel sv. Jiří (pův. far.), 2řf. šk. Ves náležela (1600) Jiřikovi Kulovi z Choteče, r. 1623 zabrána byla Karlu Jestřibskému z Risenburka a ke kněžství fridlanskému prodána.

Hřidelník viz Blíže v edly.

Hřiboh je rozvážené přestoupení zákona božského. Mravouka katol. rozeznává: 1. h. dědičný, též prvotný zvaný, kterého se první rodičové naši v ráji dopustili a který jsme po nich zdědili, a 2. h. skutečný, kterého se potomci Adamovi sami dobrovolně dopouštějí. H. je těžký, odvrací-li se jím hříšník úplně od Boha a zbavuje věčné blaženosti v nebesích; jinak je lehký. Skutečné h-y jsou buď hlavní (7), nebo proti Duchu sv. (6), nebo do nebe volající (4), nebo cizí (9). *Ehr.*

Hřimalý: 1) H. Vojtěch, hud. skladatel čes. (* 1842 v Plzni), syn varhaníkův, absolvoval s výtečným prospěchem houslové oddělení prof. Mildnera na pražské konservatoři, načež působil od r. 1861 jako koncertní mistr zprvu v Rotterdamě, později v Göteborgu ve Švédsku. Navrátil se r. 1868 do Prahy, jmenován byl ředitelem orchestru čes. prozatímního divadla. Zde provedena r. 1872 s úspěchem rozhodným operní jeho prvotina *Zakletý princ*, která lehkým slohem svým a podafenou charakteristikou komických postav byla, jmenovitě za Smetanova artistického řízení, velmi oblíbenou hrou repertoární. Neshody se správou divadelní přiměly H-lého, že krátce na to přešel k pražskému divadlu německému jako druhý kapelník; necitě se však volným v úřadě tom, přijal r. 1875 nabídnuté mu místo ředitele hudeb. spolku v Černovicích. Složil mimo příležitostní vložky hudební k několika čes. hrám dramatickým *Serenádu z F* pro smyčc. orchestr, ouverturu k dramatu *Jan Hus*, ženský sbor *Sežerní panna*, 4 kantáty, koncert pro housle s prův. orchestru a operu *Svanda Dudák*, provedenou r. 1896 v Plzni. Okolnost, že zpěvohra posléze zmíněná byla Národním divadlem zamítnuta, zavdala H-lému podnět ku sepsání brožury *Národní divadlo a čeští skladatelé*, ve které domáhá se zřízení zvláštní umělecké poroty, v jejíž pravomoci bylo by rozhodovati o přípustnosti operních děl původních, ku provedení zadávaných českému jevišti. H. zredigoval nové vydání Bartákovy výtečné skoly na housle. Sr. »Hudební listy«, 1872 a 1874.

2) H. Jan, virtuos na housle, bratr před. (* 1844 v Plzni), studoval na pražsk. konservatoři a ještě jako žák koncertoval úspěšně ve třech veřejných produkcích ústavu. V r. 1862 až 1868 byl koncertním mistrem v Amster-

damě; touže však žiti v blízkosti slavného Ferd. Lauba, odebral se do Moskvy. Po Laubově smrti jmenován r. 1875 jeho nástupcem na carské konservatoři a udržuje tam předchůdcem svým zavedené tradice pražské houslové školy. Mimo to jest H. primariem jím sestaveného smyčcového kvarteta. ▽

Hřimání, rachot, který za bouřky po záblesku obyčejně následuje. Vzniká rychlým rozražením a po něm rovněž rychlým srážením vzduchových vrstev, jimiž projel blesk. Prodlužování a opětování jeho pochodí od ozvěny vznikající odrazem zvuku od mračen, hor, skal, lesů a j. Z mezery časové mezi bleskem a zahřmáním uplynulé soudíme o vzdálenosti bouřky, čítajíce 333 m na 1 sekundu, tak že na př. mezi bleskem a hromem uplynou 3 sekundy, vzdálená-li bouřka od nás 1000 m.

Hřimězdice, ves v Čechách, viz Verměfice.

Hřimnice, ves moravská, viz Řimice.

Hřimovice, ves česká, viz Řimovice.

Hřín, Brzín, ves v Čechách, hejt. Benešov, okr. Vlašim, fara Jankov, pš. Louňovice; 16 d., 133 ob. č. (1890).

Hřing viz Avarové.

Hřístice, ves na Moravě, hejt., okr., fara a pš. Dačice; 47 d., 272 ob. č. (1890, kaple sv. Vavřince, třf. šk.

Hřískov, Říškov, ves v Čechách, hejt. a okr. Louny, fara Smolnice, pš. Panenský Týnec; 139 d., 760 ob. č. (1890), kaple Nejsv. Trojice, 2tř. šk., třf. škol., žid. šk. Lenní statek »Buškovský«, ve výměře 115⁰⁹ ha a pivovarem a lihovarem, náleží dědicům Fr. Mlejnického. Ves původně rozdělena na vládyčí statky a popl. dvůr s částí vsi náležel (1360) ke klášteru týneckému. Bývalý »Buškovský«, manský statek, náležel ke hradu pražskému.

Hřístě: 1) H., ves v Čechách v hejt. blaženském, viz Řiště. — 2) H., Chřístě, Křiště (Spieldorf), ves t., hejt. Chotěboř, okr., fara a pš. Přibislav; 27 d., 181 ob. č. (1890), třf. šk., popl. dvůr, mlýn (dříve papírna), myslivna. — 3) H., někdy tvrz t. u Doudleb v hejt. rychnovském, okr. kosteleckém. Tvrz byla pův. sídlem stejnojmenného rodu a zaslá koncem XV. stol.

Hřivčice, Dřivčice, Řivčice, ves v Čechách, hejt. a okr. Louny, fara a pš. Vrbno nad Lesy; 90 d., 516 ob. č. (1890), dvůr Dibeň a samota Milonka. Ves připomíná se (1143) v zakládací listině kláštera strahov. v Praze.

Hřivice, far. ves t. na potoce t. j., hejt. a okr. Louny, pš. Opočno u Loun; 88 d., 671 ob. č. (1890), kostel sv. Jakuba, 2tř. šk., fíd. dvůr Ad. kn. Schwarzenberka, chmelářství. Někdejší tvrz byla rodným sídlem rytířů Hřivických. R. 1542 seděli na tvrzi a statku Močidlanští z Močidlan, dále Jití ml. Hora z Ocelovic a Šebestián z Vřesovic, za jehož potomků připojeny H. k panství Novému Hradu.

Hřivinov, ves v Čechách, viz Moukovic.

Hřivna (грѣвѣна, marca). V říši franské až do panování Karla Velikého byla v ob-

chodě i v mincovnictví jednotkou římská libra, jež se rovnala 327⁴³⁴ g (Mommsen), dle jiných (Soetbeer) 325 g. Karel Veliký zavedl r. 779 novou libru, těžší předešlé (= 374 g nebo 409 g), a rozdělil ji na 12 uncí po 2 lotech či na 24 loty; razilo se z ní 20 solidů po 12 denárech či 240 denárů. Tak zůstalo až do X. stol., kdy za císaře Oty I. nebo II. v říši římsko-německé na místě libry při vážení stříbra a zlata zavedena jednotka nová, t. h. (marca), která rovnala se $\frac{2}{3}$ předešlé libry = 8 uncím po 2 lotech či = 16 lotům. Již byla získána nejen určitá váha, nýbrž vyjadřována též jakost stříbra, zvláště pak stříbrných mincí (zlatých v X.—XII. stol. vůbec nebylo). Bylo-li stříbro holé či čisté, nazváno 16lotovým, jinak na př. 15. 14. atd. lotovým, jsouc do 16 lotů doplňováno přísadou (mědí). V mincovnictví vyrovnala se h. ($\frac{2}{3} \times 20 =$) $13\frac{1}{3}$ solidu po 12 denárech = 160 denárů. Listinami z r. 1015 dokázáno, že tato h. nazývána říno-kolínskou (Waitz, Verfassungsgeschichte 8. p. 335). Když se během času denáry zhoršily, tak že se jich 160 nerovnálo kolínské h-ně, vznikl rozdíl mezi h-nou váhy a h-nou na počet. Kdežto se i nadále počítalo 160 denárů na říno-kolínskou h-nu, razilo se jich z téže už více. V XII. stol. se však i tato h. zlehčila, tak že se z ní nevybýjelo 160, nýbrž 144 denárů, t. j. místo $13\frac{1}{3}$ pouze 12 solidů po 12 denárech. Říno-kolínská h. vyšetřena na 233⁶⁸ g a byla základní jednotkou všech císařských denárů v říši německé. Když ale tamější knížata, hrabata, biskupové, města a p. domohli se práva vlastni minci vybíjeti, vyměňovati, stříbro a zlato kupovati a clo vybírati, pozměnila se záhy h. říno-kolínská a vznikly h ny rozličné váhy a, dle mincoven, rozmanitého jména, jako na př. h. norimberská, řezenská, augšpurská a j. Též původní rozdělení h-ny během času dle potřeby se rozmnožilo, tak že položena h. na roveň 8 uncím = 16 lotům = 64 kventlíkům = 256 feníkům = 24 karátům (při zlatě) = 288 grénům = 4352 eschen = 65,536 správným cetám, jak to vidíme na př. na staré h-ně vídeňské. Země, které na svrchovanosti německého císařství nezávisely, zejména slovenské, ačkoli v latinských listinách své h-ně také říkaly »marca«, měly pro ni své starodávné pojmenování ГРѢВѢНА. Slovo to znamenalo původně »collare aureum« či zlatou ozdabu na krk, náhrdelník (Lexicon Miklosić. z »Chronicon Georgii monachi« století XIV.), jaké se objevují v předhistorických hrobech, jsouce spojeny ze dvou nebo více pramének (torques). Už v pravěku tedy přicházely takové náhrdelníky z ušlechtilého kovu obchodem na trh a bývaly, jak se zdá, nejen stejné co do tvaru, nýbrž i co do váhy, která časem zdomácněla tak, že, mnohem později, stala se základní jednotkou v mincovnictví vůbec, zde dříve, tam později. A třeba i váha její v rozličných zemích se pozměnila, zůstalo jí všude slovenské jméno. — Hřivnu naši mince klademe po 200 penízích (nummos),* poznámenal Cosmas k r. 1040 (Pram. II. 80), t. j.

200 penízů českých na počet bralo se za h-nu stříbra, zdali čistého nebo tehda obecně běžného (usualis), nelze z toho ovšem vyrozuměti. V době pražských grošů (od r. 1300) známa byla v Čechách h. těžká či moravská (*marca gravis, moravici pagamenti, moravici ponderis*) po 64 groších, velmi fídká h. po 62 groších, zhusta pak h. po 60 groších = kopě, h. královská, lehká, krátká (*marca regalis, levis, brevis*) po 56 groších a h. pokutná, hornická (*marca emendalis, montana*) po 48 groších (viz Jos. Smolík, Pražské groše a jejich díly). — V XVI. a XVII. stol. kupovalo se často stříbro a zlato do českých mincoven odjinud a naopak se česká h. s vahou cizích h-ven porovnávala. Z příčin těch jest velice vzácný a důležitý záznam ze XVI. stol. váhy té které cizí h-ny, který se z jáchymovské mincovny zachoval (Sternbergiana, rukopis v Mus.). Váha každé h-ny jest v něm vytknuta pouze počtem feníků, které níže převádíme na grammy na základě české či pražské h-ny vyšetřené na 253·17 g (Jos. Smolík, Pam. arch. XIII. 169 atd.), a přidáváme k tomu váhu týchž h-ven dle výpočtu prof. Luschina na základě pramenů jiných (Archiv f. österr. Gesch. B. 47, 1871).

Hřivna	Feníky	Grammy	Luschn v gram.
vídeňská . . .	256	= 280·6	281·38
pražská . . .	231	= 253·17	252·97
uherská . . .	224	= 245·5	246·20
antverpská . . .	223 1/3	= 244·9	nemá
benátská . . .	218	= 238·9	238·34
norimberská . . .	217 2/3	= 237·9	nemá
augsburská . . .	215 1/5	= 235·9	235·65
erfurtská . . .	214	= 234·6	nemá
ryno-kolínská . . .	213 1/3	= 233·8	233·81
frankfurtská . . .	213	= 233·48	nemá
vratislavská . . .	180	= 197·3	197·47

Kromě uvedených klade se v grammech vyjádřená středověká h. polská = 205·5, zhořelecká = 220·10, tyrolská = 225·19, salcpurská = 257·29, štyrskohradecká = 257·93, frisašská = 233·68 a mnichovská = 225·102. Tyto výpočty rozličných h-ven z doby novější shodují se dosti dobře s výpočty ze starších dob, povážíme-li, že nynější gramm jest závaží tak nepatrně, jakého na starých vahách sotva mohli vystihnouti. Tak na př. vyjádřil Ad. Voigt (Boehm. Münzen III. 121) váhu české h-ny k ryno-kolínské poměrem 1010:933, což dává 252·75 g; Noback (Taschenbuch 1856, p. 977) udává ji na 255·657 g nebo 255·746 g; Grote (Münzstudien Band XVI. p. 133) = 253·222 g atd. — H-ny užíváno v zemích německých a v cis. Rakouském do r. 1857, kdy nahrazena byla mincovní librou = 500 g. Sm.

Hřivnáč viz Holubi.

Hřivno, ves v Čechách, viz Řivno.

Hřivová, osada na Moravě, hejt. Valaš. Meziříčí, okr. a pš. Rožnov, fara Vel. Bystřice; 22 d., 183 ob. č. (1890).

Hřízení, odnožování či háčkování, je zvláštní způsob umělého rozmnožování různých rostlin, které semenem neb úplným oddělením jednotlivých částí lodyhy, ze řízků,

špatně nebo vůbec nelze rozmnožovati. Nejvíce se užívá h. při dřevitých rostlinách, keřích a stromech; tak nerozmnožují se na př. šácholány, gdouloně, podražce, plaménky atd. kromě šlechtění jinak než h-m, avšak i dorost angreštů a ryvízu se takto připravuje. Z měkkých či zelinných rostlin užívá se h. hlavně při ušlechtilých zahradních karafiátech.



C 1809. Hřízení karafiátů.

Při dřevinách děje se h. dvojím způsobem. Půzemní nebo nízko k zemi se klonící větve — dvou až tříleté — nafízou se v místech, kde se se zemí stýkají, načez se buď připevní k zemi háčkem, anebo se bez nafíznutí prostě jen zemí zahrncu, při čemž se konečky vzhůru urovnají. Obvyčejně trvá to rok i dva, než větevka dosti kofenů zapustí, aby se vyvinula po odříznutí v samostatnou rostlinu. Při karafiátech děje se h. podobně, zářez jest zde však nevyhnutelný; vede se od dola vzhůru, při čemž se přihlíží k tomu, aby zůstala rána při zahrnutí zemí rozevřena; bylo-li h. provedeno v červenci, byvají výhony dostatečně zakořeněny a mohou se jako samostatné odejmouti. Rozříznutí má účel, vzbuditi v oddělené části snahu po zacelení rány galusem, ze kterého vznikají vlivem země kořínky; pozůstalé části lodyhy zprostředkují výživu odmladku, zabraňujice zvadnutí.

Fln.

Hrlejev, osada čes., viz Hrdliv.

Hrlovka, osada česká, viz Hrdlovka.

Hřmenín, ves v Čechách, viz Řmenín.

Hrnčíř František, učitel a oblíbený spisovatel pro mládež (* 1860 v Dřevíkově u Trhové Kamenice). Studoval v Hradci Králové a v Jičíně, načez učiteloval na různých místech, snašje mnohá protivenství pro vlasteneckou horlivost. Posléze přesazen do Bobnic u Nymburka. H. napsal množství článků a feuilletonů do různých paedag. časopisů a vydal přes 100 povídek a báchorek dětských. Z nejoblíbenějších jsou: *Podivné přátelství* (Pardubice, 1884); *Pták, který mluví*; *Dva pavouci* (1891); *Zima*; *Bezejmenná* (*Pokladnice mládeže*, 1889); *Ubohá Milena*; *Na Libici bílé*; *Jan Šváb* (Praha, 1893); *Eliška*

Přemyslovna (»První mor. obráz. knih. pro mládež«, 1888); *Na voru* a j. Ze samostatných sbírek a spisů uvádíme ještě: *Klasy* (»Pokladnice mládeže«, 1889); *Kolébka lidstva* (»Osvěta mlád.«, 1891); *Ve sněhových vlnkách* (Praha, 1893); *Zlaté paprsky* (»První mor. obráz. knih.«, 1887); *Obrázky z dějin českých* (»Ustřední knih. pro mládež«, 1888); *Prosté obrázky* (»Dětská knih.«, 1891); *Král. město Nymburk nad Labem* (Nymburk, 1894) a j. R. 1878 vydal také pseudonymně dvě divadelní hry: *Prokletec*, obraz ze života, a *Osudná návštěvka*, veselohra (v »Div. ochotníku«) a několik her pro loutky.

Hrnčiče: 1) H., osada v Čechách u Vilic, hejt. Tábor, okr. Ml. Vožice, fara a pš. Kamberk; 29 d., 178 ob. č. (1890). Nedaleko odtud mlýn Kříženc, poblíž něho stávala tvrz téhož jména. — 2) H., osada t. u Seberova, hejt. a okr. Kr. Vinohrady, fara Kunratic, pš. Krč; 12 d., 105 ob. č. (1890), zř. šk., popl. dvůr, rybník a samota Ovčín. Ve XIV. stcl. byl tu již farní kostel, který r. 1812 pro nedostatek hmotných prostředků zrušen. Popl. dvůr za dávných dob náležel k benediktinskému klášteru sv. Mikuláše v Praze, v XVI. stol. zpustl a r. 1587 prodán Václavu Bedřichovskému z Lomné, po něm Jan Ledčanský z Popovic připojil jej ke statku Seberovskému. Za hr. Golzy dostaly se (kolem r. 1770) H. ke statku Kunratickému.

Hrnčičství náleží k nejstarším umělým dovednostem člověka ve snahách jeho po dokonalejším žití a jest zajisté nejstarším řemeslem uměleckým. Ke všem ostatním potřebám primitivního života škýtala příroda spíše potřeb ze říše zvířecí, rostlinné i nerostné; jen k vaření vody a všeho, co s tím spojeno bylo, nutno seznámiti se s různými vlastnostmi hlin v ohni dřívě, nežli bylo možno provésti výrobek způsobily k účelu svrchu naznačenému.

Ne v každé hlině lze ve stejném tempu teplem i ohněm tvořiti nádoby, nehledě ani k utváření formy, kterou předpokládáme. Mnohá surovina sebe menší neopatrností při sušení nebo pálení rozpadá se v řadu kusů bezcenných, jiná trpí rychlým smršťováním, některá zase zůstává po vypálení v běžném ohni o menší žárové výšce tak porovitou, že vaření stávalo se skoro nemožným. Člověku bylo přemáhati řadu obtíží, nežli dospěl k dokonale nádobě pro denní potřebu. Určité zbytky po nejstarším h. nacházíme v době kamenné, ač i v dobách předchozích našly se v jeskyních ojediněle zbytky stěpů. V době bronzové forma i uspořádání tvaru nádob stávají se rozmanitějšími a setkáváme se již s výzdobou a kruhem, třeba sebe jednodušším, jímž dostalo se nádobám tvaru sverážnějšího nežli nádobám z volné ruky pracovaným. V době železa nabývají tvar, uspořádání a výzdoba ještě více rozmanitostí a postupují v přestávkách stále ku předu. Použití kruhu při díle stává se rozšířenějším a nezbytným nejen k výrobě hrnců, ale i různých šálků, talířů, mis a pod. V Egyptě a v Asii pochod ten již stě o tisíciletí dřívě proveden nežli v Evropě.

Zejména svědčí nálezy na březích Nilu prastarému užívání pálené hlíny. Určitěji vypovídají nálezy glazovaných sošek i stěpův jiných v různých pohřebištích egyptských. V poříčí Eufrátu a Tigridu nalezly se četné a dokonale stěpy, svědčící době 2500—2000 let př. Kr. Ani Čína nezůstala dlouho pozadu.

O h. Řeků z dob nejstarších zmiňuje se Homér v »Iliadě«. Zvláště pověstné byly výrobky hrnčičské ze Sama. Řecké výrobky hrnčičské, sahající do doby 400 př. Kr. a rozdělující se ve čtvero period, těší se dodnes obecné přízni a mnohý řecký tvar dal v různých obměnách i nejmmodernějšímu průmyslu podklad tvoření. Přečasných výrobkův řeckých nachází se takové množství v museích, že s podivením pohlížeti musíme na neobyčejně bohatou a čilou produkci h. řeckého, i kdybychom připustili padělky sebe hojnější. Tyto výrobky h. dostoupily vysoké dokonalosti ve formě a výzdobě barvou.

Podle dnešního rozřídění zboží hliněného sluší mnohé přičísti k dekorativním terracotám, ježto provedena výzdoba na podkladě, vždy barevném, barvou v ornamentu, figuře nebo skupině. Často nacházejí se i různé nápisy, hesla, věnování a p. Ani jména tvůrců nescházejí na mnohých dokonalejších kusech, tak že poznáváme nejen mistra formy, ale i umělce malíře. Četná řada jednodušších kusů v technice dostupovala značné velikosti (1 5 až 2 m). Byly to zvláště zpodem špičaté nádoby na tekutiny, vodu, olej a j., které upevňovaly se do stojanů. Z Řecka přeneslo se h. k Etruskům, u nichž rozkvetlo měrou velikou. Přes to nepřevýšilo výrobu řeckou ani jakostí ani množstvím.

Římskou produkci hrnčičskou lze stopovati i v osadách v četných výrobcích, zvláště v barvách červených, později také žlutavých a bílých, s různými ozdobami, přilepenými nebo tlačnými zároven ve formě. Za úpadku říše Římské a stěhování národů upadalo jemnější h. a hotoveny jen výrobky pro nejnütnější potřeby a nádoby pro pohřební obřady.

Upadek h. v Evropě trval až do nadvlády arabské ve Španělech. Arabové přivedli je poznovu k mohutnému rozkvětu. Odtud rozšířovala se známost dokonalejší techniky nejdříve na ostrovy moře Středozevního, zvláště v dobách pronásledování Maurův arabských křesťany. Dle pověstí dala rozšířená hrnčičská výroba na ostrově Majorce podnět ku pozdější, v mnohých směrech bohaté a rozšířené, výrobě italské. Z Italie šířila se postupem doby dokonalejší znalost výroby emailů bílých a barev do ostatní Evropy a dala podnět k jemnější produkci fayence na četných místech Francie, Holandska, Německa a zemí českých.

Hlíny, jichž v h. se užívá, jsou plastické, tvořitelné, různého složení chemického i mechanického. Tím řídí se také různá stálost výrobkův hrnčičských v ohni a neméně i jejich cena. V barvě jsou hlíny hrnčičské různé jako výrobky: od bílé až ku tmavě červené, po případe i v barvách šedých, hnědých až černých, byly-li výrobky páleny v žáru silné

uhlíkatém. Takové výrobky se někde neglazují. Suroviny hrnčířské formě nesmí pukati a při vytáčení na kruhu se trhati. Jsou-li příliš krátké, přidává se jim hlína jiná vaznější, míchají se. Směs musí se co nejdokonalěji prošlapati, profezati a utlouci, aby před vytáčením na kruhu nebo formovánímjevila co největší stejnorodost a činila dojem suroviny jediné. Někdy jsou hlíny hrnčířské příliš mastné a smršťují se následkem toho tak silně, že nutno jim přimísiti látky neplastické, zosťující, které působí na jedné straně proti přílišnému smršťování, podporující na druhé straně jiné vlastnosti fyzikální, na př. pevnost naproti nárazu, větší stálost, trvanlivost v rychleji střídajících se změnách teplot a j.; jsou to příkladem mletý křemen, horniny křemičito-živcovité, mleté a předem silně vypálené hlíny (šamoty) a j. Neplastické součásti tyto musí býti s hlinou co nejdokonalěji promíšeny. V jednoдушších případech nanáší se vrstva hlíny, pč sype se tenčí vrstvou práškovité součásti neplastické a zakrápí se ob čas, až jsou zrna hlíny náležitě měkka. Dvojitých vrstev těchto střídá se nad sebou několik. Rozměklé vrstvy učiní se stejnorodými buď lopatou, šlapáním, řezáním, utloukáním anebo při větší výrobě stroji. Nejdříve projde hlína, lopatou několikráte převrácená, válci, načež přijde do fezaček, v nichž nejen se profezává, ale také umačkává a tím homogenisuje. Častěji bývají válce přímo spojeny s fezačkou a tak si surovinu ku spracování přímo podávají. Pro jemnější výrobky hrnčířské zbavují se hlíny sítí přimíšením hrubších, které by stejnosti povrchu výrobků značné mohly vaditi.

Potřebuje-li hlína přísad, buď proto, že jest příliš mastná, nebo krátká, přidávají se jí před prosetím. K tomu účelu rozmělní se hlíny vodou ve velké kádi různými přístroji a přidá se jim zároveň té které přísady, jež zrna musí však sítím zcela pohodlně projíti. Celek se zamíchá a nechá sítím projíti. Odtékající řidký kal ponechává se ve velkých nádržích, až přebytečné, velké množství vody může se přístroji násoskovitými stáhnouti. Ostatek nabírá se na mísy hliněné, pórcvité a ponechává teplému počasí letnímu, by ostatní část vody se odpafila. V továrnách s velkou výrobou zařízeny jsou někde lisy, do nichž žene se tekutý kal hliníty pumpou a v jejichž přihrádkách, opatřených dokonalými plachtami, kal se shromažďuje. Stále přibývající kalem a tím způsobem tlakem protlačuje se voda plachetkou a odtéká ryhou do podstaveného žlábků a vnitř plachetky, která jest přehozena přes rám, usadí se na konec pevný kal. Ten ponechává se nějaký čas ve sklepích, načež spracuje se hnětením a utloukáním v kusy válcovité, šišky, z nichž se hotoví výrobky buď na kruhu ve formě, buď z volné ruky nebo způsobem obojím. Méně formuje se do forem sádrových, ježto výrobky hrnčířské jsou většinou duté a takové nejrýchleji na kruhu se vyrábějí. Vytočeným nádobám přilepí se na konec řídkou kaší hlinitou ucha, držadla a p., po případě i tenké ozdoby plastické, do fo-

rem předem tlačené. Forem užívá se dnes po většině sádrových. Dříve užívalo se i forem z písčitých hlín, jak možno je viděti v mu-seích. K těmto hotovila se jádra ze dřeva a proto nacházíme mnohé plastické ozdoby na starších pracích hrnčířských velice ostré.

Vytočené neb zaformované předměty hrnčířské se ke konci upravují, a to obtáčením pomocí různých železek nebo se formované retuší. Po této úpravě a dokonalém prochnutí na zvláštních stojanech mohou se teprve výrobky páliť, ježto za vlhka, zvláště předmětů s tlustšími stěnami, porušila by rozpinavost vodních par celistvost výrobku. Zejména nechá-li se žár rychleji stoupati a nejsou-li výrobky při tom dosti suché, trhají se a pukají snadno; jsou-li protivy ve vlhkosti výrobku a rychlejším tempu žáru značnější, rozpraskávají se i se značným výbuchem. Za normálního pálení vypalují se výrobky hrnčířské podle jakosti hlíny k úplné zvonivosti za 12 až 30 hodin. Je přirozeno, že konstrukce pece a jakost paliva mají vliv na dobu nutnou k vypálení.

Zboží hrnčířské vypaluje se buď jednou na přezah či na režno a potom se glazuje, nebo se glazuje hned po vyschnutí a páli se syrový stěp zároveň s glazurou najednou. Tohoto způsobu užívá se po většině jen u výrobků nejmenší nebo střední ceny. Aby glazura nespadala se syrového zboží, pomáhají si hrnčíři různými hmotami lepkavými. Některé glazury přílnou samy dokonale k hlině.

Glazury, jichž se v h. užívá, jsou buď olovnaté neb olovnato-alkalické nebo čistě alkalické. Poslední jsou pro výrobu zboží kuchyňského nejvýhodnější, ježto neobsahují hmot, které by mohly jedovatě zasáhnout v ústrojí člověka, jako na př. glazury olovnaté, jichž se bohužel dosud ponejvíce užívá k výrobě běžného zboží hrnčířského. Nejsou-li olovnaté glazury, zejména u nádobí, jehož užívá se k vaření, zvláště pokrmm nakyslých, dokonale vpáleny, aby vytvořil se pevný křemičitan olovnatý, v němž všechno olovo co nejdokonalěji bylo kyselinou křemičitou nasyceno, rozpouští se snadno kysličníkem olovnatý i v nejslabších, octem okyselených přípravách a otravuje tyto. Řídčeji užívá se glazur olovnato-ciničitých, zvláště v dobách posledních, ježto jsou mnohem dražší. Za to kryjí glazury barvu stěpu tak, že možno jich používat i tam, kde barva hlíny po vypálení jest méně přiznivá.

Zboží hrnčířské se různé vyzdobuje a dle proudu výzdoby dostává někde i různé lokální pojmenování. Pradávnou jest výzdoba škrabáním různých ornamentů, hesel a pod. na barevné engobě, která se časem na mnohých místech vyvinula ve svérázný proud výroby. Vytočený výrobek poleje se barevnou směsí hlinitou, t. zv. engobou, ještě za vlhka a celek nechá se na teplém místě dokonale prochnouti (v létě na slunci). Na zaschlé engobě vryje se příslušná výzdoba různými železky nebo jinými škrabacími přístroji. Byla-li barva engoby s barvou hlíny po vypálení v harmonickém souladu, jeví se celek s glazurou po vy-

pálení ve dvou barvách, které jsou pod glazurou, a působí velice efektně, byla-li barva glazury, která musí být průsvitnou, dobře volena.

Nejobyčejnější glazurou k polévání engobovaného zboží hrnčířského jest směs z minia a křemene v rovných dílech podle míry, k nimž přidává se někdy i bílé hlíny. Přísada tato učiní glazuru obtížněji tavitelnou a proto musí její množství říditi se ohnivzdorností hlíny, ze které zboží bylo vyrobeno. Pro výroby barevné, od žluté až do nejtmaší barvy hnědé, možno vzíti k výrobě glazur i nejobyčejnějších klejtů ve spojení s pískem a hlinami lehce tavitelnými barvy jakékoliv. V některých případech dávají hlíny samy s klejtem, méně čistým to kysličníkem olovnatým, dobré glazury. Podobně pro taký druh zboží hodí se dobře i ruda glazurova či leštěnec olovnatý, i méně čistý. Pro hrnčířské výrobky, v ohni stálejší, které blíží se pevností kameninám, ale jsou porovité, pročež dlužno je počítati ještě ke zboží hrnčířskému, ač často se v běžném životě kameninami zovou, berou se glazury alkalické. Složením svým podobají se skoro nejlehčími tavitelným glazurám porculánovým, některé z nich však tekou ještě snadněji. Vařením i kyslejších pokrmtů netrpí a nepřechází tu v roztok žádná zdraví lidskému škodlivá součást. Vyžadují však silnějšího ohně a proto jsou výrobky tyto dražší.

Peci, v nichž se zboží hrnčířské vypaluje, jsou buď s plamenem kolmo se tvořícím anebo topením pec vodorovně obklopujícím. Ku prvému druhu čítají se obyčejně peci hrnčířské kulaté, s malou kupolí, jež spojena jest s komínem a několika topeními na obvodu

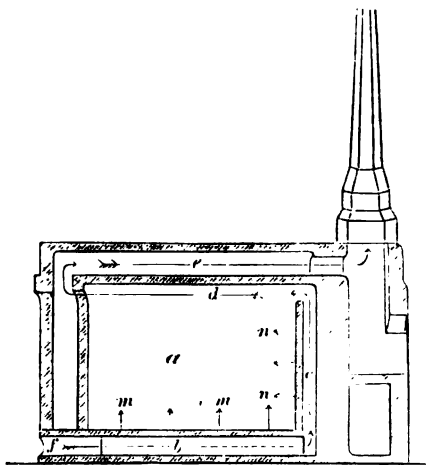

Č. 1810. Pec kasselská.

peci; ke druhému peci kasselské či kamnářské. Zpodem v kanálech proudí žhavý proud plynů až k zadní stěně, kde se otáčí a vstupuje ku klenutí, kde se poznovu obrátí, by spěl podél horní stěny opět ku přední stěně. Zde vstupuje teprve do širokého kanálu, který

umístěn jest po délce celého horního klenutí peci a spojen jest s komínem. Tu nachází se zároveň zásuvka, která po vypálení se uzavře, by nahromaděného tepla v peci a ve zdvihu

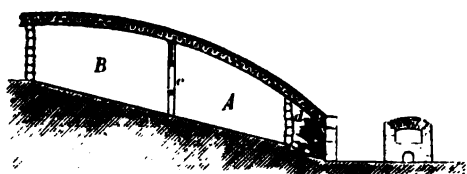

Č. 1811. Pec s plamenem podélným.

upotřebilo se k sušení zboží. Pro lepší druhy zboží hrnčířského, které nutno páliť v pouzdrech, a ve velkovýrobě užívá se peci přesnějších konstrukcí, kde nejen palivo využívá se mnohem dokonaleji, ale kde zároveň postaráno o dokonalejší a stejnoměrnější rozdělení teploty. Toto stejnoměrné stoupání žáru jest pro stejnost barvy i glazury výrobků velmi důležité. Pálení děje se u menších hrnčířských peci dosud dřívím a tím soutěž výrobků jejich se stěžuje. Ve větších závodech, které mají v pecích zařízení topení pro uhlí, páli se buď černým nebo hnědým uhlím, po případě také směsí obou.

Peci hrnčířské slouží někdy také k vypalování zboží kamnářského, jako pec kasselská (vyobr. č. 1810.), nebo spolu se přidává něco kameniny, jako u peci s plamenem podélným ze Saveignes (vyobr. č. 1811.). V této topí se dřívím a topení jest o něco zvýšeno. Prostor, kde zboží se skládá, rozdělen jest prolomenou zídou (c) na A. B. Ve mnohých krajinách upraví se klenutí z poškozených hrnců a vně i vnitř omázne se náležitě hlinou, aby se stalo jistým proti ohni. Aby plamen z topení (d) v pec vrážející prvě řady zboží přímým dotekem nekazil, staví se, rovněž ze starých hrnců, před plamen ochranný plášť, který zároveň řadou otvorů náležitě umístěných rozděluje stejnoměrněji oheň z topení (d) po peci proudící. Přes to jest žár ve prostoru A mnohem větší nežli ve druhé části a proto v některých krajinách při větší délce této peci do předu dává se k vypalení kamenina, kdežto v zadní části B vypaluje se obyčejně porovité zboží hrnčířské. Tento prostor jest ukončen stěnou z pálených hrnců. Peci tyto bývají různé velikosti: 3—6—10 m dlouhé, asi 2 m vysoké, aby dělník při naplňování peci nemusil se příliš ohýbati, a 2 m i více široké. V pecích těchto není žár stejně rozdělen, za to stavba jejich jest velmi levná. Pec kasselská, také kamnářská (vyobr. č. 1810.), rozděluje žár poněkud stejnoměrněji, ač přes to nelze říci, že výrobky ve všech místech stejně se páli. Z topení f vniká plamen do ulice b, pokračuje za zídou v c a obrací se od horního klenutí d, jde podél něho ku předu a spěje kanálem e nad klenutím do komína. Kromě toho vyražejí menšími otvory, na podlaze umístěnými, t. zv. líškami (m), a ze zadní stěny n menší proudy plamenů, aby boky peci

stejněměrněji byly rozžhavyeny a tak teplota, pokud možná, se rozdělila. Zboží skládá se do peci obyčejně na sebe a jen v řídších případech užívá se podpěr, na něž kladcu se vypálené tenké desky hliněné, které nesou zboží na ně vložené. Celé uložení v nitru obkládá se ještě vypálenými deskami hliněnými kol do kola, aby glazované zboží chránilo se tím před popelem, který proudem plamene snadno může býti stržen a tekutou glazuru mohl by poškoditi. Někdy staví se k bokům tenké zidky z neglazovaných kachlíků a mezi tyto staví se zboží. V tomto případě tvoří tyto zidky stálý ochranný plášť. Topení nemívá roztů, tak že dříví spaluje se na pevné podložce. Kde se topí uhlím, musí topení býti přiměřeně uspořádáno. Podobně jako předešlé jsou i tyto peci různé velikosti. Délka prostoru pro vypalování až 7 m, ale také mnohem kratší, v šíři 3 m a výšce 1·7 m, ale také v rozměrech menších. Jen výška drží se přibližně stejně a obnáší výšku dospělého člověka, tak že může se zboží

nassu postaviti svému manželu Mausolovi. — Egypťané pochovávali své panovníky v pyramidách. První křesťané pohřbívali své milé v katakombách; později však křesťané zakládali hřbitovy kolem kostelův, odkudž jméno křchov (*Kirchhof*); ba vznešené osoby církevní i světské pochovávány v samých kostelích (krypta). — Křesťané na h-ech vztyčují znamení spásy, kříž; mimo to vidati na h-ech různé pomníky. Tělo ve h-ě shnije spíše či později, podle povahy půdy; v písčovitě, vápenité půdě spráchnívá za krátko, v jílovité, mokré půdě však ani za 20—30 let. Viz Hrobka, Pohřbívání. Ehr.

Hrob, hor město v Čechách, viz Hrob y
Hrobařík, *Necrophorus* F, rod brouků z čeledi mršníkovitých (*Silphidae*), s tykadly krátkými s velikou, 4člennou, listkovitě složenou paličkou konečnou; štít šjový jest skoro okrouhlý, krovky zkrácené, utaté. H-íci vyskytají se na mršinách, které zdaleka větví; menší mrtvoly též zahrabují, podkopávajíce pod nimi půdu. V zemi pak snášejí na ně samičky vajíčka. Larvy mají tykadla 4členná, 6 jednoduchých oček a nohy jedním drápkem opatřené; kroužky tělní nesou na hřbetě na přední straně po rohovitěm štítku, ostny a háčky opatřené. Dospěvše zavrtávají se hlouběji do země, kde se zakuklují. Z četných druhů sem patřících žije u nás 8: dva zcela černé, totiž *N. germanicus* L, 32 mm dl., který má na čele skvrnu a přehrnutý kraj krovek žlutočervený, paličky tykadla celé černé, a *N. humator* F, 24 mm dl., s paličkou tykadlovou červenohnědou. Ostatních 6 má krovky černé se z červenými nebo červenožlutými pruhy příčnými. Mezi nimi *N. vespilloides* Host. liší se tykadly, celými černými, od všech ostatních, kteří mají paličku červenožlutou *N. vespillo* L. (vyobr. č. 1813)

pak má zadní holeně silně ohnuté, *N. vestigator* Hersch. má, jako všichni následující, zadní holeně rovné a celý okraj štítu šjového žlutou vlnou porostlý. *N. interruptus* St. má okraj štítu lysý, ale všechny články břišní posázené na kraji žlutošedými chloupky. *N. investigator* Zett. má pouze poslední kroužky a břišní na kraji posázeny žlutošedými chloupky, okraj štítu šjového lysý. Proužky krovek jsou červenožluté. *N. sepulcrator* jest předešlému jinak podoben, má však chloupky na konci zadečku černé a pruhy na krovkách červené. Kpk.

Hrob Boží: 1) Hrob, ve kterém byl pochován Kristus. Je to hrob, jež Josef arimatejský dal původně pro sebe vytesati ve své zahradě, ve skále, v údolí s vých. strany uzavřeném horou Golgotou, na severozáp. straně Jerusalema. Hroby židovské mívaly předsíň, v jejíž stěnách vytesány byly komůrky pro rakve; často bývaly teprve v po-

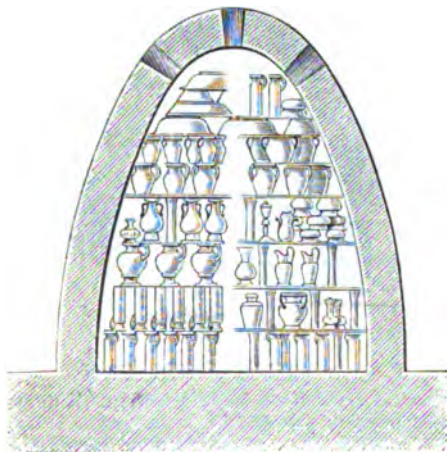

C. 1812. Uložení zboží hrnčářského v peci.

volně skládati. Vyobr. č. 1812. znázorňuje uložení hrnčeného zboží v peci a sice na sebe i na podpěry. Hc.

Hrob je místo, kam se mrtví pochovávají. Staří Egypťané, Židé, národové američtí a j. vytesávali h-y ve skalách, kdežto jiní národové, kteří mrtvoly spalovali a popel do nádob, popelnice (urny) zvaných, ukládali, h-y pro popelnice u silnic (Římané) a křižovatek (Slované) kopávali, buď pomníky, mnohdy bohaté a uměle ozdobené, na ně stavějíce, buď hlinu nebo kameni v kuželovité mohyly na nich hromadíce. Dělo se tak jednak na ochranu před divokou zvěří, jednak aby snáze h-y poznali. S popelnicemi z úcty k zemřelým kladli tam také bronzové, stříbrné a zlaté nátroje, zbraně, šperky a p. — Peršané a jiní východní národové stavěli pro mrtvoly svých knížat a králů celé budovy, hrobky. Takovou hrobkou je na př. i mausoleum, jež karická královna Artemisia dala v Halikar-



C. 1813. Hrobařík obecný, *Necrophorus vespillo* L.

dlaze nebo ve stěnách komůrek vytesány výklenky pro jednotlivé rakev. Písmo sv. starší popisy h-u B ho, jakož i sám h. B., jak se do dneška zachoval, dokazují, že byl určen pro jednu toliko rakev (Josefa ar.). Měl otevřenou předsíň (*atrium*), v jejíž záp. stěně byl vytesán výklenek pro jednu rakev; do výklenku se vcházelo nízkým otvorem, který se zavíral velikým, těžkým, snad kulatým kamenem tak, že se kámen před něj přiválil. — Když Hadrián začal r. 132 stavěti znova Jerusalems, dal tamější posvátná místa křesťanská zasypati, dlažbou pokryti a pak na nich na potupu křesťanů vystavěti svatyni Venušinu. Konstantin Vel. a matka jeho Helena dali však s míst těch bůžky pohanské odstraniti a tam kopati; dokopali se h-u B ho a vystavěli nad ním nádhernou rotundu, kterou nazvali Anastasia (Vzkříšení). Rotunda byla potom sice zkráte zbořena (od perského krále Chosroa r. 614 a od kalify Hakema r. 1010), ale vždy zase vystavěna; zvláště řecký císař Konstantin Monomachos pečoval o vystavěni kostela nade h-em B-m. Když pak Křížáci dobyli Jerusalema, dali nade všemi tamějšími posvátnými místy vystavěti velikánský kostel, jehož kupole se vypínala nade h-em B m a který se až dosud zachoval, ač r. 1808 požárem mnoho utrpěl. Kupole byla r. 1868 společným nákladem vlády francouzské, ruské a turecké opravena. Je železná, z venku mědí pobita, uvnitř velmi vkusně ozdobena; pne se ve výši 50 m od podlahy kostela. Pod ní je »kaple vzkříšení«, ve které je h. B. Kaple je v ruském slohu vystavěna, mramorovým vápencem vyzděna, 8 1/2 m dlouhá, něco přes 5 1/2 m šir. a 5 1/2 m vys.; nad h-em B-m pne se kupolice 12 m vysoko od podlahy jeho. Do kaple vzkříšení vchází se nízkým, velikolepě osvětleným vchodem s vých. strany. Nade vchodem jsou nad sebou 3 obrazy »Vzkříšení« se třemi stále hoficemi svícemi, které patří většicím latinským, řeckým i armenským. Vchodem se vkročí především do »andělské kaple«, 2,9 m dlouhé a 3,45 m šir. (nepokryté), 15 lampami osvětlené; uprostřed ní leží na podstavci ve mramorovém rámcí »kámen andělský«, 29 cm dlouhý a tolikéž šir. Je prý to kus kamene, kterým se zavřel h. B. a na němž seděl anděl, když zbožné paní poučil slovy: »Vstalf jest, není ho tu!« — Z kaple andělské vchází se dveřmi 1,33 m vys. a 60 cm širokými do komůrky bílým mramorem vyzděné, 43 drahocennými lampami osvětlené, něco přes 2 m dlouhé a asi 2 m šir.; to je hrob Kristův, h. B. Rakev Páně ležela na pravo ode dveří na místě, které je nyní pokryto deskou mramorovou 2 m dlouhou, 1 m širokou a 8 cm tlustou. Na této desce leží rakev Páně, nad níž je ve příměšené výši na všech třech stěnách připevněna římsa s květinami a svícny. Na římsu se také klade ctitáří kámen, na němž Františkáni sloužívají denně 2 tiché a jednu zpívanou mši sv. za všechny dobrodince Svaté země. — 2) H. B. v našich a německých krajinách znamená místo v kostele,

kde bývá od zeleného čtvrtka do bílé soboty v zastřené monstranci vystavěna Velebná Svátost a položen obraz mrtvoly Kristovy ve hrobě a kříž k veřejnému uctívání. Ehr

Hrobce, Hrobce, Robce, osada v Čechách, hejt., okr. a pš. Roudnice, fara Libotejnice; 24 d., 148 ob. č. (1890); telegr. a žel. st. Rak.-Uher. st. dr. (Praha-Podmokly), koželužství.

Hrobčole, vsi v Čechách, viz Robčice.

Hrobčický z Hrobčole, jméno staročeské vladycké rodiny, jejíž erbem byl štít na čtyři pole, červená a modrá, rozdělený a přes ně dva hadi na kříž se točící, jeden stříbrný přes modrá pole a druhý zlatý přes červená pole, každý s korunou (zlatý se stříbrnou, stříbrný se zlatou); nad helmou kytky pávová a přes ni dva hadi, tím způsobem jako ve štítu (viz vyobr. č. 1814.). Předeek Jarolim dostal



Č. 1814 Erb Hrobčických z Hrobčice.

majestát na erb od krále Ludvíka. K témuž erbů přijal s přivolením královským r. 1535 Jindřicha Hrobčického z Berouna a r. 1538 Jana Mikše, souseda Starého města Pražského. Potomstvo měli Jarolim a Jan Mikeš. Jeronym koupil Slatinu, Kolečovice, Očihov a Pětipsy a † 1571, zplodiv z manželky Anny z Hungrkoštu 4 syny a dcery: Ludmilu (Grymilarovou) a Dorotu (Slechtovou). Všichni synové měli potomky. — Divoš měl po otci Očihov, koupil Želeč a Ličkov a zemřel r. 1596, zůstaviv z manželky Maruše z Kouče syny Rudolfa, Karla (na Ličkově), Bohuslava (napřed na Želči), Kryštofa (napřed na Želči), Jaroslava a Otmaru. Bohuslav odsouzen r. 1623 třetiny jmění a propadl Ličkov a Želeč; když pak r. 1631 s nepřitelem do země přitáhl, přišel o vše své požadavky (manželka Barbora z Oberndorfu). Kryštof propadl Dobřičany a Očihov. Pohledanost jeho manželky Maruše z Roupova nevyřízena, tak že ani syn Jiří Kašpar, ani vdova tohoto Zuzana nic neobdržela a teprve dcerám jejím z druhého manželství skrovná část vyplacena. — Havel (1571 až 1605) držel Kolečovice, Horosedly, Bilenice,

Černohat, Petrovice a naposled i Vsesulov (manželka Johanka Otovna z Losu). Syny měl: Ladislava, Jeronyma, Jana a Zdislava Havla. Ladislav byl napřed na Bilenicích, od r. 1616 na Čestíně kostele, který mu r. 1623 i s Přitoky zabrán. (Zemfel r. 1623, manželkou jeho byla Polyxena z Kalenice.) Peněz, jemu z milosti zanechaných, marně se domáhal syn Jeronym Jindřich (jenž byl pánem na Zabelčicích) a po jeho smrti r. 1631, bratr Václav Kryštof, i na místě ostatních bratří a sester svých, tak že po r. 1656 ani vnukové se nemohli spravedlnosti dovolati. Jeronym († 1618), bratr Ladislavův, zůstal v držení Vsesulova a Černohati, jež zůstavil dětem: Adamovi Havlovi, Ladislavovi Rudolfovi (zemf. r. 1656, manželka Anežka Alžběta z Hozlau), Evě (Varlychové), Aléně Majdaleně, Lidmile Barbofe (Neslingerové). Jan, třetí syn Havlův, držel Petrovice a Přičinu († r. 1623). Onen zabrán, tento postoupen zase synům Jiří Havlovi, Rudolfovi, Ladislavovi a Janovi Bořivojovi (1629). Zdislav Havel, čtvrtý syn Havlův, držel Kolesovice a Horosedly († 1621), jež zanechal manželce Markétě Ludmile z Bubna a synu Václavu Havlovi, jimž r. 1623 zabrány. Vladislav (1571—1589) držel po otci Pětipsy a koupil r. 1589 Vroutek. Statky ty synovi Oldřichovi r. 1623 z milosti k manství zanechány, avšak po jeho smrti r. 1629 prodány. Něco peněz z toho dáno r. 1677 dceři Majdaleně. Jeronym (pak starší, 1571—1602), držel za díl Manětínu, přikoupil Březinu, Osojný, Koštice a Hartenštein s Bochovem. Nejstarší syn Ludvík zemfel před otcem, ostatní, Jan Vilém († 1623), Karel Vratislav († 1616), Ferdinand Burjan a Zdislav Albrecht, rozdělili se o statky otcovské. Ferdinand zadlužil se a přišel o statek Hartenštein, Jan Vilém zachoval si toliko malý statek Chodov, který byl r. 1616 koupil. Pošlost tato zchudla nehospodářstvím, kdežto ostatní potomci Jeronymovi skrze konfiskaci na mizinu přivedeni byli. B. Jan Mikeš koupil r. 1550 čásť Budenic, kterých dokoupil r. 1562 syn Adam Mikeš († r. 1587). Tento měl syny Jana († 1599, na Hospozíně, manželka Benigna), Daniela na Jarpicích, Radslava, jinak Racka, na Budenicích, Jiřika na Vel. Palci a dcery Elišku, Alžbětu, Justínu, Marketu a Annu. Jediný Radslav měl potomstvo z manželky Cecilie Benedovny z Nečtin († 1609), totiž dvě dcery a syny Adama Daniele a Jana Jiří, jimž zabrány Budenice (1623). Když pak Adam nepříteli sloužil, přišel i o to, co mu z milosti bylo připověděno, a marně se také domáhali synové (z Markéty Salomény Malovky z Chýnova) Jan Jiří, Albrecht a Ladislav. Tento poslední dostal se v držení Chrustenic, jež r. 1659 prodal (manželka Barbora Estera Boryňka ze Lhoty). Bratr jeho Albrecht držel Mlýnec (1650), kterýž měl potom s Tetěcí Frant. Albrecht (1695). Týž měl dva syny, kteří r. 1733 do c. k. vojska vstoupili. Jan Isidor padl v bitvě u Veltri bezdětek a Frant. Antonín, jenž

se stal nejv. vachtmistrem, povýšen r. 1755 dne 2. října do panského stavu kr. Českého a zemí přivtělených. Téhož roku prodal Mlýnec. Poslední toho rodu byl Jan Jachym, jenž byl napřed děkanem v Sobotce, pak kanovníkem a arcijáhnem kostela Pražského († 1778). Sčk.

Hrobice: 1) H., ves v Čechách na pr. bř. Labe, hejt., okr. a pš. Pardubice, fara Dřiteč; 22 d., 193 ob. č. (1890), popl. dvůr a lihovar Rich. sv. p. Drascheho z Wartenberka. Stával tu samostatný statek kláštera opatovského, jež r. 1436 cis. Sigmund Divišovi Bořkovi z Miletínka zůstavil.

2) H., ves na Moravě, hejt. Holešov, okr. Vyzovice, fara a pš. Slušovice; 76 d., 423 ob. č. (1890), kaple, tř. šk., opodál samota Nové Dvory. R. 1480 připomínají se H. jako čásť zboží slušovického. V XVI. a XVII. stol. byl tu bratrský sbor a dům.

Hrobčány, ves v Čechách blíže pr. bř. Cidlíny, hejt. a okr. Nový Bydžov, fara a pš. Vysoké Veselí; 58 d., 417 ob. č. (1890); žel. zastávka Čes. obch. dráhy (Smidary-Vysoké Veselí).

Hrobka. Pieta k tělu zemfeleného vedla člověka stavěti hroby. Památky stavitelského umění jsou toho jasným dokladem; v Egyptě na př. vykazují tyto, písnič vzato, toliko dvě skupiny: hrob a chrám. Egypťan velikou péčí věnoval svému hrobu, jehož dlouhé trvání hleděl již volbou materiálu si zabezpečiti. Příkaz, vyplývající z ustáleného názoru o životě posmrtném, podmiňoval všechen útvar h-ky.

Kdežto h. obyčejných smrtelníků jeví se jako schránka tělesných pozůstatků, jinde jako památník na zesnulého, či obojí zároveň, tož král staví si sám h-ku nesmírných rozměrů, důstojnosti své přiměřenou, buduje ji pečlivě a skalopevně pro věčnost a dává jí zvláštní tvar: čtyřbokou pyramidu.

Původní, primitivní tvar h-ky býval u všech národů týž — mohyla (tumulus) — pahrbek navezené, nanesené a navršené hlíny na místě, kde odpočívala mrtvola či popel vynikajícího muže, vladaře, náčelníka kmene, hrdiny. Když se později umění stavitelské této primitivně přivoděné formy zmocnilo, přeneslo homoli, kužel hlíny, ve tvary stylisované a dle povahy národa, jakož i dle poměrů půdy a stavebního materiálu, podle jistého pravidla a řádu upravené. Někde upraven byl kamenný jehlanec, jinde kužel, zhusta ve spojení s podstavcem hranolovitým nebo válcovitým, kdežto Egypťané přeměnili tumulus na pyramidu. Velikost a monumentálnost v rozměrech a materiálu zůstaly v umění egyptském vyhrazeny vždy jen domu bohů a domu věčnému, t. j. hrobu. Jest pochopitelné, že tyto h-ky nejsou veskrze stejné; pouze základní myšlenka je jim společná a pak snaha zatajiti dle možnosti kobku hrobní a přístup k ní s napjetím v pravdě obrovských sil zneškodniti. (Viz Architektura tab. II.)

V Egyptě stál v popředí architektonické tvořivosti s počátkem jen hrob, později též

chrám. Dům a palác nedomohly se zvláštěního významu. V Thébách tesány h-ky do skal.

V Assyrii postřehuje se poměr málem opačný. Palác absorbuje všecku činnost uměleckou; chrám tvoří jeho součást a hrob vůbec není předmětem, jímž by se umění vážně zabývalo. Byly objeveny sice celé řady h-bek, ale jsou to jen jámy naplněné kostrami a různými nádobím.

V Persii upravovány h-ky ve skalách. Všechny tyto h-ky jsou podle jediného vzoru pracovány; jejichž motiv pravděpodobně byl vzat ze skalních hrobů nekropole thébské. Skalní h-ky perské svým sloučením architektury a plastiky — která jest jim vlastní — tvoří případný přechod od jednoho umění ke druhému. V skalních h-kách perských jest viděti plastický obraz palácové úpravy: tvary sloupů, jejich rozestavení; dveře uprostřed umístěné zřejmě tomu nasvědčují. (Viz Architektura, tab. I.)

Lydie, Frygie a jiné země Malé Asie měly též své skalní h-ky.

Ve Foinikii jeví se h-ky v podstatě jak obrovské kamenné krychle, na nichž spočívá čtyřstěnný jehlanec. Obvyčně bývá h. v poblíž náhrobku. Charakter h-bek foinických neleží pouze v tom, že jsou z kamene; jet pro ně nad to význačnějším, že zbudovány jsou z velikých, ba přímo obrovských, ka-

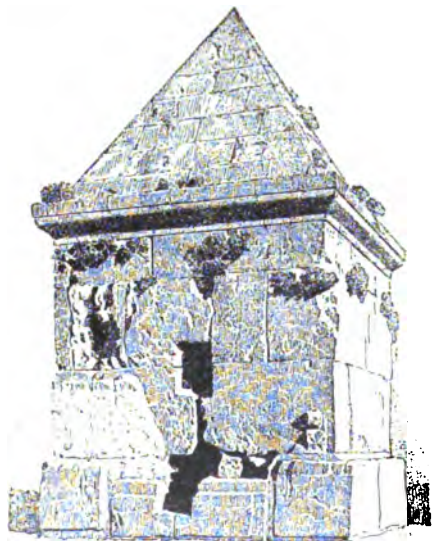

Č. 1815. Hrobka Burdz-el-Bezák v Amritu.

menů, což jest věcí zcela přirozenou, neboť více nežli lesů bylo v zemi skal a kamene. (Vyobr. č. 1815. a Amrit II. 204.)

V Judaei možno seznati, že přiklonili se Židé ke tvarům řecko-římským — h-ky palestinské jsou toho dokladem. V údolí Josafat jest jich několik, jiné v poblíž Rudého Moře a zbožná tradice obmyslila je účtyhodnými jmény:

v jedné spatřuje se Absalomův hrob, v jiné hrob proroka Zachariáše, Jakuba a pod. H-ky jsou buď samostatné, nebo do skály vytesané; než i prvé z nich jsou zrobeny ze živé skály. H. Zachariášova jest upravena tak, že z těla skály jest vytesán pravouhlý kout, výklenek, v jehož středu se zvedá krychle, na jejímž vrchu postavena čtyřboká pyramida. Přední stěna je architektonicky, ale pouze v reliefu, oživena: v nárožích stojí pilíře, nesoucí rovné kladí, podepřené při středu ještě dvěma iónickými polosloupky. Na architravu spočívá podbrádková římsa ryze egyptské formy. Hrob Absalomův ve své části spodní je shodný s h-kou Zachariovou; ale plastika opakuje se na všech stranách skalnaté kostky a architrav jest oživen dorskými triglyfy, střídajícími se s metopami. Nad mohutnou podbrádkovou římsou spočívá na zpodku nový hranol, svrchu zakončený zubofezovou římsou, na jehož plošině stojí nízký válec, který korunuje kužel o vydutém profilu, vybíhající v květ kalichu tulipánovému podobný. (Vice viz Absalomův hrob, tamže i vyobrazení.)

H-ky ve skále vytesané jsou tvarů daleko jednodušších, často mají předstěny, do nichž vedou orámované dveře, nahofe zúžené, se štítem řecké podoby a také bez něho, ozdobené stylisovaným ornamentem v reliefu. Vnitř jejich kobek pohřbívali své mrtvé, kládouce je buď na kamenné lavice kolem zdi, buď do jam vykopaných ve zpodku kamenné dlažby h-ky. nejčastěji však do výklenků, kokimů, ve stěnách, způsob o pohřbívání, který od nich první křesťané převzali a v katakombách zavedli.

V Lykii, často vnitř zdi městských, nachází se nekropole vršící se po stěnách a bocích skal — město mrtvých — ve značném počtu a do značné výše. Zde rozeznávají se čtyři typy h-bek: h-ky bez štítu, h-ky s nízkým štítem, h-ky sarkofagové se štítem v lomeném oblouku a h-ky, jejichž přední průčelí napodobuje fačadu iónského chrámu (viz Architektura tab. II. Hrob v Telmissu). První tři typy možno bráti za čistě lykické, čtvrtý za přechod mezi národním a řeckým stavitelstvím. Kamennými těmito h-mi napodobuje se z kamene dřevěná stavba, která na zevnějšku jest přesně pravidelná, ale vnitř bývá tvaru libovolného (vyobr. č. 1816.). Četné jsou případy, kde h. jest úplně svobodná, vytesána ze skalního monolithu; bývá tak na rohu skály, kde všechny čtyři zevní stěny jsou vypracovány a vyzdobeny tak jako u hořejších h-bek strana průčelní. Střecha bývá rovná, sedlová nebo na základě lomeného oblouku vytvořená a tvoří skutečně a zvláště vytesané viko, kryjící komoru h-ky.

Tyto sarkofagové h-ky značí poslední stupeň vývoje a také jejich postamenty vykazují řecké římsy, řecký ornament.

Kromě uvedených typů vyskytují se — až zřídka — h-ky hranolové, věžovité stavby, zvedající se na několika stupních o čtvercovém základě a zakončené třemi navzájem se přesahujícími deskami.

U Karů v Malé Asii mají h-ky tvar tumulu, do něhož vede vodorovně položená chodba, zděná kolkol až ku středu, v němž se na-



C. 13.6. Skalní hroby u Hoiranu v Lykii.

cházi rovněž zděná kobka půdorysu čtvercového neb obdélníkového. Závěr kobky je buď dutý jehlanec, jehož zkomolený vrchol jest velkým, plochým balvanem uzavřen, anebo jakýsi druh křivé, vyduťte plochy, mající tvar jakéhosi klenutí, jehož jednotlivé kameny však jsou vodorovně uloženy, přesazovány a později do obliny otesány.

Ve Frygii střídají se h-ky volně stojící s jinými, do těla skály vyhloubenými. V krajích plochých, v nížinách a hornatinách na skalní tělesa chudých zřizovány byly mohyly, pahrbky to vysoko z hlíny nasypané nad hroby vynikajících mužů. Tam, kde bylo kamene s dostatek, přenesen byl tento tvar pahrbku ve tvar zděný a nový materiál přivodil nejen umělejší a trvalejší konstrukci, ale také uměleckou pravidelnost a zároveň architektonickou výzdobu. Vrchol, kterého h-ky ve Frygii dosáhly, jest h. Tantalova (vyobr. č. 1817.). Půdorys této h-ky je správný kruh o poloměru 33 m. Na válci, který má dole profilovaný trnož, svrchu římsou zakončený, zvedal se kužel, jehož vrchol čněl do výšky 27 m. Vnitřní kostra jest sestavena z osmi paprskovitých silných zdí, vybihajících od střední válcovité kobky a zabíhajících druhými konci do zděného kruhovitého prstenu, který leží asi uprostřed tloušťky mohyly a jest soustředný se zevní mohutnou zdí podstavce. Mezi oběma jsou opět uloženy radialně zdi, tentokrát šestnáct. Pole mezi těmito, z velikých, přitesaných kamenů upravenými zdmi jsou vyplněna nasypáním kamenem drobnějším.

U mnohých frygických h-bek jest patrné, jak důrazně hlásí se formy tektonické a stereotomní o své právo. Jednak vystupuje h. jako stavba samostatná, třeba že ze skály je vytesána, jednak jsou průčelí oživena pilíři, sloupky, římsami, ano i zubozey. Pro počátky

umění řeckého jest důležité, že se vyskytují zde dva proti sobě vztyčení lvi, vytesané v reliéfu nade vchodem, střešoucí vstup do h-ky.

V Paflagonii známý jsou skalní h-ky, které jsou významné svými formami. Do svislé nebo něco málo nachýlené stěny skalní vytesána je nehluboká, ale široká předsíň, jejíž rovný strop v předu podepírá několik sloupů, nad nimiž je do skály vytesán štít — tympanon —; celek připomíná zřetelně průčelí řeckého chrámu. Sloupky jsou buď tři, dva nebo jen jeden, ale na každém z nich možno pozorovati patku, dřív a hlavici. V zadní stěně předsíně, ne vždy právě uprostřed, jest vchod do kobky, mající půdorys obdélníku. Strop kobky podobá se buď střeše sedlové, nebo prohnuté, rozepjaté plachtě, ve kterémž případě nechybějí ani napodobené rohové oblé tyče.

H-ky řecké. Pyramidy egyptské byly Řekům divem světa pro své obrovské rozměry; jako zevní jejich tvar, tak i vnitřní jejich úprava, která přizpůsobena byla egyptskému názoru o životě pohrobním, nehodila se ovšem Řekům. Řecké h-ky mají osobitý charakter. Byly to kobky — tholy — vystavěné z kamene v okrouhlé podobě, jejichž vrchol se poněkud zužoval. V celku a jádru přidržují se všechny tyto h-ky jednoho určitého typu stavebního, aniž však jsou všady stejné; různí se jednak materiálem, jednak přístupem a také tím, že některé obsahují vedle tholu menší kobku hranolovou. U tholu nebývá rozdíl mezi stěnou a stropem, technicky ani ornamentálně, obojí tvoří jednu spojitou plochu. Strop není zaklenut, nýbrž jest vytvořen vodorovnými vrstvami kamene, do výše se stále přečnávajícími, jejichž vnitřní plocha na konec byla

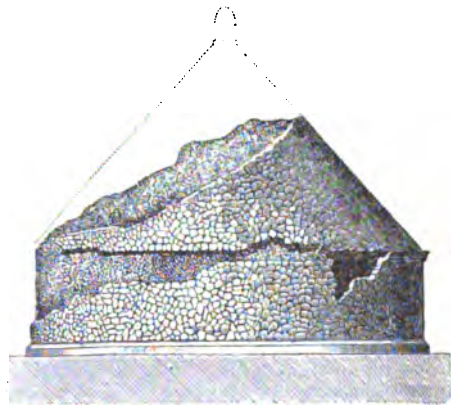

C. 1817. Narys hrobu Tantalova na Sipylu.

vyduťte stesána. Kameny, dole větší, nahoře menší, vykazují pečlivou a přesnou práci kamenickou, těsně na sebe přiléhající. Když byla stavba hotova, naložili na ni zevně vrstvu nepravidelných zatěžujících kamenů a vše zasypali hlínou, která se pak nad h-kou jako mchyla vršila.

Jiný typus h-bek záležel v tom, že chodba byla po uložení mrtvoly hned zasypána a dvěma kamenem zavaleny; byly to prosté hroby.

Kdežto kobky h-bek v Tróji objevených nehonosi se žádnou architektonickou ozdobou, vynikají h-ky mykénsko-tiryntské nádherou a zevnějším leskem; ornament všelikého druhu vystupuje na všech stranách, barvy, polychromie, přirozená i umělá, objevuje se a mohutně a stále vědoměji se projevuje.

Těla zesnulých ukládali Mykenští se vši nádherou a bohatě vyšperkovaná do h-bek; přední výzdobou jak h-bek, tak i zesnulých, býval drahý kov, v tenký plech spracovaný.

Rékové přenesli pohřebiště mimo obvod lidských obydlí. Za branou města podél silnice provázejí chodce jeho náhrobky; jejich hřbitov sotva že připomene zřetelněji a důrazněji, že jest polem smrti: sloupy, pilastry, malé kaplice, vásy a hlavně a nejčastěji stély jsou tu pamětnými náhrobky. Stéla jest nový tvar, který umění řecké svým mrtvým věnovalo, prostičký a jednoduchý, ale přece významný a charakteristický; je to vysoký, štíhlý, neširoký a do výšky slabě zúžený kámen s rovnými, hladkými stěnami, na jehož přední straně je nápis, obsahující jméno a domov zesnulého. Vrchem je stéla zakončena ornamentem.

Sikyonští, vystavěvše kolem stély malou zidku a na ní čtyři sloupy nesoucí nakloněnou střechu, vytvořili tak h-ku heróon zvanou. Nádherna h-bek řeckých dospěla vrcholu v mausoleích; byly to pomníky a zároveň h-ky v podobě chrámů, kolkolem štíhlými sloupy obtočených (vyobr. č. 1818.).

Rímané pohřbívali své mrtvé do h-bek buď jen v šat zabalené, nebo v rakvích. H-ky měly podobu čtyřbokého hranolu, nebo byly na otvoru, kam přiléhá příklop, trochu zúžené, tak že podlaha byla větší než příklop. Římské h-ky stavěny byly buď jen z cihel, nebo z cihel a kamene, tesaného nebo lámaného, nebo byly vytesány ve skále, a to pro jednu osobu neb i pro více. Rakve byly mramorové, plasticky zdobené nebo jen nápisem opatřené, někdy také i z vypálené hlíny neb olova. Vymazány byly obyčejnou maltou, skládající se někdy z hrubozrnného písku, roztlučených kousků cihel a vápna, tak že měla barvu růžovou; byla velice pevná a nedala se snadno roztlouci.

Uvádíme zde rozměry některých h-bek, jak jsme je na místě zjistili: délka 84 cm, šířka 45 cm, hloubka 25 cm; délka 190 cm, šířka 40 cm, hloubka 42,5 cm; délka 200 cm, šířka na dnu 64 cm, na otvoru 46 cm, hloubka 71 cm; délka 160 cm, šířka 30 cm, hloubka 32 cm; délka 172 cm, šířka 54 cm, hloubka 63 cm; délka 239 cm, šířka 117 cm, hloubka 60 cm. H-ky pokryty byly deskami buď z vypálené hlíny nebo vápence a nesly na sobě různé okrasy.

Starí křesťané pohřbívali své mrtvé do výklenků, které v katakombách jsou rozloženy po obou stranách úzkých chodeb, ve čtyřech

až šesti řadách nad sebou. Ženy pohřbívány do zvláštních h-bek, taktéž i mužové. V rodinných h-kách bývaly kromě toho ještě malé vestibule a malé sanctuarium, na jehož zadní stěně stála kathedra — z tufu vytesané křeslo.

Všecky dříve uvedené typy h-bek přijalo novomodní stavitelství, upravivši je dle po-

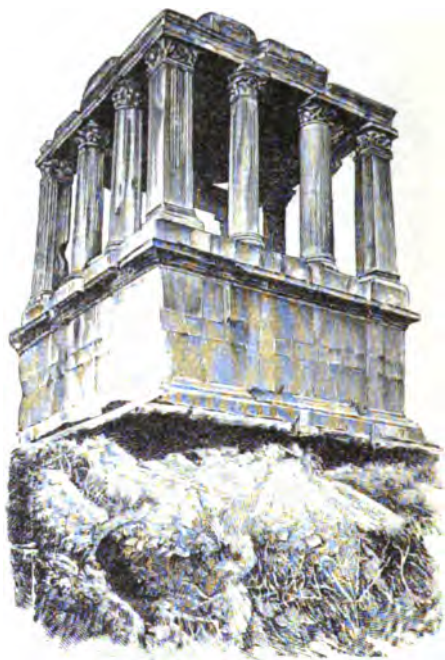

C. 1818. Hrobka v Mytilae

měří té které krajíně vlastních. Dnes nezřizují se sice h-ky do skal, ale za to přistavují se ku zdem hřbitovů, nezřizují se tumuly a pyramidy ohromných rozměrů, ale staví se náhrobky, mausolea, kříže, pyramidy, sochy atd. na kobky buď v zemi upravené nebo v klenutých místnostech založené. Jako hroby, tak i h-ky zřizují se buď jen pro jednotlivce, nebo celé rodiny a dle toho řídí se jejich výměry. V rodinných h-kách ukládají se tělesné pozůstatky zemřelých v rakvích na dno, po případě i do pater, as 80 cm vysokých, na železné podpory z travers válcovaných. Otvory zakrývají se příslušně velikými kamennými neb i litinovými plotnami. Fka.

Hrobschitz, ves v Čechách, viz Robčice.
Hroboň: 1) H. Samo Bohdan (* 1820 v Sielnici v Liptově, † 1894 t.), básník slovenský. V Levoči, kde studoval od r. 1834, i v Prešpurku, kde byl na ev. lyceu r. 1839 až 1841, náležel k nejnadanějším a nejslibnějším mladým veršovcům. R. 1841 přes Prahu, kde se zdržel nějaký čas, odešel do Halle studovat bohosloví. Verše jeho, tam sepsané, ukazují silný vliv ideí Kollárových a Stúrových, jakož i filosofie Heglovy; většinu jich poslal

přítelkyni své Bohuslavě Rajské, s níž tou dobou byl v důvěrné korespondenci. V Halle také H., ještě před Štúrem a Hurbanem, r. 1843 rozhodl se pro slovenštinu v literární praxi rodného svého kraje. Na zpáteční cestě opět pobyl v Praze, od podzimu r. 1843 s malými výjimkami až do smrti, bez úřadu a veřejného zaměstnání, žil na salaši v horách sielnických svým dumám, které čím dále hloub a hloub zabíraly se do oblastí fantastických; Apokalypsa byla jeho nejmilejším čtením. Od Kollára a Hegla přešel k Schellingově mystice a vidinám svým, věštícím budoucnost a spásu Slovanstva a Slovenska, utvořil i zvláštní fantastickou řeč básnickou, jejížmu porozumění sám pomáhal psaným »klíčem«. H. je nejkrásnější výstřelek Štúrovy školy, chorobný odstín směru, který po něm doma nazván praslovanstvím. Verše Hovy roztroušeny jsou v »Jitence« (1840), »Květech« (1841), »Tatrance« (1842), v listech k Bohuslavě Rajské (Z let probuzení, v Praze, 1872, I.), v »Orlovi tatranském« (1845—46), v »Nitře« (1847), v Dobšinského »Sokole« (1861) a j. Pokusil se i v novelle (*Dvěra povesti* v »Orle tatr.«, 1846), psal »O slovenčině« (Slov. Pohľady, 1847), »Slovo o Goethem a Heglovi« (Paulinyho »Sokol« II.) a j. — Srov. Jar. Vlček, Lit. na Slovensku, 1881, 185.—187., a Děj. liter. slovenskej, 1890, 130—136, 149, 221. VČk.

2) H. Jan M. (* 1859 v Liptovské Sielnici), ev. farář v Istebném v Oravě, spisovatel slovenský. Universitní studia konal od r. 1878 ve Vidni, v Roztoku a Erlankách; potom rok byl v Sučanech v Turci učitelem a od r. 1883 koná úřad kněžský. Vedle bohosloví na universitě zajímalá jej studia bajeslovná a jazykozpytná; od Safafika a Kreka přišel na Schleichera a Maxe Müllera, v jehož teoriích našel hlavní zálibení. Řada pojednání, hlavně z oboru slovenských slavností solárních, byla plodem těchto studií; vycházela v obnovených Slov. Pohľadech od r. 1880. VČk.

Hroby: 1) H., Hrob (*Klostergrab*), horní město v Čechách, v Kruš. Horách, v hejt. teplickém, okr. duchcovském, 356 m n. m.; má 184 d., 260 ob. č., 1917 n. (1890), far. kostel sv. Barbory, r. 1602 od arcibiskupa praž. Zbyňka Berky z Dubu posvěcený, čes. soukr. šk. (Ú. M. Šk.), 5tř. obec. a smíš. pokrač. šk., lékárnou, ps., telegr., žel. stanici Rak. st. dr. (Praha-Most-Multava), sklárnu, pivovar, výrobu stávkového zboží, 2 mlýny, ložisko hnědého uhlí, platení slamen. zboží a tkalcovství po domácku. Druhdy kvetlo tu soukenictví. Město děkuje své založení hornictví, někdy zde kvetoucím. R. 1282 byly H. ještě vsí a náležely ženskému klášteru v Teplici a ještě t. roku dostaly se klášteru osekckému a r. 1580 arcibiskupství pražskému. Na poč. XVI. st. zmohlo se tu značnou měrou hornictví a za tou příčinou obdařil Ferdinand I. H. rozličnými výsadami a cis. Rudolf II. povýšil je na město horní (1594) a rovněž na přímělu arcib. Zbyňka Berky z Dubé udělen mu znak (vyobr. č. 1819.): rozdělený štít, v jehož pravé

polovici na červené půdě korunovaný český lev, v levé pak ve stříbrném poli za červenou hradbou ze zpoda vystupuje zlatá opatská berla, na níž u prostřed dvě hornická



Č. 1819. Znak města Hrobů.

bouří nastalou r. 1848. — 2) H., farní osada při Blanickém vřichu t., hejt. a okr. Tábor, ps. Chýnov, 21 d., 221 ob. č. (1890), kostel Nanebevz. P. Marie (r. 1384 far.), 2tř. šk., mlýn. Alod. panství zaujímá 1093,33 ha půdy; náleží k němu zámek s bibliotékou a parkem, dvůr, ovčín, maj. Al. hr. Kolovrata-Krakovského. Původně připomíná se tu rodina ze Hrobů, jejíž potomci na poč. XV. st. psali se Hrobskými ze Sedlice. Tehdy tu také postavena tvrz. Dále se tu připomíná Jan Smrčka ze Mnichu, jehož potomkům pro účastenství ve vzpouře stavovské statek H. v plen vzat (1622) a prodán (1623) Aug. Felnárovi z Feldeku, jehož potomci tu do r. 1666 seděli. Roku 1687 koupil H. Petr ryt. Koch od hrabat Voračických z Paběnic; dědicové jeho drželi se zde až do r. 1753, kdy H. prodali Leop. hr. Krakovskému z Kolovrat.

Hroby předhistorické v Pohřebiště. **Hroby únětické** rozkládaly se naproti »Kozím hřbetům« blíže cesty z Roztok do Únětic ve dvou skupinách, a byly objeveny r. 1879 Č. Ryznerem, lékařem v Roztokách. První skupina skládala se z 32 hrobů, které ležely v nepravidelných řadách; jeden od druhého byl 80 až 100 cm vzdálen, z pravidla 1 1/4 až 1 1/2 m hluboký a 1 1/2 až 2 m široký. V každém hrobě ležela lidská kostra na pravé straně, více méně zachovalá, hlavou k straně jv., obličejem k v. a nohama k sz. obrácená, jsouc skrčena na prostor dokud možná nejmenší, tak že kolena až k prsou a paty ku kosti křížní dosahovaly. Ramena, v loktech ohnutá, ležela vedle prsou, ruce pak přiléhaly k hlavě. Každý hrob byl kamenem zavalen a na všech stranách kamennou obrubou opatřen; některého zpoděk byl vydlážděn. Milodary u koster shledané byly: nádoby menší i větší, hlinou naplněné, drobné šperky bronzové, jantarové korály v počtu nemalém, zejména pak náhrdelníky, složené z bronzových spirálek střídajících se s čtyřhrannými kusy jantaru. Ve druhé skupině shledáno 29 takových hrobů se skrčenými kostrami, u nichž podobné milodary objeveny. (»Pam.« XI., 289, 353.) Sm.

Hroch (*Hippopotamus amphibius* L.), jediný žijící druh i rod ssavců sudoprstců (*Artiodactyla*, podřadí *A. non ruminantia*) z čeledi hrochů (*Obesa*). Má tělo nemotorné, zavalité, zdělí 4—4,5 m (váhy až 2500 kg), ale nevysoké; jestliť výška jeho v plecích jen 1,5 m, v křži o málo větší. V chůzi se břichem skoro až půdy dotýká; máť nízké, arci silné a zvláště vezpod široké nohy a na nich vesměs po 4 prstech s kopyty. Prsty se dotýkají půdy všechny a jsou krátkými plovacími blanami spojeny. Ocas jest krátký (as 45 cm), na konci se stran sploštělý a štětinami jako dráty tuhými porostlý. Markantní hlava h-ova jest shora čtyřhranná, neúhledný čenich jest na předu rozšířen a jako oudlý. Oči a boltce jsou malé, tlama široká, krk krátký a zavalitý. Ve chrupu má h. předních zubů (*i*) $\frac{2}{1}$, kly (*c*) $\frac{1}{1}$, stoliček (*m*) $\frac{7}{6}$; z předních zubů jsou oba prostřední v dolejší čelisti mnohem větší postarranních a trčí do předu téměř vodorovně. Také dolejší kly jsou větší hofějších, na průřezu trojhranné, poněkud zaktivěny, na žvýkací ploše šikmo (do zadu) utaty a na povrchu ryhované; dorůstají délky až i 60 cm a váhy i 3 kg. Také kuželovité stoličky, z nichž prvá často záhy vypadává, mají povrch ryhovaný. Tlustá kůže (tloušťka její jest až z cm) jest téměř všeska lysá, jen sporými štětinami pokryta a ryhami křížem sem tam vráskována; barvu má nahofe tmavohnědou, někdy trochu narudlou, na hrudi a břiše světlejší, narudlehnědou. Variety skvrnitě nejsou nikterak vzácný.

H. žije v jižní Africe, na sever až po Habeš a Senegambii (po 18° s. š.), zejm. pak v nitru tohoto dílu světa. Menší společnosti nemotorných těchto ssavců přebývají v jezerech a řekách, kde jsou na blízku pole neb lesy; za dne opouštějí vodu jen výjimkou, podřimujice v ní, a teprv u večer a v noci za potravou vycházejí. Živí se jen travinami ve vodě i kolem ní rostoucími a pole pustoší. Podráždění činí útok na jiné ssavce, ano zvláště samice, obávající se o svá mláďata, slepě se i na člověka vrhá. Lidé loví h-y pro maso (zvláště jazyk), tuk, kůži a kly; z tuku slaninu upravují, z kůže řezou hole, biče, štíty a kly se na výrobu umělých zubů prodávají. Evropané h-y střílejí, Sudánci je oštěpy usmrcují. Menší odrůda neprávem pokládána byla samostatným druhem (*Hip. liberiensis*). Fossilní h. (*Hip. maior* Cuv.) nalezen v diluviálních vrstvách ve střední a jižní Evropě; jiní druhové fossilní z třetihorních vrstev Indie mají nahofe i dole po 6 zubech předních (*i* $\frac{2}{3}$). Br.

Hrochotský, Hrochotius viz Abrahames Izák.

Hrochoun, název starého děla z prvních dob po vynálezu prachu stfelného; v novější době navržen h. některým spisovatelem za hromadné jméno pro dělo vůbec. F.M.

Hrochov, ves na Moravě, hejt. Litovel, okr. Konice, fara Jednov, pš. Brodek Něm.; 68 d., 528 ob. č. (1890).

Hrochovice, Hrachovice, osada v Čechách u Louček, hejt., okr., fara a pš. Turnov; 16 d., 91 ob. č. (1890).

Hrochův Týnec viz Týnec Hrochův.
Hrom jest ve velkém totěž jako třesk elektrické jiskry v malém, tedy zvukový výjev. U blesku, udeřivšího do předmětu některého, jeví se h. lidem na blízku jsoucím jako jediná krátká rána, vzdálenějším jako rána praskotem provázená, kdežto po blesku, který z mračna do mračna udeřil, následuje praskot rachotivý, jehož původem jest zvuk od mračen, skal a jiných předmětů odražený. Tento rachot pochází odtud, že zvuk v nestejných vzdálenostech od nás odražený též v různých dobách do našeho sluchového ústrojí vniká a tam spojitou řadu zvukových dojmů (hrčení, rachot) působí. Též klikatá podoba blesku má vliv na rachotivý zvuk h-u (viz Blesk a Boufka).

Hromada, shromáždění, sbor; valná h., shromáždění všech členů spolku.

H. obecní, schůze veškeré obce, již svolal rychtář do svého přibytku, mělo-li se jednati o důležitém nějakém zařízení. H-du o. svolávali rychtářové zejména vždy před soudem veřejným, aby sousedům sdělili, o čem se asi na tomto veřejném soudě jednati bude, a uložili jim, aby vše do pořádku dali. Viz Čechy, VI., str. 465. Hše.

Hromadinky, české pojmenování gregarin, viz Gregariny.

Hromádka Petr, rodič z Jistebnice, stal se po vysvěcení sakristanem v kostele na hradě pražském (1408—1413), r. 1413 kaplanem nebo zvoníkem v Dol. Střimelicích a byl tu do r. 1418. Potom byl, jak se zdá, vůdcem lidu po tábořích, když církevním úřadem byl vyhoštěn. Od něho a jiných dvou kněží vyšel úmysl město Ústí nad Lužnicí mocně opanovat, což se stalo r. 1420 v noci před popelčnou středou. Ze se pak H kovi město to nezdálo býti dosti pevným k obraně strany, navrhl opanování blízké hory Hradíště s hradem tu stojícím. Což když se stalo, ihned zpráva dána Žižkovi, jenž kázal dobyté místo opevniti. Tak povstal Tábor, za jehož zakladatele lze H-ku pokládati. H., jsa potom jedním z hejtmanů strany tábořské, opanoval město Chotěboř. Tu obležen v lednu 1421 od Kutnohorských a některých pánů. Vida, že ani na Chotěbořské nelze spoléhati, dal se do vyjednávání a poddal se, dostav slib bezpečnosti hrdla. Páni, zrušivše slib, utratili posádku a H-ku se dvěma kněžními tábořskými do Chrudimě zavedše, tam na náměstí upálili (v únoru 1421). Sčk.

Hromádko: 1) H. Jan Nep. Norbert viz Hromátko.

2) H. František, spisovatel český (* 1831 v Leštině u Skutče), studoval na gymn. v Litomyšli a na vysokých školách v Praze, kde věnoval se studiu matematiky a fysiky i přírodních věd vůbec. R. 1858 povolán za výpom. učitele na kat. gymnasiu v Přesově v Uhrách a po 3 letech na gymn. v Ml. Boleslavi, pak do Klatov, kde se stal skutečným učitelem. R. 1870 jmenován professorem na c. k. střední škole v Táboře, kde působil nejen na gymnasiu a reálce, nýbrž i na vyšší

hospodářsko-průmyslové škole a řídil jím založenou meteorologickou stanicí po 17 let. Byl tam i examinátorem topičů při parních kotlech a dozorců parních strojů pro kraj tábořský. Odtud přeložen na střední šk. malostranskou v Praze (1893—95), kde od r. 1896 žije ve výslužbě. V Klatovech řídil též večerní průmyslovou školu. Vedle četných literárních pojednání v časopisech vydal samostatné spisy: *Síla elektrická v lidské službě* (Praha, 1872); *Nové míry a váhy* (Tábor, 1875—76, 3 vyd.); *Sbirka úloh z algebry*, s prof. Štrnadem (Praha, 1876—96); *Obrazy ze silozpytu I. řada* (Tábor, 1877, 3 vyd.); *Přehled silozpytu pro abiturienty* (t., 1880); *Obrazy ze silozpytu II. řada*, s názvoslovím v 6 řečech (české, něm., švéd., ruské, ital. a špan.) a příručními výklady (čes., něm. a rus.) (Praha a Tábor, 1880); *Základové meteorologie a klimatologie* (Praha, 1883); *Parní kotel a jeho obsluha* (t., 1880); *Besídka matematická* (t., 1884); *Po bouře*. Dvě prstonárod. rozpravy (t., 1885); *Počátkové věd III. Fyzika*, překl. z angl. (t., 1883); *Základové mathem. a hvězdařského zeměpisu* (t., 1893). Přispíval i do »Čas. pro pěstování math. a fyziky« (1872—96).

Hromadník viz Spolek, sstupek.

Hromádka (Hromádko, Hromádka) Jan Nep. Norbert, vídeňský professor a redaktor (* 28. kv. 1783 v Hrochově Týnci, † 30. dub. 1850 ve Vidni). Vzdělav se jednak na škole v rodišti, jednak na škole okresní, oddal se učitelování na hlavní škole kolínské (1. dub. 1805), avšak záhy odebral se do Vidně, kde živil se vyučováním, zvl. také češtině, v domech šlechtických. Zároveň zastával bezplatně české translátorství při některých úřadech, až 23. čna 1808 jmenován bezplatným učitelem češtiny na reální akademii vídeňské. Záhy dostalo se H-vi i stolice českého jazyka na vídeňské universitě, uprázdněné po smrti Zlobického a dotované 325 zl. ročně (23. čna 1811). Pomohla mu k ní znalost ruštiny, již v Čechách od ruských vojnů získaná, i polštiny a jihoslovanštiny, s nimiž seznámil se, obcuje důvěrně s Kopitarem, Zlobickým a j. Nový úřad zastával H. s počátku velmi horlivě; rozšířil přednášky své ve dvě oddělení, probíral čes. literaturu a srovnával češtinu s ruštinou. V téže době začal H. také velmi slibný literární podnik; vydával totiž od 1. led. 1812 *C. k. povolené Videnské Noviny*, k nimž 1. lednem 1813 přidána literární příloha *Prvořtiny pěkných umění* aneb *Videnské listy*. Maje za pomocníky V. Hanku, K. Thama a j., působil H. svým listem dobře a široce (viz list Jungmannův Markovi 22. ún. 1813), zvláště když podařilo se mu získati pro něj Jungmanna, Marka, Šafařika a j. Ale záhy začaly se vyskytovat různé náky na H-vo neslovanskost, na jeho pravopisné a mluvnické novoty, nepořádnost, které rozšíření jejich značně zmenšily (viz list Jungmannův Markovi 2. srp. 1813, 30. listopadu 1813, list Markův Jungmannovi 23. pros. 1816, 15. března 1818). K tomu válečné příhody a povstání po nich tiseň finanční zadaly podniku velkou ránu a ostatní

dokonalá nepraktičnost, ba neschopnost a ziskuchtivost H-va. Dal se totiž do různých smělejších podniků — ústav pojišťovací proti škodám ohněm, vodou a krupobitím, složený z 80zl. akcií, jež uvrhly jej v takovou finanční tiseň, že novinářská kancelář i tiskárna jeho právně zabavena a spolupracovníci, nedostávajíc platu, odešli. Tím zanikl v samém zárodku zamýšlený *Přemysl*, časopis, jenž měl přinášeti obšírnější a dokonalejší spisy (od r. 1816), *Kalendář vídeňský český*, ba i *Noviny* po několikerych přestávkách zanikly již koncem r. 1816. Listy pak koncem r. 1817. Jisté náhrady za utrpenou tím škodu dostalo se H-vi r. 1822 zvýšením jeho remuneratione na 600 zl. stf. řádného ročního platu, odměnou za vyučování češtině a jiným slov. jazykům v domě císařském. Povzbuzen tím, pojal H. nový plán. R. 1825 odevzdal vládě Szarchové promemoria navrhuji, aby na universitě vídeňské i ústavu polytechnickém, jakož i na ostatních lyceích zavedeno bylo obligátní vyučování ve slavistice, aby při dvorské kommissi studijní zřízení byl zvláštní k tomu referent, který by přihlížel k vzdělávání slovanšských literatur a řečí. Návrh však byl zamítnut s podotčením, by H. raději přihlížel, aby žáci jeho se naučili dobře česky na grammatice Nejedlého, a chtěl-li by H. grammatice slovanšské bezplatně a mimořádně učiti, to mu dovoleno v mezích zákona. Nedávaje se tím odstrašiti, pokládal H., jako již dříve, češtinu za vedlejší úkol svých přednášek i jal se s katedry prováděti svůj plán prakticky, ale ovšem bez potřebných vědomostí. Jeho grammatické rozborů a parallély, fantastické etymologie a ethnografické přeludy staly se záhy pověstnými svou komičností a blouznivostí a zaháněly z jeho čtení četné druhy posluchače neméně než choroba a plynoucí z ní mrzutost. Přednášky H-vy, proměněné časem jen na »rejdíště neslušných výjevů«, přerušily bouře r. 1848 na čas a nejvyšší rozhodnutí z 5. dub. 1849, kterým H. dán s plným platem na odpočinek, úplně.

Hromlice, ves v Čechách při potoce, hejt. a okr. Plzeň, fara Planá, pš. Kazňov; 102 d., 870 ob. č. (1890), továrna na chem. výrobky, ložisko kamenného uhlí, kamence a jiných druhů nerostů. Po vsi této psal se r. 1181 Sulivoj z Hromic. R. 1283 dostala se ves ke klášteřu plaskému. Samoty: Kamenice, Býkov a Jalovčín.

Hromlice jsou svátek Očišťování Panny Marie. Slavi se 2. ún., t. j. 40. dne po Narození Páně, na památku, že Matka Boží splnila (Luk. 2, 22) zákon Mojžíšův o očišťování šestineděly (3. Mojž. 12, 2). H. jmenují se také »Obětování Ježíše ve chrámě«, poněvadž při té příležitosti Maria Ježíše Bohu Otci obětovala. Východaně h-cím říkájí *ὁπικαντζή* = potkání, jako že se tehdy Simeon potkal se Spasitelem světa. Vzhledem na slova Simeonova, kterými Ježíše nazval »světlem ku zjevení národům« (Luk. 2, 32), koná se v církvi na ten den průvod kolem kostela s hořícími svícemi, k tomu účelu zvláště požehnanými;

zavedl jej papež Gelasius (494), aby jím odstranil a nahradil průvod s hořícími svícemi o pohanské slavnosti luperkalií, touže roční dobou konávaný. Svíce o h-cích posvěcené se rozsvěcují v čas bouře proti hromu, odkud slují hromice, h., hromničky; také se dávají umřajícím vědicím do ruky. Jméno h. někteří také odvodňují tím, že jimi počíná hromová, t. j. letní polovice roku. *Ehr.*

Hromničkáles byl příspěvek, jež přinášeli žáci v XVI. stol. svým rektorům na zakoupení svíce »hromničky«. Týž obnášel u každého žáka 1 denár bílý. *Hše.*

Hromničky viz Hromnice.

Hromosvod viz Bleskosvod.

Hromové dny u haličských Rusinů jsou letní dny Prokopa, Havryla Foky, Borysa-Hliba, Ilija, Kyrka, Mikoláše a j. Lid zdržuje se v nich vši polní práce. Slyšící první jarní hřmění tuká si kamenem třikrát do hlavy říká kameň holova, aby nebolela; proti bolestem v zádech zvedne zase nějaký předmět, s nímž se pak válí po zemi, a proti bolestem v kříži podleze podpěru u plotu a t. p. Za hřmění nemá se státi na prahu, aby houšť nepršelo. Stavení zapálené bleskem se hasí leda kozím mlékem, neboť v něm sedí čert. Hřmění zažehnavají na uhlí pálené svěcené byliny, z nichž některé zvlášť prosluly (hromotnyk = pelyněk, odpuzující zlé duchy, přičinu bouřky), dále vystavování obrazů do oken, rozžiháním hromničky a j. Hřmění, otřásající zemí, pomáhá rostlinstvu na vrch. Se hřměním v jistá čtvrtletí, měsíce a dny souvisí selská pranostika a tím samým zdar či nezdar příští úrody; tak hřmění nad lesy nerozpučelými věští suchý rok, nad zelenajícími úrodný, hřmění od severu napovídá chladné léto, od jihu však teplé s bouřkami a lijáky. Hřmění v zimě věští krupobíť, zátijové pohodlnou jeseň, břežnové hlad, májové dobrý rok, červenové rok větrný atd. *Rř.*

Hromové kameny sluly druhdy zbraně a náčiní z doby kamenné, o kterém se nevědělo, co znamená a k čemu je, a jemuž pověra přibíjela neobyčejné vlastnosti a nadpřirozené účinky. Stavení, ve kterém se chovaly, bylo prý od udeření hromu chráněno; kdo bolestmi byl stížen a do ruky je vzal, hned je utiřil a p. v.

Hromovská, osada v Čechách u Vlastibořic, hejt. Turnov, okr. Čes. Dub, fara Vlastibořice, pš. Radimovice; 15 d., 84 ob. č. (1890).

Hromovyk v ukrajinském bajesloví je zosobnění hromu a blesku s podružnými výjevy sférickými. Sledy tohoto božstva dochovaly už jen některé koledy. Z nich abstrahováno, jeví se ve třech různých postavách: jako vojník či panyč (panic), chliborob (sedlák) a »vivčar (ovčák). Prvý je knížecího rodu a zhusta sluje Ivan. Ruce má železné, nohy jasně se mu zlatem a stříbrem. Sedí na zlatém křesle v nádvoří svého dvorce, obehnaného bílou zdí se žlutými vraty, kde baví se metáním tří zlatých jablek a úpravou zlatého luku, k němuž chová zlaté stfely ve stříbr-

ném toulci. Jeho dvorec střeží stráž. Ráno si souká tři svíce: při jedné se myje, při druhé obléká a při třetí sedlá zlatohřivého koně se stříbrnými koppy a hedvábným chvostem. Na něm vyjíždí, ozbrojen jasnou šavlí a lukem. Za otce má jasný měsíc, za matku palčivé slunce, za sestru ranní zoru a za bratra letní černý mrak. H. chliborob oře bezměrně, nikdy neorané a neseté nivy zlatým pluhem, jež táhne šest zlatorohých volů. Sémě k setí nese bohyně Chmara. H. v i v č a r, oblečen do sívé huně a přepásán bleskem, kráčí před stádem ovců — mračnem. S boku visí mu tři trouby: zlatá, měděná, javorová. Zatroubí-li na javorovou, zvuk nese se po dolinách a polích, zvuk zlaté zaléhá až pod nebesa a z měděné po celém světě. Haličtí Rusiní vypoobňují si h-a v osmahlem mladíku s rudým vousem a černýma očima, jenž v ruce drží zlatý luk a na plecích nese hromové stfely. *Rř.*

Hron, něm. *Gran*, maď. *Garam*, lat. *Granus*. severní přítok Dunaje v jeho středním toku v Uhrách, vzniká v gemerské stolici pod Královou Holí na vrchu H-u, v 950 m n. m., teče nejprve směrem záp. podél jižního úpatí Nižní Tatry stolicí zvolenskou až po Báňskou Bystřici (295 m n. m.), přijímá odtud směr jižní až po Zvoleň, odkudž proraziv v krátkém přičném údolí pohoří Štávnické, ubírá se stolicí těkovskou v povšechném směru jižním s mírným obloukovitým napjetím k západu, vstupuje pod Sv. Benedikem do roviny Pohroní zvané a po toku 269 km ústí nedaleko Ostřihomu do Dunaje. Přítoky jeho jsou veskrze nepatrné: Bystrá, Klak, Štiavnička, Hronec, Jasena, Rohosna, Černá Voda, Lubietova, Lupčice, Bystřice, Slatina, Kremnicka, Žarnovica a j. Při silném spádu řeky provozuje se plavba jen po vodě a to téměř jen s vory. Po táni sněhu se H. často silně rozvodňuje.

Hron, stěs. jméno mužské. Hron z Náchoda viz z Náchoda pánové.

Hron Karel (* 1869 — † 1894), člen redakce časopisu »Sokol«, náčelník Sokola karlínského. Snahou jeho dostoupila tělesná cvičení v tělocvičné soustavě sokolské nejvyššího vrcholu. O sobě vydal: *Příklady ku cvičebním hodinám* (Praha, 1891); *Zupa středoešská o II. sletu všesokolském* (t., 1892); *O sestavách a jich významu ve výchově družstev* (t., 1893); *O jízdě na koni*; *O soustavě sokolské* (t., 1894). *Křč.*

Hronec, maď. *Kis-Garam*, něm. *Ronicz*, *Rhonicz* nebo *Rohnic*, maloobec ve stolicí zvolenské na ř. Hronu, s 1904 ob. (1890), Slováký říms.-katol. významní. Katol. kostel, železná huť, důležitá továrna na smaltované nádoby. Přes Hron vede zde železný most z r. 1815.

Hronětice, ves v Čechách na potpce t. j., hejt. Poděbrady, okr. Nymburk, fara a pš. Vel. Kostomlaty; 53 d., 524 ob. č. (1890), mlýn a popl. dvůr Šibice.

Hronka, časopis, viz Kuzmány K.

Hronov nad Metuří, starobylé město v Čechách po obou bř. Metuje v hejt. novoměstském, okr. náchodském, má 193 d., 2258 ob.

č. (1890), far. kostel Všech Svátých (z r. 1716, pův. r. 1384 far.), obec, kostel a faru helvet. vyznání, 5tř. šk., četn. st., lékárnou, pš., telegr., žel. stan. Rak.-uher. st. dr. (Choceň-Broumov-Mittelsteine), občanskou záložnu, 2 pšádelny na bavlnu a pšizi, několik mechanických tkalcoven na výrobu bavlněného a lněného zboží, výrobu hedv. látek, plátna, cihelnu, barvírnu, mlýn. V našem století rozmohl se tu značný průmysl a obchod se zbožím lněným a bavlněným. Po-



Č. 1820 Znak města Hronova.

blíž města minerální pramen »Kyselka«, pískovcové lomy a ložisko kam. uhlí. Kdy H. na město povýšen a znakem nadán, nelze nám prokázat. Znak (vyobr. č. 1820): modrý štít a v něm stříbrné sousoší: nejvýše na sloupu Matka Boží, níže na odstavcích sv. Florián a sv. Mikuláš a nejniže uprostřed sv. Jan Křt. jméno H. dostalo město po svém zakladateli Hronovi z Náchoda (1241—1289). Dříve slul též H. nad Bílou Horou, kterýžto vrch jižně od něho leží. H. příslušel ke hradu Náchodu, jakož i podací kostelní patřilo držitelům Náchoda. Také se tu připomíná na poč. XV. st. manský statek s tvrzí, na níž seděl Matěj z Vlčnova (1422), Evan ze Žampachu (1437), Vaněk z Nosalova (1456), ale se službou ke hradu Náchodu. Za války 30leté byl H. od Švédů vypálen (1639). R. 1742 svedena tu bitka mezi císařskými a Prusy. H. jest rodištěm spis. Al. Jiráska.

Hronovci nazván byl od Palackého mocný rod staročeský, jenž nosil na štítě dvoje ostrvy křížem přeložené (vyobr. č. 1821). Domníval se Palacký, že Hron (1241—1289), předek pánů Náchodských a Bradských, patřival k rodu tomu a že mnohá místa, která se nazývají Ronov nebo Ronburg, obdržela jména svá od osobního jména Hron. Avšak od toho pojmenován jediný Hronov, kdežto každý Ronov obdržel pojmenování své od erbovního znamení ostrev, něm. ron. Členové rodu tohoto pocházeli od Smila Světlického (1192—1211), věrného druha Přemysla I. v jeho vyhnanství a potom purkrabí kladského. Od staršího syna Jindřicha ze Žitavy (1219—1252) posli skrze syna Smila (1243—69) páni z Lichtemburka a skrze syna Častolova (1255—1269) páni z Přibyslavě a z Ronova. Od mladšího syna Častolova ze Žitavy (1216—53) po-



Č. 1821. Erb Hronovců.

šli ze 4 synů jeho páni z Klinšteina (z Častolova), Berkové a Adršpachové z Dubé (z Jindřicha), páni z Lipého (z Chvala) a Škopkové z Dubé (z Alberta). Rod Křineckých z Ronova nelze k nim přiřaditi. Šk.

Hrosínkov Nový a Starý viz Hrozenkov N. a St.

Hroswitha viz Roswitha.

Hroška, ves v Čechách na potoce t. jm., hejt. Nové Město n. M., okr. Opočno, fara Bílý Újezd, pš. Dobruška; 92 d., 520 ob. č. (1890), 2tř. šk., tkalcovství. Opodál panská bažantnice a dvůr Ostrov. Stával zde (1362) vladyčí statek Jana Hrošky ze Skalky. Roku 1569 připojena H. se statkem Ostrovem k panství černíkovickému. Ves v 2. pol. našeho st. utrpěla mnoho požáry.

Hrotnosemenka viz Rhynchospora.

Hrotov, osada na Moravě u Brodců, hejt. a okr. Jihlava, fara a pš. Kněžice; 45 d., 274 ob. č. (1890), kaple Nanebevzetí P. Marie, hájovna.

Hrotovice, městys na Moravě v hejt. moravsko-krumlovském, farnosti krhovské; 152 d., 1161 ob. č., 31 n. (1890); okr. soud, kommissarství finanční stráže, četn. stan., pošta, fil. kostel sv. Vavřince, někdy farní řádu něm. rytířů, 3tř. šk. a spořitelna. Alod. panství H. s Krhovem, Mysliboticemi, Dalešicemi, Slavčicemi a Valčí zaujímá 7658·38 ha; náleží k němu krásný zámek s bohatou sbírkou obrazů, dvůr, lihovar, cihelna, parní pila, majetek Ant. Drehera. Samoty: Hranický a Hrotovský mlýn. Panský Dvůrek, Nový Dvůr a Žleby. Okres. soud zaujímá 32 polit. obcí s 2484 d., 15,004 ob. č., 119 n. (1890).

Hroty leptací viz Leptání.

Hroubovice, ves česká, viz Roubovice.

Hrozen (*racemus*): viz Květenství.

Hrozenkov: 1) H. (Hrosínkov) Nový, jinak Nová Dědina, farní ves na Moravě při H. Bečvě, hejt. Val. Meziříčí, okr. Vsetín; 592 d., 4030 ob. č., 106 n. (1890), kostel sv. Jana Křt. (z r. 1790), 3tř. šk. (u kostela), pošta, 2 mlýny, pily. H. jest nejrozsáhlejší osada na Vsacku (80·60 km). Údolí (obydlená) na pr. bř. Bečvy: Ratkov, Brodská, Lušová, na lev.: Stanovnice, Vranča, Břežítá. Jiné paseky (obydlené samoty) jsou: Kobylská, Letoviska, Salaše, Stániska, Bzové a j. — H. založen asi r. 1654 hr. Jiřím z Illesházu, pánem na Vsetíně, jenž povolal sem jakési Zbránky z Uher, aby poráželi dřevo vlesích a lovili zvěř pro pány. Ku Zbránkům přišel nějaký Michal Orszag z Dindeše z Uher, jenž, přišed s obchodníky vsackými napřed na Hovězí, vstoupil po té u Zbránek do služby; Orszag pojal dceru Zbránkovu za manželku, vystavěl si chatku, střílel zvěř a posílal kůže přá až do Brna. Že si Orszag rozumně v hospodářství vedl, udělali ho páni fojtem. Za rozličné služby jim prokazané páni darovali jemu a potomkům jeho kus země, co si na den sv. Jana Křt. na koni po lese objede. Orszag učinil tak a dostal tím mnoho pozemků, z nichž jen malou platil daň. R. 1685 potvrdil hr. Jiří z Vidné platnost slibu svého listinou, jež v opise z roku

1749 až posud se zachovala. Osada nazvána H-em Novým (na rozdíl H-a Starého na Uherskobrodsku), lid jej však také jmenuje Novou Dědinou. Od Michala a jeho tří synů (Jana, Martina a Adama) rozhojnil se rod Országů na H-ě tak, že nyní dobrá třetina obce jsou sami Orszáci. Knihovních držitelů dle pozemkových knih toho jména jest 238; rozeznávají se dle řísel domovních a dle přízvisk, jež jim dali občané sami (Pavlovský, Bítalovský, Vranecský, Košutě, Košufáci, Kuzeláci, Čagarové a j.). H. byl expositurou Vsetína; r. 1752 zřízena kuratie, 1784 fara samostatná. Obyvatelé provozují mimo rolnictví ještě bedlivě i salašnictví. Hlavních salašů je 14 se 130-450 ovce; menších je 16 s 50-70 ovce. Ovce jsou v létě 20 neděl venku na horách (salaších), kamž se odstěhují (odterygají) též majetníci jejich s rodinami. Z H-a stěhuje se bohužel nejvíce lidí do Ameriky (v zimě r. 1879-80 na 300 osob). Asi 2 km od H-a k sev.-vých. je skelná huť Šal. Reicha s dělnickou kolonií a ztř. školou. (Viz M. Václavěk, Dějiny Vsetína, 341-343.) — 2) H. Starý, Hrosinkov, farní ves t. při hranici uherských, hejt. a okr. Uher. Brod; 131 d., 775 ob. č., 12 n. (1890), se Žitkovou a Vápenicí 416 d., 2521 ob. č., 12 n. (1890), kostel Narození P. Marie, ztř. šk., ps., četn. stanice a myslivna. K obci náležejí i kopanice Žitková, Vyškovec a Vápenice, v nichž každé je ztř. šk. H. St. leží v náhorní kotlině, odevšad značnými vrchy obklopené. Mnoho ovocného stromoví. Obyvatelé (kopaničáři) zachovali skoro ze všech Slováků moravských nejvíce původní svůj ráz, své obyčeje, zvyky, pověry a svůj kraj. H. St. náleží hr. Larischům-Světlovským. Jsou zde dobře zachované lesy a na úbočích horských veliké prostory šťavnatých pastvin. Vck.

Hrozinky, usušené plody některých odrůd vinné révy. K výrobě h-nek hodí se pouze silně sladké hrozny a proto přicházejí h. pouze z teplejších krajín, z Malé Asie, Řecka, Itálie, Španělska a jižní Francie. Rozeznávají se h. obyčejné (cibebý) a korintky. Cibebý jsou různé velikosti, barvy žlutohnědé až černé, některé mají jádra, jiné jsou bez jader (sultánky); cukru obsahují asi 55%, vedle toho bílkoviny, kyseliny ústrojné a vonné látky. Nejlepší jsou maloasijské, vyvážené podle jménem smyrenských; vyvázejí se z Češme, Vurly, Karaburunu, Jerli; poněkud špatnější jsou z Chia, Samu a Křety; nejlepší slovou «elemé» (vybrané). Smyrenské jsou velké, silně sladké a mají jádra, sultánky jsou menší, asi 1 cm dl., bez jader, velmi pěkné. Z Jerli, Češme a ostrova Samu vyvázejí se též poněkud špatnější černé h. Zvláštní druh jsou h. damašské, velké (až 3 cm dl.) a modré se světlými proužky; velmi zřídka přicházejí k nám. maloasijské h., přivázejí se k nám přes Terst; španělské h. jsou velmi dobré, obyčejně přicházejí do obchodu celé hrozny sušené, jejichž bobule jsou dlouhé, barvy modré, chuti lahodné; vyvázejí se hlavně do Anglie, k nám málo. Nejlepší jsou z Malagy, pak

z Valencie a Alicante. Lexias je zvláštní druh h-nek španělských; mají silný lesk, což pochází od toho, že před sušením byly močeny v louhu z popela, v němž bylo svařeno něco oleje; do obchodu přicházejí v hliněných hrncích. H. francouzské č. provençské jsou velmi dobré, ale k nám se nepřivázejí, podobně italské z Kalabrie, Sicílie a Liparských ostrovů. V novější době nabývají důležitosti h. kalifornské. — Korintky čili malé h. jsou sušené plody zvláštního druhu vinné révy (*Vitis corinthica*), pěstovaného v Řecku po obou stranách zálivu Patrasského a na ostrovech Theaki, Kefalonie a Zante; špatnější korintky vyvázejí se ze Sicílie, Sardínie a Liparských ostrovů. Korintky jsou malé, bez pečíček, barvy skoro černé a podobají se borůvkám; chuť mají silně sladkou, příjemně nakyslou; obyčejně obsahují mnoho stopek a různého smetí, protože při sušení, uschovávání a převážení s nimi nedělají velkých okolů. Nalézají největšího obdoby v Rusku; k nám přivázejí se přes Terst. Ceny h-nek podléhají dosti velkým změnám, protože sklizeň bývá značně nesterjná. Lš.

Hroznany jsou soli hroznové kyseliny (v. t.).

Hroznata, zakladatel praemonstr. kláštera v Teplé, z rodu, z něhož vyšli páni z Guttensteina. Byl synem pana Sezimy, jenž padl v bitvě u Loďnic, a Dobroslavý Čerínové z Chudenic. Dle nekrologia Chotěšovského narodil se v 2. pol. XII. stol. na hradě Teplé a dle legendy nejevil žádné známky života, tak že měl býti již pohřben, když tu na přímluvu P. Marie obživil. Nabyv nadobyčejného vzdělání, působil v různých úřadech dvorských; však po smrti synové a manželčině vzdal se veřejnosti a zamýšlel založiti klášter ku počtu P. Marie. Od provedení myšlenky té odvrátila ho třetí výprava křížová; ale když narazil v Itálii na nepředvídané překážky, vrátil se do Čech a počal r. 1197 stavěti klášter v Teplé a již r. 1197 uvedl tam ze Strahova kolonii praemonstrátů, sestávající z 12 bratří a opata Jana, vystavil i základní listinu, kterou t. r. kníže-biskup Jindřich potvrdil. Když Coelestin III. počal poznovu vyzývati k nové výpravě, H. odebral se do Itálie a zanechal poslední vůli, kterou bratřím tepelským odkazoval místo Teplou i s příslušenstvím na věčné časy, panství chotěšovské pak teprve po bezdětné smrti sestry Vojslavy, tehdy v Polště provdané. Výprava byla opět zmařena, ale H. užil pobytu v Římě ve prospěch svého kláštera; pohnul papeže Coelestina III. k tomu, že dne 25. čce 1197 potvrdil nový klášter, jeho jmění, dal každému opatu téhož kláštera právo užívati odznaků pontifikálních a udělil odpustky těm, kteří chrám tepelský navštíví. Zatím ovdověla Vojslava a odebrala se na Teplou, kde se jí praemonstrátský řád tak zalíbil, že přiměla vrátivšího se H-tu k tomu, že také v Chotěšově založil klášter téhož řádu pro panny; Vojslava uvázala se v úřad ochránitelky. R. 1198 odebral se H. k papeži Innocenci III., by doporučil oba kláštery jeho přízni, a přijal z rukou papežových roucho sv. Nor-

berta a posvěcení na podjáhna. Vrářiv se ujal se správy hospodářské, velice namáhavé, nebo ke klášteru náleželo 57 vesnic a statek Hroznařín; zároveň pečoval o trvalé zabezpečení jmění klášterního, což také Přemysl I. r. 1213 zvláštní listinou potvrdil. Bylo toho třeba, protože klášter trpěl nájezdy závistivých sousedův, kteří také H-tu, když se jednoho dne r. 1217 ubíral za záležitostmi hospodářskými do Hroznařína, přepadli a na hrdě Kinšperku v Chebsku uvěznili. Když nesvolil k velikému výkupnému z obav, aby nepoškodil kláštera, týrali ho jeho žaláři tak, že z hladu, žízně a různých útrap dne 14. čce 1217 zemřel; tělo jeho bylo vykoupeno a pochováno v klášterním kostele tepelském. Řád praemonstrátský ctí ho za svatého. Životopis, vlastně legendu o H-tovi, napsal prý jeho důvěrný sluha na poč. XIII. stol.; Boh. Balbin dal ji otisknouti ve svém »Syntagma historicum de familia Guttensteinia«. — Srv. Dom. Čermák, Praemonstráti v Čechách a na Moravě (Praha, 1877).

Hroznařín, ves na Moravě, hejt. a okr. Vel. Meziříčí, fara a pš. Rudikov; 29 d., 170 ob. č. (1890).

Hroznařovice, ves česká, viz Hroznařovice.

Hroznařtice, ves v Čechách, hejt. Ledeč, okr. Dol. Kralovice, fara Vojislavice, pš. Senožaty; 18 d., 132 ob. č. (1890).

Hroznařtín: 1) H. (Lichtenstadt), město na úpatí Krušných Hor, na ř. Bystřici, v hejt. a okr. karlovarském; má 200 d., 1887 ob. n. (1890), vikářství, farní kostel sv. ap. Petra a Pavla (od bl. Hroznaty založ., r. 1732 nově vystavěný), 5tř. šk., lékárnu, četn. stan., pš., telegr., továrnu na porculán, mlýn na rozemílání porculánové massy, parní lu, mlýn a značné pletení krajek po dom. H. byl původně trhov. osada, založená od bl. Hroznaty na pozemcích býv. lesa, jež mu král Přemysl jakožto výsluhu daroval. Hroznařtina, máje konati pouf do Říma, daroval (1212) H. klášteru tepelskému. Tehdy spravovala se osada již městskými řády a brzy na přimívu opata téhož kláštera na město povýšena a současně znakem načána (vyobr. č. 1822): v červeném štítě na zeleném zpodku štítek s erbem bl. Hroznaty a za štítkem stříbrná věž s cimbuřím, branou otevřenou, vyzdvíženou mříží a po stranách věže po černém parohu jelením. Za cis. Karla dobýval tu klášter tepelský železo na Žel. Hofe. Ve válkách husitských přešlo město na král. komoru a cis. Sigmund zapsal (1437) je Kašp Šlikovi z Holiče i s právem, aby tu držel židy. Král Albrecht osvobodil (1439) město ode vsí poddanosti a dě-

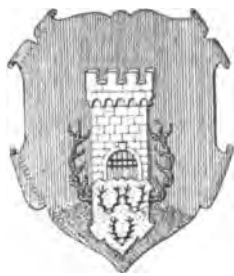

Č. 1822. Znak města Hroznařtína.

dičně Šlikům je připsal; potomci těchto, hrabata Šlikové, připojili r. 1547 H. k panství ostrovskému. V XVI. stol. zmohlo se tu značně hornictví, které za válek husitských zaniklo, a pozdější pokusy r. 1770 a 1785 zůstaly bez výsledku.

2) H., ves t., hejt., okr. a pš. Ledeč, fara Číhošť; 15 d., 102 ob. č. (1890).

Hroznice, osada v Čechách u Zbyzub, hejt. Kutná Hora, okr., fara a pš. Uhlířské Janovice; 14 d., 92 ob. č. (1890).

Hroznová kyselina (franc. *acide racémique*, něm. *Triubensäure*), $C_6H_{12}O_6 + H_2O$. Ve šťávě hroznů není asi přítomna, jak dříve se domnívali; neboť podily hroznové kyseliny, vyskytnuvši se při dřívějším způsobu technické úpravy kyseliny vinné, vznikly asi z této kyseliny za podmínek pracovních. Neboť nyní, kdy zahušťuje se kyselina vinná pod sníženým tlakem, prosta jest h-vé k-ny. H. k. vzniká oksylčením mannitů, cukru mléčného, třtinového, inulinu, gummi i j. látek organických dusičnou kyselinou. Výhodně se vyrábí záhříváním kys. vinné s $\frac{1}{2}$ co do váhy vody po 30 hod. při 180°. Triklinické krystally, ve vodě nesnadněji rozpustné než kys. vinná. Roztoky jsou opticky nečinné. Lze je však rozštěpiti v kys. pravotočivou (pravovinnou) a levotočivou (levovinnou), buď frakcionovanou krystalliací některých solí, nebo vlivem mikroorganismů (*penicillium*). Ježto vzorec h-vé k-ny, rovinně psaný,

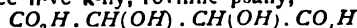

totožný jest se vzorci kyselin pravovinné i levovinné, jichž rozdíl jen vzorci prostorovými naznačiti lze, pokládáme h-ou k-nu nečinnou za sloučeninu rovných molekul obou těch kyselin, v otáčivosti své se tam rušících. Odtud vůbec díme takovým sloučeninám nečinným, ale ve dvě protivně činné složky rozštěpitelným, látky racemické. Studium látek těch, h-vou k-nou zahájené, jest důležitou kapitolou stereochemie. OŠc.

Hroznová léčba zakládá se na pravidelném požívání většího množství hroznů po delší dobu. Účinnost její spočívá hlavně na velkém obsahu cukru hroznového a pak na přídavných látkách, jako jsou kys. fosforová, sloučeniny vápenné, hořečnaté, draselnaté a j. Při této léčebné metodě požívá se toliko šťáva hroznová. Její účinek projevuje se jednak v ledvinách, tím, že vzbuzuje větší odměšování moče, jednak ve střevech, tím, že povzbuzuje trávení a zvyšuje chuť k jídlu; při hojnějším požívání hroznů pak působí mírně jako projímadlo. Proto lze mírnější množství hroznů výhodně užívatí spolu s přiměřenou stravou masitou u lidí chudokrevných, skrofulosních, rekonvalescentů a pod. Hojně požívání hroznů pro docílení účinků projímavých doporučuje se u lidí plnokrevných, kteří trpí chronickou zácpou, haemorrhoidy, hypochondrii, chronickými katarrhy dýchadel z městnání krve a pod., ovšem spolu též s přiměřenými pohyby tělesnými a náležitou diétou. S výhodou lze h-vou l-bu prováděti též dodatečně k léčení projímavými vo-

dami. Účinnost h-vé l-by u fthistiků je pochybná a sporná. Množství požívaných hroznů stoupá postupně od $\frac{1}{2}$, nebo 1 kg až na 3, po případě na 6 kg, jež požívá se v dávkách na třikrát denně. Zvláštní léčebná místa pro tuto metodu jsou Bolzano a Meran v Tyrolsku, Dürkheim, Bingen, Geisenheim, Rüdesheim v Porýní, Montreux, Vevey, Bex na Genevském jezeře a j.

Hrožňovice, Hroznějovice, ves v Čechách, hejt., okr. a pš. Týn n. Vlt., fara Kostelec; 38 d., 241 ob. č. (1890.; opodál Hroznětická myslivna a hájovna.

Hroznový cukr viz Glukosa a Cukr str. 761.

Hroznýš (*Boidae*, též *Boaeidae*), čeled nejedovatých hadů z podřadí užovkovitých (*Colubriformia*). Jindy byli s pravými h. v jednu čeled (*Peropodes*) počítány i krajty (*Pythonidae*) a písečníci (*Erycidae*, viz Eryx), ježto mají všickni tito hadi u kloaky dvě drápků, v nichž vězí konce zakrnlých končetin zadních. Vlastní h. jsou velcí hadi těla statného, válcovitého a jen málo se stran smačklého. Úhledná hlava, v obrysu buď trojúhelníku podobná nebo podlouhle ovální, jest ode trupu dosti zřetelně oddělena a nahoře buď všecka, buď alespoň na čele a na temeni šupinami pokryta; široká tlama jest ozhrojena zuby v obou čelistech i na patře, ale v mezičelisti zubů není. Zřetelnice oka má podobu svislé, elliptické skuliny. Na trupu jsou všude šupiny téměř šestiboké, a to buď hladké, buď podélnou hranou (kýlem) znamenáné; uprostřed na hřbetě bývá rýha podélná, po jejíž obou stranách leží mocné pruhy svalstva hřbetního. Ocas jest nedlouhý, točivý a má vezpod jedinou řadu štítků ptičných (*hypuralia*).

H. žijí v horých krajích mezi obratníky a přebývají ve vlhkých lesích, ano i ve vodách. Za dne z pravidla odpočívají s tělem v kotouč zavinitým aneb ocasen na stromě zavěšení; v noci, zřídka i ve dne, vycházejí za kořisti, již hbitě do tlamy popadnou, tělo rychle kolem ní ovinou, tak ji zardousí a pak zvolna polykají. Lapají si skoro všickni jen živé obratlovce; někteří i vejce ptačí vypijejí. K nejznámějším druhům tito náležejí: Hroznýš královský (*Boa constrictor* L.); má na těle šupiny hladké, hlavu všude rovněž jen šupinami pokrytu a tělo velmi pěkně zbarvené; jest světle šedé, trochu narudlé a zdobeno nahoře širokým, klikatým pruhem temnějším, v němž jsou vejčité skvrny žluté a načervělé. Také na hlavě jsou tři pruhy temnější. Délka těla bývá i větší 6 m. Hroznýš královský žije v lesích a houštinách v severních a vých. končinách jižní Ameriky (Guayana, Brazílie) a žije se zejména menšími ssauci a ptáky. Kůži jeho vydělávají. Největší had jižní Ameriky (zdělá až 8 m), anakonda (*Eunectes murinus* Wagl.), má na těle také hladké šupiny, na hlavě v přední polovině větší štítky, ale za nimi zase drobné šupiny. Tělo má nahoře temnou barvu olivovou se dvěma řadami okrouhlých skvrn černých, na světlejších bocích dvě řady černých skvrn se žlutou tečkou

střední a vezpod barvu bledou, zažloutlou s načernalými skvrnami, jež často splývají v podélné pruhy. Před okem i za ním jest pruh rudožlutý s černou obrubou nahoře. Žije v Brazílii a Guayaně ve vodách a žije se rybami i jinými obratlovci, ano činívá útok i na člověka, ač se jí Indiáné příliš nebojí. S anakondou i h-šem v jižní Americe také obývá psohlavec (*Xiphosoma caninum* Wagl.). Má tělo zdělá jen nanejvýše 4 m, pokryté hladkými šupinami; retní štítky jsou znamenány jamkami, hlava pokryta na čenichu štítky, za ním šupinami. Barvu má tělo zelenou, uprostřed na hřbetě nejtmaší; na bocích má bílé skvrny a vezpod jest světlejší, žlutavě zelené. Žije kolem vod a vkrádá se za kořisti i do přibytků lidí. Na Javě, Amboině a Nové Guinei žije *Enygrus carinatus* Wagl. Na těle má šupiny s hranou podélnou (kýlem), na hlavě všude také šupiny. Tělo má barvu nahoře nejtmaší, hnědou, uprostřed hřbetu podélný pruh bílý nebo řadu černých skvrn s bílou obrubou; vezpod na ocase jsou 3 veliké skvrny bělavé. Délka těla toliko 55 cm. Fossilní rody h-šů nalezeny posud jen v Americe; jsou to rody *Boavus* Marsh (eocén) a *Bothrophis* Marsh (miocén). Br.

Hrozová, far. ves ve Slezsku, viz Hrazová.

Hrtan, řidčeji chřtán (lat. *larynx*), tvoří horní oddíl ústroje dýchacího; dolů přechází přímou v průdušnici, nahoře otevírá se do dutiny hltanové, zároveň pak se vyznačuje zvláštní způsobilostí pro vytváření hlasu. Umístěn je v předním oddílu krčném před 4. a 5. obratlem šíjovým a je zejména u mužů na povrchu těla patrný ve střední čáře hrdelního oddílu krčného jako zvláštní vyvýšenina, jejíž nejvýznačnější místo nazývá se ohryzek (*pomum Adami*). Blánitými vazy je zavěšen na jazylce a je proto značnou měrou pohyblivý, nejenom vzhůru a dolů, jak pozorujeme při polykání, nýbrž i na strany, jak se lze hmatem přesvědčiti. — Kostra hrtanová je chrustavčitá, skládající se ze tří lichých (chrustavka prstenová, štítná a poklůpek), a tří sudých chrustavek hrtanových (chrustavky konvové, růžkové a klinovité). Chrustavka prstenová (*cartilago cricoidea*) tvoří základ celého h-u; má podobu pečetního prstenu, jehož úzký oddíl či oblouk obrácen je do předu; silně zvýšená deska, nalézající se v zadu, pak chová na sobě po stranách kloubní hrbolky pro spojení s dolními růžky chrustavky štítovité, kdežto na horním kraji usazují se obě chrustavky konvové. Dolní, vodorovný kraj chrustavky prstenovité souvisí s prvním článkem průdušnicovým vazivovou blanou. Chrustavka štítná (*cartilago thyreoidea*) skládá se ze dvou čtyřstranných desek, spojených napřed v ústřední desce ostrou hranou, jejíž nejvyšší a nejvíce přečnívající část zove se ohryzek. Horní kraj štítné chrustavky je při ohryzku silně vykrojen, tak že tento výkrojek bývá někdy při silné vstupuující ohryzku i na kůži patrný, v zadu pak vybílá po každé straně v horní růžek,

jenž se spojuje s koncem rohu jazylkového postranním vazem štíto-jazylkovým. Jinak souvisí celý horní kraj chrustavky štítné s jazylkovou vazivovou blanou (*membrana hyothyreoidea*), jež je zejména ve středním oddílu ztlustěna. Dolní kraj chrustavkový je v prostředě mírně vykrojen a vybíhá v zadu v dolní růžky, které jsou kratší a tlustší nežli horní a tvoří se zmíněnými kloubními hrbolky chrustavky prstenovité kloub povahy pákovité, v němž se může chrustavka štítná skládati v před a v zad, čímž se pásy hlasové napínají nebo uvolňují. Z pružné blány, která spojuje chrustavku štítnou s chrustavkou prstenovou, vyniká zejména střední část, t. zv. *ligamentum conicum*, ve kterém se někdy též vykonává hrdlořez (tracheotomie). Na zevní ploše desek chrustavkových vyniká v dolním a zadním oddílu drsná hrana šikmo probíhající, na kterou se upínají svalky sternothyreoideus a thyreochoyoideus a pak dolní svěrač hltanový. Poklůpek v. Epiglottis. Chrustavky konvové (*cartilagine ariyaenoidae*) mají podobu tříboké pyramidky a nasadají nejmotnější částí na kloubní plošky horního kraje desky chrustavky prstenové. Přední hrot každé chrustavky (*processus vocalis*) poskytuje úpon skutečné pásce hlasové, na vrcholový hrot upíná se vaz konvopoklůpkový, kdežto na zevní otupený výčněl svalový (*processus muscularis*) sbíhá se většina vnitřního svalstva hrtanového; zadní plocha každé chrustavky konvové je vyhloubena pro sval konvový. Kloub mezi chrustavkou konvovou a prstenovou je celkem sedlovitý, tak že chrustavka prstenovitá je velmi pohyblivá. Chrustavky růžkové (*cartilaginea corniculatae* čili c. *Santorini*) jsou dva úzké kuželovitě uzlíky pružné chrustavky, jež nasadají na hroty konvových chrustavek a pod slizničníou řasou konvopoklůpkovou jsou patrný jako dva zvláštní hrbolky. Chrustavky klinovitě (*cartilaginea cuneiformis* čili c. *Wrisbergii*) jsou dvě úzké tyčinky pružné chrustavky ve volném kraji slizničné řasy konvopoklůpkové, jež jsou při laryngoskopickém nazírání rovněž patrný jako dva zvláštní hrbolky. — Chrustavka prstenová s chrustavkami na ní nasadajícími je jaksi vložená ze zadu do chrustavky štítné, kteráž ji svými deskami nazad převyšuje, tak že tu vzniká po každé straně chrustavek konvových zvláštní jáma hruškovitá (*fossa pyriformis*), která se již počítá do dutiny hltanové; chrustavka prstenová s chrustavkami konvovými a příslušným svalstvem pak tvoří zároveň přední stěnu hltanovou. — Z vazů a slizničních řas hrtanových sluší uvéstí jmenovitě řasy konvopoklůpkové a pásy hlasové. Řasy konvopoklůpkové (*plicae ary-epiglotticae*) jsou tlusté řasy slizničné, jež spojují růžky konvových chrustavek s volnými kraji poklůpkovými a ohraničují spolu s poklůpkem horní otvor hrtanový (*aditus ad laryngem*), který se otevírá do dutiny hltanové a je shora při laryngoskopování dobře viditelný; v tomto případě jsou i obě naběhliny v každém vaz,

působené chrustavkami růžkovými a klínkovými, dobře patrný. Uvnitř hrtanu, ve středním oddílu, nalézají se obojí pásy hlasové. Horní či nepravé pásy hlasové (*chordae vocales falsae seu spuriae*) jsou slizničné řasy s hojnými žlázkami slizovými. Vycházejí z t. zv. ústřední jamky pod úponem poklůpku na chrustavce štítné, rozbíhají se směrem nazad, upínajíce se na přední plochu a hranu konvových chrustavek. Nepřibližují se k sobě tak blízko jako skutečné pásy hlasové a nemají též přímého účastenství při vytváření hlasu. Pod každou nepravou páskou hlasovou je vchod do t. zv. doupěte hrtanového (*ventriculus laryngis* č. *sinus Morgagni*), ohraničený z dole skutečnými páskami hlasovými. Doupě hrtanové bývá někdy dosti rozsáhlé, zabírajíc pobočné oddíly hrtanové mezi horní nepravou páskou hlasovou a chrustavkou štítnou; sliznice jeho obsahuje hojně žlázek slizových, kteréž zavlažují skutečné pásy hlasové. Dolní či skutečné pásy hlasové (*chordae vocales verae*) vycházejí skoro ze středu jamky ústřední těsně vedle sebe a rozbíhají se pod nepravými páskami hlasovými nazad, usazující se na přední či hlasové výčněly chrustavek konvových. Skládají se z tuhého pásma pružné vazoviny (*ligam. thyro-arytaenoideum inf.*), jež tvoří řasu na volném kraji pásy hlasové ostře zahnutou, ve které probíhá vnitřní část svalu štítokonvového. Mezi oběma skutečnými páskami hlasovými a pak oběma chrustavkami konvovými nalézá se hlasivka či šterbina hlasová (*glottis vera*), která je dle postavení pásek hlasových buď užší nebo širší, nebo při dokonalém sblížení obou pásek a chrustavek konvových vůbec zaniká. V předních třech čtvrtinách, pokud je ohraničena skutečnými páskami hlasovými, účastní se při vytváření zvuku a nazývá se proto *glottis vocalis*, zadní čtvrtina mezi chrustavkami konvovými bývá pravidelně stále otevřena, aby tudy mohl prouditi vzduch při klidném dýchání, nazývá se proto *glottis respiratoria*. U dospělého muže bývá hlasivka až 2,5 cm dlouhá a může se rozšířiti skoro na 1 cm; u ženy a jinochů, kteří mají hlas vyšší, bývá o 1 cm kratší. Pod skutečnými páskami hlasovými rozšiřuje se dutina hrtanová náhle ve světlost průdušnicovou. — Svaly hrtanové jsou jednak svěrači, jednak rozvěrači hlasivky. a) Svěrači: Sval konvový (*musculus arytaenoideus*) zabírá zadní plochu a dolní kraj obou chrustavek konvových; svrchní vrstva je šikmá, tak že vzniká na jeho zadní ploše podoba zkřížených dvou pásek svalových (*m. arytaenoideus obliquus*), přecházejících přes hrot konvových chrustavek až ke kraji poklůpku (*m. ary-epiglotticus*); spodní vrstva je příčná (*m. arytaenoideus transversus*). Postranní sval prstenokonvový (*m. crico-arytaenoideus lateralis*) vychází z horního kraje chrustavky prstenovité na přechodu oblouku v desku a upíná se na svalový výčněl chrustavky konvové. Sval štíto-konvový (*m. thyro-arytaenoideus*) vychází z dolní části úhlu chrustavky štítné a

z blány prsteno-štitné (*lig. conicum*) a upíná se na chrustavku konvovou dvěma snopky na její přední ploše (*m. thyro-arytaenoideus ext.*) a jedním snopkem, jenž probíhá ve skutečné pásce hlasové, na hlasivkovém výběžku (*m. thyro-arytaenoideus int.*). Horní kraj tohoto svalu hraničí na sval štíto-poklůpkový (*m. thyro-epiglotticus*) a na sval konvopoklůpkový (*mus. ary-epiglotticus*), čímž vzniká na postranní stěně horního oddílu hrtanového četné prostupování vláken svalových, jež dovedou poklůpek do jisté míry sklonití a vchod hrtanový svíratí. Sval prsteno-štitný (*m. crico-thyreoideus*) vychází z přední a postranní části chrustavky prstenovité a upíná se na dolní kraj a dolní roh chrustavky štitné. b) Rozvěrač hlasivky jest jen jediný párový sval, a to zadní sval prsteno-konvový (*m. crico-arytaenoideus posticus*); zabírá široký důlek pro stranách střední hrany na zadní ploše chrustavky prstenovité a upíná se na svalový výčněl chrustavky konvové. Stáhne-li se, otáčí chrustavku konvovou tak, že oddaluje od sebe výčněly hlasivkové a zároveň skutečné pásky hlasové, čímž hlasivku rozšiřuje. Ochrne-li tudíž tento svalík, nabývají svěrači převahy a člověk se dusí, po případě zadusí. O významu jednotlivých svalůků pro vytváření hlasu srv. Hlas. — Cévy a čivy hrtanové jsou velmi hojné. Tepny (*Arteria laryngea superior, inferior, art. crico-thyreoidea*) vznikají většinou z horní a částečně z dolní tepny štítní, provázejíce většinou nervy. Žíly tvoří rozsáhlé pleteně ve sliznici a sbírají se do horních, středních i dolních žil štítných. Miznice hrtanové sbírají se do spodních žlázek krčních. Čivy rozeznávají se horní a dolní čivy hrtanové (*nervi laryngei sup. et inf.*). Horní nervy opatřují sliznici, svaly prsteno-štitové a částečně též sval konvový, kdežto dolní zpětné čivy opatřují částečně sval konvový a pak ostatní svaly hrtanové, vyjmaje sval prsteno-štitný, zejména však jediné rozvěrače hlasivkové, totiž oba zadní svaly prsteno-konvové. — Celkové rozměry h-u nejsou v každém věku a u všech lidí stejné. V mládí jsou rozměry hrtanové stejné u hochů i děvčat, s přeměnou hlasu u hochů vzrůstá h. daleko značněji nežli u děvčat, tak že u vyspělých mužů za pravidelných okolností v každém směru převyšuje rozměry h-u ženského. U kleštěnců od mládí má h. i ve stáří rozměry h-u ženského. — H. vyskytuje se u všech vyšších obratlovců, ovšem s přiměřenými modifikacemi u jednotlivých tříd. Jakožto nápadnější zjevny sluší uvéstí u některých opic zvláštní zvukové bubínky, kteréž vznikly rozšířením a přeměnou chobotů hrtanových, nemohou se tudíž ztotožňovati se zvukovými vaky na spodině dutiny ústní, jak shledáváme u některých žab. U ptáků se vyskytují dva h-y: Horní h. je shodný s h-em u ostatních obratlovců, avšak není schopen vytváření zvuku. Rázu je celkem zakrnělého a tvoří začáteční oddíl průchoď dýchacích. Vlastním zvukovým ústrojem je

t. zv. dolní h. (*syrinx*), jenž nalézá se pravidelně na přechodu průdušnice v průdušky a bývá u různých druhů nesterjné upraven. Prvé stopy patrného h-u shledáváme u obojživelníků. Srv.

Hrubá Skála viz Skála Hrubá.

Hrubá, též těžká stfelba, jak již staří Čechové nazývali z prvních dob po vynálezu prachu stfelného nejstarší svoje pletěžké kusy či pušky, slove i nyní zbraň palná buď tak těžká, že jí nelze nositi jednotlivci, nýbrž že nutno jí voziti koňmi nebo nositi soumary a že na obsluhu, nabíjení, míření a vypálení, nestačí vojn jeden, nýbrž jich musí býti více; nebo v účincích tak mocná, že, ač výjimkou na blízko pšenosná a obsluhovatelná jedním člověkem, zhoubností se rovná zbraním těžkým. Do prvního druhu náležejí: děla, haubice a mozdíče, do druhého: prakouny congregeské a kulometry. H. s. může býti lehčí polní, těžší pevnostní, oblehací, obranná, ještě hrubší námořní nebo loďová a nejrubší pobřežní, pak rychlopalná, komorová, jako haubice a mozdíče, hladká s vyvrtem hladkým, starší ve druhé polovině XIX. stol. mizící, a ryhovaná, s ryhami ve vývrtu, nová, nyní všude zaváděná atd. H-bé s-by metají stfely mnohem těžší a na vzdálenosti značně větší než palné zbraně ruční a mají účel nejen činiti rázem co možná mnoho nepřátel k boji neschopnými, nýbrž také ničiti nejsilnější prostředky obranné u protivníka. H-bé s-by stfílící slují ony, jež stfílíjí více skoro plochou letěnkou na určité cíle, tudíž děla; házejí pak ony, jež vrhají stfely v obloucích více méně vysokých, tož haubice a mozdíče. Srv. Dělo, Haubice, Mozdíč a pod. Název puška pro h-bou s-bu zachoval se podnes u jiných slovanských národů, najmě Rusů. Od h-bé s-by valně se liší palná zbraň ruční. — H-bou s-bou slove i výkon takových zbraní palných, stfílení z nich. FM.

Hrubčice. Hrubšice, ves na Moravě, hejt. a okr. Prostějov, fara Králíce. pš. Bedihošť; 126 d., 670 ob. č. (1890), fil. kostel sv. Urbana (r. 1756 obnov.), 2ř. šk., zámek a kapli sv. Václava.

Hrubčok, osada v Čechách u Žďánova, hejt. a okr. Domažlice, fara a pš. Kleneč; 15 d., 80 ob. n. (1890).

Hrubčokov, *Grubieszów*, viz Grubešov.

Hrubčokáň, polní nářadí na dělání hrůbku či hřebců pro sázení bramborů (h. Fr. Horského), řipy a zvláště cukrovky.

Hrubovice, ves čes., viz Roubovice.

Hrubozel viz *Albersia*.

Hrubšice: 1) H., ves na Moravě, hejt., okr. a pš. Mor. Krumlov, fara Reznovice; 51 d., 317 ob. č., 3 n. (1890), fid. dvůr Karla Rud. kn. Liechtensteina, mlýn. — 2) H., ves t., viz Hrubčice.

Hrubý: 1) H. Karel, česko-americký vystěhovalec (* 1794 v Novém Sedle v Čechách — † 1882 v St.-Louis v Americe). Studoval gymnasium v Jindř. Hradci a filosofii v Praze, načež stal se výpomocným učitelem

na gymnasiu jindřichohradeckém. Zde byl mezi žáky jeho také Kar. Tupy, tehdy již německý básník, z něhož vlastenecký učitel učinil záhy českého pěvce, Bol. Jablonského. Roku 1830 stal se H. vychovatelem u hrab. Berchema v Mnichově. Po 4 letech vrátil se do Prahy, zřídil si tu soukromou školu jazyka francouzského a řeckého a připravoval se k docentuře. Nemoha překonati překážky, jež se mu v cestu stavěly, odstěhoval se H. r. 1834 do Ameriky, 5 let farmařil v Kolumbii, r. 1839 stal se lékárnickým pomocníkem v Daytonu v Ohio a r. 1841 otevřel vlastní lékárnou v Pique. R. 1852 přijal nabízené místo profesora franc. a něm. řeči a literatury na universitě v Miami, r. 1857 otevřel opět lékárnou v Covingtonu, potom soukromou školu anglicko-něm. v Collinsville. I v dálné cizině zůstal H. upřímným synem svého národa. — Jeho syn Franklin Julius vydával v St. Joseph Mo. anglický list »The Western Empire«. Viz Zlatá Praha, 1889, 499.

2) H. Matěj A., spis. český (* 1837 v Kamenici nad Lipou — † 1876), městský četvrtník v Praze. Studoval gymnasium v Jindřichově Hradci (od 1851). Psával do »Hvězdy« a »Rodinné kroniky« a o sobě vydal *Zápisky blázna* (Praha, 1862, ve sbírce »Romány, novelly, arabesky, pověsti i básně«), povídku *Loupežník*, román *Bratří smrti*, k němuž látku nabsíral v Itálii, a báseň *Cikán* (t., 1874).

3) H. Karel, agronom český (* 1845 v Mraťíně), studoval české reálné školy v Praze a vstoupil r. 1862 do hospodářské praxe na velkostatků v Pakoměřicích. Působiv delší dobu jako hospod. úředník, později správce a důchodník, vstoupil jako hospodářský znalec do služeb zajišťovacího ústavu čes. a hojnými cestami seznal hospodářské poměry Rakousko-Uherska a stf. Evropy. R. 1874 stal se odborným tajemníkem v Zemědělské radě, kde svěřen mu odbor hospod. výstavnictví. V letech 1874—80 byl činným pořadatelem výstav hospod. i odborných, účastně se horlivě i činnosti v hosp. spolcích, hlavně jako jednatel okr. spolku karlínského. R. 1880 jmenován správcem pokladny a knihovníkem Zemědělské rady a r. 1893 ústředním její pokladníkem a knihovníkem. R. 1891 pořádal loveckou, drůbežnickou a hospodářskou výstavu v Praze. Vedle hojných příspěvků, odborných i cestopisných, v různých listech, hlavně »Hospodářství česko-slov.«, napsal: *hospodářskou učebnici Chov vepřového dobytka* (Praha, 1886, 2. v. 1897); *Hospodářská pořekadla a přísloví* (t., 1880); *Chov a cvičení psů stavěcích pro službu v poli, v lese a ve vodě* (t., 1894). H. jest zakladatelem a místopředsedou Spolku pro ochranu honby a zvěře v král. Českm. Roku 1879 u příležitosti výstavy něm.-rak. včelařů v Praze jmenován čestným členem ruské svobodné hospod. společnosti v Petrohradě.

4) H. Josef Vl., spisovatel český (* 1852 v Horní Libochovce na Moravě, odkudž psává se Libochovský Jos.). Studoval gymnasium v Jihlavě, Něm. Brodě a v Brně a universitu v Praze. R. 1878 prodělal výpravu vojenskou

do Bosny, načež stal se učitelem v Ráječku, potom v Hodoníně. V literatuře účastnil se H. mnohými básnickými i prosaickými příspěvky do časopisů (»Světozorac«, »Lumíra«, »Osvěty«, »Besedy«, »Koledy«, »Zl. Praha«, »Komenského« a j.), jakož i několika pozoruhodnými samostatnými spisy: *Ukrbu*, veršované mor. pověsti (Brno, 1877, 2. rozmož. vyd. 1885); *O čem král neví*, povídka veršem (t., 1881); *Sněhové květy*, básně (t., 1887); *V lesku trůnu*, písně, proslovy a sloky (t., 1888) a j.

5) H. Jaromír, spisovatel český (* 1852 v Kardašově Řečici). Studoval gymnasium v Jindř. Hradci do r. 1870, učitelský kurs mathem. a popis. geom. na české technice v Praze do r. 1874, od r. 1875 do r. 1890 a přestávkou 1878—79 byl vychovatelem, posledních deset let v Rusku, od r. 1890 žije na Kr. Vinohradech. Sepsal *Ze světa slovanského* (díl I., Čes. Brod, 1885, díl II., Praha, 1887); *Sektáři na Rusi* (Maticе Lidu, 1891); *Listy z Ruské vesnice* (Praha, 1893); *Řečice Kardašová a bývalé panství řečické* (t., 1893); mimo to různé stati literární a bytové náčrtky v *Osvětě* (N. A. Někrasov, *Slované ve Slezsku, Ruští sektáři, I. S. Turgeněv, M. N. Katkov, Car Mjotvorce, Ruská literatura* atd.), *Časop. Mat. Moravské, Lumíru, Světozoru, Zlaté Praze, Olomoucké Koledě* a j. časop., kalendářích a almanaších; psal žurnalistické stati a dopisy česky pro Nár. Listy a j., rusky pro Novoje Vremja, Slavjanskija Izvěstija, Nedělju. Překládal — hlavně ruskou belletrii — z Tolstého (Anna Karenina a j.), Dostojevského (Zápisky z mrtvého domu, Bratři Karamazovi a j.), Turgeněva, Danilevského, Někrasova, Bogoljubcova, Tútčeva a j. Redigoval Kytici z nár. písní slov. (Praha, 1873). Vzpomínky Umělecké Besedy (1894), Ruskou knihovnu (od r. 1890), Maticе Lidu (od r. 1893); r. 1879 byl spolupracovníkem Slovanských Listů.

6) H. Timothej, překladatel český (* 1861 v Občově u Přibramě). Studoval na nižším obecném gymnasiu v Přibrami, pak na akademickém v Praze a tamže universitu. Supploval v r. 1884—87 ve Valašském Meziříčí, od r. 1887 působí na českém matičním gymnasiu v Opavě. V literatuře české znám jest H. jako pilný a obratrný překladatel. Překládal do časopisů ze španělštiny a psal pojednání z klassického starověku, z nichž některá vydal souborně ve spise *Ze života básníkův antických* (Velké Meziříčí, 1888). Časoměrně přeložil: *Vybrané básně Ovidiovy* (Praha, 1883); *Horáce* (1884); *Aeneidy* 3 zpěvy (Přibram, 1884); *Tibulla* (Krok na r. 1893); *Sofokleova Oidipa krále, Antigona, Oidipa na Koloně* (Praha, 1891—92). Mimo to vydal překlady *Ciceronových řečí za básníka Archiu a Milona* (1892); téhož *Katona staršího* (1896) a ve Sbirce spisů filosofických *Ciceronovo dílo: O nejvyšší dobrou a zlu* (1896). Pomocí České akademie vydal *Anthologii z básníkův římských* (Praha, 1894). Sepsal též učebnice pro gymnasia *Úkoly ku překládům z češtiny do latiny*

pro V. a VI. třídu dle cvičebnice Haulerovy (3. vyd. 1892 v Mladé Boleslavi) a pro reálky *Výbor z literatury řecké a římské v českých překladech* (druhé, úplně přepracované vydání 1895 ve Vídni v c. k. knihoskladu). Ku potřebě žáků škol středních sestavil *Studentské album*, t. j. stručné životopisy spisovatelů zastoupených v čítankách (Praha, 1895).

Hrubý z Jelení: 1) H. z J. Rehoř, čelný humanista doby Vladislavovy (* kol. 1460 — † 7. bř. 1514 v Praze). Pocházel, jak se zdá, z rodiny na Moravě uselá a, jsa ducha bystrého, se vznikajícím tehdež ruchem humanistickým záhy se obeznamoval. Kde a jakým způsobem se to dalo, není možno spolehlivě zjistiti; ale podobá se pravdě, že hlavní příležitost naskytla se k tomu ve službách královského dvoru, při němž **H.**, jak pozdější zprávy nasvědčují, býval prý zaměstnán. O nějakých jeho vyšších studiích nebo cestách za vzděláním konaných nic není povědomo; bezpečně víme pouze, že již před r. 1497 v Praze pobýval a literárními pracemi s oblibou se zanášel. Ani o poměrech jeho majetkových není určitějších udajů; avšak z velikého nákladu, jež činil na studie svého syna Zikmunda, právem se soudí, že byl dosti zámožný. V rodině jeho připomínají se vedle Zikmunda, ještě synové Helenus, Jindřich a Václav, pozdější měšťané pražští. — Ku poznání veškeré své povahy, jakož i k ocenění příslušných kulturních snah **H.** zůstavil bezpečný základ ve svých rozmanitých pracích literárních, větším dílem rukopisných. Dle nich jeví se mužem ducha nad obyčej prohlédavého, po dobru a pravdě dychtícího, kalíšníkem nepokrytě zbožným a ku každému spravedlivým, při tom nezištným vlastním a vůbec ryzím charakterem. Tyto vlastnosti byly právě příčinou, že se vši horlivostí přilnul k oboru, ve kterém sledával podobné názory namnoze provedeny a takofka vtěleny, totiž k naukám humanismu. Podstatu těchto nauk rozšiřovati mezi krajany příhodným způsobem, t. j. mateřským jazykem, stalo se mu životním heslem, při němž neochable až do smrti vytrval. Tím naprosto se lišil od oněch svých vrstevníků, kteří, majíce v popředí zářivý vzor Bohuslava Hasištejnského z Lobkovic, antický svět pokládali za výhradu učencův a, hlavně formálnou dokonalostí klassiků závratně jsouce opojeni, jen po latinsku básnili a vůbec spisy skládali. Věrným stoupencem, ba jistou měrou vůdcem a výborným rádcem, byl mu při praktickém onom počínání slavný právník a mistr slohu českého Viktorin Kornel ze Všehrd; tomuto se **H.** sice nevyrovnal důvtipem a učeností, ani vnější elegancí a lehkostí mluvy spisovné, ale za to upřímností snah a ryzostí svého konání nad něho vynikl. Poučení o novinách literárních vyhledával zejména též u Jana Šlechtý ze Všehrd a, jakož sám byl světla žádostiv, tak i v jiných hleděl buditi podobnou touhu, což podařilo se mu zvláště u Václava Piseckého, jež si potom obral za společníka svého syna Zikmunda na studijní cestu do Itálie. — Pá-

vodnosti ve vlastním slova smyslu spisům **H.**-bého se nedostává, jak při prvních pokusech, zasahujících v bohaté židlo obnovené antické osvěty, ani jinak býti nemohlo. Máme od něho řadu překladů, z části opatřených věnovacími přípisy, předmluvami, vysvětlivkami a přídávky, a pouze jeden traktát poměrně samostatnější, uváděný vůbec názvem *Napomenutí k Pražanům*, kterak by se měli ve válečném nebezpečí opatřiti dobrým vojevůdcem; v osnově tam použito jest Ciceroovy řeči »De imperio Gn. Pompeji« a delší kus úplně přeložen. Z celkových překladů náležejí klassickému starověku Ciceronův *Laelius čili Knihy o přátelství* (vyd. r. 1818, 1853) a téhož *Paradoxa čili Kusové hodní podivení a jež ždání lidské převyšují* (č. I., II., V., VI., vyd. r. 1818, 1853); k nim druží se vybranými ukázkami starší spisovatelé církevní: Jan Zlatoústý (*Že žádný nemůže uražen býti od jiného než sám od sebe*, nejstarší známá práce **H.**-bého z r. 1497, věnovaná p. Mikul. z Černčic, r. 1501 tiskem vydaná a r. 1828 obnovená); Agapetus (*Napomenutí císaři Justinianovi*); Basilius Vel. (*Řeč o závistí*); Cyprian (kus epistolý o kněžích); Origenes (výňatek o právech světských a duchovních); Rehoř Vel. (*Řeč o tom, kterak se i v štěstí i v neštěstí míti máme*), a posléze humanisté ve výběru zvláště hojném. V popředí tu jest Franc. Petrarca, z jehož spisů **H.** mimo jiné po česku vyložil proslulé za minulých dob dílo (opus divinum) »De remedio utriusque fortunae«, nazvav je *Knihy dvoje o lékařství proti štěstí a neštěstí, totiž proti libým a protivným věcem* (vyd. v Praze, 1501, z díly fol.) — překlad český v moderních jazycích, pokud vědomo, jest nejstarší — potom Erasmus Roterodamský, zastoupený hlavně světoznámou satirou »Encomium Moriae«, *Chvála bláznovství* (vyd. I. J. Hanuš r. 1864), k níž **H.** přičinil jadrnou předmluvu a obsírný výklad dodatečný, a konečně Jan Jovian Pontanus, slavný humanista italský, jež si **H.** přede všemi oblíbil a pět jeho spisů do češtiny přeložil, totiž: »De fortitudine« (*O statečnosti*, vyd. v Hradci Král. r. 1819); »De oboedientia« (*O poslušnosti*); »De beneficentia« (*O dobročinnosti*); »De principe« (*O králi*) a dialog *Charon*. Řadu doplňují Jan Ant. Campanus spisem »De regendo magistratu« (*Knihy o tom, kterak má spravován býti úřad*); Vavř. Valla »De falso credita et ementita Constantini donatione« (*O nepravé uvěřeném a smyšleném Konstantinovu papeži nadání*); Bartol. Platina výňatky z díla »Vitae pontificum« (*O prelátích římských* etc.) a z domácích humanistů Bohuslav Hasištejnský z Lobkovic, jehož pojednání *O povinnostech dobrého správce zemského*, psané způsobem listu p. Petrovi z Rožmberka, **H.** asi r. 1498 po česku vyložil a zachoval. Značnou část svých prací **H.** r. 1513 skupil v objemný sborník rukopisný a celek věnoval k osvědění své účty i získání přízně pánům Starého Města Pražského; pojal sem též dvě díla Václava Piseckého, před-

časné zesnulého svého přítele, »Spis Isokrata k Demonikovi napomenutelný«, jež byl již před tím r. 1512 tiskem uveřejněn, a potom »Hádání o přijímání těla a krve Kristovy« s mnichem v Bononii, napsané Píseckým po latinsku a H-m přeložené i komentované. Jménem H-bého, jakožto překladatele, jsou opatřeny také *Knihy o životech Otcuv svatých Egyptských*, věnované panu Ladislavovi ze Šternberka, nejvyššímu kancléři král. Českého, avšak dokončené ve skvostném přepise teprve po smrti překladatelově r. 1516; nádherný foliant pergamenový, s malbami neobyčejné ceny umělecké, druhdy majetek kláštera františkánského u Matky Boží Sněžné a nyní ve sbírkách bibliotéky universitní v Praze. Snad i některá část *Fabulí Eropových* patří v obor prací přičiněním H-bého povstalých. — Rozsáhlá tato činnost literární po slohové stránce není sice bez vady, jak již v dobách Blahoslavových bylo nejednou vytýkáno a později Dobrovským spravedlivě zjištěno; hrubý latinismus i v jednotlivostech i ve vazbě neztřídká uráží, ale přes to vítězí většínuo jadrnost a sveráznost, vzbuzující milý dojem svou upřímností a svědčící o nevšední podstatě duševní. — Podrobného rozboru srovnavacího dílů H-bého dosud se nedostalo. Data literární historická nejlépe zpracována jsou ve spise Jos. Truhláře »Humanismus a humanisté v Čechách za krále Vladislava II.« (1894). Kromě toho zabývají se H m: Vlček Jaroslav, Děj. č. lit. str. 329; Sabina K., Děj. lit. českoslov. (1866) str. 783; Jireček J., Rukověť k děj. lit. č. I., str. 261; Dobrovský, Gesch. d. böhm. Spr. und Lit. (1818) str. 359; Vinařický K. v ČČM. 1831 str. 421; Hanuš I. J., Frant. Petrarky *Knihy o lékařství* v ČČM. 1862, str. 161; Sitzungsber. d. kön. Gesellsch. d. Wissensch. 1862, I. 94 a 1864, I., 102; »Krok« 1865, I., str. 38; Blahoslavova Gram. česká, vydal Hradil-Jireček (1857), str. 285; Hanslik, Gesch. d. Prager Univ.-Bibl. (1851), str. 625; Baum Ant., Památky archaeol. VII., str. 337. Thř.

2) H. z J. Zikmund (*Gelenius*), syn Řehořův, výtečný filolog klassický, vedle Jana Amosa Komenského nejproslulejší učenec český doby starší (* 1497 v Praze — † 1554 v Basileji). Výborné přípravy ke studiím dostalo se mu v Praze na škole u sv. Jindřicha, kdež měl učitelem horlivého přívržence nauk humanistických, Václ. Píseckého; pokročil již ve dvanáctém roce svého věku tou měrou, že otec Řehoř odhodlal se vypraviti jej do ciziny za dalším vzděláním. Z jara r. 1509 poslán byl v průvodě Píseckého do Italie a pobyl několik let jmenovitě v Bononii, Padui a Benátkách, navštěvuje výklady tamějších předních učenců (hlavně Marka Musura Kretského v pozdější době s vděčností a chloubou vzpomíná) a zdokonaluje se mimo jiné nauky obzvláště v řečtině. Zkušenostmi utužen, ani po smrti otcově neustal rozšiřovati obor svých vědomostí putováním po dalekých končinách. Procestoval Italii, zavítal na Sicílii, Sardinii a Korsiku, navštívil Francii a Německo a,

poznáv takto vlastním názorem i pravou podstatu i různý způsob humanistického ruchu, směle mohl přistoupiti sám ku plodné práci vědecké. Snahy jeho, aby trvale působil v otčině, nepotkaly se bobužel s úspěchem; vadily tomu neblahé poměry na universitě a neméně i těžká příležitost k vážným studiím filologickým, kterým Jelenský za svého pobytu v hlavních středech učeného světa tehdejšího příliš uvyknul. Bezděky tudíž opustil Prahu r. 1523 a, jak se podobá, buď na radu anebo prostřednictvím dávného přítele otceva, Jana Šlechtý ze Všehrd, uchýlil se do Basileje, kdež právě tenkrát nejskvěleji zářila vědecká sláva Des. Erasma, vydávajícího staré klassiky a přední spisovatele církevní v proslulé tiskárně Frobeniově. Ku podobné práci, jež při nedostatku pomůcek i při neustálenosti základních pravidel vyžadovala nejen veliké zběhlosti filologické, ale i šťastného důvtipu, Jelenský nad jiné měl způsobnost a byl z té příčiny na slovo Erasmo přijat do závodu Frobeniova, kdež potom znenáhla jako kritický upravovatel (*corrector*, *castigator*) a vydavatel starých textů světového jména dosáhl. K začátečním pracím jeho v novém postavení náleží nejspíše účastenství při revisi latinského textu spisů Josefových ve vydání z r. 1524 (*Flavii Josephi, patria Hierosolymitani, religione Judaei, inter Graecos historiographos cum primis facundi, opera quaedam Ruffino presbytero interprete*), pořízeném z příčin konkurenčních proti jinému vydání, kterým firma Eucharia Cervicornia v Kolíně n. R. tiskárnu Frobeniovu o několik měsíců byla předstihla. O Jelenském nečiní se sice ve vydání žádná zmínka, jakož vůbec ani za dlouhou potom ještě dobu nebývá jmenován, poněvadž vedle Erasma a Beata Rhennana, jimiž závod současně se honosil, zůstával jaksi nováčkem; ale záliba, kterou po všecek ostatní život spisův Josefových věnoval, patrně nasvědčuje, že již tenkrát asi rukou k dílu přiložil. Následující latinské vydání téhož auktora (1534, 1540), připsané Chiemskému biskupovi Jilj. Removi, již plně spočinulo na bedrech Jelenského a poskytlo mu příležitost ku přehojným a důležitým opravám na základě nových rukopisů, před tím zcela neznámých, jež mu od učených přátel byly opatřeny z Francie, Německa a Polska. Bohatého materiálu odtud získaného i vůbec vědeckého výtěžku použil potom s velikým prospěchem Arnold Peraxylus Arlenius, jenž r. 1544 řecký text děl Josefových v Basileji pod dohledem Jelenského vytiskl a historika, minulý věky nad jiné slaveného, poprvé v původní formě v oběh uvedl. Jelenskému navzájem toto vydání zavdalo příčinu, že v následujících letech, když poptávky po latinském textu, pohodlnějším a obvyklejším, než byl řecký originál, stále se množily, přeložil hlavní dílo Josefovo, Starožitnosti židovské, i vlastní jeho životopis zcela nově do latiny a ostatní částky tou měrou opravil, že dřívější nesrovnalosti ve slohu i ve výkladu dle možnosti zmizely. Takto zdokonalený

latinský Flavius vyšel r. 1548 a později byl opětván nejen v Basileji (1554, 1559, 1567, 1582 atd.), ale i na jiných místech mnohonásobně. — Jiné dílo, na kteréž Jelenský mnoho péče vynaložil, byla *C. Plinia Staršího Historia naturalis* («*Historia mundi*»), pro svůj encyklopaedický ráz v dobách kvetoucího humanismu zvláště vítaná. Prvá vydání (Basil. 1525 a 1530) jsou opatřena pouze jménem Erasmovým; avšak ve třetím (1535) již Jelenský své účastenství veřejně naznačil, zásady, kterými se při úpravě textu řídil, důvodně vyložil a vzadu množství kritických poznámek přičinil. Erasmus byl změnami a opravami dřívějšího textu nelibě dotčen, vida v nich patrně újmu své auktority; ale Jelenský neodvrátil se tím od kritického postupu, jak viděti z pozdějších vydání r. 1539, 1545, 1549, 1554. — Jako Plinia, podobně přejal po Erasmovi *Ammiana Marcellina*, a sice opět s rozhodným vědeckým úspěchem. Podařilo se mu originál na základě rukopisu v klášteře Hersfeldském nalezeného tak šťastně opravit a věcně urovnat, že právě tento výkon k nejzáslužnějším jeho pracím bývá počítán. Text nově upravený byl pojat r. 1533 v obsáhlou kolekci, v níž mimo Ammiana nalézají se také Suetonius, výňatky z Diona Cassia, šest dějepisců doby císařské (*Scriptores historiae Augustae*), Herodianus v překladě Politianově, Sextus Aurelius Victor, Eutropius, Pomponius Laetus, Egnatius a poznámky Erasmovy; r. 1546 do téže sbírky vřaděn byl ještě Vellejus Paterculus. O správnost celkovou pečoval Jelenský. — R. 1535 ve spolku se svým přítelem Beat. Rhenanem provedl revisi a z části novou redakci díla *Liviava*, hlavně s použitím rukopisu Špýrského a Moňušského, nyní obou ztracených. Rhenanus probral knihu 1.—6., 26.—30., Jelenský pak ostatek, zejména celou čtvrtou dekadu; výsledek svého výzkumu položili napřed ve formě kritických poznámek. I tato publikace byla několikrát opětvána a zvláště z poznámek se mnohonásobně těžilo. — V řadě dalších spisovatelů, kteréž Jelenský jednak sám, jednak s cizí pomocí zpracoval anebo ze starších vydání pro vědecké potřeby vhodně zredigoval, zastoupeni jsou ještě *Eutropius* (1532) čili vlastně dvě díla Pavla Varnefridova (Diakona), totiž *Historia miscella*, o několik knih rozšířená, a *De Langobardorum origine et gestis*, řecký *Kallimachos* (1532), *Diogenes Laërtský* (1533), oba s přispěním Matouše Aurogalla, několik drobností *geografických* (Arriani et Hannonis *Periplus*, Plutarchus *De fluminibus et montibus*, Strabonis *epitome*, vše ve skupině, po řecku), *Aristophanes* (1547) s řeckými scholiemi, dle vydání někdejšího učitele Jelenského Marka Musura (Aldus v Benátkách, 1498), ale s použitím pozdějších výtisků Florentských, Maxima Planuda *Anthologie řecká* (*Epigrammatum Graecorum lib. VII.*) s obšírným latinským výkladem Jana Brodaea Tourského (1549), potom důležité památky starožitnické, nikdy předtím neuveřejněné, *Notitia utraque cum orientis tum occidentis*

ultra Arcadii Honoriique Caesarum tempora (1552), s hojnými dřevoryty i s několika jinými traktáty podobného rázu, a posléze dvě drobné publikace auktorů novodobých, *Dan. Ullierdeni Epistola, in qua ostenditur medicum non corpori solum, verum etiam animae suppetias dare* (1544) a *Casparis Contareni, patricii Veneti, De magistratibus et republ. Venetorum libri quinque* (1544, 1547). — Měrou stejně záslužnou Jelenský působil při vydávání četných děl spisovatelů církevních, z počátku i v tomto oboru jako pomocník Erasmův, později však jako samostatný redaktor. R. 1538 nově upravil spisy sv. *Ambrože* (po Erasmovi) a r. 1550 zdárně zrevidoval text *Tertulliana* (po Rhenanovi), odstraniv přemnoho chyb dle rukopisu poslaného z Anglie; také při vydáních *Cypriana* (1540) a *Irenaea* (1548) značný podíl jeho možno předpokládati. Nade všechny práce sem spadající důležitosti svou předčí rekonstrukce textu provedená v díle *Arnobiové Disputationum adversus gentes libri VII.* (1546), kteréž předtím velmi nedokonale byl uveřejnil Faustus Sabaeus (Řím, 1542); Jelenský sám ukazuje na ohromný rozdíl obou vydání, ale spoleu vyznává, že nijeden spisovatel dosud nepřipravil mu tolik nesnázi, kolik právě Arnobius. — Vedle skvělých úspěchů redaktorských obecně uznání Jelenský docházel též svými latinskými překlady z jazyka řeckého. K nejcelnějším po té stránce jeho výkonům náleží lat. text *Josefa Flavia* (1548), *Dionysius Halikarnasský* (*Antiquitatum sive originum Romanarum lib. X., 1549*), poskytnutý v náhradu za starší chatrný překlad Lapa Biraga Florentského, spisy *Philonovy* (*Philonis Iudaei Lucubrations, 1554*, celkem 43 traktáty) a *Dějiny římské Appianovy* (1554). Po smrti jeho vyšla díla mučenníka *Justina* (1555), jež dokončiti smrt mu byla zabránila, a knihy *Origenovy* proti Celsovi (1557). — Vděčné paměti po právu zasluhuje také slovníkový pokus Jelenského, *Lexicon symphonum* (1537), kterým podle příkladu obecně známých humanistů Rudolfa Agricoly a Jana z Dalberga, biskupa Vormského, ukázal na vespolnou zvukovou shodu přemnohých slov v jazycích latinském, řeckém, německém a, což před ním ještě nikdo neučinil, také v slovanském. Znátorňuje věc v osmeru oddělení pořádkem abecedním v paralelních sloupcích, nejprve čtyřřadých (*διὰ τεσσάρων*), se slovy lat., něm., řeck. a českými (zač.: *A cetum, essich, ὄψος, oczet; aethra, hayter, αἶθηρα, gitro; aevum, euig, αἰών*, wiek atd.), potom trojřadých (*διὰ τριῶν*) a konečně dvojřadých (při těchto češtinu již pomíjí), všimaje si především takových výrazů, kteréž mezinárodním stykem z řeči do řeči se přenášely. Celkem probral 4502 slova, t. j. 1575 latinských, 1378 řeckých, 1031 německých a 518 slovanských (českých); ze srovnání pak dochází závěrku, že rozdílnost a shoda slov ve čtyřech oněch jazycích jest navzájem téměř ve stejném poměru. Jazyk slovanský zastoupen jest ve slovníku češtinou, a sice zcela pravidelnou, nikoli snad, jak se

ktivě tvrdívá, nějakou podivnou směsicí slov českých a chorvatských: jedinou odchylkou od běžného způsobu jest na několika místech *g* kladené za *h*, na př. plug, giawa, biegiati, zagrada. Teprv druhé, značně rozmnožené vydání (Basil., 1544) má o něco více zvláštností. — Stálá přiležitost k oblíbeným pracím filologickým, mnohostranné styky přátelské i život rodinný učinily Jelenskému Basilej v té míře milou, že svého postavení v tiskárně Frobenovské, celkem jen nevýnosného, nikdy se neodhodlal opustiti, ani když vábivé vyhlídky odjinud mu kynuly. R. 1526 odmítl místo professorské na městské škole v Norimberce, kamž jej Melanchthon úsilně pobízel, a podobně, ač se zřejmou litostí, zachoval se r. 1540, když se mu otevřelo působisté na Pražské universitě. Obvyklého mezi humanisty latinského veršování neprovozoval, ač mu nescházelo ani v té příčině na vlohách; nesrovnával se namnoze mělký ráz takových skladeb s jeho povahou, jež odnášela se k úkolům pronikavé soudnosti, nedávajíc se uchvacovati nahodilým vnějším popudem. Do nevaživých polemik nikdy se nepouštěl; vždy své stanovisko klidně naznačil a platnost jeho skutečným výkonem dovodil. Byl vůbec pravý, osvěcený humanista, jemuž i to k nevšední slouží okrase, že po celý svůj život lnul upřímnou láskou k rodné zemi a jejím jazyku, jak se o tom s jinými krajany zřejmě přesvědčil Jan Blahoslav za svého pobytu v Basileji. Nejskvělejší zástupcové soudobých snah vědeckých byli důvěrnými jeho přáteli, vedle Erasma a Beata Rhenana zejména Melanchthon, Bonif. Amerbach, Joach. Camerarius, Jindř. Glareanus, Šim. Grynaeus, Šebest. Münster, Osvald Myconius a j. mn. Vzácnou posmrtní vzpomínku věnoval mu Melanchthon v předmluvě k lat. zpěvníku Václ. Nicolaida Vodňanského (1554), a jménem přátel Basilejských Coelius Secundus Curio podal neméně vřelý důkaz opravdové úcty výmluvným vylíčením života i zásluh nebožtíkových v Jelenském pohrobním překladě spisů Appianových (1554). — Viz Jos. Truhlář, Sig. Gelenius v ČCM. 1886; V. J. Nováček, tamže 1896 str. 472; Bursian, Geschichte der class. Philologie in Deutschland I, 152.

Hrubý z Jelení, jméno české rodiny rytířské, od konce XVII. stol. uselíd v Jilemnici; odkudž Josef Tadeáš přestěhoval se do Mladé Boleslavě. kdež r. 1763 byl primátorem (manž. Lidmila Lhotská ze Zmyslova). Syn jeho Leopold (* 1740, od r. 1774 ženatý s Josefou Bachmannovou), zemský prokurátor, povýšen l. 1793 do stavu rytířského s příjmením v. Schwanenheim (od erbů, na němž dvakrát labuti a dvakrát mosty) a koupil r. 1794 statek Pečky († 1809). Nejmladší syn Vojtěch usadil se v Uhřích, prostřední syn Karel (* 1778) byl legačním radou a vyslancem († 1838), nejstarší Josef (* 1776 — † 1860) byl ve vojenských službách a držel Pečky. Tito dva byli majestátem dne 24. bř. 1814 do stavu panského povýšeni a novým erbem a příjmením z Jelení obdařeni. Josef zůstavil

z manželky Kateřiny z Wintzigeroda (* 1798, † 1883) dva syny, z nichž Theodor Karel (* 1826), c. k. komoří a major a vlastenec upřímný, držel Pečky, proslul jako horlivý a obětavý pěstovatel orchideí, jehož sbírky jsou toho času v Čechách největší (manž. hrab. Karolina z Ledeburu od r. 1863). Z téhož manželství žijí synové Adolf (* 1864), Josef (* 1866), c. k. komoří a poručík v záloze, nyní majitel velkostatku pečeckého, a dcera Johanna (nar. 1871). *Sčk.*

Hrud (lat. *pectus*) nazývá se přední oddíl horní části trupu v užším smyslu, jenž omezen je shora klíčky, po stranách hraničí na plece a boky, dole pak na břich, od kterého jest oddělen obloukem žeberním, jenž bývá v některých polohách těla i na povrchu tělesném patrný. Utvary h-i liší se dle stáří a pohlaví: široká, klenutá i svalnatá h. je znakem mužné síly a statečnosti, pročež shledáváme jmenovitě na antických sochách bohů a héroů vyvinutou h., mající převahu nad břichem; na protě tomu je úzká, plochá h. znakem slabosti. Jako zřejmější oddily této krajiny tělesné sluší jmenovati pásmo hrudní (*regio sternalis*) nad kosti hrudní, jež u žen je prohloubeno v nádra (*sinus*) mezi oběma prsy. Dále jamky podklíčkové (*fossae infraclaviculares*), jež bývají zejména u lidí hubenějších patrná a nehlubší na hranici mezi svaalem deltotvým a větším hrudním, obvod prsní (*regio mammalis*), jenž je u žen zabrán prsy, a konečně t. zv. *hypochondria*, totiž onen oddíl přední stěny hrudní po stranách oblouku žeberního, kde klene se bránice vzhůru do dutiny hrudní, tak že pod těmito pásmy žeberními jsou většinou uloženy útroby břišní. Kůže h-i bývá u mužů dospělých porostlá chlupy a obsahuje mnoho potních i tukových žlázek. Pro orientaci na povrchu hrudním určují se tu jisté čáry probíhající dle podélné osy člověka dle kraje kosti hrudní a přes bradavky; dle toho hmatáme na př. v levé bradavkové čáře obyčejně v 5. mezižebří tep hrcu srdečního. Základ h-i tvoří přední část hrudníku, jež poskytuje úpon mohutnému svalstvu. V prvé řadě sluší uvéstí velký sval hrudní (*musculus pectoralis maior*), jenž vzniká na vnitřním oddělu klíčku, postranním pásmu hrudní kosti a přikloubených částech horních šesti žeber a upíná se na hraně většího hrbolu v horní části kosti ramenní; mohutnou vrstvou svalovou a zvláštní úpravou snopků svalových podmiňuje jednak zvláštní vyvýšení v krajině prsní a jednak význačnou řasu, ohraničující z předu jámu podpažní. Menší sval hrudní (*m. pectoralis minor*) je skryt pod svaalem předešlým, vychází z 3.—5. žebra a upíná se na t. zv. havraní výčněl lopatkový, přispívá k udržování polohy lopatkové. Sval podklíčkový (*m. subclavius*) vychází z chrustavky 1. žebra a vypíná se zdola na klíček, tak že na povrchu těla není rovněž patrný. Jenom svými úpony patří do této části větší sval pilovitý (*m. serratus anticus maior*), přímý sval břišní (*m. rectus abdominis*) a zevní šikmý sval břišní (*m. obliquus abdominis externus*). Svaly mezižební, jakož

i svaly na vnitřní stěně hrudní se upínající nemají pro utváření povrchu přímého vlivu. Cévy a nervy na h-i jsou velmi hojné. Z tepen jmenujeme toliko přední tepny hrudní (*arteriae thoracicae ant.*), vycházející z obvodu tepny podklíčkové, resp. podpažní; pak hojné pletené žilné a miznice, které sbírají se do mizních žlázek podpažních. Proto nabíhají též tyto žlázy při zánětlivých nebo vůbec chorobných pochodech žlázy prsní. Z nervů vyskytují se tu čívy nadklíčkové (*nervi supraclaviculares*) a přední čívy hrudní (*n. thoracici anteriores*). Srč.

Hruděn viz Hrudný rok.

Hrudíhlava (hlava hruď, *cephalothorax*), u nejnižších koryšů a pavoukovitých část těla, povstalá užším spojením hlavy se všemi nebo s částí článků hrudních, tak že jeví se zevně jako zvláštní odstavec těla proti ostatnímu tělu (zadku neb ostatním článkům hrudním se zadkem). Bližší poměry vylíčeny jsou u jednotlivých koryšů a pavoukovitých. Sc.

Hrudník (latinsky *thorax*, méně správně hrudní koš = něm. *Brustkorb*) je horní oddíl kostry trupové, sevržený 12 obratli hrudními, kosti hrudní a 12 žebra s každé strany. Ježto s kosti hrudní se spojuje přímo toliko 7 žeber, další tři pak jen nepřímou, tím způsobem, že chrustavky žeber níže položených přikládají se zdola k žebřům výše položeným, kdežto 11. a 12. žebro vůbec volně večnivá do svalových stěn břišních, vzniká při dolním konci h-u v jeho předním oddílu zvláštní obložka žeberní, jehož obrysy při pohybech dychacích a pak při některých polohách těla, na př. při ležení na znuaku, jsou s povrchu zřejmější patrný. Celková podoba je přibližně homolovitá, u ženy skoro soudkovitá, ježto 2., 3. a částečně i 4. žebra jsou delší než u muže. Průměrné rozměry jsou u muže: průměr od kosti hrudní k pateri v části horní 16 cm, v dolní 19 cm, příčný průměr ve výšce bradavek 26 cm; obvod ve výšce bradavek při dokonalém výdechu 82 cm, při dokonalém vdechu 90 cm. Rozměry h-u ženského jsou ve všech směrech poměrně menší. Dutina hrudní uvnitř h-u neshoduje se zcela s jeho zevní podobou, neboť hrudní obratle zejména svými těly vyčnívají silně do předu, naznačující již takto přirozené rozdělení dutiny hrudní ve hlavní oddíly; zdola pak je dutina hrudní ohraničena klenbou bránice, která vystupuje tak vysoko do h-u, že jeho dolní široký obvod vlastně patří již do dutiny břišní. Uvnitř h-u rozeznává se střední oddíl, meziplíci (*mediastinum*), mezi paterí a kosti hrudní, který obsahuje hlavně srdce s velkými cévami, jícen a v horním oddílu i průdušnici a je nad bránicí, kde obsahuje srdce, nejširší. Oba postranní vaky pohrudničné či pleurální obsahují plíce. Tím, že se k horní, nejužší části h-u přikládá věnec plicový, totiž vodorovně položený klíček a s ním spojená lopatka, pak mohutným svalstvem, které z těchto vystoupilých částí kostry vzniká, přeměňuje se celková podoba h-u zcela dokonale. Kuželovitá podoba jeho mizí a je toliko při vztyčených pažích

patrna v podpažích a na místo ní pozorujeme u složitých hrudí tvar více klinovitý, nejširší v plecích a zúžený v pase. Ze známé vzájemnosti mezi rozvojem svalstva a kostry vyplývá velmi blahodárny vliv tělesné, svalové práce na mohutnění a šíření kostry h-u a tím i na úspěšnější činnost ústrojí v něm uložených. Srč.

Hrudní kost (lat. *sternum*) je deskovitá kost umístěná v předním oddílu hrudníku naproti pateri. U člověka rozeznávají se na ní tři oddíly: rukojet, tělo a násadec mečíkovitý. Rukojet (*manubrium sterni*) je široká deska, která má v prostředí horního kraje výkrojek hrdeční, jenž tvoří dno důlku hrdečního, dále kloubní jamky pro vnitřní konce obou klíčků, drsnou plochu pro úpon 1. žebra, vykrojený kraj ohraničující prvé mezižebří a jamku, do které se vkládá horní polovina chrustavky 2. žebra. S tělem kosti hrudní je spojena souchrustem (*synchondrosis*), totiž prostřednictvím zvláštní úzké desky chrustavkové. Přední povrch tohoto spojení tvoří vždy mírný příčný hrbol, který však bývá u lidí se vpadlým prsoma, jako u fthisiků, skrofulosních a p., daleko patrněji vyvinut (*angulus Ludovici*). Tělo (*corpus sterni*) je dlouhá deskovitá kost, která má po stranách střídavě dolik a výkrojek pro 2.—7. žebro a 2.—6. mezižebří. Násadec mečíkovitý (*processus xifoides*) bývá buď zcela nebo částečně chrustavčitý a obyčejně dovnitř hrudi prohloubený, tak že na něm vzniká zvláštní důlek (*scrobiculus cordis*). Rozměry h. k. i liší se dle stáří a pohlaví; ženská h. k. bývá kratší a širší nežli mužská. U ostatních ssavců skládá se h. k. z několika kratších oddílů, kteréž shodují se s článkováním této kosti, jak shledáváme i u člověka v době plodové. U ptáků je h. k. zvláštním způsobem vykrajovaná a částečně blanami doplňovaná deska kostěná (kobylika), která má v prostředí zevní plochy podélné probíhající hřeben, jehož rozměry a podoba shodují se s užspobilostí jednotlivých druhů k litání; proto mívá i jako význačný znak třídní nebo druhový svůj význam. U pštrosů tento hřeben schází. Prvé základy h. k. i shledáváme u obojživelníků, a sice v podobě dvojitě chrustavkové desky, která je původně ve spojení s věncem plicovým, postupně splývá v desku jedinou, kostnatí a spojuje se i se žebry. Srč.

Hrudný rok (lat. *annus embolismalis*), ve starých českých kalendářích rok, na který připadá 13 nových měsíců. Světlost třináctého měsíce zvana Hruden. Tento lunární měsíc nebyl spojen s určitým datem v roce, nýbrž připadal do rozličných měsíců. Ze sedmi h-ch roků v cyklu měsíčním, t. j. v období 19 let (byly to 3, 6, 8, 11, 14, 17 a 19), nastával Hruden v prvním roce dne 2. pros., ve druhém dne 2. září, ve třetím 6. března, ve čtvrtém 3. ledna, v pátém 2. listop., v šestém 2. srpna a v sedmém 5. března. Snad jako upomínka na tento stav dá se vysvětliti, že jest Hruděn u Malorusů měsíc listopad, u Poláků Grudzień, a Srbů Grudan prosinec, u Slovinců Hruđen mēšec září. Naznačován h-ného r-u udrželo se v kalendářích českých do

r. 1773. Později domníváno se neprávem, že h. r. jest tolik jako přestupný.

Hruschau, ves ve Slezsku, viz Hrušová.
Hruschowan, ves v Čechách, hejt. chomutovské, viz Hrušovany.

Hrusice, farní ves v Čechách při potoce Mnichovce, hejt. Čes. Brod, okr. Říčany, pš. Mnichovice; 68 d., 425 ob. (1890), starobylý gotický kostel sv. Václava (1384 farní), ztř. šk., mlýn Hubáčov a myslivna Ježov. Někdejší tvrz připomíná se r. 1525 jako zpusťlá.

Hruš Leopold (* 1842 v Chrudimí; navštěvoval školu národní v Hlinsku, pak studoval na akad. gymnasiu (od r. 1860) a na právnické fakultě v Praze, kde povýšen na doktora. Jest advokátem v Pardubicích. Přispíval do »Právníka« a v letech 60tych redigoval s Ad. Hanelem těsnopisné listy. Též navštěvoval hudební ústav Smetanův a r. 1862 a 1863 uveřejnil ze svých skladeb dvě čtveřky na slovanské nápěvy: *Slovanská lípa* a *Slavia*. Četné úvahy o věcech hudebních i recenze uveřejnil v »Pernštýnu«, »Poslu z vých. Ceche«, některých památných listech a j. *KVA*.

Hrušeň, hruše, hruška, hojně rozšířený strom ovocný, který se pěstuje všeobecně v celé střední Evropě, v mírném pásmu sev. Ameriky a v části ruské Asie; místy vyskytuje se i divoce na porostlých stráních, u polních cest a v pasekách listnatých lesů. Jako divoký strom zovse se planá h. či prostě plaňka. U nás shledáváme se s ním často v polích, kdež stává ojedinelé, značných rozměrů nabývá a nesa mohutnou špičatou korunu. V polích stojící h-šně jsou zbytkem dřívějšího hospodaření, kdy sázel je rolník k ochraně před žarnými paprsky v době odpočinku jako strom tvořící hustou korunu, všem vlivům povětrnosti vzdorující, který mu mimo chládek dával též plody, jež on buď na místě sušil a tloukl neb vařil a konečně i ovočák z nich připravoval. Dnešní hospodaření nepotřebuje podobných opatření a tím stává se h. u nás v polích zjevem čím dále řídkším. Planou h. (*Pirus communis* botaniků) považují botanikové neprávem za matku všech nyní pěstovaných odrůd. Pomologové vidí naopak v jednotlivých odrůdách zcela různé typy. Většina jich shoduje se v tom, že dnešní h., jak pěstuje se v zahradách a stromofadích, pochází z mnohonásobného křížení druhů *Pirus Achras*, *salvifolia*, *cordata*, *Sinai*, *nivalis*, *salicifolia* a *eleagrifolia*. Vývoj odrůd dá se těžko sledovati; jeť pěstování h-šně tak staré, jako dějiny lidstva. Již za nejdávějších dob Řecka vážena byla h. jako strom veledůležitý. Dočítáme se o ní v Odyssei při líčení zahrady Antinooových. Theofrast uvádí ze své doby jen dvě cenné odrůdy h-šně, z nichž jedna pocházela z Fokidy, druhá z Karie. Rovněž i u starých Římanů bývala h. vysoko ceněna. Cato cituje jednu ze svých odrůd, *Tarentinum*, nepochybně nějakou bergamotku. Columella zovse též druh syrským. Za časů Vergiliových známa byla již celá řada oblíbených druhů, z nichž hlavně vynikala h. crustumská. Nejbližším dokladem stáří kultury h-šně je všeobecné rozšíření

ohromného počtu odrůd. — Pro střední Evropu nalézáme nejstarší data o h-šni ve XIII. a XIV. stol. Kronikář Camerarius (1611) vidí kol sebe již tolik odrůd, že to považuje za nemožné, podotknouti o každém něco zvláště, a poukazuje na nejstaršího pomologa, jménem Valeriana Corda (Řim, 1544), který popsal a z Německa přes 50 druhů h-šně jmény opatřil. Z druhů oněch zachovaly se některé na dnešní doby v sev. Německu, které tenkrát mělo čilé spojení po moři s Římem. Všecky tehdejší druhy byly dle našich nynějších názorů jen prostřední jakosti. Od poč. XVIII. stol. vzrůstal počet druhů úzasně. Hlavně přispívaly k tomu Belgie (M. Hardenpont) a Francie, zejména provincie Brabant a Flandry (Capinaumont, Esperen a j.). — Kdy v Čechách začala kultura h-šně, nelze stanoviti, podle všeho ale později než jablka. Pravděpodobně dostala se k nám h. od severu. Staré letopisy, ač rozeprávají se o jablkách dosti široce, zmiňují se o h-šni dosti poskrovnu. Jest ovšem jisto, že Hájek a Mathioli znali více druhů, ale neuznali asi za hodno, mnoho o nich psáti. Okolnost, že odrůdy h-šně netěšily se té významnosti u našich předků jako jablka, je nepochybně příčinou, že máme dnes jen pranepraktný počet opravdu původních domácích odrůd. Druhy označované dnes jako »Čáslavka«, »Poděbradka« atd. jsou vesměs jen u nás zdomácnělé h-šně původu cizího. Naprosto domácí druhy přicházejí teprve v pozdějším čase, jako na př. »Jakubka«, »Prokopka«, »Solanka« a j. Z českých pomologů nepracoval nikdo podrobně o h-šni. Děkan Kesler, hrabě Canal, Aehrenthal a j. měli sice veliké sbírky hrušek, nezanechali však o nich nic pamětihodného. Řídké tyto zprávy dlužno asi přičísti tomu, že se h-šně v nejrůznějších poměrech polohy, půdy i podnebí daleko tak nemění jako jablko a tím málo sporů mezi pomology vyvolávají a žádnou vzpruhu ku studiu nedávají; též stránka obchodní měla asi velký vliv, ježto hruška daleko dopravu méně dobře snese. O roztřídění hrušek pokoušela se celá řada francouzských a německých pomologů, až přijata soustava Lucasova, již se dělí hrušky v 15 tříd. V obyčejném životě dělí se h. v letní, podzimní a zimní. Lucas přidržel se hlavně zevních znaků a klade váhu na základní tvar, barvu, druhotné zbarvení a rzivé skvrny; v dalším všimá si kalichu, je-li dokonalý či neúplný, otevřený, hvězdovitý, vzpřímený nebo rohovitý. Základní znaky tříd jsou: I. třída Máslovky, tvaru zkomoleně kuželovitého bez bradavek a vyvýšenin, spíše delší než širší, ale i stejně vysoké jako široké. Dužnina úplně tavná. II. tř. Polomáslovky, tvaru předchozích s dužninou z polovice tak tavnou. III. tř. Bergamotky, tvaru plochého nebo kulatého, zvláště u stopky zploštělého, nikdy delší než širší. Dužnina naprosto tavná. IV. tř. Polobergamotky, předešlé třídě podobné, ale s dužninou málo tavnou. V. tř. Zelené dlouhavky, tvaru podlouhlého anebo diouhého, aspoň o 1/2 delší než široké. Slupka zelená, jen v době zrání někdy zelenožlutá nebo jen

nepatrně rezavá; dužnina více méně tavná. VI. tř. Láhvice, předchozím tvarům přibuzné, slupka ale zelenavě žlutá nebo žlutá a zcela nebo z většího dílu pokrytá rží barvy skořicové nebo červenosedé. VII. tř. Lékárnice, průřez délky a šířky stejný nebo jen málo rozdílný, nepravidelně hrboilaté neb boulovitě, dužnina více méně tavná. VIII. tř. Perlice, tvaru perly; od prohlubně u kalichu zúžuje se plod ku stopce v pěkném záhybu. Slupka na straně slunečné je začervenalá; dužnina tavná i méně tavná. IX. Muškatelek, drobné, nejvyšší prostřední velikosti, obyčejně podlouhlé. Zrají v létě nebo časném podzimu; dužnina chutná po pižmu. X. tř. Piksy, tabulové druhy prostřední a veliké, tvaru podlouhlého nebo dlouhého, jež se do žádné z předchozích tříd zařaditi nedají. XI. tř. Kofeněnky, drobné, obyčejně kulaté, jinak předchozím dosti podobné; dužnina cukrovitá, kofeněná. XII. tř. Podlouhlé vařivky, delší než širší; dužnina mdlá nebo nasládlá, ne houževnatá, křehká, řípkovitá. Plody hodí se jen k vaření neb sušení. XIII. tř. Kulovité vařivky, tvaru kulatého, jinak shodné s předchozími. XIV. tř. Podlouhlé mestnice, téhož tvaru jako tř. XII.; dužnina houževnatá, řepovitá nebo zcela tavná. Plody obsahují mnoho kyseliny tříslové, jsou chuti trpké, odporné a slouží proto výhradně k výrobě ovočáku. XV. tř. Kulaté mestnice, tvaru kulovitého, jinak tř. XIV. ve všem podobné. — Dokladem nutnosti zdánlivě příliš rozčleněné soustavy je množství až dosud popsanych odrůd, jež nějak rozříditi bylo nutno. Děkanem Reslerem zanechané katalogy vykazují přes 551 hrušek; dle seznamu zem. pomolog. ústavu v Troji z r. 1896 pěstuje se tam 632 odrůd h-šni, skoro vesměs druhy mezinárodní. — Kolik je odrůd místních, nedá se asi nikdy přesně stanoviti. Jako strom vyniká h. statnou, hustou, spíše jehlanovitou korunou; šedá jeho kůra je z mládí hladká, posléze rozpukává, vráskatí, dřevo je šedé, dosti tvrdé a pevné. Užívá se ho ku spracování na nástroje. Strom dosahuje značného stáří, stoleté trvání není nijak výjimkou. Pěstuje se jako vysoký kmen nebo zákresk ve tvaru jehlance či palmety na drátěném nebo dřevěném špalíru. V prvnějším případě šlechtí se dobré odrůdy roubováním neb očkováním na plánky, kdežto pro tvary zákreskové dlužno voliti za podložku gdouloň; jinak se dá též šlechtiti na hloh. H. miluje po výtce půdu hlubokou a chladnější, daří se však skoro všude. U nás sází se do sadů i stromofadé. Tuhé mrazy škodí jen v polohách vlhkých; trpívají hlavně druhy původu jižnějšího. Plody požívají se čerstvé nebo se suší, na mošt lisují; některé druhy též se zavařují. V obchodě a průmyslovém spracování hraje však hruška úlohu jen podřízenou, ježto čerstvé zboží příliš brzo zkáže podléhá a zboží konzervované není nejhledanější. Pro zásilky trhá se ovoce před uzráním ještě tvrdé, ježto po dozrání ihned hniličí. — Samostatné literatury o h-šni nemáme, jedná se o ní toliko ve všeobecných spisech pomologi-

ckých. Dobrou českou nomenklaturu pro odrůdy h-šné opatřila »Fysiokratická společnost v Praze«, v obchodě stromovém užívá se však ponejvíce názvů původních. — H. v ohledu botan. viz Pirus.

Hrušice, něm. *Birnbaumer Wald*, ant. *Mons Oera*, část Krasu jv. Trnovského hvozdu, v jz. Krajině mezi Vipavou a Postojnou a mezi vsi Razdrtým a Hrušicou, dosahuje největší výše v jižní své části, v Nanosu 1300 m. H. jest z největší části zarostlá listnatým lesem a všude zde plno dolin a jeskyň.

Hrušice, veska v Čechách u Krušičan, hejt. a pš. Benešov, okr. Neveklov, fara Týnice n. S.; 6 d., 44 ob. č. (1890). R. 1205 připomíná se tu kaple sv. Vojtěcha, jež náležela klášteři ostrovskému.

Hruška: 1) H. v botanice viz Pirus. 2) H., nástroj železný z dob útrpného práva, podoby h-ky. Byl dutý, by mohl naplniti se jemně roztloučeným pepřem, a dírkovaný. Křičel-li odsouzenec, jsa trápen, vražena mu h. do úst; pepř vnikal odsouzeneci při dýchání do úst a do krku, způsobuje jemu hrozné pálení. *Hše.*

3) H. u kordu, meče, šavle (fr. *pommeau d'épée, de sabre*, it. *pomo di spada, di sciabola*, angl. *sword-pommel*, něm. *Degen-|Schwert-Säbel-|Knopf*), hlavička, heřejší výčnělek. v podstatě kulatý nebo vejčitý, u konce od čepele odvráceného na jilci poboční zbraně. Za dávnějších dob bývala u jistých, zvláště parádních druhů kordů dvořaninů nebo u zbraní co čestných darů a pod., posud bývá h. taková, jako celý jilec, práce více méně skvostné, uměle utvářená v podobě lidské nebo dravčké hlavy, přílby a pod., ozdobná a nejednou z drahého kovu i drahoukamy vykrášená a končí někdy v pečítko s vyrytým erbem majitelovým. — U zbraní všednějšího druhu bývá h. ovšem z kovu obyčejného. z mosazi, ze železa nebo ocele. *FM.*

Hruška, farní ves na Moravě, hejt. Pterov, okr. Kojetín, pš. Nezamyslice; 88 d., 455 ob. č. (1890), kostel sv. Jana Nep., tř. šk.

Hruška: 1) H. Martin, archivář a spisovatel (* 19. října 1815 v Plzenci — † 18. bř. 1871 v Plzni). Vystudovav školy přípravné, vstoupil na techniku, již absolvoval r. 1835, načež šel do praxe k plzeňskému magistrátu. Tu jmenován po 15 letech správcem protokolu a registratury, r. 1868 archivářem. Přední prací H-kovou jest *Pamětní kniha král. města Plzně od r. 775—1870* v osmi velikých svazcích, do níž vtěleno množství starých, památných listin, ilustrací, podobizen, znaků, plánů a obrazů města atd. Palacký i Emler vzdali za slouženou chválu tomuto výbornému pramenu dějin plzeňských, jež vydán tiskem od Julia Korába v Plzni roku 1883 nákladem dědiců H-kových. Kromě toho sepsal H. r. 1848 *Paměti rodiště svého Plzence*. Viz Knihu pamětní kr. m. Plzně str. 11. *Hš.*

2) H. Jan František, folklorista český (* 1865 na Peci u Chodova). Studoval gymnasium v Domažlicích, řeč a literaturu českou s klass. filologií na čes. universitě v Praze.

V semináři slovanském začal r. 1889 pracovatí podrobně o studiích kulturních a Chodech. Nejdůležitějším podnětem a podporou, že překonal nesčetné překážky, bylo vychování ve staré chodské rodině, mrvám zdeděným věrné; byl otec starosvětský Chod z Chodova a matka Chodka z Klenče. Přispívalo ovšem vzdělání na universitě, osobní povzbuzování a rady mužů, prof. Gebauera, prof. Thomayera, spisovatelů Jiráska, Šimáčka, Hellera a j. Dobrou pomoc poskytl i srovnání lidu chodského se sousedy Němci i Čechy v městech i kraji. Na základě vlastních sbírek a studií uveřejnil dosud na 30 folkloristických článků, z nichž větší: *Národní píseň na Chodsku* (Květy), *Děti na Chodsku* (tam.), *O hláskosloví chodském* (Listy fil.), *Statek i chalupa na Chodsku* (Český Lid), *Mezi chodskými dřevorubci* (v tisku ve Světozoru) a j. Článku o statku chodském užito do podrobná pro stavbu chodského statku na výstavě národopisné. Pod pseudonymem A. B. Hanin napsal několik belletristických článkův ze života chodského, z nichž největší, povídka *Na zboží chodském* (Več. Zábavy) vyvolala řadu velmi nestejných recensí. H. učinil knihou pokus podati čtenářům z lidu chodského knížku, jež by hověla více jim než teoriím, dopřávajíc více místa tomu, co se jim líbí, a méně tomu, co se jim nelíbí.

Hruška z Března, jméno českých vladyků kraje žateckého, kde ves Březno, původisté jejich, v okrese postoloprtském se nalézá. Za erb měli štít červený a na něm hrušku zlatou na zelené stopce o třech listech. Záhy se rozrodili na několik větví, ze kterých Bitozeveská, Želenická a Citolibská, Koucká a Lounská zvláště se připomínají. Jan H. z B. koupil r. 1506 Bitozeves a měl syny Jakuba a Mikuláše, který r. 1533 Tatinnou koupil a při ohledávání mezi bitozeveských, o kteréž zboží s bratrem Jakubem rozepti měl, zabít jest. Jakub měl za manželku Brigittu ze Starého Dvora, koupil Selibice, Tvrse a posléze Tatinnou od Hynka H-ky z B., byl v l. 1546—47 nejv. profantmistrem a r. 1552 JMC. radou. Na Bitozevi následoval po Jakubovi Sebestián r. 1574, jenž měl bratry Karla na Tatinné a Bernarta. Karel (man. Anna z Hochhauzu) byl r. 1593 poručníkem synů Bernartových, s Voršilou ze Vřesovic zplozených: Jakuba, Adama a Tobiáše. Jakub byl r. 1605 dospělým a oženiv se s Majdalenou Kaplířovou ze Sulevic, držel Bitozeves r. 1611 spolu s Tobiášem, kterým oběma roku 1623 třetina statků jejich konfiskována jest pro účastenství v bouřích stavovských; z milosti byly Jakubovi r. 1651 z polovice zboží toho jemu náležitě dvě třetiny odhadní ceny k výplatě poukázány, jakož i manželce jeho pohledanost její 4000 kop. Tobiáš uchýlil se do ciziny a zemřel v Annaberku v Sasích r. 1663, kde také Adam a Jakub H-kové z B. zemřeli. Syn onoho padl ve vojshtë falckém, syn tohoto ve švédském. Karel svrchu připomenutý měl syna Karla na Selibicích a Nedicích, jenž brzo po r. 1614 zemřel, za-

nechav syna Stanislava a dceru Kateřinu, kteří po bitvě bělohorské odebrali se do Míšeň, odkud r. 1651 Kateřina po smrti St. se navrátila a jako katolička Selibice ujala. Kromě Karla syna měl Karel starší H. z B. ještě syny Jiřího, Adama Bernarda a Viléma, kterým všem, jakož i Bernartovým dětem, kšaftem svým r. 1597 zhotoveným učiti se latině a jazykům vzdělaným doporučoval. Jiřímu na Lišanech byla třetina jmění konfiskována; jen manželce jeho Evě Kelblové z Geysinku zůstala Vidovel, na kterémž statku 3520 kop vykázáno synům Jiřího a Evy Jiřímu a Václavovi r. 1673. Vilémovi, bratru Jiříkovu, konfiskována Tatinná r. 1623; syn Vilémův Adam Jindřich dostal na své dva díly tohoto statku 10421 k. od král. komory r. 1621 a žádal za jejich pojištění. — Petr H. z B. vložil si Želenice r. 1545 do desk a byl r. 1543 do stavu rytířského přijat. Po něm následoval r. 1553 syn jeho Petr a r. 1563 Adam H. z B., jenž s manželkou svou Evou z Reichu dostal Srbeč, Milou a Řešici, k nimž Kalivodu r. 1577 přikoupil a Citoliby (1569) i Selmice a Zbrašín (1573) rodu svému získal († 1581). Vdova jeho Eva provdala se za Matyáše Štampacha ze Štampachu na Kornouzi, a synové její Jan, Adam a Karel Srbeč r. 1591 Matyášovi prodali. Jan koupil Peruc r. 1579 a také Toužetín r. 1606, po jeho smrti († 1610) synové jeho Adam Jindřich a Jiří Bedřich Peruc prodali r. 1611. Konfiskací po bitvě bělohorské ztratil Adam J. třetinu jmění: Selmice, Zbrašín, Hořany, Lištiny a díl Hřivice, a jeho bratr Jiří B. také třetinu, totiž statek Toužetín a jistinu na 1000 k. Syn Jiřího B. Rudolf žil ještě r. 1660, dcery pak Adama, J. Dorota Barbora Bissingerová, Anna Alžběta Rausendorfová, Bohunka Sidonie a Polyxena Sabina Hruškovy z B., obdržely r. 1639 cis. pojištění na 23.192 k. Třetí bratr Adama Jana Karel H. z B. měl za manželku Elišku ze Vchynic a zemřel před vzpourou, ustanoviv bratra Jana za poručníka svého syna Jana Adama, jemuž omylem Citoliby konfiskovány, ale r. 1630 navraceny byly. Z lounské větve jmenujeme Jana H-ku z B. († 1568), jehož krásný náhrobek z červeného mramoru a dvěma bronzovými deskami na zemské jubilejní výstavě v Praze r. 1891 vystaven byl a v chrámu Páně lounském se chová. *Kř.*

Hruška ze Strkova, jméno patricijské rodiny táboorské, jež byla jednoho původu s Kropáči a Kučery ze Strkova, v téměř městě osedlými. Na náhrobku Václava Kropáče ze Str. († 1519) zachoval se erb jeho: poprái ženy s čepcem a perlami na rukou. Vdova jeho Dorota darovala stříbrné pouzdro na kaších kostelu v Plané a po smrti (1525) důchody z vesnice Plané na milosrdné skutky učila. Kučerové ze Str. byli postřihací; Václav, jenž r. 1512 purkmistrem v Táboře se jmenuje, daroval r. 1530 ves Zahradku městu Táboru na ten úmysl, aby důchody z ni obracely se na milosrdné skutky. Kromě Zahradky držel Kučera též Trkov, který r. 1530 prodal Mikuláši Hruškovi, jehož syn Jan r. 1575

praedikát z Trkova obdržel a za erb červený štít a na něm oděnce až po stehna, majícího ruce na boky podepřené. Tolik třeba bylo povědět, abychom H-kům ze S. náležitě místo mezi těmito příbuznými a stejnojmennými tábořskými rody vytknouti mohli. H-kův ze S. praotec byl Václav H., rychtář městský v Táboře, jehož potomek Jan H. ze S. spolu s jiným měšťanem tábořským, Janem z Orlova, od Barbory z Jetřichovic koupil tvrz Kovářov a Zahrádku s příslušnými podíly v několika sousedních vsích r. 1497. Po smrti Jana Orlovského (1512) nabyli Strkovští také jeho polovice Kovářova a otce Jana H-ky ze S. vystřídal syn Jiří a toho synové jeho Jan, Václav a Bohuslav, kteří r. 1549 tvrz Kovářov s příslušenstvím do desk si vložili, prodavše dům Kropáčkovský v Táboře, po otci zděděný, Mikuláši, synu Jana Mníškova, praotce Pštrosů z Miročina. Po smrti Bohuslava ostatní dva bratři o zboží se rozdělili. Václav (m. Dorota ze Šmolova) obdržel Kovářov tvrz, dvůr a pivovar s částí veanice; Jan vzal dvůr v Horním Vesci, pustý, lidi v Kovářově a vystavěl nové sídlo, Nový Kovářov řečené. Václav zemřel před r. 1568, kteréhož roku pozůstali synové Jan ml. a Jiřík prodali otcovský statek Chotěřinu. Jan bratra svého sice splatil, ale, nemoha i Kovářov udržeti, prodal jej r. 1576 Janu Šturmovi z Hyršfeldu. Na N. Kovářově vystřídal Jana syn jeho Jan st. Hruška. Prodáv polovici (podacího r. 1588, nedlouho potom zemřel a poručníci děti jeho prodali r. 1589 tvrz s příslušenstvím Janu Jiřimu ze Švamberka. V tituláři r. 1589 čteme, že Jan H. ze S. na Hřímězdících seděl a Jiřík na Vitíně na Sedlčansku. Václav H. ze S. po bitvě bělohorské odsouzen třetiny jmění, které není vyčteno. V Mirotických udrželi se Hruškové z Trkova až do r. 1760. *Kř.*

Hruškové Dvory viz Dvory 33).

Hruškoviš Daniel (* koncem XVII. st. v Krupině na Slovensku — † 1748 v Báňské Bystřici), superintendent ev. církvi okresu báňského a církevní spisovatel. Vrátil se ze studií vitemberských, kde meškál od r. 1717, byl 12 let kazatelem v Kostelních Moravicích a od r. 1732 nejprve slovenské, potom i německé církve ev. kazatelem v B. Bystřici. Posledních pět let zastával hodnost superintendentskou, již pro visitace svých sborů přešpurským soudem na čas byl zbaven, záhy však opět rehabilitován. Česky vydal *Menší katechismus Lutherův* (s instruktivní předmlouvou, 1735) a množnou *Tranovského Cytharu Sanctorum* (1745), v níž 88 písní je od H-e a z těch osm původních; přeloženy jsou z Luthera, Gerharda, Franka, Flemminga a j. Po Benediktim z Nudožer a po Krmanovi H. první na Slovensku veršoval časoměrně. Písně jeho získaly mu názvu »slovenského Gellerta«, kterým H-e jestě v XVIII. věku charakterisoval liter. historik Pavel Vallaszky. Srv. B. Tablic, Poezye II, § 13; A. Lombardini, Slov. Pohľady VII, 223. *Včk.*

Hrušky: 1) H. (*Birnbaum*), ves na Moravě, hejt. Hodonín, okr. Břeclava, fara a pš. Ves Nová u Břeclavě; 244 d., 1308 ob. č., 4 n. (1890), kaple sv. Bartoloměje, hřbitov, zřf. šk., pivovar, alod. dvůr Jana kn. Liechtensteina. — 2) H. (*Birnbaum*), ves t., hejt. Vyškov, okr. a fara Slavkov, pš. Křenovice; 143 d., 723 ob. č., 21 n. (1890), zřf. šk., parostr. pivovar, řádový statek, k němuž náleží zámeček a dvůr, majetek maltézského řádu od poč. XVI. stol.

Hrušky, souborné jméno pro huculské hry, jimž oddává se mládež obého pohlaví zvykle v síni obydlí nebožtíkova tu noc před jeho pohřbem, a to záhy po ďakové odchodu, když byl dočetl nad mrtvolou přeepsané žalmy (psaltyr). H. dělí se na mužské (mty nec, medvid, hembas, sud, lysa, nož a j.), na ženské (kernyčka, barabola, strilec, perstenčyk a j.) a na hry společné. *Kř.*

Hrušov: 1) H., ves v Čechách, hejt. Ml. Boleslav, okr. Nové Benátky, fara a pš. Horky n. Jiz.; 60 d., 434 ob. č. (1890), alod. dvůr Marie hr. Nosticové-Rienekové. Někdejší tvrz byla rodným sídlem Hrušovských a Voděradských z Hrušova. — 2) H., osada t. u Vrabí, hejt. Karlín, okr., fara a pš. Brandýs n. L.; 12 d., 81 ob. č. (1890), panská cihelna. — 3) H., osada t. u Bečic, hejt. a okr. Týn n. Vlt., fara Žimutice, pš. Bukovsko Dolní; 7 d., 88 ob. č. (1890), opodál poplužní dvůr a myslivna Korákov. — 4) H., ves t., viz Hrušová.

Hrušová: 1) H., Hrušov, ves v Čechách, hejt., okr. a pš. Vys. Mýto, fara Cerekvice u Litomyšle; 63 d., 545 ob. č., 6 n. (1890), zřf. šk., stanice rak.-uher. st. dr. (Choceň-Litomyšl), cihelna, 2 mlýny. Samota Papírna. Ves daroval (1167) král Vladislav i s řekou Trstenicí až po Splž praemonstrát. klášteru v Litomyšli.

2) H. (pol. *Hruszów*, něm. *Hruschau*), ves ve Slezsku, hejt. Fryštát, okr. Bohumín, fara Pol. Ostrava; 182 d., 1006 ob. č., 313 pol., 837 n. (1890), fil. kostel sv. Mafí Magd., 4řf. šk., pš., telegr., stanice sev. dr. cis. Ferdinanda (Mor. Ostrava-Bohumín), továrna na kameninu a ohnivzdorné zboží, cihelna, parostrojní lihovar, továrna na chemikalie, barvy a sodu, dva mlýny, pila, kamenouhel. doly. Fíd. statek jest majetek Jana hrab. Wilczka. Obyvatelé žijí se většinou hornictvím.

Hrušovaný: 1) H. (*Hruschowan*), ves v Čechách, hejt. a okr. Chomůtov, pš. Hofetice; 57 d., 254 ob. n. (1890), farní kostel sv. Bartoloměje, zámeček, řřf. šk. Jako statek náleží H. obci chomůtovské, již je r. 1739 prodal hr. z Klebelsberka. — 2) H. (*Ruschowan*), farní expositura a ves t., hejt. a okr. Litoměřice, pš. Polepy; 73 d., 423 ob. n. (1890), kostel Narození P. Marie. 4řf. šk., cihelna, vinařství, chmelařství a sadařství. Ves náležela i s kaplí sv. Gotharda klášteru chotěšovskému. Fara tu byla do r. 1641. Nedaleko odtud stávala ves »Prachova« (dodnes se tu tak říká), která nepochybně za války zoleť vzala za své.

3) H., Rušovany (*Rohrbach*), ves na Moravě na potoce Řičce, hejt. Hustopeč, okr. a

fara Židlochovice; 166 d., 1132 ob. č., 78 n. (1890), 3tř. šk., ps., telegr., stan. sev. dr. cíř. Ferdinanda (Břeclava-Brno), nejnověji odevzdána veřej. dopravě z H-van do Židlochovic, akc. spol. cukrovar a rafinerie cukru, mlýn. Alod, statek a dvůr jest majetkem arcivévody lidřicha. — **4) H. (Grussbach)**, měřtys t. při lev. bř. Jeviřovky, hejt. Znojmo, okr. Jaroslavice; 356 d., 26 ob. č., 2126 n. (1890), far. kostel sv. Štěpána, klášter milosrdných sester s kostelem sv. Karla Borom. a nemocnice (r. 1874—78 založ.), 5tř. šk., lékárna, četn. stanice, ps., telegr., stan. Rak.-uh. spol. st. dr. (Brno-Videň) a Břeclavsko-hrušovanské (Břeclava-H.). Alod. statek H. s Dol. Havlínem zaujímá 2865'67 ha; náleží k němu krásný zámeček, dvůr, cukrovar, cihelna, mlýn, parní pila, majetek Em. hr. Kuen-Belasi. Opodál poplužní dvůr Haidhof. — H. připomínají se r. 1131 a od r. 1527 jsou měřtyssem.

Hrušovka (*Ruscholka*), osada v Čechách u Bíl. Újezda, hejt. Litoměřice, okr. Lovosice, fara a ps. Velemín; 18 d., 88 ob. n. (1890). Na někdejší tvrzi seděl (1396) Jan z Dubkovic. R. 1505 byla tvrz pusta a pozemky přináležely ke hradu Ostrému, později k panství újezdskému.

Hrušovský Jindřich, vrstevník Bohuslava Hasišteinského z Lobkovic, mezi staršími stoupcenci humanismu v Čechách připomínaný, potomek nemajetné rodiny rytřiské. Býval ve službách Bohuslavových a dlouhým pobyttem ve společnosti tohoto učence obeznámil se nevšední měrou se snahami a činností humanistickou. V pozdějších letech (1517 a násl.) připomíná se jako hejtman na panstvích rožmberských.

Hrušovský z Hruřova, jméno staročeské rodiny vladěči, jejíž erb byl štít polovičný, jehož jedna polovice zase byla na přč na dvě pole rozdělena. Předkové jejich byli Milota z Rudče (1364—1401) a jeho potomci Milota a Jetřich (1405 atd.). Bratři Milota (starší) a Jetřich žili ve 2. pol. XV. st. kromě ještě jiných téhož rodu, po nichž se rod na poč. XVI. stol. velice rozvětvil. Hrušov (u Ml. Boleslavě) drželi l. 1501 Jetřich a Milota. Onen zemřel před r. 1546 a v držení statku dostali se synové Hynek a Šťastný (manželka onoho byla Veronika, tohoto Eliška z Močidlan). Šťastný držel pak Hrušov sám, jenž se dostal pak Ondřejovi z Hruřova a skrze dceru jeho Majdalénu v držení manžela Gofryda z Berbistorfu († 1612). Jiná větve pocházela od bratři Jana, Václava a Bedřicha, kteří r. 1501 Čechelice za Újezdec vyfremarčili. Jan koupil r. 1526 Jenštejn, který po smrti jeho od dědiců (synů Jetřicha, Petra, Jiřka, Jindřicha a Bohuše) prodán. Dotčený Bedřich držel Čechelice, Třebošnici a Vřetaty a zemřel r. 1552 bezdětek. Třebošnici dědil bratr Václav, ostatek synové Janovi. Z těch dostal Jetřich Vřetaty, jež r. 1561 dcera jeho Barbora prodala, a Jindřich a Bohuše převzali Čechelice. Statek tento drželi pak po Bohuši synové Albrecht, Bedřich a Bohuše, od nichž r. 1564 prodán. Jindřich koupil roku

1555 Ceteň, kterou držel potom Smil a strýcové jeho Václav a Jindřich (1573). V tituláři r. 1589 vydaném připomínají se Jetřich, Vilém a Oldřich. Vilém držel od r. 1581 Lhotku († 1639); synem jeho byl Mikuláš Václav a tohoto synem Václav Milota, jenž seděl r. 1650 s manž. Annou Barbarou Trmalkou z Touřic na Škrýřově u Sedlčan, jež r. 1690 vyměnil za Čkyni. Tuto držel po něm Zdeněk Václav, jenž se ženil r. 1731 s Matí Lidmilou Huberkovnou z Henřtorfu. Zemřel ok. r. 1739, zůstaviv kromě třř dcer syna Jana Václava († 1793), jenž se oženil s Marií Annou Voračickou (1764) a s ní zůstavil dceru a syny Jana Kajetána, Jana Jindřicha a Jana Milotu. První z nich, ujav Čkyni, prodal ji r. 1796 a koupil Načerrac, kdež seděl do r. 1802. Žil ještě r. 1820. Jan Jindřich oženil se r. 1818 s Aloisí z Milachu. O jejich potomstvu se na ten čas zpráv nedostává. *Sčk.*

Hruštie: **1) H.**, Hrušice (*Wadetsift*), ves v Čechách, hejt. Kaplice, okr. Vyš. Brod, fara a ps. Frimburk; 12 d., 90 ob. n. (1890). — **2) H.**, osada t., hejt., okr. fara a ps. Turnov; 5 d., 59 ob. č. (1890), fil. kostel sv. Matěje (r. 1383 farň), 1tř. šk. R. 1238 připomíná se tu Jaroslav z H. R. 1668 svedena tu bitva mezi Turnovskými a sedláky odporujícími víře katolické.

Hruštlůka viz Pirola.

Hrutkov (*Ruttenschlag*), ves v Čechách, hejt., okr. a ps. Jindř. Hradec, fara Hor. Pěna; 38 d., 1 ob. č., 166 n. (1890).

Hrutov: **1) H.**, osada v Čechách u Hurek, hejt. Čes. Budějovice, okr., fara a ps. Lišov; 16 d., 91 ob. č. (1890), ložisko žel. rudy, hájovna Obrázek. — **2) H.**, hradiště t. blize Benátek u Litomyřle. R. 1056 svolal sem kn. Spytihněv na 300 předních Moravanů, by mu u Chrudimě přišli vřtřic; když pak přišli za bránu na pole hrutovská, dal je zjímati a do vězení vsaditi. Od r. 1098 měl klášter litomyřský právo po Hrutovsku sbíratí chmel.

Hrutovsko, kraj hrutovský v Čechách, rozprostíral se kolem hradu Hrutova, na němž sídlal král. úředník, mající v řečeném kraji moc popravě vykonávati. H-kem vyznamává se pozdější kraj vysokomýřský.

Hruža z Chelčic, jméno staročeské rodiny, která měla v erbu bránu na způsob rořtu. Po svých sídlech zvali se z Dubě, Chelčic a Vhlav. Jan H. z Dubě (1389—1404), bratr Bohuslavův, vešel v držení Vhlav, jež měli potom synové Mikuláš a Jan, z nichž tento žil do r. 1423 a držel se stranou katolickou. S Benešem, synem Mikulášovým, tato pošlost před r. 1446 vymřela. Bohuslav, bratr Janův, seděl v Chelčicích do r. 1414. Syn jeho Václav držel se stranou katolickou, byl roku 1446 purkrabí na Prachaticích, avšak r. 1449 přidal se ke straně poděbradské (manželka Markéta z Vyhanic). Syn Bohuslav vyprodal se z jižních Čech a držel Týnec n. L. a Kojice († ok. 1475). Chelčice pak držela Anna z Chelčic, snad sestra Bohuslavova. Slavný Petr Chelčický nepocházel od těchto vladyk. *Sčk.*

Hrúzovláda (franc. *la Terreur*), v revoluci franc. doba od 2. čna 1793 do 28. čce 1794. Viz Francie str. 593.

Hrvatska viz Chorvatsko.

Hrvoje (nebo Hrvoja) Vlkčič, jeden z nejznamenitějších velmožstředověké Bosny, pocházel z rodu Hrvatinićů, který se zmiňuje od konce XIII. stol. v Dolních Krajích (sev.-záp. Bosně). Otec jeho, vojvoda Vlkac Hrvatinić, byl jeden z předních dvořanů krále Tvrdka. Bratr H-jův Vlk Vlkčič vzpomíná se jako Tvrdkův bán v sev. Dalmacii za tehdejší bosenské okkupace. H. od smrti krále Tvrdka (1391), za králů Dabiše a Ostoje, byl vedle Sandalja Hraniće a Pavla Radenoviće nejmocnější muž v zemi. V tehdejších zápletkách uherských, zasahujících do Dalmacie, podporoval neapolskou větev rodu Anjou proti králi Sigmundovi Lucemburskému. Když neapolský král Ladislav r. 1403 osobně přijel do Zadru, jmenoval H-ju vévodou (slov. herceg) spletským a odevzdal mu i ostrovy Brač, Hvar a Korčulu; H., který držel nad to i Omiš, Livno a četné kraje bosenské,razil sám i mince. R. 1404 svrhl bosenského krále Ostoju a povznesl Tvrdka II. Tvrdkoviće na trůn. Král Sigmund uherský jej v hodnostech jeho potvrdil, ale r. 1413 vystoupil proti němu nepřátelsky. Tu odpadly Splet a sousední ostrovy od H., ten však jal se ze msty hledati přátelství s Turky a r. 1415 pomocí tureckou vliv Sigmundův v Bosně úplně zvrátil. H. zemřel poč. r. 1416. Vdova jeho Jelena z chorvatského rodu Neleniće vdala se za krále Ostoju, jenž opět nabyt vlivu v zemi. H-jův syn Balša Hercegović zemřel před r. 1423, zanechav jen dvě dcery. Rod H-jův zastupovali pak až do pádu Bosny potomci jeho bratra Vojslava, Vojslavićů, vojvodové Dolních Krajů. H. byl pataren, ale sblížoval se i s katolíky. Zachoval se Nový zákon se žalmy, psaný pro H-ju od patarenského kněze »křtjanina« Chvala (nyní v Bologni, popsali Rački a Daničić, Starine díl 1. a 3.). V bibliotéce starého serailu v Cařihradě nedávno objeven hlaholský (katolický) missál, psaný kděsi v přímoří u Spletu, skvělý to rukopis, ozdobený četnými miniaturami, mezi nimiž hlavní cenu má jizdecký obraz H. v pancéři s kopím a štítem a erb H-jův; popsán ve skvostném díle: *Missale glagoliticum Hervoiae ducis Spalatensis*. Recensuerunt V. Jagić, L. Thallóczy, F. Wickhoff (Viedeň, 1891, vyd. vláda bosenská). — O H-ovi viz též Ljubice v »Radu jihoslov. akad.«, svezek 26 a Ruvarce v »Glasniku« 49. *KJk.*

Hryjte dída (ohřejte žebráka) ozývá se u Huculův o půlnoci Škaréde stědy. Mládež obého pohlaví obchází zámožné hospodáře; od nichž dostává po ječném bochánku. Chop-li kokuc děvče první, věští dárci, že z ovec rozmnoží se mu jehňata, z krav telata, kdežto věštba chlapčí nahrazuje jehňata beránky a telata bulíky. *Řř.*

Hrys Emanuel, PhDr., vynikající paedagog český (* 1839 v Kostelci n. L.), oddal se po ukončených studiích gymnasiálních v Pisku a Jindř. Hradci r. 1856 studiu filosofie

na universitě pražské a nabyt tu r. 1861 doktorátu filosofického. Téhož r. povolán byl za supplujícího učitele na akad. gymnasium, kde musil, poněvadž nebylo žádných českých učebnic a vyučováno musilo býti po česku, upravovati sobě české přednášky, které byly lithografovány a žákům dány; na to supploval do r. 1863 v Rychnově n. Kn., t. r. stal se skutečným učitelem na reálce v Rakovníku, v l. 1869–70 okres. inspektorem rakovníckým a křivoklátským, r. 1870 ředitelem nově zřízeného ústavu učitelského v Soběslavi a 1872 na c. k. ústavě učitelk v Praze, kde dosud působí, jsa zároveň činným ve zkušební kommissi pro učitele, střídavě jako místopředseda a předseda. Činnost jeho jest velice obsáhlá; neb osvojil si důkladnou znalost školství obecného a poměrů stavu učitelského a užívá svých vědomostí a zkušeností plnou měrou k rozkvětu školství vůbec. Blahodárná činnost jeho byla uznána i v ministerstvě vyučování a od Jeho Veličenstva císaře, který pro období 1890–96 jmenoval ho členem zemské školní rady a r. 1891 udělil mu titul školního rady. Za horlivou činnost při pořádání školského odboru na jubilejní výstavě vyslovilo mu ministerstvo kultu a vyučování uznání. Při tom jest literárně činným; přispěl do mnohých paedag. časopisů, vydal *O výjevech v ovzduší* (Praha, 1876) a vypracoval pro ministerstvo statistické přehledy všech normálních škol a zkuš. kommissi pro kandidáty učitelství.

Hryzely, ves v Čechách, hejt. Kolín, okr. Kouřim, fara Hor. Kruty, pš. Církvice u Kouřimě; 37 d., 238 ob. č. (1890). H. byly v nejstarší době sídlo vládyčí stejnojmenného rodu. Později tu vystavěna tvrz, kterou r. 1561 držel i se vsí Adam Dlask ze Vchynic, pak Purkart Budovec z Budova. od r. 1584 Jan Kutovec z Úrazu. Kdy H. připojeny k panství černokosteleckému, není známo. Blíže vsi objeveny ve valech četné starožitnosti.

Hrzán (i Herzan, nikoliv Hřán) z Harasova, příjmení staročeské rodiny, napřed

vladycké, potom panské a naposled hraběcí. Erb (vyobr. č. 1823.): štít polovičný, v pravo stříbrný, v levo na dvě pole, svrchní červené, spodní černé, rozdělený, nad helmici sito a na něm 6 per (červených, stříbrných a černých). Předkové seděli v Bosyni, Sedlici a Ujezdci a později nahrádku Harasova pod Bosyní; potomci jejich zvali se dílem Homuty z H., dílem Chmelíky z Ujezda, dílem Domousickými z Har., dílem H-y



Č. 1823. Erb Hrzánů z Harasova.

(druhotvarem jména osobního Hrzek). Praotec těchto byl Dobeš (1395—1427), syn Dobešův, jenž se psal z Újezda a držel Chlumín. Synem jeho byl Jindřich (1437—49), jenž zůstavil děti nezletilé. Jedním z nich bezpochyby byl Václav, jenž se do r. 1486 připomíná. R. 1498 žili Jindřich a Václav; tento koupil Housku a jiné statky. Měl tři syny: Adama, Jana a Dobeše, kteří se r. 1520 podělili. Jan, který držel Zásadku, Kovaň, Skalsko, Vrutici a jiné statky, z trojího manželství (s r. m. Eliškou z Cetně, 2. m. Marií Šlikovnou, 3. m. Kateřinou z Vartemberka) neměl mužského potomstva. Bratři jeho založili dvě poště. Zakladatelem mladší byl Dobeš, který měl za díl Housku (1520—53) a přikoupil Sovinky (manželka Kateřina); kromě dcery Majdalény (vd. Hrušovské) měl syny Václava a Jiříka. Onen († 1584) držel Housku, Malkov a Vrutici a z manželky Doroty z Ocelovic měl syna Dobeše († 1599), jenž měl Housku a Vrutici a r. 1594 Housku prodal. Děti jeho z Elišky z Dubé byly Václav, Jiřík, Jan, Dorota, Veronika. Václav prodal r. 1615 Boreč a Bezno a v konfiskaci propadl Kovaň, Libeň a Vrutici (1622). Mužských potomků neměl. Jiřík, bratr Václavův, seděl na Vidimi a měl syna Oldřicha († 1599), který se skrze manželku Johanku ze Sulevic dostal v držení Kokořína; po jeho smrti Kokořín a Vidim prodány pro dluhy a děti jeho Tobiáš a Eusebie zůstaly v chudobě. Starší větev pocházela od Adama († j. 1533), jenž držel Šestajovice, Ctěnice a Radonice a z manželky Doroty Vančurové z Řehnic měl syny Václava a Mikuláše. Onen († 1570) koupil s bratrem Jenštein, jenž měl za díl, avšak později (1558) dostal se v držení Potšteina, k němuž přikoupil (1568) Završí. Zemřel r. 1570, zůstavil z manželky Anny z Dubé syna Adama Štastného († 1598), jenž prodal statky své Kyje a Vrutici. Jediná dcera jeho (z Kateřiny z Klinšteina) Anna Kateřina dědila Potštein (manžel r. Jan Burjan Kaplíř ze Sulevic, 2. Jan Arnošt z Ullersdorfu). Mikuláš, bratr Václavův, měl za díl Ctěnice († j. 1565), jež dědil po něm syn Adam. Tento byl výborný a neobyčejně šetrný hospodář; z úspor koupil Landsperk, Ronov a Červ. Hrádek, s manželkou Annou ze Sulevic dostal se v držení Skalky. Byl roku 1605—15 purkrabím kraje hradeckého a roku 1615—18 purkrabím karlísteinským. V čas povstání zabrali mu stavové něco peněz ušetřených († 11. led. 1619). Syn Mikuláš (manželka Veronika Čejkova z Olbr.) zemřel před otcem, druhý syn Vilém Jiří zemřel nedlouho potom. Ostatní synové, Zdeslav a Jan, málem propadli statky své; avšak Zdeslav získal si Karla z Lichtenšteina tím, že mu Landškroun a Landšperk lacino prodal. Ostatní statky své, Skalku a Ronov, prodal manželce Alžbětě z Biskupic († 1638), avšak přečkal jí živobytím († 1642). Jan, bratr jeho, podržel Červ. Hrádek, koupil r. 1628 Skalku. Oba bratři povýšeni (1623, 1624) do stavu panského. Jan měl z manželky Sabiny Žofie z Vřesovic syna Jana Adama, jemuž r. 1650 stav panský potvrzen, avšak

r. 1666 povýšen do stavu hraběcího i Římské říše i král. Českého. Týž byl král. místodržícím a nevj. lovcím a přikoupil r. 1662 Okofín. († 1681). Z manželky Marie Isabely měl syny Ferd. Maximiliána, Arnošta Karla, Jana Leopolda, Zikmunda Valentina, Frant. Guidobalda a dcery Johanku Majdalénu (napřed Vitanovskou, pak Libšteinskou z Kolovrat), Marii Polyxenu (vd. Písnickou), Kateřinu Sylvii a Juditu. Jan Leopold dědil po posledním Kaplíři statky Milešov a Nedvědic a přijímá Kaplíř (1680), což r. 1688 král. majestátem stvrzeno († 1711, manželka Anna Zikmunda Kolonova z Felsu). Zikmund Valentin byl král. místodržícím a prezidentem komory († 1726, manželka Anna Veronika Černínka). Kromě dcer Jozefy, Barbory a Františky měl čtyři syny, z nichž Jan Adam ujal zadluženou pozůstalost otcovskou r. 1727. Po Janovi Leopoldovi zůstali synové Ferdinand Maximilián, Zik. Gustav († 1760) a Maximilián Antonín a dcera Jozefa (vd. Kolovratova). Nejstarší syn Ferdinand Maximilián dostal se skrze manželku Marii Annu, rozenou Putzovou z Adlersturnu, v držení Podsedic a Dlažkovic, jež spojil se Skalkou. Z manželství toho bylo několik dětí. Nejznamenitějším z nich byl syn František de Paula (* 5. dubna 1735 v Praze), stavu duchovního a po dlouhá léta plnom. ministr u papež. stolice v Římě, jsa od r. 1779 kardinálem, pak protektorem Římské říše a dědičných království a zemí rakouských a od roku 1800 biskupem kameneckým v Uhřích. Zemřel 1. čna 1804 ve Vídni. Jeho nejmladší bratr Maximilián Antonín byl ve službách dvorských u krále polského a kurfiřta saského. Měl syna Karla Jozefa, jenž se roku 1760 oženil s Aloisí z Nauendorfu a r. 1776 zemřel. Zůstali po něm syn Karel Jozef a dcera Aloisia Jozefa. Zikmund Gustav, jenž byl hejtmánem kraje litoměřického, ujal Milešov, který dědil po něm syn Jan Jozef († 25. dubna 1785) a tohoto syn Karel Bedřich, c. k. komoří a rytmistr. Na tomto vzácný tento rod přestal. *Sčk.*

Hst., zoolog. skratek, jímž označen Johann Fr. Wilhelm Herbst.

Huahine, 2 ostrovy v záp. části (ostrovy pod větrem) souostroví Společnosti v Polynésii, na 16° 47' j. š., 151° z. d., asi 172 km sz. od Tahiti, k němuž náleží. Úzký průplav, dříve zátoka, dělí od sebe severnější a větší H.-nui s jediným, avšak dobrým přístavem Fare a menší jižní H.-iti. Uvnitř ostrovů jsou vysoké hory, podél celého pobřeží úzká, úrodná rovina a okolo něho korálové útesy. Na H.-nui na úpatí svaté hory Mauatabu nalézá se jezero Maeva. Na 73 km² bydlí tu přes 1200 ob. (1893). R. 1888 byla zde vztyčena franc. vlajka.

Huacho [uačo], přístavní město v Peru (dep. Lima), ssz. od Callaa. Obyvatelé, počtem as 5000, živí se výrobou rohoží a klobouků i obchodem s plodinami. Salinas, místo se značnými solnicemi, 20 km k jihu položené, spojeny jsou s H-chem železnicí.

Huallaga [ualjága], první velký přítok Maraňonu s pravé strany ve vých. Peru, vzniká u výši 4400 m nedaleko Cerro de Pasco, teče souběžně s horním Maraňonem podélným údolím Andů od j. k s., proráží na 6° 26' j. Cordilleru Oriental ve skalním údolí u Chasuty a vlévá se po toku 1040 km na 5° 6' j. š. u S. Lorenza v šířce 1500 m do Maraňonu. Lodi ponoru až 15 m plují od Maraňonu až k Yurimaguas (na 6° j. š., 170 m n. m.), načež peřeje a vodopády na 40 km nedovolují plavbu. Pro čluny jest feka, ovšem s velikými obtížemi, splavná až po Tingo Maria (na 9° 30' j. š., 600 m n. m.). Z přítoků (veskrze s levé strany) jsou Huayabamba, Mayo a Parapapura splavné pouze pro malé lodi.

Huallatiri [ualja-], též Gualateiri, Caranges, dosud činná, přes 6000 m vys. sopka velkolepé skupiny Sajamské (Andy), pod 18° 30' j. š., 69° z. d., na hranici chilsko-bolivské.

Huamaochoo [uamačuko], město v Peru (dep. Libertad) na vých. svahu pobeží Cordillery pod 7° 45' j. š. Má asi 4000 ob. a doly stříbrné.

Huamantla [uaman-], město a municipio s 13 200 ob. v mexickém státu Tlaxcale (distr. Juarez), v údolí při železnici z Mexika do Veracruzu, jež zde dosahuje své největší výše.

Huanaco [uanako], Guanaco v. Lámy.

Huancavelica [uankavelika], departement v Peru, leží úplně v Kordillerách mezi 12° a 14° j. š., odloučen jsa od moře úzkým jižním cípem depart. Lima. R. 1876 měl na 22.569 km² 104.155 ob. Řeky Chíncha, Chunchanga a Ica svádějí vodstvo z větší, jihozáp. části do Tichého oceánu, kdežto vody severu sbírá řeka Mantaro ku Maraňonu. Podnebí jest na výšinách horských drsné, v hluboce zařezaných údolích horké. Obyvatelé pěstují v údolí třtinu cukrovou, na horách zeměčata a ječmen, k čemuž se druží chov ovcí, lam a hov. dobytka. Hlavní bohatství spočívá v dolech na stříbro a rtuť, měď, rumělkou, železo a olovo. Politicky dělí se dep. na 4 provincie (Tayacaja, Angaraes, H., Castrovireyna). — Hl. město H., v drsné, neúrodné krajině na ř. Jauja, 325 km jiv. Limy, 3798 m n. m., založ. r. 1572, má 7 kostelů, nemocnici, vyšší školu, asi 5000 ob. (1889). Nad ním u Sta Barbary proslulé rtuťové doly.

Huancayo [uankájo], město v peruanském dep. Juninu, na 12° 9' j. š., při řece Mantaro (úv. Maraňonu), 3317 m n. m., má asi 6000 ob. (1889). Ústava z r. 1839 byla zde podepsána.

Huanchaca [uanchaka], město v bolivském dep. Potosi, na 20° 7' j. š., 4102 m n. m., na vých. svahu Cordillery de los Frailes, při dráze z Orura do Antofagasty poblíž bohatých dolů stříbrných a ložisek boraxových.

Huano viz Guano.

Huanta [ua-], San Pedro de H., město v Peru (v dep. Ayacucho) poblíž ř. Mantaro (v úv. Maraňonu), má asi 4000 ob. Blízké doly stříbrné, dříve velmi výnosné, jsou nyní téměř opuštěny.

Huanuco [uanúko], Huanuco, departement v Peru, rozkládá se na pramenech Maraňonu a Huallagy a sahá na východ až k Ucayali. Na 35.695 km bylo tu 78.856 ob.

(1876), kteří se žijí hlavně hornictvím a orbou. Doluje se na zlato, stříbro, měď, rumělkou a kam. uhlí. Politicky dělí se na 3 provincie (Huamalics, H., Dos de Mayo). V jihozáp. části, 270 km sz. od Limy, leží hl. město San Leon de H., na horním toku Huallagy, 1812 m n. m., v krásném údolí, kdež se daří káva, třtina cukrová a ovoce. Jest sídlem biskupa, má 9 kostelů, hornickou školu s mineral. sbírkami, nemocnici a s okolím 7500 ob. (1889). K záp. (94 km) leží H. vjejo, založené od Alvarada r. 1539 u výši 3644 m n. m., dříve město, nyní ves.

Huaraz [ua-], hl. město peruanského dep. Ancachsu, 3027 m n. m., při železnici z Chimbote do Recuay, na pr. bř. řeky H-u, jež vzniká v jez. Conococha; protéká velkolepým údolím, 200 km dl., 30 km širokým, a vlévá se pode jménem Rio Santa do Tichého oceánu. Obyv. (17.000 r. 1889) žijí se hl. polním hospodářstvím a zahradnictvím. Dobře navštěvované lázně.

Huart [jár] Camille, orientalista franc. (* 1854 v Paříži). Vzdělav se na École des langues orientales vivantes, působil jako tlumočnický želeve v Damasku (1875), načež přidělen byl franc. vyslanectvu v Caíhradě. Vedle článků v »Journal Asiatique« uveřejňoval *Bibliographie ottomane* od r. 1877—90 (Paříž, 1881—90), jakož i řadu prací o arabské epigrafice *l'Épigraphie arabe d'Asie Mineure* (1894 a n.). Z ostatních prací uvádíme vydání Serefuddínova spisu »Anis ul-uššák« (Důvěrník milujících, o obrazné mluvě orientální erotiky, t., 1875) a *Quatrains de Báá Táhir 'Uryán* (t., 1886).

Huarte [uarte] Juan de Dios, spisovatel špan. (* kol 1520 v S. Juanu v Dolní Navadě, † kol 1592), byl lékařem v Madridě, Granadě a Baeze a proslul duchaplným, smělým a paradoxním spisem *Examen de ingenios para las ciencias* (Pampeluna, 1578 a častěji, mod. vydání v 65. sv. »Bibl. de autores españoles«, 1873), v němž snažil se determinovati vliv světa hmotného v duševní a podmínečnost tohoto oním, a je tak předchůdcem deterministů fyziologických, na př. Salla. Srv. Guardia, *Essai sur l'ouvrage de Juan H.* (Paříž, 1855).

Huasca [uaska], příst. město a municipio v mexickém státu Hidalgu (distr. Atotonilco), s 9000 ob.

Huascan [uaskan], Nevado de H., nejvyšší vrchol v záp. Cordilleře peruanské, v dep. Ancachs, vých. od údolí ř. Huarazu. Ježto temena jeho nalézají se u výši 6721 a 6668 m, jest H. po Aconcaguě nejvyšší horou Ameriky.

Huasco [uasko] čili Guasco, mořský přístav v chilské prov. Atacamě, při ústí řeky H., s 417 ob. (1885). Železnice jej spojuje s Freirinou a Vallemarem, odkudž vyváží se přes H. stříbro a měď.

Huastekové [uašté-], Huasteca, indiánský kmen v severových. Mexiku, příbuzní yukatanských Majů. Jsou nejspíše zbytkem původního obyvatelstva Anahuaku, jenž zachoval svoji samostatnost i po příchodu Azteků,

ačkoliv mexičtí králové na podrobení jich více výprav podnikli. Nyní obývají ještě krajinu při řece Panuco a jeho přítocích ve státu Tamaulipas, nazvanou dle nich Huasteca, dále bydlí roztroušené ve vsích mezi okrajním horstvem vysoké roviny mexické a pobřežím Atlantského oceánu ve státu San Luis Potosi a odtud na jih až po Tuxpan ve státu Veracruz. Za starších dob byla sídla jejich mnohem rozsáhlejší a zabrali je pak z velké části Totonakové. H. odívali se pouze v košili a plášť; všeobecným zvykem bylo deformování lebek, přibrusování zubů do špičky a barvení jich na černo. Chrupavkou nosil prostrkávali kovové, často zlaté, rourky ozdobené červenými péry. Byli pilnými zemědělci a dovednými řemeslníky. V území svém vystavěli četná místa, z nichž zachovaly se základy jednotlivých domů v podobě kulatých nebo čtyřhraných, ze země nebo kamení vyvedených valů, t. zv. cues nebo cucrillos. V řemeslné výrobě vynikli hotovením krásně zbarvených a uměle tkaných pláští a ozdobného zboží hrnčičského. Toto jeví značnou podobnost s výrobou Pueblů. Základní tón těchto nádob jest bělavě lesklý a jsou na něj naneseny velmi zvláštní ornamenty; nejzajímavější jsou džbány v podobě melounů a různých zvířat. S Aztěky udržovali též velmi čilé obchodní styky

Huatulco [uatulko], Santa Cruz de H., přístavní město v mexickém státě Oajaca, na nezdravé zátocce Tichého oceánu.

Huatusco [u-sko], kantonální město v mexickém státu Veracruz-Llave, má s municipiem 6000 ob.

Huaura [ua-], přístav v Peru (dep. Lima) při ústí řeky H-ry, má klášter, nemocnici, výrobu cukru a asi 1000 ob. Do Limy vede odtud železnice. R. 1839 byla H. hlavním městem tehdejší republiky Sev. Peru.

Huaylas viz Ancachs.

Hüb., též **Hüb.**, zool. skratek, jimž označen Jacob Hübner (* 1826 v Augšpurku), malř, jenž zabýval se soustavně studiem motýlů a vydal o nich: *Sammlung europäischer Schmetterlinge* (Augšp., 1805—41).

Hubáček: 1) H. Petr, spisovatel hospodářský (* 1520), syn Petra H-čka, ševce a měšťana v Kolíně. Vzdělav se na škole kolínské, záhy vstoupil do služby pánů z Pernšteina, kteří do r. 1537 zápisně drželi zámek kolínský, a byl hospodářským úředníkem na statcích ve vých. Čechách. R. 1553, jsa říšním mistrem na Lanškrouně, sepsal *Sbirku nauk o rybářství, ptáctví a štěpařství*, jež vydána Janem Radvánským ve Vídni r. 1857. Drže po otci dům na náměstí kolínském, r. 1568 ho prodal za 100 kop č. a odtud mizí paměť jeho. *JVra.*

2) H. Josef, z předních publicistů českých (* 1850 v Chotěboři), prožil mládí své v německých městech Štětí a Jablonci n. N., kde otec jeho byl berním. Po odbytých studii gymn. v Hradci Králové a v Jičíně nastoupil jednorocní dobrovolnickou službu u 3. pluku husarského, u kteréhož dosáhl hodnosti zá-

ložního poručíka a u něhož sloužil v Praze a delší dobu v různých městech uherských a sedmihradských, čímž naskytla se mu příležitost důkladně seznati tamější poměry. Po skončených studiih právnických byl v Praze r. 1880 promován na doktora práv. Žurnalisticky a spisovatelsky činným byl od let 70tých, vystoupiv básněmi v aimanachu »Ruchu« a ve »Světozoru« a jinými pracemi belletristickými v různých časopisech, zejména pak také v oboru politické a sociální satiry v »Humoristických Listech«, jejichž byl po léta předním spolupracovníkem. Vlastní žurnalistickou dráhu zahájil za studentských let jako referent časopisu »Čech«. R. 1876 založil v Chrudimi časopis »Český Východ«, vstoupil pak r. 1881 do redakce časopisu »Politik« a založil společně s V. Nedomou a Tiskářským i nakladatelským družstvem »Národní Politik«, jež byl hlavním redaktorem až do r. 1887. Téhož roku převzal vrchní redakci časop. »Pokrok«, jenž pod novým názvem »Hlas Národa« přešel ve vlastnictví společenstva »Národní tiskárny a nakladatelstva«. Při »Hlasu Národa« mimo četné reformy žurnalistické založil nejprve illustrovanou přílohu, kteráž za krátko zřizena v samostatný obrázkový denník, vycházející pod názvem »Pražský illustrovaný kurýr«. Jako žurnalista činným byl H. ve všech oborech denního listu, háje publicisticky a i jinak veřejným vystupováním politický směr strany národn.

Hubáčky přezdívalo se v Čechách rakuským grošíkům a tříkrejcarům císaře Ferdinanda I., poněvadž na jeho poprsí tam vyraženém vyobrazen byl s vyhrnutými pysky (*labeones*). Na grošících jest na líci kolem poprsí opis: FERDINAND. D. G. RO. HVNG. BO. REX, a na rubu orlice s rakouským bfevnem na prsou, jakoby ležela na kříži, jehož čtyři konce sahají do obvodu; opis kolem: INF. - HIS. AR. CHID. AVST. a letopočet. Na tříkrejcařích jest tentýž lic, ale na rubu není orlice na kříži, nýbrž prostá a pod ní říšské jablko, v němž 3. Opis na líci shoduje se s předešlým a na rubu končí ... AVST. ET. BVR. a letopočet. *Sm.*

Hubálek: 1) H.-Třebovský Josef, spis. čes. (* 1851 v Dlouhé Třebové). Absolvoval reálku a paedagogium v Hradci Králové a jest od r. 1877 učitelem při měšťanské škole v Čes. Třebové. Jest spolupracovníkem českých hasičských časopisů i větších publikací odborných, četnými cennými články a přednáškami na sjezdech župních stal se buditelem a rádcem sborů vznikajících a za literární činnost odbornou byl na jubil. zem. výstavě r. 1891 vyznamenán stříbrnou medailí. Jako velitel místního sboru nabyl rozhledu v hasičské praksi, k němuž přispěly i větší jeho cesty po Evropě. Později stal se členem výboru hasičské župy chrudimské, r. 1894 zvolen i přísedcím zemské ústř. has. jednoty království Českého a svěšen mu dozor na hasičská zřízení ve východní části Čech. R. 1895 zastupoval jednotu zemskou na mezinárodním hasičském sjezdu v Amsterdamě. H. jest spolu-

redaktorem »Hasičské knihovny« a »Hasičských Rozhledů« a spolupracovníkem Ottova Nauč. Slovníka. Také přispívá do paedagogických časopisů.

2) H. Karel O., bratr před. (* 1859), učitel v Čes. Třebové. Přispívá veršem i prosou do časopisů a jiných publikací hasičských i listů učitelských. O sobě vydal veselohru *Matka praporu*, pak *Hasičský pochod* a *Paměti ochotnického divadla v Čes. Třebové*.

Hubalov: 1) H., osada v Čechách, hejt. a okr. Mnich Hradiště, fara Loukovec, pš. Svijany-Podolí; 15 d., 96 ob. č. (1890). — 2) H., Hubálky, osada t., hejt., okr. a pš. Jičín, fara Popovice; 5 d., 31 ob. č. (1890).

Hubatius z Kotnova [-báci-], jméno rytířské rodiny české, pocházející z patriciátu města Tábora. Rod Hubáčků nebo Hubatých, jak se Hubatíové před povýšením do stavu vladyckého jmenovali, byl v Táboře hojně rozrozen a záhy mezi měšťanstvem vynikal. Již r. 1511 jmenuje se Martin Hubáček radním na Táboře; syn jeho Václav zemřel r. 1565, zanechav syny Jana, Matouše a Pavla. Jan dal syna svého Václava do Prahy na učení k malíři Matyáši Hutskému z Křivokláta, kterýžto Václav v l. 1613—17 byl radním v Táboře; bratr Václavův Jáchym seděl r. 1623 a 1624 v radě a byl r. 1627 městským rychtářem Třetí syn Janův Ludvík byl r. 1625 též městským rychtářem a stal se r. 1627 konšelem a později primátorem. Při dobytí Tábora od Švédů utrpěl nemalé škody na zdraví a jmění. Ludvík Václav, jeho syn, byl JMC. rychtářem a výběřcem posudního. Přítel jeho a známý dějepisec V. Pešina z Čechorodu, jako comes palatinus povýšil ho do stavu šlechtického r. 1672, nadav ho titulem z Kotnova a erbem, který se vypisuje jako štít napříč rozdělený, v jehož hořejší červené polovici stříbrná orlice a v dolější modré kotvice se spatřují. Zemřev r. 1675, zůstavil Lud. Václ. H. z K. syny: Kryštofa Vojtěcha, Jana Josefa, Josefa Tadyáše a Ludvíka Maximiliána. Kryštof V., oblíbiv si studia theologická, farářoval na několika místech v Čechách, až se stal kanovníkem a děkanem vyšehradským (1744—46), ve kterém úřadě mnoho starostí a těžkostí přestál, nejvíce za dobytí a obsazení Prahy od Prusů. Krásný apparát kostelní na Vyšehradě od něho pochází. Témuž povolání věnoval se Jan Josef, jenž byl posléze farářem v Dobříši a kázání o P. Marii svatohorské vydal r. 1737. Josef Tadyáš byl německým deklamátorem u desk zemských v Čechách r. 1738. Ludvík H. usadil se v Klatovech, kdež byl konšelem a JMC. rychtářem r. 1740. Cisařovna Marie Terzie povýšila bratry Kryštofa V. a Josefa Tadyáše do stavu rytířského král. Českého s erbem rozhojněným a titulem svrchu připomenutým. Vrstevníky jmenovaných bratří byli Jan Milo a Ludvík Maximilián H.iové z K. Jan Milo vstoupil jako zletlý mladík do řádu praemonstrátského na Strahově a byv r. 1688 vysvěcen na kněžství, byl českým kazatelem dílem na Strahově, dílem

v Doksanech; farářoval od r. 1694 ve Svinčanech, od r. 1711 v Milevsku a od r. 1719 na Strahově, kde zemřel r. 1726. Vydal tři náboženské spisy: *Hvězdičku růžencovou* (1699), *Umíráčka pobožného* (1725); a Jarolima Hrnhaima, opata strahovského, *Kvítí hory sionské* z latiny přeložil (1721). Ludvík Maximilián zemřel jako primas tábořský, maje věku svého 80 a několik let, a pochován jest u augustiniánů v Táboře. Syn jeho František byl dohlážditelem a důchodním statků tábořských a založil r. 1759 fundaci pro svůj rod v klášterě táb.; r. 1764 držel statek Kamennou Lhotu u Tábora. Také klatovský Ludvík H. měl syna Ludvíka, jenž se stal rytmistrem u husarů a z milosti cis. Marie Terezie přenesen na něho rytířský stav Kristofu Vojtěchovi propůjčený r. 1758. Na to byl přijat za obyvatele král. Českého, koupiv sobě již před r. 1751 statky Lipkov a Smržovice v Klatovsku. Syn jeho Antonín získal rodu svému Kněžice nedaleko Sušice r. 1787, které sto let v rodině H.ů z K. zůstaly. Druhý syn Emanuel držel Běhařov, Smržovice, Loučim a Lipkov. Po Antonínovi († 1834) následoval na Kněžicích Lambert H. z K., jenž s Karolínou Běšinkou z Běšin zplodil tři syny a dvě dcery: Kristinu, provdanou za Jakuba z Waagnerů na Hlušicích, kteráž odvoděla r. 1864, a Helenu, provd. za Lamberta hrab. Gorcey-Langnyona od r. 1869. Ze synů ujal Jaroslav po smrti otcově r. 1867 Kněžice, které prodal za naší paměti, a Vladimír i Miloš r. 1877 byli ještě svobodní, kdežto Jaroslav měl s Amelií, rozenou Abelovou, syna Arthura Lamberta. Mladší větev H.ů z K. má sídlo své v Domažlicích, kde Jan H. c. k. rytmistr, zemřel r. 1864, zplodiv s manželkou Kateřinou Procházkovou tři dcery: Kateřinu, Johannu a Josefínu a syna Jakuba, c. k. nadporučíka u dragounů, jenž s baronkou Villaniovou se oženil. *Kř.*

Hubay Jenö viz Huber Eugen.

Hubbard [ybar] Nicolas Gustave, národní hospodář a historik franc. (* 1828 ve Fourqueuxu — † 1888 v Paříži). Studoval na École d'administration a když ústav ten byl zrušen, ujal se ho spiskem *Défense de l'école d'administration* (Paříž, 1849). R. 1851 stal se sekretářem výboru pro propagandu společnosti »Sociétés de prévoyance« a vydal akademii poctěné dílo *De l'organisation des sociétés de prévoyance ou de secours mutuels* (t., 1852). Kromě těch vydal: *Saint-Simon, sa vie et ses travaux* (t., 1857); *Histoire contemporaine d'Espagne* (t., 1869—83, 6 sv.); *Histoire de la littérature contemporaine en Espagne* (t., 1875). — Syn jeho H. Gustave Adolphe (* 1858 v Madridě) byl r. 1885 posláncem a působil na radikály italské, by sblížili se s Francií proti trojspolku.

Hübbe Heinrich, inženýr něm. (* 1803 v Hamburku — † 1871 t.). Roku 1837 jmenován inženýrem vodních staveb v Hamburku, pro jehož znovuavstavení po velkém požáru r. 1842 vypracoval plány. Roku 1864 vstoupil do služeb pruských a řídil práce přístavní

v Stolpemünde, Rügenwaldě a Lebě. Po 3 letech povolán do ministerstva obchodu a jeho dozoru svěťeny vodní práce v Sasku, Šlesviku-Holštýně a proudy labského. Napsal: *Reisebemerkingen hydrotechnischen Inhalts* (Hamb., 1844); *Beiträge zur Kunde des Flutgebietes der Elbe* (t., 1845); *Erfahrungen u. Beobachtungen im Gebiete der Strombaukunst* (t., 1853) a j. *Ubn.*

Hubbelovka, ručnice k nabíjení komorou, sestrojena r. 1860. Zařízení její záleží v tom, že komora (zadní konec hlavně) oddělena jest od vlastní hlavně a že na stěžejkách vlevo se nacházejících může se tak otočiti, že se náboj pohodlně vpraví do komory. Po přitocení komory k hlavní nasadí se zápalka na komínek. Úder děje se obyčejným nárazním zámkem. H. jest předchůdkyní Sniderovky, zařízené pro hotové již nábojnice, u níž komora h-ky jest nahrazena plným špalíčkem. *Bs.*

Hübbe-Schleiden Wilhelm, politik německý (* 1846 v Hamburku), byl r. 1870—71 členem něm. vyslanectva v Londýně, r. 1875 až 1877 založil v záp. Africe v Gabunu faktorii a slovem i písmem přimlouval se za kolonizační politiku Německa, jako ve spisech: *Überseische Politik* (Hamb., 1881—83, 2 sv.); *Deut. Kolonisation* (t., 1881); *Motive zu einer überseischen Politik Deutschlands* (t., 1881); *Ethiopien* (t., 1879), zprávách o neznámých afr. krajích. Dále sepsal *Das Dasein als Lust, Leid u. Liebe* a vydává od r. 1886 měsíčník »Sfinx«, theosofického směru.

Hubeo, osada v Čechách, viz Obce.

Hube: 1) H. Michał Jan, matematik polský (* 1737 v Toruni — † 1807 u Varšavy), byl profesorem v kadetním sboru varšavském a sepsal mimo jiné: *Versuch einer analytischen Abhandlung von den Kegelschnitten* (Gotinky, 1759); *Wstęp do fizyki dla szkół narodowych* (Krakov, 1783); *Listy fizyczne* (t., 1791); *Fizyka dla szkół narodowych* (t., 1792).

2) H. Romuald, přední právník polský (* 1803 ve Varšavě — † 1890 t.). Vystudovav na varšavské universitě práva, poslouchal ještě v Berlíně Savignyho a Hegela. R. 1825—26 stal se profesorem historie fím. a něm. a pak franc. práva na universitě varšavské; r. 1829 jmenován profes. práva církevního a trestního. Po zavření varš. university povolán r. 1833 do Petrohradu, aby se účastnil zákonodárných prací pro Polsko. R. 1840 jmenován byl členem komitétu pro revisi osnovy trest. zákonníka. Když r. 1841 zřizeny byly na petrohradské univ. dvě stolice pro výklad práv, platných v carství Polském, svěťeny H. mu přednášky z oboru trestního a správního práva jakož i právních dějin polských. R. 1846 provázel hrab. Bludova, vyslaného do Říma k uzavření konkordátu se stolicem papežským. Delší pobyt v Římě měl nemalý význam a vliv na literární jeho činnost. H. seznámil se s bohatými rukopisy římských knihoven a zapředil styky s mnoha učenci. Od r. 1856 do 1861 byl předsedou zákonodárné kommisie carství Polského, po jejímž zrušení přeložen do Varšavy jakožto člen státní rady polské. Když i tato instituce r. 1867 byla zrušena,

podržel H. senátorství, jež mu uděleno bylo již r. 1850. R. 1877 jmenován členem říšské rady a účastnil se sezení až do r. 1882, a sice v departementech duchovních a civilních záležitostí. Činnost H.ova byla velice obsáhlá. Počal vydáváním římských právníků (Ulpiana, Gaje) a studiemí romanistickými (*De furtis doctrina ex jure romano historice et dogmatice explicata*, Varšava, 1828). Brzo přešel k právu trestnímu a napsal mnoho článků do »Polské Themidy« (časopis, který počal vycházeti r. 1828). R. 1830 vyšel 1. svazek díla jeho *Ogólne zasady nauki prawa karnego* (pokračování nevyšlo) a práce *O dawnych pisa-rzach prawa karnego w Polsce* (Varšava, 1830). Koncem let dvacátých počal se zabývat slovanským právem. Podnětem k tomu byl krátký pobyt v Praze r. 1828, kde se H. seznámil s Hankou. V »Pol. Themidě« r. 1829 vyšly dvě kratší jeho práce v tom oboru. Veliký význam H.ův v literatuře slov. práva spočívá v tom, že počal studovati prameny právní a že je také vydával. Plodem dlouholetých jeho studií jsou dva neobyčejně důležité spisy z oboru polského práva. Jest to práce z r. 1874 *Prawo polskie w wieku trzynastym*, kde na základě hojného rukopisného materiálu vyličeno polské právo soukromé, trestní, soudní organisace a soudní řád tak, jak byly v platnosti ve stol. XIII., a nejhlavnější jeho dílo *Prawo polskie w XIV. wieku* (z r. 1881), v němž mistrovsky vypsán vznik a osudy zákonodárství Kazimíra Velikého, t. zv. statutů Vislického a Piotrkovského. Statuty Kazimírovými zabýval se H. skoro celých 40 let, a to od r. 1839, kdy sepsal článek Statuty Krak. země (»Tygodnik Petersburski« 1839 č. 42. a 44.). Výsledky, k nimž v monumentálním svém díle došel, jsou jiné než Helcelovy. Přesvědčivým způsobem dokazuje H., že se Helcel ve vývodech svých o zákonodárství Kazimírově mýlil. Doplněkem obou hlavních spisů H.ových jest třetí dílo *Sady, ich praktyka i stosunki prawne społeczeństwa w Polsce ku schyłkowi XIV. wieku* (Varš., 1886), kde pomocí soudní praxe ukazuje, co se ze zákonodárství Kazimírova zachovalo a co v život nevyšlo. Ke spisu poslednímu řadí se práce *Księgi ziemskie i grodzkie wieku XIV. w Polsce* (1884). Z četných jiných publikací a spisů H.ových uvádíme: *Antiquissimae constitutiones synodales provinciae Gneznensis* (Petrohrad, 1856); *Studia nad kodeksem karnym 1818 roku* (Varš., 1863); *Prawo Salickie podług textu rękopisu biblioteki głównej warszawskiej* (též franc. *La loi Salique*; obě vyd. ve Varšavě, 1867; jedno doplňuje druhé); *Histoire de la formation de la loi Bourguignonne* (Paříž, 1867); *O znaczeniu prawa rzymskiego i rzymsko-byzantynskiego u narodów słowiańskich* (1868; též chrv. a r. 1880 i franc. *Droit romain et gréco-byzantin chez les peuples slaves*, v Paříži a Toulouse); *Historia prawa karnego ruskiego* (1870 až 1872); *Statuta Nieszawskie z r. 1454* (Varš., 1875; v díle tomto vyvrací H. studii Bobrzyňského »O ustawodawstwie Nieszawskiem Kazimirza Jagiellończyka, 1873); *Zbiór rot*

prýsňag sadových z kořca wieku XIV. i pierwszych lat wieku XV. (1888; dílo neobyčejně důležité též pro historii pol. jazyka) atd. — Srv. Zygeliův článek v »Ž. Min. Nar. Prosv.« 1891 č. 7.: Ob učenoj dějatelności Gube. — *dlc.*

Hubecius Jan z Libé Hory, básník latinský (* po r. 1570 v Čáslavi — † 2. listop. 1632 v Hradci Král.), stal se r. 1593 bakalářem a r. 1596 mistrem na universitě pražské. Byl nějaký čas vychovatelem v rodině Jiřího z Raedern na Vel. Střelici, potom přešel na školy veřejné a vyučoval jmenovitě v Kutné Hoře (1597—98) a Hradci Král., kdež r. 1600 sňatkem s vdovou po Matoušovi Městceckém sousedského práva dosáhl. Byl po mnoho let členem rady městské, dozorcem škol a starším sboru literátského. Příkladu z Libé Hory (a Libeo Monte) dostalo se mu po Janu Libockém, radním písaři a měšťanu hradeckém. R. 1621 oženil se po druhé s Lidmilou, vdovou po Janu Vadasovi z Karlova, a podrobiv se novým fádům, učiněn byl cis. rychtářem; r. 1625 zvolen byl primátorem a zůstal jím až do své smrti. Od něho pochází dosti mnoho drobných a několik rozsáhlejších skladeb latinských, zejména imitace Vergiliovské: *Carmen de lapsu et reparatione Adae* (1592) a *Vita Simsonis* (1592). Srv. Rybička, Královéhradecké rodiny erbovní (1873), str. 13; Nováček, Listář k dějinám škol. kutnohorského (1894), str. 55. *Thř.*

Hübener, botan. skratek, jímž označen J. W. Hübener († v Hamburku 1847); zabýval se soustavným studiem mechů a napsal hlavně: *Muscologia germanica* (Lip., 1833) a *Hepaticologia germanica* (Mannheim, 1834).

Hubene, osady v Čechách, viz Huběnov. **Hubenice**, ves v Čechách, hejt. a okr. Pardubice, fara Libčany, pš. Dobřenice; 16 d., 129 ob. č. (1890).

Hubenost nazývá se opak tučnosti a zakládá se na tom, že v podkožním vazivu a v pojivu mezi útroby trupovými, hlavně břišními, obsaženo je málo tuku. Podmínky hi jsou jednak individuální dispošice člověka, jednak jisté doby rozvoje tělesného, na př. náhlý vzrůst dětí a skoro pravidelně celý věk jinošský, kdy veškeré látky výživné spotřebují se k intenzivnímu vzrůstu a práci všech částí tělesných; i podmínky klimatické mívají vliv na konštituci tělesnou a zvláště též na h. Zůstane-li člověk i po celý život hubeným, nelze tomuto stavu přičítati nijaký význam chorobný; avšak za úchylný zjev již považujeme náhlé zhubnutí lidí jinak tučných nebo dobře živěných. Takovéto zhubnutí provázívala veškerý těžší nemoci, souchotiny, vůbec úbytě, na př. při rakovinách, vleklé a dlouhotrvající horečky, vleklé choroby zažívací a pod., kdy nemizí jenom tuk tělesný, nýbrž ztravují se i jiné tkaně tělesné, na př. i svalstvo, které bývá tudíž u takovýchto hubených lidí velmi chabé.

Hubenov: 1) H., také Hladov (*Alt- a Neu-Steindorf*), ves v Čechách, hejt. Něm. Brod, okr. Štoky, fara Dušejov; 23 d., 58 ob. č., 80 n. (1890), 11f. šk. něm., pš. — 2) H., osada

t., hejt. a okr. Klatovy, fara a pš. Běšiny; 6 d., 57 ob. č. (1890), fid. dvůr Leop. hr. Kolovrata-Krakovského. — 3) H., dvůr t. u Hradecka, hejt., okr. a pš. Kralovice, fara Potvorov; alod dvůr s myslivnou Rich. hr. Metternicha. — 4) H., ves t., hejt. Kralovice, okr. Manětín, fara Horní Bělá, pš. Dolní Bělá (*Neustadt*); 17 d., 128 ob. č. (1890) — 5) H. (*Hubina*), ves t., hejt. Litoměřice, okr. Ústěk, fara Rožec, pš. Sukorady; 58 d., 339 ob. n. (1890), mlýn. — 6) H., ves t. u Drašetic, hejt. Příbram, okr. Dobříš, fara a pš. Borotice; 36 d., 248 ob. č. (1890), 6 mlýnů. — 7) H., ves t., hejt. a okr. Strakonice, fara a pš. Radomyšl; 19 d., 114 ob. č. (1890). Nedaleko vápenice a myslivna. — 8) H. Malý (*Klein-Hubina*), osada t., hejt. Dubá, okr. Stěti, fara a pš. Liběchov; 17 d., 7 ob. č., 62 n. (1890).

Huběnov: 1) H. (*Hubene*), osada v Čechách u Zčáru, hejt., okr., fara a pš. Kaplice; 11 d., 19 ob. č., 20 n. (1890). — 2) H. (*Hubene*), osada t. u Mokré, hejt. Krumlov, okr. Horní Planá, fara a pš. Hořice u Krumlova; 7 d., 58 ob. n. (1890); v okolí dobývá se tuha. Rustikální dvorec Faschinghof.

Huber: 1) H. Wolfgang, malíř a dřevořezec z 1. pol. XVI. stol., žák Altdorferův. Z jeho velmi vzácných listů se uvádějí: *Vzývání pastýřů; Obřezání Krista; Kristus na kříži; Sv. Jiří* (r. 1520); *Sv. Florián; Pyramas a Thisbe*. *J-k.*

2) H-ová Marie, moralistka franc. (* 1694 v Genevě — † 1753 v Lyonu), hlásá, že podstata náboženství křesťanského leží v závaznosti podřizovati konání svědomí přirozenému a že není trestů věčných, ježto se přičí dobrotě Boží. Spisy její hojně byly čteny a i překládány (do angl. a něm.). Psala: *Le monde fou préfère au monde sage* (Amsterdam, 1731); *Lettres sur la religion essentielle à l'homme* (t., 1738) a knihu o trestech posmrtných jednající *Système... sur l'état des âmes séparées du corps* (Londýn, 1731 a opět).

3) H. Jean viz H. François.

4) H. Johann Albrecht, theolog něm. (* 1744 v Štýr. Hradci — † 1796 ve Vídni), hofmistr v rodině hraběte Dietrichsteina, jest prvním v kleru rakouském, který obíral se studii politickými a napsal *Lehrsätze aus den politischen Wissenschaften* (1773). Mimo to psal i pro divadlo a podal některé práce paedagogické.

5) H. François, přírodopysce švýcarský (* 1750 v Genevě — † 1831 v Lausanne). Otcem jeho byl Jean H. (* 1721 — † 1786 v Lausanne), přítel Voltairův, nadaný ryjec a silhouettista, autor díla o letu ptáků dravých. H., nadán neobyčejně pro pozorování přírodovědecké, stal se žákem Saussurea a Bonneta, jenž vedl jej k pozorování života včelího. Ač záhy oslepl, pokračoval v pozorováních na důmyslně zřízených skleněných úlech pomocí sluhu svého Burnensa, později pomocí manželky své, syna a oddaných přátel. Výsledky toho, poprvé uveřejněné v dopisech Bonnetovi (*Nouvelles observations sur les abeilles*, Pař., 1796), později hojně doplněné (2. vyd.

Pař. a Gen., 1814, 2 sv., něm. vydal Kleine, Einbeck 1856—59, 2 sv.), vedly k vyjasnění mnohých temných stránek o životě včelím, staly se základními a směrodatnými pracím pozdějším. Pozorování o dýchání včelím přiměla ho též k studiím o klíčení semen, jež provedl se Senebierem (*Mémoire sur l'influence de l'air et des diverses substances gazeuses dans la germination des plantes*, Paříž, 1802). Z jiných prací jeho sluší ještě jmenovati cenné jeho výzkumy o životě mravenců (*Essai sur l'histoire et les moeurs des fourmis indigènes*, Paříž, 1806). — Syn jeho Jean Pierre H. (* 1777 v Genevě — † 1840 v Yverdonu) věnoval se též výzkumu života hmyzího, hlavně mravenců. Obsažný spis jeho o tom (*Recherches sur les moeurs des fourmis indigènes*, Pař., 1810) svědomitým, mnohotným pozorováním tvoří rovněž základ v badání ve směru tom.

6) H. Anton, plastik rak. (* 1763 ve Fügen u Tyrolsku — † 1840), žák Nizla st., jemuž pomáhal při pracích v benediktinském klášteře ve Fiechtu v Tyr. Z prvních jeho samostatných prací jest basrelief *Křístus v hrobě*. R. 1802 odešel do Vídně, kde na akademii studoval a do r. 1813 se zdržoval, na to cestoval do Pasova a do Augšpurku. Hlavní své práce bossiroval ve vosku a provedl zejména četné křucifixy. Pochází pry od něho i malba *Křístus a Samaritánka*. Srv. Tirol. Künstlerlex. (Inšpruk, 1830). J-k.

7) H. Ludwig Ferdinand, spisov. něm. (* 1764 v Paříži — † 1804 v Ulmu). Vychován v Lipsku, byl jedním z nejlepších přátel Schillerových a Körnerových. Stal se legač. tajemníkem saského vyslanectví v Mohuči, kde seznámil se s Jiřím Forsterem (viz Forster 4), jehož manželku po jeho smrti za choť pojal. Na to věnoval se publicistice (redigoval v *Stuttgartu*, pak v Ulmu Cottovu »Allgem. Zeitung«) a zemřel jako feditel školství nové bavorské provincie Švábska. V dramatech připomíná se hlavně jeho *Das heimliche Gericht* a překlady z frančtiny, jednak o sobě, jednak ve zvláštní sbírce *Neueres franř. Theater* (3 sv., ve 2 vyd.). Větší úspěch měl svými povídkami (3 sbírky, Brunšvik, 1801—02), ale tvrdí se, že většinu jich sepsala jeho choť Terezie. V kritice projevil se bystrým a duchaplným recenzentem v časopisech jím samým vydávaných, »Allg. Zeitung«, »Allg. Literaturztg«, »Klio«, »Europ. Annalen« a »Friedenspräliminarien«. Sebrané spisy jeho vyšly ve 4 sv. v Tubinkách (1806 až 1810). BPk.

8) H-ová Therese, spisovatelka německá (* 1764 v Gotinkách — † 1829 v Augšpurce), dcera filologa Heyna, choť Ludv. Ferd. H-a (v. t.). Prvého choť svého, Jiř. Forstera, následovala do Vilna a Mchuče a po jeho smrti provdala se za H-a. Psala z nouze, ale nicméně zdařile, zprvu pod jménem svého choť, pak pod svým vlastním. Ovdověši podruhé, přesídlila se do Stuttgartu, redigovala časopis »Morgenblatt« a ku konci života žila v Augšpurce. Vynikla zvláště v románě a v povídkách, z nichž připomínají se hlavně: *Die Ehelosen*, *Die Familie Sandorf*, *Ellen Percy*, *Ju-*

gendmut, *Luise* a j. Vydala dopisy svého prvního a životopis svého druhého manžela. Sbirku povídek v 6 sv. vydal její syn (Tubinky, 1830 až 1833). BPk.

9) H. Jean Pierre viz Huber François.

10) H. Victor Aimé, syn Theresy H-ové, spis. něm. (* 1800 ve Štutgartě — † 1869), obíral se historií literární a sociální politikou. R. 1844 stal se prof. nových literatur v Berlíně, ale r. 1852 vzdav se místa toho, přesídlil se do Wernigerode v Harcu a působil od té doby jen ve směru sociálních oprav, rozešel se dříve s protestantskou stranou konservativní (*Bruch mit der Revolution und Ritterschaft*, 1852), když poznal, že nelze ji získati pro reformní hnutí, jež snažil se do proudu uvést i četnými spisy (*Die konservative Partei*, 1841; *Die Opposition*, 1842; *Suum cuique*, 1849; *Berlin, Erfurt u Paris*, 1850 a j.) i založením církevně politického listu »Janus, Jahrbücher deutscher Gesinnung, Bildung u. That« (Berl., 1845—48). O dělnické otázce a otrokářství americkém pojednával i v poslední své práci *Sociale Fragen* (1863—69). Jako historik literární obíral se především literaturou španělskou, za jejíhož nejlepšího znalce platil, a anglickou. Sem spadají jeho práce: *Geschichte des Cid* (1829); *Cronica del Cid* (1844); *Skizzen aus Hispanien* (cestopisné dílo obzvláštní ceny, 1828—35, 4 sv.); *Skizzen aus Irland* (1850); *Die englischen Universitäten* (1839—40) a j. Srv. Jäger, Victor Aimé H., ein Vorkämpfer der social. Reform (1879).

11) H. Johann, katol. filosof něm. (* 1830 v Mnichově — † 1879 t.), od r. 1859 professor filosofie v Mnichově, prohlásil se proti ultramontanismu již ve spisech *Philosophie der Kirchenväter* (1859) a *Johannes Scotus Erigena* (1861); jmenovitě jest známo jeho účastenství na spisu *Der Papsť u. das Concil* (1869) a na serii článkův, jež v době Vatikánského koncilu uveřejňovala »Allgem. Ztg« pod názvem *Römische Briefe* proti dogmatu o neomylnosti. Od r. 1871 byl vůdcem starokatolického hnutí v Bavorsku. Mimo uvedené psal ještě: *Das Papsttum u. d. Staat* (1870); *Die Freiheiten der franř. Kirche* (1870); *Der Jesuitenorden nach seiner Verfassung u. Doctrin, Wirksamkeit u. Geschichte* (1873); *Der alte und der neue Glaube. Ein Bekenntnis v. D. Strauss, kritisch gewürdigt* (1873); *Der Pessimismus* (1876) a j.

12) H. Alfons, historik rak. (* 1834 ve Fügen u Tyrolsku), studoval v l. 1855—59 na filosofické fakultě v Inšpruku, habilitoval se tamže pro rak. dějiny, r. 1863 stal se řádným profesorem a r. 1887 povolán byl na universitu vídeňskou. H. stojí na předním místě mezi historiky soudobými; neb s pravým taktem historika spojuje přísou objektivnost a hloubavou, vědeckou kritičnost. Dokázal to při vydání Böhmerových regist, 8. sv.: *Die Regesten des Kaiserreiches unter Kaiser Karl IV. 1346—78. Aus dem Nachlasse J. F. Böhmers herausg. u. ergänzt* (Inšpruk, 1877) a *Ergänzungsheft* (1889); rozmnožil sbirku regist Böhmerových na 6390, sestavil je kriticky a

postavil se tak proti dosavadnímu směru historiků německých, kterým byl Karel IV. panovníkem říši Německé nepřátelským. Také v otisku z »Mittheilungen des Instituts f. öst. Geschichtsforschung: *Die steirische Reimchronik u. d. öster. Interregnum* r. 1880 první po Palackém dokazuje, že kronika t. zv. Otakara z Horneku byla přečtena a že zvláště doba v l. 1246—73 hemží se chybami. Na základě tom kritickém založil svou *Geschichte Österreichs* (Gotha, 1885—92, 4 sv.) a nejnovější *Österr. Reichsgeschichte. Gesch. d. Staatsbildung u. d. öffent. Rechts* (Vídeň, 1895). Z četných jeho pojednání a spisů vyjímáme: *Über d. Entstehungszeit der österr. Freiheitbriefe* (Inšpruk, 1860); *D. Waldstaedte Uri, Schwyz u. Unterwalden bis zur festen Begründung ihrer Eidgenossenschaft* (t., 1861); *Gesch. d. Vereinigung Tirols mit Österreich* (t., 1864); *Gesch. d. Herzogs Rudolfs IV. v. Österr.* (t., 1865); *Die Zeit der ersten Habsburger* (t., 1866); *Rudolf v. Habsburg vor seiner Thronbesteigung* (1873); *Beiträge z. alteren Gesch. Österreichs* (v Mitth. des Instit. f. öst. Gesch. I. 1881; *Untersuchungen über die Münzgeschichte Österreichs im XIII.—XIV. Jahrh.* (vid. Arch. sv. 44, 1871); *Studien zur Gesch. Ungarns* (1882); *Ludwig I. v. Ungarn u. d. ung. Vasallenländer* (1884); *Die Gefangnehmung der Königin Elisabeth u. Marie* (1885); *Die Kriege zwischen Ungarn u. d. Türken 1440—43* (1886); *Eroberung Siebenbürgens durch König Ferdinand im J. 1551* (1889).

13) H. Joseph, hud. skladatel něm. (* 1837 v Sigmarinkách — † 1866 ve Štuttgartě), navštěvoval v Berlíně Sternovu konservatoř, vyučil se houslové hře a theoretické základy, vstípené mu Marxem, doplnil praktickým návodem ve skladbě u Ed. Singera a Petra Cornelia ve Výmaru, kteří sblížili jej se zásadami Lisztova tvoření. Pod vlivem tohoto mistra a popudem básníka Petra Lohmanna, s nímž se seznámil se v Lipsku, kdež r. 1864 byl koncertním mistrem hud. spolku »Euterpe«, stal se nadšeným přívržencem theorie, aby hudební krásno vymanilo se z typických forem »architektonických« a rozvíjelo se volně ve formě »psychologické« s podkladem básnickým a ideovým. Pozoruhodno je, že H. zavrhoval fixní tóniny, neužíval obvyklých předznamenání a vypisoval důsledně posuvky. Od r. 1865 až do smrti působil jako člen dvorní kapely ve Štuttgartě. Složil opery *Die Rose v. Libanon* a *Irene* (obě na text Lohmannův), 4 jednověté symfonie a několik písní. ▽

14) H. Charles, cestovatel franc. (* 1837 v Štrasburku — † 1884 v Arabii). R. 1878—82 podniknul cestu do sev. Arabie, jejíž výsledkem bylo astronomické určení polohy četných míst a získání značného množství semitských nápisů. Na cestě této objevil H. též důležitý sloup Teimský. Zeměpisná společnost v Paříži vyznamenala ho r. 1883 udělením zlaté medaille. Téhož ještě roku vydal se H. na druhou cestu do sev. Arabie, by jednak doplnil svá dřívější badání, jednak za účelem převezení Teimského sloupu do Francie. Z Da-

mašku přes Bagdád dosáhnul Hailu, jižně od Nefúdu. Odtud zamířil do Hídžásu. Prodlev pak nějaký čas v Džiddě, vydal se na další cestu, byl však již druhý den po odchodu z Džiddy zavražděn od svých vůdců poblíž Hafny. Poznámky o druhé cestě H-ově a sloup Teimský zachránil jeden vypovězený šejch alžírský, jenž je vydal vládě francouzské, když mu za to uděleno povolení k návratu do Alžíraka. Sloup Teimský nalézá se nyní v Louvru. Zpráva o první cestě H-ově uveřejněna byla v Bull. de la Société de Géographie (Paříž, 1884). Zprávu o druhé cestě uveřejnila Société asiatique pod titulem: *Journal d'un voyage en Arabie 1883—84* (s atlantem, Paříž, 1891).

15) H. Rudolf, rak. malíř krajin a zvířat (* 1839 ve Schleinzu u Víd. Nového Města — † 1896 ve Vídni), žák Schmitsonův, později Troyonův, účastnil se tažení italského a oddal se malbě obrazů loveckých a scén jízdeckých. Podnikl také studijní cestu do Egypta, odkud přinesl zásobu studií a skizz. Maloval zejména: *Krávy pod mostem*; *Chrámový motiv z Karnaku*; habešské typy, podobizny a j. J-k.

16) H. August, virtuos na citeru a skladatel (* 1845 ve Vídni). Virtuositu svou dokázal koncerty, pořádanými počínaje r. 1879 v předních městech Evropy, Ameriky a j. Oblíbeny jsou i jeho skladby (sóla, dua, kvarteta a sexteta) pro citeru.

17) H. Hans, hud. skladatel něm. (* 1852 v Schönwerdu ve Švýc.), navštěvoval v letech 1870—74 lipskou konservatoř, kde byli učiteli jeho Richter v theorii a Reinecke v klavírní hře, načež živil se soukromým hudebním vyučováním. Nyní působí na hudební škole v Basileji, kdež r. 1892 universita jmenovala jej čestným doktorem filosofie. V četných skladbách svých jeví se H. stoupenecm Schumannovým a Brahmsovým, avšak nedovedl se uvarovati též vlivu Wagnerova a Lisztova. Složil sborová díla: *Pandora* a *Aussöhnung*, pro orchester: *Tellsymphonie*, *Karneval*, několik ouvertur, koncert klavírní a houslový a množství skladeb komorních, klavírních a sborů. ▽

18) H. Eugen, vynikající virtuos na housle a hud. skladatel maď. (* 1858 v Budapešti), po základech, jež vstípil mu otec jeho, profesor houslové hry na konservatoři a kapelník Národní opery budapeštské, zdokonalil se u Joachima v Berlíně. Koncertoval r. 1876 ve své vlasti, o 2 léta později na Lisztovo doporučení u Padeloupa v Paříži. Úspěchem zde docíleným naklonil si Vieuxtemps a stal se jeho nástupcem v profesuře na konservatoři brusselské r. 1882. Po smrti otce svého r. 1886 dosazen byl na konservatoř budapeštskou. Překrásné housle Amatiovy zakoupil H. z pozůstalosti Wieniawského. Složil pro housle *Concerto romantique* op. 21, *Sonate romantique*, *Scenen aus der Czárda* (7 seš.) vedle množství piec menších a písní, pak opery *Alienor*, *Der Dorfstump*, *Der Geigenmacher von Cremona*. ▽

Hüber viz Hueber.

Huberin viz Uberin Sylvius.

Hubermann Bronisław, polský virtuos na housle (* 1885 ve Varšavě), syn advokátův, projevoval již v nejtělejších mládí veliké hudební nadání, od 6. roku koncertoval veřejně s takým úspěchem, že sám Joachim nerozpakoval se státi se jeho učitelem. Vystoupiv r. 1894 ve Vídni po boku Adeliny Pattiové, způsobil značnou sensaci svou hrou, která svědčila o vyšším stanovisku než o pokusu zázračného dítěte. Sláva H-ova rozšířila se v brzku po celé Evropě; repertoire jeho obsahuje veškerá díla světové literatury houslové, při jichž studiu byl návodcem jeho prof. H. Heermann ve Frankfurtě.

Hubert svatý, patron myslivců, syn Bertranda, vévody aquitanského. Již v mládí zamíloval si lov zvěře, který stal se mu později jako vládaří náruživostí. Když, jsa jednou v neděli na lovu, hnal se za jelenem, který mu byl zmizel, vyběhl tento náhle z houštiny, maje mezi parohy kříž skvoucí se září takovou, až slunce zatemňoval, a když postavil se před vévodu, klel tento úžasem a hrůzou na kolena. Ukřižovaný promluvil s kříže, vytýkaje vévodovi hříšnou náruživost jeho. Pak jelen zmizel. Vrátil se domů, odebral se H. do Mastrichu k biskupu Lambrechtovi, dal se na pokání a po smrti své choti stal se feholníkem v klášteře Andainském. Později stal se biskupem v Lutichu a pochován jest v klášteře Andainském. Svatým jsa prohlášen, stal se patronem myslivců a prokazováno mu tolik slávy, že v jeho jméně skládali myslivci přísahu nezrušitelnou a velmožové jemu ke cti chrámy, hrady, města i vesnice stavěli a řády zakládali. Viz Sv. H-a řád.

Sv. **Hubert** (*Hubertwald*), osada v Čechách u Drahouše, hejt. Podbořany, okr. a pš. Jesenice, fara Chmelistná: 6 d., 4 ob. č., 40 n. (1890), lovecký zámeček s kaplí sv. Volkanga a myslivna Jaromíra hr. Černína z Chuděnic.

Hubert [yber] Jean Baptiste, inženýr franc. (* 1781 — † 1845). Zaměstnán byl jako lodní inženýr v přístavě Rocheforském, kdež vyznamenal se mnohými vynálezy a návrhy, z nichž vyniká hlavně spojení síly parní se silou větru, jak je podal v konstruktivním plánu lodi »Caméleon«. H. napsal: *Rapport sur les détails de construction des machines du bateau à vapeur »Le sphinx« de 160 Chevaux* (Toulon, 1836).

Huberta, asteroida objevená Palisou dne 3. října 1886; střední jasnost v opozici 13'9, průměr v km 35, označení 380.

Sv. **Huberta řád** nazývalo se ve středověku několik rytířských řádů na počest sv. Huberta založených; z nich důležitější jsou: 1. Sv. H. ř. bavorský, založený r. 1444 Gerhardem V. jülišským, r. 1708 od Jana Viléma Falckého obnovený a 30. bř. 1880 za domácí řád bavorský prohlášený. Jest jen o jedné třídě a má osmihroutý zlatý, bíle emailovaný kříž s kulatým štítem uprostřed, na němž jest nápis *In trav vast* (*In Treue fest*); nošen bývá na zlatém řetězu. K řádu náleží řádová hvězda a při velikých slavnostech zvláštní španělský kroj. —

2. Sv. H. ř., založený na počátku XVIII. stol. v Čechách od hraběte Šporka, skládal se z kulatého štítu, na němž byl obraz sv. Huberta, a ze zlatého lovčího rchu na zelené stužce; r. 1739 po smrti Šporkově zanikl. Řád tento přijal císař Karel VI., polský král August II., carevna Alžběta a pruský Bedřich Vilém.

Hubertovka, dvouhlavňová lovecká ručnice, sestavená německým lesníkem Feistem. Závěr její jest po způsobu Lefauchouxově s dlouhým klíčem anebo se závěrem Scotovým, s malým klíčem na vrchní straně pažby. Zámek jest poněkud podobný zámku tešerovky, tak že kohoutky jsou zvenci neviditelné, zápalníky však jsou od kohoutků odděleny. Pozoruhodna jest pojistka h-ky na místě, kde rukojeť za obloučkem ležící od krku pažby odstává a posuvka na něm zavěšená brání, by nemohly se západky ze zářezů vyzdvihnouti. Rukojeť tvoří páku, na kterou obě zámkové zpruhy bezprostředně doléhají. Natažení kohoutků koná závěrní klín, ale napjetí zpruh nastává teprve přitažením páky ke krku pažby, což stává se v okamžiku zamíření. Současně uvolní se pohybem páky také západky, tak že spustiti lze obyčejným způsobem. Výhodou této ručnice jest, že povrch její je zcela hladký, a tudíž nemůže se lovcí zaplésti fěmen nebo nějaká šňůra, jak stává se u ručnic kohoutkových. Oproti jiným zbraním bezkohoutkovým má h. výhodu, že zpruhy zámkové zůstávají uvolněny, i když ručnice je nabita, a napínají se teprve v okamžiku, kdy stfelec hodlá vystřeliti. V Německu nalézá h. velké obliby, jinde jest málo známa. — »H-mi« nazývají některé tovární zbrojní také obyčejné lankasterky, a sice v jakosti pro lovce příznivé, na př. Hubertus-Perfekt a pod.

Hubertsburg, Hubertusburg, lovcí zámek saský, příslušný ku vsi Wermadorfu, v hejt. lipském a okr. osickém (Oschatz), s 2149 ob. (1890). Vystaven nádherně v l. 1721—24 saským princem Bedřichem Augustem, v sedmi-leté válce od Prusů pobořen. Mírem zde uzavřeným 15. února 1763 odstoupeno Slezsko a Kladsko Prusku a sedmi-letá válka ukončena. Později zámek byl opraven. V l. 1838—74 byla zde věznice zemská, nyní jsou tu dva ústavy pro choromyslné, zemská nemocnice, opatrovna, ústav pro ošetřovatelky, fara a meteorologická stanice.

Hubertusbad viz Thale.

Huber z Risenpachu Adam, vynikající lékař a spisovatel (* 3. ún. 1546 ve Vel. Meziříčí na Moravě — † 23. čna 1613 v Praze), konal vyšší studia ve Vitemberku a stav se magistrem odebral se do Prahy, kdež r. 1567 dle stanov univerzitních approbační disputaci se podrobil a v počet profesorů přijat byl. V téže době připravoval mladého Václava Budovce z Budova k nastoupení studijní dráhy a po odchodu jeho do ciziny vedl nějaký čas (1568—69) proboštskou správu kolleje Karlovy. V létech následujících podnikl novou cestu do Vitemberka a s titulem doktora lékařství tam odtud se navrátil, přednášel v kolleji větším dílem o anatomii těla lidského dle vy-

kladů Ondř. Vesalia; r. 1578—80 byl dvakrát po sobě děkanem a dosáhl přídomku z Risenpachu. Tiživé poměry universitní přiměly jej, že opustil akademickou dráhu a vyhledal si postavení samostatné; v list. 1580 oženil se s Lidmilou, dcerou Matouše Leofarta, radního měšťana v Litoměřicích, a usadiv se v tomto městě, po čtyři léta praxi lékařskou tam provozoval. Po smrti manželčiny vstoupil v ún. 1585 v druhý sňatek s Annou Píseckou z Kráňichfeldu a přestěhovav se do Prahy ve vlastní dům na Novém Městě ve čtvrti svatojindřichské, jednak lékařem, jednak spisovatelstvím se zabýval. Zařídil si také zvláštní školu soukromou, v níž se synkové z bohatších rodin ve studijních předmětech cvičili a potom před zvanými hostmi veřejně zkoušky skládali. — Vědomosti, zbožná povaha, mnohonásobné styky společenské a značná zámožnost H-ovi získaly vynikající postavení v tehdejších běžích veřejných. Zejména r. 1609 měl účastenství v jednáních o majestát a po odevzdání dolejší konsistoře i university stavům byl s Adamem Zalužanským nejpednějším členem kommisie, zřízené sněmem ku prozkoumání záležitosti akademických a k sestavení opravných návrhů, jimiž vysokým školám Karlovým k novému vzniku mělo býti pomozeno. Tehdáž byl zvolen i mezi defensory, kteří měli bdíti nad reformou university, a horlivě se zasazoval, aby návrhy a sliby přešly ve skutek; avšak o nedostatek hmotných prostředků, jakož i o neupřimnost stavů, zvláště vyšších, a dilem i o nesjednocenost mezi samými profesory rozbila se většina pokusů. Došlo jen k obsazení tří nových stolic, ale bez náležité dotace, ke zrušení coelibátu při universitních profesorech a k novému způsobu přípravné školy akademické; ostatek týkal se věcí méně závažných, namnoze vnějších. H. sám, nevzdávaje se naděje v příznivější vývoj věcí, přijal v list. 1611 professuru lékařství, defensory mu nabídnoutou, a počátkem ledna 1612 po přestávce více než třicetileté ozval se opět v síni universitní latin. vstupní řečí o »nejvznešenějším a lidstvu nejužitečnějším umění lékařském«; hned potom jal se přednáseti o základech lékařství (*institutiones medicae*) dle knihy Linh. Fuchsia, bývalého profesora v Tubinkách, a pokračoval v oboru tom i v příštím semestru. Avšak vítanějšího obratu se nedočkal, ani když na podzim r. 1612 stal se rektorem; spíše vznikaly nesnáze a nedorozumění, poněvadž H. nesrovnával se s některými změnami, které sborem professorským před tím byly zavedeny. V zimě r. 1613 působení jeho náhle přerušila mrtvice, jež nejprve řeči a potom vůbec života ho zbavila. Mrtvola pohřbena byla u sv. Jindřicha. — Literární činnost H-ova měla naskrze praktický ráz a

směřovala větším dílem v obor lékařský. R. 1586 po přání Budovcové přeložil latinskou zdravotvědu »De conservanda valetudine«, sepsanou dán- ským šlechticem Jindřichem z Ranzova, a o- patřiv ji podle vzorstarší kni- hy Jana Koppa z Raumenthalu titulem *Regi- ment zdraví*, dal ji vytisknouti u Dan. Adama z Veleslavina, jež na konec pro podobnost obsahu připojil veršíky školy Salernské (*Ver- sus scholae Sa- lernitanae*) v o- riginále i v čes. rýmech, dešta- rého textu pře- pracovaných (1587). Obecnou srozumitel- ností a případností obsahu tato knížka výbor- ně hověla tehdejšímu potřebám; dobré služby konala i v dobách probouzení národního, byvší

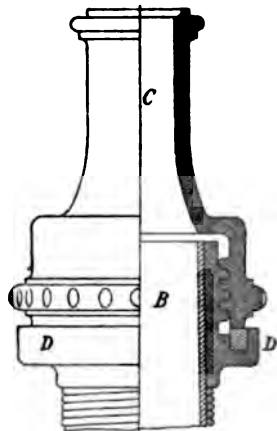

C. 1824. Hubice obyčejná.

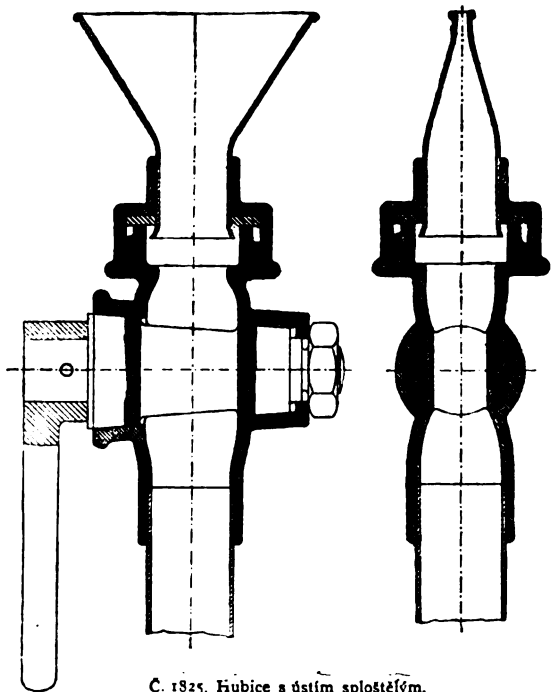

C. 1825. Hubice s ústím sploštělým.

obnovena ve výtahu Fr. Faust. Procházkou (1786). Měrou ještě větší zavděčil se H. ve spolku s Dan. Adamem z Veleslavína jinou podobnou, leč objemnější knihou, zvanou *Ap- a*

téka domácí rozličných lékařství, snadných k přístroji proti všelikým neduhům těla lidského, vnitřním i zevnitřním (1595, 1602, 1620), jež by-

la jednak předběžnou ukázkou, jednak výtahem vhodným pro lid z velkého bylináře, současně k tisku chystaného. Dan. Adam z Veselavína odhodlal se totiž nově

vypraviti slavný herbář Matthioldův, Tad. Hájkem přeložený a Melantrichem r. 1562 vytištěný; za tím účelem vybídnuł H-a k účastenství a oba, na pomoc si vzavše německý překlad Jif. Handsche (v. t.) s novými obrazy a s doplňky Joach. Kameraria z r. 1586, obnovili a rozšířili dřívější české vydání v obsáhlém foliantě nadepsaném *Herbář aneb bylinář vysoce učeného a vznešeného p. doktora Petra Ondřeje Mathiola, nyní zase přehlédnutý a mnohými pěknými novými figurami, též i užitečnými lékařstvími s obzvláštní pilností rozhojněný a spravený skrze Joachima Kameraria, v slavném říšském městě Norimberce lékaře a doktora, z německého pak jazyku v český přeložený* (1596, věnován Petru Vokovi z Rožmberka a Adamovi z Hradce). Důkladné rejstříky Handschovy, zhotovené nejen podle názvů rostlinných, ale i dle účinků

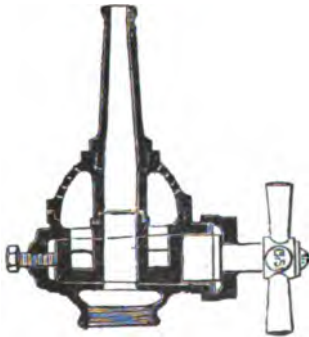

Č. 1827. Rozstříkovač Russa a Condita.

léčebních, poskytly při tom možnost k sestavení příručního domácího lékařství, jak právě uveřejněno jest v »Apatece domácí«. Mimo tyto práce H. hleděl si též u lékařů obvyklého kalendářnictví a vydal několik spisů toho druhu, zejména Minuci na r. 1589 a Kalendáře hvězdářské na r. 1590, 1591. — Život H-ův obsírněji vypsati pokusil se Fr. Vlast. Jurek v Č. M. M. 1895, str. 11 násl.; viz též Č. Č. M. 1829, I., 58; 1862, 306 násl.; 1863, 348 násl.; 1892, 518 násl.; Jireček, Rukověť I., 268 násl. — Syn Adama H-a z R. Jan H. z R. mimo různé verše latinské vydal r. 1601 grammatickou pomůcku zvanou *Typus vel forma declinationum*, dle níž v soukromé škole otce jeho bylo vyučováno.

Thř.

Hubice, v hasičství nástavek na proudnici, kterým se upravuje tvar i prudkost proudu. Obyčejné h. (vyobr. č. 1824.) mají vývrt co do

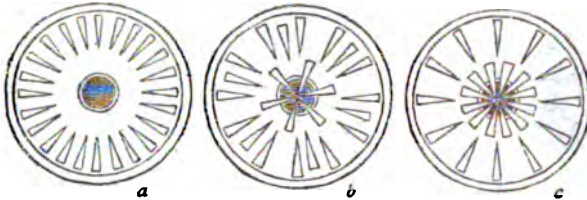

Č. 1826. Hubice rozstříkovače hvězdovitého neb amerického.

mají vývrt co do příčného průřezu kruhovitý a lze docílit nejvyššího výkonu, rovná-li se průměr ústí $\frac{1}{6}$ - $\frac{1}{10}$ průměru bot při použití jednoho proudu, $\frac{1}{10}$ - $\frac{1}{11}$ při použití dvou proudů. Větší

vývrt zmenšil by prudkost proudu, menší zvýšil by odpor ve stroji. Co do průřezu podélného je vývrt (C) kuželovitý, válcovitý nebo před ústím náhle zúžený; v prvním případě proud se rozšiřuje, ve druhém podrzuje průměr vývrtu a ve třetím zužuje se poněkud, nabýváje spolu i zvýšené prudkosti. Vroubky na plástiku (B) slouží ku snazšímu uchopení h. při našroubování na proudnici, kovový kroužek (D) sesiluje a těsní dolejší část h., jež je vnitř opatřena šroubovou maticí. Celistvost proudu podmíněna je hladkostí vývrtu a tvrdostí hmoty. Proudů plochého, na př. při dohašování, docílí se h-cí s ústím sploštělým (viz vyobr. č. 1825).

K rozstřížení proudu užívá se t. zv. rozstříkovačů, z nichž je nejoblíbenější rozstříkovač hvězdovitý, též americký zvaný (vyobr. č. 1826.), při němž tříští se proud o zoubky hvězdovité seřaděné; pomocí pohyblivého obloučku lze zoubky rozevřítí tak, že proud netknut prochází jejich středem celistvý (vyobr. č. 1826. a), i sevřítí (vyobr. č. 1826. b-c) dle potřeby. Kruhové ústí h. má k ochraně tříštícího přístroje nálevkovitý plášť (vyobr. č. 1826. d). Rozstříkovač, zhotovený firmou Russ a Condit (vyobr. č. 1827.), používá bubinku dirkovaného, jenž, protíraje se

lem hlavního vývrtu, je s ním spojen kohoutkem. Rooverův rozstříkovač (viz vyobrazení č. 1828.) užívá železného, do závitů stočeného proužku, jenž, připevněn jsa na proudnici, může býti posunován v ose proudu

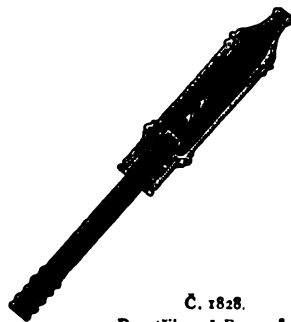

Č. 1828.

Rozstříkovač Rooverův.

až k samému ústí h. K rychlé změně proudu při nepřetržitém stříkání používá se h. o více ústích, z nichž nejdokonalejší je Scheinpflugova h. revolverová (vyobr. č. 1829.)

Ta končí se v otáčivý kužel, na jehož kmoře umístěno je až 6 ústí různého průměru, po případě i rozstřikovač; kužel postaven je k ose h. šikmo tak,



Č. 1829. Revolverová hubice Scheinpflugova.

aby každé ústí bylo lze přivésti v její prodloužení. Eugen Boschy sestrojil h-ci revolverovou (obr. č. 1830.), při níž užívá dvou na sebe zabrušených kotoučův; otáčením kotouče vrchního, který opatřen je po kraji různými vývrty, posune se vhodný otvor před ústí h., utvořeně otvorem při okraji spodního nepohyblivého kotouče. Správnou polohu vrchního kotouče označuje páka zapadající v příslušné zářezy na jeho obvodu. Další h.,



Č. 1830. Revolverová hubice Boschyho.

jimiž lze proudy různých proudů, jsou Bachova, Dietlova, Kernreuterova šoupátková, Smekalova segmentová a jiné. V novější době konstruovány byly po vzoru americkém i h. o jediném otvoru, jimiž lze proudy dodatí různé síly, a to pomocí menšího kužele umístěného v kuželovitém vývrty, který lze libovolně v ose h. posunouti buď závorkou, pohybuující se v šikmé rýze zevnějšího pláště (h. budyšínská), závitem (způsob Knaustův, Smekalův a Poltův) aneb ozubeným kolečkem (h. Holzthienova). S-l.

Hubíhrách viz Orobanche.

Hubilen viz Cuscuta.

Hubilesy, osada v Čechách u Smržova, hejt. Král. Dvůr n. L., okr. Jaroměř, fara Čibuz, pš. Smiřice; 35 d., 242 ob. č. (1890).

Hubina viz Hubenov 5) a 8).

Hubka se stanoviska botanického viz Polyporus. — H. se stan. lékařského viz Agaricus chirurgorum. — H. zápalná připravuje se pouze z plisovitě hmoty houby Polyporu, jež se oddělí od vrstvy povrchové a rouška. Hmota tato vaří se s dřevěným popelem ve vodě, vyklepá se dřevěnými paličkami, načež se upraví třením mezi rukama ve známý tvar h-ky zápalné. Aby se snadněji zapálila, impraegnuje se roztokem ledkovým, načež se suší. Největším dílem pochází h. zápalná u nás užívaná z Karpat. Upotřebení její jest dnes čím dále omezenější.

Hubka z Černého v. Světecký z Černého.

Hüblern, Lichtenberg, ves v Čechách při bf. Vltavy, hejt. Prachatic, okr. Volary,

fara Hof. Vltavice, pš. Lenora u Volar; 40 d., 274 ob. n. (1890), dřevařství.

Hubmayer Baltasar, sektář XVI. stol. (* ve Friedberku v Bavořích — † 1528 před Vídní). Po zahynutí Tomáše Münzera uprchl do Švýcar a vydav knížku *Von der christlichen Tauf der Gläubigen* (Valdschut), usadil se v Mikulově na Moravě, kde počal šířiti své učení, opíraje se o pány z Liechtensteina. Zřídil si tu tiskárnu, vydal odpověď na spis Zwingliův: *Ein Gespräch B. Hubmörs auf Meyster Ulrich Zwinglens zu Zürich taufbüchlein von der Kindertauf* (1526), v němž dokazoval nesprávnost křtu malých dětí, a *Der uralten u. gar neuen leeren uralten, dass man die jungen kindeln nit taufen soll*. Učení jeho se rozmáhalo, ano z Mikulova šířilo se až do Rakous, tak že Ferdinand I. obrátil se na pány z Liechtensteina, aby učení novokřtěncův netrpkeli. Když H. odvážil se do Rakous, byl i se ženou svou jat, a když nechtěl odvolati svých bludů, dne 10. bf. 1528 před Vídní jako kacíř upálen a žena jeho v Dunaji utopena.

Hübner, viz Hüb.

Hübner: 1) H. Johann, paedagog něm. (* 1663 — † 1731), od r. 1711 ředitel Johannea v Hamburku; získal si obzvláště hojných zásluh o methodiku dějepisu a zeměpisu. Mapy methodicky illuminovati jest vynálezem jeho. Vydal *Kurze Fragen aus der alten und neuen Geographie* (1693, odtud 36. vydání), spolu pracoval na díle *Reales Staats-Zeitungs- und Konversations-Lexicon* (1704), ale největšího rozšíření došly jeho *Zweimal 52 aus-erlesene biblische Historien* (1714, vyd. 107. r. 1859).

2) H. Lorenz, theolog a publicista německý (* 1753 v Donauwörthu — † 1807 t.), muž velmi vzdělaný a osvícený, redigoval od r. 1779 *Münch. Staatszeitung* a *Münch. gelehrte Beiträge*. Přesídliv se r. 1783 do Rakouska, vydával v Solnohradě *Oberteutsche Staatszeitung*, jež za jeho redakce i v Bavořích došla hojného rozšíření. Mimo jiné napsal: *Lebensgeschichte Josepha II.* a podal několik topografických prací, posud cenu majících, o Solnohradě (*Beschreibung der hochfürstl. erzbischöfl. Haupt- u. Residenzstadt Salzburg*, 1792, 2 sv.; *Beschreibung des Erzstiftes und Reichsfürstenthums Salzburg in Hinsicht auf Topographie u. Statistik* (1796, 3 sv. a j.).

3) H. Rudolf Julius Berno, malíř něm. (* 1806 v Olešnici ve Slezsku — † 1882 v Lošvicích u Drážďan), žák akademie berlínské, roku 1823 vstoupil do atelieru Schadowova, s nímž také po třech letech odešel do Düsseldorfu a stal se spoluzakladatelem tamní romantické školy. Na to podnikal hojně cesty, zejména r. 1829 do Italie (r. 1830 meškal se Schadowem v Římě), r. 1831 do Berlína a j. R. 1839 odešel konečně se švagrem svým Bendemannem do Drážďan, kde stal se prof. na akademii (1841) a ředitelem obrazárny (1871). První jeho díla nesou určitou pečeť düsseldorfské sentimentální romantiky, ze kteréhož směru se nevymanil úplně ani ve svých

obrazech biblických, jež vesměs postrádají přirozenosti a života, jsouce vypočítány na divadelní efekt; také jeho kolorit jest hledaný a přeslázený. Z děl jeho uvádíme: *Bóaz a Rut* (1825); *Roland osvobozuje princeznu Isabellu z brlohu loupežníků* (1828, dle Ariosta); *Sv. Rodina* (1833, mus. v Lipsku); *Kristus zjevuje se Evangelistům* (1834); *Strážní andělé* (1836, nár. gal. v Berlíně); *Trpící Jób* (1837); *Pohledte na lilie na poli* (1841, kostel v Halle); *Zlatý věk* (1848, mus. drážd., a totéž v nár. mus. berl.). Provedl i četné podobizny a zabýval se i aquarellem. Známým stal se též svými katalogy drážďanské galerie, které však k účelům vědeckým nejsou dosti spolehlivé. Pokusil se i v poesii (*Bilderbrevier*, 2 sv.; překlad Petrarkových sonetů a j.). J-k.

4) H. Alexander, hrabě, diplomat rak. (* 1811 ve Vídni — † 1892 t.). Pocházel z rodiny občanské a původně jmenoval se Hafenbreidl. Dokonav studia, vstoupil r. 1833 do služeb diplomatických a poslán r. 1837 Metternichem do Paříže, r. 1841 jako tajemník vyslanectví do Lisabonu, r. 1844 jako gener. konsul do Lipska. R. 1848 přidán lombardskému místokráli arciknížeti Rainerovi, aby obstarával diplomatické dopisování s knížaty italskými. Při povstání milanském byl zajat a několik měsíců podržen v zajetí jako rukojmě. Nabyv pak svobody, doprovázel císařskou rodinu do Olomouce. Zde sepsal důležité státní listiny týkající se nastoupení císaře Františka Josefa na trůn a byl jednou z nejzasvěcenějších osob při události této. V r. 1849—1859 byl vyslancem v Paříži; do této doby spadá nastoupení Napoleona III. na trůn, válka římská a kongres Pařížský, jehož se H. účastnil jako plnomocník Rakouska. Dne 21. kv. 1859 jmenován ministrem policie v kabinetě Rechbergově, odstoupil však již 20. října t. r. V r. 1866—1868 byl vele vyslancem v Římě. R. 1869 opustil diplomatickou službu a 10. září 1879 povolán do panské sněmovny, kdež se připojil k straně konservativní. V delegacích, do nichž opětně zvolen, v list. 1884 vřele se přimlouval za sblížení Rakouska s Ruskem. V lednu 1889 povýšen do stavu hraběcího. Jako sedmdesátiletý muž podnikl cestu kolem světa. Z jeho spisů jmenujeme: *Sixt Quint* (2. vyd. Pař. 1883, 2 sv.); *Promenade autour du monde* (1876) a téhož německé vydání *Ein Spaziergang um die Welt* (7. vyd. Lipsko, 1891, český překlad od Jak. Malého, 1880); *Ein Jahr meines Lebens* 1848—49 (t., 1891); *Durch das Britische Reich 1883—84* (2. vyd., t., 1891).

5) H. Karl Wilhelm, genrista německý * 1814 v Kralovci — † 1879 v Düsseldorfu, žák Schadowa a Sohna v Düsseldorfu. Po několika genrových obrazech ze života lidu počal malovati působivé, tendenční a časové obrazy, jimiž ukazoval na sociální bídu některých stavů, právě jako dalo se v současné literatuře. První podnět ke směru tomu zaval mu mor mezi slezskými tkalci (1844), na jejichž bídný stav obrazem svým upozorňoval. Volba sociálních, tendenčních předmětů stavi

H-a na vlastní místo v sentimentální a sladké düsseldorfské škole romantické, v níž znamená tím počátek nových směrů. Další jeho obraz *Právo honební* (1845) vznikl taktéž za základě skutečné události (lesník zastřelil pytláka). Po té maloval: *Vystěhovanci* (1846, nár. gal. v Christianii); *Opuštěná* (1846, museum v Hannoveru); *Zabavení* (1847, mus. v Kralovci). Od r. 1848 prováděl H. anekdotické a novellistické genry, technikou širokou a dosti smělou, ale ne vždy pečlivou, jako: *Zprostředkování svatby* (mus. ve Vratislavi); *Poslední odpočinek venkovanů ve žních* (obraz. v Hamburku); *Siroťci u hrobu rodičů*; *Udrcení*; *Snoubenci před farářem*; *Zachránění z plamenů* (mus. v Hannoveru); *Hříšnice u dveří chrámových* (1867, nár. gal. v Berlíně); *Útěcha vdovy v modlitbě* (gal. Düsseld.). R. 1874 cestoval do Spojených Států, kde značnou pověst si zjednal. V Düsseldorfu zjednal si též zásluhy o spolkový život umělecký založením »Spolku düsseldorfských umělců ku vzájemné podpoře (1844) a spolku »Malkasten« (1848). Byl professorem a členem akademie amsterdamské a filadelfské. J-k.

6) H. Otto, statistik a polit. oekonom něm. (* 1818 v Lipsku — † 1877 v Berlíně). Vzdělával se v Paříži a Londýně v národním hospodářství a náležel od r. 1842 k nejčinnějším členům německé strany svobodného obchodu. V Berlíně založil *Statist. Centralarchiv* (1858 až 1861), který dostával statistické zprávy od vlád všech států. Z prací jeho ostatních uvésti sluší zvláště: *Oesterreichs Finanzlage und seine Hilfsquellen* (Viedeň, 1849); *Die Banken* (Lipsko, 1853); *Statistische Tafel aller Länder der Erde* (od r. 1851 vychází každý rok, nyní péčí Juraschka, Frankf. n. M.); *Die Zolltarife aller Länder* (2. vyd. Iserlohn, 1866—69).

7) H. Karel, učitel a paedagogický spisovatel (* 1827 v Nedvězi), absolvoval gymnasium v Praze, načež studoval na polytechnice. Roku 1848 přešel na český učitelský ústav v Hudeči a po dvou letech nastoupil auskultantské místo u sv. Jiljí v Praze. Od r. 1878 řídil školu u sv. Trojice. H. byl svého času znám spolkovou činností v Besedě učitelské a Měšťanské besedě a zjednal si také zásluhy o školství české, jmenovitě spisem *Počítání v obrazech* (Pr., 1865, několik vydání a překladů do ruš., pol., chorvat., srb., slovin., něm. a maď.). R. 1867 vydal země- a dějepisný popis *Prahy s okolím* (s J. V. Poklopem) s plánem, pak *Obrazkovou násobilku*. Také hojně přispíval do »Národní školy«, »Besedy učitelské« a j. časopisů.

8) H. Emil, filolog něm. (* 1834 v Düsseldorfě). Studoval na gymnasiu v Drážďanech, pak na univ. v Berlíně a Bonnu, 1855—57 cestoval po Itálii, 1859 habilitoval se na univ. berlínské pro klass. filologii a byl tam jmenován r. 1863, mimořádným, r. 1870 řádným professorem. R. 1860—61, 1881, 1886, 1889 konal vědecké cesty po Španělsku a Portugalsku, 1866—67 po Anglii, Irsku a Skotsku. H. získal si veliké zásluhy zejména o lat. epigrafiku. Z hojných jeho publikací uvádíme:

Quaestiones onomatologicae latinae (Bonn, 1854); *De senatus populique Romani actis* (Lipsko, 1859); *Epigraphische Reiseberichte aus Spanien u. Portugal* (Berlín, 1861); *Die antiken Bildwerke in Madrid* (t., 1862); *Inscriptiones Hispaniae Latinae* (2. díl »Corpus inscr. Latinarum«, t., 1869; Supplementum, t., 1892); *Inscriptiones Hispaniae christianae* (t., 1871); *Inscriptiones Britanniae Latinae* (7. díl Corpus inscr. Lat., t., 1873); *Inscriptiones Britanniae christianae* (t., 1876); *Exempla scripturae epigraphicae Latinae a Caesaris dictatoris morte ad aetatem Iustiniani* (tam., 1885); *Latein. Epigraphik* (v Müllerově »Handbuch der klass. Alterthumswissenschaft«, Mnichov, 1886, 2. vyd., 1892). Mimo to H. sestavil indices k I. dílu Corpus inscr. Lat. (t., 1863). Dále sepsal: *Grundriss zu Vorlesungen über die röm. Literaturgeschichte* (t., 1869, 4. vyd. 1878); *Grundriss zu Vorlesungen über die lat. Grammatik* (t., 1876, 2. vyd. 1881); *Grundriss zu Vorlesungen über die Geschichte und Encyclopädie der klass. Philologie* (t., 1876, 2. vyd. pod názvem: *Bibliographie der klass. Altertumswissenschaft*, t., 1889); *Grundriss zu Vorlesungen über die griech. Syntax* (t., 1883); *Arqueologia de España* (Barcelona, 1888); *Röm. Herrschaft in Westeuropa* (t., 1890); *Monumenta linguae Ibericae* (t., 1893). R. 1866 založil a do r. 1881 redigoval časopis »Hermes«, od r. 1868—72 redigoval »Archäologische Zeitung«. Hojná pojednání H-ova uveřejněna jsou v časopisech odborných. V 3.

9) H. Julius ml., genrista něm. (* 1842 v Düsseldorfu — † 1874 t.), syn a žák Karla Wilh. H-a. Maloval: *Nový barometr; Přípravy k slavnosti střelecké; Spatná paměť; Návrat do domu otcovského* a j. J-k.

10) H. Eduard, genrista něm. (* 1842 v Drážďanech), syn Rud. Jul. Benna H-a a žák Schurigův, akademie drážďanské a düsseldorfské, kdež učitelem byl mu strýc jeho Bendenmann. Cestoval často do Itálie a do Paříže. Maloval většinou genry z italského života na Capri nebo ideální postavy Venuše, Ifigenie a pod. Zabýval se také dekorativní výzdobou předmětů umělecko-průmyslových a r. 1880 přestoupil k sochařství. J-k.

11) H-ová Anna, roz. Justová, vianstka česká (* 1861 v Praze — † 1891 v Adamově u Brna). Již v dívčích letech účastnila se národní práce ženské v Praze. Jako choť redaktora Václ. Hübnera, jenž v letech 80. vydával »Českou Stráž« v t. zv. uzavřeném území, nadšeně přispívala k udržení a povznesení českého živilu v ohrožených krajích. Když pak Hübner r. 1886 se stal redaktorem »Moravské Orlice«, choť jeho našla teprve vlastní působiště v Brně. Kde bylo třeba práce, H-ová stála v první řadě. Založila a uspořádala r. 1889 literární almanach *Chudým dětem*, který nyní co rok se vydává na prospěch chudých dětí českých škol brněnských a hned poprvé vynesl na 700 zl., vstoupila v řady ochotnic, majíc neobyčejné nadání herecké; ve Vesně, v dobročinném komitétu dam, v dámském odboru Nár. jednoty pro jihozáp.

Moravu, ve Spolku pěstunek a industriál. učitelek, všude jevil se zdárně vliv její úspěšné energie a jejího zanícení pro českou knihu, školu, umění a vůbec českou věc. Úmrtí její bylo pro české Brno těžkou ztrátou. B 3.

Hubojedy, ves v Čechách, hejt. Jičín, okr. Sobotka, fara a pš. Mladějov; 34 d., 175 ob. č. (1890), alod. dvůr Erv. hr. Šlika. Za starodávna stála tu tvrz z vladyčí statek, na němž se připomíná (1454) Václav, předek Hubojedských a Cidlinských ze Sluh. Potomci těchto seděli tu do r. 1571 nebo 1574, kdy H. koupil Václav z Valdšteina a připojil je k Lomnici. Albrecht z Valdšteina daroval H. jesuitské kolleji v Jičíně.

Hubov, osada v Čechách, hejt. Sedlčany, okr. Sedlec, fara a pš. Nadějkov; 11 d., 80 ob. č. (1890), mlýn.

Hubryk z Hengersdorfu, také Hoberk z H. (ve starší době z Hengersdorfu) a z Hoberku (též z Huburku), jméno vladyků a posléze panské rodiny české, která teprve v našem století po meči vymřela. Původem svým pocházeli ze Slezska, kde podnes rodina Hochberků z Hochberka, stejného erbu s našimi Hoberky, kvete ve stavu hrabčím a nejstarší z rodiny, která knížectví Pleské drží, titul knížete má. Mimo Ples náležejí hrabatům z Hochberku ještě Fürstenstein s Rohnstockem a Neuschloss. Také v Dol. Rakousích v XVII. a XVIII. stol. Hochberkové z Hochberku statky měli. Erb českých H-ů z H. byl štít stříbrný a v něm šachovnice červená a bílá o třech řadách, nad šachovnicí byly tři modré pahrbky, prostřední největší, a na helmě dvě ryby hlavami dolů obrácené s kytkou uprostřed. (Štít tento jest nyní 2. a 3. polem v erbu rozhojněném hrabat H-ů z H.). Do Čech nejdříve zavítali, pokud naše paměti sahají, Martin z Hengersdorfu, jenž v r. 1540 až 1542 dům v Náchodě držel, a Kunrat z Hoberka na Fürstensteině, jenž Fridland r. 1558 v zástavním držení měl. Bedřich H. z H., úředník na Smiřicích, koupil Vesce u Žirce r. 1592 a žil ještě r. 1603. Po něm následoval na Vesce Petr Hubryk v r. 1615 až 1620 Současně s ním Vesce držel Vilém Jaroslav r. 1615, jehož manželka Kateřina ze Štampachu Vesce odevzdala synovi svému Bedřichu Kryštofovi. Třetí bratr Veseckých pánů byl Jan H. a čtvrtý Václav a možná že tyto bratři srovnávají se s bratry Janem, Petrem a Václavem H-y z H., kteří r. 1623 při kommissi konfiskační pokuty osvobození byli. Jan H. Vesecký měl za manželku Johannu Hamzinku ze Zabědovic, které postoupil mlýna svého v Jaroměři r. 1633, a ještě r. 1655 mezi živými byl. Pro dluhy Hoberkův prodána Vesce r. 1660 jesuitům kolleje sv. Klimenta v Praze. Jan H. z H., také Jan Huburk z Belnstorfu řečený, držel Jedlinu v kraji hradeckém r. 1615 a byv po bitvě bělohorské pokuty osvobozen, nedostavil se r. 1630, aby se vyrovnal o pokutu za perdon mu udělenou, a zrovna tak jednali Kryštof Karel H. z H., úředník na Dol. Beřkovicích,

a Jan Jindřich ve vsi Vitkově. Oldřich H. držel Betlsdorf (Berzdorf) na Boleslavsku r. 1615 a účastniv se bouří stavovských, složil r. 1629 pokutu 100 zl., Karel H. odsouzen k manství, ale měl jen selský dvorec v Klukách u Poděbrad r. 1626. Janu H-ovi z H., cis. nejv. dodavateli profiantu, postoupen cis. resolucí dědičně statek Keblany a Šmikusy na Žatecku za 3000 zl. r. 1631. Bedřich Karel H., bývalý regent Albrechta z Valdšteina na Hrubé Skále, držel Samšinu v l. 1643—1664 a po něm dědili jeho synové Jan Petr a Jan Jindřich. Jan Petr (m. Ludmila Maximiliana Lukavecká z Lukavic, vdova po Matěji Adamu z Bloensteina † 1686) byl JMC. radou, místodržícím, soudcem zemským a podkomotím, držel Hokov, Humburky, Sudslav, kde kostel vystavěl, Velikou Lhotu a Borovnici, kterou po manželce zdědiv, prodal r. 1688. Synem jeho byl Jan Bedřich H. Bratr Jan Jindřich na Samšině a Mačkově, zděděným po Kašparovi H., oženil se r. 1676 s Annou Eliškou ovdovělou Rodovicovou roz. z Nounckeln a s ní jedinou dceru, Annu Kateřinu, zplodil, provdanou za Václava Rudolfa Mladotu ze Solopisk. Kateřina Hamzinka ze Zabědovic, ovdovělá Hubryková na Mezilesích, provdala se za Jana Jiřího Myšku ze Žlunice a prodávši Mezilesice, koupila Čankovice r. 1660, které ujal syn její Vilém Jaroslav H. z H., jenž r. 1668 byl hejtmánem na Pardubicích, a když r. 1691 zemřel, C. postoupeny od jeho dědiců nejstaršímu synovi Václavu Antonínovi, který, nemoha ostatních bratří vyplatiti, C. prodal r. 1693 hrab. Kašparu Nosticovi. Karel H. z H. provdal svou dceru Karolinu Františku za Zikmunda Jáchyma Šmidla ze Šmidice r. 1709 a oba manželé vystavěli kapli sv. Jana Nep. r. 1717 ve Studnici u České Skalice. Když Marie Arnoštka, ovd. Hochbergová z Hengersdorfu, roz. ze Šmidice, zemřela, dědili po ní r. 1733; Jan Antonín H. z H. za sebe a za nedospělé bratry Václava Rudolfa a Klimenta, dále ostatní bratři a sestry, Josef, František Václav, Marie Ludmila, provdaná Hrušovská z Hrušova, a Arnoštka Barbora H-ová z H. Mimo svrchu jmenované statky H-ů z H. víme jen ještě o svobodném dvoře ve Svěpravicích, na němž r. 1675 Jan Jindřich H. seděl (m. Sidonie Svatočková z Dobrohoště), a o Odlochovicích na Voticku, které František Václav H. držel v r. 1753 až 1764, jenž se svým bratrem Janem Antonínem r. 1746 mezi svobodné pány české povýšen byl. R. 1817 koupil panství Novobystřické v již. Čechách od Terezie hrab. Trauttmansdorffové Antonín svob. p. Hoberk z Hengersdorfu, po němž je zdědila jediná dcera jeho Marie, provdaná za rytíře Matěje Riese. V Čechách přestávají potom naprosto všechny zprávy o H-ycích z H. *Kř.*

Hübsch Heinrich, architekt něm. (* 1795 ve Weinheimu — † 1863 v Karlsruhe). Studoval v Karlsruhe, načež, vrátiv se z cest po Itálii, Řecku a do Cařihradu, usadil se na delší dobu v Římě, po té řídil nějaký čas též

stavitelský odbor na polytechnice a zároveň jmenován vrchním stavebním ředitelem v Karlsruhe. Z prací H-ových jmenujeme: budovu finančního ministerstva, uměleckou síň a budovu botanické zahrady v Karlsruhe, katol. chrámy v Bulochu, Stahringenu, Rottweilu, Waitzenu, divadlo v Baden-Badenu a j. V jeho pracích jeví se převahou románský sloh. Napsal: *In welchem Stil sollen wir bauen* (Karlsruhe, 1828); *Architekten und ihr Verhältnis zur heutigen Malerei u. Skulptur* (Stuttgart a Tubinky, 1847); *Die altchristl. Kirchen nach den Baudenkmalen u. älteren Beschreibungen* (Karlsr., 1859—63).

Hübschmann Heinrich, jazykozpytec něm., vynikající zvl. znalostí jazyků iránských a armenštiny (* 1848 v Erfurtě), studoval v Jeně, Tubinkách, Lipsku a Mnichově, byl promovován v Mnichově r. 1872, habilitoval se v Lipsku r. 1875 a r. 1876 stal se tam mimoř. profesorem; od r. 1877 je řád. prof. srovnávacího jazykozpytu ve Strasburce. Mimo menší práce (v časop. Kuhnově a Něm. orient. společnosti, v Sitzungsber. mnichovské Akademie) vydal: *Ein Zoroastrisches Lied* (Mnichov, 1872); *Zur Kasuslehre* (tam., 1875); *Zur Geschichte Armeniens* (Lip., 1875); *Die Umschreibung der iran. Sprachen* (t., 1882); *Armen. Studien* (t., 1883); *Das indogerm. Vokalsystem* (Strasburk, 1885); *Etymologie und Lautlehre der ossetischen Spr.* (t., 1887); *Persische Studien* (t., 1889).

Huo [yk] Evarist Régis, missionář franc. (* 1813 v Toulouse — † 1860 v Paříži). Jako člen kongregace sv. Lazara vydal se r. 1829 do Číny a po krátkém pobytu v Kantonu a Pekingu do Mongolie, kde působil do r. 1844. Odtud podnikl s druhem Gabetem cestu do Tibetu, kde dorazili poč. r. 1846 do Lhassy. Byvše po 6 nedělech odtud vyhnáni, vrátili se přes Tibet do Makaa. H. uchýlil se do Pekingu, ale již brzy na to pro choré zdraví do jižnější Číny a krátce potom do Francie. Výsledkem cest a pobytu v Číně byly spisy: *Souvenirs d'un voyage dans la Tartarie et le Tibet pendant les années 1844, 1845, 1846* (Paříž, 1850, 2 sv. a opět), nejdůležitější; *L'empire chinois* (t., 1855, 2 sv.); *Le christianisme en Chine, en Tartarie et au Tibet* (t., 1857—58, 4 sv.). Prvé dva přeložil do češtiny P. Jindřich. *Dk.*

Hucbald [huk-] (Hugbaldus, Ubaldus, Uchubaldus, mnich benedikt, kláštera Sv. Amanda ve Flandrech a ředitel tamější pévecké školy (* kol r. 840 — † as r. 932), byl nejstarším spisovatelem o hudbě vícehlasé. Prostudovav Boethiovo dílo o hudbě antické, vynasnažil se veškeré vymoženosti hudby křesťanské, jakož i vlastní své reformy uvésti v soulad s teorií tohoto učence. H-ovi přičítají se spisy: *De harmonica institutione*; *Ordo tonorum*; *Alia musica*; *De mensuris organicarum fistularum*; *De cymbalum ponderibus*; *Musica enchiridis a Commentatio brevis de tonis et psalmis modulandis*. Autorství většiny těchto spisů novější badání H-ovi popírá; H. Müller a W. Brambach přičítá jemu pouze spis *De*

harmonica institutione, W. Langhans dokázal pravost traktátu *Musica enchiriadis*. Spis tento jest z H-ových nejvýznamnějším, ježto pojednává o prvotinách zpěvu vícehlasého, jehož nejstarší formou bylo organum čili diafonie, t. j. druhý hlas připojený k melodii chorálu gregoriánského v nižší kvartě nebo vyšší kvintě. Oba hlasy zdvojeny byly ve vyšší oktávě, čímž střední hlasy postupovaly v souběžných kvintách a kvartách, dle pojmů naší harmonie ovšem naprosto nepřipustných. Tak zv. organum obliquum v tom záleželo, že dva hlasy z unisona se rozbíhaly přes průchodní intervaly sekundový a terciový (dle tehdejších názorů dissonantní) do kvarty a opět v jednozvuku se spojily. Mimo to zreformoval H. notové písmo své doby t. zv. notací dasijskou (viz Notové písmo). — Srv. H. Müller, H-s echte und unechte Schriften (Lipsko, 1884); Stecker, Všeob. dějepis hudby, str. 100. ▽

Hückeswagen, město v kraji lennepském v prus. vl. obvodu düsseldorfském, na řece Wuppě, stanice prus. stát. drah, se 4400 ob. (1890). Znamení výroba sukna a vlněných látek. — Venkovská obec H. má ve 180 obývaných místech 6056 ob. (1890).

Hucknall Torkard [heknāl], tovární město v angl. Nottinghamshiru, 10 km sz. od Nottinghamu, s 13.094 ob. (1891). Uhelné doly. Ve zdejších kostele jest pochován lord Byron.

Huculové, maloruský štěp v počtu okolo 200.000 duší, obývá na území soujmeného Bezkydu 73 vesnic v Haliči, 34 v Bukovině a 9 v Uhrách. Politicky haličská část náleží okresům nadvorňanskému a kosovskému, bukovinská vižnickému, storožineckému, radoveckému a kimpolungskému, uherská župě sigetské. Nejhuštěji je zalidněno pobřeží Prutu a Čeremoše s centry. tuto se Žabím, tam s Mikulčinem. H. v těchto končinách, scenericky přemalbných, jsou ethnograficky téměř bezúhonní. Jejich původ není doposud najisto postaven, výsledky posavadních badání v tom směru mají cenu hypotheses. Dle Vahylevyče jsou potomky kočovných Uzův; rozbor jména v rumunské *ul* (ten) a *huc* (bandita) ukazoval by na původ mladší, ze sebránky vojenských sběhů všech sousedních národností, kteří za častých vojen XVIII. stol. volívali vých. Karpaty za skryší, což v následcích projevilo hajdamactví (v. t.), výlučně huculské. Vesnice huculské táhnou se v úžlabinách nad potoky. Chaty roztroušeny jsou po vrších a úbočích hor. Na konci vsi neb i uprostřed důmyslně samouky zbudována je dřevěná cerkov ve stylu byzantském o 3–5 kupolích pod šindelovou krytbou a opodál s takovoutěž zvonici. Prostranství kolem cerkve je oparkánováno. Chata, ve slohu ryze huculském, se střechem pobitou prkny a často zatíženou kameny proti větrům, je sroubena ze stěpených obých jedlí vnitř ohoblovaných a obehnána vysokým parkánem s vraty z téhož materiálu. Obydlí rozděljuje siň na jizbu parádní, převážně s podlahou, a všední, obytnou či spíše kuchyni, a není dymné jako na rovinách a u sousedních

Bojkův. Nábytek skládají společně lůžko, jednatná lavice kolem dvou stěn, stůl nebo skříně na oděv, žerdě se stropu při krbu na deky, police na mísy a hojně obrazů, za dávná dřevěných. Kamna s pecí, zabírající čtvrtinu světlnice, jsou buď z hlíny nebo kachlová s topením ze síně. Kouř uchází vikýři ve střeše. Zásep pod prodlouženou střechem je zřizena paviáčovitě s brankou proti vchodu síně. Stáje, kolna a chlěvky přimykají k obydlí nebo stojí o samotě a harmonují s ním slohově. Chatu obkličují bujné palouky carynky. Lučnaté pláně horských strání charakterisují ploty z dlouhých planěk s koly několik metrů vysokými, za tím účelem, aby při spásání jistého dílce ostatní zaháním dobytčat netrpěly, po případě chránily stožky senné.

Již pestrým šatem H. liší se prospěšně od ostatních horalů karpatských. Muži nosí spodky z červeného sukna a ženstiny bezprostředně na košili odívají zástěru zapasku, jednu z předu a jednu ze zadu. v bocích stažené tankým pojase. Obojí halí se za léta i zimy v krátké bezrukávě kožišky kiptary. Obuví jsou škorňe postoly se šňůrami, jimiž obtáčí se polovina lýtku od kotníků. Na nohy navlékají červené ponožky a ženské krom nich k vdli jízde koňmo bílé soukenné nohavice. Široký kožený pás s příslušenstvím muž zapíná na košili přes spodky vyhrnuté. Společnými oběmu pohlaví jsou dlouhý kabát bajbarak, kratší černý nebo červený serdak, plášť manta a bílý pláštík gugla; poslední dva bez rukávů a vesměs soukenné, dále o široké šerpě červená tkaná torba džobenka, vedle níž mužští vlasí nosí ještě torbu koženou s poklopem uměle mosazí okovaným. V létě běžné jsou černé plstěné klobouky širokostředce a bohatě dekorované, v zimě čapky, namnoze z liščích ohonů nebo i beraní. Vdané zavijejí hlavu do vyšíváných peremitek a svobodnice do pestrých šátků krámských a na hrdle tíží jim řada šňůr oriškových korálů benátských se závěsem z křížů, medailonků, ano i z dukátů.

Dítky, kojené růžkem do roka, chovají se úplně nahé a valně jich zmirá. Průměrná výška muže = 168 cm; vysokých je 34%. Následkem maštění vlasů každé neděle H. patří k temnovlasým a jen 29% kaštanovlasým. Pleti jsou téměř z polovice bruneti, oči převahou tmavých, tváře oválné. Vlasy muže splývají na hrdlo, ženštiny zaplétají je v jeden až dva copy, do nichž dívky vplétají množství červené vlny, zdobíce účes dvěma copy vlněnými, kvitím, mušličkami, penízky a t. pod.

H. bukovinští vyznávají pravoslavi, haličtí a uherští unii, rozdělení v dekanáty bohorodčanský, pistryňský, nadvorňanský, kosovský. dicése stanislavovské.

Předním zaměstnáním H. lův jest chov dobytka a ovec, v zimě mýtní lesů, v létě plavba vorů po Čeremoši a Prutu. Ženy tráví čas přádlím, tkaním a nečinně. Senoseče tvoří podstatný díl prací letních pro celou rodinu. Sena stobují se na místě a teprve v zimě svážejí pod střechem. Rybaření, hon

Dřevěné (č. 1. 2. 4. 8. 9.) a kovové výrobky Huculův.

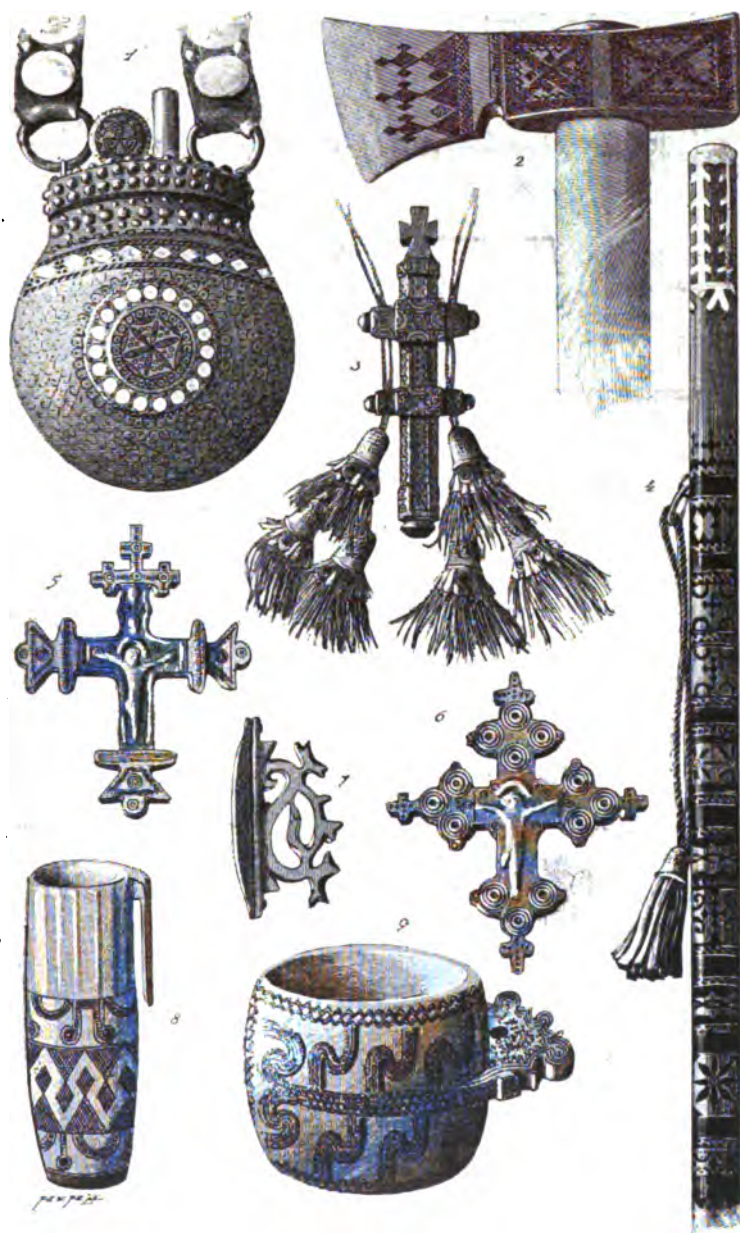

1. Prachovnice. — 2. Čekan. — 3. Jabelník. — 4. Hůl. — 5. 6. Kříže náprsní. — 7. Křesadlo.
8. Kloubec. — 9. Kubek.

Z Řehořovy sbírky v pražském museu Náprstkově kreslil Pavel Körber.

Dřevěné (č. 1. 2.) a kovové výrobky Huculův.

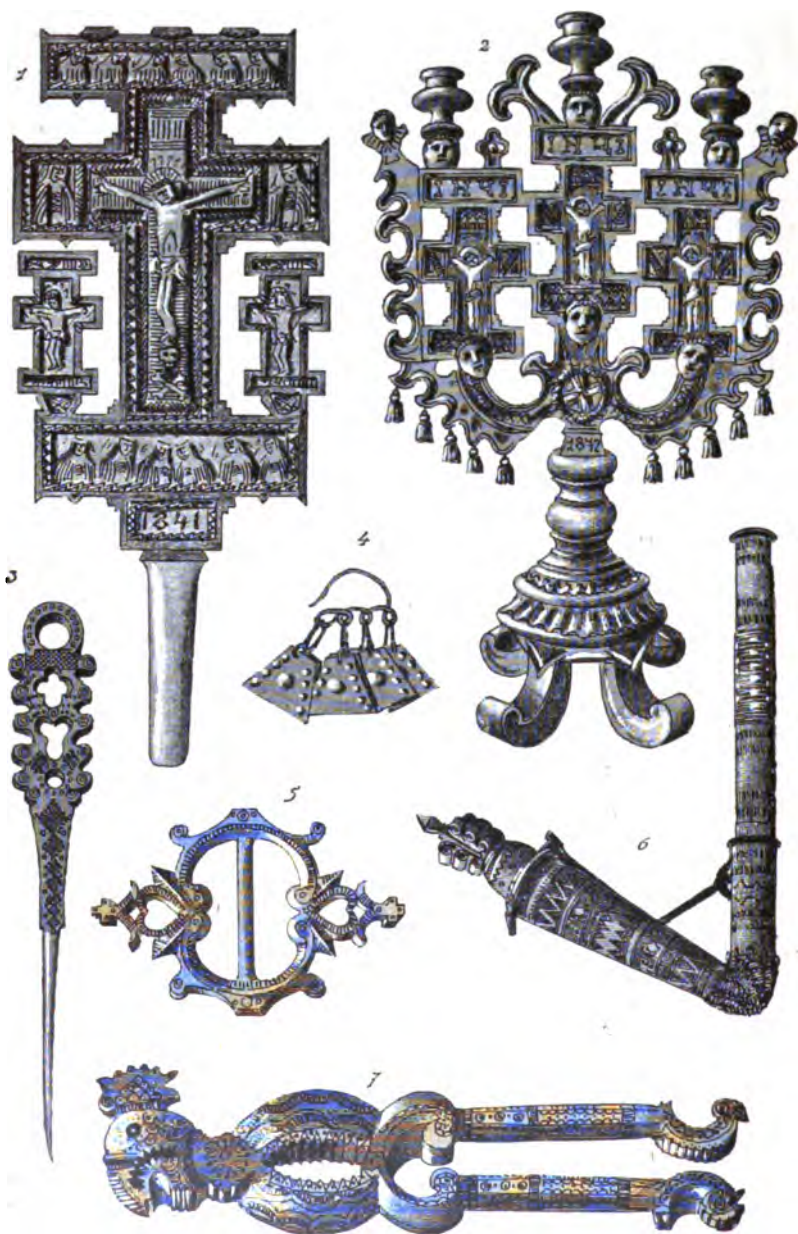

1. Kříž. — 2. Trojramenný svícen. — 3. Parátka do fajky. — 4. Náušnice. — 5. Spona.
6. Fajka. — 7. Louskáč na ořechy.

Z Řehořovy sbírky v pražském museu Náprstkově kreslil Pavel Körber.

na medvěda, vlky, jezevce a j. náleží spíše k luxusu. Vydělek vedle produktu z chovu stád zajišťuje též výroba suken po domácímu barvených, bednaření, příprava třísla pro koželužny, sběr lesních bobulí a hub pro trhy podhorských městysů, dále pochůzky na žně do rovin a na kampaň do vinopalen. Obyčejně H. ochotně najímají se mimo své rodiště do prací, zvláště lesních a stavebních.

Vyhánění dobytka na vysoké horské pastviny (chíd polonynskyj) děje se okázale po předchozím dohodnutí majitelů pastvin asi v první polovici června; zpáteční shánka stád nastupuje v pozdní jeseni. Po dobu pastvy vrchní pastýř (vataha) spravuje na salaši mléčné hospodářství, jehož výtěžek v podobě bryndzy pěchované do beček odvádí vlastníkům pověřených stád za ujednanou mzdu, obyčejně v téměř výrobku.

Z plodin pěstují se brambory, oves, ječmen, v nižší poloze vesměs na zahradách kukuřice, tykve, bob, zeliny a záhon květin. Běžnou stravou po celý rok je umelé kvašené mléko hušlanka a hustá kaše m a m a l y g a z mouky kukuřičné.

Po stránce jazykové H. náležejí do skupiny karpatské. Řeč je promíšena maďarismy, rumunismy, starorusismy, ano i srbsmý. *T a d'* zaměňují v *k a g*, *ja* na počátku a v prostřed slov v *je*. Instrum. sing. fem. končí na *eu*, *ou* místo *eu*, *ou*. Měkče *j* zhusta zní tvrdě nebo polotvrdě. Časté jest také měkčení *e* v *é* a poloměkčení *č* před *y*, tak že zní mezi *č* a *l*.

Lidový průmysl, kdysi na výši, mizí následkem židovské soutěže. Mosazné výrobky (šperky, zbraně, nože, faječky a j.) ve stylu byzantském, fidčeji v renaissanci, svědčí o estetickém vkusu a dědičnosti motivů dekoračních. Cení-li se Dutčakovy (v. t.) předměty toho druhu, předčí nad ně ušlechtilým tvarem a jemným provedením řezby Škryblakovy (v. t.), o typickém ornamentu. Hole, chrámové lustry, svícny, kříže, ikonostasy a drahé jiných předmětů přepychových, vesměs od samouků a namnoze vykládaných ještě drátem, kostí, barveným dřívím, prokazují nadobyčejné nadání umělecké (viz přílohu).

Hudebním nástrojem mimo housle jsou fujary (v. t.) a pastýřské hlásné trembity z kory březové, 2—3 m zděli. Zpívá se málo a zpěv trpí skrovnou melodičností. Píseň opěvá převahou pohoršlivou lásku, popíjení, heroism dávných hajdamaků pod vůdcovstvím Doboše (v. t.) a j. Nejoblíbenější tanci jsou arkan a koľo.

Z výročních svátků světi se slavně Jordan, Blahoviščeně, Velkonoce, sv. Duch, Vánoce a pouť. Zvykoslovně důležité jsou dále: Kryvyj tyždeň, post, Sorok svjatych, Teplýj Oleksa, Providna neděla, Jur, Rachmanskyj Velykden, Petra, Makoveja, Paporot byty, Kameně horryt, Hromove svjato, Semen, Zdvih, Dmytrova subota, Andrej a vilije přednovoroční.

Daemonologie vykazuje upíry, vidmy, potoplenky, spanilé majky vábící mládence, letavice v podobě padajících hvězd, stradčata

(zemřevší nektěně děti), domácího bůzka dida, bohyňky č. divé ženy a j.

Literatura. Prvé zmínky o H-lech znamenávají »Neueste physikal.-politische Reisen in die Karpaten« 1791—93. Drahé materiálu přináší časopisy ruské »Pravda« 1868 a 1879, »Meta« 1863, »Hazeta školna« 1877, »Slovo« XV., »Nauka«, 1889; polské: »Rozmaitości« 1834, »Przyjacieli ludu« 1841, »Tygodnik illust.« 1861, »Przegląd polski« 16. II—31, »Lwovianin« 1861 a »Pamiętnik tow. tatrzańskiego« z let 1876, 1877 a 1879 a j. Velkorusky viz Holovackij, Narodnyja pěni gal. i ngor. Rusi. Samostatně o H-lech vyšlo: S. Witwicki, Rys histor. o Huculach (Lvov, 1863); Turkawski, Wspomienia Czarnohory (Varšava, 1880); Gregorowicz, Przewodnik dla zwiedzających Czarnohorę (Lvov, 1881); Kopernicki, O góralach ruskich w Galicyi (Krakov, 1889); Temple, Die Huzulen (Pest, 1866); Kaindel, Die Huzulen (Viedeň, 1894). V české literatuře psali o H-lech Vahylevyč v ČČM. r. 1838 a 1839, dále »Světozor« r. 1867 a Fr. Řehoř tamže r. 1882 (»Zl. Praze«, 1888), »Nových modáč« r. 1891, »Nár. Listech« r. 1896 a j. Od téhož autora pražské Náprtkovo museum má kolekci národopisných předmětů huculských. *Rř.*

Huč, osada česká, viz Hudeč.

Hučice, Hudčice, ves v Čechách, hejt. Blatná, okr. a pš. Březnice, fara Bubovice; 76 d., 409 ob. č. (1890), 1ř. šk. a samota Slavětín.

Hučka, název lidové hry u Chodů, pod jinými jmény i jinde v lidu československém velmi oblíbená (na pastýře, sedláka, sviňu, semel v rozličných krajích Moravy, na sviňku, kance v Čechách, na svinjara na Slovensku). Původně a vlastně zove se tak dvojkovické dřevo, které se do prostředního dříku honí dlouhými hůlkami. Počet hráčů je libovolný, každý hráč stojí na dříku a nesmí dopustit, by mu prostřední hráč, který »pase h-kue«, do dříku skočil. Sr. J. Hruška, Děti na Chodsku (»Květy«, 1895) a J. Křen, Cvičení tělesná lidu českoslov. («Sokole», 1896, 267). Hra je známa pod názvem »honiti sviňku do města« (J. Klenka, Hry s náradim). *Křen.*

Hučovice, Houčovice (Seibersdorf), ves na Moravě, hejt a okr. Šternberk, fara a pš. Domštát; 44 d., 268 ob. n. (1890), kaple, 1ř. šk.

Hudba. Slovo to znamenalo vlastně umění hudečův, pak hru nástrojovou vůbec, až časem rozšířil se význam jeho na veškeré umění, jež tvary a dojmy své způsobuje zvuky artikulovanými (lidského hlasu) nebo neartikulovanými (nástrojů), a sice pomocí rozdílů jejich trvání, síly, výšky a barvitosti. V starších dobách i u nás, jako posud u valné většiny národů evropských, užívalo se pro umění to názvu muzika, čerpaného z řeckého μουσική (músiké, totiž τέχνη, techné, kteréžto slovo znamenalo vůbec umění musické čili u. Mus, bohyní to původně zpěvu, h-by a tance, a v užším smyslu teprve umění zvučové. Onen širší význam názvu řeckého zachoval se dosud v lidu, jenž muzikou na-

zývá po vítce tanec pro zábavu, provázený ovšem zpěvem a hrou; užívání pak slova muzika, muzický atd. v užším smyslu, kryjícím se s nynějším naším h., po dlouhém kolísání v novější době nadobro ustoupilo tomuto výrazu. — Původ umění hudebního sluší hledati v přirozené u člověka zálibě na dojmů takových, jež zvláštností jakoukoliv liší se od všedních zvuků jeho okolí. Zálibě té vyhovuje především úmyslné opakování dojmů takových, jež děje se jako každý jiný pohyb našeho mechanismu tělesného nejsnadněji a nejpohodlněji pravidelně, v stejných mezerách časových, v taktu, jehož další upravení a rozmanité vyplnění (arci zase částmi co do trvání mezi sebou porovnatelnými, měřitelnými) nazýváme rytmus. Sřídání se zvuků rozličné síly sice je nejhlavnější pakou veškerého článkování řad časových, dynamika tudíž pro rytmiku má veliký význam, ale rytmus je možný i bez objektivních (skutečných) rozdílů síly zvuků, což dokazují nástroje, při nichž rozdílů takové vůbec jsou nemožné, jako na př. varhany; pak dynamický přízvuk, jenž nepřestává býti základním požadavkem rytmického citu hudebního, nahrazuje se zvýšenou pozorností, která po stejných dobách časových jednotlivé tóny vyznamenává, čemuž po případě i pravidelnost vraccíjících se melodických a harmonických vztahů napomáhá. Jestliže pevnost taktu pochází především z pohybů nohy (při tanci, pochodu) a ruky (při užívání nástrojů, tleskání), rozmanitosti výplně rytmické nejvíce popudů dostalo se od pohyblivějších mluvidel (při zpěvu). Taktu a rytmu slouží zvláště nástroje bicí, zajisté ze všech nejstarší. Avšak i při těch záhy již platnou se činila též rozličná jakost zvuků, a sice nejen ta, již nazýváme barvou, barvitostí zvuku, nýbrž i výška tónu; lahodnost oné rozhodovala o pokrocích ve výrobě nástrojů, této pak příkazán důležitý úkol při ladění jich na určité tóny, jež stalo se nezbytné, měli zpěv podporován býti hrou nástrojovou netoliko rytmicky, nýbrž i melodicky. Jestliže druhy již nástroje bicí a celé řady jejich se ladily, tím spíše dělo se to, když člověk pokročil k nástrojům dechovým a strunovým. Ladění však předpokládá pevnou, stálou míru rozdílů výškových, kterou by se v plynulé řadě možných tónů hudebních bezpečně stanoviti mohly určité body. Mírou takovou jsou intervally konsonantní čili konsonance (oktáva, kvinta, kvarta, velká i malá tercie, velká i malá sexta), jež na sluch působí bezprostředním libým dojmem. Nejdokonalější z nich, oktáva a kvinta (ovšem i kvarta jakožto převrat kvinty), stačí již netoliko na ladění nástrojů, nýbrž i na sestrojení celé soustavy hudební; tak počínala si zejména h. starověká (ladění pythagorejské), kdežto hudební soustava nynější, alespoň v theorii, spolu určena jest i terciemi (a převraty jejich, sextami). Konsonantní intervally a odvozené z nich rozmanité vztahy harmonické ovládají již melodii jednohlasou, kterou, vedle ryze

melodického zřetele plyného postupu k stupňům nejbližším, určují též harmonické poměry mezi tóny posluupnými; v h-bě více hlasé pak řídí se jimi jednak ústrojí a sledy skupin současně zaznívajících tónů čili akkordů (h. akkordická), jednak shoda dvou nebo i více zároveň postupujících, samostatných útvarů melodických (kontrapunkt, h. polyfonní). Nad to harmonické poměry poskytují tvarům hudebním i potřebné jednoty a soustředěnosti, jejichž výrazem theoretickým jest tónina a stupnice její, s druhé strany zase řídí se jimi i postup od tóniny k tónině čili modulace a tím — ovšem spolu s rytmikou — rozhodují o celkové stavbě čili architektone hudební. Specifické krásno hudební, t. j. ono, které výhradně náleží h-bě a jediné v ní dospívá k dokonalému rozvoji, zakládá se tudíž na rytmických a dynamických, melodických a harmonických, jakož i na barvitostních poměrech mezi tóny hudebními, z kterýchžto poměrů jednak skládají se všechny objektivní (aesthetické) útvary, jednak plynou všechny subjektivní (psychické) dojmy hudební. Jiná jest otázka, zdali h. mimo toto specifické krásno má podíl i na krásnu oborů jiných, zejména na krásnu básnickém. H. absolutní, t. j. ta, jež výhradně svými zvuky působí, bez jakéhokoliv přibrání pomůcek jinorodých (slova, názoru), má jen málo prostředků k poskytování určitých pojmů a ještě méně k označení logické spojitosti jejich. Obor zřetelné z vokomaly jest nevelký a také reprodukce vznikající sdružením hudebních zvuků s básnickými představami, jimiž provázeny byly kdesi mimo umělecké dílo (užívání charakteristických nástrojů, signály, nápěvy známých písní atd.), jsou dosti nahodilá e ojedinelá. Více prostředků slouží výrazu h-by. V posluchači lze zvuky jejími přímo způsobiti (ne pouze zobraziti nebo vyličiti) nejrozmanitější nálady a jejich odstíny a stupně a tím mocně zasáhnouti do hlubin duše lidské; hlavně děje se to jednak obdobou mezi útvary hudebními a rytmickým i melodickým spádem mluveného slova, jednak ruchem tónových představ posluchači vnucených, jejichž hnutí sděluje se pak i celému ostatnímu nitru. Avšak pojmové určitosti náladám takovým dostává se jen skrovnou měrou, ač nesdružuje-li se h. s uměním jiným, zejména s básnictvím (h. programní, melodrama, zpěv), s mimikou (ballet) nebo s oběma (zpěvohra). Sdružení ta však nejsou již odvětví h-by pouhé, nýbrž umělecká díla složená (viz Umění), v nichž vedle zákonů hudebních mají platnost, ba někdy i vůdčí úlohu, zákony básnické — bez újmy pravé podstatě h-by, poněvaž tato v nevyčerpitelné mnohotvárnosti své dovede vyhověti každému nároku formálnímu. — H. jakožto umění časové poskytuje díla v čase probíhající, prchavá, jež toliko uměle pomocí notového písma zachovati lze dobám pozdějším; k opětnému zavznění hudební skladby zapotřebí tudíž nové zvláštní činnosti hráče nebo zpěváka čili zvláštního umění výkonného (též reproduk-

tivního), které jakožto skutečňování zá-
měrů skladatelových jest doplňujícím pokračováním a dovršením jeho práce tvůrčí. Mluví-li se přísně o umění hudebním, dlužno na mysliti míti h-bu skutečně zaznívající, t. j. i skladbu samu i dokonale provedení její. Nejvyšší stupně umění výkonného, na nichž toto pak rádo vystupuje samo o sobě a ne co pouhý tlumočník skladby, nazýváme virtuositvím. — Třídění h-by může se díti s hledisek rozmanitých. Dle uvedených již zásad útvárných: h. jednohlasá, homofonní (akordická), polyfonní (kontrapunktická, imitační nebo volná). Dle prostředků výkonných: nástrojová (instrumentální) a vokální (zpěv), a tato zase buď bez průvodu nástrojů, buď s průvodem. Dle počtu nástrojů neb hlasů: sólová a ensemblová. Dle účelu a místa: chrámová (*musica sacra*), dramatická (zpěvohra, melodram), koncertní, komorní (původně pro užší soukromý kruh přátel umění určená), domácí, salonní, společenská, taneční, lidová atd. Kdežto naposled jmenované druhy převahou jsou homofonní, obracejice se i k nejširším vrstvám laickým, klade sobě v oboru instrumentálním koncertní h. orkestrální, symfonická, jakož i komorní cíle nejvyšší: individualita jednotlivých nástrojů (hlasů) nebo celých skupin jich přichází k plně rovnoprávné platnosti, čímž podmíněn jest i sloh polyfonní, a stavba dospívá k nejobtáhší, nejmělejší organizaci buď v jedné větě nepřetržitě, buď v několika větách (skladba cyklická). Podobně v oboru vokálním nejvyšše stojí h. chrámová a dramatická (k níž počítati sluší i oratorium, původně to zpěvohru duchovního obsahu). Nejpřístupnější co do rozměrů, prostředků i nároků jest h. lidová (prostonárodní), vzorná však právě proto svou nevyčerpatelnou rozmanitostí a svou výmluvnou charakteristikou. — Vědecká theorie h-by vychází jednak z výzkumů u úvah fyzikálních, fyziologických a psychologických (v době největší Helmholtz, Stumpf), jednak z rozborů skladeb a ze zkušenosti, již poskytují dějiny h-by, a spěje tak k aesthetice čili filosofii h-by, výkladu to celé umělecké její povahy a podstaty. Soustavné spisy o aesthetice h-by napsali zejména: F. Hand, Ch. Beauquier, H. Ad. Köstlin, A. Reissmann, G. Engel (nejlepší dosud dílo toho druhu, 1884). H. Ritter, R. Wallaschek, H. Riemann, W. Wolf a j. O jednotlivých částech, stránkách a záhadách jejich jednali mimo mnohé jiné: o zvucích hudebních, o harmonice atd. M. Hauptmann, Helmholtz, A. v. Oettingen, O. Hostinský, H. Riemann; o rytmu R. Westphal, M. Lussy; o specifickém krásnu hudebním Ed. Hanslick, k jehož spisku (1854) poji se četná literatura polemická (Ambros, Laurencin, Hostinský a j. v.); o výraznosti h-by: H. Spencer, J. Sully, E. Gurney. J. Combarien, F. v. Hausegger; o různých otázkách: Dreher, Seidl, Steinitzer, Riemann a mn. j. Z hudebníků, jichž spisy pro aesthetiku h-by jsou důležité, zvláště vynikají: Berlioz, Schu-

mann, Liszt, R. Wagner. Dějiny aesthetiky h-by (Kantem počínaje) sepsal H. Ehrlich (1881).

Hsky.

H-bě lze přiučiti se dle individuálního nadání, které, pokud se týče činnosti reproduktivní, kryje se s hudebním sluchem (v. t.); avšak i bez něho lze docíliti prostou mechanickou cvičbou náležitě dovednosti na nástrojích klavírových. Proto klavírní hra, vštepovaná s všeobecnou naukou o h-bě (nejlepší napsal Tiersch), hodí se nejprospěšněji k uvedení v hudební studium vůbec. K činnosti produktivní s nadáním receptivním pojiti se musí talent syntetický, jež vypěstíti třeba průpravou theoretickou, opírající se o nauku o harmonii (Fétis, Reicha, Sechter, Rameau, Dehn, Richter, Riemann, Tiersch, Blažek, Skuherský, Rimskij-Korsakov, Čajkovskij), o kontrapunktu (Bellermann, Cherubini, Richter, Riemann, Skuherský), o skladbě hudební (Marx, Reissmann, Lobe) a o nástrojích hudebních a instrumentaci (Berlioz, Gevaert, Prout, Hoffmann).

Všeobecné dějiny h-by rozděluje věda ve tři doby: starou, od prvních počátků až do vzniku h-by křesťanské, střední, odtud až do konce XVI. stol., v níž téměř naveskrze okazuje se h. uměním čistě křesťanským, a novou, od počátku stol. XVII., kdy položen základ k dramatu hudebnímu (opeře), až po naši dobu. (O podrobném vývoji h-by u jednotlivých národů viz příslušné články speciální.)

I. Doba stará. S počátky h-by u kulturních národů mnohem později se setkáváme než s ostatními uměními, které podněty a materiál braly přímo ze světa vnějšího, jako básnictví a výtvarnictví. Příroda sama dosti skrovnými prostředky vznik umění hudebního podporovala, žeho k produkci tónů neposkytla nižádných mechanismů samorostlých, nýbrž jen lidský hlas, jenž používán byl ovšem od dob nepamětných k projevům duševní nálady, ať veselě nebo truchlivě, avšak na cestu k vynálezu nástrojů organismu hrdelnímu podobných, totiž dechem oživovaných, lidstvo teprve tehdy přivedl, když bylo si již vytvořilo jakousi soustavu tónovou. Proto nástroje bicí, způsobilé k pouhým šramotům, jsou mnohem staršího původu než dechové, z nichž nejprve vznikla flétna, jakožto výsledek poznatku, že sloupec vzduchový, uvedený ve chvění dechem, vydává zvuk. Nástroje strunné vymyslelo si lidstvo již za pokročilého stadia vývoje duchovního, když uvědomilo si, že v souvislosti s délkou neb krátkostí chvějící se pružné hmoty docíliti lze nižšího nebo vyššího zvuku. Stanovisko, na jakém se praktická hudební tvorba nalézala u národů antických, sotva kdy podaří se dokonale vystihnouti; nedostatek památek zavinuje, že pouze nepřímou nabýváme o ní názoru z úvah čistě theoretické stránky se dotýkajících, ba u Egyptanů dokonce jen na základě domyslu malířskou dovedností podporovaného. Mnoho přispěl k pořízení bezprostředního názoru naprostý nedostatek písma hudebního, které by bylo s to,

aby způsobem nám srozumitelným prchavý materiál tónový udrželo pro věky přičti. Mnohohlasnost v našem smyslu nebyla ve staré době známa, leč jen zdvojení buď v unisonu nebo ve vyšší oktávě, pojem konsonance jen při postupné řadě zvuků byl oceňován. Systém tónový v dobách nejstarších byl pětistupňový, prostý kroků půltónových, přísně diatonický. Historické badání dopídilo se o h-bě Hebrejců a Egyptanů zpráv mnohem méně pozitivních než o Indech a Číňanech. Tito dospěli k vyšší dokonalosti v tónovém systému, ovládali škálu sedmistupňovou s půltónovým krokem vždy po dvou a třech krocích o celém tónu a jakožto hudebního písma užívali literního. Avšak jakožto umění opírající se o pevné základy theoretické vyskytuje se h. ze starověkých národů jedině u Řeků, kteří ji povznesli při národních slavnostech k platnosti s ostatními uměními rovnomocně a jak z památek, jinak řídké nám zachovaných, vysvítá, i v tragédii vytkli ji místo jakožto prostředku dramatický účinek sesilujícímu. Theorie fecké h-by na dlouho osvědčovala ve středověku svůj vliv. Pokročilost fecké spekulace hudební prozračovala se nejen v množství nástrojův, ale i ve vymoženostech žádným jiným národem nedostižených, totiž ve vysoce vyvinutém žvilu rhytmickém a v hudebním písmě, které bylo s to vyjádřiti postupy chromatické i enharmonické dnešní h-by.

II. Doba střední. Z národů orientálních pouze Arabové a Peršané vykázati mohou utěšenější rozkvět umění hudebního. Jinak h. stala se činitelem křesťanské bohoslužby a na nepatrné výjimky téměř půldruhého tisíciletí měla zde výhradní útluk. Nejstarší památkou jest t. zv. Gregoriánský zpěv, vyvinuvší se v církvi byzantské pod vlivem h by hebrejské a fecké k samostatnosti a přenesený působením sv. Ambrože († 397. do církve západní, kde nejen znalost theorie starofecké h by zobecněna na základě díla Böethiova († 524), sepsaného jazykem latinským, ale i ze systému feckého vyvedeny byly církevní tóny. Již ve východní církvi odpadla však fecká chromatika a enharmonika a zavedena jednoduchá diatonika. Reformami papeže Řehoře (I.?) dovršen vývoj katolického chorálu, pro veškeru církev uloženého v antifonárii jím redigovaném (viz Chorál). Zpěv chorální cvičen byl v pěveckých školách zakládáných z rozkazu Karla Velikého, avšak prvotní jeho útvar rhytmický upadl v zapomenutí, ježto písmo zpěvů gregoriánských, t. zv. neumové, nepodává klíče k rozluštění rhytmické stránky. O zdokonalení písma hudebního pečoval Hucbald († 932), ze prvu t. zv. notací dasijskou, pak používáním linií. Ze spisů Hucbaldovi přičítáných dovídáme se o prvotinách h-by vícehlasné, t. zv. organu čili diafonii, t. j. hlasu, jenž připojován byl k melodii gregoriánské v souběžném pohybu buď ve vyšší kvintě nebo nižší kvartě. V X. stol. k písmu hudebnímu používáno prvních liter abecedy a spojením tohoto druhu s neumovým stal se Guido z Arezza († 1037) zakladatelem notového písma moder-

ního; tyž solmisací a mutací vyprostil h-bu ze strnulé diatoniky. Organum vytlačeno bylo z užívání diskantem, svrchní melodií, vedenou proti chorálu protipohybem, vystřídávajícím intervally: kvintu neb oktávu (jedno zvuk), a fauxbourdonem, t. j. zpěvem, jenž a chorální melodií pohybuje se souběžně v terciích (dvouhlasný gymel, v Anglii ve XII. st. vzniklý; nebo tříhlasně v terciích a sextách zároveň (v sextakordech). Přistoupením hlasu čtvrtého, vzhledem k živější rhytmice, nastala nutnost zdokonaliti notové písmo tak, aby nejen výšku, ale i trvání jednotlivých tónů vyjadřovalo, což stalo se notací mensurní (viz Mensurní hudba). Figurace, již opatřovaná tříhlasný fauxbourdon, uspsíla zvuk kontrapunktu, nepochybně již ve XIV. věku v Anglii vybudějšho. Jako první zástupci slohu polyfonního vynikají Perotinus, Johannes de Garlandia, Petrus de Cruce. Mimo církevní i profanní h. pěstěna byla v lidu od kočovných hudebníků od XI. stol. a dosáhla výkvětu nejvyššího činností provenčalských troubadourů (Chatelain de Coucy, Adam de la Halle a j.) a německých minnesingrů (XII.—XIV. stol.). Philipp de Vitry, tvůrce označení taktového, formuluje zákaz souběžných kvint a oktáv, Marchettus de Padua zpravuje již o zavedení chromatického postupu v kontrapunktu, proti novotám brání se theoretik Johannes de Muris; mimo tyto znamenití paedagogové Walter Odington, Hieronymus de Moravia, Simon Tunstede, Johannes Hothby, Johannes Tinctoris, Sebald Heyden, Zarlino a j. nauku o skladbě postavili na pevnou půdu. Mohutný rozvoj stylu polyfonního, podporovaný vynálezem tisku notového, projevuje se v nových formách duchovních i světských (mše, motetta, madrigál, chanson, canzonetta, frotolly, villanelly, villoty) a omezuje se na vokální h-bu »a capella«, ponejvíce čtyřhlasnou, výjimečně pětihlasnou. V XVI. stol. přistupuje k tomu protestantský chorál, odvozený z německé lidové písně. Varhanní a klavírní skladba jest první ústřednou tvoření instrumentálního. Nástroje hudební rozšiřují se a zdokonalují v počtu netušeném. Skvělá epocha tato (1450—1600) vrcholí ve škole nizozemské (Dufay, Okeghem, Heinrich Isaak, Josquin de Prés, Willaert, Goudimel, Orlando Lasso), v Itálii osvědčují se ve škole benátské, založené Willaertem (oba Gabrieliové a j.), a římské (Palestrina) a má své představitel v Německu (Heinrich a Hermann Finck, Th. Stolzer, Ludw. Senfl, Hans Leo Hasler), Španělsku (Morales, Vittoria Ramos) a v Anglii (Byrd, John Bull, Orlando Gibbons, John Dowland, Morley).

III. Doba nová. Reakce, která rozmožila se koncem stol. XVI. proti přílišné umělosti kontrapunktické, plně propukla v prvním desetiletí XVII. stol. a plodila nové formy, jež ovládly trvale veškerou další tvorbu na poli vokálním a instrumentálním. Se snahami renaisančními, tou dobou Itálii zmítavšími, vznikla také myšlenka obroditi feckou tragédii s h-bou, dopomoci při tom slovu jednodušším slohem skladby k srozumitelnosti, a

tak vznikla monodie čili stil recitativní, t. j. jednohlásý zpěv, podporovaný průvodem nástrojovým. První jeho představitel Jacopo Peri a Giulio Caccini provedli ve Florencii r. 1595 první operu »Eurydice« na text Rinucciniův a nový generu našel dalšího stoupence v Marcovi da Gagliano, od něhož provedena r. 1607 »Dafne«. Na půdu mnohem umělečtější postavil operu Claudio Monteverdi, otec instrumentace, svým »Orfeem« (1608) a její oblíbenost rozšířila se z Itálie po Německu a Francii; škola neapolská má zásluhu, že v čele s Alessandrem Scarlattim jí propůjčila melodii. Jiný příslušník školy florencké, Emilio Cavalieri, složil první oratorium »Rappresentazione di animo e di corpo« a současně vystupuje užívání generálního basu, působením obou Gabrieliů uživatelná pětihlasná sonáta, prarvar samostatné instrumentální skladby, a konečně koncert, jak Ludovico da Viadana nazval své posvátné, varhanami provázené zpěvy, r. 1602 vyšlé. K tomu přistoupila z tanečních typů sestavená, v Německu a Anglii oblíbená skladba o několika větvích, zvaná suitou, jež splynula s Gabrieliovou sonátou v instrumentální kanzonu čili komorní sonátu, přivedenou k nemalému rozkvětu érou virtuosní, jež následovala v zápětí za skvělou periodou italského houslařství. Koncem XVII. stol. počíná bujati i skladba klavírní (Couperin, Domenico Scarlatti). Reformami těmito přestala býti h. výhradným majetkem stavů duchovních; poslední záblesky vokálního stylu »a capella«, mnohohlasého, o dvou nebo větším počtu sborů v římské škole (Allegri) a řada vynikajících varhaníků (Frescobaldi, Froberger, Sweelinck) jsou nejkrajnějšími výběžky umění církevního; neboť florencká reformace dotkla se i skladatelů protestantských (Michael Prätorius, J. Eccard, Heinrich Schütz, A. Hammerschmidt). Všecky formy umělé byly věkem XVII. založeny a připravena byla doba, kdy těžisko historického rozvoje h-by posunulo se z území románských do Německa. Zde uskutečnila se evoluce v Itálii vzniklých forem a na ni založena jest doba nejvyššího rozkvětu h-by německé, repraesentovaná především J. S. Bachem (1685—1750) a G. F. Händelem (1685 až 1759). Nesmírná produktivnost obou v celém rozsahu proto jen nestala se nezbytnou potřebou dob potomních, že opírá se zhusta o číslovaný bas generální, činíc jej podstatnou částí skladby; důsledkem toho jen rozvedením continua, začasťe dosti obtížným, docíliti lze úplného celku, ač ovšem Bach tu a tam basu užíval jen k seslení ostatních spolu zaměstnaných nástrojů. Veliký význam Bachův tkví ve vokálních skladbách církevních orchestrem provázených, v pašijích, mších, kantátách, pak ve skladbách varhanních, méně v klavírních, které přes velikou svou cenu překonány byly pozdější periodou, vytěžující pokroky technické v oboru nástrojářském. Händelova síla spočívá hlavně v epické šířce oratoria, méně v opeře přízřebené virtuosním požadavkům školy neapolské, proti nimž re-

formami svými vystoupil Chr. W. Gluck (1714 až 1787), byv do jisté míry uveden na půdu upravenou v polovině stol. XVII. stejnou reakcí, jež vedla k založení komické opery (Pergolese, Duni, Monsigny, Grétry). Ze zásady Gluckovy, že h. v dramátě hudebním má býti prostředkem mocnost slova zdvihajícím, slevil W. A. Mozart (1756—91), spojiv nevyrovnatelným způsobem kompromisním živel německý s vlašským ve svých posledních třech operách (»Figarova svatba«, »Don Juan«, »Kouzelná flétna«, před nimiž po nepatrných počátcích něm. »singspielu« Hillerova a Schenkova vyvedl v »Únosu ze Serailu« první komickou operu s něm. textem. V h-bě instrumentální měl Mozart předchůdce v J. Haydnovi (1732—1809), jenž především odstranil na dobro číslovaný bas, vypisoval celou partituru, první třídil nástroje ve skupiny a sonátovou formu po synech Bachových nejen vypěstil ke konečnému třídilnému typu, ale i na ensembly nástrojové ji převedl, totiž na smyčcový kvartet a na čtyřdílnou symfonii. V klavírní h-bě, v níž byl vydatně činným, stál asi na stanovisku svého současníka M. Clementiho (1752—1832); v komorní h-bě vykázal klavíru místo v náhradu za číslovaný bas. Mezitím co praktické h-bě otevíralo se XIX. stol., také theorie nezůstala pozadu. Obrát v tvoření, XVII. stoletím nastaly, přivedl celou řadu myslitelů k plnému vědomí harmonie, kdežto před tím theoretická pozorování nedostala se nad úvahy o intervallu (viz Harmonie). Z theoretiků XVII. stol. zvláště vynikli J. J. Fux (»Gradus ad Parnassum«) a Padre Martini (»Saggio di contrappunto«).

Mnohoslibné začalo XIX. stol.; neboť roku 1800 vydal L. van Beethoven (1770—1827) svou první symfonii, chovající zárodky směru, jímž postupovala další instrumentální h., jímž k nejvyšším hrotům vyvrcholená. Jakožto nejvznešenější pěstitel formy sonátové Beethoven symfoniemi, kvartety a sonátami povzněl duchovní stránku nad femesnou, propůjčiv nejen každému dílu o sobě, nýbrž i jednotlivým jeho větám ráz ostře individualisovaný. Také však dějiny opery nemohou hladce přejíti přes Beethovenova mohutného »Fidelie«, ježž po prvotním zneuznávání teprve novější doba údivem odměňuje. U současníků universální genius Beethovenův zatlačil téměř úplně v ústraní největšího melodika Fr. Schuberta (1797—1828), tvůrce formy písňové, symfonika a zakladatele menších skladeb klavírních stejně skvělého. Romantický ruch poesie prvních desítekletí zachvátil i h-bu; v operu uvedli jej C. M. v. Weber (1793—1828), L. Spohr (1784 až 1859) a H. Marschner (1745—1861), v instrumentální h-bu R. Schumann (1810—56) a F. Mendelssohn-Bartholdy (1809—47), nemálo zasloužilý o křísení kultu h-by Bachovy. Líčení nálad v Mendelssohnových ouverturách, rázem povšechným se beroucí, došlo rozvážení podrobnějšího ve škole h-by programná, která zprvu při poetickém podkladu nezohledovala se forem typických, jež dodržuje Hector Berlioz (1803—1869), avšak působením Fr.

Lisztovým (1811—1886) pokročila k novému genu symfonické básně, budující si dle předmětu formu vlastní bez ohledů na architektonické útvary h-by absolutní a opírající se v době nejnovější přímo o substrát metafyzický (Richard Strauss, * 1864). Kult opery ve Francii vykazuje sice úspěchy ceny nejrvalější v oboru komickém (Auber, Boieldieu, Herold, Adam), avšak celý divadelní svět otevřela sobě škola historická; »velká opera« její, založená Cherubimem a Spontinim, strhla k sobě Auber a Rossiniho a působením Meyerbeerovým (1791—1864) do té míry popřávala pole efektnímu směru pěvecké virtuosity, že s revolučním hnutím let čtyřicátých odvrátila od sebe Richarda Wagnera (1813—83), jenž theoretickými spisy a praktickou tvorbou na principech Gluckových t. zv. dramatem hudebním dovršil sloučení umění hudebního se slovním a scénickým za stejné oprávněnosti všech tří činitelů. Wagner však i po stránce čistě hudební netušeným, smělým způsobem harmonisace, mohutným rozvojem volné polyfonie a obohacením techniky instrumentální tolik způsobil novot, že vlivu jeho podlehli všichni současní i potomní skladatelé. Někteří, kdož utkvěli na konservativním formálním stanovisku v h-bě instrumentální, dovedli odolati do jisté míry vlivu tomu (Brahms, Dvořák), ale i v symfonii samé shledáváme využitkování hudebních vymožeností Wagnerových (Ant. Bruckner). A tak h. na sklonku věku XIX. stojí ve znamení epigonství. Za to však stále širšího uznání dosahuje vpravení živlu národního do světových proudů umění novodobého (Glinka, Smetana, Grieg).

První pokusy šife založených soustavných dějin h-by sahají v 2. pol. XVIII. stol. Sem spadají: Martini, *Storia della musica* (1757, 1770, 1781, 3 sv.); Hawkins, *A generale history of the science and practice of music* (1776, 5 sv.); Burney, *A general history of music* (1776—89, 4 sv.); Forkel, *Allgemeine Geschichte der Musik* (1788, 1801, 2 sv.); Ambros, *Geschichte der Musik* (1862—1878, 4 sv.); Fétis, *Historie générale de la musique* (1869—75, 5 sv.). Z nich jen jmenovaná díla anglická jsou ukončena; Martini končí h-bou feckou, Forkel XVI., Ambros XVII., Fétis XV. stoletím. Díla menších rozměrů napsali: Kiesewetter, *Geschichte der europäischen abendländischen oder unserer heutigen Musik* (1834); Brendel, *Gesch. der Musik in Italien, Deutschland u. Frankreich* (1852, 2 sv.); Langhans, *Gesch. der Musik des XVIII. u. XIX. Jahrh.* navazující se na dílo Ambrosova (1882—86, 2 sv.); Stecker, *Všeobecný dějepis h-by* (1892). Příruční spisy: *Dommer. Handbuch der Musikgeschichte*, až po Beethovena (1867); Köstlin, *Geschichte der Musik im Umriß* (3. vydání 1884); Riemann, *Katechismus der Musikgeschichte* (1889). Časopisy: »*Monatshefte für Musikgeschichte*«, redigované Rob. Eitnerem (od r. 1869) a »*Vierteljahrsschrift für Musikwissenschaft*«, red. G. Adlerem, Ph. Spittou a Fr. Chrysanderem (od r. 1885).

p

H. církevní, mensurní, taneční, vojenská viz Církevní, Mensurní, Taneční, Vojenská hudba.

Hudcov, Hudkov (*Hohndorf, Hundorf*), ves v Čechách, hejt., okr. a pš. Teplice, fara Jeníkov; 79 d., 168 ob. č., 657 n. (1890), 2tř. šk., sklárna, pálení cihel a vápna.

Hudčice, ves čes., viz Hučice.

Huddersfield [hedrsfild], hl. město stejnojmenného hrab. v sev. Anglii, 22 km jz. od Leedsu, na l. bř. řeky Colne. H. jest moderní, čisté a zdravé město, má 2 střední školy, 14 kostelů a kapli, techn. ústav, veřej. knihovnu, velkou tělocvičnu, nemocnici a filosofickou společnost. Robertu Peelovi postaven zde pomník. Na 48 km² bydlí tu 95.420 ob. (1891). Velkolepý vodovod přivádí městu vodu. H. jest hlavním středem výroby fancyového a z hlavních středů i vlněného zboží v sev. Anglii. Rozsáhlé jest spracování bavlny. Mimo to vyrábí se zde zboží hedvábné a lněné, v okolních železoliňkách hl. parní kotly a stroje a hydraulické lisy. Doly uhelné a lomy na kámen. V pěkném okolí některé římské památky. H., jenž vzrostl teprve v posledních desetiletích, náležel až do r. 1888 k Westridingu hrabství yorkského. Jižně a jz. od H. u leží tovární města od něho odvislá, t. Golcar s 9108 a Linthwaite s 6666 ob. (1891) na f. Colne, Honleys s 5466 a Wooldale s 5722 na f. Holme a Meltham s 4761 ob. Průplav vede z H. k Merseyi a Humberu.

von der **Hude** Hermann, architekt něm. (* 1830 v Lubeku). Studoval na berlín. stav. akademii a byl jmenován r. 1857 vládním stavitelem a r. 1889 král. stav. radou. Od r. 1860 prováděl soukromou praxi společně s Juliem Heinickem. Z četných prací H-ových uvádíme císařský dvůr, ústřední hotel, nový chrám, Lessingovo divadlo v Berlíně, vedle mnoha jiných soukr. domů a vill. Mimo Berlín provedl uměleckou síň v Hamburku, porážku v Budapešti a j.

Hudebné jest název pro poplatky vybrané pro domestikální fond král. Českého dle zák. ze 20. čce 1894 č. 62 z. z. za pořádání zábav hudebních a tanečních zábav s hudbou. H. vybírá se dvojí: všeobecné a zvláštní. Všeobecné h. platí mus každých hostinský, jenž při provozování živnosti hostinské a výčepnické pořádá nebo dává pořádati během roku zábavy hudební nebo taneční s hudbou. Všeobecné h. vybírá se za celý rok napřed, a sice dle šesti tříd v různé výši od 2 zl. do 10 zl. na základě počtu obyvatelstva dle výsledku posledního sčítání lidu. Kromě všeobecného h-ho platí zvláštní hudebné: a) hostinští za každou jednotlivou taneční zábavu s hudbou pořádanou za plat, b) všechny ostatní osoby (spolky) za každou jednotlivou taneční zábavu s hudbou pořádanou za plat nebo bezplatně. Také zvláštní h. vybírá se v šesti třídách, a sice dle počtu hudebníků účinkujících při taneční zábavě (v I. třídě částkou 60 kr., v ostatních tř. nižší částkou za každého hudebníka). Přihlášky ke zvláštnímu h-mu činiti se mají před pořádáním ta-

neční zábavy s hudbou. — K provedení zák. ze 20. čce 1894 č. 62 z. z. vydáno bylo místo-
držitelské nař. ze 12. list. 1894 č. 52 z. z.

Hudební nástroje (lat. *instrumentum*, ital. *stromento*, angl., franc., něm. *instrument*) v nejširším pojmání jsou všeliká tělesa způsobila vydávati hudební zvuky, t. j. zvuky ustálené výšky čili tóny, tedy též lidské hrdlo, ze všech nejdokonalejšího výrazu schopné; mluví se v tom případě také o hudebních orgánech či ústrojích, přesnějšího výrazu pro celek se tím však nedochází, poněvadž při generalisaci dlužno obou slov, nástroj i ústroj, užití přenesené, jednou název neústrojného přidělití též ústrojnému, podruhé naopak. Jedině správné je mluvit tu o prostředcích hudebního výrazu, jimiž jsou i lidský hlas i h. n. i konečně hudební stroje. Těmito míní se nástroje samohybné, mechanicky v činnost uváděné, posláni nijakž uměleckého, nýbrž čistě zábavného, mající lidem hudby neznalým svým surrogátem nahraditi hudební požitky; kolikrát na zhotovení jich vynaloženo mnoho důvtipu a umělosti, zůstávají však, nemajíce kulturního významu, pouze důkaz lidské hravosti (kolovrátky, melodiony, orchestriony, aristony, hrací skřínky, zvonkové hry, stroje do hodin, obrazů a j.). Velikou důležitost mají naproti tomu takové stroje či nástroje, jež, určeny jsouce k vědeckým pokusům akustickým, teorii hudební veliké služby prokázaly a jimž nejlépe přísluší název hudebních přístrojů (sírény). Tážeme-li se nyní po užším a vlastním významu slova h. n., shledáváme, že jsou to umělá, účelně zhotovená náčiní, aby pravidelnými kmity pružných svých těles, na vzduch jakožto vlny zvukové přenášeny, člověkem vzbuzovanými za uměleckými cíli, vydávaly tóny. Původ jejich sahá do šerého dávnověku a mythy připisují vynález jich bohům (fecko-egyptská báje o lyře vynalezené Hermem-Thotem; Pan vynálezcem píšťaly atd.). H. n. dochovaly se nám již z doby předhistorické: hliněné chřestáčky, v jejichž dutině pohybuje se drobné kaménky, píšťaly z kostí, jakési flétny z parohů, bronzové klapáčky. Starověk měl již ve veliké míře vyvinuty nástroje strunné, ovšem jen prsty nebo plektry tepané (lyry, kithary, formingy, sambuky, harfy, trigony, žaltáře, nably a j.), nástroje dechové (auly, syringy, salpingy, rohy, dudy a j.) i bicí (krotaly, sistra, cymbály, tympany a pod.). Ještě době předkřesťanské náleží vynález varhan, středověké nástroje smyčcové, do XV. stol. spadají začátky klaviru, v XVI. st. slynyly především loutny, sklonek XVII. stol. přinesl klarinet, kdežto flétny a hoboje byly již s důstatek známy ve stol. XIII., fagoty ve XIV. stol.; minulé století spatřilo rozkvět zejména nástrojů se strunami supplementárními (violy a tenory d'amour, barytony), naše doba jazyčkových (harmonia) a úžasný pokrok nástrojů žesťových (Sax v Paříži, Cervený v Král. Hradci). Lidská vynalézavost v oboru h-ch n-jů zdá se vůbec nevyčerpatelnou. Koch (»Musikalisches Lexikon«, 1802)

vypočítává jich na 340, to není však výčet úplný ani na jeho dobu, nefku-li dnes, kdy přibyla celá řada a znalost se rozšířila nejen o nástrojích historických, ale i etnografických. Počet nepoměrně menší, k souhrnu skoro nepatrný, je arci v praktickém užívání; systematické zdokonalování soustředilo se na několik hlavních typů, jež zatlačily odrůdy méně dokonalé. Nicméně je mezi nástroji zanedbávanými mnohý, jenž zapomenutí si nezasluhuje, maje svůj zvláštní, žádným jiným nástrojem nedostížený ráz, o nějž dnešní všennástroj, orchest, je chudší. Jmenujme jen neobyčejně uslechtilou violu d'amour nebo celou, někdy tak slavnou, čeleď nástrojů drnkacích, jež pizzicato smyčců jen z části nahrazuje a co do barvy zvukové nikdy dostihnouti nemůže. V novější době jeví se však silné hnutí křísiti staré nástroje; repraesentují je hlavně staříčků náš rodák Král ve Vídni (housle milostné), Paul de Witt v Lipsku (viola da gamba), van Waefelghem v Paříži (viola d'amour), jenž s Diemerem (clavecin), Grillemem (viella) a Delsartem (gamba) založil »Société des instruments anciens«, v sále Pleyelově starou hudbu na soudobých nástrojích provozující. Skvostné sbírky h-ch n-jů chovají Paříž (konservatoř, katalog od Chouqueta), Londýn (South Kensington Museum, kat. od Engela), Oxford (Pitt-Rivers Museum), Florencie (sbírka Krausova), Milán (Arrigoniova), Janov (museum se slavnými guarnerkovi Paganiniho), Manchester (Boddingtonova, katalogisovaná Pynem), Antverpy (Wilmotteova ital. nástrojů, Steenovo museum a plantinské), Lejda (národopisné museum), Helsingsfors (rovněž), Mnichov (Nationalmuseum), Norimberk (German. Mus.), Salcpurk (Mozarteum, Carolino-Augusteum), Vídeň (Museum der Musikfreunde, Richtrova sbírka čínských nástrojů a j.), Moskva (mus. Daškova), Petrohrad (konservatoř, akademie, zeměvědná společnost), Káhíra (Amiciova sbírka egyptských nástrojů) a j. Neikrásnější sbírky chová však král. konservatoř brusselská (katalog od V. Mahillona, 1893 a již dříve ve výročních zprávách 1878—81), Gent (Annoot-Braeckman) ve směru etnografickém, v historickém Berlín (Osc. Fleischer »Katalog der königl. Instrumentensammlung«), kde vyniká zvláště systematická sbírka klavírů, mezi nimiž památné nástroje Bachův, Mozartův, Beethovenův, Weberův a j. Praha má zajímavou sbírku Buchtelovu v zemském museu, lidové nástroje v museu národopisném, jiné etnografické v Náprstkově, pak bohatou soukromou kolekci K. B. Dvořáka, který též na Národopisné výstavě 1895 uspořádal znamenitou sbírku jmenovitě českých houslí od počátků na dnešní stav.

Výroba h-ch n-jů tvoří dnes mocné odvětví průmyslu; pracuje se řemeslně i umělecky, v dílnách i továrnách, rukou i strojem. Hlavně rozkvétá stavitelství pian a varhan jakož i dechových nástrojů plechových. Zvláště výroba klavírů rozšířena je téměř po všech větších městech, vykazují své vynikající firmy

a obživuje množství dělnictva. V částečném úpadku ocitla se umělecká stránka houslařství, ač průmyslná a obchodní i v tom odvětví těší se mohutnému rozvoji.

Dostatečné dějiny h-ch n-jů od jejich začátků až na novodobé jejich zdokonalení nejsou dosud napsány. Agricola, Bonanni, Blanchinus, Doni, Kircher, Luscinius, Mersenne, Praetorius, Virdung, Laborde, Hawkins, Gerbert a Forkel jsou cennými prameny pro dobu starší; z novějších pracovníků stůžtež zde Ambros, Coussemaeker, Fétis, Harte, Lavoix, Riemann, Vidal, Wasiliewski, Zammener a j. Nejsoustavnější a v každém vzhledě vědeckou práci podal Rühlmann (*Geschichte der Bogeninstrumente*, 1882), jež měla by se státi vodítkem a podnětem jiným monografiím i dílům souborným. Při nepropracovanosti látky, při neobyčejné rozmanitosti její a stálém přirůstání nových, nejrůznorodějších vynálezů není divu, že klasifikace h-ch n-jů není dosud ustálena. Nebude moci ani nikdy úplně ustálena býti; neboť vždy vyskytnou se nástroje buďto hybridní, z jedné do druhé třídy přesahující, nebo velikému třídění se vzpouzející (na př. adiafon, anemochord, pyrofon, eufonium a j.). Na nejšířších základech a skutečně vědecké analýsi spočívá klasifikace sbírek brusselské konservatoře, kterou též Gevaert od své znamenité nauky o instrumentaci, s nepatrnou odchylkou, že pořad tříd obrátil dle jejich důležitosti umělecké. Klademe sem jeho klasifikaci, při níž * poznámenaných nástrojů málo se užívá, závorkou [] opatřených vůbec se neuvádí a závorkou () označené námi jsou uvedeny.

1. Nástroje strunné (Třída IV.).

A) Struny smýkány a) smyčcem: 1. se 4 strunami: housle, viola, violoncello, kontrabas; 2. s více než čtyřmi strunami: * Viola d'amour, (* Viola da gamba, baryton, lirone), [jiné violy]; b) kolem na hřdeli: (niněra, vielle).

B) Struny drnkány: a. prsty: 1 bez hmatníku: harfa; 2 s hmatníkem: * mandolína, * kytara, [loutny]; b) klavírním mechanismem: [Kleiflügel].

C. Struny kladívky tlučeny: a) hráčem přímo: * cymbál; b) pomocí klávesnice: klavír.

2. Nástroje dechové čili foukací (Třída III.).

A) S výřezem: a) na přič pískány: velká a malá flétna; b) přímo pískány: [zobákové flétny], * flageolet.

B) S jazýčky: a) válcovitá roura, jazýček nárázný: [šalmaj francouzská, chalumau], klarinety, * altový čili roh basetový a basový; b) válcovitá roura, dvojitý jazýček: [dulcián, křivoroh, rakket]; c) kuželovitá roura, jaz. nár.: saxofon * sopraninový, sopránový, altový, tenorový, barytonový a basový; d) kužel. roura, dvojitý jaz.: hoboje, oboe d'amore, anglický roh, fagot * kvintfagot, kontrafagot, [bombart, něm. a nizozem. šalmaj].

C) S kotlovitým nátrubkem: a) přirozené nástroje: přirozený roh [lesnice], přirozená trubka, * poštovská trubka, * polnice; b) chro-

matické nástroje: 1. se zařízením smyčcovým (coulisse): pozoun (altový, tenorový, basový); 2. s tónovými dirkami a klapkami: [cink, serpent], * roh, trubka klapková, * ofikleida; 3. se záklopkami čili zámyčkami (ventily: pistony nebo cylindry či strojivem zákrůzkovým): ventilové rohy, trubky, pozouny, tuby, cornet à pistons (cornet à cylindre, nejrozmanitější vynálezy Saxovy a Červeného).

D) Polyfonní: a) bez klavíru: (fléta Panova, syrinx, čeng); b) s klavírem: 1. s píšťalami: varhany; 2. bez píšťal: harmonium.

3. Nástroje bicí. (Třída II. a I.)

II. S blanou: a) určité výše tónové: kotly čili tympany; b) neurčité výše tónové: velký čili turecký buben, vojenský buben, vířivý buben (caisse roulante), baskický bubínek (u nás tamburinou zvaný, ve Španělsku pandero).

I. Samozvučné (autofonní): a) určité tónové výšky: zvony, zvonkové hry, ocelové hrací stroje (slamozvuk); b) neurčité tónové výšky: triangl (staročes. stfmen), cinelli (talíře), tamtam, kastagnetty.

Na první pohled je na tomto roztdělení nápadno, že nečiní se rozdíl mezi dechovými nástroji dřevěnými a kovovými čili žestovými nebo též populárně plechovými. Má to svůj důvod v konečných zkušenostech Adolfem Saxem od r. 1846 nahromaděných, jimiž průkazně vyšlo na jevo, že u nástrojů dechových roura není tělesem zvuk vydávajícím, nýbrž vzduchový sloupec rourou uzavřený. K týmž výsledkům došel Helmholtz »Die Lehre von den Tonempfindungen als physiol. Grundlage für die Theorie der Musik«. Nicméně uvedené výrazy jsou již tak zakofeněné, že sotva z hudební mluvy vymizejí, a s nimi zůstane asi v praxi ono třídění, byť v theorii bylo neudržitelno, nemajíc vědeckého podkladu. Z různých jiných, více méně přesných klasifikací h-ch n-jů zajímavo je třídění antické, rozeznávající: rhytmica, crustica, mezi něž čítají se netoliko nástroje bicí v našem smyslu, ale i strunné, poněvadž prsty nebo tloučky byly tepány, a organica, pneumatica, inflata čili dechové; z třídění Riemannova, v hlavních rodech odpovídajícího třem kategoriím Gevaertovým, dotknouti se sluší výrazu harfovité nástroje (v t); velmi spodstatněný je též system Rühlmannův, jenž při klasifikaci přísně přihlíží ku konstrukci a smyčcové nástroje rozděluje dle ní na dvoudílné (rod gig) a trojdílné (rod viol), řadě mezi ně buďto jako předchozí nebo jako předchozí některé osamocené tvary (na př. trumšajt, niněru). Další podrobnosti h-ch n-jů se týkající naleznou se pod jednotlivými hesly jakož i v člících Orchestra a Instrumentace. -q.

Hudební písmo viz Notace.

Hudební skratky viz Abbreviatura.

Hudební sluch je schopnost tóny dle jejich barvy, trvání, síly a výše nejen rozeznávat i porovnávat, ale i v jejich spojení dle úmyslu skladatelových chápati. H. s. lze sice paedagogicky vytříbiti — vpraviti nedá

se nikomu. Jeť darem přírody, tvořícím podstatnou část hudebních vloh, bez níž v hudbě nejsou možny ani reprodukce, ani tvorba, ani vůbec pojmání, neřku-li rozumění. Ku třibení jeho slouží jmenovitě pŕsný výcvik intonace a rhytmiky, ať ve zpěvu, ať ve hře na nějaký nástroj, zvláště takový, kde tóny teprve tvořiti třeba; dále častý poslech skladeb a výborných výkonů, nemálo též hudební diktát, jak žádají jej Götze a Riemann, totiž psaní slyšené skladby, znamenitě prospívající zvláště pianistům, varhaníkům a nastávajícím dirigentům.

Hudec, název zavedený ve sborech hasičských místo dřívějšího pojmenování »trubač«. **H.** má býti přidělen každému oddělení hasičského sboru; k činovníkům pak celého sboru náleží vrchní **h.**, v hodnosti četaře. Povinností hudeců je svolávati trubkou (harcovkou) sbor k požáru, cvičení nebo i jiné službě hasičské, a ve službě dávatí signály na velení náčelníka oddělení a opakovati signály, dané celému sboru hudecem vrchním. Tentu cvičí ostatní hudec a dbá vůbec, aby každý z nich konal služební povinnost. Obydlí hudeců bývají označena červenými tabulkami a příměřeným znakem nebo nápisem, aby obecenstvo mohlo jim dáti bez mšškané zprávy o vypuklém požáru. Oznakem hudeců je červený hřeben na černé přilbici; vrchní **h.** má mimo to na ní mosaznou podložku *Jdra.*

Hudec Jan. spisovatel český (* 1856 v Molenburku na Moravě). Studoval na gymnasiu v Brně a Něm. Brodě. pak na universitě pražské filosofii (filologii a historii), kterou absolvoval r. 1881. R. 1886 ustanoven byl úředníkem při české universitní kanceláři. Co se týče jeho literární činnosti (od r. 1878), psal s počátku lyrické verše a ballady do almanachů »Zora«, 1878), do časopisů belletristických, jako »Koledy«, »Světozoru«, »Květy«, »Obzoru« a j. Potom vydal »Almanach české omladiny« r. 1880, kdež uveřejnil opět některé své cenné příspěvky veršem. Almanachem tím dokázal, že větší část mladé generace básnické nepodlehla cizímu směru a vlivu západnímu, nýbrž že zůstala věrna tradicím své rodné země. Po zaniklé moravské »Koledě« založil nový časopis podobného směru »Zoru«, v němž snažil se soustřediti mladší dorost literární z Moravy; ale časopis po slibných začátcích zanikl pro nedostatek hmotné přízně. Již na gymnasiu se zvlášttní zálibou věnoval se studiu slovanských řečí a literatur, kterážto činnost jeho sesílena byla ještě za universitních studií stykem s četnými akademiky slovanskými a korespondencí s vynikajícími osobnostmi, zejména z jihu. Výsledkem tohoto studia a styků jsou velmi četné práce literárně-historické, jež uveřejněny byly ve »Slovanském sborníku«, »Osvětě«, »Květech«, »Zl. Praze«, »Ruchu« a j. Uvedl jimi ve známost illyrské hnutí, Tarasa Ševčenko, Gruziňského, Šenou, Vraza, Preradoviče, Radičeviče, Jovanoviče, vladkyku Petra Njegoše, knížete Nikolu a řadu jiných, zejména jihoslovanských básníkův a křisitelů. Některé stati jeho pře-

loženy jsou do polštiny. Překlady jeho prosou (z polštiny, ruštiny, chorvatštiny-srbštiny, slovinštiny) vyšly v různých knihovnách a časopisech. Nejcennějším dílem jeho jest dosud překlad a výklad »Horského věnce« od Petra Petroviče Njegoše (1896, Sborník čes. Akad.). Kromě toho má uchystán úplný výbor z veskeré novější poesie chorv.-srbšské. Činností svou v tomto směru pokládán jest za spolehlivého znalce literatury chorv.-srbšské a značným dílem přispěl k objasnění literární vzájemnosti jihoslovanské.

Hudeš, chybne Huč, osada v Čechách u Sloupna, hejt. a okr. Chotěboř, fara a ps. Hor. Studenec; 13 d., 70 ob. č. (1890).

Hudiksvall, přístavní město ve švédském lánu Gefleborgu na zál. Botnickém, při železnici do Ljusdalu, jež jej spojuje se Sev. drahou, s 4629 ob. (1892). Jest tu vyšší škola a divadlo, loděnice, pily, továrna na nábytek, vinopalny, výroba tabáku. Malý, avšak dobře chráněný přístav r. 1893 navštívilo 231 lodí se 110 264 tun. Vyváží se dříví, konopl, len, železo, ocel a ryby.

Hudkov, ves v Čechách, viz Hudcov.

Hudlať, kdo femeslu svému jen povrchně se vyučiv, nedobře, nesprávně pracuje. Odtud říká se **h.** přeneseně o každém, kdo práci svou povrchně, nedbale a nepěkně koná.

Hudlloe, far. ves v Čechách, hejt. Rakovník, okr. Křivoklát, ps. Dvůr Král. u Berouna; 186 d., 1562 ob. č. (1890), kostel sv. Tomáše, 4tř. šk., myslivna, ložisko žel. rudy a opodál v »Lísku« nečistě ložisko kamen. uhlí. Samoty Dibří, mlýn. Doužebrnice, Krušná Hora a Svatá. Ves povstala (1341) na místě řeč. Hudlice, kde vykácen les. V XVII. nebo XVIII. stol. přišli do zdejší krajiny osadníci z Němce, mezi nimi rodina Jungmannova, z níž se tu narodil Josef Jungmann a jeho bratř. Rovněž zde narozen Ad. Patera.

Huds., botanický skratek, jímž označen jest William Hudson (* 1730 v Kendalu — † 1793 v Londýně), lékárník v Londýně, jenž zabýval se výzkumem květeny angl. a vydal *Flora anglica* (Lond., 1762, 3. vyd. t, 1798).

Hudson [hedsn: 1) **H**, hl. feka sev.-amer. státu N.-Yorku, vzniká v sev. části státu v pohorí Adirondackém na úpatí Tavahusu v 1300 m n. m. ze 2 říček, jež po toku 65 km se spojují. Překonav v horním, silně vinutém toku několik vodopádů, zaměřuje od vodopádů Glemských (25 m vys.) přímo na jih prorvou, jež dělí horstvo Akadské od Alleghan. Pefeje vyskytují se až po Troy, 245 km nad ústím. Odtud dolů má mohutná, hluboká feka obyč. přes 600 m šířky a při nepatrném spádu líný tok. Břehy však skýtají malebný pohled, zvedajice se často pŕkře do značné výše, jako The Palisadas nad N. Yorkem. stěny to až 100 až 150 m vysoké. Po toku 521 km vlévá se **H** mezi N. Yorkem a Jersey-City do zátoky Novyorské. Pŕliv a odliv mořský sáhají až za Albany, 233 km od ústí, mořské lodi plují až k městu **H-u** (190 km od ústí), menší lodi až k Waterfordu (268 km od ústí), kdež se vlévá od záp. do **H-u** Mohawk, spojujíc jej s jezery

Erie a Ontario, kdežto Delawarský a Hudsonský průplav vedou do uhelného revíru Pensylvanského a jiný průplav k jez. Champlain. Po obou březích daleko proti toku vede železnice. Pro krajinný ráz svých břehů bývá H. zván »americkým Rýnem«.

2) H., hlavní město v hrabství Columbia v sev.-amer. st. N. Yorku, v rozkošné a velmi úrodné krajině na lev. bř. ř. H-u, jižně od Albany, s 9970 ob. (1890). Jest tu krásný soudní dvůr, radnice, několik vyšších škol, H.-Academy a Female Seminary, dále železná huta a slevárny, pivovary a továrna na papírová kola vagonová. H. byl založen od kvekrů roku 1784.

Hudson [hedsn]: 1) H. Henry, angl. plavec polární (* uprostřed XVI. st. v Anglii). Ve službách angl. Muscovy Company opustil na nepatrné barce »Hopewell« 1. kv. 1607 Greenwich, hodlaje přes sev. pól dosíci Japanu. Plavil se v červnu podél pobřeží vých. Grónska až po 73° s. š., zaměřil pak ke Spicberkům, před tím jen Barendszem a Riipem r. 1596 navštíveným, a dosáhl zde 81° s. š., nejvyšší do té doby a dlouho potom dosažené sev. šířky. Nemoha dostat se k sev. pobřeží Grónska, odhodlal se k návratu, při čemž ještě na 71° s. š. odkryl ostrov Tutches of Hudson (nyn. Jan Mayen). R. 1608 navštívil Novou Zemli. Nemoha však vyniknouti do moře Karského, vrátil se 26. srp. do Anglie. Na této cestě konána byla první pozorování inklinace magnetické jehly. R. 1609 plul ve službě holandské společnosti východoindické na lodi »De Halve Maan« opětně na N. Zemi. Mužstvo, ledovými spoustami zastrášeno, donutilo jej upustiti od tohoto směru a H. odhodlal se hledati průplav severozápadní na pobřeží sev. Ameriky, kdež v srpnu 1609 objevil řeku po něm nazvanou. V prosinci vrátil se do Evropy. R. 1610 vydal se na novou cestu ve službě angl. společnosti. Navštívil jižní Grónsko, přeplul úžinou Davisovu, dosáhl pobřeží Labradoru na 59° 16' s. š. a veplul úžinou nyní Hudsonovou zvanou do zálivu, jenž rovněž nese jeho jméno. Držel se břehů Labradoru a dospěl až do nejjihnější části zálivu, kdež na břehu James Bay přezimoval. Nedostatek zásob proměnil špatnou kázeň mužstva v pravou vzpuru a H. byl, nastupuje zpáteční cestu, 26. čna 1611, patrně ještě v James Bay, vsazen s 8 soudruhy a synem svým Johnem do otevřené lodice a bez zásob, zbrání a nástrojů zanechán svému osudu, jenž nikdy nebyl zjištěn. — Srv. G. Asher, H. Henry, the Navigator 27. sv. »Hakluyt Soc. Publications«, Lond., 1860; J. M. Read, A Historical Inquiry concerning Henry H. (Albany N. Y., 1866). Před tím byly cesty H-ovy popsány v 3. knize 3. sv. sbírky Purchasovy a v 5. sv. »Hakluyt Soc. Publ.« (1849).

2) H. Lowe, sir, generál, viz Lowe.

3) H. William viz Huds.

Hudsonská společnost (Company of Adventurers of England trading into Hudson's Bay) byla r. 1670 založena v Londýně proti franc. obchodníkům s kožešinami

a nabyta listinou Karla II. z 2. kv. 1670 výhradní právo provozovati obchod s kožešinami ve všech zemích kolem Hudsonského zálivu. R. 1713 zřekla se Francie všech nároků na tyto země a nebezpečí, které vzniklo zřízení konkurenční společnosti v Montrealu, odvráceno bylo r. 1821 sloučením se obou v jednu; staré výsady byly r. 1838 znovu obnoveny, ale společnost utrpěla, když postoupila Spojeným Obcím Oregon a vznikla (1858) kolonie Britská Columbia a r. 1870 Manitoba. Všeobecná nevole obyvatelstva donutila společnost, že postoupila Kanadě všechna svá práva za summu 300.000 lib. ster. a za slib, že bude jí darováno 50.000 akrů pozemků, nepřevyšujících jednotlivě 5000 akrů, a 20. část půdy úrodné (fertile belt), kdyby v padesáti letech od uzavření smlouvy toho žádala. Tím však společnost nezankla, ano počet akcionářů dostoupil na 2500, a společnost svými zřizenci vede výměnný obchod s kožešinami dále, spravujíc se zvláštní správní radou v Londýně a statutem (Deed Poll), který váže i úředníky, zvláště vrchní faktory (Chief factors) a vrchní jednatele (Ch. traders). Území jest rozděleno ve 4 kraje a tyto ve 150 stanic, ze kterých dodávají se kůže do hl. míst krajských, která zase zásobují stanice zbožím ku výměně. Základní kapitál společnosti jest 1,300.000 lib. sterl.

Hudsonské území nazývaly se do nedávna nejsevernější kraje britské sev. Ameriky mezi Arktickým mořem a zálivem Hudsonovým, k čemuž se čítával ještě Labrador. Pro kraje ty, jež r. 1713 mírem utrechtským byly postoupeny Anglii, měla společnost Hudsonská monopol. Po přenesení vrchnostenských práv této společnosti na Kanadu r. 1869 byla část po části tohoto ohromného území administrativně organizována, tak že dnes až na neveliké území v severu Huds. zálivu vše podléhá politické správě kanadské. Viz Kanada.

Hudsonův průliv v. Hudsonův záliv.

Hudsonův záliv, Hudson's Bay angl. map, velké nitomoří v sev.-vých. Americe mezi 51 a 63° s. š., 77—95°30' z. d., ohraničené na východ Labradorem, v jihu a záp. teritorii Kanady, kdežto na sev. ostrovy North-Southampton, South-Southampton a Mansfield dělí je od severnějšího zálivu zv. Fox Channell. Největší délka zálivu 1410 km, šířka 965 km. Plochu udává Krümmel na 1,069,578 km. Západní pobřeží jest většinou ploché, pobřeží labradorské přikrá a lemované řadou ostrůvků. Jiné skupiny větších ostrovů nalézají se dále od břehu, největší j. Agoonska, Charlton, The Twins, Bear a Long Island v James Bay. Jinak má H. z. neobyčejně ploché dno beze všech útesů, hloubku z pravidla ok. 150 m. Hlavní část zálivu leží mezi 63 a 55° s. š. Od 55° s. š. na jih vybíhá v dosti rozsáhlou James Bay. Ostatní zátoky jsou celkem nevelké. Jmenujeme z nich na záp. (od sev. k jihu) Chesterfield a Ranken Inlet, Pistol a Mistake Bay, Churchill Harbor, Port Nelson, v jihu Hannah Bay a Rupert's

Bay, v Labradoru Richmond Gulf a Mosquito Bay. Do zálivu ústí řada značných a velmi vodnatých řek, jež však pro pečeje jsou jen málo od ústí splavný. Jmenujeme Churchill, Nelson, Hayes, Severn, Albany, Moose, Nodovai, Rupert, East Main, Mistassibi č. Big, Great Whale a Little Whale River, jež sbírají celkem vodu z oblasti 7,000 000 km². Ledových hor v zálivu není, bouřky jsou velice řídké, léto poměrně příjemné, zima drsná. Břehy lemují v zimě široký pás ledu. Hudsonská společnost vydržuje zde faktorie (všecky při ústí větších řek) Churchill, York v Nelson Harboru, nejdůležitější ze všech, Severn, Albany, Moose, Hannah, Rupert House, East Main, Fort George, Great Whale. S okeánem Atlantickým souvisí H. z. na sev.-vých Hudsonovým průlivem (Hudson's Strait). Průliv ten, 820 km dlouhý, 75—160 km šir., směru od záp. k východu, ohraničen jest na sev. zemí Baffinovou, na jihu Labradorem. Má dno beze všech skalisk a hloubku až 300 i 600 m. Následkem silného proudění nezamrzává, bývá však často ledovými krami ucpan, tak že se zdá býti způsobilým pro pravidelnou plavbu jen v srpnu a září. V jihových. části nalézá se veliká zátoka Ungava a při východu z Atl. okeánu ostrov Resolution. V poslední době pomýšlelo se několikrát na pravidelnou letní paroplavbu mezi Anglií a Kanadou přes H. z. V případě, že by se vystavěla železnice z Calgary na pacif. železnici kanadské do Churchilla a bylo lze provésti paroplavbu průlivem a H-novým z-em, zkrátila by se cesta z Anglie na ostr. Vancouverův o 2140 km proti cestě přes Montreal, cesta do S. Francisca o 1660 km proti trati přes N. York. Průliv byl objeven 157 Seb. Cabotem, záliv 1610 H. Hudsonem. — Srv. A. H. Markham, Hudson's Bay and Hudson's Strait (Proc. R. Geogr. Society, Lond., 1888); J. Nelson, Proposed Hudson's Bay and Pacific Railway and New Steamship Route (t., 1893) a zvláště práce dra Bella v novějších publikacích geolog. ústavu kanadského. Sv.

Huě, u dom. obyv. *Pluthua-Thien*, hl. město Annamu ve franc. Indočíně, na 16° 35' s. š., na l. bř. Truong-tienu, 15 km nad jeho ústím do zátoky Thuananu. Řeka a široké průplavy obmykají město, jež jest celé ohrázeno. Uprostřed města nalézá se král. palác Than h'Noi v zahradách s vysokou zdí do čtverce, jehož strana měří 700 m. Mezi touto hradbou a vnějšími zdmi leží vlastní město, v němž se nalézájí četné pagody, budovy ministerstev, školy, zásobárny, sypky na rýži, arsenály s ohromným počtem děl vedle množství malých krámů a hliněných chat vojáků a trosk zdí. Mnoho plochy jest ještě nezastavěno. Průmysl nepatrný. Počet obyv. (až na několik set Číňanů sami Annamité) udává se na 39 000, s předměstími na 50.000. Francie má tu od r. 1874 svého vrch. residenta a od smlouvy Tien-tinské r. 1884 obdržel i přístav Thuanan franc. posádku. Annamité, kteří počtem as 50.000 chtěli Francouze přepadnouti, byli zde 5. čce 1885 úplně poraženi.

Hueba [uiba], obilní míra túniská, viz *Ca-fiso*.

Hueber: 1) H. Josef, malíř (* 1730 v Imstu v Tyrolsku — † 1772). Vzdělal se v Salcpurku a dle děl Brandlových v Praze, načež usadil se v Tyrolsku, kde provedl četné obrazy církevní a biblické. Před pobyttem v Praze byl v Římě. Srv. *Tirolisches Künstlerlex.* (Inšpruk, 1830).

2) H. Blasius, geometr tyrolský (* 1735 v Perfsu — † 1814 v Inzingu). V mládí svým byl velmi zanedbán, tak že neuměl ani čísti, ani psát; počtářem však byl dosti obratným. Vstoupil do služby k Anichovi (v. t.), u něhož vyučil se zeměměřičtí a jehož práce také dokončil, načež započal s vyměřováním Tyrolska, jež r. 1769 dospělo k šťastnému cíli. Výsledky práce H-ovy shrnuty jsou v mapu, již ryl Mansfeld ve Vídni. R. 1772—74 společně s Kirchebnerem změnil Vorarlberg, dalších prací však musil se vzdáti pro stálou chorobu. Srv. Anich.

Huehuetenango [ueue-], dep. v středoa-mer. státu Guatemale, se 137.311 ob. (1890). Stejnomenne hl. město, na sev. svahu pobřežního horstva při Rio Salega, má asi 16.000 ob. (1890). Na blízkou doly olovené a zříceniny indiánského města Zukuleu n. Chinabahul.

Huehuetlapalan, zajímavé zříceniny rozsáhlého kdysi města Folteků v mexickém státu Chiapasu (distr. Carmen).

Huejutla [uechútla], město v severní, nejhoratější (Sierra de H.) části mexického státu Hidalgo, má jako municipium 19 664 ob. (1880).

Huelva [ue-]: 1) H., provincie v jihozáp. Španělsku, hraničící s Portugalským na z., na j. mezi ústím Guadiany a Guadalquiviru s okeánem Atlantickým, pak s prov. Sevillou a Cádizem na v. a Badajozem na s., zaujímá 10.138 km². Severní dvě třetiny její vyplňuje bifidličnatá hornatina patřící k systému Sierry Moreny s nejvyšším bodem v horách Aracenských (1641 m), jichž pokračování jest Sierra de Andevalo, de Aroche a Pelada. K ní přiléhá nízká pahorkatina, sklánějící se stupňovitě v nížiny »marismase«, kdežto břeh mořský a ostrůvek Cristina v ústí Guadiany zaujímají pusté písčiny, Arenas Gordas. Z feuk provincie, chudých vodou, jest hlavní Guadiana s pobočkami Murtiga a Chanza (přít. Alcala-boza a Malagon); do Guadalquiviru vlévá se Ribida de H. a Gil. Pobřežní řeky jsou Odiel a Rio Tinto, mající společné ústí, rio de H. Provincie má (1887) 254.831 obyv., až na 3371 cizince vesměs Španělů a katol., tedy 25 ob. na 1 km². Vzdělání jest chatrné; byloť 185.950 analfabetů. Hlav. pramenem výživy jest hornictví; neboť největší bohatství prov. spočívá v nevyčerpatelných ložiskách rudy měděné a jiné, která táhnou se na již. svahu Sierry de Aracena od z. k v. v délce 110 km; zde leží proslulá doly Rio Tinto, Buitron, Zarza, Calañas, Tharsis a Santa Catalina v okrese Valverde, odkud vyváží se ročně přes 1 mill. t výrobků. Orbě daří se dobře

všude, kde je dostatek vody, hlavně v jv. části, i pěstuje se pšenice, ječmen, oves, kukuřice, rýže a boby, mimo to plodí půda hojně ovoce, fíků, pomorančů, vína (300.000 hl) a oliv (125.000 hl oleje). Hory kryty jsou lesy kaštanovými, dubovými a smrkovými, které mimo dříví dodávají korek a žaludy, důležité pro rozsáhlý chov vepřů. Výnosný jest lov mořských ryb, hlavně sardinek a bahniků, jichž se mnoho vyvážá nasolených a uzených; dále dobývá se na pobřeží sůl, vyrábí rybí tuk (ostrov Cristina), chovají ústřice a provozuje čilá plavba. Průmysl jest kromě loďařství málo vyvinut. Obchod omezuje se na město H-vu, kdežto ostatní přístavy, Moguer a Palos na Rio Tinto a Ayamonte na Guadianě, mají malý význam. Provincií vede železnice H.-Sevilla s odbočkami do dolů. — Rozdělena jest provincie na 6 soud. okresů. — 2) H., hlav. město prov. H-vy (foinická *Onuba*, římská *Oroba*), ležící na písčné ostrožně na l. břehu Odielu, 4 km nad stokem jeho s Rio Tinto, na poč. aestuaria Odielu, zvaného rio de H., na tratích Sevilla-H., Zafra-H. a spojené mimo to železnici s horními místy Rio Tinto, Tharsis a Buitron, s 18.195 ob. (1887). H. v nynějším svém rozsahu jest město původu nedávného, se širokými ulicemi a moderními budovami (divadlo, střední škola a j.), kdežto ze starších staveb vyniká chrám sv. Petra, bývalá to mešita, pak zbytky římského vodovodu; velkolepý jest pomník Kolumbův od Velasqueza. V městě sídlí guvernér, vikář arcibiskupství sevillského a cizí konsuláty. Rio de H. tvoří přirozený přístav, chráněný dýnaná, přístupný loděm ponoru 7 m, k němuž vjezd však ztěžují mohutné pískové nánosy obou řek, které nad to dávají vznik lagunám, kazičím ovzduší města. Přístav má železný, 700 m dl. molo k nakládání měděné rudy. R. 1892 vjelo 799 lodí o 603.529 t, kdežto vyvezlo se 1.036.590 t v ceně asi 55 mill. zl., hlavně výrobků báňských; předmětem dovozu bylo uhlí, kok, železo a ocel, v ceně pouze 6 mill. zl. Průmysl omezuje se na stavbu lodí a strojů, lámání mramoru a pletení zboží kavylového. Důležitým pramenem výživy jest lov ryb. Naproti H-vě na j. leží klášter Santa Maria della Rabida, útulek to Kolumbův r. 1484. — H. byla až po naše stol. nepatrným rybářským místem, až teprve mohutný vývoj hornictví v okolních distriktech přivedl město k rozkvětu, takže se počet obyvatel od r. 1845 více než zdvojnásobil. Třr.

Hueppe Ferdinand, hygienik německý (* 1852 v Hedersdorfu v Rýnské prov.). Lékařství vystudoval v Berlíně, nastoupil pak jako vojenský lékař a působil jako docent ve Wiesbadenu; r. 1889 byl povolán za profesora hygieny na něm. universitu v Praze. Vyniká jako bakteriolog a hygienik; ukázal, že některé t. zv. specifické tvary bakterií jsou toliko různé tvary týchž bakterií, jež se určitému parazitnímu stavu přizpůsobují, dále, že některé druhy, zvané nitrifikující bakterie, mohou přímo přeměňovati ammoniak v ledek

a že mohou při tom i ve tmě assimilovati kys. uhličitou. Jako hygienik obírá se otázkami o pěstění těla, tělocviku, sportu a pod., mimo jiné pak dokázal, že zpodní voda v jistých hloubkách je bez škodných bakterií, tak že se dobře hodí k opatřování pitné vody. Z jeho literárních prací budtež uvedeny: *Die Methoden der Bakterienforschung* (5. vyd. Wiesbaden, 1891); *Die Cholera in Hamburg 1892* (Berlín, 1893); *Die Formen der Bakterien* (Wiesb., 1886); *Ueber die Beziehung der Fäulniss zu den Infektionskrankheiten* (Berl., 1887); *Ueber den Kampf gegen die Infektionskrankheiten* (t., 1889); *Naturwissenschaftliche Einführung in die Bakteriologie* (Wiesb., 1896); *Naturheilkunde u. Schulmedizin* (1896).

Huerol-Overa [uerkál-], okr. město ve vých. části špan. provincie Almerie (Andalusia), na jednom z levých přítoků Almanzory na již. svahu Sierry de las Estancias. Má krásný románský kostel a jako obec 15.631 ob. (1887), kteří se živí orbou a chovem dobytka. Úrodné okolí.

Huerta [uerta], špan., zahrada. Jménem tím označuje se v již. Španělsku dobře zavlažovaná a vzdělaná krajina, zvláště však okolí měst kryté zahradami.

Huerta: 1) Don Martin de H., vlastně **Hooff-H.**, generál císa. (* v z. pol. XVI. stol. — † 1637 v Praze), ze schudlé šlechtické rodiny nizozemské, zanechal r. 1604 femesla krejčovského a vstoupil pod špan. jménem H. jako prostý jezdec do sboru Dona Baltazara Marradasa a naloupil si tolik kořisti válečné, že si na své útráty zjednal proporec jízdy, se kterým ve válece arcikn. Ferdinand a Benátčany tak se vyznamenal, že byl r. 1609 jmenován císa. rytmistrem a povýšen do stavu šlechtického. R. 1618 stal se podplukovníkem a Albrecht z Valdšteina zjednal mu 1000 jezdců, se kterými pod Buquoyem a Marradasem bojoval proti českému vojsku stavovskému. Po dobytí Pisku r. 1619 byl tam jmenován velitelem, ale utiskoval obyvatelstvo tak, že Mansfeldovi otevřelo brány a ten H-u zajal a odvedl do Plzně. Nabyv svobody, vstoupil r. 1621 opět jako kommissář vojenský do císa. služeb a v čele 1000 jezdců, které na svůj vrub si zjednal, podporoval císařské tak vydatně a prospěšně, že za odměnu byl jmenován plukovníkem nad 1000 císa. jezdců, s nimiž v únoru 1621 zmocnil se Tachova. obléhal Mansfelda v Plzni a vyjednáváním s důstojníky Mansfeldovými přispěl platně k tomu, že se Plzeň vzdala. Činnost jeho jest zaznamenána kravým písmem v dějinách České země; byl to hrubý a surový žoldněf, bez citu a studu, jenž odíral ubohé obyvatelstvo všady, kamkoli přišel, a okrádal nestoudně komoru císařskou, předkládaje účty za vydržování vojska a za opatřování válečných potřeb, které obyvatelstvo samo musilo uhrazovati. Tak nahromadil si ohromné jmění, které komora císařská, nemohouc hotovými penězi jeho účty zaplatiti, rozmnožovala tím, že mu na srážku dluhů svých zastavovala konfiskované statky šlechtické a městské. Tak r. 1621 byl mu odevzdán

statek Kolínecký a později Neustupov; r. 1623 zastaveny mu byly Kašperské Hory, celý Královský Hvozď a Písek v ceně 110.000 zlatých. Za služby své, jež se svými dragouny protireformaci katolické v Zatici, v Kutné Hoře, N. Bydžově, Domažlicích a na Písecku prokazoval, dával sobě platiti opět zástavami domů a lacinými koupěmi zabavených statků; tak nabyl v Praze několik domů (Gryspeků), r. 1628 byly mu prodány Velhartice, Mokrousy a Nemilkov a r. 1630 Miličín s Vičkovicemi, daleko pod cenou, na uhrazení jeho účtů; k tomu cíl. majestátem z 20. list. 1628 povýšen byl do stavu panského s přídomekem z Velhartic a byl přijat za obyvatele země České. Oženil se s ovdovělou věvodkyní multanskou, jejíž dceru Annu Marii adoptoval a závětí svou z 15. února 1635 na Velharticích sepsanou ustanovil universální dědičkou. Po smrti jeho však kněz Leonhard della Gratia objevil jeho nepoctivost a proto nařízením císařským ze 6. srp. 1638 byla celá pozůstatost zabavena a dědičce ponechán statek Velhartice; ale konečně novou smlouvou z 15. říj. 1638 byly jí, když vzdala se Písku a panství píseckého, ostatní statky ponehány. Útisky a násilnosti, kterých H. na národu českém se dopustil, nemohly býti smazány ani četnými nadáními různým klášterům, ani milostmi pro poddané velhartické; H. zůstane stále jedním z největších škůdců země České.

2) Vicente Garcia de la H., básník špan., viz Garcia de la Huerta.

Huesca [ueska]: 1) H., španělská provincie na j. od střed. Pyrenejí, mezi Francií na s. a špan. prov. Leridou na v., Zaragozou na jih a záp. a Navarra na sz., s plochou 15.149 km². Větší sev. část prov. zaujímají Pyreneje od Pic d'Anie přes Montperdu ke skupině Maladetté (3404 m), složené z prahorní břidlice prostoupené žulou. Z hlavního massivu vybíhají strmá, podivně utvářená předhoří vápencová: Sierra de la Pena s horou Pena de Oroel (1649 m), sierra de Guarra, pohorí Sevil, Asque, Colungo, Buero, Naval, Grado a j. Na j. zdvihá se sierra Alcubiere, tvořící část Aragonské planiny. Roviny nalézáme jen podél řek, které se prýští jako vodou bohaté bystřiny ze sev. výšin a spojují se v eocénní pahorkatině jižní v mohutnější toky, jež vesměs vlévají se do Ebra: Aragon, Gallego, Cinca (s pob. Ara, Alcanadre s Isue-lou, Esera) a Noguera Ribagorzana. Obyv. páčí se na 255.137 (1887), jest tedy hustota (17 ob. na 1 km²) nepatrná; cizozemců pouze 211, anaífabětů 180.748. Podnebí jest suché, avšak půda, zvláště podél řek, velmi úrodná a zavlažována jsouc na j. uměle, plodí obilí, ovoce, zahradní rostliny, víno a olej nad potřebu domácí. Horské pastviny dovolují rozsáhlý chov dobytka, zejména skotu, ovcí, vepřů a mezků. Svahy předhoří pyrenejských pokryty jsou duby a jalovci, takže se hojně dříví vyváží. Mimo to jsou v nich ložiska olova se stříbrem, mědi, železa, kobaltu, soli, pak lomy na kameny mlyněnské a stavební, minerální prameny atd., avšak hornictví jest

zanedbáno právě tak jako průmysl. Podobně nevyvinut jest obchod pro nedostatek dopravních prostředků; neboť přes Pyreneje vede jediná dobrá cesta průsmykem Canfrancským, vnitřek provincie pak projíždí železnice Zaragoza-Barcelona s odbočkou do Barbastra a H-ky. Prov. má 8 soud. okresů. — 2) H., hlav. město prov. H-ky na l. břehu Isuely (úv. Ebra), 73 km sv. od Zaragozy na tratích H.-Tardienta a H.-Ayerbe dráhy Zaragoza-Barcelona, ve výši 450 m n. m., sídlo guvernéra a biskupa, se 13.041 ob. (1887). Rozkládá se na úbočí pahorku 60 m vys., ve středu 36 km široké, horami chráněné kotliny Hay a de H., jejíž úrodná, dobře zavlažená půda pokryta jest vinicemi a sady olivovými. Středověkého rázu dodávají městu hradební zdi s 99 věžemi z doby maurské a řada starobylých budov, jako: got. katedrála z XV. st., románský chrám sv. Petra z r. 1241, stará radnice, býv. palác králov aragonských, změnčený později v budovu universitní, pak četné kláštery v městě a nejbližším okolí (Monasterio Real a j.); mimo to má město divadlo a cirkus pro býčí zápasy. Z ústavů vzdělávacích jest zde kněžský seminář, z collegios, 1 institutu, kdežto universita, založ. r. 1354 spojena r. 1845 s universitou zaragozskou — H. jest býv. římská osada *Oscá*, přijímá *Vit-tézna*; r. 713 dobyli jí Arabové, jimž odňata r. 1096 Pedrem I. a učiněna sídlem královským a biskupským. Později význam její poklesl.

Huescar [ueskár], okr. město v špan. prov. Granadě, v suché, málo zalidněné planině, na již. úpatí Sierry de la Sagra, při f. Guardalu (přítok Guadiany Menor), se 7528 ob. (1887) a přádelnou. H. leží na místě starého karthaginského města. Na blízkou yzniká Fuencaliente, vřídlo nejsilnější celého Španělska. — Průplav Huascarský, jenž měl vésti okolní vodstvo přes Lorcu do Murcie a Cartageny, byl vystavěn pouze na 28 km a zůstal nedokončen pro nedostatek vody v řekách. Pouze Guardal jej napájí.

Huet: 1) H. Albert, přední státník a voje-vůdce Sasíků sedmhradských (* 1537 v Sibini — † 1607 t.). Studoval gymn. v Sibini a práva ve Vídni, kde r. 1557 vstoupil do služeb uherské dvorní kanceláře. R. 1577 stal se magistr. radou v Sibini a t. r. hrabětem Sasíků, v kteréž hodnosti byl knížetem Kryšto-fem Báthorim doživotně potvrzen. V pohnutých tehdy dobách prokázal národu svému služeb neocenitelných. Velikou má zásluhu o sepsání zákonníka pro sasické stolice a kraje, v nichž dotud právní a soudní záležitosti dle tradic a zvyků byly vyřizovány. Zákonník t. j. byl ku podnětu H-ovu Mat. Froniem (v. t.) pod názvem »Der Sachsen in Siebenbürgen Statuta oder eigen Landrecht« sepsán, v zasedáních sasické národní university v l. 1570 až 1580, hlavně spolupůsobením H-ovým, opraven a doplněn a Štěp. Báthorim v Krakově dne 18. ún. 1583 schválen jako platný pro veškeré území sasického národa, kde až téměř do polovice XIX. věku v platnosti zůstal. Na

sněmě medivíšském r. 1588, když jednalo se o vypuzení jesuitů ze Sedmíhradska, hrál H. vynikající úlohu, slovem i písemem bojovav proti nenáviděnému v zemi řádu, tak že kníže Sigmund Báthori jednomyslně žádosti sněmu konečně vyhověti musil. Nabytá práva a výsady Sasíků hájil H. usilovně proti Uhrům a Sékelům na sněmích i před knížetem. R. 1595 byl knížetem Sigmundem do Prahy vyslán, kde skončována spojenecká smlouva a arcikněžna Marie Kristina zaslíbena Sigmundovi. T. r. vedl H. vojenskou výzvu sasickou, asi 10.000 mužů, proti Turkům a proslavil jméno své ve vítězných bojích u Temešváru a ve Valašsku při dobývání Tergoviště a Giurgieva na Dunaji, neméně při sboření mostu Turky přes Dunaj postaveného, kde všude H. ukázal neohroženost a osobní udatnost, jakož i správné disponování. Také v těžkých bojích, do nichž kníže Ondřej Báthori Sedmíhradsko r. 1599 proti valašskému vojvodovi Michalovi a 1600 také proti císařským vojskům zapletl, osvědčil se H. prozíravým rádcem a svědomitým vůdcem lidu svého. Jemuž snažil se v krvavých domácích bojích následujících let a v nastalé potom bídě a nouzi výmoci nutného přispění a podpory na sněmu i císaři. Právem nazývá nápis náhrobku H-ova v ev. kostele v Sibini H-a »nejzářnějším synem národa«. Dkl.

2) H. [yè] Pierre Daniel (Huetius), theolog a filosof francouz. (* 1630 v Caenu — † 1721 v Paříži), byl vychovatelem dauphina, syna Ludvíka XIV., stal se r. 1674 členem franc. akademie, 1689 biskupem v Avranches. Posledních dvacet let života svého strávil v Paříži v profesním domě jesuitův, oddán jsa učenému badání. H. jest skeptik theologický. Důvodů pochybování svého o možnosti absolutního poznání rozumového běže ze zásoby námitek Pyrrhonských, uložených u Sexta Empirika, a užívá jich k tomu, aby naklonil mysl k víře theologické. Tím směrem nese se spis *Traité philosophique de la faiblesse de l'esprit humain* (Amsterdam, 1723). O nedostatečnosti rozumu a potřebě víry jednájí ještě *Demonstratio evangelica* (1679) a *Questiones Aletuanae* (Caen, 1690), t. zv. po opatství, kde psány byly. Proti nauce Descartesově, jejíž horlivým stoupencem byl H. za svého mládí, čelí *Censura philosophiae Cartesianae* (Paříž, 1689 a 1694) a *Nouveau Mémoire pour servir à l'histoire du Cartésianisme* (t., 1692). Mimo básně (lat. a řecky psané), práce historického a literárního obsahu napsal svůj životopis *Hueti commentarius de rebus ad eum pertinentibus* (t., 1718) a vydal *Origenis in sacram Scripturam commentariorum quaecunque graece reperiuntur* s lat. překladem a poznámkami (Caen, 1668). Zb.

3) H. [yè] Paul, krajinář franc. (* 1804 v Paříži — † 1869 t.). Po nějaký čas byl zákem Grosovým a stal se spoluzakladatelem poetické intimní krajiny náladové, k níž motivy čerpal obyčejně ze sev. Francie. Byl romantik, jenž miloval pathos a vášně dramaticky rozpoutané, vyjádřené smělymi akkordy barev a širokým štětcem; při tom jest roman-

tický jeho názor krajinářský vážný, zasmušilý a drsný. Miluje rozbouřené síly přírodní, bouři, blesky a povodeň. Postřehuje subjektivně celek přírodních jevů, nehledě si detailů. Ve dvacátých letech, kdy vystoupil, zdál se býti vrstevníkům přilisi melancholickým a elegickým; později, kdy anglické krajinářství proniklo na pevninu, byl opět přilisi theatricalním, pathetickým a nepravdivým; viděl přírodu svým vlastním způsobem a proto považován byl za jednostranného. Zásluhou jeho zůstane vždy, že zároveň s Michelem první hledal přirozenou intimitu krajinářské nálady. Z děl jeho uvádíme: *Bouře na večer* (1831); *Podzimní večer* (1838); *Západ slunce v podzimních mlhách*; *Povodeň v St. Cloudu* (1855). hlavní dílo: *Černé skály* (1861); *Večer v Alpách* (1864); *Rozvodnění Gavy* (1865). Prováděl také dekorativní práce, lithographie a leptané rytiny a ilustroval Bernardinova »*Pavla a Virginii*«. Srv. Ph. Burty, P. H. notice biogr. (Paříž, 1869); E. Legouvé, Notice sur P. H. (tam., 1878); Ern. Chesneau, Peintres et statuaires romantiques (t., 1880). J-k.

4) H. François, filosofický spis. franc. (* 1814 — † 1869), prof. filosofie v Gentu, přispěl k rozšíření vlivu Cartesia v dílem vlastními pracemi, dílem vydáním spisů Bordasa du Moulin. Napsal: *Recherches sur la vie, les ouvrages et les doctrines de Henri de Gand* (1838); *Cartésianisme* (1843); *Règne social du christianisme* (1853); *Science de l'esprit* (1863); *Sujétion temporelle des papes* (1862) a j. Posmrtně vyšlo *Révolution philosophique au XIXe siècle* (1871).

5) H. [hyet] Coenraad Busken, spisovatel hollandský (* 1826 v Haagu — † 1886 v Paříži), byl od r. 1851 pastorem wallonskoreform. církve v Haarlemu, v kterémž postavení šířil horlivě protestantismus svobodomyšlný či moderní, jak se říkalo v Holandsku. Srv. jeho *Brieven over den Bijbel* (2 díly, 1857, 2. vyd. 1863) došly velkého rozšíření v lidu. Roku 1862 vzdal se svého místa a oddal se novinářství; redigoval »*Haarlemmer Courant*«. Roku 1868 odešel do Indie, kdež v Batavii redigoval »*Javabode*« a později »*Algemeen Dagblad van Nederlandsch Indië*«, do něhož přispíval i v Paříži, usadiv se tam r. 1876. Přední práce jeho jsou: *Kanselredenen* (1861); román *Lidewijde* (1868, 2 sv., 2. vyd. 1872); *Litterarische fantasien* (1868—88, 10 sv., 2. vyd. 1881—89, 25 sv.); *Het land van Rubens* (1879, 2. vyd. 1881); *Het land van Rembrand* (1883); *Brieven van B. H.* (1890). H. byl z nejškvělejších prosaistův hollandských a přední literární kritik, vytýkající bezohledně a pfiště všecky vady a nedostatky.

Hueter: 1) H. Karl Christoph, lékař něm. (* 1803 v Melsungách v Hessech — † 1857 v Marburku). Lékařství vystudoval v Marburku, načež podnikl vědeckou cestu po universitách německých a rakouských. Habilitoval se pak v Marburku, přednášel lékařství, chirurgii a porodnictví a stal se tu r. 1833 řád. prof. porodnictví. Má zásluhy o zvelebení tohoto odboru v Německu. Z jeho prací uvádíme: *Die*

Pathologie und Therapie der fünften Geburtsperiode (1828); *Die dynamischen Geburtsstörungen. Ein Versuch zur rationellen Begründung der dynamischen Geburtshilfe* (Berlin, 1830, 2 sv.); *Lehrbuch der Geburtshilfe für Hebammen* (1838).

2) **H. Karl Albert**, lékař něm., syn před. (* 1838 v Marburku — † 1882 v Greifswaldě). Lékařství vystudoval v Marburku, pracoval pak na různých universitách střeoevropských, účastnil se i války šlesvicko-holštýnské a habilitoval se r. 1865 v Berlíně pro chirurgii. R. 1868 byl povolán za profes. chirurgie do Rostok a po roce do Greifswaldu. **H.** vynikal hlavně jako chirurg a tu jako specialista pro pathologii a terapii kloubů. Vedle toho získal si též pro všeobecnou chirurgii veliké zásluhy experimentálními a histologickými pracemi o diftherii, sepsi a pyaemii. Byl i politicky činným. Samostatných prací **H.**ových jest 74; z důležitějších uvádíme: *Anatomische Studien an den Gelenken Neugeborener und Erwachsener* (Berlin, 1860); *Die Formentwicklung am Skelet des menschlichen Thorax* (Lipsko, 1865); *Die septicämischen und pyämischen Fieber* (Erlanky, 1869); *Die Tracheotomie und Laryngotomie* (t., 1871); *Klinik der Gelenkrankheiten mit Einschluss der Orthopädie* (Lipsko, 1870—71, 2 sv.; 2. vyd. 1876—78, 3 sv.); *Die allgemeine Chirurgie, mit einer Einleitung in das Studium der chirurg. Wissenschaften* (t., 1873); *Der Arzt in seinen Beziehungen zur Naturforschung und den Naturwissenschaften* (t., 1878); *Grundriss der Chirurgie* (t., 1880 až 1882, 2 sv.; 7. vyd. pozízeno Lossenem 1889—92). Mimo to vydával od r. 1871—82 s Lüčkem sborník »*Deutsche Zeitschrift für Chirurgie*«.

Huetius viz Huet 2).

Hufe, též hube (něm.), lán, znamenala v Německu původně normální míru země, jež odvodila potřebám průměrné rodiny ve vesnici usedlé a již tato stačila obděláti jedním pluhem a potahem. **H.** byla vnitř týchž hranic stejná, mezi sebou však vzhledem na různý počet usedlých, velikost hranic, vlastnosti půdy atd. hufy se různily. Velikost jejich značně kolísala: mezi 15 1/2—60 jitry, v Rakousku dokonce 1 h. = 15057 jitra. Majitel lánu slul **Hüfner**, pololáník **Halbhüfner**.

Hufeland Christoph Wilhelm, lékař německý (* 1762 v Langensalze — † 1836 v Berlíně). Lékařství vystudoval v Jeně a v Gotinkách, načež po 10 let působil jako praktický lékař ve Výmaru, stýkaje se tu s Wielandem, Herderem, Göthem a Schillerem. R. 1793 stal se profesorem v Jeně, kdež přednášel zejména makrobiotiku s neobyčejným úspěchem. Roku 1798 stal se osobním lékařem krále pruského a prvním lékařem v nemocnici Charité, r. 1809 profesorem pathologie a terapie v Berlíně. **H.** je předním zástupcem eklektického směru v lékařství a zároveň nedostíhým popularisátorem vědomostí lékařských, hlavně zdravotních. Lidumilný duch vedl jej k založení fondu pro podporu nouzi trpících lékařů (**H.**-sche Stiftung) a podpůrného spolku pro vdovy

po lékařích, jež oba hojně obohatil svými příspěvky a odkazy. Rovněž založil v Berlíně polikliniku pro léčení nemajetných nemocných a lékařsko-chirurgickou společnost. Literární činnost jeho byla ohromná, obsahující přes 400 prací. Z hlavnějších uvádíme: *Makrobiotik, oder die Kunst das menschliche Leben zu verlängern* (Jena, 1796 a četná vydání něm. a překlady, i čínský); *Aufforderung an alle Aerzte Deutschlands in Betreff der Kuhpocken* (Berlin, 1801), jímž horlivě se přimlouval za zavedení ochranného očkování; *Ueber die Natur, Erkenntnis und Heilart der Skrofelkrankheit* (Jena, 1795, 3. vyd. Berlin, 1819); *Guter Rat an Mütter über die wichtigsten Punkte der physischen Erziehung der Kinder in den ersten Jahren* (t., 1799; 12. vyd. Halle, 1875); *Ueber die Kriegspäst alter und neuerer Zeiten, mit besonderer Rücksicht auf die Epidemie im Jahre 1813* (t., 1814); *Ankunft der orientalischen Cholera an der Grenze von Europa* (t., 1823); *Fincheiridion medicum, oder Anleitung zur medicinischen Praxis, Vermächtniss einer 50jährigen Erfahrung* (t., 1836; 2. vyd. t. r.; 10. v. 1857). Řada drobnějších prací byla vydána pod názvem *Kleinere medicinische Schriften* (t., 1822 až 1828, 4 díly). Vedle toho založil a vydával »*Journal der praktischen Arznei und Wundarzneikunde*« (t., 1795—1835, 83 sv.) a »*Bibliothek d. prakt. Heilkunde*« (t., 1799—1835, 86 sv.). van **Huffel** Pierre, malíř belg. (* 1769 v Grammontu — † 1844 v Gentu). Studoval na akademii v Gentu a byl po dlouhou dobu žákem Herreynsovým. Potom studoval v Paříži, kde provedl některé obrazy pro kostely v Gentu a obrazy pro pozdější královnu nizozemskou Annu Pavlovnu. Maloval také podobiznu *Napoleona I. jako konsula* (mus. antverpské). Stal se feditelem akademie a konservátorem musea v Gentu. J-k.

Hüffel Johann, protest. theolog německý (* 1784 — † 1856 v Karlsruhe), badenský ministeriální rada a vrchní rada církevní. napsal: *Wesen u. Beruf des evang. Geistlichen* (4. vyd. 1893) a *Der Pietismus geschichtlich u. kirchlich beleuchtet* (1846).

Hüffer: 1) **H. Hermann**, historik a právník něm. (* 1830 v Münsteru). Habilitoval se r. 1855 na univ. v Bonnu a byl později jmenován profesorem. Od r. 1864—66 byl členem pruské sněmovny poslanců, od r. 1867—70 poslancem říšským. Hlavního díla **H.**-ova *Diplom. Verhandlungen aus der franz. Revolution* vyšel I. sv.: *Oesterreich u. Preussen gegenüber der franz. Revolution bis zum Abschluss des Friedens von Campo Formio* (Bonn, 1868) a sv. II. a III.: *Rastatter Kongress u. die zweite Koalition* (t., 1878—79). V obsáhlém tomto díle zaujímá **H.** samostatně vědecké stanovisko, k němuž dospěl bedlivým studiem archivním. Z ostatních spisů histor. uvéstí sluší zvláště *Die Kabinettsregierung in Preussen* (Lipsko, 1891). V oboru cirk. práva napsal **H.**: *Beiträge zur Geschichte der Quellen des Kirchenrechts u. des röm. Rechts im Mittelalter* (Münster, 1862) a *Forschungen auf dem Gebiete des franz. u. des rhein. Kirchenrechts* (t., 1863).

2) H. Francis, hud. spisovatel, bratr před. (* 1843 v Münsteru — † 1889 v Londýně), po studiích filologických v Lipsku, Berlíně, Londýně a Paříži povýšen byl r. 1869 v Gotinkách na doktora filosofie a krátce na to ubytovav se v Londýně, rozvinul zde hudební spisovatelskou činnost, zvláště Richarda Wagnera horlivě propagující. Od r. 1878 byl referentem »Timesu«. Napsal: *Der Trobador Guillem de Cabestaugh* (Berlín, 1866); *The troubadours, a history of provençal life and litteratur in the middle ages* (Lond., 1878), vzácné příspěvky k studiu hudby troubadourské; *Richard Wagner and the music of the future* (1874); *Musical studies* (1880); *Italian and other studies* (1883); *Half a century of music in England* (1889). Do angličtiny přeložil korespondenci Wagnera s Lisztem, spracoval pro Britskou encyklopaedii stati o Händelovi a Beethovenovi, do sbírky »Great musicians« o Wagnerovi a znám jest též jako librettista Mackenzieových oper »Colomba« a »Troubadour« a Cowenovy »Sleeping beauty«.

al-Hufhuf, al-Hofuf viz Ahsá.

Hufnagel Joris viz Hoefnagel.

Hug: 1) **H. Joh. Leonhard**, katol. theolog (* 1765 v Kostnici — † 1846), od r. 1791 professor theologie ve Freiburgu. Nejcennější z jeho prací jest *Einleitung in die Schriften des Neuen Testaments* (4. vyd. 1847). Spolu s jinými redigoval »Zeitschrift für Theologie« (Freiburg, 1839—42).

2) H. Arnold, filolog něm. (* 1832 v Buchu ve Švýcarsku — † 1895 v Curichu). Studoval klass. filologii v Curichu a Bonnu, pak působil jako gymn. učitel ve Štětíně a Winterthuru, r. 1866 habilitoval se na universitě curijské, kde stal se r. 1869 řád. professorem. Pro těžkou chorobu vzdal se r. 1885 místa tohoto. **H.** opatřil textová vydání taktika *Aineia* (Lipsko, 1874) a *Xenofontovy Anabase* (větší a menší vyd., t., 1878), pak vydání *Platónova Symposia* s něm. komentářem (t. 1876, nyní již v 2. vyd.). Mimo to sepsal: *Prolegomena critica ad Aeneae Poliorceticæ editionem* (Curich, 1874); *Aeneas von Stymphalos, ein arkadischer Schriftsteller aus class. Zeit* (t., 1877); *Commentatio de Xenophontis Anabaseos codice C* (t., 1878); *Studien aus dem class. Alterthum* (Freiburg a Tubinky, 1881 a 1886). **Vý.**

Hüg., přírodopisný skratek, jímž označen Karl Alexander Anselm von Hügel.

Hugdietrich, rek něm. básně ze XIII. stol. Získav lásku královské dcery Hildburky, zplodí s ní syna Wolfdietricha, zvaného tak, poněvadž od rodičů svých pohozen a od vlků vychován byl. Pokračování pozdější uvádí H-a žijícího se svou rodinou a usmířeného s otcem choti své a líčí jeho osudy válečné. Kritické vydání opatřil Jánicke (»Deutsches Heldenbuch«, 1871, sv. 3.), báseň rozřífenou vydal Oechsle (r. 1834). Básnický spracoval látku Hertz: »H-s Brautfahrt« (1863).

Hügel Karl Alexander Anselm, svob. pán, cestovatel a přírodopyscec něm. (* 1796 v Rezně — † 1870 v Brusselu). Studoval práva

v Heidelbergu, načež vstoupil jako důstojník do rakouského vojska. Jako setník účastnil se tažení vojenských v l. 1813—15 a r. 1821 tažení na Neapol, kdež zůstal pak jako attaché při rak. vyslanectví. R. 1824 přesídlil do Vídně a zabýval se až do r. 1830 studiem přírodních věd. R. 1830 zdržoval se v Anglii a Francii, konaje přípravy k velké cestě vědecké. R. 1831 opustil Toulon a navštívil nejprve Řecko a Krétu, pak Egypt, načež podniknul větší výpravu po Přední Asii. Navštívil Antiochii a Emesu, pronikl pouští ku zříceninám Baalbeckým, načež procestoval Libanon a Palestinu a přes Egypt dostihnul Bombaje. Odtud cestoval říši Mahráttů a Dekkanem do Goe, navštívil Maisúr, prozkoumal pohorí Nilgiri, procestoval pobřeží Malabarské a odebral se odtud přes Travankur na Ceylon. Po 5 měsících přepravil se na pobřeží Koromandské a navštívil Karikal a Madras, načež Indickým Archipelem přepravil se do Austrálie, navštívil Nový Zealand a přes Filipiny, Macao a Kanton vrátil se do Přední Indie. Z Kalkutty vydal se na nejdůležitější cestu svoji, věnovanou hlavně výzkumu území pohimálájského. Ubral se podél hranice Tibetu do Kašmíru, proniknul až po Atok na Indu a vrátil se říši Sikhů a přes Delhi do Bombaje, odkudž přes Kapsko a Sv. Helenu odplul do Anglie. Cesty H-ovy měly znamenitý výsledek pro vědu, jmenovitě ohromně a velecenně sbírky přírodovědecké a národopisné, které jsou nyní uloženy ve dvorním museu ve Vídni. Po návratu svém žil ve Vídni a získal si zde velikých zásluh o zvelebení zahrádnictví, mimo jiné založením rakouské společnosti zahrádnické (»Österr. Gartenbaugesellschaft«). Roku 1849 účastnil se pod Radeckým války rakousko-italské a r. 1850 stal se rak. vyslancem ve Florencii, kdež setrval až do vypuzení velkovévody r. 1859. Na to byl rak. vyslancem v Brusselu do r. 1869. Po té zdržoval se ponejvíce v Anglii. Napsal: *Kaschmir und das Reich der Siek* (Stuttgart, 1840—48, IV. sv.); *Das Becken von Kabul und die Gebirge zwischen dem Hindu-Kosch und der Sutlej* (Videň, 1851—52, 2 sv.); *Der Stille Ozean und die Spanischen Besitzungen im Ostindischen Archipel* (t., 1860). Menší zprávy o svých cestách uveřejnil v »Journal of the Royal Geogr. Society of London«. Některé sbírky jeho popsal Endlicher, Heckel, Fenzl a Schott.

Hügelovka, zadovka se závěrem válcovým, velmi podobná pruské jehlovce (dreysovcé), sestojená r. 1866 virtemberským plukovníkem H. z Hügelů, jenž drátovou zpruha v zámku nahradil zpruhou stuhovou, jehlu dreysovky pak spolehlivým zápalníkem. Náboje měly papírový obal a na zadním konci měděnou čepičku, v níž k vůli pevnosti trčela dřevěná zátká. Nábojnice neosvědčily se tou měrou, jako mnohem jednodušší kovové, čímž i h. byla zamítnuta.

Hügelovka, zadovka se závěrem válcovým, velmi podobná pruské jehlovce (dreysovcé), sestojená r. 1866 virtemberským plukovníkem H. z Hügelů, jenž drátovou zpruha v zámku nahradil zpruhou stuhovou, jehlu dreysovky pak spolehlivým zápalníkem. Náboje měly papírový obal a na zadním konci měděnou čepičku, v níž k vůli pevnosti trčela dřevěná zátká. Nábojnice neosvědčily se tou měrou, jako mnohem jednodušší kovové, čímž i h. byla zamítnuta.

Hugenius viz Huyghens.

Hugenoti (franc. *Huguenots*), přezdívka, kterou ve Francii označováni byli přívrženci reformace, učení Kalvinova. Dle výkladu Be-

zova povstala takto: Ve Francii mělo každé město své strašidlo, město Tours mělo krále Huguetta. A ježto H., jsouce pronásledován, k bohoslužbám se scházeli v noci, přirovnávání k strašidlu a v Toursu nazváni H-ty. Dle jiných povstala přezdívka ze slova Ignenots (*Eidgenossen*), jímžto se nazývala opoziční strana v Genevě, klonící se ke spolků švýcarskému (*Eidgenossenschaft*). Reformace měla ve Francii již od doby Lutherovy dosti přívrženců, kteříž i nazýváni lutherány (*luthériens*); avšak když vystoupil Kalvin, protestanti francouzští přilnuli k němu jakožto k svému krajanu, a učení jeho rozšířilo se mezi šlechtou a měšťanstvem. Král František I. potlačoval kalvinism, spatřuje v zásadách jeho nebezpečí pro monarchii absolutní a nechtěje, aby kalvinští pánové francouzští zaujali podobné postavení ke koruně jako protestantská knížata v říši Německé. A podobně činili také jeho nástupci. Za Františka II. přistoupila k protivě h-tů a katolíků protiva Bourbonů a Guisů (viz Francie str. 583 a n.). Pokusy o smíření stran byly marny a za Karla IX. počaly se (r. 1562) pověstné války hugenotské, jež ukončeny teprve (r. 1598) ediktem Nanteským. Tímto propůjčena králem Jindřichem IV. h-tům svoboda náboženská, rovnoprávnost s katolíky, přístup k úřadům a právo držeti vojsko, míti pevnosti a scházeti se na sněmích, tak že tvořili jaksi stát ve státě. Za Ludvíka XIII. byly jim svobody ty a práva všelijak ztenčována, protože se bouřili, vedením hlavně vévody Rohana a prince Soubise. Avšak když (r. 1628) padla hlavní pevnost jejich La Rochelle, zrušeno postavení jejich co státu ve státě, ale svoboda náboženská, rovnoprávnost s katolíky a přístup k úřadům jim ponechány. Richelieu, maje dosti na potlačení politické moci jejich, dále jich neutiskoval a podobně činil i Mazarin. Naproti tomu Ludvík XIV. choval se k nim surově a násilnický. Neuznával sňatků jejich, vylučoval je z úřadů, zavíral a bořil jim kostely, poslal na ně mnichy a dragony (*missionnaires bottés*) a konečně (r. 1685) i zrušil, co z ediktu Nanteského ještě zbývalo. Zakázal h-tům konání bohoslužeb i v domech soukromých, kazatele vypověděl ze země, lidu však zakázal odcházeti do ciziny. Nicméně asi 300.000 h-tů (dle jiných mnohem více) se vystěhovalo i přijati ochotně ve Švýcarsku, v Holandsku, Prusku, Anglii a i., ježto byli lidé zámožní a vzděláni, dobří obchodníci a průmyslníci. Mnozí odešli též do Ameriky nebo do Kapska a někteří uchýlili se do Cevenn, kdež za války o dědictví španělské učinili povstání (viz Camisard). Kdekolí pak se h. osadili v cizině, přispěli nemálo ku zvelebení obchodu a průmyslu, blahobytu a vzdělanosti. Zářoveň však podněcovali také zášti proti králi francouzskému a církvi katolické, a synové a vnukové jejich stali se většinou úhlavními nepřáteli Francie. Kdož ostali ve vlasti, pronásledováni až do revoluce, která jim konečně zjednala rovnoprávnost (*Code Napoléon*), a té neodňala jim ani restaurace, ačkoli za doby té jim bylo snášeti

mnoho ústrků. Od roku pak 1830 svoboda svědomí a náboženství zúplna jest zabezpečena. Srv. Béza, *Histoire ecclésiastique des Eglises réformées en France*; Paux, *Histoire de la réformation française*; Meaux, *Les luttes religieuses en France au 16e siècle*; Hugues, *Les Synodes du Désert*; Thuanus, *Historia sui temporis*; Davila, *Storia delle guerre civili in Francia*; Browning, *History of the Huguenots*; Smiles, *The Huguenots after the revocation of the Edict of Nantes*; Soldan, *Geschichte des Protestantismus in Frankreich bis zum Tode Karls IX.*; Polenz, *Gesch. des franz. Calvinismus*.

Hugenotský sloh, jehož nejčilejšími pěstiteli byli Dieussart, Dury, Broebes, van Coehoorn, Nering a j., sluje stavební sloh, jež po vypuzení Hugentů nalezl v Německu hojně obliby. Ve slohu tom provedeny Mannheim a hoř. nové město v Kasselu. Charakteristikou jsou přímé, široké, ovzdušné ulice a domy do pravidelných čtverců uspořádané.

Huggins [heg-] William, hvězdář a fysik angl. (* 1824 v Londýně), zřídil si ve svém bytu v lond. předměstí Upper Tulse Hillu r. 1855 hvězdárnu a oddal se astron. pozorování, zejména podvojných hvězd a planet. Když objevena byla spektrální analýza, věnoval se jí H. a umínil si zdokonaliti ji a užiti k badání vědeckému, zejména v astronomii. Jako průpravou k tomu zkoumal vidma čtených prvků chemických a uveřejnil r. 1864 výsledky s čítnými obrazy videm ve *Phil. Trans.* Po tom zabýval se spektrálním rozborem mlhovin, slunce, vlasatic, hvězd měnlivých a určováním pohybu hvězd z pošinování čar v jich vidmech. H. jest hlavním pěstitелеm spektroskopického rozboru hvězdního a zdokonalil znamenitě metodu pozorovati protuberance. Žije jako soukromý učenec v Londýně. Napsal: *Spectrum analysis, applied to the heavenly bodies* (Londýn, 1866, franc. od Moigno, Paříž, 1866, něm. od Klinkerfues, Lipsko, 1868); *On the spectra of some of the fixed stars and nebulae* (t., 1864—68); *Further observ. on the spectra of some of the stars and nebulae with an attempt to determine therefrom whether this bodies are moving towards or from the earth* (t., 1868); *On the spectrum of the great nebula in Orion* (*Proc.*, 1865 a 1872); *On the photographic spectra of stars* (*Phil. Tr.*, 1880).

Hughenden [juend'n], ves u High-Wycombe v anglickém hrabství buckinghamském, s 1765 ob. (1891), známá jako sídlo earla of Beaconsfield (v. t.), jež tu jest s manželkou pochován a má ve far. kostele krásný mramorový památník.

Hughes [jús]: 1) H. Robert Ball, sochař angl. (* 1806 v Londýně — † 1868 v Bostoně), žák Baillyho. Již jako žák získal ceny za kopii satyra sbírky Barberinské, Apollona belvederského a za vlastní komposici *Pandora a Merkur*. R. 1829 odešel do New Yorku, kde provedl sochy *Alex. Hamiltona* (v burse, zničena požárem), biskupa *Hobarta* (bronz. pomník v kostele sv. Trojice) a j.

J.-k.

2) **H. Thomas**, spis. a politik angl. (* 1823 v Donnington Priory u Newbury v hrabství berkském), vychován byl v Rugby, studoval v Oxfordě a stal se advokátem r. 1848. R. 1856 vydal *Tom Brown's school-days*, jejichž neobyčejný úspěch založil slávu jeho; je to neobyčejně životný obraz anglického školského života, kreslený ze vzpomínek autorových, a zároveň tribut vděčnosti učiteli Tom. Arnoldovi. Pokračování obsahuje *Tom Brown at Oxford* (1861, nové vyd. 1871). Politiky účastnil se jako literát (1865—74). Věnoval celý zájem dělným třídám, chtěl řešit otázku sociální a ve smyslu křesťanském. R. 1880 založil v Tennessee kolonii, nazvanou Rugby, jež dosti záhy zanikla pro překážky hospodářské. Byl také z hlavních zakladatelů »Working Mens' College«, v jejímž čele nyní stojí. Jiné práce jeho jsou: *Scouring of the white horse* (1858, nové vyd. 1869); *Alfred the Great* (1869); *Our old church; What shall we do with it?* (1878); *The manliness of Christ* (1879); *Rugby, account of the settlement* (1881); *Memoir of Daniel Mc Millan* (1882); životopis biskupa Jamesa Frasera (1887); *Loyola and the educational system of the Jesuits* (1892).

3) **H. David Edwin**, elektrotechnik angl. (* 1831 v Londýně). Vystěhová se s rodiči do Spoj. Států, studoval nejprve hudbu, ale pak úplně věnoval se vědám, studuje hlavně fysiku, a jmenován professorem této vědy v Bardstownu. R. 1855 ohlásil první svůj vynález, telegrafický stroj typu tisknoucej, jenž v Evropě nejprve Francii (1860) a pak postupně všemi vládami evropskými byl přijat, v Rakousku r. 1867. Vrátil se do Londýna, vynalezl H. r. 1878 mikrofon, jedno z nejdůležitějších zdokonalení telefonu. R. 1879 učinil třetí svůj vynález, indukční balancier, jenž velmi přispěl ke studiu, jaký vliv mají kovy na indukci proudů elektrických. Roku 1880 jmenován členem Král. společnosti londýnské.

4) **H. Arthur**, malíř angl. (* 1832 v Londýně), žák akademie londýnské. Jsa v koncepci svých děl přívržencem novoidealismu a prae-raffaelismu, snaží se H. měkčí a plynulejší linii dodat obrazům svým dojmů větší pracovitosti a uhlazenosti, stává se však mnohdy sladkým a bezvýrazným. Prvotní díla jeho stojí mnohem blíže vkusu prae-raffaelistů než pozdější, zejména *Ofelie*, již poprvé vzbudil pozornost. Pozdější jeho, sentimentální práce nesou se obvyklým směrem genrovým. Z jeho prací jmenujeme: *První láska* (1854); *Hudební společnost*; *Sluneční paprsek v kostele*; *Stříbro a zlato* (1865); *Žnec*; *Dobrou noc*; *Endymion*; *Marnivost*; *Nejistota* a j. Maluje také výrazné podobizny. J-k.

5) **H. Thomas**, orientalista angl. († 1887). Působil jako misijnář, mimo jiné v Pešáveru. Ze spisů jeho nejznámější jsou: *Notes on Muhammadanism, a dictionary of muhammadan theology* (3. vyd. Londýn, 1894) a *Dictionary of Islam, being a cyclopaedia of the doctrines, rites, ceremonies and customs of the muhammadan religion* (t., 1885). Dk.

van **Hughtenburgh** Jan viz van Hughtenburgh.

Hugh Town [jútaun], hl. místo na ostr. St. Mary (největší z angl. ostr. Scilly), s pěkným přístavem a 1500 ob. Z doby Tudorů zbyla tvrz Star Castle.

Hugi Franz Joseph, přírodovědec švýcarský (* 1796 v Grenchenu ve Švýcarsku — † 1855 v Solothurnu), studoval v Landshutu a ve Vídni, byl professorem na lyceu v Solothurnu, založil tu museum přírodovědecké, bot. zahrada a společnost přírodovědeckou, později, stav se protestantem, pozbyl úřadu. Konal cesty výzkumné po Evropě a severní Africe, zabývá se hlavně studiem ledovců a některých úkazů mořských. Napsal: *Naturhistorische Alpenreisen* (Soloth., 1830); *Grundzüge zu einer allgemeinen Natursicht* (t., 1841); *Ueber das Wesen der Gletscher und Winterreise in das Eismeer* (Stuttgart, 1842); *Die Gletscher u. die erratischen Blöcke* (Solothurn, 1843).

Hugli (angl. t. *Hoogly, Hooghly*), hl. město stejnojmenného distriktu v britskoi. ind. prov. Bengálu, na pr. bř. stejnojm. ramena v deltě Gangy, s 33.060 ob. (1891). Nejstarší křesť. chrám v Bengálu. Železnice vede odtud na Kalkuttu i Alláhábád. Roku 1537 založili zde Portugalci tvrz a usazovali obyvatelstvo vedle ní. R. 1629 dobyl ji šáh Džehán a r. 1640 založila zde angl. Společnost Východoindická faktorii. Část města zv. Činsura Chinsurah byla založena Hollandany. — Distrikt H. měl r. 1891 na 3169 km² 1,076.710 ob.

Hugo, jméno světců církve katol., panovníků a knížat, z nichž uvedeni budtež:

1) **H. sv.**, opat clugniacký, syn hrab. Semurského v Burgundii († 1109). V klášteře clugniackém byl s Hildebrandem, potomním papežem Řehořem VII. Vynikl ve sporu o investituru snahami svými o smír mezi papežem a císařem. Ujímal se císaře Jindřicha IV. proti jeho synům. Za něho vzrostl počet mnichů jeho kongregace na 10.000. Dva žáci jeho stali se papeži (Urban II. a Paskal II.). Památka jeho slaví se v církvi katol. 29. dubna.

2) **H. sv.**, biskup auxerreský, synovec před. († 1136). Narodil se na hradě »Ostrý Vrch« (*Mons acutus*) z rodičů hraběcích. Do kláštera clugniackého chodil do školy a také tam později vstoupil. Pro vynikající vlastnosti byl zvolen za opata v klášteře sv. Germana v Auxerru a když umřel tamější biskup, stal se jeho nástupcem. Byl biskupem výtečným. Den 10. srpna, jakožto jeho den úmrtí, je mu zasvěcen.

3) **H. sv.**, biskup grenobleský (* 1053 — † 1. dub. 1132). Vystudovav a vysvěcen byv na kněžství, stal se brzo kanovníkem katedrály valencské. Jako vynikajícím kanovníkovi svěťoval mu papežský vyslanec mnohé důležité úkoly a když se uprázdnil stolec biskupský v Grenoble, navrhl jej tam za biskupa. Z jeho biskupování je obzvláště památno, že jeho pomoci sv. Bruno založil přísný řád kartusiánský. Ve sporu o investituru H. neohroženě stál při papeži Řehoři VII. a ká-

ral jeho protivníka, císaře Jindřicha IV. Biskupem zůstal na domluvu papežovu skoro až do 80. r. věku svého, kdy se biskupství vzdal. Za několik měsíců potom umřel. Památka jeho slaví se 1. dubna. *Ehr.*

4) H. Veliký, zvaný Bílý a Opat, hrabě Pařížský a vévoda Francký, syn krále Roberta, měl za manželku nejprve Hedviku, sestru anglického krále Eduarda, potom Hedviku, sestru Otty I., a zanechal při smrti své r. 956 tři syny, z nichž H. Kapet obdržel hrabství Francouzské, Otto a Jindřich Burgundsko.

5) H. Kapet, král (987—996), viz Francie, dějiny str. 571.

6) H., král lombardský (926—947), dříve hrabě Vienneský, byl r. 925 povolán od šlechty lombardské proti Rudolfovi II. a r. 926 v Pavii na krále korunován. Chtěje zabezpečiti sobě panství, postoupil r. 929 Rudolfovi II. Dol. Burgund, začal opět ten uznal ho králem lombardským, a doufal nabyti Říma a koruny císařské. Svou krutostí vzbudil proti sobě odpor šlechty, že povolala Ottu I., před kterým H. uprchl do Arlesu, kde zemřel, zanechav nároky své na Itálii svému synu Lotharovi.

7) H. Veliký, hrabě vermandoiský (* 1057, † 1101 v Tarsu), syn franc. krále Jindřicha I., nabyl r. 1080 sňatkem svým hrabství Vermandois a byl jedním z předních vůdců první křížové výpravy. Na rozkaz císaře Alexia I. byl v Drači zatčen a propuštěn teprve r. 1101, kterého roku připojil se k výpravě bavorského vévody Velfa IV. Výprava ta byla v Malé Asii zničena a H. podlehl poranění svému v Tarsu.

Hugo [ygól: 1) H. Joseph Léop. Sigisbert, hrabě a generál franc. (* 1774 v Nancy, † 1828 v Paříži), vyznamenal se v boji proti povstalým Vendéjským a v Neapolsku, kde vyhubil loupeživé roty Fra-Diavolovy; s velikým zdarem bojoval ve Španělsku proti guerillám, tak že jmenován byl generálem a kryl ústup Francouzů z poloostrova. Vydal kromě vojenských spisů své paměti *Mémoires du général H.* (Paříž, 1825, 2 sv.).

2) H. Victor Marie, slavný básník franc. (* 26. února 1802 v Besançonu — † 22. května 1885 v Paříži), nejmladší syn před. a Sofie Trébuchetové, dcery majitele lodí v Nantech. R. 1805 přišel s matkou poprvé do Paříže, r. 1807 následoval s ní otce, jenž tehdy byl správcem provincie avelinské; v l. 1809—11 žil v domě jeptišek cisterciánských ve faubourgu Saint-Jacques, v místě tichém, kde dostalo se mu prvních hlubších dojmů literárních (četba Polybia, Tacita) i životních (zatčení generála Lahoriea, jenž se utekl k matce H-vě). R. 1811 povoilal jej otce do Madridu, kde vstoupil do šlechtické kolleje; poznal Španělsko, které, jak praví Sainte-Beuve, »zocelilo jeho charakter i vyzlatilo jeho obraznost«; první verše jeho, sujetů rytířských, pocházejí odtud. R. 1812 vrátil se do Paříže do starého kláštera, kde matka, blízka voltairianismu, ponechávala mu plnou volnost četby, velice smíšené. R. 1815 vrátil se do Paříže generál H., jenž za nedlouho odloučil se od své ženy, a

Victora s bratrem dal do kolleje Louis-le-Grand, kde měli se připravovati ke studiu polytechnickému; oba bratři vynikli tu v mathematice. Victor současně oddává se pracím literárním, píše dramata a dosahuje r. 1817 čestné zmínky od Akademie franc. za báseň *Les avantages de l'étude*, r. 1819 za jinou báseň *Les avantages de l'enseignement mutuel* a t. r. dvě ceny při toulousských hrách květných za básně *Les vierges de Verdun* a *Le rétablissement de la statue de Henri IV*; r. 1820 dosáhl ódou *Moïse sur le Nil* titulu mistra. V téže době (1819) učinila jej populárním satira *Le Télégraphe*, rázu krajně royalistického, jež vsáhl do sebe z matky vroucně milované. Na konci r. 1819 založil se dvěma bratry list »Conservateur littéraire« (do března 1821), jakýsi doplněk ke katolickému a royalistickému »Conservateur« Chateaubriandovu. V listě tom není patrna ještě reformáčnická úloha, již později hraje H.; klassický směr je tu ještě chválen, Corneillovi a Racineovi dává se přednost před Shakespearem a Schillerem. *Ode sur la mort du duc de Berry*, již zde H. uveřejnil, vynesla mu odměnu 500 fr. od Ludvíka XVIII. V červnu 1822 uveřejnil první svazek svých básní *Odes et poésies diverses*, jež byly barvy zcela royalistické a reakční proti revoluci a jež odměnil král pensí 1000 franků. Úspěch knihy této přemohl překážky, jež kladl ženitbě básnickové do cesty otec nevěstin, Foucher; svatba s Adélou slavena ještě téhož roku. V předmluvě vykládal básník, že chce studenou a jednotvárnou ódu francouzskou reformovati, učiniti ji dramatickou, odvrátiti se od mythologického apparatusu a přilnouti ke křesťanství. Do jisté míry podařilo se to básníku; óda jeho jest životnější, má prudčí barvy a vášnivější tóny než óda století XVIII., ale jinak nepřekračuje v ničem podstatném ještě starou poetiku. V únoru 1823 vydal H. anonymně první svůj román *Han d'Islande*, v němž již vyskytují se všechny ty prvky děsu, hrůzy a hnusu, jež dosud byly z umění vyloučeny a jež odtud s groteskní bizarností kupí básník do svých děl stále tvrdosijněji. Román má jinak cenu zcela nepatrnou; není zde ještě osobitého stylu H va, tak sytého, temného, lapidárního a suggestivního, jaký vyznačuje díla pozdější. V čci 1823 založil H. časopis »MUSE française« (do čna 1824), jenž stal se orgánem prvních skupiny romantické (A. Soumet, J. de Ressézuier, A. de Vigny, Chénédollé, Em. Deschamps, Delphine Gay, Ch. Nodier); daleko skromnější než pozdější revolucionáři z r. 1830. Ve 2. sv. *Odes* (1824) chtěl sám H. ještě zaujati posici prostředkující mezi klassiky a romantiky a také veršovnícké novoty, o něž se tu snaží, jsou ještě velmi umírněné. Nicméně je verš již pružnější a strofa rozmanitější než ve svazku prvním. R. 1825 jmenován byl H. současně s Lamartinem rytířem čestné legie; t. r. cestoval s Nodierem po Švýcarsku. Navrátil se do Francie, přepracoval a rozšířil starou novellu *Bug-Jargal* (první forma z roku 1818) a vydal ji r. 1826 s novým svazkem

veršů *Odes et Ballades*. V předmluvě k nim hlásá H. již otevřeně návrat k inspiraci středověké; v balladách přimyká se vědomě k »básním prvňm troubadourů středověkých, těch rhapsódů křesťanských, kteří měli ve světě jen svůj meč a svou kytaru«. Poesii tu pokládá za pravdivou jako nový život společenský, jenž vracel se k starým institucím. Od uveřejnění sbírky této a článků, jež jí věnoval Sainte-Beuve v »Globe«, datuje se přátelství mezi básníkem a kritikem; Sainte-Beuve vstoupil záhy potom také do kroužku, jenž se seskupil kolem Huga a jenž vědomě hledal novou »literární formuli«: romantismu. Středověk byl tu horlivě studován, stavby jeho, ponurě kroniky, zvláštní malebný ráz, jenž dotud zdál se literárním klasikům barbarským; poesie chtěla soutěžit s uměním výtvarným a brala lekce u sochařů i malířů. Reformní snahy tyto byly slavnostně prohlášeny a kodifikovány válečnou předmluvou k prvnímu dramatu H-vu *Cromwell* (1827). Básník prohlašuje tu drama za formu poetickou nejpřiměřenější době moderní, žádá však radikální reformu jeho. Zavrhuje klassickou jednotu času a místa a podržuje pouze jednotu děje; na dramatu žádá, aby objalo život v celé jeho šíři, podalo historickou pravdu mravů i charakterů. Proto musí smístit v sobě krásno i šeredno, vznešenost i grotesknost, »hrůzu i šaškovství, tragédii i komédii«. Sklon k naturalismu je v předmluvě té zcela patrný: »Všecko, co je ve světě, v dějinách, životě, člověku, všecko má a může se v dramatech zrcadlit«. ... Také reformu řeči žádal H; řeč měla být modernisována, čerpána z méně plnosti života. Programm tento mělo realizovati drama *Cromwell*; ale realisace byla nešťastná. Je to plod těžký, barokní a nehorázný, jenž nemohl být ani provozován; přes to obsahuje některé nádherné verše, podobizny dobře kreslené a leckterý šťastně pointovaný detail historický. Nové drama *Amy Robsart* (1828), vyňaté z W. Scottova »Zámku kenilworthského« a provozované pod pseudonymem P. Fouchera, propadlo bídě. T. r. vyšlo konečně vydání *Odes et Ballades* a v prosinci t. r. velikolepá sbírka lyrické poesie obrazně a popisně *Les Orientales*, jež vzbudila nadšený obdiv. Je to kniha skrz na skrz revoluční a skrz na skrz umělecká a výlučná. Poesie ryze malebná hýří tu a hoří v záplavách barev; technické detaily stupňují ještě její sytost a často a násilnost, všecko je tu pastva zraku i sluchu. Rhythmika básníková reformuje se také již v této knize. Zde poprvé vystupují vedle enjambementů potrojně alexandryny, jež stanou se později tak charakteristické pro poesii H-vu. Nedlouho po »Orientalech« vyšel vroucí plaidoyer proti trestu smrti *Le dernier jour d'un condamné*, thema, k němuž se básník později několikrát ještě vrátil. R. 1829 nové drama H-vu *Marion Delorme* nepřipuštěno censurou na jeviště. Za to r. 1830 svedl rozhodnou a vítěznou bitvu dramatem *Hernani* na Théâtre-Franç. (25. ún.). Skutečná bitva byla svedena v obecnstvu

mezi romantiky a klassiky; romantikové přece zvítězili, poněvadž *Hernani* měl v r. 1830 čtyřicet pět představení. Je to drama ryze romantické, založené na staré legendě španělské, jedná jedině živá antithesa, plná heroismu pýchy a ponurě grandiosity, lyrických tirád i násilných trivialit. Stil, děj i charakterky stavěny jsou výlučně antithesou, jako ostatně u všech skoro děl H-vých. Ale drama H-vu nebylo pouhým kusem rhétoriky, má i sociální pozadí, silný, až zkarikovaný, humanitní liberalismus. Rek, jenž je vzorem cti, je lupič, právě jako Marion Delorme, jež cítí lásku vroucnější a čistější než všechny počestné ženy, maitressou.

Revoluce z r. 1830 zničila také royalistické názory H-vy. Ke změně došel H. filosofickým rozvojem a oznámil jí otevřeně v předmluvě k hluboké a ryzí sbírce intimní *Feuilles d'automne* (1831). Knihou touto opustil H. také pevnou půdu náboženskou a vyplul na moře pochyby. Odtud hluboký stín melancholie leží na této knize, která podává, jak praví sám básník, »verše rodinné, domácího krbu, soukromého života, interieuru duše; melancholický a resignovaný pohled, vržený sem tam na to, co je, a předem na to, co bylo; ozvěnu myšlének, často nevysovitelných, jež budí zmateně v naší duši tisíce stvořených předmětů, trpících nebo nyjících kolem nás...« Je to z nejryzejších plodů H-vých, sladkých a přirozených citů, plyného hudebního kouzla, snad nejpřirozenější, nejnvtitnější kniha H-va. T. r. vydal H. historický román *Notre-Dame de Paris* přední svůj výkon v tomto genu. V něm poprvé podal neobyčejně sytou lokální barvu stílem plným a kouzelným, intenzivní, hluboce pathetické a ponurě scény, nesmírný, široký, hemživý život hromad, gigantickou symboliku, která oživuje i hmotu a činí z ní dramatického herce. Za to psychologie osob, jako všude u Huga, je nedostatečná a pochybená; jsou to strašidelné fantomy, jež stvořila mstivá a ironická obraznost autorova, jež napsala také v čelo knihy své fatalistické heslo *Ανάγκη*. Po tomto románě obrátil se H. zase k dramatu. R. 1832 hráno bylo v Théâtre Français *Le roi s'amuse*, pouze jednou, na to zakázáno; po druhé přišlo na jeviště až r. 1882. Osoby jeho jsou bližší realitě než v jiných dramatech H-vých a ve hře je také více opravdu dramatického tepla, ač jinak postavena je i ona na antithesi v duši šaška Tribouleta, duše sesurověle, která přes to chorobně miluje svou dceru. V únoru 1833 přijato s nadšením nové drama H-vo, tentokrát v próse *Lucrèce Borgia*, v němž H. v situacích silných, lesklých, ale pravdě nepodobných dochází k nejsilnějším účinným hrůzám. Figura rekyně založena je zase na psychologickém paradoxu; pod všemi nefestmi jejími ukryt je jediný cit lidský, mateřství, a tímto mateřstvím chce H. očistiti všecku její mravní zřůdnost. Jazyk je nejsilnější stránkou tohoto díla: silná, bohatá, zdravá francina. T. r. v prosinci přijato chladně drama *Marie Tudor*, z níž učinil H. proti dějepisné pravdě ženu

krajně a zvrhle vášnivou. Násilnost, pravdě nepodobnost a brutálnost žene ještě dále drama *Angelo, tyrán de Padoue* (hráno r. 1835 s neúspěchem). Mezi poslední dvě dramata spadá historická práce *Etude sur Mirabeau*, malé ceny, a *Claude Gueux*, dojemné, ale zkrácené vypravování, pointované proti trestu smrti. Při provozování »Lucrecie« r. 1833 poznal H. herečku divadla Porte-Saint-Martin, pí. Drouetovou, s níž žil odtud v milostném poměru, rozvázaném teprve smrtí, který zanechal také hlubší stopy v jeho tvorbě; tak hned v *Chants du crépuscule* (1835), knize zmatků a pochyb, »mlhy venku a nejistoty uvnitř«, »soumráčeného stavu«, do něhož prý se všechno pohroužilo. Vedle snivého smutku a pessimistické meditace setkáváme se v knize té s prvými náběhy k tomu humanismu, jež později ve verších tak okázale rhétorických plně a neunavně rozvíjel. Jinak je kniha nejednotná, pravá kniha přechodu, jak vyzníval již Sainte-Beuve, »v níž mísí se reminiscence monarchické a fraseologie křesťanská se sliby saint-simonovskými«. Mnoho veršů také, jak praví Sainte-Beuve, nepřišlo samo, bylo voláno, chtěno. *Les voix intérieures* (1837) a *Les rayons et les ombres* (1840) jsou barvou blízký sbírce předešlé, obírají se však více vnitřními a náboženskými vztahy básníka než společenskými a politickými.

V červenci 1837 jmenován byl H. Ludvíkem Filipem, s nímž přes svůj bonapartismus stál v přátelském poměru, důstojníkem čestné legie. V téže době utvořil se kolem Huga nový kruh ctitelů a žáků (Th. Gautier, Petrus Borel, Bouchardy, Esquiros a umělci výtvarní); se starými přáteli, předem Sainte-Beuvem, rozešel se skoro se všemi pro naprostou idolatrii, již vymáhal svému dílu i své osobě. Populárítě jeho, která se v době této upevňuje, neodolala ani Akademie, kde po několikráte ucházela se přijat r. 1841 na místo Nep. Lemerciera.

Před tím v listopadu 1838 hráno bylo v Renaissanci jeho drama *Ruy Blas*, jež je z lepších jeho her divadelních. Básník chtěl podle předmluv ukázati, jak mravní i společenský rozklad postupuje v království, a zvolil si k tomu, jak vykládá, Španěl po smrti Karla II. (1700); v markýzu de Fénlas nakreslil cynismus velmožů žijících z úpadku státu, v Césarů de Bazan zbědačelou šlechtu. Ale hlavní stavba dramatu má tuto hesi a podává dosti pravdě-nepodobný román lásky lokaje, jež mstivý dvořan uvede ke dvoru jako rytíře a jenž postoupí až na ministra, a královně, již se tak mstí dvořan, který chce náhle odhaliti rod a původ jejího milence; nedojde však k tomu, poněvadž intrikán zhyne dříve a spolu i milence královnin, jemuž ona naposled odpouští. V reku, který, ač společensky nízkého rodu, cítí vznešeně a dovede důvtipem i šlechtetnosti povznésti kleslou řiši, kterou rvou na kusy vysokí šlechtici, je skryta sociální a humanitní pointa H-va, právě jako stará metoda jeho pracovati antithesí. Roku 1842 vydal H. cestopis *Le Rhin*, složený ze tří částí: cesto-

pisu vlastního (*Lettres à un ami*), plného popisných partií a historického detailu, z legendy (*Le beau Pécopin*) a politické úvahy (*Conclusion*), jak rozřešíti rovnováhu evropskou. Ně- které partie v této knize slohovou cenou náležejí k nejsyťejšímu a k nejbásničťejšímu, co vyšlo z pera H-va. Z dojmů cestovních zrodil se v H-vi plán dramatu, které by vzkřísilo život středověkých obrů, život středověkých Titanů. H. pokusil se o to v dramě *Burgraves* (1843), jež nazval trilogií a v němž po stopách Aischylových chtěl rozvinouti fatalistickou tragédií, rozšířenou na několik generací. Chtěl podati zákon zločinného úpadku, mravní degradaci pokolení; chtěl také Prozřetelnoť postaviti proti fatalismu. Ale dramatická realisace těchto myslének je velice nešťastná a temná. Fatalismus je zosobněn v čarodějnici Guanhumate, jež je vlastně Ginevra, která žije v tomto zakuklení na hradě Heppensfeldě, v jediné jen myslénce pomstiti se na starém hradním pánu Jobovi, který před šedesáti léty ze žárlivosti zabil jejího milence a svého bratra Donata. Pomstu svou chce provésti Otbertem, nepoznaným synem Jobovým, jenž by skutečně zabil svého otce, kdyby nepřišel na hrad pod maskou Bedřicha Barbarossy sám Donato, jenž odpouští svému bratru a symbolisuje tak básníkovu Prozřetelnoť. Drama H-vo je ryze epické; děje tam skoro není, osoby vykládají rozvláčné minulé události, charakteristika psychologická schází skoro úplně a drama propadá struně allegoričnosti. Je to jeden z nejslabších, nejtěžkopádnějších a nejtemnějších plodů H-ových a vzbudil u obecenstva takový odpor, že básník vzdal se dramatické dráhy úplně. Po dvacetileté campagni dramatické byly obecenstvo i z velké části kritika romantickým drama-tem úplně disgustovány. Reakce ve prospěch staré klassické tragédie propukla plnou silou; k slávě a oblíbě spěli Ponsard a Mile Rachel, která převedla obecenstvo od romantiků ke Corneillovi a Racineovi.

H. zaměnil jeviště tribunou politickou. Brzy po strašném nešťastí villequieriském, jež mu urvalo dceru Leopoldinu a zetě Charlesa Vacquerieho, vstoupil H. do »areny stran«. R. 1845 jmenován byl od krále Ludvíka Filipa pair-em Francie a mluvil několikráte, obřadně a divadelně, ale s malým politickým úspěchem v komoře pairů o polské otázce, pro návrat rodiny bonapartovské, pro papeže Pia IX. V revoluci r. 1848 pairie byla potlačena a H. kandidoval do Shromáždění ústavodárného na reakční listině »Constitutionelu«. Byl zvolen a seděl na pravici, ač někdy hlasoval i s republikány. V červenci 1848 založil se syny Karlem a Františkem a spolupracovníky P. Meuricem, A. Vacquierem, Th. Gautierem, Mérym, Banvillem, Gérardem de Nerval, A. Vitum a j. »Evénement«, do něhož sice nepsal, ale jež řídil a inspiroval — list to reakční, jenž r. 1848 podporoval kandidaturu Louisa Bonaparta na presidentství, již všichni republikáni s Lamartinem odpirali. Jmenován byl členem Shromáždění v květnu 1849, seděl H.

zase na pravici; teprve v říjnu t. r. přešel náhle nejradikálnějším převratem k republikánské levici. Převrat tento vykládá H. sám soucitem k poraženým: »Teprve r. 1849 stal jsem se republikánem. Svoboda zjevila se mi jako přemožená. Po 13. červnu, když jsem viděl Republiku povalelou na zem, překvapilo a došlo mne její právo tím více, že umírala; tehdy jsem šel k ní. Postavil jsem se do řad slabšího...« Zdá se však, že příčina převratu byla osobní, totiž roztržka a nepřátelství, jež mu způsobil v jeho staré straně řeč z 9. července. H. neodpustil urážku a přešel na krajní levici; mluvil proti návrhu zákona o svobodě vyučování, listivému to manévru klerikálního, proti zákonu o reformě volební, proti revisi ústavy. Tato poslední řeč jeho (červenec 1851) byla nejslavnější. V ní útočil H. s neobyčejnou prudkostí na Ludvíka Bonaparta a obšírně vyložil teorie liberálního socialismu, jehož veleknězem od té doby se stal. H. horečně bojuje proti státnímu převratu z 2. prosince piše provolání za provoláním k lidu, který však neodpovídá činností, jakouž od něho básník čekal.

H. dobojoval boj do poslední chvíle. Teprve 11. pros., kdy bezvzálednost vzpoury byla patrna, opustil Paříž a odebral se do Bruselu. Za měsíc na to četlo se jeho jméno na listině šedesáti šesti vyhnanců. V Bruselu napsal *Napoléon le Petit* (1852) a *Histoire d'un crime*, jež byla uveřejněna až r. 1877 — oba spisy vroucí, plné života a ohně, nejsilnějšího a nejvyrovnanějšího stylu hugovského. V srpnu 1852 odebral se H. na Jersey, kde se připojila k němu rodina. Složil tu *Les châtiments*, knihu msty a nenávisti, snad nejživotnější svou knihu. Bezmezný hněv a bezmezná msta mluví z této knihy hned řečí grandiosní, hned groteskní a parodující. Básník je nevyčerpateľný; hanou stíhá všechny, kdo se účastnili »zločinu z 2. prosince«, generály, ministry, prefekty, biskupy, úředníky, novináře, měšťáky. Hemží se tu plno vlastních jmen, jež básník vydává posměchem. Obraznost jeho je neunavna v krutých výrazech, kousavých hyperbolách, ukrutných přirovnáních. Juvenalova satira je bledá vedle satiry H-vy; mnohé místo nutí srovnávati s Dantovým Peklem. Ke konci r. 1855 přinutila vláda anglická Huga, aby opustil Jersey, poněvadž protestoval proti vypuzení tří jiných vyhnanců. Odebral se na Guernesey, do Hauteville-Houseu. Sláva jeho tu dostupuje vrcholu. H. sám jediný vede tu boj s celou vládní mocí a stělesňuje tak, symbolisuje všechno, co stojí proti caesarismu a jednou jej poráží. H. zdál se tu lidem prorokem, druhým Prométheem, druhým Janem na Pathmu. A jedno dílo za druhým vzlétalo z vyhnanství H-va a množilo obdiv jeho genia. R. 1856 vyšly *Les Contemplations* (2 sv.), básně od r. 1830 do r. 1856. »Co jsou kontemplace?« táže se básník; »je to to, co by se mohlo nazývati, kdyby slovo nemělo jistou praetensi, paměti duše.« Kniha je velice různorodá, obsahuje čísla různé inspirace i různého tónu. Verše lehké, koketní, žertovně

řadí se vedle veršů nejchmurnějšího a nejtemnějšího mysticismu, jako na př. jsou *La Coccinelle* a *La bouche d'ombre*. Jiné kusy ukazují zase Huga jako básníka velikolepých dojmů přirodních a grandiózních, mohutných citů, sice bez psychologických odstínů, ale podaných v jednotné těžké intonaci. V jiných sarkasmus i spílání šosákům a pedantům, barokní obsahem, násilně často formou. A vedle toho zase řada básní náladov intimních a takové rylosti a hloubky náladové, jaké neukázal od »Listů podzemních«. R. 1859 vyšla z Guernesey první část *Légende des siècles*, obsahující nejzralejší a nejcelejší epické plody H-vy. Chtěl tu »vyjádřiti lidství v jistého druhu dile cyklickém, malovati je postupně i současně ve všech pohledech, dějinách, báji, filosofii, náboženství, vědě, jež se shrnují v jediném a nesmírném vzestupu ku světlu«. Tomuto plánu však dílo nevyhovuje, zejména onen »vzestup ke světlu« není v knize patrný jako určitý zákon rozvoje; kniha obsahuje také velikou převahou scény ukrutné, surové, krvavé, zlo úmyslně vyhledávané a v celém svém triumfu malované. Největších kulturních momentů dějinných H. pomíjí, za to vyhrabává se zvláštní zálibou kde jakého zapadlého a zapomenutého tyranna. Právem bylo konstatováno, že nenávisť tyrannie je nejmocnější vzpruhou inspirace a síly H-vy a že cit tento přešel do »Legend věků« ze »Châtiments«. Jinak však, pokud dekorace a síly náladové a plastiky dějů i citů se týče, jsou »Legendy« z vrcholů tvůrčí moci H-vy. T. r., kdy vyšla »Legenda věků«, odmítnul básník amnestii. Nová práce jeho vzbudila brzy ohromný rozruch: *Les misérables* (1862, 10 sv.), román intriky dosti banální a v lecčems ukazující na novinářské romány Eug. Suea, ale širokého, mohutného, sociálně-ethického dechu, plný velikolepých episod a mistrně oživovaných hromad, misicí visionářský pathos se scénami odporovanými až v krutý a trapný naturalismus. Roku 1864 vydal literární studie *Littérature et philosophie mêlées* a *William Shakespeare*, které poutají ne prací kritickou a analytickou, nýbrž vervou, nadšením a dikcí autorovou. R. 1866 vyšel nový velikolepý román Hugův *Les travailleurs de la mer*, jedna z nejoriginálnějších, nejprostších a nejhlubších jeho koncepcí básnických. Rek knihy, mlčelivý, lidmi i osudem utištěný rybák Gilliat, aby dobyl ruky veselé dívky Déruchetty, podniká nadlidský boj s přírodou a hmotou; ale když zvítězil a má být odměněn její láskou, shledává, že zatím dobyl jejího srdce jiný muž beze vsí námahy. Velikodušný Gilliat dopomůže milencům k útěku, ale sám končí sebevraždou; on, který překonal, jak praví H. v předmluvě, dvoji fatalismus, společnosti i hmoty, podléhá třetímu, fatalismu lidského srdce. Román, který oživuje velikolepě mrtvou přírodu, moře a jeho prohlubně, je z děl pro genia H-va nejcharakterističtějších; zápas s hmotou oživenou obrazností H-vou charakterisuje znamenitě jeho básnické pojmání. Rok před tím (1865) vydána sbírka veršů lyrických *Chanson des rues*

et des bois způsobila pohoršení smyslnosti autora již stárnoucího. Je to řada poesie větší, lehce, rozmarné, sem tam i pikantní a přes různé výstřelky banálnosti nebo baroknosti v některých číslech nejsvěžeji, stříbrné struny. R. 1869 vyšlo poslední dílo z H-va vyhnanství, román *L'homme qui rit*, dílo krajní fantasmie a přese všechny skvělé jednotlivosti již barokní a manýrované.

R. 1870 protestoval H. proti druhému plebiscitu pamfletem nazvaným *Non*. 4. září t. r. vstoupil do Paříže - sám, neboť choť jeho z zemřela r. 1868 v Bruselu. V Paříži zůstal za obžehání a přispěl prodejem jednoho vydání

Châtiments k zakoupení děl a podpore ambulancí. 8. února 1871 zvolen byl poslancem do Shromáždění bordeauxského, mluvil tam proti miru a navrhol, aby Shromáždění vrátilo se do Paříže. Na počátku března vystoupil však ze Shromáždění, poněvadž třetí řeč jeho na obranu Garibaldiho byla přehlušena. Smrt syna Karla nutila jej ostatně vrátit se do Paříže, odkud odejel do Bruselu upravit různé záležitosti rodinné. V tomto městě zastihl jej výbuch komuny; odtud protestoval proti dekretu o rukojmích a proti zvrácení sloupu Vendómského. Po přemožení komuny protestoval proti útiskům přemožených a poskytl sám útočiště několika z nich ve svém domě v Bruselu, následkem čehož byl odtud vypovězen. Uchýlil se do Londýna a odtud do Paříže. V květnu 1872 založil s Fr. Hugem, P. Meuricem a A. Vacqueriem demokratický list *Le Peuple souverain*. T. r. propadl jako radikální kandidát a teprve r. 1875 jmenován byl senátorským delegátem a násl. r. senátorem; seděl na levici a přinesl jednou fe ve prospěch odsouzenců komuny.

Po návratu do Paříže uveřejnil *Actes et paroles* (1875—76), v nichž vykládal svůj politický a náboženský rozvoj a dokládal jej řečmi, jež proslavil; *L'année terrible* (1872), politickou poesii proti Napoleonovi a Němcům namířenou, celkem slabší, a *Quatre-vingt-treize* (1874), historickou fresku z franc. revoluce, reliéfní a sytou v barvě, ale slabšího zájmu psychologického. R. 1877 vyšla druhá serie *Légende des siècles*, jež se sice hodnotou veršovníckou vyrovná serii prvé, ale nepřinesla nových tónů, a *L'art d'être grandpère*, kde některá čísla připomínají ryzí tóny jeho starší poesie rodinné a intimní, a vydána starší *Histoire d'un crime*. Následovala řada knih různé hodnoty: *Discours pour Voltaire* (1878); *Le Domaine public payant* (1878); *Le pape*, báseň (1878); *La Pitié suprême*, kde některé odsouzenců komunistických; *L'âne*, báseň (1880); *Religion et Religions*, básně (1880); *Les quatre vents de l'esprit*, básně (1881), v nichž jsou některá čísla poesie meditativní a visionářské, neobyčejně silné a suggestivní; *Torquemada* (1882), drama namířené proti nesnášlivosti náboženské; poslední serie *Légende des siècles* (1883); *L'archipel de la Manche* (1883).

R. 1881 zvolen byl H. znova obcí pařížskou za senátorského delegáta a r. 1882 znova za senátora. Sláva, již nyní požíval, projevila se

ohromujícím způsobem při jeho čtyřiaosmdesátých narozeninách, jež byly celou Francií slaveny jako nejvyšší národní svátek, a pak při velkolepém průvodu, dotud nevidaném, jenž provázal mrtvolu jeho, vezenu, jak si přál, na voze chudých, když byl po osmidenní agonii 22. kv. 1885 zemřel. Zůstala po něm ohromná zásoba rukopisů, jichž vydávání svědčeno Pavlu Meuriceovi a Aug. Vacquerieovi; vyšly z nich: *Le théâtre en liberté* (1886); *La fin de Satan* (1886), druhá to část trilogie, jejíž prvním členem je *Legenda věků* a třetím mysticko-meditativná báseň *Dieu*, vydaná již také; *Choses vues* (1887); *Toute la lyre* (1888), řada básní ze všech dob života básníkovy, ceny různé, mezi nimi některé znamenité; *En voyage: Les Alpes, Les Pyrénées, France et Belgique*; dvě dramata z mládí, *Les jumeaux* a *Amy Robsart*. Ve článku Jul. Telliera (*Annales politiques et littér.* z 30. září 1888) podána zběžná nomenklatura děl, jež čekají uveřejnění. Jmenujeme z nich: filosofické články *Essais d'explication*; *Correspondance*; tři komédie; satiry na druhé císařství *Années funestes*; satirické a meditativní básně *Colères justes* a *Profondeurs* a j.

H. je pokládán většinou kritiků franc. za největšího básnického genia franc. XIX. st.; je jistě nejširší genius, který symbolisuje a znázorňuje ve životě i díle svého symboly franc. národa jako žádný druhý a jehož osobnost splynula se snahami a sny alespoň prvých dvou třetin tohoto věku. H-vi dostalo se převládajícího údělu, že dílem svým ukojil i umělce i široké obecnstvo, ony formou, toto obsahem (Rod, Dnes je kritikou (Rod, Faguet, Biré, Lemaitre) nade vši pochybu zjištěno, že H. nebyl vynálezcem, nýbrž pouze množitelem a rozšiřitelem nových ideí. V politice i v umění sledoval vždy jen popud daný a vyznával vždycky víru majority, víru dneška a ne zítřka; ale idee, jež jini tušili a šeptali, dovedl on vysloviti hlasitě, skvěle, v nesčíslných variacích, dovedl jim zjednatí pozornost a pochopení obecnstva, tak že jemu zdál se on jejich vynálezcem a tvůrcem. V politice byl nejprve reakcionářem po ohromném napjetí prvního císařství jako všechna Francie soudobá a přešel k liberalismu v pravou dobu, kdy stal se již obecnou potřebou. Za Ludvíka Filipa byl konstitučním monarchistou a dosti pozdě hájil víru republikánskou a demokratickou. V literatuře také dlouho zůstával na vahách, kdy již mládež soudobá velmi určitě a rozhodně hájila se k novému směru. Lamartine, Vigny, Alex. Dumas předešli jej objevy literárními, ale nedovedli jich vykofiatiti; to bylo úlohou H-ovu, již provedl až k posledním důsledkům. Genius jeho básnický různě byl posuzován; vedle absolutních obdivovatelů (Gautiera, Paula de Saint-Victor) stojí silní popěrači (Biré, Barbey d'Aureville). Převrat v literárním vkusu, nové proudy realistické a naturalistické, psychologické útočily přirozeně na Huga, jako ohromnou pevnost hotovou a neústupnou. Poslední léta života H-va, kdy byl modlou národní, byla du-

šena volná kritika, která po smrti básníkův přirozeně zjednala se prudkosti poněkud vášnivou (Lemaître, Rod). Vědecké kritické ocenění podala teprve doba nejnovejší (Hennequin, Dupuy, Ch. Renouvier, Faguet), která psychologickou i aesthetickou analýsou rozstrojila básnické vlohy, aparát i metodu genia H-va.

Všichni kritikové moderní shodují se v tom, že obsahová, ideová zásoba H-va nebyla veliká a nová. H. byl temný, chaotický mystik materialistický se zabarvením neurčitěho deismu. Básně jeho plny jsou poznatků ryze obecných a neurčitých, jako jsou Bůh, spravedlnost, lidskost, osud, věčnost a j., jimiž hraje často velmi libovlně. Určitější byla jeho éthika, která chce býti socialistickou, ale i tu si neujasnila různé kontradičky (na př. pojetí geniu, silných individuí a j.). H. je sociální humanista barvy radikální, který svůj úkol, snahu i program v tomto směru dost cke pochozil a vyslovil již r. 1846 v jedné básni z »Contemplací« (V. kn., markýzovi C. d'E. . .); »rehabilitoval jsem šaška, komedianta, všechny odsouzence lidské, Tribouleta, Marionu, lokaje, galejnika i nevěstku, praví tu o sobě. A v téže básni viní krále ze všech béd a přičítá si za zásluhu, že »hlásal obecnou milost«, »vědu, písmo, slovo«, »školu na místě žaláře«.

Jako básník byl H. struktury prosté, hrubé; byl básník grandiósní, ale beztvářý, často i hrubých linií a prudkých barev, ale neschopný vystihnouti o stínů hmotných ani duševních. Pod spoustou obrazů, jež jsou vždycky skoro variací na jeden velmi prostý pomysl, zdusil často citové a duševní teplo; jeho básně, hlavně milostné, jsou v jádře chladné a akademické. Za to znamenitě suggeroval hmotné dojmy, pocity temné, hrozné, děs, strach a úzkost. Tato strana jeho díla vymáhá dosud celý obdiv. Obraznost, nejsilnější část jeho genia, měla silný sklon k materialisaci ideí, citů, pojmů; všechny skoro básně H-vy malují abstrakta v nekonečných a drtivých obrazech hmotných. H. pracoval hlavně antithesí a metaforou; zejména první byla jeho jediným dialektickým postupem a jediným charakteristickým způsobem. Odtud zejména psychologie jeho osob v dramatech a románech je slabá; osoby prvního plánu jsou méně jasné než osoby v pozadí, chycené jen krátce z profilu. Osoby hlavní jsou buď všechny z jednoho kusu, absolutně dobré nebo absolutně špatné, nebo spářeny umělou antithesí z kontradiček. Odtud romány i dramata jeho jsou spíše symbolickými nebo allegorickými spory než duševními a společenskými malbami; působí strnulou grandiósitou, ale nepodávají rozvoje lidských povah a citů. Nejsilnější částí jeho díla zůstává tak lyrika, zejména lyrika visionářská a meditativná, kde nemá soupeře ani v ostatních literaturách evropských.

Do češtiny překládali básně H-vy F. L. Rieger (»Lumír«, 1853); Edm. B. K. (tam, 1854); Fr. Doucha (»Rod. Kronika«, 1864) a hlavně Jar. Vrchlický, jenž vydal z nich dvě

samostatné sbírky, »Básně« v »Poesii světové« č. IX. (1874) a »Nové básně« (1882, J. Otto), řadu jiných uveřejnil pak ve svých anthologiích moderní poesie franc. (»Poesie sv.«, č. XVIII., 1878, a »Moderní básníci franc.«, 1894). Z románů máme přeloženy: »Bídňky« V. Vávrou-Haštalským (1863), »Chrám Matky Boží v Paříži« (týmž), »Devadesát tří« (1874) Chudobou a »Muže, jenž se směje« (1869) drem Nápravníkem; dramata: »Angelo, tyran padovanský« (Em. Smolik v »Div. ochotníku« č. 195); »Král se baví« (J. Lipnický, t., č. 186); »Lucrecia Borgia« (L. R. Stírský, t., č. 21); Ruy Blas (Frant. Doucha ve »Výboru dram. spisů«, II, Praha, 1869); »Historie zločinu« přel. Auředníček (1893).

Srv. Jar. Vrchlický, Studie a podobizny; Sainte-Beuve, Biographie des contemp. (1837, IV, 2.); Portraits contemp. (1846, I); Gust. Planche, Nouveaux portraits littéraires (1854, I); A. Lecanu, Chez V. H. (1863); V. H., raconté par un témoin de sa vie (1863, 2 sv.); P. Stapfer, Les artistes jugés et parties (1872); Th. Gautier, Hist. du romantisme (1874); G. Rivet, V. H. chez lui (1878); A. Barbou, V. H. et son temps (1882); Edm. Biré, V. H. et la Restauration (1869); V. H. avant 1830 (1880); V. H. après 1830 (1891, 2 sv.); Paul de Saint Victor, V. H. (1885); Alfred Asseline, V. H. intime (1885); E. Dupuy, V. H., l'homme et le poète (1886); Frank T. Marzials, Life of V. H. (Londýn, 1888); Désiré Nisard, Souvenirs et Notes biographiques (1888, 2 sv.); Ulbach, La vie de V. H. (1886); E. Hennequin, Quelques écrivains français (1893); E. Rod, Etudes sur le dix-neuvième siècle (1888); Faguet, Le dix-neuvième siècle (1893); Guyau v L'art au point de vue sociologique; Lemaître, Contemporains; Ch. Renouvier, V. H. le poète (1893); Mabillau, V. H. (1893); Boudon, V. H. (4. vyd. 1893); P. Ahlberg, V. H. och det nyare Frankrike (Štokholm, 1879, 3 sv.); Barnett Smith, V. H., his life and works (Londýn, 1885); Swinburne, A study of V. H. (t., 1886). *Síd.*

Z bratří H-vých byli literárně činni:

H. Abel (* 1798 — † 1855), jenž s ním trávil mládí a od r. 1817 literárně pracoval; r. 1819 založil s Victorem »Conservateur«, kam napsal řadu článků literárních, podepsaných A. nebo A. H., a několik novell. Od roku 1821 přispíval do »Annales de la littérature et des arts«. Napsal řadu děl historických, jako *Hist. de la campagne d'Espagne en 1823*; *Hist. de l'empereur Napoléon*; *La France historique et monumentale* — H. Eugène (* 1800 — † 1837), studoval s Victorem Hugem na koleji Louis-le-Grand a byl jako on určen pro polytechniku, věnoval se však písemnictví. Byl, zdá se, zvláště nadaný a živé obraznosti, sešlel však o svatbě Victora Huga r. 1822, poněvadž vášnivě miloval nastávající choť H-vu, a zemřel po dlouhém utrpení v Charentonu. Sainte-Beuve domníval se mylně, že kritické články signované E v »Conservateur« byly z jeho pera; Ed. Biré dokázal, že šifra ta náležela Victoru H-ovi.

Ze synů H-vých věnovali se literatuře a politice: H. Charles Victor (* 1826 — † 1871), byl jedním ze zakladatelů »Evènementu« r. 1848. R. 1851 odsouzen byl přes obhajovací řeč svého otce k 6 měsícům žaláře proto, že útočil na trest smrti; r. 1852 vystěhoval se s otcem, roku 1869 redigoval »Rappelle. Napsal: *Cochon de saint Antoine* (1857); *La bohème dorée* (1859); román *Une famille tragique* (1859) a j. — H. François Victor (* 1828 — † 1873), redigoval »Evènementu« a byl odsouzen pro tuto činnost r. 1851; r. 1857 vydal první překlad sonettů Shakespeareových do francýjny a později i dramát, velice dobrý. V »Rappelu« bojoval žurnalisticky proti císařství i proti vládě cennými články politickými, založenými na hlubších studiích historických. Z dcer H-vých zemřela jedna, Adèle, v blázinci, druhá Leopoldina utonula s manželem svým, bratrem spisovatele Aug. Vacqueriho, r. 1843 v Seině. Vdova po Charlesovi H-vi provdala se r. 1877 za Lockroye (v. t.). Vnučka H-va, dcera Charlesa Huga, Jeanne, kterou opěvá H. v »L'art d'être grand-père«, provdala se za Léona Daudeta, syna Alfonsova, nadaného romanopisce moderního, a po rozvodu za lékaře Jeana Charcota, syna známého psychiatra.

Hugo a Sto Victore, mystický theolog (* 1097 — † 1141), odebral se jako 18letý mnich do Paříže, kde vstoupil do konventu sv. Victora, jehož priorem se stal. Ač byl muž vzdělání encyklopaedického, pokládal veškeru vědu profanní jen za přípravu k theologii. Rozeznává tři stupně poznávání, poznání smyslné, pojmové a konečné kontemplativné, jež nad rozum a mimo něj se koná a tajemství theologická zjevuje (dogma o trinitě). Svým směrem stojí v protívě k dialektice scholastiků, podobně jako současník a přítel jeho Bernard z Clairvaux. Nejdůležitější z jeho spisů jsou *Summa sententiarum* a *De sacramentis*. Souborné vyd. spisů: *Studio et industria canonorum regionum Abbatibus S. Vict.* (Rouen, 1648). — Srv. Liebner, H. a S. V. und die theolog. Richtungen seiner Zeit (1831); L'Huilier, Vie de St. Hugues (1888).

Hugo z Flavigny, kronikář lotrinský (* 1064 v Dijonu — † po 1102), byl r. 1096 jmenován opatem ve Flavigny u Dijonu, ale brzo byl odtud vypuzen, načež stal se horlivým stranníkem politiky císařské ve sporu o investituru. Napsal *Chronicon Virdunense* (vyd. od Pertez v Monumenta Ger. hist., 8 sv.), o dvou dílech, z nichž první jest založen na starších kronikách, druhý na vlastním pozorování a obsahuje také listiny a historické doklady, hlavně k dějinám lotrinským.

Hugo z Frimbergu, didaktický básník něm. (* kol 1230), pochodící ze vsi Frimberku ve Virepursku, napsal své doby oblíbenou a s hlediska mravně kulturního posud zajímavou báseň moralisující *Renner* (poprvé vyd. historický spolek bamberský, 1833—34). Jiné jeho básně, jako *Der Sammler*, se ztratily.

Hugo z Langensteina, něm. básník z konce XIII. stol., ze Svábska, sepsal podle

latinských pramenů rýmovanou legendu o sv. Martině, plnou allegorických výzdob. (Vydal Keller, Stuttgart, 1856.)

Hugo z Montfortu, něm. básník z hraběcí rodiny Montfortů (* 1357 — † 1423), rytířský válečník a zemský hejtman štyrský v l. 1413—16, psal allegorie a písně lyrické, v těchto opěvoval ponejvíce své tře choti, ve slohu starších minnesängerů. Vydání obstaral Bartsch (1880) a Wackernell (1881).

Hugonia L., dle J. A. Hugona, angl. tělesného lékaře a botanika, pojmenovaný rostlinný rod z čeledi *Chaenaceae*, s trvalým 5 dílným souměrným kalichem, 5plátečnou korunou plátků skroucených, s jednostratými tyčinkami a semenníkem o 5 čnělkách dorůstajícím v peckovici ropouzdrou a rosemennou. Obsahuje několik druhů tropických trnitých dřevin, na př. *H. Mystax* L. ve Vých. Indii, s trny vstřícnými zpět ohnutými a s korou i kofohy hořkými, značně aromatickými. Na Maskarénách roste *H. serrata* Lam., s trny jako u předešlé, a *H. tomentosa* Cav., rostlina nepochybně bezbranná. *Děd.*

van **Hugtenburgh** Jan viz van Huchtenburgh.

Huguenin [ýgnēn] Gustav, lékař švýc. (* 1841 v Krauchthalu v Bernsku). Lékařství vystudoval v Curichu, Praze, Vídní a v Berlíně, působil od r. 1871—1874 jako professor psychiatrie v Curichu, od r. 1874—83 pak jako ředitel lékařské kliniky tamtéž. Od té doby působí v Ospedaletti na Rievie. Jeho práce vyšly zejména v »Archiv für Nervenkrankheiten«. Mimo to vydal též *Lehrbuch der Anatomie des Hirns* Curich, 1873, franc. překlad Paříž, 1879) a účastnil se jako spolupracovník Ziemssenova »Handbuch für specielle Pathologie u. Therapie«, napsav mnohá cenná monografická pojednání.

Hugues [ýgnē] Clovis, politik a básník franc. (* 1851 v Mènerbes u Vaucluse), byl od 18. roku činný jako novinář v radikálních listech (»Peuple« v Marseille); r. 1871 odsouzen byl vojenským soudem pro článek ve »Fraternité« ke 3 rokům vězení a 6000 fr. pokuty. R. 1877 zabil v souboji redaktora bonapartistického listu »Aigle«, uprchl do Paříže a vydal se r. 1878 porotě v Aixu, jež jej osvobodila. R. 1881 zvolen do poslanecké sněmovny, kde je z nejrudších členů krajní levice. Později připojil se ku generálu Boulangerovi. R. 1893 zvolen byl jako socialista v Paříži. Napsal temperamentní verše: *La femme dans son état le plus intéressant* (1870); *Les Intransigeants* (1875); *La Petite Muse* a *Poèmes de prison*; *Les soirs de bataille* (1883); *Les jours de combat* (1883); *Les Evocations* (1885) a romány *Mme Phaëton* (1888) a *Monsieur le Gardarme* (1891). — Žena jeho, roz. Royannezová, sochařka, zastřelila r. 1884 v chodbě paláce spravedlnosti agenta Morina, jenž ji stíhal ničemnými pomluvami, byla však porotou osvobozena r. 1885.

Huhn Karl, historický malíř a genrista ruský († 1877). Vzdělav se pod vlivem Delacrochea, stal se prof. na akademii petrohrad-

ské. Z jeho děl nejznámější jsou: *Předvečer noci Bartolomějské*; *Přepadení protestantských manželů katolickým šlechticem* a j. Přispěl také chromolithografiemi do Paulyho »Les peuples de la Russie«.

Hühnerberg, osada na Moravě, hejt. Šternberk, okr. Libava, fara a ps. Stělná, 9 d., 69 ob. n. (1890).

Hühnerwasser, město v Čechách, viz Kufivody.

Huby, ves česká, viz Uhy.

van **Huochtenburgh** Jan, holland. malíř bitev (* 1646 v Haarlemu — † 1733 v Amsterdamě). Byl žákem Th. Wycka a fídlil se zároveň vlivem Ph. Wouwermana. Cestoval několikrát do Itálie, v Paříži účinkoval na něho také v. d. Meulen. Maloval scény bitevní, vojenská ležení, honby a šarvátky jízdecké, ale také krajiny a podobizny. V muzeu vídeňském jest od něho *Loupežné přepadení a Oběžení Namuru r. 1695*; v pinakotéce v Turině 9 obrazů bitevních, 7 různých obrazů v mus. kodaňském, 6 v dráždanském a jiných 6 ve zvěfinském muzeu, 2 šarvátky jízdecké v mnichovské pinakotéce. Mimo to jest od něho podobizna prince *Eugena Savojského* na koni v muzeu v Haagu.

Huigens viz Huygens.

van **Huisum** (Huysum): 1) H. Justus, malíř krajin, ovoce a květin (* 1659 v Amsterdamě — † 1716), žák N. Berchema. Nejlépe maloval ovoce a květiny, ale pokusil se také v komponované heroické krajině. Nejčtenější zastoupen jest v muzeu zvěfinském.

2) H. Jacob (* 1680 — † 1740 v Londýně), syn před., jest znám svou lesní krajinou se staffáží *Apollo a Dafné* v liechtensteinské gal. ve Vídni.

3) H. Jan, slavný malíř květin (* 1682 v Amsterdamě — † 1749 t.), syn a žák Justa v. H. Prvotně zanašel se krajinářstvím dle návodu otce svého, později oddal se však zcela malbě květin a ovoce, které prováděl velmi jemně, obyčejně na bílém pozadí. Maloval kytice růží, hyacintů, lilii a j. květin ve vásách, z ovoce pak nejčastěji hrozny a třešně. Z jeho nejlepších obrazů chovají se 3 v Louvru, 6 v muzeu amsterdamském, 3 v muzeu drážd., 3 v pinakotéce mnich., 2 v muzeu vídeňském (*Kytice ve váze*, v popředí ještěrka a hnízdo ptáčí), 2 v Eremitáži petrohr. Jiné jsou v galeriích v Hamburku, v Kodani, v Štokholmu, v Karlsruhe a v četných soukromých galeriích v Anglii. Pozdější práce Hovy jsou méně cenny.

Hulle [ylil], franc., olej, olej olivový; h. d'amandes [-mãnd], olej mandlový; h. de Provence [-vãns], brabantický; h. rosat [rozã], růžový; h. de mars [-mar], kámen mudrců.

Huillard-Bréholles [yjár breól] Jean Louis Alph., historik francouzský († 1817 v Paříži — † 1877 t.), byl ředitelem při stát. archivě a od r. 1869 členem akademie nápisů. Kromě hlavního díla *Historia diplomatice Frederici II.* (Paříž, 1852—59, 5 sv.) vydal *Recherches sur les monuments et l'histoire*

des Normands (t., 1844); *Titres de la maison ducale de Bourbon* (t., 1866, 2 sv.) a j.

Huisne [yín] n. Huine, levý přítok Sarthy (úv. Loiry) ve Francii; vzniká v dep. Orne na kopcích u Pervenchères, obrací se po krátkém vých. toku k j. a jz. a plyne, provázen jsa železnicí, departementem Sarthe až k Le Mansu, pod nímž ústí po toku 130 km do Sarthy. Úvodí 1655 km². Vodstvem svým (10 až 350 m³ za vteřinu) vyniká v každé době nad Sarthu.

Huisler [yisjé], franc. slovo ou staro-franc. *huis* (yi) dvěře, tedy dveřník, strážce dveří, byl původně dvorský sluha, který měl službu u dveří vnitř královského hradu. Nyni nazývá se tak sluha v předsíni ministra nebo vysokých státních úředníků, úřadů i jiných institucí, který ohlašuje a uvádí návštěvníky. V soudním zřízení přešel název ten na soudní úředníky, kteří obstarávají jednak doručení soudních obsilek, výměrů a rozsudků, jednak i výkon soudních nálezů. Úředníky tyto jmenuje na návrh ministra spravedlnosti prezident republiky. Jako avoués a notář, tak tvoří i h s v každém arrondissementu zvláštní samosprávnou jednotu, která volá za účelem správy společných záležitostí a zájmů ze svého středu disciplinární komoru. — Sr. Deffaux et Harel, *Encyclopédie des h-s* (3. vyd. Paříž, 1873, 7 sv.); Bonnesoeur, *Tarif commentés des actes des h-s* (2. vyd. t., 1875).

Hulterius viz Heuterus Pontus.

Hultre [yitr], franc., ústfice.

Huitzuoo [uicuko], báňské město v mex. státě Guereře, v hornickém revíru hidalžském, s 8204 ob. (1880 jako municipio). Doluje se na rtuť, stříbro a uhlí.

Hulus (lat.), tohoto. Jako skratka h. nebo huj. vyskytuje se místo plnějšího *h. mensis* (toho měsíce) nebo *h. loci* (na tom místě).

Huká, hukká (z arab. *hukka*), indická dýmka. Skládá se z hliněné nádoby, z níž vede se kouf rourou do misky kokosové, z polavodou naplněné. Koufící ssaje dým otvorem po straně roury. Angličané zvou huku *hubble-hubble*.

Hukal Josef, básník a právník čes. (* 1793, † 2. čna 1867 v Táboře). Studuje filosofii a práva v Praze, účastnil se horlivě ruchu studentského, jevíciho se tehdy básněním, deklamováním, divadelními hrami atd. Z básní jeho této doby, ponejvíce příležitostných, vytištěno něco na konci let zotých, jiné opět uvedeny v hudbu od M. Knížete a j., jmenovitě populární *Břetislav a Juta* («Když měsíček spanile svítile»). R. 1821 vstoupil H. do praktického života a přestal básnit. Do r. 1841 byl radním při magistrátu v Klatovech, potom v Lito-měřicích (do r. 1850) a posléze v Táboře, kde od r. 1862 žil na odpočinku.

Húkalky (húkavky) jsou lesní panny, jež obývají v hlubokých lesích. Lákají k sobě lidi zpěvem, ale zvláště húkáním (hú-hú). Ozve-li se jim člověk nebo posmívá-li se jim, hned jsou u něho, popadnou ho a tančí s ním až do umlčení nebo až má nohy celé odřené, ba někdy až klesne bezduch na zem. Na mor.

Valašsku věří se, že h. jsou dívky, jež v čase svých ohlášek zemřely. Jsou jako nevěsty bile oblečeny.

Vck.

Huker, hoeker (holl.), rybářská loď pro lov na moři.

Hukovice: 1) H., Hukavice (*Hausdorf*), ves na Moravě, hejt. a okr. N. Jičín, fara Bartošovice; 96 d., 567 ob. n. (1890), fil. kostel P. Marie, 2tř. šk., pš. Alod. statek ve výměře 1093 ha, k němuž náleží zámeček, dvůr a lihovar, jest majetkem Rich. Heisiga.

2) H. (*Haugsdorf*), osada ve Slezsku u Vel. Kraše, hejt. Frývaldov, okr. a fara Vidnava, pš. Kunvald; 38 d., 258 ob. n. (1890), kaple sv. Jana Nep., finanční stráž, spracování žuly, lihovar a výroba likérů, mlýn a pila. Ryt. dědičné fojtství zaujímá 44·60 ha půdy; náleží k němu zámeček a dvůr, majetek F. Michlera.

Hukvaldy, Oukvaldy (*Hochwald*), ves a far. zámeček kaplanství na Moravě, hejt. a okr. Místek; 86 d., 551 ob. č., 45 n. (1890), kostel sv. Maxmiliána, 2tř. šk., pš., telegr., četn. st., obč. záložna, par. pila. Lenní kor. panství zaujímá 19.803·83 ha půdy (z toho 5284·1 ha lesů); náleží k němu starý zámek s kaplí sv. Ondřeje a nový zámek s pěknou zahradou, dvůr, pivovar, majetek arcibiskup. olomúckého. Na vrchu u H-dů zřícenina starého hradu, který býval největší a nejrozsáhlejší z hradů moravských a vždy všem obléžením vydatný odpor kladl. Připomíná se poprvé r. 1234 a r. 1260 koupil jej olomúcký biskup Bruna. Hrad byl tak pevný, že jej marně obléhali Husité, Mansfeld, Maďaři a Prusové.

Hulakovský: 1) H. Jan, spisovatel a národovec český (* 8. dub. 1804 v Ném. Brodě, † 23. říj. 1877 t.). Gymnasium studoval v Německém Brodě, filosofii a práva v Praze. Nedoslýchaje následkem těžké nemoci, neoddal se praxi, nýbrž přijal r. 1830 v Museu a o rok později v guberniálním archivu skrovný úřad přepisovače starých rukopisů. Vedle toho občas používáno ho ku pořádku musejního archivu a knihovny a j. Zkušenosti své z tohoto oboru vypsal H. ve spise *Zkrácení slov, užívaná v rukopisech a listinách zvláště latinských středního věku, pak i českých a staroslovanských, jak kyřilici tak glagolitou psaných, anobř i německých* (Praha, 1852, s tit. lat. a něm.) na prospěch archivátů, knihovníků a p. R. 1843 opustil H. službu při Museu s titulem a právem přispívajícího a sbírajícího úda mus. společnosti a zůstal pouze v guber. archivu, kde r. 1846 jmenován kancelistou. R. 1848 strhl H-kého ve svůj vír. Jakožto člen Svornosti zajat r. 1848 a vězněn dva dni. Od r. 1853 žil na odpočinku ve svém rodišti. H. psal také četné příspěvky do »Musejníka« (*O přetvoře časoslov středních v činná*, 1845; *O původu a proměnách jmen rodních*, 1860), »Květvě«, »Památek archaeolog.«, »Neues Lausitzer Magazin« a j.

2) H. Jan Ev., professor a spis. český (* 27. pros. 1834 v Ném. Brodě). Gymn. studoval v Ném. Brodě a v Budějovicích, kde obdivy theologii, vysvěcen r. 1857 na kněze. Potom kaplanoval v Táboře, r. 1864 stal se

tam katechetou na hlavní škole, 1869 na reálném gymn. třeboňském, kdež r. 1872 ustanoven za profesora náboženství a moderních jazyků. Od zrušení gymnasia třeboňského působí na reál. gymn. na Smíchově. Literární činnost H-kého jest rozsáhlá a rozmanitá. Začala povídkami *Matka a dcera* v čas. »Budívoji«, k níž přistoupily záhy mnohé jiné ve sbírkách a časopisech, jako v »Povídkách pro mládež«, »Naši mládeži«, »Studentských listech« a j. O sobě vyšlo *Naplíněné proroctví*, histor. pov. (Pr., 1887) a j. Sem spadají také *Drobné verše*, dárek vánoční milé mládeži. Valná většina však prací H-kého věnována theologii, paedagogice a didaktice. Do prvního oboru patří četná oblíbená kázání v různých sbírkách (»Kazatelská bibliotéka dicése budějovické«, »Posvátná kazatelna«, »Duchovní pastýř«, »Kazatel«, »Rádce duchovní«) i o sobě: *Promluvy duch. k mládeži* (1879); *Apologetická kázání*. Jsa katechetou v Táboře, napsal H. *Katechismus pro školy obecné*, později *Učebnice náboženství pro I., III. a IV. tř. škol*. V »Duch. Pastýři« (r. VI. a VII.) vydal *Obrazy biblické* a kromě toho mnoho článků v časopisech (v »Duch. Pastýři«, »Katechet. Listech«, »Kroku« a j.). Zásluhou H-kého vydán také Kamarýtův Kancionál svatokloutský (1869). Posléze uvéstí třeba ještě *Dějiny hory svatokloutské. Stoleté jubileum trvání biskupství budějovického, Modlitby pro střední školy* (jedny franc.-české, 1889), předklad Didonova díla »Ježíš Kristus«, brošuru *Renan a Didon*, předklad spisu Abbéa Fouarda *Sv. Pavel a jeho apoštolské cesty* a téhož *Sv. Petr. Zamýšlené* vydávání »Encyklopaedie apologetické« ptekažila mu těžká choroba. Z oboru didaktickopaedagogického uvéstí musíme četné články v »Paedagogiu«, ve »Škole a Životu«, v programmu reál. gymn. třeboňského (*Stručný nástin vývinu jazyka franc.*, 1876; *Naše přísloví v moderních jazycích*, 1885), »Kroku« a j. O sobě vyšly: *Historické hláskosloví jazyka franc.* (Praha, 1882); *Ukážka ze synonymiky a fraseologie franc.* (t., 1879 a 1881); *Překlad některých bájek Lafontainových; Příhody Telemachovy* od Fenelona; *Chateaubriandova René* a *Učebnice francouzská* na základě metody analyticko-direktní (s prof. J. Kosinou); *Athalie*, hist. povídka dle Racinea (Pr., 1889); *Česká přísloví srovnávaná s příslovími moderní a klass. jazyků* (v příloze k čas. »Krok«, 1891) a j. R. 1892 jmenován kníž. arcib. notářem. Viz »Katechet. Listy«, 1894 č. 4.

Huláků nebo Chúlágů, vnuk Džengizchanův a bratr velkého chána Mangú, vyslán byl r. 1252 proti Assassinům syrským, kteréž skoro úplně vyhubil, načež r. 1258 dobyl Bagdádu a vyvrátiv tak říši Abbásovů, založil v Persii panství mongolské, které rozšířil, opanovav Syrii s Damaškem a Aleppem. Vládl nad zeměmi těmi v l. 1258—65.

Hulán: 1) H., též u lan, polský vojin jízdní, ozbrojený mimo zbraň pobočnou a ruční palnou též dlouhým kopím, obyčejně s korouhvičkou. Když na sklonku XVIII. stol. rozděleno Polsko mezi Rakousko, Rusko a Prusko, po-

stavily tyto tři státy na základě znamenitých úspěchů zástupů hulánských ve svých vojenských plukách hulánské a ponechaly jim nádherný vkusný kroj národní, hlavně významné čapky čtverhranné, konfederatky. Všecky tyto okolnosti priměly i jiné státy, nemající v obvodu svém ani jednoho Poláka, jako Francii, Anglii, Sardinii a j., že si pořídily podobné jezdectvo kopími ozbrojené, při tom však částečně, jako v Sardinii, národní kroje s konfederatkou opouštějící. Francouzi nazývají své h-y *lanciers*, Angličané *lancers*, Sardové je jmenovali *lancieri*. Rakouské vojsko mělo původně až do r. 1851 4 pluky hulánské, oděné cele zeleně s červenými výložky, lišící se různými barvami čapek, nyní (1896) jich má 11 s čísly 1.—8. a 11.—13. (r. 1873 bývalý 9. přeměněn ve pluk dragounský a 10. ve pluk husarský); 8 pluků hulánských je haličských, 2 chorvátské a 1 český. Stejnokroj rak. h-ů skládá se z konfederatek, u různých pluků různých barev, ze světlomodrých hulánek, kabátků to polského střihu s výložky červenými, a z temnorudých spodků do vysokých bot. Ozbrojeni bývali pikami, s nichž ztratili v letech 60tých (černožluté) korouhvičky a v letech 80tých pozbyli i piky samé, že nyní mají stejně zbraně jako ostatní jezdectvo rakouské. V jiných vojiscích netoliko že h-ům ponechali kopí, ale zavedli tuto zbraň i pro jiné druhy jezdectva.

F.M.

2) H., český lidový tanec kolový, pohybu rychlého, v taktu buď $\frac{3}{4}$, nebo $\frac{6}{8}$, jemuž za základ slouží píseň »Měla jsem milého h-a« (Erben, nápěv 379). Tancí se po způsobu obkročáku, avšak na Moravě, dle popisu Fr. Bartoše, při tanci tom »tanečník a tanečnice na jedné noze poskočí a v tom do zadu vyhodí druhou nohu«. Překrásnou fantasií taneční na nápěv h-a spracoval B. Smetana v »Českých tancích«, pro klavír. Viz A. Hajný, České tance (»Český lid« III., str. 506); Zibrť, Jak se kdy v Čechách tancovalo, str. 350; Fr. Bartoš, Národní písně moravské v nově nabírané, nápěv 496.

Hulda (Holle, Holde), v pověstech ve středním Německu bytost kouzelná, sídlící na jezerech a potocích. Žehná úrodě a v zimě osení sněhem chrání. Jako bohyně smrti objevuje se v průvodu duchův, jest stará a ohyzdá a děsivá děti; provází ji věrný Eckhardt.

Huler (Hüller), jméno měšťanů chebských, kteří, záhy do Prahy zavítavše, na počátku XIV. stol. obchodem se suknem zbohatli. Nade všechny členy rodiny své vynikl Zikmund H., jenž v Praze v l. 1381—82, 1384 až 1385 a 1387 konšelem byl a r. 1388 podkomořím království Českého se stal. Záhy došel přízně panovníkovy a, spravuje král. města i statky, brzo na ujmu král. komory se obohatil. Ve sporech Václava IV. a arcibiskupa Jana z Jenšteina stál ke straně králově a r. 1392 jeden student, pak r. 1393 jeden duchovní na rozkaz jeho uvěznění a utrčení jsou pro zločiny, které spáchali. Arcibiskup dal podkomořímho gen. vikářem před svou soudnou sto-

lici obeslati a když se nedostavil, vyřkl nad ním klatbu. Jinak byl H. na kněze na svých panstvích laskav, jako svědčí nadání kostela starosedlského u Orlika a založení kaple pro poustevníky v Zátomli u Volar; v kostele v Lazišti křtitelnic s jeho erbem podnes památku jeho hlásá. R. 1395 směnili H. sv. hrad Boršengrýn za hrad Orlik na Vltavě a byl soudruhem krále Václava ve vídeňském jeho vězení, kdež celý rok děle než král zůstal. Kromě několika domů v Praze a Orlika držel hrady Hus a Vožici s přísl. a k nim statek Dobrou na Rakovnicku. R. 1405 byla konečně míra jeho nepoctivosti dovršena, když vévodové Opolští upomínali krále Václava na doplatek sumy 8000 kop, které r. 1389 si byl od nich vypožičil. H., nechav si doplatek, falešnou kvitanci králi byl ukázal a usvědčen byv z tohoto podvodu, stat jest na Staroměstské radnici r. 1405. Mimo dům na Novém Městě v Praze, od krále zabavený, zůstalo ostatní jmění jeho bratru Ondřeji vi, který Orlik r. 1408 Petru Zmrzlíkovi ze Svojsína prodal a zaň Nečtiny a Hořovice si koupil. V bojích husitských stál ke straně katolické a do smlouvy o příměří dne 8. list. 1422 přijaty ke Karlšteínu a Valdeku též Hořovice. Roku 1425 Ondřej naposled se připomíná; na Hořovicích následoval po něm Zikmund H., z Chebu v řečený. Aby ušel záhubě, vzdal se husitům Hořovice obléhajícím r. 1430 a učinil s nimi smlouvu, že k nim státi bude. Slibu svému dostal a jako vdovec sirotků v Uhrách u Jilavy v bitvě zahynul r. 1431. V Chebu vymřeli H-ové r. 1460.

Kř.

Huleš Josef, měšťan a starosta pražský (* 1813 v Rakovicích v Prachensku — † 1887 v Praze). Oddal se záhy stavu kupeckému, zařídil r. 1842 v Praze samostatný obchod se zbožím střížním a modním, účastnil se vrle kruhů vlasteneckých a byl r. 1848—1850 členem obecního zastupitelstva. Za reakce r. 1851 až 1860 stranil se života veřejného, po volbách strany Pokroku r. 1861 však vstoupil do městské rady, kde náležel k předním a rozhodujícím členům a inspektorům. R. 1866 v čas pruské okupace podporoval horlivě purkmistra dra. V. Bělského, byl téhož roku volen za náměstka purkmistrova, ve kterých hodnostech každého roku potvrzován, až 9. dub. r. 1873 zvolen sám za purkmistra. Za úřadování jeho svolena zem. zák. 7. říj. 1874 půjčka 5,000.000 ve prospěch obce pražské, zlepšeny platy učitelstva, úředníkům obecním vydán řád pensijní, přikročeno ke zřízení sirotčince na Hradčanech a zakoupen dům Zbraslavský čp. 287—I. k účelům školním (nyní státní škola průmyslová). Z další horlivé činnosti jeho sluší uvést působení jeho ve výboru Měšťanské Besedy, jejíž byl r. 1861—1864 a r. 1866—1875 starostou. Za něho r. 1866 zakoupen pro ni dům čp. 28.-II., na jehož místě vystavěna nynější Měšť. beseda. Horlivě též podporoval H. spolky Sokol, Hlahol a Svatošbor. Koncem května r. 1876 odstoupil s úřadu purkmistrovského. Za své zásluhy vyznamenán byl r. 1866 řádem Františka Josefa a

r. 1674 řádem železných korun 3. třídy. Dcera jeho Anna († 1876) provdána byla za dra Julia Grégra.

Rank.

Hulevník viz Sisybrium.

Hulewiox [ič], jméno šlechtického rodu polského, původně litevsko-ruského, četně rozvětveného, jehož členové nazývali se dle rodiných vsí Wojutyńskými, Rukojemskými, Drozdeńskými a Cewowskými. R. 1528 měl statky na Volyni, kde dosud potomci jeho se připomínají. Nyní počítá se asi pět rodů téhož jména, veskrze původu novějšího. Vynikli z něho:

1) **H. Silvestr Simeon**, pravoslavný biskup průmyslský († 1651), proslul svými spory s uniatským biskupem Krupeckým, jež neprávem zaujal biskupský stolec průmyslský. Spory tyto trvaly od r. 1637 do 1641, když H-ovi povoleno vykonávat úřad vedle biskupa uniatského. Po smrti protivníkově uvázal se v úřad zcela, ale záhy zemřel.

2) **H. Wacław**, horlivý katolik a od r. 1676 kastelán bralavský, připomíná se jako válečník proti Jiřimu Chmelnickému a proti Rusům (1660).

3) **H. Benedykt**, básník polský (* 1750 ve vsi Ujlowé — † 1817), vzdělal se u jezuitů ve Lvově a byl přívržencem konfederace targovické. Po pádu Polska byl soukromým úředníkem ve Lvově. Napsal několik ód a vydal: *Owdyuszta Nazona elegii miłosnych łtomaczenie* (Varšava, 1791).

Hulioe, ves v Čechách, hejt. Ledec, okr. Kralovice Dol., fara a pš. Soutice; 50 d., 377 ob. č. (1890), myslivna Kolna.

Hulin [ylěň] Pierre Aug. viz Hullin.

Hulin: 1) **H.**, osada v Čechách u Vysoké, hejt. a okr. Sedlčany, fara a pš. Jesenice u Sedlčan; 8 d., 57 ob. č. (1890).

2) **H.**, město na Moravě po obou bř. Rusa, v hejt. a okr. Kroměřížském; 388 d., 2983 ob. č., 65 n. (1890), kostel sv. Václava z r. 1511, 6tř. obec. (7 odděl.) a měšť. chl. a div. šk., něm. žid. šk. soukr., četn. st., lékárna, pš., telegr., žel. stanice dr. cis. Ferdinanda (Břeclava-Brno a Kroměříž-Val. Mezifíči), cukrovar a raffinerie cukru, měšť. pivovar, cihelna. Samota Doubravice a myslivna Světlá. *red.* — **H.** připomíná se teprve r. 1224, avšak na jisto lze mít za to, že dávno před tím byl důležitým místem, než později poklesl mohutněním Kroměříže. R. 1267 připomíná se jako město. Ve XIII. stol. byl zde hrad, biskupem olom. Theodorichem r. 1294 zbudovaný. Důležitou památkou stavitelskou je v kostele »římská brána« č. bývalý portál původního kostelíka. Již za starodávna vedla **H**-em silnice z Pterova do Kroměříže, z níž vybíráno mýtné asi do r. 1290. Od r. 1261 náležel **H.** biskupům olom. Až do r. 1613 byl tam sbor literárský, který se t. r. spojil se sborem kroměřížským. R. 1387 připomíná se jistý Joannes de Hullein jako gener. vikář v Olomúci. V **H**-ě narodil se v min. stol. malíř Ant. Nevidal. (Srv. »Kroměřížské noviny«, roč. III., čís. 90.) *Vck.*

Hulinský (Hulinzky) Tomáš Ondřej, houslař český (* 1731 v Praze — † 1796 t.).

Vyučiv se u J. A. Laskeho, působil v l. 1765 až 1796. Jakožto učitel Kašpara Strnada stojí **H.** na rozhraní mezi starším a mladším houslařstvím českým (viz Housle str. 703). Nástroje jeho vynikají nápadně vysokou klenbou a skvostným červeným lakem; avšak pravou specialitou jejich jest stránka dekorativní, neboť na vykládání slonovinou, želovinou a perleti vynakládal **H.** obzvláštní péči. V té příčině známý jsou nejenom viola d'amour a pochette, jichž majetníkem jest benediktinský klášter v Břevnově. **H.** hotovil též harfy a loutny.

Hulk, angl., trup lodí bez stěžňů a lanoví; zvláště užívá se slova toho o starých lodích, jež, jako nepotřebné vyloučeny jsouce z vlastní služby, slouží účelům vedlejším, jako celní nebo dozorcí lodí, ozbrojeni též pro ochranu přístavů nebo pro přechovávání zajatců, ale i jako skladiště uhlí a potravin, lazarety a p.

Hull [höl]: 1) **H.**, municipální, parlamentní a hrabské město, zvané vlastně Kingston upon **H.** v East Ridingu hrabství Yorkského v sv. Anglii, na lev. bř. f. Humberu, na již. kraji poloost. Holderness, při vtoku říčky **H**-u do Humberu, 32 km od ústí tohoto do moře, na 53°45' s. š., 0°18' z. d., v krajinně ploché a nízké, takže město leží z části níže než hladina mořská a za přílivu chrání je jen mohutné hráze před zátopou. Rozloha 333 km²; obyvatelstvo rychle vzrůstá: r. 1891 200.044 duší proti 165.690 ob. r. 1881. Jádrem města jsou staré čtvrti na ostrožně tvožené stokem ř. **H**-u s Humberem, s ulicemi úzkými a nepravidelnými. Zde nacházíme nejstarší stavby veřejné i soukromé, jako: na tržišti chrám sv. Trojice, nejstarší prý to kvádrovou stavbu doby pořímské v Anglii, pak chrám P. Marie a v Highstreetu mnohé starobylé domy soukromé. Novější jest budova bursy, krásná renaissanční radnice a rozsáhlá tržnice. Zde jsou také zbytky mohutné citadelly hullské. Kolem tohoto centra rozkládají se na záp. a sev. novější části města a na s. a v předměstí s mnohými kostely, velikým ústavem pro zaopatřování námořníků (*Trinity Hospital*) z r. 1369, sirotčincem, určeným také pro výtce pro pozůstalé po námořnících, velkolepou nemocnici, nedávno dokončenou (*Royal Infirmary*), 2 divadly, muzeum a knihovnou (*Royal Institution*), školou navigační, botanickou a zoolog. zahradou, vyšším ústavem pro chemiky, latinskou školou, 3 velkými parky a mnohými zahradami v předměstích. Z pomníků jmenujeme jízdeckou sochu Viléma III. a sloup postavený r. 1835 lidumilu a osvoboditeli otroků Wilberforceovi. Četné jsou spolky hudební, vědecké společnosti a jiná vzdělávací sdružení. **H.** jest nejdůležitější přístav sv. Anglie, čemuž nasvědčují velkolepé stavby přístavní, zaujímající 59 ha. Přirozenou rejdou jest ř. Humber, široká zde 3 km a při ústí 8 km, dobře betonovaná, s majákovou lodí v ústí a 2 jinými nad ním, po níž plavbu usnadňují ještě mohutné proudy přílivu a odlivu. Doky, stavěné od r. 1772, rozpadají se na starší, které obklopují staré město, tá-

hnouce se podél říčky H., a novější při Humberu. Nejstarší z nich, Queensdock, leží nejvýše, další, Humberdock, na samém stoku obou tek a mezi oběma postaven později Princesdock. S Humberdockem ve spojení jest dok železniční, prostředkující spojení lodí s tratěmi železničními. Novější doky prostírají se vesměs podél lev. břehu Humberu, a to nejvýše St. Andrewsdock, pod ním William Wright-dock, patřící k dlouhému Albertdocku, pod ústím H-u hluboký Victoriadock se 2 předpřístavy a 2 suchými doky ku správkám, a nejniže jest největší dok Alexandra, r. 1885 dokončený, s plochou 18 ha, hloubkou 8·2 m a 4 moly. Z doků těch, opatřených ohromnými skladišti a všelikým strojním zařízením, slouží St. Andrewsdock s ledárnou a balicími závody obchodu rybnímu, William Wright a Albertdock, s mohutným špýcharem, obch. obilnímu, Victoriadock obch. s dřívím, ledkem a guanem. Oba poslední mají také ohrady pro dobytek a jatky, Queensdocku užívá se k obch. s dřívím, Humberdocku k obch. s ovocem, kdežto v Princesdocku kotví menší lodí všeho druhu, plující do sev. Evropy. V přístavě tom panuje čilý ruch; domácí loďstvo čítá 527 lodí rybářských a 855 mořských o 237,534 t, cizích lodí vjelo r. 1891: 5649 o 2,590,811 t. Nejdůležitější předměty dovozu jsou: obilí (r. 1890 přivezeno 8 mill. q), maso, tuk, máslo, vejce, víno, ovoce, ryby, kukufice, rýže a jiné potraviny (1·2 mill. q), dříví skandinávské a ruské (28·7 mill. angl. kr. stop), cukr (559,200 q), kovy (524,708 t), mimo to vlna, bavlna, oleje, lněné semeno, len, konopí, kůže, zboží kožené atd. Mezi předměty vývozními zastoupeny jsou především výrobky bavlněné (za 5 mill. lib. st.), vlněné (za 3 mill.), jutové (za 163,908 lib.), lněné (za 245,485 lib.), uhlí, pocházející nejvíce z dolů West Ridingu (2·38 mill. t), kovy, spracované a surové (za 1·5 mill. lib.), stroje, a to většinou hospodářské (za více než 2·5 mill.). Mimo to vyvážejí se hojně všeliké výrobky chemické, zboží hliněné, porculánové, modná a j., a to jak z celého Yorkshiru, tak z města samého, jehož průmysl stojí na vysokém stupni. Nacházejí se velké strojírny s 2959 dělníky, loděnice na železné lodě se 1773 děl., olejny s 1475 děl., továrny na bavlnu se 721 dělníky, železářny s 924 děl., továrny chemické a j. Rybářství a zaměstnání s ním souvisící zaměstnávají přes 1300 osob. Mimo vlastní vývoz a dovoz reexportuje se velké množství zboží cizozemského a osadnického, hlavně bavlny, vlny, cukru a kůže. Roční úhrnný obrat obchodu hullského obnáší (1890) přes 26 mill. lib. st. dovozu a 17 mill. vývozu, i prostředkuje H. zvláště dopravu mezi sev. Evropou a Anglií, máje pravidelné spojení s většinou přístavů britských, s Hamburkem, Oděsou, Rotterdamem, Antverpy, Brémy, Bostonem a New-Yorkem, téměř veskrze parníky anglickými. S vnitrozemím pojí jej 5 železn. tratí a průplav do Great-Driffieldu. Peněžní obraty prostředkuje filiálka angl. banky, H.-Banking Company a London and Yorkshire Banking Co. H. jest

sídlem 12 konsulátů a vysílá do parlamentu 3 poslance. — H. jest město velice staré, byl však nadán městským právem teprve r. 1296 Eduardem I., jemuž na počest změnil své dosavadní jméno Wyk (Miltonwyk) v Kingston upon H. nebo krátce H. Rychle domohl se značné důležitosti jako klíč a první obchodní město sv. Anglie pro svoji příznivou polohu při moři ve středním úvalu ostrova. Až do našeho stol. byl H. třetím přístavem britským; avšak nyní zatlačen rozvojem obchodu amerického na páte místo, ztrativ zároveň důležitost jako skladiště vývozu obilního, když Anglie sama začala importovati. Srv. Sheahan, Town and port of Kingston upon H. (Lond., 1864); Tindall, Wildridge H. (1888); Dorn, Die Seehäfen des Weltverkehrs. I. sv. (Viedeň, 1891).

2) H., město v kanadské provincii Quebecu při ř. Ottawě, protě městu Ottawě, s 11,265 ob. (1891). Jest to místo průmyslové s mohutnými pilami, hnanými vodopády Grande Chaudière, továrnami na svíčky, látky vlněné a j. Silný obchod s dřívím a na blízku znamenitá ložiska fosfátu.

Hull Edward, geolog angl. (* 1829 v Antrimu v Irsku), působil při geol. výzkumu anglickém, později při horní službě ve Skotsku, od r. 1869 byl prof. geologie v Dublině, později prof. geologie a palaeontologie v Londýně a členem král. společnosti londýnské. Vynikl pracemi o uhelných ložiskách anglických i irských, o geologii Irska, pak geologickými studiiemi v Arabii a Palestině na výzkumné cestě r. 1883—84. Vedle četných pojednání v odborných sbornících napsal: *The Coal-Fields of Great Britain* (Lond., 1861, 4. vyd. t., 1880); *The Physical Geography and Geology of Ireland* (t., 1878); *Mount Seir, Sinai and Western Palestine* (t., 1885); *The Geology and Geography of Arabia Petraea, Palestina etc.* (t., 1886); *A Sketch of geological History* (t., 1887).

Hüller viz Huler a Hiller 3).

Hullin, též Hulin [ylen], Pierre Auguste, hrabě, generál franc. (* 1758 v Genevě — † 1841 v Paříži). Vstoupiv r. 1794 do vojska, vynikl tak, že r. 1796 byl pobočníkem Bonapartovým a hrál za převratu 18. brumairu velikou úlohu. R. 1804 byl jmenován velitelem konsulární gardy a předsedou soudní kommise, která odsoudila vévodu Enghiena k smrti. R. 1806 stal se guvernérem v Berlíně, r. 1808 hrabětem a r. 1812 potlačil jako guvernéř pařížský povstání Malletovo. Za roodenního císařství byl znovu guvernérem v Paříži, ale za restaurace byl vypověděn ze země. Na obranu počínání svého jako předsedy kommissí nad vév. Enghinským vydal: *Explications offertes aux hommes impartiaux au sujet de la commission militaire en l'an XII. pour juger le duc d'Enghien* (Par., 1823).

Hüllmandel (Hullmandel) Charles Joseph, lithograf angl. (* 1789 v Londýně — † 1850 t.). Od r. 1818 zabýval se lithografickým dle vlastních kreseb z cest po Něme-

cku a založil veliký lithografický ústav. Od něho pochodí způsob tónování barvou tmavá pozadí, by světla kresby více vynikla; touto svou technikou vydal díla Stanfielda, Hardinga a j. Činil také se zdarem pokusy rozmnožovati tiskem kresby kreslené tekutými pigmenty na kámen. Způsobem tímto, jež nazval lithotintem, provedl tisky děl Catermolových.

J.-k.

Hüllmann Karl Dietrich, historik něm. (* 1765 v Erdebornu — † 1846 v Bonnu), od r. 1818 univ. professor v Bonnu. Důležitější jeho práce jsou: *Geschichte des Ursprungs der Stände in Deutschland* (Frankfurt nad O., 1806—8, 3 sv.) a *Städtewesen des Mittelalters* (Bonn, 1825—29, 4 sv.).

Hulman viz Hanuman.

Hulme [höl] Frederik William, krajinář angl. (* 1816 ve Swintonu, Yorkshire — † 1884 v Kensingtonu). Původně pracoval s otcem v umělecké keramice a zabýval se malbou krajin. R. 1844 odešel do Londýna, kde věnoval se ilustrování a výstavou svých krajin v Portland-Galerii došel značného úspěchu.

J.-k.

Hulok viz Gibboni.

Hülse, město v prus. vlád. obvodě Düsseldorfském, kraji kempenském, stanice dráhy Krefeldské na trati H.-Mörs a Viersen-Stüchteln, s 6148 ob. (1890). Jest tu pošt. a telegr. úřad, krásný katol. gotický chrám a sirotčinec, 2 mechanické tkačkovny na samet a hedvábí, koželužny, lihovary a pivovary. Blízko městyse na jz. stojí pomník na památku bitvy u Krefeldu (23. čna r. 1758). — **H.** tvoří se 6 jinými msty venkovskou obec, čítající 6271 obyv. a patřící k úřednímu soudu v Kempenu.

von **Hülse** Botho, divad. intendant něm. (* 1815 v Berlíně — † 1886 t.), jmenován byl r. 1851 gener. intendantem král. prusk. dvorního divadla, od r. 1866 vedl dozor nad král. divadly v Kasselu, Hannoveru a Wiesbadenu. Vynikl po správní stránce zejména péčí o hmotné zabezpečení herectva; r. 1855 založil nadaci »Perseverantia« a j. Dlouhou dobu byl předsedou něm. kartell. spolku divadelního. — Choť jeho Helena, roz. hrab. Haeselerová (* 1829 v Blankenfeldu — † 1892 v Berlíně), psala básně: *Aus Herz und Leben* (1867); novelly a romány, jako: *Elimar* (2. vyd. 1880); *Nemesis* (1883); *Drei Lebens-episoden* (1892) a j. Z pozůstalosti manželovy vydala paměti *Unter zwei Königen* (1888).

Hülse Julius Ambrosius, matematik a technolog něm. (* 1812 v Lipsku — † 1876 v Drážďanech), professor na průmyslové škole v Lipsku, od r. 1840 ředitel na umělecko-prům. šk. v saské Kamenici a od r. 1850—73 ředitel polytechnické školy v Drážďanech, později referent a přednosta technicko-statist. kanceláře v ministeriu vnitra. Vydal díla velmi vážená a rozšířená: *Allgemeine Maschinen-Encyklopaedie* (Lip., 1839, 2 sv.); *Sammlung mathem. Tafeln* (Berlín, 1840; 2. vyd. t., 1849); *Die Technik der Baumwollspinnerei* (Stuttgart, 1857); *Die Kammgarnfabrikation* (t., 1861);

Grosses Freiherrn v. Vega Logarithmisch-Trigonometrisches Handbuch (Lip., 1853, 36. vyd.). Činně napomáhal při zakládání a vydávání listu »Polytechnisches Centralblatt« (1835—50).

Hulst [hölät], město v nizoz. prov. Zeelandu, 26 km sz. od Antverp, při odbočce průplavu Terneuzen-gentského a želez. z Mecheln do Terneuzenu, s 2424 ob. (1891). Jest tu celní úřad, velká radnice a krásný got. kostel, rozdělený od r. 1807 zdí mezi reformované a katolíky. O město, jež bylo dříve silnou pevností a mělo znam. přístav, bylo v XV. a XVII. stol. často bojováno.

d'**Hulst** [dylät] Maurice Lesage d'Hauteroche, praelát a politik franc. (* 1841 v Paříži — † 1896 t.), byl vysvěcen r. 1865 na kněžství, r. 1875 jmenován gener. vikářem arcidiecése pařížské a arcijáhmem s titulem praeláta papežského. R. 1890 stal se kazatelem v Notre Dame. Od r. 1892 je poslancem a členem legitim. pravice; zdráhal se tu přes vyzvání Lva XIII. uznati otevřeně republiku franc. D'H. je horlivý povzbuzovatel filosofických snah v kněžstvu franc., přední zakladatel společnosti sv. Tomáše Aquin. Napsal také řadu děl theologicko-filosof., jako: *De la mère Marie Thérèse* (1872); *Le droit chrétien et le droit moderne* (1886); *Du progrès en philosophie* (1887); *Mélanges oratoires* (1891, 2 sv.); *Mélanges philosophiques* (1892); *La question biblique* (1893); *Conférences de Notre-Dame* (1890—93, 4 sv.) a j.

Hultsch Friedrich, filolog něm. (* 1833 v Drážďanech). Studoval klass. filologii v Lipsku, pak působil jako učitel na tamější Mikulášské škole, r. 1858 stal se gymn. prof. ve Zvikavě, r. 1868 rektorem Křížové školy v Drážďanech a r. 1889 vstoupil na odpočinek. H. jest z nejlepších znalců starověké metrologie a fec. matematiků. Z publikací jeho uvádíme vydání: *Metrologorum scriptorum reliquiae* (Lip., 1864—66, 2 díly); *Heronis Alexandrini geometricorum et stereometricorum reliquiae* (Berlín, 1864); *Censorini de die natali liber* (Lip., 1867); *Polybii historiae* (Berlín, 1867—72, 4 d., I. a II. díl již v 2. vyd., 1888—92); *Pappi Alexandrini collectionis quae supersunt* (t., 1876—78, 3 d.); *Autolyci de sphaera quae movetur liber, de orbitibus et occasibus libri duo* (Lip. 1885); *Scholien zur Sphaerik des Theodosios* (t., 1887). Dále sepsal: *Griech. u. röm. Metrologie* (Berlín, 1862, 2. vyd. 1882); *Die erzählenden Zeitformen bei Polybios* (Lipsko, 1891—93, 3 seš.); *Näherungswerte irrationaler Quadraturzeilen bei Archimedes* (t., 1893). Hojná pojednání H-ova otištěna jsou v programmech, v čas. »Neue Jahrbücher f. Philologie«, »Philologus«, »Berl. phil. Wochenschrift«, články v Erschově a Gruberově encyklopaedii a j. Vy.

Hultsohn viz Hlučín.

Hultsohken, ves v Čechách, viz Holíčky 2).

Hultsch: 1) H. Hermann, sochaf něm. (* 1837 v Drážďanech), zák Rietscheldv. Roku 1865 šel jako stipendista do Říma, kde provedl pro mausoleum prince Alberta ve windsor-

ském parku osm mramorových reliéfů a sochu proroka *Ezechiela*. Vrátiv se r. 1867 do Drážďan, provedl sochu *Luthera a Melancthona*, vévody *Albrechta* (v Míšni) a popráš *Th. Körnera* na náhrobku jeho ve Vybělinu (Wöbelin). J-k.

2) H. Eugen, sanskritista německý (* 1857 v Drážďanech). Studoval v Bonnu a Lipsku, pobyl dvakrát v Londýně, habilitoval se ve Vídni, cestoval po severní Indii a Kašmíru (1884—85) a jest od r. 1886 epigrafistou presidentství madrasského a examinátorem sanskrtnu na univ. Madrasské. Práce své uveřejňuje hlavně v bombájském »*Indian Antiquary*«. Hlavní jeho prací, současně výsledkem jeho cest, jsou *South Indian Inscriptions* (Madras, 1890 a n.).

Humá, báječný pták perského mythu a odtud orientu předního, jakýsi fœnix, o němž věří lid, že ten, nad nímž spočine stín jeho křídla, stane se vladařem. Odtud pojem humájún t. j. humovský, ve smyslu šťastný vůbec, zvláště pak vladařský. V Turecku jest pfmto attributem sultána, kryjíc se s naším pojmem císařský. Viz i Chatt. Dk.

Humahuaca [um-aka], hl. město depart. v argentinské prov. Jujuy, 3030 m n. m., na prameně Ria Grande (přít. R. Bermejo), v kraji s drsným podnebím. Obyv. (600 r. 1889) živí se orbou, ovocnářstvím a chovem dobytka. Indiánský kmen H., po němž má místo jméno, náleží ku Calchaquům.

Humaita [um-], býv. pevnost v Paraguaji (již. Amer.) na lev. bř. Paraguyae, 42 km nad jeho ústím do Parany a 350 km pod Asuncionem, kamž vede odtud železnice. Místo r. 1887 mělo 3283 ob. R. 1855 založil zde Lopez pevnost, již později sesiloval a která měla vynikající úlohu ve válce Paraguyae s Brazílií a Argentinou. V ún. 1868 vynutily si 3 brazilské monitory plavbu na Asuncion, jež bombardovaly, načež 5. srp. H. po 13měsíčním obležení vzdala se spojencům. Nejvíce posunutá a známá tvrz byla Curupaity.

Humájún: 1) H., atribut sultána, viz Humá. — **2) H.**, syn velkomogula Bábera a otec Akbara. Vládl vítězně od r. 1530—1540, kdy poražen Šír-šáhem, afganským místodržícím v Bengalsku, a z Indie vypuzen. Utekl do Persie, odkud r. 1556 s vojskem se vrátil, bitvou u Panipatu na novo dobyl Dehli a Agry. V Dehli, kde brzy zemřel, má posud své velkolepé mausoleum, u něhož r. 1857 povražďeni poslední princové z rodu Timurců. Dk.

Humájún-náme viz Bidpai.

Humáň, rus. Umaň, újezdní město kijevské gub. nad říčkou Ujezdnou a na trati Demkovka-Umaň rus. jihozáp. železnice, má 24.715 obyv. (1894), 5 pravosl. chrámů, katol. kostel, synagogu, progymnasium, hospodářskou a zahradnickou školu, filiálku petrohradské obchodní banky, krásný, rozsáhlý park, založený hr. Potockým r. 1796, a čilý obchod s obilím a hospodářskými výrobky. Připomíná se poprvé v r. pol. XVII. stol. Později bylo důležitou pevností, zejména za války ukrajinsko-polských a v rozbrojích kozáckých. R. 1674

zničil je Dorošenko pomcí Turků, načež Petr Veliký převedl obyvatele na levý břeh Dněpru. Za správy polské v rukou hrabat Potockých město opět zkvetlo. Nejvíce prosulo řeži humaňskou (1768). Když totiž Želizňak s hajdamáky (v. t.) přiblížil se k H-ani, tamější gubernátor polský Mladanovič poslal proti němu vynikajícího kozáka Gontu, jenž však, spojiv se s povstalci, obklíčil H. a vnikl s nimi do města, načež nastalo všeobecné vraždění polské šlechty a židů (19. čna). Sám Gonta neměl v této řeži přímého účastenství, snaže se zachrániti, koho mohl. Hned potom konána zde rada, na níž Želizňak prohlášen hetmanem kozáckým a Gonta plukovníkem humaňským. Chystané obecné povstání bylo však pomoci ruskou potlačeno, vůdcové schytáni a vydáni Polákům, kteří Gontu ztrestali krutou smrtí. Památka jeho jako mučnicka národní věci zachovala se dlouho nejen v okolí H-ane, ale i ve veškerém lidu maloruském a pronikla též do literatury (Danilevskij, Umaňskaja řežňa a j.). Rodině Potockých náleželo město do r. 1834, kdy propadlo konfiskaci. — Humaňský újezd zabírá jižní část gub. Kijevské a má na 4307'8 km² 267.810 obyv., rozsáhlé sýpky, 4 cukrovary a 13 vinopalen.

Humaniora, t. j. studia, studia humanitní, studium spisů a děl uměleckých starých Řeků a Římanů a vůbec jejich života, státního, náboženského a duševního, za účelem dosažení vyššího vzdělání. Bylo účelem a cílem humanismu (v. t.).

Humanismus (středolat.) značí vlastně souhrn zjevů zušlechtěné lidskosti a v tomto pojmu až k začátkům vzdělanosti zasahá; avšak v užším, obvyklém významu rozumí se jím druh osvěty, která, byvši rozžehnutá ve XIV. stol. na základě starých klasiků, zejména římských, pronikla během dvou století v kulturní vrstvy značné části evropského lidstva a mocným vlivem svým v oboru věd a umění stala se pfcinou duševní obnovy (renaissance) ve smyslu antickém. Obnovená tato osvěta jest proti stavu bezprostředně předcházejícímu blahodárna zvláště tím, že uvolňuje a rozšiřuje dosavadní myšlenkový obzor, ukazujíc lidskému snažení nové dráhy a cíle i poskytujíc prostředky k jejich dosažení; také to jest neocenitelnou její zásluhou, a zejména v době pozdější výhradní chloubou, že zdárně tříbí aesthetickou zálibu a vnější formy k poměrně dokonalosti přivádí. Naproti tomu nelze však též popřiti, že hluboké vnitřní opravdovosti a vznikající odtud tvůrčí mohutnosti nebývá vždy schopna, ba nejvíce se jí ani přizniva.

Kolébka h-mu a první jeho semenišťe nalézá se na klassické půdě italské, kdež přese všechny převraty nastalé po ztroskotání římské říše nikdy neutuchlo vědomí někdejší velikosti politické i literární a kdež dřevní světovláda caesarův nahrazena byla novým útvarem centralisačním, svrchovanou mocí papežskou. Vidíme tam jednotlivce nad vrstevníky vysoce vynikající, ani velikolepými plody ducha svého dopomáhají k sjednocení, po-

vznesení a zdokonalení řeči domácí, avšak při tom také usilovně pracují, by novodobý ruch zabořil podle možnosti na stopy skvělé minulosti starověké a vzkřísil k opětnému životu posvátný odkaz praotců, vlastní klassicko-literatury. Jména tří nejslavnějších příslušníků florenckých září tu v popředí: Dante (1262—1321), Petrarca (1305—1374), Boccaccio (1313—1375); jejich mocnému vlivu se podaří, že starověká dokonalost občanská, proslulá virtus dávných Římanů, nemění počte docházeti úcty nežli náboženská ctnost, k níž jako k nejvyššímu cíli po celý středověk smrtelníci vzhlíželi. Křesťanské sebezapření a bezmezná pokora ustupuje sebevědomé duševní síle, vroucí touze po slávě a cti; záněcená žádost věčného života snáší se již s vyhlídkou na odměnu pozemskou. Vůbec názor o vzdělávání a zdokonalování lidské mysli vzal na sebe ráz přívětivější a snahám jednotlivce vděčnější. Avšak netoliko nitřní obsah spisů staroklassických jevil se jako nezkalený pramen k osvětlení veskerenstva; ještě více oslňovala mistrovská vnější úprava, krása, lahoda a přesnost slohová, bohatá rozmanitost látek a zejména v řečnických památkách nadobyčejná obratnost. Není tudíž divu, že i po té stránce jazyk předkův, t. j. jazyk latinských klasiků, byl vyhlášen za příznak dokonalého spisovatele, ať básníka, ať učenice. Známo jest, že Dante vážně zanášel se myšlenkou přestojiti svou »Božskou komedii« v roucho antické; Petrarca postoupil již mnohem dále a pro vynikající skladby latinské, mezi nimiž bylo zvláště velebeno epos »Afríkac«, s látkou z válek punských a s hlavním rekem Corn. Scipionem Starším, dosáhl věnce vavřínového na Kapitoliu (8. dub. 1341), což bylo jako prohlášením za krále světa básnického a vlastním počátkem nové kulturní epochy. Boccaccio konečně, jenž ve slavné trojici jest dovršitelem, neboť řecké památky poprvé zpytoval, nemějším byl ctitel latiny a jí téměř všechna učená svá díla i některé básně spisoval.

Po buditelském období, v kterémž Petrarca čestným názvem otce h-mu bývá jmenován, ujali se práce četní horlivci a jejich přičinným studium klasiků během století XV. dosáhlo v Itálii svého vrcholu, poskytujíc vzory skoro pro všechny obory duševního života. Učenosti otevřelo se pravé záviště, do něhož lákala nejen záliba vědecká, nýbrž i odměna za činnost; neboť národní hrdost právem viděla svou chloubu ve vzkřísění antiky, obnovujícím někdejší rozdíl mezi světem vzdělaným a barbarským, a nešetřila tudíž podporu ni uznáním. Mocným podnětem byla též ctižádostivá fevnivost velmožů avětských i duchovních, a rovněž bohatství, jímž oplývala četná města, zvláště obchodní; tvořily se středy classicismu, kteréž i ze vzdálených končin evropských hojně byly navštěvovány a h-mu vždy více přívrženců zjednávaly. Nejzvučnější pověst dlouho udržovala si Florencie, kde hned za prvních dob účinkovali žáci a ctitelé Petrarkovi, státní kancléř Col-

luccio Salutato († 1406), rázný strážce občanské svobody a šťastný péstitel listového slohu Cicerónova, Luigi Marsiglio († 1394), osvícený augustinián, Giovanni Malpighini da Ravenna či dle obvyklého názvu Joan. Ravennas († kol. 1412), proslulý svým působením učitelským, a vedle těchto po nějaký čas též Byzantín Manuel Chrysoloras († 1415), velebený šifitel jazyka řeckého. Bujný rozkvět nastal tam o něco později, když vládli velmožové z rodu Medici, Cosimo (1389—1464) a vnuk jeho Lorenzo (1449 až 1492). Onen, štědrý Maecenas i spolu dobrý znalec starožitnosti, nákladně zřídil ve Florencii rozsáhlou knihovnu, v níž uloženo bylo množství vzácných památek, získaných jak v originálech tak v opisech čilými jednateli, zejména Janem Aurispou († 1454), dílem také pošlých z nejbohatší tehdejší soukromé sbírky obětovného Florentina Mik. Niccoli († 1437), i vůbec h-mu příkladem svým neocenitelné služby prokázal; neboť podle jeho vzoru právě v kruzích aristokratických rozmohla se záliba osvědčovati velkodušnou přizeň snahám vědeckým a uměleckým. V družině humanistů jemu blízkých vynikali Gianozzo Manetti († 1459), učený krasořečník, státník florencký, Ambrož Traversari (zemř. 1439), generál řádu v Camaldoli, Carlo Aretino (Marsupini, † 1463), nad jiné věrný strážník rodu Medicejského, Leonardo Bruni (Aretinus, † 1444), zvláště jako dějepisec oslavovaný, Franc. Poggio Bracciolini († 1459), neobyčejně šťastný shledavatel starých rukopisů, také v Čechách dobře známý památným svým listem o smrti Jeronyma Pražského v Kostnici r. 1416, při nevšedních přednostech velice svárlivý, po větší část svého života zaměstnáván ve službách papežských, a po jistou dobu též Franc. Filelfus († 1481), velmi sice nadaný, leč těžký a metivě jizlivý. Neméně skvěle rozvíjely se poměry za Lorenza, jenž, sám jsa ducha básnického, přizeň k h-mu ladně sdružovati uměl s láskou ku vlastině a tím značně přispěl ku zmírnění odporu, s nímž mnoho čelných classicistů pohlížovalo na řeči moderní. Z učenců při něm žijících vděčnými jeho přáteli a skutečnými ozdobami byli Angelus Politianus († 1494), mnohostranný filolog a elegantní stilista, obratný stejně v latině a řečtině jako ve vlastině, Joan. Picus Mirandula († 1494), polyhistor ušlechtilé povahy, v mladém věku zesnulý, a Christofor. Landinus († 1504), vykladatel Danta, Horáce a Vergilia. Zmínky zasluhuje i Řek Joan. Laskaris († 1535), jenž knihovně medicejské získal množství nových rukopisů, hlavně z hory Athu a z Malé Asie. — S periodou medicejskou souvisí též důkladnější studování řeckých památek, jmenovitě filosofických. Již působení Chrysolorova mělo v zápětí dobrý účinek, avšak nesrovnale větší zájem probuzen byl kolem r. 1439, když na koncilu ve Florencii vyjednávalo se o sloučení církve západní a východní. Tehdáž přítomnost mnohých řeckých učenců, jako byli Theodor Gaza († 1478), později chloubou

Ferrary, původce oblíbené řecké mluvnice, Georg. Gemisthos Plethon († 1450) a jeho žák, potomní kardinál Joan. Bessarion († 1472), oba horliví ctitelé Platóna, zaváděla příležitost nejen k epideiktickým výkladům, v nichž Řekové nad Latinky rádi projevovali duševní převahu, ale i ku poznávání četných stránek hellénské písemnictví, na západě po tu dobu jen skrovně povšimnutých. Zvláště Platón, dříve sotva podle jména známý, v té míře okouzlit mysl Florentanů, že ku pěstování jeho nauk záhy vznikla čilá družina, Platónovou akademií nazývaná, kteráž potom v boji vedeném mezi přívrženci vládnoucího Aristotelismu, jako byl na př. Georg. Trapezuntský († 1488), a novými vyznavači Platónismu, majíc v čele výtečného Marsilia Ficina († 1499), o vítězství s prospěchem se zasazovala. V 2. pol. XV. stol. řečtina vůbec již se rozšířovala, zejména když po pádu Konstantinopole zavítalo v Itálii mnoho vyhnanců nevšedně učených.

Vedle Florencie nejdůležitější středisko našel h. v Římě, od té doby, co na stolec papežský dosedl Mikuláš V. (1447—1455), někdejší pořadatel knihovny Kosmy Medicejského. Osvícený tento hierarcha zvětšil památku svou nejen nádhernými stavbami, ale i založením slavné bibliotéky Vatikánské a stálým podporováním ruchu vědeckého. Zvláště vroucně ujal se myšlenky, by poklady řeckého písemnictví vešly latinskými překlady v obecnou povědomost, a za tím účelem podobné práce štědře odměňoval. Nejřednější dvora jeho filolog, Vavř. Vallá († 1457), skladatel velebeného kdysi díla »Elegantiae latini sermonis«, přeložil Aesopa, Hérodota, Thukydida, Mik. Perotti († 1480) Polybia, Petr Kand. Decembrio († 1477) Appiana, Battista Guarinus († 1460) Strabona a jiní jiné; toliko úplný překlad Homéra byl marně vyhledáván. V službách papežských žil tenkrát i první značnější zástupce humanistické epiky, Maffeo Vegio († 1458), augustinián, pověstný pokračováním Vergiliovy Aeneidy, a rovněž Flavius Blondus († 1463), římský starožitník, historik a filolog. V lásce k starověku následoval Mikuláše V. Pius II., obecně známý jménem rodovým a spisovatelským Aeneas Sylvius Piccolomini (1458—1464), muž na dráze literární neobyčejně plodný a pro země zaalpské, zejména pro Čechy, Uhry a Rakousy, vzhledem k h-mu svrchovaně důležitý; neboť jeho právě prostřednictvím v oněch končinách, když po delší dobu jednak jako sekretář Bedřicha III., jednak jako legát papežský tam působil, počaly se ujímati nové nauky. Vynikajícími humanisty jeho strany byli Joan. Ant. Campanus († 1477), chvalořečník Pův, básník i prosaik obratný, Němcův nepřítel, a Bartol. Platina († 1481), původce historie papežské. Po Piovi rozmohla se proti literárnímu h-mu dosti silná reakce, jejíž útlisk v době Pavla II. pocítil mimo jiné žák a nástupce Vallův, starožitník a křisitel komédie antické Pomponius Laetus († 1498), hlava římské akademie, t. j. volného družstva

ku pěstování nauk římskolatinských. V novém, nebývalém lesku vše se opět povzneslo za primátu Lva X. (1513—1521), syna Vavřincova z Medici, u kteréhož záliba ve vybraném požitku společenském, literárním a uměleckém převyšovala všelikou jinou povinnost se stavem jeho spojenou. Ve snahách, by jazyk latinský za jeho vlády podstatného zvelebení dosáhl, podporovali jej nejzdatnější dva dovední mistři slohu latinského, Petr Bem-bus († 1547), hlava Ciceronovců, v imitacích výtečný, a Jak. Sadoletus († 1547), chválený pro vzlet básnický, avšak v epistolografii nejvíce proslulý; těch zásluhou jazyk latinský, hleděl-li se na pružnost a eleganci ve vyjadřování, tenkrát skutečně vrcholil. Velkou přízeň Lev projevoval hrám dramatickým a při provozování komedií Plautových, původních i napodobených, sám býval přítomen; nestránil se ani snah filosofických, nezřídka dosti odvážných. Universitu v Římě vhodnými opravami povznesl a nauky řecké povoláním osvědčených učitelů podstatně zvelebil. V oboru výtvarných umění především slavná činnost Raffaelova († 1520) panování Lvovu rázu navždy památného dodává. Dobytí a surové zplnění Říma španělsko-německými tlupami císaře Karla V. poměrům těmto učinilo žalostný konec.

V ostatních končinách italských, větším dílem při dvorcích vládatů a na universitách, nescházelo rovněž zástupců nového směru humanistického. V Miláně za Viscontovců žili Ant. Loschi († 1450), pilný vykladatel řečí Ciceronových, Hubert Decembrio, dobrý latiník, od něhož pocházejí zajímavé zprávy o Praze v popisu cesty r. 1399 na sever konané, a osvědčený učitel i stilista Kašpar Barzizius († 1431); za Frant. Sforzy († 1466) zdržoval se tam námezdný Filelfus, auctor epické »Fortiady«; v též období působil i Petr Kandidus Decembrio, syn Hubertův, druhdy prezident republiky Milánské (r. 1447), překladatel z řečtiny, biograf a mnohostranný badatel. Za syna Sforzova, Ludvíka Mora, zřízena dle vzoru římského a florenckého v Miláně vědecká akademie, avšak hleděla si spíše velebení vládnoucího rodu nežli pěstování nauky. V Mantově za Gonzagů dlel zasloužilý Vittorino da Feltré čili Rambaldoni († 1446), široko daleko rozhlášený paedagog, a později Joan. Baptista (Spagnoli) Mantuanus († 1516), pro básnickou činnost kdysi podle Vergilia nerozvážně stavěný, spíše improvisátor než pravý poeta. Z Verony pocházel Baptista Guarinus († 1460), vychovatelstvím neméně proslulý než Feltré v Mantově, ba dle výroku Aen. Sylvia učitel téměř všech čelnějších humanistů soudobých; zdržoval se též v Bononii, kdež universita bývala hlavním cílem studujících z Čech, Moravy a Německa a slylná činností Codra Urcea († 1500), Kamilla Palaecota a Filipa Beroalda staršího († 1505). Tento zvláště byl známý příznivec českých studentů a některým z nich básně, ano i celé traktáty věnoval. Ve Ferrafe, ovládané ro-

dem Este, v poesii předčili Titus Strozza († 1505) se svým synem Herkulem († 1508) a celá řada jiných dobrých básníků; avšak pověst jejich zůstala pouhým stínem proti slávě, již dosáhli trvale současní poetové vlasti Bojardo a Ariosto. V Urbině vládl Federigo z Montefeltra, ač byl povoláním válečník, osvědčoval mysl umění a vědám oddanou a podobně bylo v četných jiných knížectvích na půdě italské. V Neapolště a na Sicílii rozvoj družil se k období králův aragonských, Alfonsa Moudrého a Ferdinanda; v popředí tu stojí Ant. Beccadelli († 1471) z Palerma (Panormita), lahodný básník, »elegantiae parens«, leč necudný, Jan Jovian Pontanus († 1503), kosmopolita vysoce nadaný, filosof, řečník i poeta, v Čechách dobře známý z překladů Rehoře Hrubého, tvůrce neapolské akademie, dle něho Pontanovou nazvané, a Jak. Sannazarius († 1530), nejlepší básník současný. Na opačném konci Itálie, v mocných tehďáž Benátkách, ruch humanistický dlouho nevystupoval; teprve po r. 1468, když kardinál Bessarion, odkázav svou drahocennou sbírku rukopisů republice, zavalil podnět ku zřízení bibliotéky sv. Marka, rozproudil se zvolna čilejší život, jehož vědeckými zástupci byli zejména Hermolaus Barbarus († 1493), přední autorita v mluvnictví, ranní pěstitel kritiky textové a pilný vykladačel Aristotela, Mark. Ant. Sabellicus († 1506), bibliotékař, a Krefan Markus Musurus († 1517), učitel řečtiny, vďečně připomínaný našim Zikm. Hrubým z Jelení.

K obecnému rozšíření h-mu v Itálii vedle příznivých poměrů společenských, časových a národních nejvíce přispěl knihotisk. V Římě, Florencii, Benátkách, Ferrate, Neapoli, Miláně a Vicenze za dobu ne dlouhou vznikly tiskárny a uhrazovaly bez obtíže jakoukoli spotřebu klassických textů i nových děl. Počátek učiněn byl v Subiaku blíž Říma v klášteře benediktinském tiskem Donata a Lactantia (1465), po nichž následovaly po sobě v brzku Ciceronovy Listy, De oratore a Spisy filosofické, Augustinus (De civitate Dei), Apulejus, Gellius, Vergilius, Livius, lat. Strabon, Lucanus, Plinius Starší, Suetonius, Quintilianus, Silius Italicus a Ovidiovy Metamorfozy, vše kvartanty a folia. Od r. 1470 tisklo se již také v městech ostatních, při čemž dohlídku na správnost vydávaných textů konávali osvědčení dozorcí či upravovatelé (*castigatores*). V Římě činností takovou prošel obětovný biskup z Alerie, Joan. Andr. Bussi († 1471), potom Joan. Ant. Campanus a Pomponius Laetus, v Miláně a Vicenze Bonus Accursius z Pisy, v Benátkách Omnibonus Leonicensus, Georg. Merula a jiní jinde. Koncem XV. stol. předstihl všecky jiné knih-tiskárny učený Pius Manutius Aldus († 1515), zdokonaliv závod svůj v Benátkách tou měrou, že světové pověsti se domohl; podle jeho vzoru řídili se potom Giuntové v četných svých tiskárnách, Badius Ascensius v Lyoně, Stephanus v Paříži, Frobenius v Basileji a j., všichni hlavně vydáváním klassiků zasloužili.

Pěstování h-mu nedělo se v Itálii podle nějaké určité soustavy, nýbrž pouze dilettantsky, avšak přece s účinkem neobyčejným a silou téměř opojnou. Dokonalost starověkých památek, zajisté veliká i v obsahu i ve formě, zjevu toho nebyla jedinou příčinou; mysl za příznivých okolností obrácenou k snahám kulturním neodolatelně vábil také luzný sen o národní velikosti, kterýž cestou h-mem nastoupenou zdál se býti blížek svému splnění. Oprávněnost k dosažení velikosti jevila se nevyvratná; povznášející toto vědomí probouzelo hrdost osobní, kteráž, nemohla-li se srovnati s omezováním svobodné vůle, tím méně dopouštěla nedbatí o čest a slávu jednotlivce okrašlující. Doba minulá po této stránce jevila se jako kruté bezpráví, a to tím více, že na všecek život dávných předků římských pohlížela nepřátelsky; změna takového názoru byla tudíž pokládána jen za odčinění křivdy, nikoli za hříšnou, nýbrž za povinnou opravu. Odtud vysvětliti možno zvláštní onen úkaz, že i v takých kruzích h. vyznavačů nalézal, kde zájmy životní s novou osvětou ve spor přicházely. Dokladem jest veliká část duchovenstva, zvláště vyššího, jež s pravým zanícením lnula ke všemu, co h. s sebou přinášel, ba neváhala v té příčině stranou postaviti netoliko přísné mravní řády, ale i náboženské ohledy. Počínání takové pak ovšem zavinilo, že h. očím protivníků nebyl ničím jiným nežli paganismem, t. j. obarveným pohanstvím, a pěstitelé jeho dle výroku Savonarolova dáblovými knihami. Tolik jest jisto, že auktorita církve vzniklým ruchem utrpěla velkou pohromu, neboť proti ní byl postaven nový ideál lidského pokroku a naznačen jako vlastní cíl dokonalosti. Bohužel šlo se k tomuto cíli cestami namnoze převrácenými a, což bylo především osudno, vůdcové sami dosti zřídka vyznamenávali se povahou bezúhonnou, tak že skutečná hodnota zásad jimi prohlášených tím byla zatemňována.

Činnost humanistův osvědčila se velice záslužně sbíráním starověkých památek a jich rozšiřováním; neboť tím zachráněn mnohý poklad před hrozící záhubou a položen i základ nejen ke klassické filologii, nýbrž ke studiu filologickému vůbec. Rovněž trvalá plynula zásluha z vědeckých výkladův a četných návodů, jež měly účelem nauky starověké přiváděti v obecný majetek a raziti pevnou dráhu dalšímu badání; avšak nesmírným bylo poblouzením, že vzácných schopností a vědomostí humanisté neobraceli ku vzdělávání přirozeného jazyka a jeho literatury, nýbrž, zaujímajíce stanovisko širší, světové, spatfovali hlavní cíl v obnovení svými spisy produkci latinské. Vzory starověké při tom byly jako zbožňované modly postaveny v popředí; čím více kdo jich způsob vystihl, tím většího uznání směl se nadíti. Napodobování, kteréž odtud vzniklo, prospívalo nejzdrábněji v takých oborech, kde podstata se opírala o určitá, přesná pravidla a kde pilný cvik stával se zárukou poměrné dokonalosti, tedy především v řečnictví a různých jeho od-

větvích, zejména v krasořečnictví, chvalořečech, deklamacích a příležitostných promluvách všeho druhu, a potom v listech, kteréž, zastupující novodobé brošury a časopisy, vytvořily zvláštní skupinu literární, bohatou epistolografií. V obou těchto směrech vlastní humanisté dokázali podivuhodnou obratnost. Méně dařiti se mohlo básnictví; neboť zdroj jeho nebyl spatřován ve skutečném nadšení a hlubokém citu, nýbrž opět ve vzorech a vzorcích, a jako řečnictví též poesie pokládána za věc pilnosti a výcviku. V tomto bludném přesvědčení téměř všichni humanisté vězeli a, ježto činnost básnická byla jim vrcholem dospělosti, zkoušeli své síly právě zde s horlivým úsilím; slovo »poeta« po dlouhou dobu značilo především humanistu. Nelze sice popřít, že vyskytli se vsuktu jednotlivci velikého nadání, jako na př. Sannazarius, avšak obyčejně záležela přednost díla v technické dovednosti a stilistické uhlazenosti; reminiscence v nejšířším rozsahu, věrné ohlasy, ba někdy až i contony neboli skladby sestavené výhradně jen ze slov některé čelnější básně starověké, nepokládaly se za vadu. Všecky druhy poesie pilně byly vzdělávány; v nejznačnější míře epigramm a básně příležitostné (elegie), namnoze rázu panegyrického. Zhusta spracovány látky didaktické, satirické, fidejči dramatické; v epice ráz rhetorický silně vynikal. Umělých forem lyrických užíváno všeobecně. Pestré směřování živilů křesťanských a pohanských bylo při produkci zjevem zcela obvyklým. Také ve slohu s počátku vládla dosti velká pestrota; poněmáhlu však čistota latiny pokládala se za přední znak, kterým noví osvícení věk úplně se liší od barbarství (*barbaries*) doby minulé. Nejprůkřejší po té stránce požadavky vycházely od Ciceronovců (*Ciceroniani*, *Ciceronis simii*), z nichžto byli nejčelnější Petr Bembus, Jak. Sadoletus, Lazar Bonamicus, Marius Nizolius, Krišt. Longolius, Frant. Floridus Sabinus, Sebest. Corradus, Markus Ant. Majoragius, Pav. Manutius a j. Skladby řecké byly poměrně nečetné a pocházely větším dílem od učenců Řeků v Itálii působících. Ku potřebám písemnictví národního málokterý humanista přihlížel a, činili-li tak, nedocházel od svých druhů pochvaly; odtud přirozeně plynulo, že, jakmile prvotní zápal ochabnul a zejména vlivem reformačním tuhá reakce se dostavila, h. vždy více a více v pouhou obec učenou byl zatlačován a i v této omezován.

Stol. XVI., do kteréhož činnost nejednoho z mužů dříve uvedených ještě zasahá, jest již h-mu dobou úpadku, nadešlou ve prospěch písemnictví národního. Přes to však se udržuje dosti dlouho čilý ruch a počet zástupců se nemenší. V oboru básnickém zvučné jméno měli Petr Angelius Bargaesus (epos »Syrias«), Joan. Aurelius Augurellus, Jeronym Balbus, známý vychovatel Ludvíka Jagellonského, Coelius Calcagninus, Laelius Capilupus a dva bratři jeho, Joan. Casa, arcibiskup beneventský, též v italské prose výtečný, Baltasar Castilio, jehož chotí byla učená

Hippolyta Taurella, Joan. Anton. Flaminus a syn jeho Marcus Ant., oba lyrikové znamenití, Publius Fontana, Jeronym Fracastorius (didakt. básně »Syphilis«), Vavřinec Gambara (»Columbeis«), Benedikt Lampridius, Koriolan Martiranus dramatik, Franc. Marius Molsa, v latině i v italštině stejně půvabný, Olympia Pulvia Morata, Ondř. Naugerius, patricius benátský, Aonius Palearius, napodobovatel Lucretia, r. 1569 v Římě jako kacíř odpravený, Marcellus Pallingenius Stellatus (didakt. básně »Zodiacus vitae«), Joan. Franc. Picus Mirandula, jehož heslem, jako později v Německu, byla osvěcená zbožnost (*literata pietas*), Joan. Bapt. Pigna, Joan. Franc. Quintianus Stoa, mnohoplošný, ale mělký, Franc. Sfondratus (epos »De raptu Helenae«), Ant. Thylesius, dramatik, Petr Valerianus (epos »Joathas«, did. básně »Milacis cultura«), Marc. Hieron. Vida, biskup v Albě (epos »Scacchia ludus, Christianus«) a j. — Z prosaiků předčili zejména Ondř. Alciatus († 1550), v oboru věd právních auktorita uznaná, Pavel Jovius († 1552), historik výborného zrna, Lilius Gyraldus († 1552), zasloužilý zvláště dílem »De poetis nostrorum temporum« pro dějiny h-mu velice důležitým, Julius Caesar Scaliger († 1558), slavný polyhistor, činnost svou do Francie přišlousný, a pak řada filologů, jako Coelius Secundus Curio († 1569), přítel a biograf Zikm. Hrubého z Jelení, Angelus Caninius († 1557), Octav. Ferrarius († 1586), Ant. Riccobonus († 1599), Franc. Robertellus († 1567), Kar. Sigonius († 1584), Victor. Trincavellius († 1568), Horatius Tursellinus († 1609), Fulvius Ursinus († 1609), Petr Victorius († 1585) a j.

Na místo vadnouchu h-mu vstupovalo poněmáhlu písemnictví národní, proniknuté ještě z velké části duchem předchozím. V epice na př. Giovanni Trissino († 1550) rozsáhlou básně »La Italia liberata dai Goti« (Osvobození Itálie od Gothů) podle možnosti vystrojil krojem antickým a podobně činil Luigi Alamanni († 1556) v oboru výpravném i didaktickém. V lyrice byl vzorem Petrarca, za to však v dramate, zejména v tragédii, nevybočilo se nikterak z kolejí staroklassických. Časem teprve nevolná pouta mizela a z h-mu zůstal dědictvím zjemnělý cit pro vnější lepotu i vnitřní jadrnost. V prose viděti jest postup podobný; nejprve se úzkostlivě šetří vzoru Ciceronova, potom samostatnosti pomalu přibývá, až konečně Macchiavelli vkusnou formou snoubí s pronikavým důmyslem. — H. v umění viz Renaisance.

Z Itálie proud humanistický hravě přenášel se do sousední Dalmacie, s níž vůbec bylo pohodlné spojení a čilé styky ode dávna. V Dubrovníce již na skloně XIV. stol. dosti dlouho působil známý Jan z Ravenny a poněkud později Filip z Lukky tamže povolán byl za učitele řečnictví; též četní Řekové, po pádu Konstantinopole prchající na západ, mívají zde dočasný útulek, jako Joan. Laskaris, Demetr Chalkondylas, Eman. Marullus,

Pav. Tarchaniotes. Z Dalmatinců samých nejeden prodlél za vyšším vzděláním v daleké cizině, jako na př. v Paříži Jan Stojkovič († 1443), známý odpůrce Čechův na sněmě Basilejském; nejvíce však plnivali školy italské a vyznamenávali se nezřídka výtečným prospěchem. Dubrovničan Ilja Crjevič (1460 až 1520), žák Pomponia Laeta v Římě a člen jeho akademie, byl v 18. roce věku svého počten vñencem básnickým a zlatinil si jméno v Aelius Lampridius Cervinus. Kraján jeho Ivan Gučetič (Gozze) dle Politianova soudu klassikům se vyrovnával a podobné chvály účasten byl také Šim. Selim brič ze Spljetu. V téže době vyskytl se Dalmatinec Alex. Cortesius, sekretář při dvoře Sixta IV., velebící válečné činy Mat. Korvína v epické skladbě »Laudes bellicae Matthiae Corvini, Hungariae regis«. Znamenitý básník spljetský Marko Marulič († 1524), kterýž vedle chorvatštiny stejně dovedně psal latinsky i po vlásku, celou družinu humanistických přátel kolem sebe shromáždil; byli mezi nimi Jero Martinčić, Franjo Natalič, Tom. Negri, Jero Papalič, Nikola Alberti a j. Od těch dob měl h. v Dalmacii hojně čtitelův; leč nikdy nevzmohl se tou měrou, by jazyk domácí byl od něho ze svých práv vytištěn. Spíše seslabil moc vláštiny; neboť tuto nahrazoval v písemnictví latinou, kdežto chorvatštině stal se zdrojem zdokonalování a příčinou horlivého závodění v oboru především poetickém. V tomto duchu působila největší část předních zástupců literárních, jako na př. Petar Hektorovič († 1572) na Hvaru a Ivan Lučič († 1584) z Trojiru; avšak hlavně přispěl k tomu Dubrovnik, v němž imponantní řada velkých pěvců, honosící se proslulou dvojicí Ivanem Gunduličem a Juniem Palmotičem, básnictví domácí k nejskvělejšímu rozkvětu přivedla a rodnému městu čestný název jihoslovanských Athén získala. Ještě jednou v dobách dosti blízkých ozval se v Dalmacii ohlas h-mu, vzešlý působením jesuitských škol; výtečný matematik Dubrovničan Roger Jos. Boškovič († 1787) byl na slovo brán v latinském básněni a stejné pověsti dosáhli zda filými plody také jeho krajané, Benedikt Staič († 1801), Raimund Kunič († 1794), Gjuro Ferič († 1820), Bernard Zamanja († 1820) a Jun. Ant. Restič († 1835).

Ve Francii zřetelnější stopy h-mu jeví se v poslední čtvrti XV. stol., a sice činnosti některých zdomácnělých cizinců, jako byli Řehoř z Tiferna (Tifernas), Jiří Hermonymos ze Sparty a Publius Faustus Andrelini z Forli v Italii. První dva, kol r. 1470 v Paříži vyučující, rozšiřovali především řečtinu, třetí pak, jsa tam od r. 1488 prof. řečnictví a poesie na universitě, celý obor nauk humanistických ve známost uváděl, při čemž vydatně byl podporován generálem řádu trinitářského Robertem Gaguinem († 1501) a přítelrem jeho, učeným Vilémem Tardifem. Nejvíce však umožnily brzký rozvoj opětované válečné výpravy na půdu italskou za Karla VIII., Ludvíka XII. a Františka I.; po-

znaný se důkladně tamější kulturní poměry a způsob jich potom s oblibou doma následován. Rychle po sobě se vyskytují četné skladby básnické i prosaické, oslavující lat. jazykem bezmála každou vážnější událost oné doby, a současně vystupuje na vědeckém poli učenec, jehož jméno mezi humanisty k nejslavnějším náleží, první filolog franc. Vilém Budaeus († 1540). Neobyčejný tento muž, pro všestrannost a spolu hloubku svého ducha od vrstevníků téměř zbožňovaný, a zejména v řečtině za nedostížnou auktoritu pokládáný, prokazoval novým naukám neocenitelné služby netoliko vědeckým badáním, ale také mocnou přímluvou u krále Františka I., jenž jsa velkodušným přízivcem věd a umění, Budaea trvalou úctou vyznamenával. Na jeho radu zřizovány byly nové ústavy, kdež h. soustavně se pěstoval, zakládány knihovny, získávány staré památky a snahám vynikajícím štedrá podpora udělována. K němu, jako k uznanému mistru, jenž na rozdíl od italských dilettantů přísnou práci za hlavní účel h-mu vyhlásil, družili se četní jiní vyznavači klassického směru, jako byli Jak. Faber Stapulensis († 1537), Jak. Tussanus († 1546), Lazar Baifius († 1545), Petr Bunellus († 1546), filologové a stilisté, Robert Stephanus († 1559), filolog a spolu knihtiskař, Vil. Copus a Joan. Ruellius († 1537), oba znamenití lékaři, a ti všichni starali se ve svých oborech, aby z činnosti opravdový zisk vycházel. Usilovně jejich snaze podánilo se vytiisknouti ze škol učebnici Alex. Galla, jinak de Villa Dei, zastaralé »Doctrinale«, a zavěsti za ni v náhradu přiměřenější knihu Despauteriovu (Jan van Pauteren, † 1526), což při zatvrzelé scholastické methodě nebylo nijak skrovným vítězstvím. Jiný vzácný pomník, jest rozsáhlý slovník latinský Rob. Stephana, »Thesaurus linguae latinae« (1531), k němuž jako dovršením připojen byl později proslulým typografem, učeným Henr. Stephanem, synem Robertovým, velikolepý poklad jazyka řeckého »Thesaurus linguae graecae« (1572), spoléhající namnoze též na Budaevových výzkumech. Avšak nebylo to pouze grammatické badání, k němuž tato škola přilnula, nýbrž veškeren téměř obor antického světa, jak to dokazuje nejlépe sám Budaeus, jenž vedle řečtiny proslul neméně výklady právnických památek a ve starožitnostech spisem »De asse et partibus eius« osvítíl poprvé stránku římské numismatiky, před tím docela temnou. Způsobem tím h. mohutněl i v rozsahu i významu a stal se hlavní příčinou, že Francie v XVI. stol. zaujala ve vědeckém světě nejpřednější místo. Z množství teldejších učenců zasloužile vynikli filologové Adrian Turnebus († 1565), Bartol. Latomus († 1566), Dionys. Lambinus († 1572), Ludv. Regius († 1577) a Marcus Ant. Muretus († 1585), stilistickou elegancí italským humanistům velmi podobný a v Italii také zesnulý, vedle nichž a po nichž vystoupili vlastní mistři téže vědy, Josef Justus Sca-

liger († 1609), Isak Casaubonus († 1614) a Claudius Salmasius († 1653); památní jsou rovněž starožitníci a polyhistorové Claud. Puteanus († 1594), Petr Pithoeus († 1596), zvaný francouzským Varronem, Jan Jak. Boissard († 1602), Jak. Bongarsius († 1612); výtečný historik Jak. Aug. Thuanus († 1617); lékař a matematik Jan Fernellius († 1558); publicista Hubert Languetus († 1581), a konečně celá řada slavných právníků romanistů, jako byli Frant. Balduinus (Baudoin, † 1573), Frant. Hotomannus († 1590), Barn. Brissonius († 1591), Jak. Cujacius († 1592), dva Gothofredové a j. m. Důležité místo přísluší též známému odpůrci Aristotelovu Petru Ramovi (Pierre de la Ramée), zhytnému v osudné noci Bartolomějské (1572), skladateli vhodných pomůcek vyučovacíh.

I v literární produkci, jež mimo vědu zkvétala, měl h. širé působitě. V poesii od samého začátku zapouštěl kořeny, maje zvláště ve vyšších kruzích mnoho příznivců; avšak praktický účinek jevil se zcela jinak než v Itálii. Velmi záhy bylo patrné, že jazyk písemin naprosto nelze nahradit latinou; pokusy v tom směru činěné buď vycházely na plano, jako na př. básně Andreiiniho, nebo byly rázu nahodilého, vznikající jako zvláštnost, když se naskytla příležitost, anebo konečně zahrnovaly v sobě toliko učená cvičení. Zjevem ojedinelým zůstalo vlastenecké epos Valeranda Varania o Panně Orleanské (1516). Naproti tomu s jarou chutí a vnitřní myslí studovány staré památky a přivlastňováno si z nich nejprve pořádku, později soustavně, co právě domácím poměrům ukazovalo se prospěšné, ať ve formě, ať v obsahu. Této zásady se drželi Clem. Marot († 1544), Bonaventura Despériers († 1542), Steph. Dolet († 1545), Hugo Salel († 1553), Franc. Rabelais († 1553), Jean Lemaire (Marius, † 1548), jenž za prvního básníka humanistického ve Francii bývá pokládán, a jiní, bez výjimky téměř přátelé Budacovi. Mnohem dále v tomto vzhledě postoupila skupina básníků »Plejady«, kteráž, majíc v čele Petra Ronsarda († 1585) a Steph. Jodella († 1573), nespokojila se pouze libovolným myšlenkovým výběrem, nýbrž snažila se veškeren vkus upravití ve smyslu antického, vědecké tím, že vtěšovala básnickou produkci vůbec do přísných forem klassických, jednak i hmotně rozšiřovala a zdánlivě zušlechtovala poklad dosavadní mluy, přejímajíc starověká slova, obraty a zvláštnosti. Poetikou Jul. Caesara Scaligera, jenž své působení na francouzskou půdu přenesl, nabyt tento směr určité podoby a dočkal se později, naleznuv za Ludvíka XIII. v Akademii nový zákonodárný sbor, obrození v literárním klassicismu. — Viz článek Francie, str. 518 a násl.

Činnost Plejady, jsouc větším dílem imitační, měla v zápětí vzrůst latinského básnictví v rozměrech mnohem značnějších než v době dřívější, v níž hlavně Germ. Brixius, Nicol. Borbonius, Joan. Dampetrus, Theodor Beza (Adeodat Seba) a Hadr. Turne-

bus byli čelnější zástupci oné produkce. Ze členů Plejady učitel Ronsardův, Jean Dorat (Joan. Auratus, † 1588) vedle prací filologických narobil spoustu veršů latinských a zvláště v anagrammatech si liboval; též Joach. du Bellay († 1560), duševní původce družiny, dovedně básnil po latinsku a příkladem byl ostatním. Ku konci století čítalo se v řadě účastníků již více než sto veršovců, z nichž byli přednější Germ. Audebert z Orleansu, skladatel obšírných básní výpravných, Joan. Bonefonius z Clermontu, Mich. Hospitalius, kancléř královský, jehož »Sermones« satirám Horatiovým na roveň byly kladeny a básně »De lite« (Pfe) antickému auktoru přisuzována, Joan. Lygaeus, didaktik, Salomonius Macrinus, Martialis Monerius a zejména Steph. Paschasius, čelní epigrammatikové, Joan. Passeratius, původce hojných strén, nazývaných »Calendae Januariae«, a Scaevola Sam marthanus (de Sainte-Marthe), nejznačnější talent celé skupiny. V období o něco pozdějším psal své rozhlášené skladby satirické v románovém rouše Joan. Barclay († 1621). Z učenců dříve již uvedených zkoušeli své síly v básnictví hlavně Boissardus, Muretus, Jos. Just. Scaliger, Henr. Stephanus a nejrozsáhleji Thuanus, auktor obšírné skladby zvané »Hieracosophion« (o sokolnictví).

Účel h-mu rozšiřováním vzdělanosti zušlechťovati lidskou společnost a zapuzováním předsudků dopomáhati ku přirozeným právům, nemohl ovšem ani ve Francii k úplné platnosti býti přiveden, a to tím méně, poněvadž válečnou vřavou, z reformace vypuklou, zásadní protivy strašně se zostřily a klidné spoluzítí nemožným činily. Hrozící nebezpečství zplodilo mezi humanisty přemnoho živlů obojetných, nedůsledných a povrchních; ba posléz i odborné učenosti přestávalo se dařiti, neboť náboženská nesnášlivost ji mafi-la. Slavný Henr. Stephanus požíval pohostinství v Genevě; filog světové pověsti Jos. Justus Scaliger opustil r. 1593 navždy Francii a totéž učinili r. 1603 Casaubonus, r. 1631 Salmasius. Vůdčí úkol od těch dob (XVII. st.) připadá hlavně jesuitům, kteří působí na vysokých školách a podnikají práce nezdíka velmi záslužné; ale jak u nich, tak u různých jiných jednotlivců viděti bývá spíše obrovskou pilnost než vědeckou dokonalost. Sem náležejí z jesuitů Dionys. Petavius († 1652) a Jacob. Sirmond († 1651), jichž oborem byla hlavně církevní historie, Franc. Vigerus († 1647), velmi snažný filog, Franc. Vavassor († 1681), vychvalovaný stilista, Petr Dan. Huet († 1721), biskup Aurancheský, pofadatel sbírky klassikův »in usum Delphinii«, a Joan. Hardouinus († 1729), podivínstvím rozhlášený učenec (orbis literati portentum); z jiných stavů filologové Franc. Gussetius († 1655), Aegid. Menagius († 1692), Henr. Valesius († 1676) a bratr jeho Hadrian († 1692), Tanaquil Faber († 1672), důvtipný, leč v konjekturách směle přespřítliš, Andr. Dacerius († 1722), jehož manželka

Anna, dcera Tanaq. Fabra, filologické vlohy po otci dědila, a Carol. du Fresne du Cange († 1688), původce rozsáhlých glossářů z pozdní latiny a řečtiny; polyhistorové Nicol. Claud. Peirescius († 1637), Samuel Petit († 1643), Desid. Heraldus († 1649), Gabr. Naudaeus († 1653), Nicol. Rigaltius († 1654), Petr. Gassendus († 1655), Jacob. Palmerius († 1670), Sam. Sorbierius († 1670); starožitníci Jac. Spon († 1685), Joan. Foy Vailant († 1706) a Bern. Montefalconius († 1741). I básnictví má slušný počet zástupců, z veliké části duchovních a směru didaktického. Zmínky zasluhují Claud. Quillet, jinak »Claudius Laetus« († 1661), napodobitel Lukrecia ve skladbě »Callipaediae«, Carol. Alphons du Fresnoy († 1665, »De arte graphica«), Car. Spon († 1684, »Sibylla medica«, Renat. Rapinus († 1687), jesuita, skutečný talent, Joan. Santolius († 1697), Joan. Comirius († 1702), Car. Ruaeus († 1725), Natal. Steph. Sanadon († 1733) a Jacob. Vanierius († 1739, pěkná skladba »Praedium rusticum«, všichni tři členové řádu jes., Melchior de Polignac († 1741), kardinál, původce rozsáhlé básně »Anti-Lucretius«, Car. Poraeus († 1791), dramatik, a Franc. Jos. Desbillons († 1789), bajkař, oba jesuité.

Ve Španělsku h. počal se ujímati na konci XV. stol. za vlády Ferdinanda Katolického a Isabelly Kastilské, když vlivem moudrého kardinála Ximenesa činily se kroky ku povznesení kleslé vzdělanosti v obyvatelstvu. Zavedením knihotisku, podporováním horlivých učitelů příslých z ciziny, jako byli Petr Martyr z Milánska († 1525) a Lucius Marinus Sicilský († 1533), založením university v Alkale a obnovením v Salamance jeví se již jakási účinky, ale vlastní obrat nastal až po připojení Neapolska ke Španělsku r. 1504. Od té doby vzájemnými styky nové nauky v zřejmější podobě se jeví a dalšími výpravami Karla V. do Itálie ještě více zájmu vzbouzely. Hlubšího převratu společenského neměly sice v zápětí, poněvadž na stráž bdělo nedůvěřivé oko inkvišiční, avšak literatuře staly se živlem blahodárným. Básnictví z nich těžilo neméně nežli prosa; prostřednictvím větším dílem připadalo vzorům italským. Z humanistů po latinsku píšících k nejstarším patří Aelius Ant. Nebrissensis de Lebrija († 1522), professor v Salamance, jenž s úspěchem se zasazoval o čistotu latiny i spisovné kastilštiny, vydav za tím účelem příhodné mluvnice; zasloužile působili také filolog Franc. Vergara († 1547), komentátor klassiků Ferdin. Nunnesius († 1552, lékař Petr Pereda († 1570), historik a překladatel Aristotela Joan. Genesius Sepulveda († 1572), Joan. Bapt. Monlorius, Ant. Augustinus, Greg. Maiansius a j. Mimo vlast prosluli hlavně Joan. Ludov. Vives († 1540), klasický metodik, Petr Joan. Perpinianus († 1566), výborný stilista, a Eman. Alvarus († 1583), původce známé normální grammatiky lat. na školách jesuitských. Z poetů po-

měrně vynikli Alvares Gomecius († 1538), Joan. Petrejus (Perez, kol. 1560), Joan. Verzosa († 1574) a z doby nové Thom. Yriarte († 1794).

V Portugalsku, jehož moc poč. XVI. stol., dosáhla vrcholu, měl h. celkem příznivější poměry než ve Španělsku, vnitřními zápasy ztýraném, avšak ani tu nebral se směrem výbojným, nýbrž jen formálně zušlechťujícím. Dosti hojně vzešlo odtud básníků, zejm. Hermicus Caiadus († 1508), Arius Barbosa († 1530), první učitel řečtiny na universitě v Salamance, Michael Sylvius († 1556) ve Vicenze, kardinál, Ant. de Gouvea (Goveanus † 1566), Lucius Andreas Resendius († 1573), zároveň historik, Joan. Mellius de Sousa († 1575) a Lupus Serrano († 1578) didaktikové, Achilles Statius († 1585), Thom. Faria († 1628), překladatel Camdensových »Lusidae«, a Didacus de Payva Andrada († 1660), opěvovatel příběhů indických. Z jiných učenců slynul nejvíce »portugalský Cicero«, biskup Hieron. Osorius († 1580), historik a filosof.

V Anglii prvé období h-mu zakládalo se tak jako ve Francii hlavně na studiu řečtiny, kteréž kol r. 1492 zavedl poprvé v Oxfordě Vil. Grocyn († 1519), vzdělaný na půdě italské; pomocníky jeho byli Tom. Linacer († 1524) a Vil. Lilius († 1522). Avšak nejúčinnějšího zájmu dosáhlo se příchodem velikého Erasma v roce 1492, kterýž přivezl s sebou v Cambridge; utvořil se pravé semeníště důmyslných humanistů, kteří s plným porozuměním a moudrou rozvahou buď sami z nových nauk těžili, nebo jiným skutečnou třešť z nich poskytovali. Důležitý význam pro vývoj měla také škola u sv. Pavla v Londýně, založená obětovným theologem Johnem Coletem († 1519) a opatřená výbornými učiteli. H. takto šířený stával se nejen podkladem zdravých názorů v literatuře (viz Anglie str. 354), ale i platnou podporou řádného charakteru. Humanistů ryze latinských jest mezi Angličany velmi málo; téměř všichni psali také svým mateřským jazykem. Nejpřednější z nich jsou Thom. Morus († 1535), auctor slavné »Utopie«, Reginald Pool († 1558), kardinál, výborný stilista, Roger Ascham († 1569), výtečný paedagog, nadšený ctitel jazyků klassických a j. V poesii vedle Mora Vil. Lilius, Walt. Haddon († 1572), Abraham Cowley († 1667), John Milton (1674), Joan. Owen († 1623) a j., zejm. též dramatikové. Z četných básníků skotských vyniká nade všechny Georg. Buchanan († 1582); kromě něho pozoruhodnější jsou i Thom. Dempsterus, Dav. Kynalochius, Andr. Melvinus, Thom. Metellanus, Thom. Moravius, Adam Regius, Andr. Ramsaeus, Hercules Rollocus a Alex. Rossaeus.

V Nizozemí na rozhraní živel románských a německých nalezl h. pro své působení půdu nejen úrodnou, ale i výhodně připravenou četnými školami, kteréž, podléhajíc namnoze vlivu evangelického bratrstva Jeronýmůvců (*fratres bonae voluntatis*), zejména v ohledu mravním zdárně prospívaly. Obor nauk ve

školách těchto rozšiřoval se znenáhla vlivem učených krajanů, jako byli Joan. Vessel († 1489) a slavný poutník badatel Rudolf Agricola starší († 1485), o studium klasikův a h-mu dosti záhy odtud vzniklo zřídlo nezměrné důležitosti. Zvláště škola v Deventru, kdež asi od r. 1468 vyučoval Agricolaův žák, zasloužilý paedagog Alex. Hegius († 1498), byla příčinou výtečných úspěchů, odchovávši celou řadu předních humanistů, domácích i cizích; zde se v útlém mládí vzdělával i Desiderius Erasmus Rotterdamský († 1536), chloubou vědeckého ruchu v střední Evropě, pravý kníže mezi učenými XVI. stol. a nejlepší představitel kosmopolitické stránky v h-mu. Šťastně založená pověst udržovala se od té doby nezkřáceně úsilím přechetných pracovníků ve všech téměř oborech duševní činnosti. Hlavně pěstovala se klassická filologie, zprvu v Luváni a později v Lejdě, kdež od r. 1593 Jos. Just. Scaliger († 1609), z Paříže odešel, na universitě po Just. Lipsiovi († 1606) místo zaujal a vůdcem vědeckého badání se stal. V jeho duchu působili tamže Janus Douša († 1604), Joan. Meursius († 1639), Hugo Grotius († 1645), Gerh. Joan. Vossius († 1649), Dan. Heinsius († 1655), Jacob. Perizonius († 1715), Tiber. Hemsterhuys († 1766), Lud. Casp. Valckenaer († 1785) a mn. j. Rozsáhle se vzdělávala též latinská poesie, zejména v XVII. stol., kteréž jest takorba zlatým věkem této činnosti. Nemalá část učenců ráda bavila se verši, na př. Erasmus, Lipsius, Scaliger, Douša, Meursius, Grotius, Heinsius; rovněž Adrian Junius († 1575), Elias Putschius († 1606), Joan. Gruterus († 1627), Petr. Scriverius († 1660), Petr. Burmannus († 1741). Z jiných kruhů na př. Joan. Nicol. Secundus († 1536), Nicolaus Grudius († 1571), Phil. Rubenius († 1611), Domin. Baudius († 1613), Casp. Barlaeus († 1648), Sidronius Hosschius († 1653), Petr. Franciscus († 1704), Jeron. van Bosch († 1811). Z četných skladatelů dramatických nejoblíbenější byli Corn. Crocus (»Joseph«), Guil. Gnaphaeus (»Acolastus«, »Morosophus«), Petr. Ligneus (»Dido«), Georg. Macropeidius (»Hecastus«), Corn. Schonaeus (»Naaman«, »Tobaeus«) a j. Jak mohutný ostatně v Nizozemsku byl vliv h-mu na obecné vzdělání, nejlépe dokazuje velkodušná podpora, již se tam dostalo nesmrtelnému Janu Amosovi Komenskému.

V Dánsku renaissance bedlivější pozornosti docházela v 1. pol. XVI. stol., když na universitě kodaňské prostřednictvím hollandským a německým klassickému nauky řádněji pěstovati se začaly. Hlavně formální stránka se zušlechtila, nějaké zvláštní dokonalosti však nezpůsobeno. (Viz Dánsko str. 14.) Patrnější zástupcové směru latinského jsou tam mezi poety Erasmus Michaelius († 1582), nazývaný kdysi přepjatě dánským Vergiliem, Bartol. Canutus († 1650), Christian Aagardus († 1664), Vitus Beringius († 1675) a jiní. V prose Henr. Ranzovius († 1598), Joan. Isak Pontanus (1640), tři Bartholi-

nové, Eras. Vinding († 1684), Olaus Borrichius († 1690) a j.

Ve Švédsku měl h. účinného příznivce v Gustavu Adolfovi, jenž nové vyšší školy zakládal a z kořisti vojenské knihami je opatřoval, jako na př., když r. 1631 přivezena byla do Švéd bibliotéka vircpurská. Ještě slibnější nastaly poměry za vlády dcery jeho, vědecky vzdělané Kristiny; zdálo se dokonce, že h-mu ve Švédích nadchází zlatý věk, neboť bylo štědrým odměnou získáno drahé cizích učenců, mezi nimi Salmasius, René Descartes a Hugo Grotius, kteří pobytem svým v zemi činnost naukovou měli do rozkvětu přivést. Avšak odstoupením Kristininým od vlády (1654) rozpadly se v nívěč všechny naděje. Z latinistů domácích tehdejších poměrů vynikali Joan. Columbus († 1648), poeta, Joan. Skytte († 1645), učitel Gust. Adolfa, Joan. Matthiae († 1670), biskup strengnaský, učitel Kristinin, a Petr Lagerloef († 1699), prof. v Upsale.

Ve střední Evropě h. jako v jiných zemích nejprve porůznu a nahodile se zjevoval, později však zřizováním škol se pevně zakotvil. V Čechách nejranější jeho záblesky se ukázaly již za doby Karla IV., když slavný Petrarca byl Prahu navštívil (1355) a dosti dlouho potom s císařskou kanceláří, spravovanou Janem ze Středý, biskupem litomyšlským, v písemné korespondenci setrval. Avšak popud odtud vzniklý neměl stálejšího účinku; zanikl v brzkou beze stopy a teprve po letech za jiných, celkem nepřiznivých poměrů byl obnoven se strany Aen. Sylvia. O vývoji a dalším postupu viz Čechy str. 291, 295 a 301.

V Rakousích byl zástítoč a chloubou humanistů císař Maxmilián I., jenž r. 1501 při universitě vídeňské založil zvláštní »Collegium poetarum et mathematicorum« a řízení jeho světil Konr. Celtisovi († 1508), pravému harcovníkovi nových nauk, dobře známému dočasným působením také v Německu, Polsku a Uhersku. Jiní patrnější humanisté vídeňští byli ještě Joan. Cuspinianus († 1529), žák a nástupce Celtisův, Georg. Colimithius († 1535) a Joach. Vadianus († 1551).

Do Uher zavítal h. velmi časně prostřednictvím Jana Vítěze ze Zredna, kterýž, navrátiv se po delším pobytu z Italie a dosáhnuv za platné služby nejprve biskupství velkovaradinského (1447), později arcibiskupství ostřihomského (1465), proslavil své jméno štědrým podporováním nových nauk. Neméně horlivým příznivcem ukázal se také jeho sestřenec Jan z Česmic čili Janus Pannonius, jak se po humanisticku nazýval, biskup pětikostelský, rovněž v Italii vzdělaný a sám poeta nevšední. Příklad obou následoval král Matyáš Korvín, jenž proslulou knihovnu v Budíně založil a jako Maecen věd i umění od humanistův byl oslavován. V posledních letech jeho panování záliba ve věcech humanistických již tolik vešla v oblibu, že se mohlo přikročiti k utvoření zvláštní učené společnosti, akademií italským podobné, kteráž působila v Budíně jako »Societas lite-

raria Hungarorum«, a když Matyáš měl sídlo ve Vídni, rozšířila obvod svůj na Podunají, nazývají se »Danubiana«. Ruch dosti čilý potrvál i za krále Vladislava Jagailovce, avšak potom žalostně vše zaniklo, jednak pro pohromy válečné, jednak i pro nedostatek pevnějšího základu. V životě veřejném držela se sice latina, jsouc jazykem jednacím, ale dokonalosti v ní nebylo. Teprve za jesuitské doby v XVII. a XVIII. stol. docílilo se nápravy, jak svědčí o tom řada dosti slušných latinských spisovatelů, prosaiků i veršovců.

V Polsku ohlašuje se h. jako předchůdce písemnictví národního v 2. pol. XV. stol. činností Řehoře ze Sanoka († 1477), profesora university krakovské a potomního arcibiskupa ve Lvově, kterýž, poznav klassický směr v Itálii, jal se v domově raziti dráhu nové osvěty. V témže duchu působili po něm cizinci Filip Kallimachus († 1496), Toskanec, Konr. Celtis, v jehož pobyt krakovský (1489) spadá založení učené společnosti nadvislanské (»Sodalitas literaria Vistulana«), Laurent. Corvinus († 1527), Slezan, a zejména Rud. Agricola mladší († 1521); z domácích tak činil zvláště Pav. z Krosna, profesor řečnictví na universitě v Krakově. Výsledků se použilo z části ku zvelebení humanistické produkce, zejména básnické, jak činili to Jan z Vislice, Klim. Janicki († 1543), Joan. Dantiscus († 1548), biskup varmínský, přítel Erasmu a Koperníkův, Ondř. Krycki († 1578) a j., hlavně však se těžilo, jako ve Francii za Ronsarda, ve prospěch národního písemnictví, kteréž v době Sigmundovské (1548—1606) klassického rázu nabylo. Přední zástupcové toho směru byli Jan Kochanowski († 1584), Šebest. Klonowicz-Acernus († 1608) a Šim. Szymonowicz-Simonides († 1629), žák Scaligera mladšího. V XVII. stol. latinská poesie, k životu opětně vzkříšená, honosí se znamenitým talentem Matějem Kazimírem Sarbiewským († 1640), mezi souvěkovci vskutku vynikajícím.

V Německu osvětový ráz h-mu v době dosti krátké vzal na sebe způsob systematického vyučování školního a v této podobě dosáhl nevdědní dokonalosti. Rud. Agricola starší, Petr Luder († po r. 1474), Konr. Celtis, Herman Buschius († 1534) a podobní humanisté poutníci byli jako zvěstovatelé nového učení, Desider. Erasmus a Joan. Reuchlin († 1522) vystoupili již jako vůdcové a zákonodárci a k nim přidružil se posléze Oldřich Hutten († 1522) jako prudký, bezohledný výbojník, jenž nelicá se odporu ni nesnáží. Práci drobnou, ale v zájmech povšechné osvěty nejvýše záslužnou, podniká řada neunavných paedagogů a jich právě úsilí se podaří, že sbory nových vyznavačů rozmnoží se do nekonečna. Od severu ze škol nizozemských, jmenovitě z Hegiovy v Deventru a z jiné jí podobné v Lutichu, vyšli první vzorní pracovníci Joan. Murmellius († 1517), chloubou vestfalského Münsteru, jenž s úspěchem vymítal zastaralé knihy učební, a Ludvík Dringenberg († 1490), jehož vedením ze školy ve Schlett-

stadtě elsaském vyšli humanisté Jak. Vimpfeling († 1528), převalice zasloužilý působením v horním Porýnsku, Jiří Simler, učitel Melanchthonův, později Beat. Rhenanus († 1547), Joan. Sapidus († 1561) a mn. j. Vůbec od poč. XVI. stol. stanic h-mu stále ptibývá; četné university honosí se výbornými silami (erfurtská nejdříve vyniká), zakládají se též družstva učená. Obhájcové směru scholastického pozbývají všude půdy; po poslední ráně, kterouž jim ve sporu s Reuchlinem zasadily jízlivé dopisy tmářů, *Epistolae obscurorum virorum* (1515), vystavující na pranýř skutečnou i domnělou jalovost a převrácenost jejich snah, ustupují s jeviště do soukromí. Reforma v oborech naukových těsně spojená jest s reformací náboženskou, neboť připravovala k ní na všech stranách půdu; převrat sám však h-mu nemohl býti prospěšný, poněvadž směr v duchu anticckém s novou pravověrností přicházel do sporu. Teprve moudrým prostřednictvím Filipa Melanchthona († 1560) protivu se vyrovnaly a h., ustálen jsa od základu školským zřizením, vstupoval ve službu církve, přijímaje za své heslo zušlechtěnou nábožnost (*literata pietas*). Osud klassických nauk jest odud úplně téměř závislý na vyšší latinské škole, o jejíž úpravu po Melanchthonovi horlivě se zasazovali Joach. Camerarius († 1574), Valent. Trotzenzendorf († 1556), Mich. Neander († 1595), Jeron. Wolf (1580) a s největším zdarem Joan. Sturm († 1589) ve Štrasburce, obeznámený s methodou francouzskou a Vivesovou. Avšak na sklonku XVI. stol. přese vše úsilí vytrácí se pravý cit pro ryozost a lepotu řeči anticckých, přede vším latiny, šíří se záliba ve zvláštnostech, ba titěrkách; formálně dokonali humanisté stávají se výjimkou a ztrácejí se v davu chatrných skribentů. Dalším postupem úpadek ještě více zobecněl a přešel namnoze až v rozklad zmohutněním proudu národního a rozvojem přírodních věd. Teprve na sklonku XVIII. stol. byl zase obrat způsoben a h. v Němcích hlavně pěstováním klassické filologie k opětně slávě přiveden.

V tadě zakladatelů a šifitelů humanistického učení na různých stranách Německa vedle Erasma, Reuchlina, Huttena a další družiny buditelské vynikají zásluhami: Henr. Bebelius († 1518), Rud. Agricola mladší († 1521), Šebest. Brant († 1521), Petrus Mosellanus († 1524), Jacobus Locher Philomusus († 1528), Vilibald Pirckheimer († 1530), Joan. Aventinus († 1534), Oldř. Zasius († 1535), Konr. Peutinger († 1547), Beat. Rhenanus se skupinou basilejskou, v níž předčili Šim. Grynaeus († 1541), náš Zikm. Hrubý z Jelení a Jindř. Glareanus († 1563), Jak. Micyllus († 1558), Joach. Camerarius († 1574), Joan. Caselius († 1613), jenž za posledního velikého humanistu může býti pokládán, a j. Z poetů jsou nejčelnější Eob. Hessus († 1540), Petr. Lotichius Secundus († 1560) a Nikod. Frischlinus († 1590); z novějších Jak. Balde († 1668); od vrstevníků velmi byli zážení též Georgius

Sabinus († 1560), Georg Fabricius († 1571), Joan Stigelius († 1562) a Paulus Melissus Schedius († 1602).

H čestně vyplnil svůj povšechný osvětový úkol, avšak proto nestal se zbytečným, nýbrž ve vytříbenější formě novohumanismu — viz Gymnasium str. 654. — nastoupil v další stadium svého trvání. Duch času, nejen po původnosti a samostatnosti, ale i po novotách mocně bažící, z působení toho pocituje jakousi nevolnost a vyhledává usilovně vhodnou náhradu. Nalézti náhrady takové dosud se nepodařilo. — Viz Školství. *Thf.*

Humanista viz Humanismus.

Humanita (z lat.), lidskost, lidumilnost, přívětivost, laskavost.

Humanitní studia viz Humaniora.

Humanitní třídy jmenovány dříve při rakouských gymnasiích šestitřídních poslední dvě třídy, 5. a 6., t. zv. poesie a rhetorika. Viz Gymnasium, str. 655.

Humanitní ústavy jsou ústavy a zařízení, jež mají za účel mravně i hmotně povznésti lidstvo, tím neb oním směrem strádající. K h-m ú-vům náležejí dle toho především nejruznější ústavy dobročinné (nemocnice, chorobince, sirotčince, blázince atd.) a v širším smyslu i školy. Srv. též Dobročinnost.

Humann: 1) H. Jean Georges, státník franc. (* 1780 v Štrasburku — † 1842 t.). Stav se vlastní pílí a prací z chudého učedníka v závodě majitele téhož závodu, pracoval o blaho rodného města a země a provedl, že zřízen byl průplav Rýnsko-rhónský. Za zásluhy ty byl zvolen r. 1821 do sněmovny poslancův a vynikl tou měrou, že r. 1832 stal se ministrem financí a rozvinul velikou činnost, rozmnožuje příjmy státní a podporuje zřizování železných drah a silnic. Jeho dílem byl také zákon o spořitelnách. Když však r. 1834 chtěl provést konversi státní renty, narazil na odpor ostatních ministrů a vzdal se svého úřadu. Roku 1837 byl jmenován pairem a 1840 znovu ministrem financí; nemohl však uvésti rovnováhu mezi příjmy a výdáním státu. Viz Spach, H., ministre des finances (Štrasburk, 1872).

2) H. Karl, inženýr a archaeolog německý (* 1839 ve Steele — † 1896 ve Smyrně). Studoval na stavitelské akademii v Berlíně, pak odebral se na Chios a odtud na Samos, a kde kopal s příznivým výsledkem v okolí tamějšího Héraia, potom navštívil Smyrnu a Cařihrad. R. 1864 cestoval ve službách turecké vlády po Palestině a pořídil důkladnou mapu této země; později cestoval po vých. Balkáně, jehož mapu též provedl, a po Malé Asii, roku 1867—73 řídil stavbu sítě silniční v Malé Asii. Největší zásluhy získal si H. tím, že z jeho podnětu podniknuty něm. vládou výkopy v Pergamě, jež H. r. 1878 započal a v l. 1880—81, 1883—1886 dále řídil. R. 1888 řídil výkopy v Sindžirli v sev. Syrii, pak výkopy v Trallech, v l. 1890 nn. kopal s Hillerem z Gärtringenů a Kernem v Magnésii nad Maiandrem, 1896 s Benndorferem v Efeusu. S Conzem, Bohnem a j. vydal *Die Ergebnisse der Ausgrabungen zu Pergamon. Vorläufiger Bericht* atd. (Berlín,

1880, 1882, 1888); s O. Puchsteinem *Reisen in Kleinasien u. Nordsyrien* (t., 1890). Srov. R. Schöne, Jahrb. d. preuss. Kunstsammlungen, 1896, str. 157—161. *Vf.*

Humanní (z lat.), lidský, lidumilný, vlídný.

Humansdorp, pobřežní distrikt v jv. části britské osady Kapské v Jižní Africe, měl roku 1891 na 5050 km² 11.841 ob (4126 bělochů, 3211 Bantů, 4504 Hottentotů). Řeka Gamtoos protéká kraj, jenž jest ze značné části pěknou zalesněnou koptčinou. Obyvatelstvo živí se rolnictvím a chovem dobytka. Hl. města jsou H. s 551 ob. (1891) v jižní části distr. a Hankey s 639 ob. sev. od před. na f. Gamtoos.

Humb., skratek přírodověd., jimž označen Alexander v. Humboldt.

Humber (hembr), mořský chobot na východním pobřeží Anglie, 60 km dl., mající ráz aestuaria, s plochými břehy. Jest to společně ústí řek Trentu a Ouse, má až k Hullu směr vých., odtud jihových. a dělí od sebe výšiny Lincoln-Heights a York Wolds. Při vchodu do otevřeného moře Spurn-Head, špiče poloostro. Holdernessu, vyčnívá daleko na jih. V ústí řeky Ouse leží přístav Goole, na sev. břehu uprostřed chobotu nejdůležitější zde přístav Hull a v jihu při vstupu do moře Great Grimsby.

Humberk z Humberka viz pod správnějším Homburk z Homberka.

Humbert, ital. *Umberto*: **1)** H., jméno některých dauphinů vienneských a hrabat savojských, z nichž uveden budiž H. II., poslední dauphin vienneský (* 1312 — † 1355). Zřídil se svolením Benedikta XII. generální studium v Grenoblu, jež r. 1545 přeneseno bylo do Viennesu, a r. 1343 postoupil smlouvou dauphinát králi Filipu VI. (viz Dauphiné).

2) H. I. Rainer Carlo Eman., král ital. (* 1844 v Turíně), syn krále Viktora Emanuela II. a Adelheidy rakouské, nabyt jako následník důkladného vzdělání státnického i vojenského, bojoval r. 1859 a 1866 jako divisionář u Custozzy kryl ústup vojska italského; 22. dubna 1868 slavil v Turíně svůj šatek s Margheritou savojskou a o. led. 1878 nastoupil po otci svém na trůn. Když 17. list. 1878 na cestě do Neapole podniknut byl od Passantea na královskou rodinu útok, vzrostla úcta a láska lidu k ní měrou velikou a potrvála až dosud, jak lid při sňatku prince neapolského Viktora s Jelenou černohorskou dokázal. O dějinách viz Itálie.

Humbert [ěnběr]: **1)** H. Jean Charles Ferdinand, malíř zvířat a krajin (* 1813 v Genevě — † 1881 t.), žák Ingresův a Didayův. Maloval: *Přechod dobytka přes řeku* (mus. bernské); *Brod* (mus. genevské); *Napájení dobytka* (mus. basilejské) a j. *J-k.*

2) H. Gustave Amédéc, právník a politik francouzský (* 1822 v Metách — † 1894 v Beauzelle dep. Haute-Garonne), od r. 1861 professor tlm. práva v Toulouse. R. 1871 zvolen byl za poslance depart. Haute-Garonne a přidržel se republikánské levice, jejímž vicepresidentem se stal. R. 1875 jmenován byl doživotním senátorem, r. 1877 generálním pro-

kurátorem při účetním dvoře (*cour des comptes*) a r. 1882 ministrem spravedlnosti v kabinetu Freycinetově, s nímž již po půl léte současně odstoupil. Na to se stal vicepresidentem senátu a r. 1890 presidentem účetního dvora. H. napsal kromě četných právně historických rozprav v »Recueil de l'Académie de législation de Toulouse«, v »Revue historique de droit« a v jiných časopisech dílo *Essai sur les finances et la comptabilité publique chez les Romains* (Paříž, 1887, 2 sv.) a *Organisation de l'Empire romain* (1892).

3) H. Ferdinand, malíř franc. (* 1842 v Paříži), žák Picota, Cabanela a Fromentina, maloval obrazy z historie, z bible a z řecké mythologie. Uvádíme z nich: *Oidipos a Antigona nalézají mrtvoly Eteoklea a Polyneika* (1866); *Unos* (1867); *Ambroise Paré prosí za milost vévodu nemourského* (1868); *Madonna s dítětem a Janem Kř.* (1874, mus. luxemb.); *Kristus na sloupu* (1875, mus. orléanské); *Cizoložnice před Kristem* (1877) a j. Provedl také četné podobizny. J.-k.

4) H. Georges Charles, inženýr franc. (* 1856). Studovav v Paříži stavitelství mostní a silniční, vstupil do praxe a provedl několik prací svého oboru, z nichž vyniká stavba železnice v dep. Loire-et-Cher. Nejznamenitější stavbou její jest konstrukce železného mostu přes Loiru a hráze na jejích březích. Sepsal *Traité complet des chemins de fer* (Paříž, 1891) a *Traité des chemins de fer d'intérêt local* (t., 1893).

von **Humboldt**: 1) H. Karl Wilhelm, svob. pán, slavný státník a jazykozpytec něm. (* 22. čna 1767 v Postupimí — † 8. dub. 1835 na zámku Tegelu u Berlína). Záhy osiřev, nabyl s bratrem Alexandrem pečlivého vychování v Tegelu a v Berlíně, studoval v Frankfurtě n. O. a v Gotinkách práva, filologii a filosofii, r. 1789 a 1790 cestoval s býv. svým vychovatelem Campem (v. t.) do Paříže a Výmaru, kde seznámil se se Schillerem, r. 1790 stal se legačním radou a assessorem při komorním soudě v Berlíně, ale již r. 1791 vzdal se úřadu a žil na svých statcích, v Erfurtě a v Jeně, obíraje se studii filologickými, aesthetickými a politickými. Zejména v Jeně (od r. 1794) obcoval se Schillerem a jinými svobodomyšlnými vrstevníky. Později konal rozličné cesty; v l. 1797—99 žil v Paříži, potom déle ve Španělsku, kde horlivě obíral se studiem jazyka baskického. R. 1801 jmenován residujícím a 1806 splnomocněným ministrem v Římě, kde pobyl do r. 1808, obíraje se mimo státnické posílání studii vědeckými. R. 1809 svěřena mu správa pruského ministerstva vyučování; tu zvláště postaral se o založení university berlínské, již opatřil znamenitými učiteli. R. 1810 stal se tajným státním ministrem a měl vynikající podíl při rozličných státnických pracích tehdejší pohnuté doby: řídil v Praze jednání, jež vedlo ku připojení Rakouska ke spojencům, r. 1814 účastnil se kongressu Châtillonského a v Paříži jednání o první mír, r. 1814—15 s kancléřem Hardenbergem kongressu Vídeňského, kde marně

usiloval o jednotnou ústavu a svobodná zřízení pro Německo, r. 1815 druhého jednání o mír v Paříži; při zakládání Něm. spolku byl rovněž činný. R. 1817 stal se členem nově zřízené státní rady pruské i výboru pro zřízení ústavy a předsedou kommise k vypracování berní předlohy; r. 1817 byl mimof. vyslancem v Londýně, 1818 v Čáchách, 1819 svěřena mu v minist. vnitřních zálež. sprá. a věcí obecních a stavovských, ale pro nesnáze, jež mu působilo jeho rozhodně svobodomyšlné smýšlení, musil odstoupiti koncem r. 1819 a teprv r. 1830 zase byl povolán do státní rady. Od svého odstoupení žil skoro stále na Tegelu studii jazykozpytným a aesthetickým, jsa ve stálém styku s nejznamenitějšími učenci své doby. Ve vývoji jazykozpytu zajímá H. jedno z nejčelnějších míst, zejména badáním věnovaným filosofické stránce jazykozpytné. Základem jeho názorů o jazyce je mínění dnes vůbec běžné, že jazyk není hotovým dílem (*ergon*), nýbrž sám činností (*energeia*). Za zásluhy o stát bylo mu r. 1817 darováno panství Otmachov ve Slezsku. R. 1824 zřízen jemu i bratru jeho před univ. berlínskou pomník. Spisy politické: *Ideen über Staatsverfassungen, durch die französische Revolution veranlasst* (»Berl. Monatschr.«, 1792); *Ideen zu einem Versuch die Grenzen der Wirksamkeit eines Staates zu bestimmen* (Vratislav, 1851, před tím pro odpor censury jen v částech roztroušeno po časopisech); *Abhandlungen über Geschichte u. Politik* (Berlín, 1870); — kritické stati zvláště v *Aesthetische Versuche* (Brunšvik, 1799); — filologické práce: překlad Aischylova *Agamemnona* (Lipsko, 1816, 1857) a jiné překlady řeckých básní; *Berichtigungen und Zusätze zu Adelungs Mithridates über die Kantabrische oder Baskische Sprache* (Berlín, 1817); *Prüfung der Untersuchungen über die Urbewohner Hispaniens vermittelt der baskischen Sprache* (t., 1821); *Über die unter dem Namen Bhagavad-Ghita bekannte Episode der Maha-Bharata* (t., Akad., 1826); *Über den Dualis* (t., 1828); *Über die Verwandtschaft der Ortsadverbien mit dem Pronomen in einigen Sprachen* (t., 1830); největší dílo H-ovo *Über die Kawisprache auf der Insel Java* (Berlín, 1836—40) se slavným úvodem *Über die Verschiedenheit des menschlichen Sprachbaues und ihren Einfluss auf die geistige Entwicklung des Menschengeschlechts*, vydaným o sobě r. 1836 (a znovu od Potta, t., 1883, s úvodem); *Humboldts sprachphilosophische Werke*, vyd. Steintal s komm. (tam., 1884); *Gesammelte Werke*, 7 sv. (t., 1841—52, i s některými básněmi). — Korrespondence a pod.: *Briefwechsel zwischen Schiller u. W. v. H.* (Stuttgart, 1830 a 1876); *Briefe an eine Freundin* (Lipsko, 1847, 12. vyd. 1891); dopisy s Goethem vyd. Bratranek (tam., 1876); k Schweighäuserovi (ve franc. překladě vydal Laquiant, Paříž-Nancy, 1893); k Welckerovi (vyd. Haym, Berlín, 1859); k Ch. G. Körnerovi (vyd. Jonas, tam., 1879; *Ansichten über Ästhetik und Litteratur*); k J. R. Forsterovi (vyd. Leitzmann, Halle, 1892); *Lichtstrahlen aus W. v. H-s Briefen* (vyd. E. Maierová,

6. vyd., Lipsko, 1881); *Tagebuch W. v. H-s von seiner Reise nach Norddeutschland i. J. 1796* (vyd. Leitzmann, Výmár, 1894). — Srv. Steinthal, *Die Sprachwissenschaft W. v. H-s und die Hegelsche Philosophie* (Berl., 1848); Haym, *W. v. H., Lebensbild und Charakteristik* (t., 1856).

Ztý.

2) von H. Friedrich Wilhelm Heinrich Alexander, baron, přírodoppytec a cestovatel něm. (* 14. září 1769 v Berlíně — † 6. kv. 1859 t.). Obdržel zároveň s bratrem až do svého 18. roku pečlivé soukromé vychování, studoval v zimním semestru r. 1787—88 na univerzitě ve Frankfurtě n. O., strávil následující léto a zimu v Berlíně, kde měl na něho dobrý vliv malý kroužek intelligence, hlavně semitské, jenž byl velikou výjimkou v maloměstském životě tehdejších. Styky s botanikem Wildenowem vedly jej ku první literární práci. Jest to překlad Thunbergova pojednání »De arbore macassariensi« do francitiny (anonymně) pod tit. *Sur le Bohon-Upas par un jeune gentilhomme*. R. 1789 odebral se do Gotink, kde navštěvoval s počátku filologický seminář Heynův, později přírodovědecké přednášky Blumenbacha, Beckmanna, Gmelina, Lichtenberka a Linka. Odtud podnikl výlety do Harcu a na Rýn. Tehdáž napsal *Ueber die Basalte am Rhein, nebst Untersuchungen über Syenit u. Basanit der Alten* (Brunšvik, 1790). Veliký, ano základní vliv na celý další jeho život mělo seznámení s Georgem Forsterem (v. t.), s nímž prošel na jaře 1790 Belgii, Holland, Anglii a Francii. Navštěvoval pak Büschovu a Ebelingovu obchodní školu v Hamburku, kdež si mohl osvojit moderní jazyky. V čnu 1791 vstoupil na horní akademii ve Freiburku, kdež se stýkal se slavným Wernerem a uzavřel přátelství s Leop. v. Buch, Freieslebenem a Andreou del Rio. Výsledkem zdejšího osmiměsíčního pobytu byla *Flora subterranea Fribergensis et aphorismi ex physiologia chemica plantarum* (Berl., 1793), do něm. přel. a doplněné od G. Fischera a J. Hedwiga pod tit. »Die Aphorismen« (Lipsko, 1794). R. 1792 stal se H. assessorem v horním departementu a brzy na to vrchním horním ředitelem (Oberbergmeister) ve franckých knížectvích. V násl. létech sepsal H.: *Ueber die chemische Zerlegung des Luftkreises* (Brunšv., 1799); *Ueber die unterirdischen Gasarten* (t., 1799) a částečně i větší dílo *Ueber die gereizte Muskel- u. Nervenfaser, nebst Vermutungen ueber den chemischen Prozess des Lebens in der Tier- u. Pflanzenwelt* (Berl., 1797—99, 2 sv.) a konstruoval neshasitelnou lampu a respirační stroj (dle principů Beddoesových) pro práci v dolech. V březnu 1797, nedlouho po smrti své matky, vzdal se H. úřadu svého, by se mohl nerušeně věnovati studiu přírodních věd a podnikati větší cesty. Po 3 měsíce poslouchal v Jeně anatomické přednášky Lodersovy a stýkal se s Goethem a Schillerem. Mezitím obdržel od lorda Bristola pozvání, by jej provázal na 8měsíční cestě do horního Egypta. Již byl H. odhodlán a odcestoval do Paříže nakoupiti nástrojů, když egyptská výprava Bonapartova (v květ. 1798)

zmatila tento plán. V Paříži seznámil se H. mezi jinými s A. Bonplandem, jenž mu pak byl po léta soudruhým na cestách. V náhradu za zmafenou výpravu egyptskou chtěl užiti nabídky švéd. konsula Skiöldebranda k návštěvě Atlasu; avšak švédská fregata, jež jej měla převézt do Afriky, byla bouří tak poškozena, že musila měsíce ležeti v Cadizu. Nyní chtěl se H. na malé lodi přeplaviti do Túnisu; zvěděl však den před odjezdem, že túniská vláda uvězuje všechny Francouze, i odhodlal se stráviti zimu 1798—99 s Bonplandem ve Španělsku. Po 3 měsíce díel v Aranjuezu, kdež jej saský vyslanec baron v. Forell tak dobře uvedl, že se těšil neobyčejné přízni dvora a obdržel od státního sekretáře Luisa de Urquijo dovození k cestám po španělské Americe. Uproatřed května 1799 opustil Madrid a 5. čna 1799 vstoupil s Bonplandem v přístavě Coruňském na špan. fregaru »Pizarro«, s níž 19. čna přistal v Sta Cruz na Teneriffě. Krátká zastávka dostačila H-ovi vystoupiti na Pik a sebrati množství zpráv o ostrově. Konečně 16. čce 1799 vystoupil u Cumany (Venezuela) na půdu americkou. První čas věnoval H. výzkumu některých provincií Venezuely, načež nastoupil z Caracasu cestu na jih k Orinoku. Na kanoích dostali se cestovatelé katarakty Aturskými a Mai-purskými na jih až k ústí Atabapa do Orinoka, přešli pak na Rio Negro, jež sledovali až k nejjihnějšímu, tehdež španělskému, Fortu San Carlos na 2° s. š., odkudž se skrze Cassiquiare dostali zase do Orinoka. U Angostury opustili tuto řeku a pozemní cestou dostali se zpět do Cumany. V srpnu 1800 vypravili se oba badatelé do Havanny a odtud v březnu 1801 dále do Cartageny. Po fece Magdalené pluli až k Hondu, odkudž dosáhli Bogoty. V září pokračováno v cestě na jih směrem na Quito v Ecuadoru. Odtud nastoupil H. 9. čna 1802 cestu na Chimborazo, jež slezl až do výše 5810 m. Zde, pouze 450 m pod vrcholem velehory, stál H. výše než kterýkoliv cestovatel před ním. Přes Cuencu a Loju sestoupil s Bonplandem do údolí horního Maraňonu, ohledal záp. svah Cordiller peruanských a dosáhl u Trujilla Tichého okeánu. Po pobytu v Limě, dokončivše své výzkumy jihoamerické, odpluli cestovatelé koncem pros. 1802 z Callaa do Acapulka, kdež přistali v bř. 1803. Věnovav téměř rok výzkumu Mexika, odebral se H. v bř. 1804 ku zhměsíčnímu pobytu do Havanny, kdež obíral se hlavně studiem statistických a politických poměrů panství španělského. Odtud odplul do Filadelfie, zdržel se několik týdnů ve Washingtonu, kde se těšil přátelství presidenta Jeffersona, a rozloučil se konečně 9. čce 1804 v ústí ř. Delaware na vždy s Amerikou. U břehů Evropy přistal v Bordeauxu 3. srp. 1804. Výlohy spojené s touto americkou cestou činily 30.000 až 40.000 dollarů. Ku prozatímnímu pobytu zvolil si H. Paříž, kdež se věnoval s Gay-Lussacem některým pracím fysikálním, navštívil svého bratra v Římě, díel s Leop. v. Buchem na Vesuvu a vrátil se s ním r. 1805 do

Berlína. R. 1807 provázal prince Viléma pruského do Paříže, jež zůstala odtud po 20 let stálým jeho sídlem. Pařížského pobytu užil H. ve spojení s řadou velikých odborníků ku spracování ohromného materiálu přineseného z americké cesty. Záhy uzavřel zde nová přátelství s franc. učenici, kteří měli na další jeho vědecký vývoj dojísta značný vliv. Nelze vyčítati velikou tu řadu; uvádíme jen, že nejmilejším přítelstem H-ovým po celý život zůstal François Arago a vedle něho snad Gay-Lussac. Nejkrásnějším výsledkem pařížského pobytu H-ova bylo jeho vedléno o americké cestě. Souhrnný jeho titul jest *Voyage aux régions équinoxiales du Nouveau Continent fait dans les années 1799 à 1804 par A. de H. et A. Bonpland*. Velké vydání zaujímá 20 fol. a 10 kvart. svazků. Vedle toho existuje menší oktávové vydání s některými skratky a přídávky. Velké vydání dělí se obyč. v 6 oddílů. I. oddíl obsahuje: 1. *Relation historique* (sáhá pouze k cestě do Peru v dubnu 1801; 3 sv. 4°, Paříž, 1814—19, nebo 13 sv. 8° t., 1816—32; něm. překlad, jež však H. neuznal za authentický, od Th. Forsterové pod tit. *Reise in die Aequinoctial-Gegenden des Neuen Continents* v 6 sv. nákl. Cotty ve Stuttgartě, 1815—19, lepší překl. od H. Hauffa ve 4 sv. t., 1859—60); 2. *Vues des Cordilleres* (1 sv. fol., 1810, se 60 tab., nebo 2 sv. 8°, 1816, s 19 mědiryt.); 3. *Atlas géographique* (fol., 1814 až 1819, 39 map); 4. *Examen critique de l'histoire de la géographie du Nouveau Continent et des progrès de l'astronomie nautique aux XVe et XVIe siècles* (5 sv. fol., 1814—34, nebo 5 sv. 8°, 1836—39; něm. přf. od J. L. Idelera: *Kritische Untersuchungen über die historische Entwicklung der geogr. Kenntnisse von der neuen Welt u. die Fortschritte der nautischen Astronomie in dem 15. u. 16. Jahrh.*, Berlin, 1836 až 1839, nové vydání 1852, 3 sv.). II. oddíl: *Recueil d'observations de zoologie et d'anatomie comparée, faites dans l'Océan Atlantique, dans l'Intérieur du Nouveau Continent et dans la Mer du Sud pendant les années 1799—1804* (2 sv. 4°, 1805—32; pracovali Cuvier, Latreille, Valenciennes, H. a Bonpland). III. oddíl: *Essai politique sur le royaume de la Nouvelle Espagne* (jedná o Mexiku a Antillách. napsal H. sám, 2 sv. s atlasem, 4°, 1811, dále 1 sv. s 29 mapami, fol., 1812 a 5 sv. textu 8°, 1811; 8° vyd. ve 4 sv. 1825; něm. vyd. *Versuch über den politischen Zustand des Königreichs Neu Spanien* vyšlo v 5 sv. ve Stuttgartě a Tubinkách 1811 až 1815). IV. oddíl: *Recueil d'observations astronomiques, d'opérations trigonométriques et de mesures barométriques... redigées par Jabbo Oltmanns* (2 sv. 4°, 1808 a 1810; něm. vyd. v Paříži 1810, 2 sv. 8°). V. oddíl: *Physique générale et géologie; essai sur la géographie des plantes* (napsal H., 1 sv. 4°, 1807; něm. *Ideen zu einer Geographie der Pflanzen der Tropenländer*, 1 sv., Tubinky, 1807). VI. oddíl: 1. *Plantes équinoxiales etc.* (napsal Bonpland, 2 sv. fol., 1809—18); 2. *Monographie des Melastomacées etc.* (od téhož, 2 sv. fol., 1806—23); 3. *Nova genera et species plantarum* (7 sv. fol.,

1815—25; úvod *De distributione geographica plantarum*, psaný H-em, vyšel zvláště v Pař. 1817, něm. od Beilschmidta ve Vratisl. 1831, též synoptický přehled ve formě výtahu franc. ve 4 sv. 8°); 4. *Monographie des Mimoses*, par C. S. Kunth (1 sv. fol., 1819—24); 5. *Révision des graminées*, par C. S. Kunth (1 sv. fol., 1829—34); 6. *Synopsis plantarum, quas in itinere ad plagam aequinoctialem orbis novi collegerunt A. de H. et A. Bonpland, auctore C. S. Kunth* (4 sv. 8°, Štrasb. a Paříž, 1822 až 1826). Náklad na dílo o americké cestě byl ohromný. Pouze zhotovení mědirytin stálo 600.000—800.000 franků. Krámská cena neváz. úplného exempláru byla 9574 fr. H. dílem tím vyčerpal finanční síly své téměř úplně. Do doby pařížského pobytu H-ova spadá ještě řada menších prací, z nichž jmenujeme: *Ansichten der Natur* (2 sv., Stuttgart, 1808; posl. vyd. 1890); *Des volcans de Jorullo* (»Journal de physique« LXIX, 1809); *Lignes des isothermes et de distribution de la chaleur sur le globe* (»Annales de chimie et de phys.« V., 1807 a »Mémoires d'Arcueil« III., 1817); *Essai géognostique sur le gisement des roches dans les deux hémisphères* (Štrasb., 1823, něm. od Leonharda t., 1826). Z Francie navštívil H. několikrát Anglii, provázal krále pruského na kongress cáskský, později do Verony, Říma a Neapole. Strávil takto celý mužný věk ve Francii, přinesl H. na konec králi svému obět a zaměnil příjemnou a lesklou Paříž s Berlínem, tehdáž ještě zcela maloměstským. Po přípravné návštěvě r. 1826 přesídlil se tam trvale v květnu 1827. V zimě r. 1827—28 měl pak tam na universitě a v »Singakademii« proslulé přednášky o fysickém uspořádání světa (*Über physische Weltbeschreibung*). Přednášky tyto, ačkoliv k nim H. nepoužil písemných poznámek, jsou přece podkladem klassického díla *Kosmos*. Z Berlína konečně mohl H. uskutečniti přání dávno chované, seznati totiž z vlastního názoru vnitřní Asii. Rád přijal nabídnutí carské vlády ruské, jež byla ochotna hraditi veškerý náklad zamýšlené skvěle vystrojené výpravy do ruské Asie. V dubnu 1829 nastoupil H. s přáteli svými Ehrenbergem a G. Rosem cestu. Navštíven Ural a prohlédnuty zlaté doly tamější, načež přes Tobolsk spěli cestovatelé na Altaj a do čínského Dzungarska. Návrat děl se přes moře Kaspické, při čemž navštíven jižní Ural a stepi Kirgizů. Přes Saratov, Voroněž a Moskvu vrátil se H. r. 1830 do vlasti. Během 8 měsíců, pokud vlastní výzkumná cesta trvala, urazil H. přes 15.000 km. Astronom.-geografické určení velikého množství bodů, pozorování magnetická, sbírky geognostické a botanické, hornické ohledání zlatých a platinových dolů, nalezení dýmantových ložisek a mn. j. bylo bezprostředním výsledkem této cesty. Náhledy o horopisu Asie byly ji značně pozměněny. Dalším následkem bylo na radu H-ovu založení množství stanic meteorologických a magnetických v celé řiši Ruské od Baltu až po Tichý okeán. K zakročení H-ovu u vědovy Susexa zakládány potom i na jižní polokouli podobné stanice,

v nichž spatřujeme počátky nynější síti meteorologické. Byly tudíž i výsledky této cesty znamenité, ovšem ani z daleka ne takové, jako prvě cesty americké. O cestě té uveřejnil H. *Fragments de géologie et de climatologie asiatique* (Paříž, 1831, 2 sv., něm. od Löwenberka, Berlín, 1832) a *Asie centrale, recherches sur les chaînes de montagnes et la climatologie comparée* (Paříž, 1843, 3 sv.; něm. od Mahlmanna, 2 sv., Berlín, 1843—44); s Ehrenbergem a Rosem *Mineralogisch-geognostische Reise nach dem Ural, Altai u. d. Kaspischen Meere* (Berlín, 1837—42, 2 sv.). Srv. též Kletle, H's *Reisen im europ. u. asiat. Russland* (t., 1855 až 1856, 2 sv.). Sotva se navrátil z asijské cesty odeslán byl H. ještě r. 1830 do Paříže, aby donesl právě nastoupivšímu Louisu Filipovi uznání krále pruského. V Paříži zůstal H. až do května 1832. Ještě r. 1834—35 dlel tu maje zaslati odtud politické zprávy. Během násl. dvanácti let navštívil milou sobě Paříž ještě pětkrát, vždy na několik měsíců. R. 1841 provázal Bedřicha Viléma IV. do Anglie, r. 1845 do Dánska. Po posledním pobytu v Paříži od října 1847 do ledna 1848 nepřekročil H. již hranic Německa. Berlín zůstal mu trvalým sídlem. Zde dokončil dříve již uvedené dílo *Examen critique*, jež náleží ještě k výpravě americké. Dlouhá léta pracoval na díle *Kosmos* (vyšel pův. ve Stuttgartě a Augšpurku I. a II. d. 1845 a 1847, III. a IV. d. 1850 a 1858, V. sv. tvoří register od Buschmanna vyd. 1862; nové vydání z r. 1869 biografickým úvodem opatřil Bernh. v. Cotta), jež bylo přeloženo do různých jazyků cizích. Srv. též B. Cotta, Schaller atd., Briefe über H's *Kosmos* (Lipsko, 1848—60, 4 díly). Z H-ových *Kleinere Schriften* vyšel pouze I. sv. *Geognostische und physikalische Erinnerungen* (s atl. ve Stutg., 1853). Sebrané spisy H-ovy (*Gesammelte Werke*) vyšly posléze ve Stuttgartě r. 1889 ve 13 sv. V Berlíně H. skončil. Denníky své americké cesty odkázal berl. hvězdárně, ostatní vše, knihovnu a sbírky, svému dlouholetému služovi Seifertovi, jenž ho dochoval k smrti. Část knihovny jeho byla zničena v Londýně ohněm v místnosti, kde byla deponována ku dražbě, ostatní vše bylo prodáno dražbou v Berlíně.

S H-em byl nesen ku hrobu poslední a od doby Aristotelovy snad největší polyhistor a jistě jeden z nejduchaplnějších učenců, jež lidstvo kdy mělo, polyhistor v nejvznešenějším slova smyslu, jenž nehromadil pouze data, jenž se neptal pouze »kde«, nýbrž i »jak« a »proč«, jemuž obrovské vědomosti v jednotlivých vědách byly vždy jen prostředkem ku vyššímu ještě stupni, k nauce o podstatě a zákonech všehomíra. V předmluvě ku svému *Kosmu* praví sám: »Hlavní vzpružinou byla mi snaha vyloučiti si zjevů tělesných věcí v jich všeobecné souvislosti, pochopiti přírodu jako jediný, vnitřními silami ovládaný a oživený celek. Styky s vysoce nadanými muži dospěl jsem záhy ku přesvědčení, že bez vážné snahy po seznaní jednotlivosti každý veliký a všeobecný názor světový zůstane fantasií.« Jsa

miláčkem Štěstěny, H. právě v letech, kdy genius při fyzické síle a mladistvém entuziasmu dodělavá se nejkrásnějších výsledků, mohl se při značném jmění svém bezstarostně věnovati pouze svému vzdělání. Styk s G. Forsterem určil patrně přísti jeho dráhu. Získav si záhy světového i speciálního vzdělání, na svůj věk poměrně velikého, mohl stanoviti si svůj životní úkol určitěji, než lze obyčejně. Vrozená geniálnost, jež byla údělem rodu H-ova, zabránila, by utonul v souvěkém niveau. Rada snad stejně pracovitých, nadaných vrstevníků jeho zabředla ve filosofické mudrování o přírodě; H-a zachránila snaha záhy se jevící po skutečné práci založené na metodě experimentální. Schiller nemohl pochopiti postup tento a drsně odsoudiv H-a, prorokoval mu neslavnou budoucnost. Žil právě ještě tak dlouho, aby slyšel o slávě H-a vrátivšího se z cesty americké. Základem a podkladem jména H-ova jest dílo o americké výpravě. Zde jeví se cestovatel, přírodopysce, statistik i historik na své výši. Asijská cesta zůstává co do vědeckosti i významu daleko za ní, »Kosmos« pak, toto slavné dílo, myslíme, že se přece poněkud přeceňuje. Jest to sice konfiteor H-ova světového názoru, klassický spis látkou, propracováním i formou, jediná a skvělá bilance přírodovědy uprostřed XIX. stol., již tak napsati dovedl jediný H.; přece však rychleji podlehl vlivu let než dílo o americké výpravě, jež bylo obohacením přírodovědy, svého druhu bezpříkladným. Suverénně ovládal H. řadu velikých oborů, a vědomosti i práce v každém jednotlivém z nich byly by postičily uchovati jméno jeho dějinám. Jeho význam pro jednotlivé vědy nejlépe vylíčen jest ve 3. sv. Bruhnsovy biografie, na níž pracovala celá řada velikých odborníků. Byl zakladatelem orografie, klimatologie a botanické geografie, mocně zasáhl do nauky o fysikálních poměrech moře a o zemském magnetismu. Pro geologii, mineralogii, zvláště však botaniku a zoologii, poskytl tolik nové látky, jako žádný cestovatel před ním a sotva kdo po něm. I astronomie došla jím obohacení. Bývá někdy, zvláště v geografii, kladen jako přírodopysce v ostrou protivu se směrem historickým. Není tomu tak! Z jeho děl jasně vyznívá pochopení anthropického momentu v hospodářství světovém a co sám vykonal pro statistiku a politický zeměpis, bylo na svůj čas obdivuhodné a náleží ještě dnes k pokladům těchto věd. Při spravedlivém posuzování H-a vždy jest hleděti k jeho činnosti jako celku. Jako takový nemá sobě v XIX. stol. rovna, kdežto v jednotlivých odborech jistě byl předstíjen. Jak účinkoval tento zjev na své vrstevníky, zřejmo již z toho, že ještě dnes, jmenuje-li se jméno H., myslívá se pouze na jediného Alexandra a zapomíná se na Wilhelma, jednoho z nejlepších státníků a učenců našeho století. Skutečně byl A. H. zároveň s Göthem nejslavnějším představitelem Němectva v 1. pol. XIX. stol.; byl velmocí, na jejíž pokyn uváděl se k službám vědy v pohyb byrokratický apparát téměř celé Evropy,

byl orakulem, jehož diktát stačil i k zadržení nových ideí, jež se nesnášely s jeho vědeckým míněním. Spojoval vytrvalost, hloubavost a důkladnost germanskou s duchaplností a třpytnou formou galskou a právě v tomto znamenání slavil největší své triumfy. Ve svém zenuhu, kdy králové a císařové hledali v osobním styku s ním zvýšení své slávy, zůstal H., jinak velice citlivý pro všechny ty pozornosti, přece vždy mužem, jenž svou vědeckou čest kladl nade vše.

Ze se životu tak obsáhlému dostalo lesku neobyčejného, jest samozřejmo. Již r. 1804 byla mu věnována medaille s nápisem »Novi orbis Democritus«, později mnohé jiné. Francouzská akademie přijala jej r. 1810 na místě Cavendishově jako »associé étranger«. Ji následovaly téměř všechny akademie a učené společnosti celého světa a řady všech panovníků. Ve Filadelfii mu postavena r. 1876 obrovská bronzová socha (od Drakea), v St. Louisu r. 1878 socha od Ferd. Millera. V Berlíně samém odhalen r. 1883 nádherný pomník obou H-ů před universitou.

Úplný přehled literární činnosti H-ovy podal J. Löwenberg ve vědecké biografii Bruhnsem (v. d.) vydané, kdež uvádí, počítaje v to různá vydání, překlady a články v časopisech, celkem 636 spisů. Z biografii nejlepší jest Bruhnsova: A. v. H., eine wissenschaftliche Biographie, herausgegeben im Verein mit Avé-Lallemand, Carus, A. Dove, H. W. Dove, J. W. Ewald, Griesebach, Löwenberg, Peschel, Wiedemann, W. Wundt (3 sv., Lipsko, 1872). Z ostatních děl biografického rázu budtež uvedeny: Löwenberg, A. v. H.'s Reisen in Amerika und Asien (Berlín, 1843, 2 sv.); Juliette Bauer, Lives of the brothers H. (Londýn, 1852); Wittwer, A. v. H., sein wissenschaft. Leben u. Wirken (Lip., 1860); Ule, Alex. v. H. (Berlín, 1870, 4. vyd.); Klencke, A. v. H.'s Reisen, Leben u. Wissen (Lipsko, 1882, 7. vyd.). Z ohromné korespondence H-ovy vyšly: Briefe von A. v. H. an Varnhagen von Ense aus d. Jahren 1827—28. Nebst Auszügen aus Varnhagen's Tagebüchern (Lip., 1860, 1.—5. vyd., franc. Paříž, 1860, angl. Londýn, 1860); Briefwechsel und Gespräche A. v. H.'s mit einem jungen Freunde (dr. Althaus v Lond.). Aus den J. 1848—56 (Berlín, 1861, 2. vyd. 1869); Briefwechsel A. H.'s mit Heinr. Berghaus aus den J. 1825—58 (Jena, 1863, 3 sv.); H., Correspondance scientifique et littéraire, recueillie, publiée et précédée d'une notice et d'une introduction par M. de la Roquette (Paříž, 1865—69, 2 sv.); Lettres d'A. de H. à Marc-Aug. Pictet 1795—1824 («Le globe» VII., 1868, Geneva); Briefe von H. an Christ. K. J. von Bunsen (Lip., 1869); Im Ural u. Altai. Briefwechsel mit Graf Cancrin aus d. J. 1827—32 (t., 1869); Literarischer Nachlass von Friedr. v. Raumer (Berlín, 1869, 2 sv.); Briefe an Gauss (Lipsko, 1877); Briefe an Wilhelm v. H. (Stuttgart, 1880). Z vynikajících pohrobnic a jubilejních fečí na H-a jmenujeme Agassiza, Bastiana, v. Dechena, Dova, Ehrenberga, Enka, Förstera, Gerlanda, Martiusa, Peschela, Scar-

pelliniho, Virchowa, Webera. Z portrátů nejlepší malovali Gérard, Steubin, Wach, Begas, Hildebrand, poprsí zhotovili David, Rauch, Bläser. Do češtiny přeloženi z děl H-ových pouze »Pohledy na přírodu« od V. Šafaříka (Viedeň, 1861—63).

Humboldtova akademie jest učiliště zřízené v Berlíně r. 1878 spolkem »Wissenschaftlicher Centralverein« pro obecnost, jež stojí mimo studia universitní, za účelem harmonického vzdělání vědeckého. Vyučování, za mírný honorář poskytované, koná se v hodinách večerních v cyklech 10—12 přednášek, v nichž obor jednotlivých věd zahrnut bývá. Směr přednášek jest populární a orientující o pokroku vědeckém.

Humboldtova zátoka (Humboldt Bay):
1) H. z., na záp. pobřeží Kalifornie v severoamer. Spoj. Obcích, na jih od 41° s. š., tvoří podlouhlý bassin, 25 km dlouhý, 3—4 km šir., do něhož vede z moře průliv, pouze 400 m široký. Jest splavna pro loď ponoru až 6 m. Na vých. břehu leží Eureka.

2) H. z., v nejvýchodnější části nizoz. N. Guinee, téměř na hranici německé N. Guinee, na 140° 47' v. d. Jest asi 7 km šir., 11 km dl. Při vchodu do ní zdvihá se na záp. str. mys Caillié, na vých. mys Bonpland. V již. části zátoky nalézá se ves Wawah. Zátoku pojmenoval tak Dumont d'Urville, kdežto Holanďané ji zovou obyč. Bougainville Bay.

Humboldtovo pohoří, horské pásmo ve stř. Asii, na sev. hranici Tibetu, mezi 94 a 96° z. d., na 39° s. š. Tvoří se sev.-záp. pokračování Nan-šanů, dosahuje nadm. výše až 5000 m a jest věčným sněhem kryto. Jméno dal mu r. 1880 Przevalskij.

Humboldt Mountains [-mauntins], 2 souběžná pásma horská uprostřed severoamer. státu Nevady, mezi 40 a 41° s. š. Vyšší východní East H. M. zdvihá se mezi 117 a 118° z. d. do výšky přes 2000 m. Asi 200 km k záp. nalézá se nižší West H. M., mezi 118 a 119°. Pod záp. jeho svahem vine se H. River.

Humboldt Range [-réndž], horské pásmo ve vých. části sev.-amer. státu Nevady, na 115 1/2° z. d. mezi 40 a 41° s. š., táhne se ve směru téměř zcela meridionálním a dosahuje největší výše 3800 m. Na vých. dělí jej Ruby Valley od Franklin-Laku a Ruby-Laku, kdežto se záp. svahu stékají vody do Smith-Creeku.

Humboldt River [riv'r], řeka v sev.-amer. státu Nevadě, vzniká v severových. části státu, teče v první polovici svého toku k západu, pak k jihu a vlévá se po toku 480 km do jezera Humboldtova (Lake H.), jež přechází dále v jihu v bažinu zv. Humboldt and Carson Sink (1190 m n. m., 350 km²).

Humboldtův ledovec, z největších ledovců světa, spadá ze záp. Gronska, mezi 79 a 80° s. š., v šířce téměř 170 km do Peabody-Baye. Objeven byl v květ. 1854 drem Kanem.

Humborg Adolf, genrista uher. (* 1847 v Oravici), žák akademie vídeňské a mnichovské. Maloval: *Výčasný host; Obchodník s obrazy v bavorském hostinci; Příchod řebavých mnichů do dvora klášterního* a j. J-k.

Humbug [hömbög, častěji humbug], angl., sev.-amer. výraz znamenající asi tolik jako podvod, užívá se o jarmarečnických podnikcích vyfrikovaných s přepjatou reklamou, jimiž se mají obecnstvu vylákat peníze. Americký podnikatel Pinesa Tylor Barnum (v. t.) nazývá bývá »králem h-u-s. Původ slova toho je nejistý; odvozuji jej od slovesa *to hum* (bzoučeti, také ošiditi, přelstít) a subst. *bug* (brouk, také diblík, šotek).

Humburky: 1) H., ves v Čechách, hejt., okr. a pš. N. Bydžov, fara Metličany; 61 d., 336 ob. č. (1890), kaple P. Marie. Ves byla od r. 1548 samostatný statek a tvrzí, na níž připomínají se v XVII. st. Vančurové z Řehnic, Vratislavové z Mitrovic, r. 1662 Václ. Jindř. Odkolek z Újezdce, 1678 Hubrykové z Henřtorfu, 1690 rodina z Věžník. R. 1748 připojeny k panství barchoveckému. — 2) H. (*Hohenbruck*), ves t., hejt., okr., fara a pš. Trutnov; 74 d., 511 ob. n. (1890). Ves připomíná se r. 1260 ve farnosti trutnovské.

Hume [júm]: 1) H. David, slavný filosof, historik a státník angl. (* 26. dub. 1711 v Edinburce — † 25. srp. 1776). Zprávy o jeho životě čerpáme především z jeho autobiografie, napsané několik měsíců před smrtí a vydané později jeho přítelem Smithem. Pocházel z ne příliš zámožné rodiny skotské i měl se věnovati původně právníckým studiím, avšak již v mládí nadchl se pro filosofii. K vůli živě nucen byl však odebrati se do Francie, kde pobyl r. 1734—37. V těchto letech daly se prý záznaky, které vykládány byly pro pronásledované tehdy Jansenity, i zavdaly podnět H-ovi ke studii *O zářiacích*. Za tohoto pobytu H. napsal první své veliké dílo filosofické, neobyčejné bystroti a břitkosti: *A treatise on human nature*, jež pak po návratu do Anglie r. 1739—40 vydal; nedodělal se jim však nijakého úspěchu. Nedav se nezdarem odstrašiti, vydal H. hned násl. roku v Edinburce své *Essays moral, political and literary*, jež potkaly se již s větším zdarem a také na jazyk franc. byly přeloženy. R. 1745 stal se společníkem markýza d'Annandalea, r. 1746 a násl. provázal jako tajemník generála St. Claira na námořské výpravě k břehům Francie, dále pak na cestách jeho do Vídně a Turína. Zde přepracoval svůj první filosof. spis, rozdělil jej na několik samostatných rozprav, z nichž nejdůležitější jest (přepracovaný I. díl pův. spisu) *Essay concerning human understanding* (Londýn, 1748), nejznámější to a nejproulejší jeho spis; v něm H. v leccems zmírnil původní břitkost vývodů svých v »*Treatise*« a výslovně (v předmluvě) prohlásil, že jen tento spis obsahuje filosofickou nauku jeho. Ani tento spis neměl zprvu velikého zdu, ale přes to pokračoval H. ve spracovávání jiné části prvního díla a vydal r. 1752 *Úvahu o principech etiky* i pokračoval ve vydávání »*Essays*«, z nichž obzvláště oblibě se těšily *Political discourses* (Edinburk, 1752). Když r. 1752 přijal bibliotékařské místo advokátní komory v Edinburce, oddal se studiím historickým, jejichž plodem jsou *Dějiny*

Anglie. Nejprve spracoval (1752—62) dějiny od nastoupení na trůn Stuartovců i učinil tak, jak sám dí, poněvadž tu prý počal boj o anglickou ústavu; pak (1759) vydal dějiny Tudorovců a konečně (1763) dějiny Anglie od C. Julia Caesara až po Jindřicha VIII. S počátku ani tento jeho spis nedošel valného přijetí (aspoň ve vlasti), a snad ne neprávem; posud se »*Dějínám*« jeho vytýkává spěch a povrchnost i ne dosti přísná objektivnost; avšak proti tomu zase třeba s pochvalou vyztknouti, že jest to první pokus spracování dějin angl. die jistých vůdčích idel. R. 1755 vydal důležité dílo, jež jest jakai základním kamenem deismu: *Natural history of religion*. Od r. 1761 H. nového již nic nenapsal, jsa nucen věnovati se zcela diplomatické službě. Jako sekretář doprovázel r. 1763 hrab. Hertforda do Paříže (za příčinou uzavření míru ve Versaillích). V Paříži zažil nadšeného přijetí, utvořil a utužil přátelské styky s encyklopédisty, a to zejména s Rouseauem. Když se vracel r. 1766 do vlasti, provázal jej Rouseau; ale přátelství jejich se za nedlouho rozešlo, jednak že H. nechoval se dosti pečlivě k churavému již Rouseauovi, jednak že chorobně podezřívá a nedůvěřivá povaha tohoto muže činila důvěrnější styky přátelské nemožnými. R. 1765 provázal H. vévodu z Richmondu a 1767 stal se státním podsekretářem v úřadě zahraničním, jemuž v čele stál gen. Conway, i řídil tu H. v l. 1767—68 diplomatickou korespondenci anglickou. Od r. 1769 žil v ústraní v rodném městě, kde i zemřel.

Ve filosofii jest H. pokračovatelem Locke a, ale jest znáti na jeho nauce též, že prošla prostředím filosofie Berkeleye. Jakkoli H. měl a má dosud význam pro většinu nauk filosofických, přece hlavní význam jeho sluší hledati v oboru noetiky, etiky a filosofie náboženství.

Noetika H-ova. Člověk není jen bytost, která myslí, nýbrž jest i sám sobě předmětem, o němž myslí a o němž hledí nabyti poznání. Avšak všecko naše poznání jest omezeno »představami« (v širším smyslu), a ty dělí H. na aktuální »dojmy« (*impressions*) a kopie těchto dojmů, »myšlenky« či »představy« (v užším smyslu, *thoughts or ideas*). Představ nedovede lidský duch stvořiti (leđa snad by dovedl doplniti na př. scházející odstín barevný, aniž jej dřive poznal), i jest odkázán na kombinování těch dojmů a představ, které vskutku zažil. Spojovati představy ty by mohl duch sice libovolně, nicméně řídí se tu jistými pravidly, »zákony asociace«. H. stanoví zákonů takovýchto třé: 1. podobnosti, 2. kontiguitu t. j. soubytu v prostoru nebo čase, 3. poměru příčiny a účinu. Spojováním vznikají složené představy či idee a ty si dělí (dle vzoru Lockeova) na 1. substance, 2. modí a 3. relace. Relaci stanovil (v »*Treatise*«) sedmero: 1. relaci podobnosti, 2. identity, 3. prostoru a času, 4. kvantity čili čísla, 5. stupně, 6. protivy a 7. příčiny a účinu. Tyto rozmanité relace jsou právě předmětem poznání, které jest buď jisté, je-li závislé jedině na ideách, nebo pravdě-

podobné, závislí na zkušenosti (na př. poznání, že slunce zítra vyjde, jest jen pravděpodobné). Abstraktních obecných ideí není; co obyčejně zve se obecnými ideami, jsou jen zvláštní a částečné představy, které víží se ke slovu, jež nabylo zvukem širšího významu, tak že vyvolává i jiné, podobné představy. Představa času vzniká z pořadu našich dojmů a představ vůbec, představa prostoru pak z pořadu dojmů viditelných a hmatatelných předmětů.

Nejvíce H. proslul analýsí pojmu kauzality či příčinnosti. Věta: »Každý účín musí mít nějakou příčinu« (nebo jinými slovy »Vše, co existuje, má nějakou příčinu«) ze zkušenosti jest odvozena a jen z ní odvozena býti může. Avšak zkušenost nám neskýtá více než souměrnost (kontiguitu) nebo následnost (successi), i nemáme vůbec představy o vnitřní souvislosti mezi příčinou a účinkem, nýbrž jen zvukem ustaluje se v nás náklonnost při nějakém zjevu A očekávati jako následující zjev B, poněvadž jsme již častěji pozorovali, že po zjevu A vždy následoval zjev B. A tento výklad kauzality třeba uznávati nejen o faktech vnější zkušenosti, nýbrž i o kausálních svazcích zjevů našeho nitra.

Že by mimo nás »ve světě vnějším« existovaly nějaké věci, nedovedeme sice dokázati, nicméně jsme o nich přesvědčeni, právě jako klademe a klásti budeme »svět vnitřní«, ducha, jakožto podklad stavů vnitřních, ač ani jeho existenci neumíme dokázati. Odkud tato víra a přesvědčení? H. odpovídá: Vidíme ve věcech mimo sebe jisté části, stránky atd., které zůstávají neustále tytéž, ale zároveň pozorujeme na těchto věcech změny. Abychom si tento spor identity a změny týchž představ vysvětlili, klademe mimo sebe »věci« a pokládáme je za rozdílné od představ. A podobně má se věc s vírou v ducha či v naše »já«. Toto »já« není než svazek rozmanitých představ, které po sobě následují a podrobeny jsou neustálé změně; ale přese všecku změnu postřehujeme obrazovitost (imaginaci) i v nich zase tožnost a ze vzniklého takto sporu pomáháme si zase tím, že podkládáme představám těm »ducha«.

Není tedy poznání toho, co jsou věci nebo jak působí; dovedeme jen postřehnouti své dojmy a jejich pořad časový a prostorový i jejich vztahy podobnostní; poznání jisté jest možno jen o číselných nebo kvantitativních vztazích čili matematika jest jediná demonstrativní věda. »Projdeme-li s touto zásadou bibliotéky,« končí H. své *Enquiry*; »jakou to způsobíme spoustu! Vezmeme-li nějaký svazek do ruky, na př. z teologie nebo metafysiky, tažme se: Obsahuje abstraktní úvahy o veličině a číslu? Nikoli. Či empirická badání o faktech a existencích? Nikoli. Nu, pak jeť hodte do ohně; neboť neobsahuje leč tčpýtnou sofistiku!«

Dochází tedy H. skepticismu jako prý jedině oprávněného stanoviska a směru noetického; ale sám jednak skepticismus ten v pozdějším (a hlavním) spise svém zmínil,

jednak rozlišuje od skepticismu krajního, jež o všem pochybuje a každé poznání předem již popírá. I chce mítí skepticismus založený na vědeckých důvodech, z nichž uvádí: antinomii ukrytou v záhadě existence věcí, v záhadě nekonečné dělitelnosti prostoru a záhadě příčinnosti. Patrně z toho i z podrobných vývodů H-ových, že mu tanulo na mysli stanovisko čistého empirismu, nebo, jak bychom snad ještě srozumitelněji nyní to naznačili, pozitivismu; i jest vskutku H. otcem pozitivismu anglického právě tak, jako svou etikou jest otcem národohospodářských teorií Ad. Smitha a jeho stoupenců.

Étika H-ova nejsoustavněji jest vyložena v *An enquiry concerning the principles of moral* (do něm. přel. T. G. Masaryk, 1883), důležité však poznámky do etiky náležející nalézají se i v jiných spisech (zejména v »*Treatise*«). H. snažil se, jako jiní před ním i po něm, založiti etiku na psychologii; hledě stanoviti povahu a vznik affektů, citů a chtění, domáhá se pochopení mravnosti. Kriterium mravního soudu či posudku klade ve slasť nebo strasť, kterou by byla schopna přivoditi nějaká vlastnost člověka nebo nějaké jeho jednání. Avšak H. neupadá v teorii egoismu, nýbrž poukazuje, že nějaké jednání schvalujeme nebo zavrhuje se hlediska mravního i tehda, když pro blaho naše jest lhostejné neb dokonce i škodné, dochází k tomu, že všechny takovéto posudky jednání nutno převésti na základní formu, totiž sympathy. Člověk má schopnost cizí blaho nebo bol spolu cítiti, a soucit jest nejen podnětem k tvoření etických soudů, nýbrž i původní pohnutkou (motivem) mravního jednání. Avšak pro výklad pokročilého mravního jednání a souzení nevystačíme těmito sympathyckými city, tu třeba pořádná a obezřetného odhadování jednotlivých momentů citových a to jest úkolem rozumu. Rozum sám o sobě nemůže býti nikdy motivem vůle; ale vedle původních a přirozených motivů jednání, jimiž jsou ony sympathycké city, mohou i »umělé« odhady rozumu, arci nepřímé, dáti podnět k nějakému mravnímu jednání. Jako typický jejich doklad uvádí H. ctnost spravedlnosti, jež vzniká z uvážení a dohodnutí se lidí, že každý z nich více získá jistým sebeomezením nežli bezuzdností a zvlíí

Theosofie. H. není původce deismu (před ním již Herb. Cherbury, Locke a j. jej prohlásili), ale on to byl, jenž nejostřeji filosoficky snažil se jej zdůvodniti. Kdežto Locke ještě připouštěl jakous takous »rationální teologii«, H. ji příkře odmítá; náboženství není založeno na nějakém demonstrativním poznání rozumovém. Jeho záhadu třeba si náležitě formulovati a pátrati po způsobu vzniku náboženství. Tím se záhada stává otázkou psychologickou. Psychické prvky, jež vyvolávají náboženství, jsou dle H-a city bázně a naděje; tím že člověk srovnává běh přírody s příhodami svého vlastního života, dochází k představě o vyšší nějaké bytosti a ke ctění ji uprošováním nebo lichocením. Proto také prapodoba přirozeného náboženství jest poly-

theismus; ale podle zákonů associačních splývají znenáhla jednotlivé postavy mytů dohromady, až dostoupí se k vytvoření představy o jediné nejvyšší a vše působící bytosti. Náboženství tedy vyvíjí se z polytheismu znenáhla v monotheismus, jenž ocituje se v souhlasu s teleologickým nazíráním na dění světové.

Spisy H-ovy vyšly jednotlivě i v překladech rozmanitých. Souborná vydání vyšla v Edinburce r. 1827, 1836, v Londýně 1856, 1870. Nejvíce užívá se vydání Green-Groseho (Lond., 1874—75, 4 sv.). Literatura o H-ovi a jeho filosofii jest hojná; mimo jednotlivé dějiny filosofie novověké jest celá řada monografií a článků uvezen v *Überwega-Heinzeho*: Grundriss d. Geschichte d. Philosophie III, 1, str. 223 (8 vyd.). Mimo pojednání tam citovaná uvéstí sluší ještě aspoň: J. Durdík, *Dějepisný nástin filos. novověké I*, str. 163; T. G. Masaryk, *Počet pravděpodobnosti a H-ova skepse* (Praha, 1883); G. Zába, *Pyrrhonismus*, str. 21, 87; Ed. Grimm, *Zur Gesch. d. Erkenntnisprobleme*. Vom Baco zu H. (Lipsko, 1890). P. Janet (*Dějiny vědy politické*, přel. Foustka, II., str. 341).

2) H. Joseph, státník angl. (* 1777 v Montrose — † 1855 v Burnleyhallu), sloužil jako ranlékař a tlumočnick ve východoindické armádě a zastupoval rodné město v parlamentě, kde byl vůdcem strany radikální; mimo jiné opravy vymohl zrušení zákazu vyvážeti stroje z Anglie a zmírnění zákonů vojenských.

3) H. Hamilton, cestovatel austr. (* 1797 v Paramattě, N. J. Wales — † 1873 v Yassu t.), držoval se r. 1814 v distriktu Berrimé, r. 1818 odkryl jezero Bathurstovo v hrabství Argyllu a r. 1824 podnikl s Hovellem cestu ze Sydneye přes Modré hory (Blue Mountains) ku pobřeží jihoaustřalskému, při čemž objevil feku po něm nazvanou, jež se později objevila jako horní tok Murraye, a první spatřil Australské Alpy. Tím bylo provedeno poprvé pozemní spojení mezi N. J. Walesem a Victorií. R. 1829 provázel Sturta na jeho prvé výpravě. S Hovellem uveřejnil *Journey of discovery to Port Philipp in 1824—25* (Sydney, 1837) a sám *A brief statement of facts in connection with an overland expedition from Lake George to Port Philipp in the year 1824* (Yass, 1855, 3. vyd. 1874).

Humenec, humeneční síť, jest síť k chytání ptactva, nejvíce kvičal a někdy též divokých holubů. Síť ty jsou hustě pleteny a jsou-li spuštěny, pokrývají chobotnatě plochu asi 8 m dlouhou a 4 m širokou, na níž ve středu k sobě dosahují. Polícené rozloženy jsou křídlovitě na dvě strany a když ptactvo v střed přivábeno bylo, zatáhne čížečník šňůry na vnějších stranách sítí připevněné, čímž tyto se sevrou. Na Rýně chytají divoké kachny i husy, potápky i jiné vodní ptactvo do větších h-nců, které kladou u břehu do mléčné vody.

Humenec: 1) H., osada v Čechách u Teplšovic, hejt., okr. a pš. Benešov u Prahy.

fara Kozmice; 21 d., 130 ob. č. (1890), samota Smilov. — 2) H., někdy ves t. u Hloupětína, v hejt. a okr. karlínském. Ves připomíná se (1233) jako majetek křižovnického kláštera s červ. hvězdou. Při dvoře stávala tvrz, která v XV. stol. i se vsí zpusla.

Humenice (*Maierhof*), osada v Čechách u Svěboh, hejt. Kaplice, okr. N. Hrady, fara a pš. Stropnice; 35 d., 202 ob. n. (1890), samota Gabermühle a Huthäuseln.

Humenné, maď. *Homonna*, velkoobec a sídlo okr. úřadu v uher. stolici Zemplinské nad fekou Laborcou, stanice uher. st. drah, s 3738 ob. (1890), z nichž jest 1580 Slováků, 1002 Maď., 910 Něm., dle vyznání 2018 římkatol., 1145 židů. Okr. soud, berní úřad, solní úřad, škola rezbářská, značné trhy, posádka 14. husar. pluku, veliký zámeček, dříve majetek rodiny Homonnay (vyhynulé), nyní hrab. Aladara Andrássyho.

Humerales (*amicus*), část prádla liturgického, šáteček ze lněného plátna, který kněz klade na plece a kolem krku. Zavedeno bylo teprve v VIII. stol., kdy se svrchní roucho mešní (ornát, kasula) počalo dělati s větším otvorem, tak že krk a plece zůstávaly jim nezakryty. Ve středověku kněží jím i hlavu přikrývali. H. naznačuje, že kněz při mši sv. má celou pozornost svou tomuto sv. úkonu věnovati a na vše ostatní zapomenouti. *Ehr.*

Humerus (lat.) nazývá se nejvyšší odčl. paže, rámě, jindy pak vůbec jen kost ramenni.

Humeur [ymér], franc., 1. vlhkost, mok, štáva; 2. povaha, nálada, rozmar; 3. mrzutost. *Avoir de l'h.* [avoár-]; býti mrzut.

Humiecki Stefan, vojvoda podolský († 1736), byl poslem na sněmě r. 1696 k volbě krále svolaném a přidal se tu ke straně francouzské, která proti Augustovi saskému chtěla zvoliti knížete Contiho. Později však získán byl Augustem, který ho užíval k diplomatickým posláním, jako r. 1699 při vyjednávání o míru Karloveckém, o kterém sepsal relaci: *Relacya in anno 1699 in evacuationem Kamiecia Podolskiego odprawionej*, a r. 1703 při dalším vyjednávání s Portou, o čemž sepsal: *Relacya rozgraniczenia Polski z państwem tureckim anno 1703* (Lvov, 1729). Jako vojvoda podolský a člen četných kommissí staral se horlivě o pořádek a naléhal na to, aby liberum veto bylo zrušeno a větší pile by se věnovala hospodářským poměrům země, které zvláště židy byly ohrožovány.

Humifkace (z lat.), tvoření humusu, viz Humus.

Humiliāti tvořili střed mezi stavem světským a vlastním feholním. Původ jejich je asi tento: Císař Jindřich II. přivedl z Milána několik zajatců do Němce. Ti podle jistých pravidel se spojili a prací rukou svých se živíce přisněji žili. Když se pak ze zajetí vrátili do vlasti, zalíbil se jejich život také jiným, zvláště femesníkům, tak že se podobné spolky rozšířovaly po Lombardii; všichni pracovali pro spolek a spolek poskytoval každému z nich, čeho potřeboval. Později k nim přistoupili také kněží a mniši.

V XVI. stol. se však zvrhli, ano 4 jejich členové spikli se proti životu sv. Karla Borromejského, tak že je Pius V. r. 1571 zrušil. Srv. Kryštofek, Všeob. círck. děj., Praha, 1889, II. 2., str. 268; Hurter, Geschichte P. Innoc. III. Hamburk, 1834 nn., sv. 4. Ehr.

Humilní (z lat. *humilis*), nízký, ponížený, pokorný; humilniace, pokofení; humiliantní, pokofující.

Humín viz Humus.

Humivagae, jednak agamy, jednak leguani pozemní, veskrze ještěři z podřadí ještěřů tlustojazyčných (*Crassilinguia*). Má tedy slovo H. význam dvojitý; značíť jednak podčeled pravých agam (čel. *Agamidae*) s rody *Agama* Daud. (v. t.), *Stellio* Daud. (viz Hardun), *Moloch* Gray a j., jednak podčeled leguanů (čel. *Iguanidae*) s rody *Phrynosoma* Wiegman, *Doryphorus* Cuv. atd. Ještěři obou těchto podčeledů mají na rozdíl od pokfovnic agam a leguanů (viz *Dendrobatae*) tělo nikoli štíhlé, nýbrž zavalité a splotělé, zřídka oblé, ocas nedlouhý a silné nohy; žijí veskrze jen na zemi. Br.

Huml Antonín Václav, spisov. český (* 1831 v Tobolce na Tetínsku), vystudovav gymn. a universitu v Praze, byl korektorem v arcibisk. knihotiskárně, potom professorem na reálce v Kutné Hoře, na ústavě učitelském v Soběslavi a Jičíně, konečně od r. 1878—94 ředitelem ústavu uč. v Soběslavi, kde žije ve výslužbě. Psal do »Školy« (1854) a »Školy a Života«; vydal: *Zeměpis pro nižší školy střední* (1861); *Zeměpis mocnářství rak.-uh.* (1873); *Prispěvky technologické* (1870) a pro mládež sepsal povídky: *Bitva u Kolína*; *Osada Robinsonova* (překlad); *Obrázky z chladných moří*; *Jan Rybínský* (ze života námořnického) a *Dr. Bauberger* (zábavné spisy, 7 dílků, 1875 až 1877). Šim.

Hummel viz Homoly 2.

Hummel: 1) H. Johann Erdmann, malíř a ryjec (* 1769 v Kasselu — † 1852 v Berlíně), žák dvor. malíře Böttnera. Cestoval r. 1792 do Itálie, kde zdržel se po 7 let, načež odešel do Berlína, kde založil při akademii stolicí pro perspektivu. Napsal díla: *Geometrisch-praktische Construction der Schatten*; *Die Säulenordnungen nach Vitruv* (1840); *Die freie Perspektive* (1842); *Anleitung zum Projections- und geometrischen Zeichnen* (1844); V malířství vynikl méně. Provedl: *Večerní pobožnost českých venkovanů u Teplice*; *Oslava Luthera* (12 lept. rytin). J.-k.

2) H. Johann Nepomuk, hud. skladatel a pianista něm. (* 1778 v Prešpurku — † 1837 ve Výmaru), od 4. roku cvičen byl v hudbě, a sice zprvu ve hře houslově, později v klavírní a ve zpěvu, otcem svým Jos. H-em, jenž působil jako hudební učitel na vojenské škole ve Wartberku a po zrušení učiliště toho cis. Josefem II. přijal úřad kapelnický při divadle Schikanederově ve Vídni. Styky Mozartovy s jevistém tímto zjednaly H-ovi nejen známost, ale i dvouleté vyučování tohoto mistra a jeho výsledky vytěžil H. na koncertních cestách, v průvodu otcově po Německu, Dánsku

a Anglii v l. 1787—93 konaných. Po návratu do Vídne podstoupil přísná studia u Albrechtsbergera a Salieriho, v r. 1804 zastával Haydna v povolání kapelnickém u kníž. Esterhazyho, na to živil se soukromým vyučováním do r. 1816, kdy jmenován dvorním kapelníkem ve Stuttgartě, odkud po 3 letech přešel ve stejné funkci do Výmaru. R. 1822 připojiv se k družině velkokněžny Marie Pavlovny, odebral se do Petrohradu a Moskvy, rok na to přes Nizozemí a Belgii do Paříže, všude obdivován byv jak pro svou hru, tak zvláště též pro své improvisační schopnosti. R. 1827 navštívil opět Vídeň, za tím účelem, aby smířil se s těžce již ochuravělem Beethovemem, s nímž po dlouhou dobu pro nedorozumění osobní žil v nepřátelství. Výjiždky, jež na to H. podnikl do Paříže, Londýna a Polska, nezjednaly mu úspěchů bývalých. Příčinou toho nebyla jen churavost, která jej nadále trvale poutala na Výmar a lázeňská místa; tou dobou rozvíjela se již škola romantická a ta předstihla technickou i ideovou podstatu H-ovy hry i skladby a učinila obecenstvo k ní lhostejným. H. stojí na rozhraní snazšího klassického a novějšího brilliantnějšího klavírního stílu. Všude vyzírá z H-ových skladeb nepopíratelný vliv Mozartův, doléhající však na zevní passážovou stránku mnohem pádněji než na vlastní zrno myšlenkové. Ze skladeb H-ových podnes jsou oblíbeny jeho klavírní koncerty z *A-moll*, *H-moll*, *E-dur*, *As-dur* (op. 85, 89, 110 a 113), zvláště ale septuor z *D-moll* pro klavír, flétnu, hoboj, roh, violu, violoncello a kontrabas (op. 74), klavírní tria, čtyřruční klav. sonáta z *As-dur* (op. 92) a dvouruční z *Fis-moll* (op. 81) a *D-dur* (op. 106), *Rondeau villageois* (op. 122), *La bella capriciosa* (op. 55) a bagately (op. 107). Seznam všech 124 děl H-ových vykazuje 4 opery, 5 balletů a pantomim, 2 kantáty, 3 mše, graduale *Quodquod in urbe*, offertorium *Alma virgo*, ouverturu pro velký orchestr, 3 smyčc. kvarteta, serenadu pro klavír, kytaru, klarinet a fagot, klav. kvintet, 7 koncertů a množství jiných skladeb pro klavír. Jako paedagog osvědčil se H. spíše prakticky na svých žácích, z nichž vynikli Thalberg, Hiller a Henselt, než theoretickým dílem *Anweisung zum Pianofortespiel* (r. 1828), jehož výborného návodu k aplikatuře technika školy romantické nemohla již upotřebiti. V Prešpurku postaven H-ovi roku 1887 pomník zhotovený V. Tilgnerem. b

3) H. Karl Maria Nicolaus, malíř krajin a ryjec (* 1821 ve Výmaru), syn předěšlého. První učitel jeho byl ryjec Scherdtgeburch, později krajinář František Preller, s nímž cestoval po Norsku, Holandsku a Alpách. Po krátkém pobytě ve Výmaru usadil se ve ville Charlottě na Comském jezere a byl v r. 1855—56 učitelem kreslení vévodkyně Heleny Orléanské. Krajiny jeho, komponované v heroickém slohu Prellerově, vynikají sice studiem lineárním a perspektivním, imponují velikou konturou, ale postrádají malířsky zachycené nálady barevné. Většina jich

jest v soukromém majetku, jiná jsou v museích ve Výmaru, Stuttgartě, Lipsku a v zámcích v Berlíně, Petrohradě, Babelsberku a j. Jmenujeme z nich: *Zahrady Armidny, aquarell; Pohled přes Brienzké jezero; Zahrada v Belri-guardě; Monte Rotondo na Korsice; Ajaccio od Campo dell'Oro; Záliv Sorrentský; Civitá Castellana; Monte Soracte; Kellerské jezero v Holštýně* (1884). Od něho jest i mnoho lep-taných rytin krajinářských.

4) H. Fritz, malíř podobizen (* 1828 v Berlíně), žák Joh. Erdmanna H-a, Karla Bessa v Berlíně a Bendemanna v Drážďanech. Cestoval po Francii a Španělsku, načež, usadiv se v Berlíně, zabýval se malbou obrazů historických; později věnoval se výhradně malbě podobizen, z nichž jmenujeme: *Princ Karel Pruský; Král Bedřich; Bedřich Vilém IV.; Prinz Adalbert Pruský; Polní maršál Wrangel; hist. Leopold v. Ranke; malíř Magnus a j. J-k.*

5) H. Ferdinand, hud. skladatel něm. (* 1855 v Berlíně), učil se návodem otce svého harfe, na nž od 7.—12. roku veřejně koncertoval. Obdržev král. stipendium, započal skladatelská studia na Kullakově škole a pokračoval v nich na král. akademii hudební. Učitelé jeho byli Kiel a Bargiel v komposici. Rudorff a Grabau v klavíru. Složil pro orchestr symfonii, ouverturu, fantasií pro harfu s orchestrem, kantáty *Columbus a Jung Olaf*, »báchorky« pro tříhlasy ženský sbor se solem: *Frau Holle, Rumpelstilzchen, Hänsel u. Gretel, Die Meerkönigin, Die Najaden*, klavírní kvartet a kvintet; sonáty: pro lesní roh, pro housle a 4 pro violoncello a j. Jméno H-ovo proniklo do širších vrstev jednoaktovkou *Mara*, ve kteréž silně eklektická povaha skladatelova přidala se k t. zv. veristickému hnutí mladoitalskému, pročež stala se hledanou operou saisonní a také na Nár. divadle r. 1894 byla provedena. Jiná opera H-ova, *Ein treuer Scheim*, došla úspěchu nepatrného. P

Hummeln viz Homoly 1).

Humna: 1) H., Humny, Ovny, osada v Čechách, hejt. a okr. Slané, fara a pš. Pchery; 67 d., 745 ob. č. (1890), cihelna.

2) H. (*Gumna*), ves ve Slezsku, hejt., okr. a pš. Těšín, fara Ohrazená; 43 d., 275 ob. pol., 11 n. (1890), třf. šk.

Humňany, popl. dvůr v Čechách u Štětic, hejt. Písek, okr. Vodňany, fara Heřman, pš. Ražice; fid. dvůr s ovčínem Ad. knížete Schwarzenberka. Stávala tu ves a dva popl. dvory, z nichž jeden náležel ke Zvíkovu a druhý k Drahonicům.

Humnice, chybně *Humice* (*Humitz*), ves v Čechách u Merzdorfu, hejt. a okr. Kadaň, fara a pš. Radnice; 13 d., 64 ob. n. (1890), zříceniny »Prager Haus«.

Humnioki Ig nac y, spis. polský (* 1798 — † 1864), vzdělal se na universitě krakovské a znám jest jako autor tragédií: *Goworek* (1817); *Edyp* (1818) a *Żółkiewski pod Cecora* (1818), z nichž zvláště poslední měla svého času nevšední úspěch. Mimo to v »Pamiętniku Warsz.« uveřejnil některé básně a byl členem redakce »Gazety literacké«.

Humniště, někdy tvrz a ves blíže Drnek na Novostrašecku v Čechách u dvoru Marti-nice. R. 1416 připomíná se tu Slavata z H., jenž t. r. prodal H. Janu a Petrovi br. ze Studeněvsi. Tvrz po té brzy zašla. Srv. A. Sedláček, *Hrady, zámky a tvrze*, díl VIII., str. 150.

Humno jest součástí pivovaru, ve které probíhá základní process sladování; na h-ně klíčí zrna ječné za potřebné k tomu vláhý, výhodné teploty a náležitého přístupu vzduchu. Aby těmito podmínkám h. vyhovovalo, staví se nejlépe pod povrch země a kde to nemožno, z poloviny do vrstvy země, neb alespoň zavází se násypem, aby chráněno bylo, pokud možno, před vnějšími účinky a udržovati se mohla střední teplota 6° až 9° (nejvíce 12° R.). H-na vrchní, byť i opatřena byla isolačním zdívm, kolísají vlivem atmosféry v teplotě a poskytují jen v kratší, příhodnější době možnost bezvadného sladování. Neméně důležité jest, kterak upravena jest podlaha h-na, podklad veškeré práce. Podlaha nesmí máčenému ječmenu ubíratí vláhý a proto nejpodněji ukládá se vrstva hlíny, 0·3 až lépe 0·5 m, dobře upěchovaná, na ní pak beton 5 cm a nad ním uhladí se vrstva do-brého portlandského cementu, 1·5 až 2 cm vysoká, nebo položí se hlazené dlaždice z drobnozrného vápence (nejznámější jsou dlaždice kehlheimské, solenhofské) a spáry cementem dobře se vyplní. Nejjacinější podlaha jest z hliněných dlaždic nebo cihel, ale jen výborně vypálené jsou poměrně trvanlivější. Sklon podlahy musí býti tak stanoven, aby každé místo pro jednotlivou hromadu namočeného ječmene dobře umýtí se dalo. Odpad vody musí tedy náležitě zařízen býti a slouží tak i jako částečný odvod kyseliny uhličitě klíčením se vyvinující, jež jest 1 1/2 krátě těžší než atm. vzduchu. Velikost plochy h-na 2 m² stačí průměrně na spracování 0·5 hl. ječmene (0·33 kg) v době 9.—10denního sladování. Nad podlahou s prospěchem zařizuje se do výšky 20—40 cm okraj z kamene hladce přitěsaného nebo vyložený dlaždicemi, aby při práci zeď lopatou otloukána býti nemohla. H. jest klenuté, v ofluku celá výška 3·5 až 4 m. Dobrá ventilace jest podstatným zařízením a spočívá na výměně vzduchu. Venkovský vzduch přivádí se průtahy ve zdi h-na provedenými a ve výšce jeho oken vybihajícími a zase nad podlahou v h-ně (40—60 cm vysoko); oteplený, vláhou nasycený vzduch vytlačuje se pak z h-na v průtahy na nejvyšších místech klenutí nebo ve zdi pod ním postavenými, jež vedou až na stěchu a zde účelně v komínky vybihají. Oba otvory v h-ně opatřeny jsou záklopkou nebo žalusími, aby se dalo dle potřeby větrati. Vzduch na h-ně musí býti čistý a nesmí stuchlotinou, plisní nebo hnilobou zapáchatí. — Okna v h-ně nejlepší jsou železná a sklopná. Surový slad zralý (zklíčený) odváží se z h-na vozíky a vytáhne pomocí vyťahovaku na valečku nebo přímo na »hvozď«. Vedle h-na slouží dnes k sladování mechanické přístroje; jsou to systém Ječmenův, Völknerův a j., zejména vý-

borné jsou soustavy Saladinova a Gallandova (viz Sladování).

Humny, osada čes., viz Humna.

Humor (lat. *humor*) znamená původním svým významem vlhkost, odkudž slovo to historickým vývojem došlo až smyslu určité kategorie *aesthetické*. Podle staré teorie Galénovy ze směsi vlhkých šťav v těle lidském temperamenty a s těmi nálada myslí prý se rodí. A na posledním významu slovo to uvízlo a užívá se ho na označení nálady dobré čili rozmaru. Než není ovšem každá dobrá nálada h-cm a jest potřebí tu dbáti jemných rozdílů psychologických, má-li h. z obvyčejného rozmaru převeden býti v kategorii *aesthetic*kou, jak již Lessing v »Hamburské Dramaturgii« tomu chtěl. H. operuje s citem; ten jest látkou, s níž si hraje. Hra prováděná spočívá pak v tom, že pravý cit musí býti skrýván a tajen, nikoliv za účelem klamu skutečného, po případě lži, nýbrž za účelem konečného prozrazení pravdy. Na kontrastu zbudovaný zde rozpor mezi zdáním a pravdou přivádí h-u mocný živel *aesthetic*ký. O věcech vážných vědomě lehkovážně a o malicherných s opravdovostí mluvíti a na tom trvati, jest ironie; mluvíti však o věcech velkých lehkovážně, ale býti si vědom nepřistojnosti té a že konání takové se děje, aby jen ideí k vítězství se pomohlo, jakož i že nicota nicotou zůstává a že opravdovost, s jakou o ní se mluví, jen tím řízněji osvětlí chabost, přechází v h., když ten, kdo věřil v opravdovost tvrzení svého, mnou oklamána se vidí, ovšem že ke svému uspokojení. Odtud bonhomie h-u. Pozorovatel, který v humoristovi původně zřel svého protivníka, shledává se s ním konečně v stejném citu. Stadia tedy, jimiž h. jako zjev krásna citového prochází, jsou: 1. Souhlas v citění. Humorista cítí stejně se svým pozorovatelem, jenže cit svůj skrývá a staví se tak, jakoby cítil opačně. 2. Rozpor v souhlas ten uvedený trvá, ale jest jen zdánlivý. 3. Překonání sporu toho poznáním původní shody. H. tudíž jest proti t. zv. dobré náladě nebo rozmaru vyznačen mezi jiným i tím, že má účel. Z jaké hloubky přesvědčení cit vytryskl, tím řízně se i ráz h-u, který od dráždivého laškování stoupajícími přechody se může vypnouti až k filosofickému nazírání světa i světobol cítit a přece se vším si zahrávat a tak jej přemáhati. Poznání nezbytnosti, s níž jest účtovat, a odtud jdoucí resignace, spojená s ironisováním vlastního citění, jest t. zv. šibeniční h. — Srv. Jos. Durdik, Všeob. *aesthetika* § 72.; k literatuře Bahnsen, *Das Tragische als Weltgesetz und der Humor als aesthet. Gestalt des Metaphysischen*, 1877.

Zb.

Humorální pathologie (*humorismus*, *humorovitalismus*), nauka hlavně ve starší době lékařství rozšířená, podle které onemocnění šťav, resp. tekutých látek lidského těla, v nepravých poměrech zaviňují choroby vůbec. Zakladatelem nauky této jest Hippokratés, který za elementární látky lidského těla pokládal: krev, sliz, žlutou a černou žluč. Žlutá

žluč jest dle něho produktem jater, černá produktem sleziny. Zdraví zakládá se na stejnoměrném smíšení těchto látek, nemoc na převládání nebo *pathologické* produkci jedné z nich. Nauka tato byla hippokratovci, pak Galénem a lékaři středověku ještě dále vyvinuta a pozbyla půdy teprve pokroky a hlavně vývojem anatomie *pathologické* na sklonku předešlého a na počátku tohoto století. *Jský*.

Humor aqueus (lat.), čirá tekutina, vyplňující v oku prostory mezi čočkou a rohovkou.

Humoreska sluje povídka nebo črta, jež směřuje k tomu, by ve čtenáři vzbudila nalaďení *humoristické*. V hudbě nazývá se h-kou hudební kus volné formy, z druhu *fantasií*, v němž mísí se citové protivy veselého rozmaru a ponurá *melancholie*.

Humorismus a humorovitalismus totéž jako *humorální pathologie*.

Humorista, básník, jenž plody svými chce vzbuditi zvláštní *aesthetic*ký i *éthický* účín, zvaný *humorem* (v. t.). Jakož humor je vlastní dobám moderním, dobám zjemnělé kultury citové (XVIII. a XIX. stol.), a plemenu *germanskému* (Angličané, Němci) a *slavanskému* (Rusové), setkáváme se s původními, typickými h-ty pouze v těchto dobách a u těchto národů. Zajímavost je, že *humorem* začasť do literatury vtéká *realismus*, že humor bývá nejednou *průkopníkem* jeho a h-té prvními *realisty*. Vidíme to i v *klassické* vlasti humoru, v Anglii, kde *humoristický román* XVIII. stol. objevuje se současně s literatuře s *měšťanským románem* *mravoličným* a *sentimentálním* a s ním se stýká, i u Rusů, kde první *realista*, Gogol, je *humoristou*, i u nás, kde první kroky *realismu* v próse (Neruda) i na jevišti (Stroupežnického »Naši *furianté*«) opírají se o humor. Okolnost tu snadno pochopíme, uvážíme-li, že ze staršího umění *idealistického* byla vyloučena střízlivá, nahá a drená skutečnost a že básníci, kteří jí chtěli zjednatí přístup do umění, nesměli podávati jí s počátku v *objektivní* tvrdosti, nýbrž musili jí, měla-li *obecenstvem* býti přijata, prozřítí *poetickým kouzlem* humoru a *idealizovati* ji tak citově. H-té mívají tak také znamenitý význam kulturní jako *veleúčinní šifitelé* *humanity*. Význam ten dobře vystihuje *znamenitý satirik* a *humorista* angl. Thackeray, nazýváje je »světákyými *kazateli*« a *pfipomínaje*, že »h. nedává pouze vyniknouti *směšnosti*, nýbrž dovolává se i přímo *soucitu*, něhy, *opovržení* *podvodem*, *soustrasti* našš s *trpícími* a *ubožáky*«. Tomuto *společenskému* poslání opravdu nejvíce vyhovují h-té *angličtí* a *ruští*. Jejich humor je *životnější*, *realnější*, *praktičtější* než humor *německých* h-tů *romantických*, kteří humor *pěstovali* *začasť* jako pouhou *hru* *obraznosti*. Thackeray v díle »The English *Humourists* of the 18th Century« (1851) počítá mezi *anglické* h-ty XVIII. stol. Swifta, Congrevea, Addisona, Steelea, Priora, Gaye, Popea, Hogartha, Smolleta, Fieldinga, Sternea, Goldsmitha, z nichž ovšem mnohé *moderní aesthetic* zařadí spíše mezi *satiriky*, *karikaturisty*, *didaktické* a *mravoličné* *bás-*

níky než mezi čistokrevné h-ty. Nejryzejším h-tou je nám z nich Laurence Sterne (1713 až 1768), jenž v »Tristramu Shandym« a v »The sentimental journey« podal tu delikátní směs rozmáru, melancholie, obraznosti a pozorovatelské bystrosti, označovanou jako humor, a jenž působil v německé h-ty století XVIII., Thümmela, Hippela a hlavně Jeana Paula Richtera. V tomto posledním obsaženy jsou všechny znaky hlubokého h-ty: jemná citovost a nespoutaná, až barokní a beztvářá obraznost, spojená s realistickou věrností v podání detailů životních, hluboký cit náboženský a soucit s utištěnými. Romantické němečtí vykazují několik h-tů, jako Tiecka, Clementa Brentana, Knera a j., jejichž humor bývá začasťe bizarně fantastický a pohádkovitě zabarvený. Naproti tomu Fritz Reuter, Gottfried Keller a Wilhelm Raabe jsou realisty, kteří pečlivou a věrnou drobnomalbu lokální obliávají citovým kouzlem teplého humoru. Z anglických h-tů XIX. st. uvádíme jako nejcharakterističtější: essayistu Charlesa Lamba a romanopisce Thackeraye a Dickensa, jenž zejména představuje typ h-ty ve vzácné ryzosti. Nová literatura americká má také řadu znamenitých h-tů, velmi svérázně zabarvených a velmi určitě odlišených od h-tů evropských, najmě anglických. Bret Harte, Mark Twain, Stockton a j. jsou výrazně individuality rázu a zabarvení specificky amerického. *Šid.*

Humoristické Listy viz Vilímek Jos. R.

Humor vitreus (lat.), řidče název pro corpus vitreum čili sklivec v oku.

Humosní (ornice) viz Humus.

Humpata (*San Januario*), osada boerů v portug. kolonii Angole (záp. Afr.), na 15° j. š., na úrodné, zdravé planině, 1020 m n. m., vých. od Mossamedesu, s nímž jest spojena silnicí. Osadu založilo roku 1880 několik set boerů z Transvaalu, kteří uznávají sice vládu portugalskou, spravují se však sami a neplatí žádných daní. Orbou, chovem dobytka a lovem domohli se značného blahobytu.

Humperdinok Engelbert, hud. skladatel něm. (* 1854 v Siegburku n. R.), věnoval se zprvu stavebnictví a teprve na popud Hillelův navštěvoval konservatoř v Kolíně n. R. Vyznamenán byl udělením četných stipendií: r. 1876 Mozartovým, kteréž mu umožnilo studium na král. hudební škole v Mnichově, r. 1879 Mendelssohnovým, jež vázalo jej k dvouletému pobytu v Itálii, r. 1881 Meyerbeerovým. V Neapoli seznámil se r. 1882 s Rich. Wagnerem a následoval jej do Bayreuthu, aby obstaral kopiiaturu »Parsifala« a řídil hudební výchovu syna jeho Siegfrieda; při slavnostních hrách tamějších působil H. od těch dob každoročně jako korrepetitor solistův. Složiv učitelství na konservatoři v Barceloně, jež zastával v r. 1885—87, usídlil se v Kolíně, od r. 1896 pak ve Frankfurtě n. M., kdež dosud působí na Hochově konservatoři jako professor komposice a hudební referent »Frankfurter Ztg.« Ze skladeb H-ových sborové ballady *Das Glück von Edenhall* a *Die*

Wallfahrt von Kevlaer, jakož i humoreska pro velký orchestr řidce byly prováděny: avšak vítězně prorazilo jméno skladatelovo operou *Hänsel und Gretel*, provedenou poprvé ve Výmaru r. 1893, která rozšířila se nížkem po celém světě a v Nár. divadle r. 1895 v překladu A. E. Mužíkové pod titulem »Perníková chaloupka« velkého úspěchu se dodělala. Báchorkové ovzduší přizpůsobil H. požadavkům velkého jeviště, spojiv motivický materiál nasbíraný z dětských lidových písní něm. v duchaplnou vazbu polyfonní po způsobu dramát Wagnerových. Novou operu H-ovu *Die Königskinder* přijalo k prvnímu provedení dvor. divadlo v Mnichově. H. nově spracoval Auberovu operu »Le cheval de bronze« a uveřejnil thematické rozборы klassických skladeb v A. Morinově sbírce »Der Musikführer.« *Þ*

Humperk, osada v Čechách, hejt., okr. a pš. Lanškroun, fara Výprachtice; 6 d., 31 ob. č. (1890).

Humperky, osada u Dědové v Čechách, hejt. Chrudim, okr. Hlinsko, fara Krouna, pš. Kameničky; 13 d., 65 ob. č. (1890).

Humphoon [hömfoon], sev.-amer. váha pro kukuficovou mouku = 800 liber = 362.872 kg.

Humphreys [hömfris] Henry Noel, spisovatel a ilustrator amer. (* 1810 v Birminghamu — † 1879 v Londýně), strávil dlouhou dobu v Itálii, koloroval obrázky k dvěma přírodopisným dílům J. O. Westwooda (*British butterflies*, 1841 a *British moths*, 1843—45, 2 sv., nová vyd. obou r. 1860), načež oddal se popularisování dějin miniatury, tisku a mincovnictví. Spadají sem: *The illuminated books of the middle age* (1844—49); *The art of illumination* (1849); *The gold, silver and copper coins of England* (1849); *Ancient coins and medals* (1850); *The origin and progress of the art of writing* (1853); *The coinage of the British Empire* (1854); *History of the art of printing* (1867); *Holbein and the dance of death* (1868); *Master pieces of the early painters and engravings* (1869); *Rembrandt and his etchings* (1871). Uveřejnil také řadu románův anonymně.

Humpolec: 1) H., město v Čechách v hejt. německobrodském, 530 m n. m.; má 550 d., 5911 ob. č., z nichž 4843 katol., 744 evang. a 324 židů (1890). Jest sídlem okr. soudu, vikářství, děkanství a farního úřadu evang.-augšpurského a má poštu, telegraf, stanici lokální dráhy (Něm. Brod.-H.), všeobecnou nemocnici, lékárnu a veřejnou stravu. Děk. kostel sv. Mikuláše, vyst. poč. XIII. stol. v gotickém slohu, a hřbitovní kostel sv. Jana; neveliký toleranční kostel z r. 1785 jest od r. 1862 nahrazen větším evang. kostelem na »Českém městě«, synagoga pochází z r. 1762. Katolické kněze dosazuje Želivský klášter praemonstrátů s heraleckým majitelem velko-statku. Jsou zde dvě školy obecné a dvě měšťanské, dle pohlaví rozdělené, 2ř. něm. žid. šk., evang. 2ř., lnářsko-rolnická, státní odborná tkalcovská a pokračov. průmyslová škola. — H. od pradávna jest městem sou-

kenickým; psané toho doklady sahají do r. 1544. Dnes vyrábí v Hlci sukna 8 továren a 150 mistrů, již zaměstnávají 2000 dělníků. Roční peněžní obrát odhaduje se na 4 mill. korun. Vedle modních látek vzorkovaných vyrábějí se v Hlci zvláště lodny myslivecké, dvojité a žhané a sukna pro naše vojsko. Vedle těchto jest v Hlci veliký pivovar heraleckého panství, parní pila a parní třelna na len — jeť H. střediskem lnářství. Již ve XIV. stol. užívali Humpolečtí zvláštního znaku, zavinitý stfely (erbu pánů z Dubé). Nynější znak města jest složen ze tří částí, z nichž jest každá erbem jedné

tu panovavší panské rodiny. Dole jest zavinitý šíp pánů z Dubé, nad ním zkřížené vidlaté pa-rohy ze znaku Leskoviců a mezi nimi nejvýše erb Trčků z Lípy na Lipnici, totiž štít vodorovně ve tří pásy rozdělený (vyobr. 1831. a 1832.). — Původ města jest hledati ve XII. stol. V r. 1192 až 1193 byl H. vsí na pohraniční cestě z Jihlavy přes Želivo do Prahy. Poč. XII. st. náležel řádu Něm. rytířů, kteří jej r. 1233 prodali klášteru želivských praemonstrátů. Po 20 l. koupil jej řád křižovníků s červ. hv. T. r. jal se humpolecký mincmistr Jindřich osazovati krajinu mezi Hlcem, Želivem, Zahradkou a Melechovem. V r. 1325—1362 náležel městys H. rodině Jindřicha z Lípy, z nichž byl posledním Čeněk z L. na Lipnici. Po jeho smrti koupil H. pan Václav z Dubé, po něm jej zdědil bratr jeho Ondřej, jenž jej kol r. 1400 postoupil svému synovci Jindřichu. Ten musil jej brannou rukou chrániti proti nepřátelským nájezdům Petra Malovce z Pacova a dařilo se mu v tom dosti zle; musil mu jeho svak, Litomyšlský biskup Jan, veškerou svoji zbrojnou moc poslati, by mu alespoň H. byl zachován. Jindřich zemřel na hradě v Hlci r. 1416 a král Václav daroval humpolecké zboží Václavu z Dubé, Jindřichovu bratrovci, důvěrnému příteli Husovu. Asi r. 1428 koupil H. Arnošt z Leskovec, za něhož dařilo se městečku nejhůře; bylť Arnošt více v poli než doma. R. 1421 byl H. lidem Sigmundovým, táhnoucím z Jihlavy ke Kutné Hoře, téměř zničen. V bitvě u Lipan bojoval Arnošt se svými Humpoleckými na straně panské jednoty. Zaskočiv ještě s jinými Tábority, rozhodl boj ve prospěch své strany. Jeho synové Jetřich, Bohuslav a Vlachyně prodali



Č. 1831. a 1832. Nejstarší a nynější znak města Humpolce.

H. r. 1496 Trčkům na Lipnici a tito zase r. 1560 Janovi z Řičan na Kosově Hofe. Vdova po Janu Jiřím, synu předešlého, prodala jej r. 1588 Křišť. Kariu z Roupova, nejvyššímu zem. sudí, jemuž celé jeho panství humpolecko-manětínsko heralecké roku 1623 bylo konfiskováno. H. s Heralcem pak koupil Filip starší hr. ze Solmsu a podržel jej do r. 1629. Po něm vládl jímí jeho syn Filip Adam do r. 1642, pak Vilém z Talmerka do r. 1650, Voršila z Talmerka, vdova po před., do r. 1653, pak zase Filip Adam hr. ze Solmsu, vzdálený příbuzný Solmsů předešlých, do r. 1670 a jeho dcera Josefína v r. 1670—1708. Pak náležel do r. 1714 Michalu Agacovi sv. p. z Kirchneru, do r. 1717 Josefu z Gastheimu, do r. 1720 kn. Arnoštu Metternichovi, do r. 1729 jeho sestře hr. z Regalu a v l. 1729 až 1752 bar. z Deblína na Hobzí. Z toho rodu se tu vystřídali dva Maxmiliánové a František Antonín. Maxmiliánu byl H. exekučně prodán. Koupil jej sv. p. Jakub Neffzern, kterýž mnohé opravy zavedl a Hlci týdenní trhy na císař. Marii Terezii vyprosil. Zemřev r. 1783, zanechal statky svému synu Konrádovi, kterýž je r. 1804 prodal hr. Wolkenstein-Trozsburkovi. Tcmuto slitoval se města Francouzi vypleněného a propustil je r. 1807 za výkupné 8000 zl. z poddanství, prohlásiv je svobodným, ochranným městem. — Původní hrad humpolecký stával asi poblíž města na »Panském vrchu«, ale již r. 1560 byl zván »pustým zámkem«. Trčkové vystavěli nad městečkem nový hrad Orlík poč. XVI. stol. Zdeněk Trčka píše se v listině vydané 28. září r. 1559 poprvé z Lípy a na Orlíku nad Hlcem. Po třicetileté válce přenesli Solmové sídlo do Heralce a hrad rychle zpusil. — V Hlci narodili se Em. Komers, býv. ministr spravedlnosti, Antonín Komers, proslulý hospodářský spisovatel, a František Trnka, křisitel jazyka čes. — Srv. P. Solar, Paměti města Hlce; Gust. Kobliha, H. a jeho okolí (1896). *GKob.*

2) H. (*Kumpalitž*), ves t., hejt. a okr. Sušice, fara Albrechtice, pš. Dlouhá Ves u Sušice; 18 d., 136 ob. n. (1890).

Humpolec z Prostiboře a na Lochovicích Oldřich, právník český (* na sklonku XV. stol. — † 1552), ze staré erbovní rodiny pražské, stal se r. 1520 bakalářem, r. 1522 mistrem svob. umění, r. 1530 byl pisafem soudu komorního, r. 1545 povýšen za mistopisafem. Od r. 1548 spolu s několika jinými znalci pracoval o napravení zřízení zemského král. Českého. Nová kodifkace byla 1. říj. 1549 sněmem schválena a vložena do desk. Oldřichovi Hlci dána pak výsada, že nikdo mimo něho nesmí po 10 let tisknouti *Práva a zřízení zemská království České*, jím v Praze r. 1550 u Kosořského vydaná.

Humpolecký z Rybenska, jméno staro-české erbovní rodiny, jejíž erb byl stříbrná hlava koňská se zlatými udidly na modrém štítě a klénotem táž hlava. Předkové jejich přišli z Humpolce do Časlavě, kdež bydleli Pavel (1504) se synem Janem, Mikuláš a Petr Kožkové (1523, 1531) a Mikuláš H. (1525),

jenž měl syna Václava. Dotčený Jan († před 1556) držel v r. 1526—46 šosovní grunty při Čáslavi. Jiný Jan († 1575) koupil r. 1557 statek Vesce. Zůstavil vdovu Kateřinu Puchetskou. Vesce ujal r. 1576 bratr Václav mladší († 1577 bezdětek). Také třetí bratr Jíra neměl dědicův. Strýc jejich Jan bydlel v Novém Městě. Václav H. byl úředníkem na Pernštejně (manž. 1. Anna Kralická z Ostrova, 2. Markéta Újezdecká z Morašic) a zemřel r. 1591, zůstaviv syna Jana Jiří, jenž držel napřed Rotkov a Malostovice, později i Osové. Jsa po léta mistodržcím nejv. písařství, se-

Humr, tolik jako homar, viz Rak mořský.

Humulus L., chmel, rod z řádu *Cannabineae*, kamž náleží s rodem *Cannabis*. Květy dvojdomé, okvěti samčí 5dílné, tyčinky počtem 5, rovné. Okvěti samičí srostlé, tenkoblanné, celokrajné, semenník uzavírající. Plod holénka, okvětim a listenem zastřená. Dvě nebo čtyři takové holénky sedí v úžlabí dvou palistů a skládají šupinatou šištiici. Blizny dvě, nitovité, zárodek spirálně stočený. Rozšířeným a známým druhem jest *H. Lupulus L.* Bylina vytrvalá, s lodyhami předlouhými, vpravo po



Č. 1833. *Humulus Lupulus L.*, chmel. A) Rostlina neplodná. B) Rostlina plodná.

bral pňhony a nálezy z desk zemských od r. 1406 až na svou dobu a učinil kromě toho jiné sbírky správné. (Viz »Pam. arch.« V, 356.) Paprocký jej chválí jako muže osvěceného. R. 1616 dosáhl polepšení svého erbů. S manž. Johankou z Řisnice zplodil syny Václava a Zikmunda. Členové rodu toho žili na Moravě ještě r. 1636 a vymřeli v chudobě. Rodové H-ch z Bukovce a H-ch z Nelechova s tímto H-mi jedné krve nebyli. *Sčk.*

Humprecht, zámeček a popl. dvůr u města Sobotky v Čechách, v hejt. jičínském; zámeček a fid. dvůr jest majetkem Fl. Cav. Dal-Borgo-Netolického. Zámeček založen Humprechtem Černínem z Chuděnic a dostavěn r. 1672. R. 1678 zapálil jej hrom a následujícího roku opět vystavěn. Zámeček sloužil za letní sídlo majetníkům panství.

předmětech spirálně se otáčejícími. Lodyha i listy v párech rozestavené jsou ostrými chlupy posázeny. Listy jsou řapíkaté, dlanitě 5—7žilné, hluboce 3—7laločné, laloků zakončitých a hrubě pilovitých. Na dolejšku řapíka velké blanité palisty, jež namnoze s protistojným v jeden dvojjubý, postranní palist srůstají. Květy dvojdomé; samčí sestaveny do bohatých lat na úžlabních větvkách (lata tato složena vlastně z různé vytvořených vrcholků). Okvěti samčí jednoduché, bílé, blanité, 5dílné; tyčinek 5, dlouze nitkovitých, s podlouhlými prašníky; okvěti samičí tenkoblanné, s úzkým a celým ústím, semenník zaobalující. Holénka co pepeř veliká, vejčitá, suchá, trochu smačklá. Květy samičí, za plodu uzrávající, tvoří široce eliptickou, co vlaský ořech velikou, blanité šupinatou, bílou šiš-

šticí. Šišťice se skládá z párů blanitých lístků, jež jsou palisty, náležející zakrnělému zde listu. V úžlabí těchto párovitých palistů sedí obyčejně 4 plůdky ve zkráceném vrcholčkovém postavení, z nichž každý obalen listencem, rovněž blanitým. Holénky i listence jmenované posázeny jsou zrnočkovitými, žlutými žlázkami. Žlázky plodní dodávají šišťicím silného, aromatického zápachu a jsou chuti zvláště hořké. Mají podobu nejprve polokulovitou, na kratičké stopě. Včas dospělosti vyvinoují uvnitř množství sekretu, jenž vyzvedá povrchní kutikulu obloukovitě, tak že jest

mnoho chmele dávati. Poněvadž jest chmel pro vyrabitele piva drahou látkou, falšují jej rozličnými přísadami (*Ledum*, *Cocculus* a j.), které napodobují hořkost, opojnost chmele, zdraví však skoro veskrze jsou škodnými. Také v lékařství se chmele užívá. V severních zemích robí se z lodyh chmelových rozličná hrubá pletiva. Na jaře jsou mladé, ze země vyrážející výhonky chmelové šťavnaté a používají se jako jarní salát k pokrmům. V Japane a Číně roste ještě jeden druh chmele, totiž *H. japonicus* Sieb. et Zucc. Má listy hlouběji klané, ale na plodních částech nevytvorí

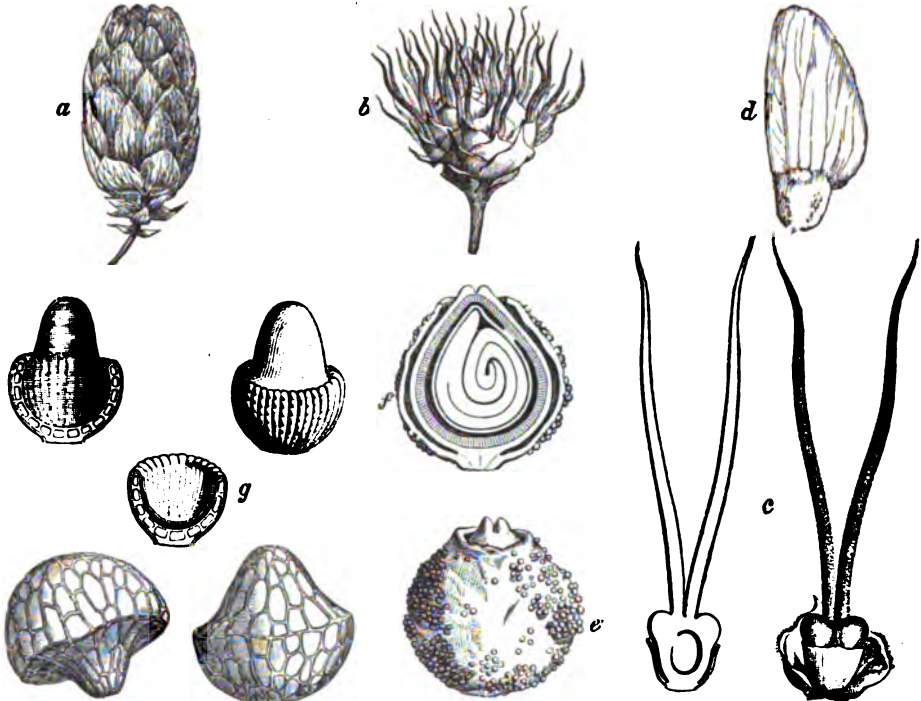

Č. 1834. *Humulus Lupulus* L., chmel. a) Plodní šišťice. b) Klasané květenství samičí. c) Samičí květy, zvětšené. d) Zralá nažka listencem obalená. e) Nažka žlázkami pokrytá; f) průřez její podélný g) Žlázky z plodu, zvětšené.

žlázka posléze tvaru skoro kulovitého. Vedle lupulinu obsaženy jsou v žlázkách ještě jiné látky. Popsané plodní šišťice (*strobili lupuli*) se svými žlázkami sbírají se na podzim (chmel sám kvete v červenci a srpnu) a slouží k vaření piva, jemuž dodávají příjemné hořké chuti a chrání je před zkysáním (viz Chmel). Vaření piva s chmelem počali v Evropě teprve za tažení křížáckých. Nyní spotřebuje se chmele nejen v Evropě, ale i v jiných zemích veliké množství (viz Chmelářství). Chmel roste divoce také v potech a podle vod po celé severní polokouli v mírných zemích, ale šišťic divokého chmele se neužívá, poněvadž neobsahují ve žlázkách taková procenta lupulinu a hořké hmoty jako chmel pěstovaný. Větší dávky chmelových žlázek působí narokoticky mámě, proto neradno do piva přilíš

fují žádných žlázek. Sážívá se také v sadech, protože pozdě do zimy zachovává pěkně zelené listy.

Humus (prst) jsou meziplodiny rozkladů, jimž podléhají ústrojné hmoty, zejména rostlinného původu, jakmile byly vyňaty z obvodu životních processů a dřive, než se byly rozložily v poslední zplodiny: kyslíčník uhlíčitý, vodu a čpavek (a v popelině, jež provázají hmoty rostlinné a živočišné). Přítomnost kyslíku, vláhý a tepla, resp. drobnohledných organismů, jsou podmínkami těchto rozkladů, jimž říkáme hnití a tlení a jimiž ústrojné hmoty pozbývají původního tvaru, váhy a barvy, mění se v těla beztvářá, žlutá, hnědá až černá, jež se nedají přesně od sebe dělití a tudíž nejsou určitými chemickými sloučeninami. Dle barvy rozeznáváme nejen je, nýbrž

i druh i stupeň rozkladu. Jsou-li hnědé, slovou ulmin (a ulminová kyselina) a vznikly tlením; mají-li barvu černou, zovou se humin (a huminová kyselina) a dlužno je odvozovati spíše z hnití nežli z tlení, žluté pak se nazývají zřídlové kyseliny a pocházejí ze tlení. V tom pořádku vidáme je i v přírodě vznikati, takto se tvoří též v rukou chemika, který je dovede připravovati činěním kyselin a žiravin v rozmanité hmoty ústrojně. Dalším rozkladem (vlivem kyslíku) poskytují již bezbarvé hmoty, jež se pak rozpadají v nerostné plynné sloučeniny, výše jmenované. H. hromadí se na zetlivajícím dříví, opadaným listím, odumírajícím bylinám, ze zbytků každé sklizně, v bahně rybníků z bylin pod vodou pohřbených a tudíž také v ornici, v lesní a zahradní půdě (prst vlastní), v rašelinách a slatinách, v hnoji a j. Drží-li ornice 2–20% h-u, jmenujeme ji humosní, nad to humosovou. Srozumitelný jsou zajisté názvy: humosní písek, hum. hlína, hum. jíl, hum. slín a p., nebo: listový, dřevní, vřesový, živočišný h. atd. Důležitost h-u v ornici byla záhy poznána, ale do r. 1840 nikoli správně objasňována. Byl prohlášen za nejpodstatnější potravu rostlinnou a za činitele, jenž řídí úrodnost a výnosnost půdy (humusová theorie od Thaera). Později připisováno jemu (Grandeauem) zprostředkování výživy rostlinné; váže prý určité živiny ve sloučeniny (*matière noire*), z nichž kofinky tyto živiny snadněji si osvojují nežli z půdy, což nebylo dokázáno. Užitek h-u v půdě spočívá v jeho fyzikálních a chemických vlastnostech. Z poslednějších nejdůležitější jest ta, že h. nepřetržitě se okysličuje, uvolňuje teplo a pouští kyslíček uhlíčitý, který pomáhá připravovati rostlinám potravu a dopravovati ji tam, kde jest jí třeba. Také humusové kyseliny (v. t.) mají podobný účinek; neboť rozkládají nerozpustné fosforečnany a křemičitany a mimo to jsou příčinou absorpce čpavku a některých jiných živin. O h-u třeba i to připomenouti, že, pokud je dusíkatý, stává se zdrojem čpavku a kyseliny dusičné. Jakožto zplodina organizovaných hmot jest h. značně kyprý (humusové půdy jsou tudíž lehčí) a proto pohlcuje vzduch a jiné plyny velmi dychtivě, z čehož opět se vytváří nové vychoditě fyzikálních a jmenovitě chemických processů. Pro tuto kyprost jímá a váže i mnoho vody, a sice v práskovitém stavu (za pokročilejšího stadia rozkladu) nepoměrně více, nežli dokud jest vláknitý a kdy také rychleji vysychá. Tím může přispěti k úrodnosti půd písčitých a zase neúrodnými učiniti půdy vazčí, v nichž pak i jeho nepatrná vodivost tepla a značnější absorpce paprsků slunečních zaniká. Půdy prstí přebohaté nejsou vůbec vítány v hospodářství polním, poněvadž snadno nabývají výstředních vlastností a jmenovitě v nich osení rádo vymrzává. Naproti tomu půdy přiměřeně humosní a při tom vápnité jsou pravou komorou obilní, jak toho máme doklady ze středních Čech, z různých krajín černozemných a j. H. kyselý viz Humusové kyseliny. Fy.

Humusová theorie viz Hnojení.

Humusové hnojení viz Hnojení.

Humusové kyseliny vznikají z ústrojnín více nebo méně dokonalým okysličováním, zejména za přítomnosti zásaditých sloučenin, a proto se vyskytují vedle jiných humusových látek v přírodě a dají se též připravití působením žiravin (a kyselin) v humus aneb i ve skutečně sloučeniny ústrojně: uhlohydráty, bílkoviny atd. Vedle stupně humifikace a vedle způsobu přípravy řídí se vlastnosti těchto zplodin, které však sotva kdy v čistém stavu byly připraveny. Hollandan Mulder zabýval se nejpodrobněji těmito látkami, ale minul se cílem, jednak pro nestálou povahu h-vých k-in, jednak pro neodůvodněnou svou snahu, nalézt i v přírodě i takové, a to bezdusičné, humusové sloučeniny, jaké se dají umělým způsobem připravití. Jeho klasifikace rozeznává: a) Kyselinu ulminovou, $C_{20}H_{16}O_8$, nebo v hydratickém stavu: $C_{20}H_{16}H_7$, ve vodě rozpustnou. b) K. huminovou, $C_{20}H_{12}O_8$, ve vodě málo rozpustnou a tvořící se z předchozí vlivem kyslíku nebo zředěných kyselin. Alkalické soli obou těchto kyselin jsou ve vodě rozpustné, ostatní soli jsou nerozpustné. c) K. geinovou či rašelinovou, $C_{20}H_{12}O_7$, která se nalézá ve ztrouchněném třísle a podobných částech rostlinných, z nichž ji voda zelenavě až kávově rozpuští, v kterémžto roztoku se rychle mění (jako její soli) v kyseliny zřídlové, z nichž jedna se zove d) k. krenová, $C_{12}H_{12}O_{12}$, a druhá e) k. apokrenová, $C_{12}H_{12}O_{12}$. Obě kyseliny i jejich alkalické soli jsou ve vodě rozpustny, ostatní soli jsou většinou nerozpustny. Nalézáme je ve vodách vytékajících z rašelin a slatin a v svedlinách vod železitých i v rudě bahenní a p. Poněvadž všechny h. k. se slučují s vápnem v nerozpustné sloučeniny, nemohou vody vápnitých půd tajiti tyto látky, kdežto ve vodách z půd chudých vápnem se prozrazují přiřbarvováním vody. Ale i tyto nerozpustné sloučeniny (mírný humus) jsou nestálé, okysličujíce se v uhlíčitany, z kterých pak opět h. k. si osvojují zásadu, čímž se půda stále odkyseluje (zbojetňuje) a rozklad humusu obstarává. H. k. jeví svou povahu i jiným ještě způsobem (viz Humus) a neméně významný jest jejich účinek ve hlínu, již koaguluji, drůbkovávají, tak že ji vody nemohou z ornice vypírati. Mluví-li se v hospodářství o h-vých k-nách čili o kyselém humusu, nejsou tím míněny toliko kyseliny výše jmenované, nýbrž i jiné, na př. mravenčí, máselná atd., jakož i jiné sloučeniny, které vznikají různými způsoby kvašení z ústrojných hmot a nebyly odvedeny. Tento kyselý humus považují hospodáři za příčinu nezdaru některých hospodářských plodin a za původce zvláštní flory, kyselou zvané; přímých důkazů však nemáme ani o prvním, ani o druhém úkazu a jen tolik víme, že pomáhá někdy odvodnění, jindy vápnění příslušných pozemků. Fy.

Humusový viz Humus.

Humwald, ves v Čechách v údolí vltavském, hejt. Prachatice, okr. Volary, fara Še-

nava, pš. Zelnava; 58 d., 528 ob. n. (1890), mlýn a výroba hraček, dýmek a dřev. zboží po domácku.

Huňa Dimitrij, vůdce kozácký, vynikl již za povstání Pavlukova a uprchnuv po porážce tohoto do Zaporozí, zvolen byl zde za plukovníka a podpisoval se hetmanem. Vstoupiv do přátelských styků s Tatarý a účastniv se povstání Ostrjanicova (1638), ujal se po porážce u Zólnina zbytků vojska, řídil vyjednávání s J. Wiśniowieckým o mír a na břehu Dněpra statečně bránil se proti Polákům. Když vojsko jeho se vzdalo, H. zmizel beze stopy, načež smlouvou ze 4. pros. 1638, uzavřenou v Maslovém Stavě, učiněn rozbrojům konec. Kozáci uznali polského kommissáře a přijali polské plukovníky.

Hu-nan (= »jižně od jezera«, totiž Tung-tingského), provincie v již. vnitřní Číně, rozkládající se na j. od středního Jang-tse mezi provinciemi Hu-pe na s., Kiang-si na v., Kuang-tung a Kuang-si na j. a Kuei-čeu a Se-čuan na z. Má podobu nepravidelného čtyřúhelníka rozlohy asi 216.000 km², jehož jižní hranice nejsou přesně stanoveny. Provincie jest hornatá, svažující se k sv., kde prostírá se jediná větší rovina kolem velkého jezera Tung-ting, připojující se k nížině ř. Jang-tse. Ostatek země prostoupen jest nízkými pásy horskými, které na j. tvoří pohorí Nan-ling a důležité průsmyky Mei-ling na živé obchodní cestě do provincie Kuang-tung, kdežto asi ve středu provincie pte se Heng-šan, jedna z pěti svatých hor Číny, zvaná »jižní«. Těmito pásy dělí se prov. v oddělené úvaly, které zavlažuje hojně řek, náležejících vesměs k úvodí jezera Tung-ting. Z nich nejdůležitější jsou: Siang-Kiang, vtékající u města Tsuan-čeu z prov. Kuang-si, kde pramení, do prov. H., s přítokem Lui-ho v pravo (z průsmyku Mei-ling) a Tse-kiang v levo, dále z prov. Kuei-čeu přítékající Juan-kiang, s přítokem Tsin-šui-kiang a četnými prahy, a konečně Li-čui. Všechny tyto řeky, splavné na velké vzdálenosti, ústí do jezera Tung-ting, které opouští u města Jo-čeu, spojeny v jeden proud, vtékající 10 km dále do Jang-tse. Jezero Tung-ting, ležící téměř celou svojí rozlohou 5500 km² v H u a zvané vůbec jen *Hu*, t. j. velké jezero, napájeno jest téměř výhradně těmito řekami, zvláště v době sucha, a jen za letních povodní Jang-tse naplněn jest celý jeho bassin vodou. Proto trpívá provincie suchem. Obyvatelstvo H-u pách se dle posledního sčítání r. 1882 na 21,002,604, t. j. 97 na 1 km². Hlavním pramenem výživy jeho jest orba, podporovaná velikou úrodností půdy, tak že H. pokládá se za jednu z obilních komor Číny. Zvláště hojně plodí rýže, všelikého obilí, bavlny a čaje, který pokládá se zvláště z ostrova Kiu-šan jez. Tung-ting za nejlepší v Číně. Rýže a obilí vyváží se do Pekingu a čaj do ciziny. Mimo to pěstuje se kafr, pomoranče, citrony, bambus a j. Mnoho se chová dobytka a včel, v řekách jest hojně ryb a v lesích, které kryjí dosud vrcholky některých hor, dosti zvěť; lesů však stále ubývá. Velmi bohata jest země užitečnými nerosty, zejména uhlím, jehož pá-

nev v rozloze 56.000 km² patří k nejrozsáhlejším na světě; těží se ho však dosud málo (prům. roč. 600.000 t), nejvíce u města Heng-čeu na ř. Lui-ho. Téměř v celé zemi nachází se zlato a stříbro, na které však nesmí se dolovati, nýbrž dovoleno jen ryžovati zlatonosný pšek řek a potoků. Kromě toho vyskytují se ložiska anthracitu, železa, z něhož připravuje se výborná ocel, mědi, cinu, olova, rumělký, horských křišťálů, mastku a j. Průmysl není rozsáhlý; vyrábějí se hlavně látky bavlněné, papír a různé předměty z ocele a bambusu. Provincie H. utvořena jest teprve za panující dynastie rozdělením prov. Hu-kuang (»kolem jezera«) v prov. Hu-pe (»severně od jezera«) a H. a rozdělena v 9 okresů (*fu*), 7 samostatných distriktů a 64 krajů (*hien*). Hlav. město jest Čang-ša, největší pak Siang-tan, mající prý přes million obyvatel, na ř. Sian-kiang. Důležitá jsou dále města: Cang-to a Sing-čeu na ř. Juan-kiang, Pao-king na Tse-kiangu, pak Heng-čeu, Jong-čeu, Ju-čeu a Hsiang na Siang-kiangu atd. V zemi pšobí ode dávna katol. missonáři a v novější době i evangeličtí úspěchem. Sr. Richthofen, China. I., II. a IV. sv. (Berlín, 1877—82); Brickmore, Sketch of a journey from Canton to Hankow (v »Journal of the China branch of the R. Asiatic Soc. N. Series IV.«). Tšr.

Hunozovsky Johann Nep., lékař rak. (* 1752 ve vsi Čechách na Moravě — † 1798 ve Vídni). Nejprve se vyučil v lazebně svého otce, pak studoval chirurgii ve Vídni. Upozorniv na sebe Brambillu, byl na jeho popud poslán k dalšímu vzdělání chirurgickému do Milána a pak na vědecké cesty do Francie a Anglie. Tu pobyl H. po dva roky v Paříži a skoro tak dlouho i v Londýně, navštíviv zároveň velké námořní nemocnice v Plymouthu a Portsmouthu. R. 1781 stav se prof. na medicínsko-chirurg. škole v Gumpendorfu, přednášel hlavně chirurgické operace, porodnictví a soudní lékařství. R. 1791 podnikl s císa. Josefem II. zvláštní vědeckou cestu po Itálii a stal se pak i osob. chirurgem císařovým. H. je předním chirurgem rakouským v minulém století, jenž snažil se opravdově prováděti zkušenosti získané v Itálii a Francii; narazil však na tak tuhý odpor, že konečně sám upouštěl od větších operací a dalších reform v chirurgii. Vedle příspěvků do některých literárních sborníků napsal: *Medicinisch-chirurgische Beobachtungen auf seinen Reisen durch England u. Frankreich, bes. über d. Spitäler* (Videň, 1783); *Medicinisch-chirurg. Beobachtungen über d. neuere Geschichte d. Chirurgie in d. k. k. Staaten* (t., 1783); *Anweisung zu chir. Operationen* (t., 1785; 4. vyd. t., 1808). Též přeložil chirurgické spisy Gengův (*Erläuterungen der chir. Lehrsätze des Hippokrates*) a Hamiltonův (*Ueber die Pflichten des Regiments-Chirurgen* atd.). V rukopise zanechal svoje zkušenosti chirurgické a úvahy o italské chirurgii.

Hunčice (*Hundschtitz*), ves v Čechách, hejt. Stříbro, okr. Touškov, fara Leštany, pš. Vše-ruby; 25 d., 135 ob. n. (1890), alod. dvůr a

bažantnice kn. Karla Liechtensteina. Ves došla se r. 1197 klášteru tepelskému. Později připomíná se tu sídlo vládyčf. V XVI. a na poč. XVII. stol. seděli tu Zádubští ze Šontálu a po nich Steinbachové z Kranichsteina.

Hunčín, ves v Čechách, viz Unčín.

Hunčovice, ves na Moravě, hejt. a okr. Litovel, fara a pš. Náklo u Olomouce; 76 d., 497 ob. č. (1890), zřf. šk., popl. dvůr města Olomouce.

Hundertpfund Liberat, malíř histor. (* 1806 v Bregenci — † 1878 t.), přítel Gebh. Flatze a horlivý stoupenec nazarenismu katolického. Vzdělal se ve Vídni a maloval oltární a náboženské obrazy: *Kristus na hoře Olivetské*; *Kristus na jezeře Tiberiánském*; *Křest Kristův* (malba na skle v kostele sv. Anny v Eislebenu) a j. Od r. 1832 žil v Mnichově, od r. 1835 v Augšpurce. J.-k.

Hundeshagen: 1) H. Johann Kristian, lesník něm. (* 1783 v Hanavě — † 1834 v Giesecku), od r. 1824 řád. profesor v Giesecku a současně ředitel nově založeného lesnického ústavu. Jest zakladatelem nové metody o výpočtech výnosu lesů a původcem nové soustavy lesnictví, v níž o lesnické statice pojednává jako o vědě. R. 1824 založil časopis »Beiträge zur gesammten Forstwissenschaft«, jež však brzy zanikl. Napsal: *Encyclopädie der Forstwissenschaft* (3. odd. Tubinky, 1821 až 1831); *Die Forstabschätzung auf neuen wissenschaft. Grundlagen* (t., 1826); *Lehrbuch der land- und forstwissenschaftl. Naturkunde* (t., 1827—30).

2) H. Karl Bernhard, prot. theolog. něm. (* 1810 — † 1872 v Bonnu), náleží mezi přední historiky církevní. Byl nejprve prof. v Bernu, od r. 1846 v Heidelbergu a od r. 1867 v Bonnu. Nejznamenitější dílo jeho jest *Beiträge zur Kirchenverfassungsgeschichte u. Kirchenpolitik, insbes. des Protestantismus* (1864). Mimo to psal: *Der deutsche Protestantismus, seine Vergangenheit und seine heutigen Lebensfragen* (3. vyd. 1840); *Der Weg zu Christo* (1853) a j. Z pozůstalosti vydány *Ausgewählte kleinere Schriften und Abhandlungen* (1875, 2 sv.).

Hundorf: 1) H., osada v Čechách u Kostelce, hejt. Litoměřice, okr. Ústěk, fara Konojedy, pš. Kravaře; 26 d., 131 ob. n. (1890). — 2) H., ves t. v hejt. teplickém, viz Hundcov.

Hundred (setnina) nazývaly se u Anglosasů správní okrsky, na které se dělilo hrabství (*shire*) a které odpovídaly asi francským centenám (viz Gau). Hundretum a hundreda byl pak název shromáždění svobodných mužů celé setniny, jež se scházela za účelem konání spravedlnosti. Anglosaské setniny staly se základem nových institucí soudních a komunálních. Od normanské doby až do časů posledních byli členové setnin povinni ručiti za náhradu škody způsobené některému členu setniny porušením míru. Teprve zákonem r. 1886 vydaným bylo ustanoveno, že dotčenou náhradu mohou poškozené osoby žádati na policejním úřadě, a sice z fondů hrabství, resp. města.

Hundredweight [hendrdúet], též Centweight (skrác. Cwt), obchodní váha v Anglicku a Spoj. Obcích severo-amer., tolik co u nás centnýř = 50·802 kg. Dělí se na 4 quarters po 28 liberách (pounds). V některých sev.-amer. státech má qu. 25 liber. H. obnáší 112 liber, zv. avoirdupois (v. t.).

Hundrieser Emil, sochař něm. (* 1846 v Královci). Studoval v Berlíně a delší dobu pracoval v atelieru Siemeringově. Cestoval po Francii, Belgii, Německu a Rakousku. Z jeho prací jmenujeme: 4 bronzové reliéfy na *Pomníku vojnů v Magdeburku*; sochy *Jus* a *Lex* pro soudní budovu v Poznani; dekorativní budovu ve výklencích v paláci Borsigh v Berlíně; sochu *Schlütera* na portále berl. polytechniky a na technice v Charlottenburku; pomník *Luthera* v Magdeburku; sedící sochu *královny Luisy*; sochu *Beroliny*; kolossální sochu *Bedřicha Viléma III.* pro Slavin berlinské zbrojnice. J.-k.

Hundshaberstift, osada v Čechách, viz Lhota Bozdova.

Hundschtitz, ves v Čechách, viz Hunčice.

Hundsursch, osada v Čechách, viz Koryto Psl.

Hundsruok, Hunsruck, osada v Čechách u Schönfeldenu, hejt. Kaplice, okr. a pš. Vyš Brod, fara Kaplice (ves); 5 d., 33 ob. n. (1890).

Hundertlok viz Hunsrück.

Hundt Friedrich hrabě z Lauterbachu, historik bavor. (* 1809 — † 1881 v Mnichově), byl radou v ministerstvě vnitra a členem bav. akademie věd. Vydal: *Alterthümer des Glongebietes* (Mnichov, 1854); *Kloster Scheyern* (t., 1862); *Die Urkunden des Klosters Indersdorf* (t., 1863, 2 sv.); *Beiträge zur Feststellung der hist. Ortsnamen in Bayern* (t., 1868); *Das Kartular des Klosters Ebersberg* (1879).

Hunobert (Chunobert, Cunibert), od r. 623 biskup kolínský. Narodil se z rodičů vzácných a bohabojných (Kraljo a Regina. Jako jáhen při chrámu trevírském byl zvolen za biskupa kolínského. Spravoval Austrasii za králů Dagoberta, Sigberta III. a Childericha II., na jehož dvoře zemřel r. 663. Pochován byl v Kolíně v kostele sv. Klementa, na jehož místě nyní stojí chrám ke cti jeho ve XIII. stol. vystavěný. H. oslavuje se v církvi katolické 12. list. Ehr.

Hünengräber (Hünenbetten, Riesenbetten) slují v sev. Německu hroby z doby neolithické, skládající se z ohromných, hrubě otesaných balvanů, postavených v podobě komory na pahorcích. Jest to týž druh pomníků megalitických, které se v záp. Evropě zovou dolmeny, ve Švédsku stendös. V sev. Německu nalézají se nejvíce jen v kraji na levém břehu Odry. O pomnicích těchto a podobných viz Megalithy. Ne.

Hunfalvy: 1) H. Pál, vynikající jazykozpytec a ethnograf maďarský (* 1810 v Nagy-Szaloku — † 1891 v Budapešti). Vedle právníka byl filologem, nejprve klassickým, pak semitistou, konečně jazykozpytcem uhro-altajským. Poslednímu studiu věnoval se hlavně, by stanovil poměr maďarštiny k jazyku fin-

skému s jedné, tureckému s druhé strany. Vedle řady článků odborných, uveřejněných ve spisech uherské akademie věd a odborných listech ethnografických, jakož i ve zprávách orientálních kongresů, vydal H. řadu cenných spisů odnášejících se k jeho užší vlasti. Vedle periodického listu »Magyar Nyelvészet« (maďarská filologie), který založil roku 1856 v Pešti a vydával do r. 1861, kdy vystřídal byl akademií vydávanými »Nyelvtudományi Közlemények« (filologická sdělení), jsou to hlavně: *Magyarország Ethnographiája* (národopis Uherska, Pešť, 1876, německy od Schwickera t., 1877); *Die Ungarn oder Magyaren* (Těšín, 1881, jako V. díl díla »Die Völker Österreich-Ungarns«) a polemický spis *Die Rumänen und ihre Ansprüche* (t., 1883). Od r. 1883 řídil (s Heinrichem) »Ungarische Revue« maď. akademie věd, když již před tím v l. 1877—81 byl vydával »Litterarische Berichte aus Ungarn«. Z ostatních prací uvádíme: *Chrestomathia Finnica* (Pešť, 1861, l.); *Utazás a Balttenger vidékein* (cesta baltickými zeměmi, 2 d., t., 1871, něm. Lipsko, 1873); monografii o území a národu Vogulů (1863), o jazyce kondajských Vogulů (t., 1872) a sev. Ostjaků (1875) a j. V mladých letech účastnil se H., vzdav se profesury práva na evang. kolleji v Kežmarku (1842—48), jako říšský poslanec i národního ruchu maďarského. Od katastrofy világošské žil však toliko vědě, jsa členem a vrchním knihovníkem u maď. akademie věd. Dk.

2) H. János, zeměpisec maď., bratr před. 1820 ve Velkém Slavkově [Nagy-Szálók] ve spišské stol. — † 1888 v Budapešti). Studoval na lyceu v Kežmarku, pak v Miškovci, Prešově, v r. 1845 na universitách v Berlíně a Tubinkách. R. 1846 zastával úřad učitele statistiky a dějepisu na lyceu kežmarském. R. 1848 účastnil se velmi čile politického hnutí jako člen stoličného výboru, načež byl po delší dobu internován. R. 1853 přesídlil se do Pešti, kdež od studia dějepisného přešel k přírodopisu a zeměpisu. R. 1861 stal se suppl. prof. statistiky, zeměpisu a dějepisu na Josefově polytechniku, r. 1864 řádným prof. tamtéž, r. 1865 řádným členem uherské akademie a r. 1870 řád. prof. zeměpisu na universitě. Napsal mimo jiné: *Egyetemes törtérelem* (Všeobecné dějiny, Pešť, 1850—51, 3 sv.); text ku obraz. dílu *Magyarország és Erdély Képekben* (Uhry a Sedmihrady v obrazech, Darmstadt, maď. a něm., 1856; současně vyšlo něm.); *A magyar birodalom természetét vizsgáló nyainak leírása* (Popis fyzikálních poměrů Uherské říše, Pešť 1863—1866, 3 sv.); *Dél Europa* (Jižní Europa, Budapešť, 1884); *A magyar birodalom földrajza* (Uherská říše, t., 1886, nejlepší dosud zeměp. přehled uher. země). Obě poslední práce vyšly jako I. a II. díl Všeobecného zeměpisu, rozpočteného na 5 dílů. Mimo to spracoval a vydal die jeho zápisek H. Thirring 3. díl tohoto díla, obsahující záp. a sev. Evropu (Budapešť, 1890). H. vydal die zápisků krajana svého L. Magyara popis cest jeho po Africe (t., 1859), sestavil statistiku

O.řiv. Slovník Naučný, sv. XI. 18:12 1896.

Rakousko-Uherska a evropských států jakož i různé dobré učebnice zeměpisu.

Hünfeld, krajské město v prus. vl. obvodu Kasselu, na Hanně, s 1721 ob., stanice pruské st. drah, má cukrovar, papírnu, tkalcovnu na lněná plátina, mlýny, pily a pivovar. R. 1866 svedena zde vítězná bitka pruské divise pod Beyerem proti bavorské jízdě pod Taxisem.

Hungaria (lat.), Uhry.

Hungerleiden, osada mor., viz Hladov.

Hunín, far. ves na Moravě, hejt. Brno, okr. a pš. Tišnov; 35 d., 211 ob. č. (1890), kostel sv. ap. Petra a Pavla, 1tř. šk.

Hünlingen (*Groszhünlingen*, franc. *Huningue*), město v německé říšské zemi Elsassu-Lotrinsku, vlád. obvodě hornoeleasském, kraji mühlhúském, na l. břehu Rýna, 4 km pod Basilejí, při hüningenském rameni průplavu Rýnsko-rhónského, na strategicky důležité trati St. Ludwig-Leopoldshöhe, která spojuje železnice bádenské se sítí elsasko-lotrinskou, má 2042 ob. (1890; 472 evang., 57 židů). Ze staveb vyniká katol. chrám, lodní a železniční most přes Rýn, pak pomníky franc. generálů Abatucciho a Cherina. Město jest sídlem katol. děkanství, úřed. soudu, poboč. celního úřadu I. tř., úřadu poštovního a telegr. a má telefonní spojení. H. jest místo průmyslné, majíc z továrny na doutníky, i na anilínové barvy, hadrárnu, barvírnu hedvábí a apretovny a velký sklad petrolejové společnosti »Brema«. Zmínky zasluhuje i znamenité přístvi. Od H-u 3 km vzdálen proslulý čís. učebný a vzorný ústav pro racionelní chov ryb, H., z něhož rozeslalo se r. 1894 ptes 3 mill. rybích zárodků a ptes 1 mill. doma se vypěstilo a nasadilo do Rýna a přítoků. — H. bylo ode dávna důležitě pro pohodlný přechod přes Rýn, který chránila pevná věž s farní vsí H., majetek biskupů basilejských, od nichž koncem XIV. stol. přešlo na Habsburky, r. 1643 odňato jim věv. Lauenburským, r. 1680 prodáno Ludvíku XIV. a silně opevněno. Roku 1799 dobyty a zbořeny vnější hrady Rakušany, kteří r. 1814 a 1815 opanovali i město samo, jež dle usnesení míru Pařížského r. 1815 opevnění navždy zbaveno. — Srv. Techamber, *Gesch. der Stadt H.* (St. Ludwig, 1894).

Hunkjár (persko-tur.) viz Chunkjár.

Hunkovice, ves na Moravě, hejt. Hustopeč, okr., fara a pš. Židlochovice; 91 d., 574 ob. č. (1890), řil. kostel Nanebevzetí P. Marie, 2tř. šk.

Hunold, vévoda aquitanský (735—769), jenž s bratry svými snažil se svrhnouti panství franké, byl však r. 769 od Karla Velikého zajat i zemřel r. 774.

Hunold: 1) H. Christian Friedrich, satirik něm. (* 1680 — † 1721), vystudoval práva v Jeně, r. 1700 přišel do Hamburku, kde přijal místo v advokátní kanceláři, a zemřel jako docent právnické fakulty v Halle. Největší rozruch způsobil knihou *Satirischer Roman* (1705 a 1732), v níž odhalil skandální kroniku městských poměrů hamburských. Jinak byl přívržencem směru Lohensteinova a

napsal ve stylu tom román *Die verliebte und galante Welt* (1700, 2 sv.) a proti Wernickemu, protivníkovi Lohensteinovu, frašku *Der thörichte Fraitschenmacher* (1704). Psal pod jménem *Menantes*.

2) H. Balthazar, lyrik švýc. (* 1828 — † 1884), přišel pozdě na studia do Inšpruku, zabýval se moderními jazyky, jmenovitě angličtinou, a od r. 1853 byl úředníkem v Tyrolském museu v Inšpruku. Vydal: *Wache Träume* (5. vyd. 1875); sbírku polit. básní *Neu-Oesterreich* (1861); *Haller Spaziergänge* (1878) a j.

Hunové (lat. *Hunni*, v feckých pramenech *Ovnoi*), starý kočovný kmen asijský, který snad již dávno před Kristem vstoupil s Čiňany, potom na čas usadil se na stepích západoasijských, r. 375 vtrhl do Evropy, překročil Volhu, porazil pod vedením Balamirovým Alany a udeřil na Východní Goty, jež porazil a podmanil. Západní Gotové ustoupili před vítěznými pluky a tak stali se H. pány rozlehlých krajů mezi Volhou a Dunajem, odkudž šířili panství své daleko do střední Evropy, všude strach a hrůzu budíce. Kronikáři líčí nám H-ny jako lidi vzezření škaredého, ač možná, že, popisující obávané nepřátele své, malují barvami příliš temnými. Bylíť prý H. bezvousí, ploských nosů, malých, hluboko zapadlých, černých očí a širokých ramenou. Odvívali se hlavně kožemi zabitých zvířat, živice se syrovým, nejvýše pod sedlem jaksi zkrěhčeným masem a nasbíranou potravou rostlinnou. Muži byli výborní jezdci, ženy a děti dopravovali na vozech. Nepříteli se všech stran obklíčovali, nebojujice v řadách, nýbrž rozptýleně. Za zbraň sloužilo jim kopí, šavle a lasso, jímž dovedli strhnouti nepříteli s koně. Národové již. Ruska, Slované v Podkarpatsku a mnozí kmenové němečtí brzy upadli v poddanství H-nů. Největšího rozsahu dosáhla říše hunská za krále Attily (v. t.). Ale již za jeho synů, nesvorných mezi sebou, říše se rozpadla. Podmanění národové zdvihli se proti utiskovatelům, z nichž jeden padl r. 454, druhý zahynul v boji s východořímským císařem r. 469. Nejmladší syn Attilův, Irnak, odvedl zbytky H-nů do stepí při řece Volze, kde v krátkce splynuly s ostatními kočovnými. Co se národnosti týče, patřili H. nejspíše ku plemeni východotureckému. Deguignes a Neumann považovali je za Mongoly, jiní, jako Klaproth a Hunfalvy, viděli v nich Finy. O poměru H-nů k Slovanům psal ne jeden učenec. Hojnými styky Slovanů s H-ny vysvětluje se, že spisovatelé středověcí (jako Theophanes, Beda a j.) nezřídka Slovanům přidávají jméno H-nů. Zdá se, že z podrobených prve Slovanů později stali se spojenci. Možná, jak zejména Šafařík učí, že nebyli bez vlivu na slovanskou kolonizaci západních krajů slovanských. Srv. P. J. Šafařík, *Starožitnosti* § 15. čl. 4. (Sebr. Spisů I. str. 359 a n.); Deguignes, *Histoire générale des Huns, des Turcs* (1756—58); Klaproth, *Recherches sur la migration des peuples* (příloha k *Tableaux historiques de l'Asie* atd., 1826) a k tomu stať Fr. Palackého v *Čas. Čes. Mus.* r. 1834; Neumann, *Die Völker des*

stidl. *Russlands in ihrer geschichtl. Entwicklung* (1847 a 1855); A. Thierry: *Histoire d'Attila et de ses successeurs en Europe* atd. (1856 a p., něm. překlad Burckhardtův 1874). Pp.

Hunsgrün, Honigrün, osada v Čechách u Grünlasu, hejt. Falknov, okr. Loket, fara Chodov Dol., pš. Neustadt; 8 d., 85 ob. n. (1890), 11f. šk.

Hunsrück (Hunsrückén, t. j. vysoký hřbet, neprávě Hunsrück), pohoří planinovitě tvořící část rýnské vysočiny břídlivé, v pruské prov. Rýnské, ve vlád. obvodu Koblenz a Trevír a v oldenburském knížectví Birkenfeld, mezi řekami Saarou, Rýnem, Moselou a Nahou. Za Rýnem táhne se Taunus jako pokračování H-u, kdežto Mosela odděluje jej od planiny Eifel a Nahe od hornatiny falcké. Jest to široké plateau vysoké asi 600 m, složené jako celé rýnské pohoří v podstatě z břidlice: jen místy nalézáme vápenec lasturnatý a pískovce, kdežto hřebeny horské nad základní planinu více než 200 m se zdvihající skládají se hlavně z křemence. Osa pohoří má směr od jz. k sv. a táhne se od Mettlachu na Saafé až k Rýnu pod ústí Nahy. H. rozděluje se na tři části: Hochwald, Idarwald a Soonwald. Hochwald prostrá se v délce 44 km od Saary až blízko k Birkenfeldu a zove se na z. Osburger H. a na v. Schwarzwald W.; v něm vypíná se Errwald (691 m) a Wald-Erbeskopf (816 m), nejvyšší to bod H-u a levého rýnského pohoří vůbec. K němu připojuje se na sv. Idarwald, dl. 22—30 km a končí horou Idarkopf (745 m) u Hahnenbachu; největší výše dosahují v něm vrchy Zwei Steine (765 m) a Steingerüttel (757 m). Posledním členem H-u jest Soonwald, který odchyluje se poněkud od osy pohoří k jv. a směřuje v délce 30 km k Rýnu třemi souběžnými pásy: Soonwald, Lützelsoon a Bingerwald. V Soonwaldu jest nejvyšší hora Schanzerkopf (644 m), v Bingerwaldu Kantrich (643 m). Nejvýznačnější jeví se planinovitý ráz H-u na sv., kde spadá do údolí Nahy, Mosely a Rýnu, tvoře úzké úžlabiny a přikrá návrší namnoze s malebnými zříceninami, kdežto úval Saary vroubí ojedinělé kuželovité kopce. — Obyvatelé H-u jsou silný a přičinlivý lid hlavně kmene západofranckého a žijí se především lesnictvím, orbou a hornictvím. Lesy, v nichž převládají stromy listnaté, kryjí všechny vrchy a zvýšené hřbety H-u, za to orba v těchto vyšších polohách s půdou kamenitou jest nepatrná; daří se tu toliko dobrý len a konopí, pak ječmen a oves. Kultura příznavější jsou nižší partie, kde ve chráněných místech na úrodné půdě pěstuje se výborně obilí, jetel pro semeno, které se zasílá do Anglie, a ovoce; v říčních údolích jsou znamenité vinice. Potoky jsou bohaty hlavně pstruhy a raky. Z užitečných nerostů dobývaných na H-u nejdůležitější jest železo, na již. úpatí porfýr, acháty u Obersteinu a uhlí kamenné u Ottweileru, kde začíná ohromná uhelná pánev Saarbrückenská. Z doby římské zachovala se část silnice od Rýna do Trevíru s jednou ochran-

nou věži jv. od Bernkastelu, kdežto v nové době založeno pfeá H. několik silnic a obklopen celou sítí železnic. — Srv. Weyrauch, Führer über d. H. (Neuwied, 1891); Hochwalds- und H-sführer (2. vyd. Kreuznach, 1893). *Tšr.*

Hunt (z něm. *Hund*), nízký čtyřkolový vozík, užívaný v dolech. Viz Hornictví str. 60r, kde i vyobrazeno.

Hunt [hönt|: 1] H. James Henry Leigh, spisovatel angl. (* 1784 v Southgate u Londýna — † 1859 v Putnaji), studoval ještě v Christs-Hospitalu v Londýně, když vydal první sbírku veršů *Juvenilia* (1801), jejíž dosti slušný úspěch vyvinul znamenitě sebevědomí mladého muže pro celý život. Pobyt krátce v ministerstvu vojenství, oddal se výlučně literatuře. Ve 20. roce psal již znamenité kritiky a essaye o umění dramatickém v listě bratra svého Johna »The News«, jichž výběr vydal r. 1807: *Critical essays on the performances of the London theatres*. R. 1808 založil s Johnem polit. týdeník »The Examiner«, proniknutý radikálně whiggistickým duchem, do něhož napsal řadu brilliantních článků, bezohledných v kritice, plných satirické vervy. Jeden plod tohoto rázu, dotýkající se prince-regenta, pozdějšího krále Jiřího IV., vynesl mu dvouletý žalář; v něm seznámil se s Byronem, Shelleyem, Moorem a Lambem. R. 1816 vydal romantickou báseň *The story of Rimini*, v níž napodobil Danta a Chaucera. V l. 1819 až 1821 vydával »The Indicator«, po vzoru Addisonova »Spectatora«. R. 1821 pozván byl do Itálie Byronem a Shelleyem, kteří chtěli s ním vydávati časopis »The Liberal«, jež měl bezohledně psáti o všech otázkách náboženských, společenských a politických. Podnik se však nezdařil a to, jak vykládal H. v *Recollections of Lord Byron* (1825), vinou prý Byronovou. Po smrti Byronově odebral se do Anglie, kde přes horlivou činnost novinářskou, essayistickou i básnickou s rodinou svou zápasil často s nouzí. Z děl jeho v té době jmenujeme: *Lord Byron and some of his contemporaries* (1828); histor. román *Sir Ralph Esher, or memoirs of a gentleman of the court of Charles II.* (1832); báseň *Captain Sword and captain Pen* (t. r.); řadu úvah *Christianism* (t. r.); drama *A legend of Florence* (1840); *The Palfrey* (1842), epos nejsyťjší obraznosti a nejbarvitějšího stylu; *Imagination and fancy* (1844); *Wit and humour selected from the English poets* (1846); velecennou *Autobiography* (1850, 3 sv.; 3. vydání, doplněné synem jeho Thorntonem, z r. 1860); *A jar of honey from Mount Hybla* (1848); *A book for a corner* (1848, 2 sv.); *The poems of Chaucer modernised* (1841 a 1859); *The fourth estate* (1852); výběr z drammat Beaumonta a Fletchera (1855); *The religion of the heart* (1853); *The old court suburb* (1855) a j. R. 1855 vydal své epické básně souborně jako *Stories in verse*. Souborná vydání básní jeho, *Poetical works*, vyšla v Bostoně (1857, 2 sv.), v Londýně (1860, uspoř. synem jeho Thorntonem), nově vyd. 1875. R. 1862 vyšla *The correspondence of L. H.*

(2 sv.), dodatky podal Cowden Clark v *Recollections of writers* (1878). Výběr z básní i essayí opatřil Johnson (1892, 2 sv.). H. je z předních kritiků a essayistů své doby, podobaje se ve mnohém Addisonovi. Srv. C. Kent, L. H. as poet and essayist (1889) a C. Monkhouse (1893).

2) H. William Henry, malíř anglický (* 1790 v Londýně — † 1864 t.), žák T. Varleye a akademie lond. Obrazy své prováděl hlavně technikou aquarellovou a stal se r. 1827 členem společnosti angl. aquarelistů. Byl neobyčejně pilný a pokusil se v nejružnějších malířských genrech; maloval interieury, zátiší, podobizny i komposice figurální. *J-k.*

3) H. Robert, přírodopyspec angl. (* 1807 v Devonportu — † 1887 v Chelsea), vystudoval lékařství, byl později konservátorem při hornickém archivu britském, nějaký čas prof. při hornické škole v Londýně a od r. 1854 členem Král. spol. londýnské. Zabýval se studiem chemických účinků paprsků světelných a jich vlivu na vzrůst rostlin, studiem fotografickými, hlavně pak pracemi týkajícími se hornické geologie. Měl značné zásluhy o vydávání hornické statistiky britské (»Mineral Statistics«, 1855—84) a o organizaci podpůrných společností hornických. Vedle četných pojednání v odborných sbornících angl. vydal hlavně: *Manual of Photography* (Lond., 1841, 7. vyd. t., 1857); *Researches on light* (t., 1844, 2. vyd. t., 1854); *A Descriptive Guide to the Museum of practical geology* (t., 1859); *British Mining* (t., 1844, 2. vyd. t., 1887). Též pořídil nová vydání technolog. slovníku Ureova: *Dictionary of Arts, Manufactures and Mines* (1867 až 1875, 5.—7. vyd.; suppl. 1878).

4) H. William Morris, amer. malíř podobizen a genrů (* 1824 v Brattleboroughu — † 1879). Zamýšlel původně věnovati se sochařství v Düsseldorfu, ale pod vlivem Couturovým v Paříži stal se malířem. Zařídív si ateliery v Bostonu a v Newportu, prováděl podobizny vynikajících osob amer., mimo to krajiny a genrové výjevy ze života pařížského. Z jeho krajinářských motivů uvádíme: *Jitřenka*; *Lesní roh*; *Ztracené dítě* a j. Od něho pochodí také allegorický obraz v zasedacím sále v Albany. Pod vlivem Milleta v Barbizoně maloval několik obrazů s ovcei, které vynikají neobyčejně jemným, odstínovým koloritem a náladou. *J-k.*

5) H. George Ward, státník angl. (* 1825 v Buckhurstu — † 1877 v Homburku). Zvolen byv r. 1857 za Northampton do sněmovny, přidal se ke straně konservativní a vynikl výmluvností, rázností a praktickými návrhy tou měrou, že r. 1866 byl povolán do ministerstva jako finanční sekretář státní komory a od Beaconsfielda jmenován v únoru 1868 kancléřem pokladu, se kterého úřadu v prosinci t. r. ustoupil. R. 1874 stal se ministrem námořnictví, ale činnost jeho byla stěžována chatrným zdravím.

6) H. Thomas Sterry, přírodopyspec americký (* 1826 v Norwichi, Conn.), účastnil se na geologickém výzkumu Kanady, byl prof.

chemie v Montrealu a Quebecu, posléze prof. geologie na technologickém institutu státu Massachusetts. Pracoval v chemii, zvláště theoretické a neústojné, mineralogii a geologii; četná pojednání uveřejnil hlavně v odborných sbornících amerických, zvláště v »American Journal of Science« a »Proceedings of the Instit. of mining Engineers«; vedle toho: *Chemical and geolog. Essays* (Boston, 1874, 2. vyd. t., 1879); *Mineral physiology and physiography* (t., 1887); *A New Basis for chemistry* (New-York, 1887, franc. Lutich, 1889).

7) H. William Holman, malíř anglický (* 1827 v Londýně), zakladatel spolku praeraffaelistů zároveň s Rossetim a Millaisem, jimiž počíná se obrození moderního malířství angl. Proti kleslosti vkusu ku konci let čtyřicátých, proti akademické konvenci a dutému, divadelnímu pathosu napodobitelů cinquecenta obrátil se H. k písennému studiu přírody, k realismu, nalézáje vzory své u malířů, kteří před Raffaelem žili, v době quattrocenta; od nich učil se věrné kresbě a pravdivému pozorování detailů, jakému zejména v jeho krajinách se obdivujeme. Boj H-ův, jsa namířen proti formálně stupňované krásě pseudoklassického ideálu, přivodil zároveň nové ideové pojmání úloh uměleckých, pojmání psychologické a symbolické. Proto bylo nazváno umění praeraffaelistů transcendentálním naturalismem. Program H. nejpečněji provedl, vycházej v ideovém směru z pozadí náboženského puritanismu anglického a spojuje věrné studium modelu s archaickou naivní hranatostí. Obrazy své maluje do poslední trávy, již možno botanicky poznati, s neobyčejnou péčí a oddaností pro pravdu formy a odlišný její úkon, jak vyžadoval jí aesthetic praeraffaelistů Ruskin; tím dociluje pravdy detailů zhusta na úkor celkového dojmu, jenž stává se tvrdý a těžký. Spiritualistní naturalismus H-ův vedl v důsledcích umělců přirozeně k zálibě v některých zjevech poetických, v nichž poznal stejnou přesnost přesvědčení a ryzost citu; na předním místě byla to bible, která H-a často inspirovala k velikým dílům. Pojímaje své látky s naprostou pravdivostí a přirozeností, snažil se co možná soustřediti v nich zároveň všechn duševní život a ryzi svoje umělecké svědomí, čímž stal se spolu-zakladatelem nového umění, jež nebylo napodobením starých uznávaných vzorů, nýbrž které pro nové pojmání svých úloh přineslo také nový odlišný sloh, původní a samostatný, jenž nezávisel na tradici, nýbrž přímo vyrůstal z dané úlohy a temperamentu umělcova. Před širší veřejností vystoupil H. poprvé r. 1849 a vzbudil dílem svým u konservativců veliký odpor a posměch, stejně jako oba jeho druhové spolku praeraffaelistů; v nejbližších letech vzrostl odpor ten v takové rozhořčení, že obrazy jeho z výstavy byly odstraněny. Obecenstvo i tiskem bylo terrorisováno, až konečně Ruskin svými kritikami v »Times« převládil veřejné mínění o správnosti H-ova principu. Dílo, kterým H. poprvé vystoupil, byla

Scéna z Bulwerova Rieztí. Na to r. 1850 vystavil: *Anglická rodina, na víru obrácená, chrání missionáře před pronásledováním druidů*, kterýžto obraz přiléhá již méně k jeho modernímu programu, zakládaje se příliš na středověkém způsobu sjednotiti dvě scény na jednom díle. Psychologicky jest však dílo to stejně promyšleno jako další obraz, k němuž H. čerpal théma z veselohry Shakespearovy *Dva šlechticové veronští*. Po dvouletém pobytu v Orientu provedl H. hlavní své dílo *Kristus jako světilo světa*, které způsobilo poprvé všeobecný obdiv pro duchaplné pojmání. Jako v technickém pochodu vyvrcholilo se u H-a minuciosní detailování, jež působí tvrdě a ostře, tak projevil se také ideový obsah principů praeraffaelistů nejpečněji v tomto H-ově díle. Čisté přesvědčení puritánů náboženských vysloveno tu symbolicky jako křesťanství, které svým mystickým světlem víry zahání temnotu nevěry. Další obrazy H-ovy jsou: *Nalezení Krista v chrámě* (1860); *Claudio a Isabella*; *Stín smrti* (1873); *Isabella* (dle básně Keatsovy). Za studiem půdy a místních poměrů podnikl H. ještě několikrát cestu do Palestiny, snaže se rekonstruovati věrně historické zaniklé prostředí, kosty, nástroje i zvyky. Z děl, která tam byla inspirována, jsou zejména: *Dobry pastýř*; *Triumf nevinného dítěte* (útek do Egypta, o němž H. sám vydal zvl. brožuru). Z krajinářských obrazů H-ových uvádíme ještě: *Londýnský most večer při zasoubení prince Waleského*; *Ovce na návrší* a j. Provedl i četné aquarellové pohledy z Východu a již Evropy. J-k.

8) H. John, kněz a spisov. angl. (* 1827 v Perthu ve Skotsku), přestoupil z presbyterianismu k anglické státní církvi a je farářem v Oxfordě u Seven Oaksu. Napsal: *Essay on pantheism* (1866); *Religious thought in England* (2. vyd. 1884, 3 sv.); *Contemporary essays* (1873); *Pantheism and christianity* (1884) a j. a překládal horlivě z němčiny jednak básníky (Luthera, Goetha, Schillera, Bürga, 1861), jednak theology a historiky (Döllingra, Reinkensa, Schulteho). — Manželka jeho Elisa Meadows Sheppard (* 1845) jmenuje se hlavně jako spisovatelka histor. románu *The wards of Plotin* (1881, 3 sv.).

9) H. Alfred William, krajinář angl. (* 1831 v Liverpoolu). Maloval: *Příboj a vitr* (1860); *Ranni mlhy na jezeře Mareeském ve Skotsku* (1870); *Východ měsíce v Bamberoughu* (1872); *Na pobřeží Yorkshiru* (1877) a četné aquarellové pohledy z pobřeží skotského, na nichž chválí se poetická koncepce a mistrné podání vzdušné perspektivy. J-k.

Hunte, největší levý přítok Vezery, vzniká 5 km záp. Bueru ve vlád. obv. osnabrückém, teče k sev. jezerem Dümmer, je pak hranicí mezi Oldenburkem a Hannoverskem, plyne dále k sv. Oldenburskem, od města Oldenburku k sv. a ústí po toku 188 km u Elsflethu. Jest na 24½ km (až po Oldenburk), po případě až po jez. Dümmer splavna. Od r. 1894 se upravuje. — Průplav H.-emžský, 45 km dl., vede od Oldenburku z H. velikými slatinami

na pramenech Ledy a dosahuje Ledy (přít. Emže), kde tato opouští Sagter a Barszeler Tief.

Hünten: 1) H. Franz, malíř marin (* 1822 v Hamburku — † 1887 v Eimsbüttelu u Hamburku), studoval v Düsseldorfu, byl žákem Schirmerovým a cestoval na březích moře Severního a Atlantského oceánu, kde se značným úspěchem studoval rozvlákněný příboj vod a staffáže lodní. Maloval: *Mořská bouře* (gal. düsseld.); *Ztroskotání lodí na pobřeží skotském* (1870, v Hamb.); *Válečné lodí pruské v bouři; Pobřeží u Dunbaru ve Skotsku a j.* J.-k.

2) H. Emil Johannes, malíř bitev (* 1827 v Paříži), syn hudeb. skladatele Frant. H.-a. Prvním učitelem jeho byl Flandrin, potom Vernet, načež H. r. 1848 odešel do Antverp a zde se vzdělával pod vlivem Dyckmansovým. Usadiv se konečně v Düsseldorfu, byl zde žákem Camphausenovým. Se zvláštní zálibou věnoval se studiu a malbě koní a vojenských scén jízdnic. Toho způsobu byl hned první jeho obraz *Pruští kyrysníci za války sedmileté ženou útokem přes most* (1852). Podobné byly: *Bitva u Zorndorfu; Patrola kyrysníků*. R. 1864 účastnil se vojenského tažení ve Šlesviku a provedl portraitní obraz *Generál Nostic u Oeversee a Rakouský parlamentář dne 5. února 1864*. Později účastnil se války r. 1866, z kteréžto doby pochodí *Rekognoskující jízda u Sadové a j. episodní obrazy*. Ještě hojněji čerpal látku ku svým pracím z války r. 1870—71, z níž pocházejí obrazy: *Jízdní šarvátky u Elshausenu za bitvy u Wörthu dne 6. srpna 1870* (1877, nár. gal. v Berlíně); *Gardovi dragouni u Mars la Tour; Srážka u St. Privat; Myslivci afričtí u Sedanu; Pětka hesských tělesných dragounů u Bois-commun 24. list. 1870; Bitva u Loigny 2. pros. 1870* (v radnici v Brémách). Z pozdějších jeho děl uvádíme: *Episoda z porýnských podzimních manévřů* (1877); *Bitva u Králové Hradce* (1883). Od r. 1878 jest H. členem berl. akademie. J.-k.

Hunter [hentr], řeka v britsko-australské kolonii N. J. Walesu, vzniká v Liverpoolrange, teče první polovicí svého běhu od sev. k jihu, přijavši pak od záp. Gouldburn, zaměřuje na východ a stéká po toku 480 km u Newcastleu na 33° j. š. do Tichého oceánu. Pro parníky jest H. na 48 km od ústí, t. až po Morpeth, splavný. V údolí jeho neobyčejně úrodném nalézá se mnoho uhelných dolů. Reka vystupuje často ze svých břehů.

Hunter [hentr: 1) H. William, lékař angl. (* 1718 v Long-Calderwoodu ve Skotsku — † 1783 v Londýně). Lékařství vystudoval v Edinburku a v Londýně, r. 1747 vykonal vědeckou cestu do Nizozemí a Francie, načež se trvale usadil jako praktik v Londýně, docházející stále nových hodností v tamějším lékařském světě; zejména stal se tu i prof. anatomie. Vyniká jako gynaekolog, chirurg i anatom, a sice dovedl velmi šťastně těžit z vymožeností anatomických pro pokroky a zdokonalení praktických oborů lékařských. Jsa zároveň výborným učitelem, získal tomuto směru v Anglii velmi mnoho stoupenců. Ve-

likého jmění, kterého nabyl praxí, užíval rozsměs k humánním účelům a k zařizování rozsáhlých sbírek, jmenovitě anatomických. Z té příčiny vystavěl i zvláštní anatomický ústav, ze kterého vyšli přední anatomové i chirurgové angl. z konce XVIII. a z poč. XIX. stol. Hlavní dílo H-ovo je *Anatomia humani gravidi uteri* (Birmingham, 1774; angl. v Lond. 1794; něm. ve Výmaru 1802), jež stalo se základem všech prací pozdějších; v něm je zejména správně oceněno chování sliznice děložní, jakož i název decidua od něho pochází. Z ostatních prací uvádíme ještě: *Medical commentaries* (Lond., 1762—64); *Two introductory lectures to his anatomical courses* (t., 1785). Menší pojednání H-ova byla uveřejněna ve sbornících učených společností lond.

2) H. John, lékař angl. (* 1728 v Long-Calderwoodu ve Skotsku — † 1793 v Londýně). Do svého 20. roku zůstal bez zvláštního vzdělání, pak odešel ke staršímu bratru do Londýna a stal se pomocníkem při jeho anatomických pracích. Lékařství vystudoval v Oxfordě, vzdělal se v londýnských nemocnicích v chirurgii a v porodnictví v vynikajících odborníků, jako byli Pott a Cheselden, načež se účastnil r. 1760—63 jako vojenský chirurg tažení na Belle-Isle a do Portugal. Vrátil se do Londýna, věnoval se praxi a stal se zároveň prvním chirurgem v nemocnici St. Georges Hospital i vrchním vojen. chirurgem. Vedle chirurgie pěstoval stále s velkým zdarem anatomii, hlavně srovnávací, fyziologii a experimentální pathologii a založil zároveň veliké museum anatomické, jež při jeho smrti obsahovalo 14 tisíc praeparátů, zhotovených většinou H-em samým. Po jeho smrti přešlo v majetek College of Surgeons a bylo později, hlavně pod vedením Owenovým, znamenitě zdokonaleno; tu proslouvuje se též každoročně slavnostní řeč na památku H-ovu (*H-ian oration*). Hlavní význam H-ův spočívá v tom, že dal anglické chirurgii, která měla dosud jen podřízený význam, vědecký anatomicko-fyziologický podklad a že ji obohatal mnohými novými a smělými výkony operativními; zejména zvláštní metoda při podvazování aneurysmat označuje se dosud jeho jménem. V anatomii jest jeho jméno spojeno s naukou o sestupování varlete (*descensus testicularum*), zejména s t. zv. *gubernaculum H-i*; mimo to studoval s velikým zdarem i fyziologii soustavy krevní u všech obratlovců, soustavy zaživací, oka a j., čerpaje odtud spolehlivý základ pro lékařství praktické. Vedle hojných pojednání v různých učených společnostech napsal: *A treatise on the natural history of the human teeth, explaining their structure, use, formation, growth and diseases* (Lond., 1771—78, 2 d.); *A treatise on the venereal disease* (t., 1786); *Observations on certain parts of the animal economy* (t., 1786); *Observations on the diseases of the army in Jamaica etc.* (t., 1788); *On the nature of the blood, inflammation and gun-shot wounds* (t., 1794 a část.). Sebrané spisy jeho byly vydány r. 1835 v Londýně ve 4 sv.

3) **H. William Wilson**, sir, státník a spis. angl. (* 1840). Vstoupil r. 1862 do správy indické, studoval feč a poměry země a nabyt takové vážnosti, že mu r. 1866 svěřen byl vrchní dozor nad veřejným vyučováním v provincii Orisse. Přispěl platně ku povznesení školství a výsledek nabytých zkušeností uveřejnil ve dvou vynikajících spisech: *Annals of rural Bengal* (5. vyd. 1872) a *Comparative dictionary of the nonaryan languages of India and High-Asia* (1868). Jako správce statistického úřadu řídil r. 1872 první sčítání lidu v Indii, podal výsledky jeho v *Statistical account of Bengal* (1876, 20 sv.) a založil na nich své, pro poznání poměrů východoindických nejdůležitější, dílo *Imperial gazetteer of India* (2. v. 1885—87, 14 sv.). Jiná díla jsou: *Orissa: the vicissitudes of an Indian province under native and British rule* (1872, 2 sv.); *Life of the Earl of Mayo* (2. vyd. 1876, 2 sv.); *Famine aspects of Bengal districts* (2. vyd. 1874); *The Indian Mussulmans* (3. vyd. 1876); *Statistical account of Assam* (1880, 2 sv.); *Bombay 1885 to 1890* (1892); *The Indian empire* (3. vyd. 1893); *Brief history of the Indian people* (20. v. 1892).

Hunterovy ostrovy (angl. *Hunter's Isles*), skupina pustých, nehostinných, sotva obývaných ostrůvků, rozsahu úhrnem 303 km² při sev.-záp. výběžku Tasmanie. Největší z nich jsou Barren, Three Hummock a Robins. Objevil je r. 1798 kapit. Flinders a pojmenoval dle guvernéra N. J. Walesu.

Huntingdon [hentingdn]: 1) **H.**, hrabství (*Huntingdonshire*) ve střed. Anglii, ohraničené hrab. cambridgeským na v., bedfordským na j. a z. a northamptonským na z. a s., plochy 92878 km². Jest to krajina na j. a z. pahorkatá s půvabnou scenérií, přecházející na s. a v. ve sníženinu s mnohými močály (*fens*) a jezírky, jako: Wittlesea, Ugg, Ramsey. Hlavní součástíkou půdy jest oolith a z velké části proslulá oxfordská hlína. **H.** protéká na jv. splavná ř. Ouse a na sz. hranici Nen. Obyvatelé (57.761 r. 1891) žijí se výhradně rolnictvím, neboť pole zaujímají 58.5%, velmi úrodné půdy, lesy 1.8%, a pastviny, hlavně na sv., kde močály drenáží změněny z části v traviny, 33.3%. Mnoho se chová dobytka i bylo r. 1890: 11.004 koní, 31.951 skotu, 118.208 ovcí a 20 997 vepřů. Z produktů dobytkařství přední jsou másto a sýr, nejjemnější z celé Anglie (*stilton*), avšak závodů dolních a velkých průmyslových není. Do parlamentu volí hrabství 2 členy.

2) **H.**, municipální a hl. město v před. hrabství, na l. bř. ř. Ouse, se 4346 ob. (1891), město starobylé. Vykazuje řadu starých i moderních staveb, jako: 5 kostelů, latinskou školu, kde vychován byl Cromwell, divadlo, vědecký ústav s museem, knihovnou a j.; přes Ouse vedou 3 mosty. Cílý jest obchod s vlnou a obilím, průmyslové závody jsou: pivovary, obilní mlýny, lihovary, továrny na vozy, cihelny a j., hojně se pěstují květiny a zelenina. Na pr. bř. Ouse leží předměstí **H-u** Godmanchester, se 2095 ob., na místě římské osady Durolipons, kdežto nedaleko nádraží hunting-

donského jest krásný letohrádek hraběte Sandwiche, Hinchinbrook, se sbírkou zajímavých podobizen. — **H.** je staré anglosaské město *Huntantum*, opevněné již anglosaským králem Eduardem r. 919 a skotským králem Davidem. V něm narodil se Oliver Cromwell.

3) **H.**, hl. město hrabství v severoamer. státě Pennsylvanii, na ř. Juanitě, s 5729 ob. (1890). Leží v krajíně bohaté na rudy (železo, olovo a j.), uhlí, vápno, hlínu a dříví a vyniká cílým průmyslem. V městě jest normální škola. Na místě, kde nyní stojí **H.**, konali Indiáni po staletí své porady na t. zv. »stojícím kameně«.

Huntington [hentingtn] Daniel, malíř amer. (* 1816 v New-Yorku), do r. 1834 studoval v rodišti svém na Hamiltonově koleji, po té stal se žákem Sam. Morse, vynálezce psacího telegrafního stroje, a malíře Henry Inmana. R. 1839 navštívil Florencii a Řím. Malovav genrové obrazy obsahu humoristického nebo novellistického, obrátil se v Římě k malbě náboženské, ve kterémž oboru provedl: *Sen Milosrdenství; Christiania prchá se svými dětmi z údolí smrti; Zbožnost a bláznovství; Samaritánka u studně*. Z ostatních děl jeho uvádíme: *Jindřich VIII. a Kateřina Parrová; Marie podpisuje rozsudek smrti Johany Grayové; Klement VII. a Karel V. v atelieru Tizianově* (1874); pochodí od něho i řada podobizen vynikajících osob amerických. J.-k.

Huntingtower [hentingtauer], ves v Skotsku 4 km sz. od Perthu, se 423 ob. (1891). Na starém zámku zdejším (až do r. 1600 jmenov. Ruthven-Castle) spolek protestant. pánů, v čele maje lorda Ruthvena hraběte z Gowry, donutil r. 1582 Jakuba VI. k propuštění milců Lennox a Arrana (*raid of Ruthven*).

Huntřov: 1) **H.**, Huntřřov (*Güntersdorf*), far. ves v Čechách, hejt. Děčín, okr. Benešov, pš. Markvartice (částně Benešov); starožitný kostel sv. Jiří (ve XIV. stol. far.), kaple sv. Kříže, na hřbitově P. Marie Sněžné, 3řf. šk., továrna na barevné zboží, fid. dvůr a myslivna hr. Thuna-Hohensteina, tkalcovství po domácku. V XVII. stol. zanikla tu fara a teprve r. 1725 obnovena. — 2) **H.** (*Güntersdorf*), ves t., hejt., okr. a pš. Kr. Dvůr n. L., fara Koclřřov (část Vlčice); 248 d., 1502 ob. n. (1890), 3řf. šk., továrna na stávkové zboží, cihelna, mlýn s pilou a značný průmysl tkalcovský. — 3) **H.**, Huntřřřov, osada t. u Skuhrova, hejt. Semily, okr. a pš. Žel. Brod, fara Nábří (Bzí); 73 d., 471 ob. č. (1890), 2řf. šk. broušení skla a obchod se skleněnými výrobky. Ves připomíná se mezi zbožím r. 1547 Adama z Vartenberka konfiskovaným.

Huntřř [hěntřř], peerský titul staré skotské rodiny Gordonů. Viz Gordon.

Huntov, myslivna s hájovnou v Čechách u Drahoňova, hejt. Pelhřřimov, okr. Kamenice n. L., fara Temnice, pš. Cerekvice Nová. Stávala tu ves, patřící k arcibiskupství, potom k panství pelhřřimovskému; r. 1550 připomíná se již pustou.

Huntovice, Chomutovice, ves v Čechách, hejt. Čes. Brod, okr. a pš. Řičany, fara

Popovičky; 24 d., 150 ob. č. (1890). Ves připomíná se r. 1205, kdy klášter ostrovský měl zde 2 popluží.

Huntsmanova ocel viz Ocel.

Hunyad [huňad] viz Bánffy-Hunyad a Vajda Hunyad (Eisenmarkt).

Hunyadi [huňady]: 1) H. Jan Korvín, vojevůdce a národní hrdina maďarský (* mezi 1387—90 — † 1456), původem svým nepochybně Rumun. Pocházel z rodiny příbuzné s valašskou bojarskou rodinou Danů a s rodící pozdějšího primasa Oluha. Pozdější pověsti lidové vytvořily z něho syna krále Sigmunda s krásnou Kateřinou Morzsirayovou. Příjmení H. poukazuje nejspíše na rodinné sídlo v Sedmihradsku. Nejasný jest původ druhého příjmení Korvín, neboť on sám sebe tak nenazýval. V listinách z r. 1434—37 slove Jan Valach, syn Vojkův (Vukův) z Hunyadu. Vstoupiv do služeb krále Sigmunda, stal se záhy velmi oblíbeným dvořanem. Ne jisto jest, účastnil-li se výpravy turecké před Bělehradem; zajisté však byl na výpravě Albrechta II. do Čech (1438). Později jmenován byl bánem szöréňským. Po smrti Albrechta II. byl z předních agitátorů a vůdců strany protihabsburské. Poraziv protivníka nového krále Ladislava Garu, povýšen za to od krále Vladislava za vojvodu sedmihradského. R. 1441 a 1442 dobyl znamenitých vítězství nad Turky a postupoval pak tak výbojně proti nim, že zapudil je až za Balkán. Pak účastnil se skvělé výpravy křížové r. 1443 proti Turkům a opět nešťastné výpravy r. 1444, jež skončila bitvou u Varny. Po mnohých strannických sporech a bojích, jež nastaly po smrti krále Vladislava v Uhrách, vyšel vítězem konečně H., jenž 5. čna 1446 stal se gubernátorem království Uherského. Jsa muž bystrozraký, vládl silnou rukou v Uhrách, ale nejen k prospěchu země, nýbrž i k svému vlastnímu. Proto také hleděl regentství co nejdéle v rukou svých podržeti a s poručíkem nedospělého, nyní již za krále uznaného Ladislava Pohrobka, císařem Bedřichem III., výhodně se dorozuměti, k čemuž došlo r. 1450. Mezi tím pokračoval v boji proti Turkům. R. 1448, používaje války mezi Turky a Skanderbegem, vtrhl do území starého Srbska, ale byl na hlavu poražen na poli Kosově ve třídenní bitvě (17.—19. října). Na útěku dostal se do zajetí svého nepřítelů Jiřího Brankoviče, z něhož zakročením šlechtě uherské po dvou měsících vyproštěn. Když r. 1453 Ladislav Pohrobek ujal se vlády, H. všelikým způsobem skvěle byl vyznamenáván; obdržel dědičné komitát bystřický, titul vévody sedmihradského a nejvyššího zemského hejtmana a správce důchodů královských. Za to musil se zříci skutečné správy říše, kteráž přešla v ruce hrab. Oldřicha Celského. Mezi H-m a Oldřichem panoval od té doby skrytý boj o moc, který při každé příležitosti vystupoval na jevo. V tom octly se Uhry opět ve velikém nebezpečí se strany Turků, kteří pod sultánem Muhammedem II. usilovali dobytí Bělehradu, klíče král. Uherského. Dne 23. čce 1456 s udatným vojskem, podníceným mni-

chem Kapistranem, odrazil H. prudký útok Turků na Bělehrad a porazil je před městem v táboře, tak že Muhammed musil odtáhnouti. Brzy na to zemfel H. nákazou morovou ve vojště jeho vypuklou 11. srp. 1456 v Zemuni. Památka vítězství H-ova nad Turky udržela se v národních písních a pověstech srbských, kde slaví se pode jménem Sibirjanin Janko; u Rumunů, Poláků a Čechů slove »Janku«, u Bulharů »Jankula«. Dle srbských národních písní byl synem Vysokého Stefana, syna krážete Lazara, jenž po smrti otcově odebral se na Rus. Vraceje se přes Uhry domů, seznámil se v Budíně s krásnou dívkou, jež mu porodila syna Jana Sibirjanina a dceru Jaňu. Podle prstenu, který Stefan při odchodu svém matce jeho daroval, poznal, že je syn carův, i odešel do Srbska bojovat s Turky.

2) H. Ladislav, starší syn před., povýšený k vůli otcí svému od krále Ladislava za bána slavonského, ujal se po smrti otcově velení nad posádkou bělehradskou. Na sněmě ve Putaku (v říjnu a list. 1456) slibil vydati Bělehrad a jiné pevnosti králi a smřil se s největším otcovým i svým nepřitelem Oldřichem Celským. Smření bylo však jen na oko, neboť Oldřich brzy potom (9. list. 1456) zavražděn od Ladislava H-ho úkladně v Bělehradě. Král Ladislav, necitě se sám dosti bezpečným, utajil svůj hněv, ano povýšil H-ho i za nejvyššího hejtmana král. Uherského. Jakmile však přišel do Budína, dal Ladislava i bratra jeho Matyáše zatknouti pod záminkou, že strojí úklady jeho životu (15. bř. 1457) a den na to (16. bř.) Ladislav v Budíně stat. 3) H. Matyáš viz Matyáš Korvín. — Srv. Teleki, A Hunyadiak Kora Magyarorsza-gon (Pešt, 1852—57).

Hunyadi János [huňady jánoš], pramen nejznámější hořké vody budínské.

Hunyadská župa tvoří jihozáp. cíp Sedmihradska, čítajíc na 6932 km² 267.895 ob. (1890), z nichž je 238.486 Rumunů, 17.167 Maďarů, 8047 Němců, 347 Slováků a 47 Rusinů, dle náboženství 190.018 fecko-orient., 50.520 fecko-kat., 15.121 fimsko-kat., 7351 evang. reform., 2207 evang. luther., 206 unitářů a 2470 židů. Obyvatelé žijí ve 4 městech se zřízeným magistrátem (Déva, Hátszég, Szászváros a Vajda Hunyad) a 408 obcích venkovských s 57.494 domy, rozdělených na 10 politických (stoličnických) okresů: algyogyský, brádský, devajský, hátszégský, hunyadský, körösbáňský, mároš-illyešský, petrošéňský, pujský a szászvárošský. Hlav. městem a sídlem župních úřadů je Déva (v. t.). Župa v nynější rozloze povstala r. 1877 z území dřívější, menší župy téhož jména, k níž přiděleny vých. části rozpuštěné župy zárándské (okresy körösbáňský a brádský), dále szászvárošská stolice s městem Broosem a svob. města Vajda Hunyad a Hátszég. Hraničí na sz. s župou aradskou, na s. s torda-araňošskou, na sev.-v. s dolnobělehradskou, na v. se sibiňskou, na j. s Rumunskem a na z. s župou krašo-szöréňskou. Skoro středem protéká župa od vých. k záp. splavná Máruše, vytvořující

široké a úrodné údolí, z něhož ojedinele vystupují kupy eruptivní. Sev. od Máruše obsahuje župa krajinu hořených toků Bílé Köröše a četných její přítoků, již. od Máruše veškeré přítoky Strély, její přítoků Sztrigy a Zajkány, a řeky Černé, jakož i hoření tok Bystré a uher-ského i valašského Schylu. Jen dolní tok Strély vytváří poněkud širší rovinu, kdežto údolí všech ostatních těchto vod po obou březích jsou vysokými horami obklíčena. V již. pomezí části vystupují nejvyšší části řetězu transylvanských alp v pohorích paringulském (Verfu Mundri 2520 m, Karsia 2413 m, Paringul 2076 m) a Vulkánském (Stráza 1870 m), průmyskem Vulkánským a hlubokým žlabem spojeného Schylu od sebe oddělených, dále pak na sev. hory Hátszegské čili strélské s Retjézatem (2477 m), Verfu Pelaga (2506 m). Sev. záp. od těchto táhne se podél někdejších hranic sedmihradsko-banátských pohoří Cserna nebo Ruzska (Verfu Petri 2180 m, Piatra Szke-sióra 2233 m, Ruzska 1500 m), přes něž vede důležitý průsmyk Železných Vrat do Banátu. Všechna tato pohoří vysílají četná pásma na sev. a sev.-vých., jež se znenáhla k rovinám Máruše a Strély sklánějí. Sev. část župy zaujímají sedmihradské Rudohory (Detunata 1182 m) a hory Biharské (Vlegyásza 1844 m, Bihar 1842 m) se svými výběžky. Vysoké lesy listnaté a jehličnaté, jimiž téměř všechna tato pohoří jsou porostlá, dávají množství stavebního a palivového dříví, které z velké části se po drahách a po Máruši do cizozemská vyváží; mimo to chovají hojně zvěře dravé i vysoké, mimo jiné i alpského kamzíka. V Rudohoří světoznámá ložiska rud olověných, měděných, tellurových, stříbrných i hornin zlatonosných. Již. od Vajda-Hunyadu rozsáhlá ložiska rud železných, u Petrosény velkolepé doly kamenouhelné. Vedle pol. hospodářství a chovu dobytka je proto v župě hornictví a hutnictví důležitým zaměstnáním obyvatelstva, jež se v městech z valné části také drobnými živnostmi a obchodem, v horských osadách různými odvětvími domácího průmyslu obrátá. V okolí Hátszegu pěstují se dobrá vína, v Puji je značná výroba vlněných suken, v Batizu hrubého zboží hliněného, v Govasdii železářny a hamry. Obchod a dopravu zprostředkují dobré silnice a železnice; hlavní trať uher. stát. drah Arad-Tövis prochází župu v údolí Máruše v délce 110 km, kdežto odbočky Piski-Petrosény-Lupény (99 km) a Piski-Vajda Hunyad (16 km) ve stř. a již. části župy podporují hlavně dopravu uhlí, železářských výrobků a surovin přírodních. Nedaleko Hátszegu, blízce rumunské vsíky Grediste, zbytky mohutného kdysi hlav. města dáckého Sarmisegethusa a řím. města Ulpia Trajana; i na jiných místech župy jest hojně dáckých památek a stop řím. kultury. *Dkl.*

Hunziker [-cikr] Otto, historik a paedagog švýc. (* 1841 v Hottingách), působí od r. 1890 jako profesor historie na universitě v Curichu. Vydal: *Zur Regierung u. Christenverfolgung des Kaisers Diocletianus* (Lipsko, 1868); *Pestalozzi u. Fellenberg* (Langensalza,

1869); *Gesch. d. schweiz. Volksschule* (2. vyd. Curich, 1886, 3. sv.); *Rousseau und Pestalozzi* (Basilej, 1885); *Bilder zur neueren Gesch. d. schweiz. Volksschule* (Curich, 1889).

Hu-po (= sever jezera, t. j. jezera Tungting), provincie střední Číny na řece Yang-tse-kiangu mezi 29°—33° s. š., obklopená provinciemi Honan na sev., Ngan-hoei na v., Kiang-si na jv., Hu-nan na j., Se-čuan na z. a Šen-si na sz., s plochou 185.000 km². Čítá 33.365.000 ob. (1893), t. j. ca. 180 ob. na 1 km², takže náleží k nejdělejší provincii Číny. **H.** jest z největší části planinou tvořící úval Yang-tse-kiangu a připojující se na j. k níže prov. Hu-nan. Úrodné toto plateau sklání se podél řeky Han-kiang v nízké údolí. Hory nacházíme jen na pokrajích a to výběžky horstev provincie Se-čuan na z., pak pokračování pohoří Tsin-ling na s. a pohoří Hoai na v. Hlavní řekou provincie jest Yang-tse-kiang protékající jí v celé délce od z. k v., z přítoků jeho nejdělejší jest po celém toku svým splavný Han-Kiang tekoucí od sz. k jv. Krajinu zavlažuje mimo to celá řada proudů menších, kdežto mezi oběma hlavními řekami při ústí Han-Kiangu proařtrá se 12 menších jezer. Velké jezero Tung tingské dotýká se provincie na j. Hojně toto vodstvo a malé vyvýšení půdy usnadnilo založení četných kanálů, takže **H.** patřil k nejlépe zavlaženým krajinám Číny. Značně teplé jest podnebí, neboť zimy jsou krátké a mírné a teplotou klesající zřídka pod nullu, kdežto léto jest dlouhé a horké, takže teplota stoupá většinou nad 30° C. Nejhojnější deště jsou v červnu a červenci. Úrodnost půdy jest znamenitá a činí ve spojení s výborným zavodněním a příznivým podnebím **H.** pravou obilní komorou Číny. Z polních plodin jsou nejděležitější: rýže, pšenice, čaj, bavlna, indigo, rabarbara a j. Hornictví není na vysokém stupni; dobývá se uhlí, železo, rtuť, cín, zinek, horský křístál atd., vesměs dosti nepatrně. Z průmyslových výrobků vyrábějí se tu ve větší míře tkaniny bavlněné, papír, zboží železné, ocelové a měděné. Značný jest obchod provincie, hlavně s rýží a jinými plodinami, kterými zásobuje zdejší kraj Peking. — Provincie **H.**, která utvořena byla teprve za panující dynastie rozdělením veliké provincie Hu-kuang v kraje Hu-nan a **H.**, dělí se v ohledu správním na 1 samost. distrikt, 10 okresů a 67 krajů. Hlav. město jest Vu-čang (200.000 obyv.); k němu přiléhají Yang-tse-kiangem a Han-kiangem oddělená města Han-yang a Han-keu (dohromady 800.000 ob.) Han-keu jest přístav otevřený cizincům, podobně i výše na Yang-tse-kiangu ležící I-ang (34 000). Z jiných míst vynikají: King-čeu na Yang-tse-kiangu a Tang-čong se Siang-yangem na Han-kiangu. Křesťanství zastoupeno jest zde ode dávna katolíky, které spravuje katol. apoštolský vikář s Františkány, v poslední době působí zde i angl. missonáři. — Srv. Richthofen, China, sv. I. a II. (Berlín, 1877—82). *Žř.*

Hupfeld Hermann, něm. orientalista a theolog prot. (* 1796 v Marburku — † 1866

v Halle). Habilitován se r. 1824 v Halle, byl od r. 1825 professorem theologie a vých. jazyků ve svém rodišti a od r. 1843 působil jako nástupce Geseniův v profesuře v Halle. Hl. jeho dílem jest *Übersetzung und Auslegung der Psalmen* (Gotha, 1855—61, 4 sv., 3. vyd. 1888, 2 sv.). Z ostatních prací uvádíme: *Exercitationes aethiopiae* (Lip., 1825); *De emendanda ratione lexicographiae semiticae commentatio* (Marb., 1827); *Ausführliche hebr. Grammatik* (Kassel, 1841, jen 1 d.); *Über Begriff und Methode der sogen. bibl. Einleitung* (Marb., 1844); *De rei gram. apud Judaeos initiis etc.* (Halle, 1846); *De antiquioribus apud Judaeos accentuum scriptoribus* (t., 1846—47, 2 sv.); *Commentatio qua Festorum memoriae apud rerum hebraicarum scriptores cum legibus mosaicae collatae examinantur* (t., 1852—65, 4 seš.); *Die Quellen der Genesis* (Berlin, 1853); *Die heutige theosoph. und mythol. Theologie und Schrifterklärung* (t., 1861). Účastnil se čile i veřejných otázek. Životopis jeho napsal Riehm (t., 1867). Dk.

Huppert Hugo, lékař něm. (* 1832 v Marienberku v Sasku). Lékařství vystudoval v Lipsku a v Jeně, r. 1871 stal se mimoř. prof. lučby lékařské v Lipsku a r. 1872 ř. prof. téhož oboru v Praze, kdež dosud na něm. universitě působí. Z jeho ústavu vyšla řada odborných prací, jmenovitě i českých lékařů a chemiků. Vedle jiných odborných prací spracoval s Lehmannem 8. vydání Gmelinovy učebnice »Handbuch der Chemie« a vydal 8. vyd. Neubauerova spisu »Analyse des Harns«. Z posledních jeho prací jmenujeme *Ueber die Erhaltung der Arteigenschaft* (Praha, 1896).

Huque [yk] viz Hoike.

Hura *crepitans* L., statný strom z řádu pryscovitých (*Euphorbiaceae*). Domovem jest v tropické Americe (*sandbox-tree* zvaný), ale nyní pro pěkný vzrůst všude v tropech pěstován. Má veliké, dlouze řapíkaté, vejčité, dlouze špičaté a vrubované zubaté listy. Samčí klas konečný, stopkatý, tlustý. Samičí květ jednotlivý v úžlabí hořejších listů, se zvonkovitým, utatým okvětem, dlouhou sloupcovitou čnělkou a paprskovitě rozestřenou bliznou. Plod jest 5—8 cm v průměru široká, trochu s hora smačklá tobolka, jejíž pětivrátá pouzdra (12—18), kolem střední osy do kruhu sestavená, se v čas zralosti s hřmotným boucháním odtrhávají. Každé pouzdro obsahuje jedno semeno bez karunkuly. Neuzralých plodů užívá se jako posýpátek. Vský.

Hurá! též urá!, nadšený výkřik buď na přivítanou vznešené osobnosti, hlavně rázu vojenského, nebo na roznicení vojska k útoku bodákem nebo vůbec nahou zbrání nebo na prohlášení dobytého úspěchu, zdařilého útoku a pod. Urá! křičeno prý původně ve vojstě ruském, odkud to po r. 1812 přijala i jiná vojska evropská. Původ toho citoslovce je neznámý. FM.

Hůra: 1) H. Černá, Hora Č., osada v Čechách, hejt. Poděbrady, okr. Král. Městec, fara a pš. Dymokury; 24 d., 118 ob. č. (1890). —

2) H. Červená, ves t. v hejt. novoměstském, viz Hora Č. 13). — 3) H. Loučná, ves t. v hejt. novobydžovském, viz Hora L. 29).

Hural, oblibené bezinkové jídlo na mor. Slovensku. Bezinky se s moukou zavaří, potom se dá do toho mléko, cukr, skořice, čerstvé švestky a konečně se vše máslem omastí. Vck.

Hurban: 1) H. Josef Miloslav, ThDr., vynikající národovec a spisovatel slovenský (* 1817 v Beckově — † 21. ún. 1888 v Hlbokém). Od r. 1830 deset let studoval v Prešpurku, kde r. 1836 L. Štúr jej probudil k národnému vědomí. Mezi studenty proslul neobyčejným nadáním fečnickým. Od r. 1840 byl kaplanem na Brezové a od r. 1843 v Hlbokém ev. farářem do smrti. Literární snahy H-ovy do r. 1848 nesou se trojím směrem: belletristickým, kritickým a theologickým. Pro první založil almanach »Nitru«, jehož I. ročník vyšel r. 1842 a od redaktora přinesl básně a novellu v obvyklém tehdy v Čechách duchu romanticko-vlasteneckém. Týmž duchem psal do »Květův« r. 1844 *Svatoplukovce* a do »Nitry« III. *Olejkára*. Naproti tomu silnou žílu satirickou projevil v některých novelletách v »Nitře« IV. (1847). Druhému směru hověl v »Slovenských Pohľadech«, časopise pro vědu, umění a literaturu, jež založil r. 1846, kde zejména obsáhlou studií *Slovensko a jeho život literárny* k podobným rozborům projevilo rozhodné nadání. Třetím směrem se nese knížka *Unia čili spojení Lutheránů s Kalvíny v Uhrách* (Budín, 1846), kterou se stanoviska orthodoxního opíral se liberálními unitistickými snahám intelligence maďarské a maďaronské. Druhým ročníkem »Nitry« (1844) H. ujal se nového spisovného jazyka domácího, ustrojeného Štúrem, Hodžou a jím samým, a knížka, celá vydaná slovensky, vyzněla jako válečný manifest. V bojích o dosavadní jednotu řeči spisovné H. měl přední účastenství a pražským »Hlasům« z r. 1846 on v »Slov. Pohľadech« odpovídal nejhorlivěji. Rok 1848—49 H-a vyvolal na pole činnosti politické a vojenské. Byl vůdcem t. ř. slovenského povstání, které mělo za účel podporovati vojska rakouská proti povstalcům. Neshody s Hodžou a jiné nezdary na půdě, jež nebyla H-ovým živlem, přivodily neúspěch, jehož odium v očích protivníkův na H-ovi upělo do smrti. Po revoluci H. obnovil »Sl. Pohľady«, v nichž hájil starých ideí, pokud nový tiskový zákon časopisu nepotlačil (v létě 1852); pokračoval v »Nitře«, jejíž V. ročník (1853) přinesl nejděší jeho novellu a nejpěknější výtvar nové slovenské poesie, Sládkovičova »Detvana«. Chystal další práce na lepší časy; jedna z nich, dějepisná povídka *Gottšalk*, vyšla potom v Hálkových »Slov. besedách« I, 1861, sv. VII. a VIII. S obnoveným životem ústavním r. 1861 H. opět účastnil se života politického veršem, žurnalisticky i slovem. R. 1863 založil také »Církevní listy«, v nichž hájil starého theologického stanoviska svého, jakož i v knize *Církev evanjelicko-lutheránská* (Skalice, 1861) a bojoval pro zásady t. ř. patentu z r. září 1859, samostatně organisujícího lutherskou církev

v Uhrách a proto Maďaronům nemilého. Roku 1869 i 1875 pro tiskové přečiny odsoudili jej do vězení. T. r., roztrpčen jsa národními a politickými neúspěchy slovenskými a prudkým tlakem maďarisačím, jal se vydávati »Nitru« opět česky (VI, 1879 a VII, 1877), aby vědomím jednoty československé vzpružil klesající myslí rodákův. Ale pokus jeho v Čechách nenašel dost porozumění a doma následování. Poslední důležitá literární práce H-ova jest obšírné vypsaní života a působení Lud. Štúra, jež podával v »Slov. Pohl.«, r. 1881 synem Svetozárem v Turč. Sv. Martině obnovených; jako bohatá snůška látky vždy zachová svou cenu. — Srv. Jozef Škulťety, Pamiatka Dr. Jozefa M. H-a (Turč. Sv. Martin, 1888); Jar. Vlček, Dej. lit. slov. (1890, s. v.). Vlček.

2) H. Svetozár viz Vajanský.

Hurdálek Josef František, biskup litoměřický, vysoce osvícený kněz a národovec český (* 6. list. 1747 v Náchodě — † 27. pros. 1833 v Praze). Pocházel z rodičů chudých, od nichž dán na studie nejprve do Kladska, pak (1764) k jezuitům na Nové Město Pražské. R. 1771 vysvěcen na kněžství a zároveň povýšen za mistra filosofie a svob. umění i na bakaláře bohosloví. Pobyv asi rok jako senior v bisk. semináři královéhradeckém, ustanoven za zámeckého kaplana v Náchodě. R. 1775 odebral se do Vídně za účelem dosažení theologického doktorátu a tam r. 1776 dostalo se mu od papežského nuncia vysady míti a čísti zapovězené knihy kromě několika. Jak tyto působily na vnímavého ducha jeho, ukázal celý život H-kův. Po třech letech stal se H. ceremonářem, tajemníkem a konsistorním radou u Jos. Ad. hraběte d'Arco, biskupa královéhradeckého, odkudž r. 1779 poslán za děkana do Nového Města n. M. Proslaviv se tu vrácením množství odpadlíkův církvi katolické (na Jilemnicku), povýšen r. 1785 za kanovníka v Budějovicích, ale záhy vzdal se této hodnosti, nechťeje »se vydati na milost a nemilost plané horlivosti a intrikám svatoušků«. Odmítnuv zároveň kanovníctví sekavské, by mohl zůstatí ve vlasti k osvěcování i šlechtění svého národa, stal se H. r. 1785 rektorem gener. semináře v Praze a záhy jmenován od osvíceného biskupa Jana Leop. z Háje čestným kanovníkem hradeckým. Tu seznámil se H. s Mozartem, jehož symfonii dal v semináři provozovati. Podnikaje v novém úřadě mnohé reformy v duchu osvětňích názorů své doby, připravil si H. mnoho hořkosti a podezření; avšak při osobním setkání s cis. Josefem nejen úplně se obhájil, ale získal si i přízně panovníka, jež týmž duchem byl nadšen. Za přítele svého Josefa Dobrovského, jež tehdy se ucházel o místo podrektora, H. ovšem marně se přimlouval. Když roku 1790 generální semináře byly zrušeny, žil H. v dočasně pensí do r. 1794, kdy povolán na děkanství kapituly litoměřické, kde r. 1815 stal se biskupem. Jak jeho jmenováním dotčeny byly české kruhy vlastenecké, vysvitá z listů Jos. Jungmanna, jež jej vítal jako ozdobu stolice biskupské, »jakověž by ledva kdy věkové viděli, a vy-

zýval zároveň A. Marka k sepsání ódy, by nový biskup Čechům byl otcem a seminaristy by měl k češtině, an jest »mudrc to pravý, všecek výborný... Co se jiným důstojným jeho řádu z poklony říkává, to jemu a o něm říci vše nedostatečno«. Přání Jungmannovo splnilo se plnou měrou a také jeho obdiv ukázal se důvodným. I v nové důstojnosti zůstal H. upřímným vlastencem, jež horlivě pomáhal buditi národ dřímající, vážil si jeho předních mužů a jazyka, ve kterém sám také dobře se vyznal, jak svědčí jeho *Mravné vpravování a povídky pro malé a dospělé*, vydané r. 1824 v Král. Hradci pod pseud. M. A. Keladruha. A neméně proslul H. záhy jako učenec a osvícený praelát, proniknutý ušlechtilou humaností a vykojený filosofii své doby, zvláště Kantovou. Prost všelikých předsudků, stal se apoštolem náboženské snášelivosti a hlasatelem mravnosti, jejíž nejvyšší cíl leží v oblažování všech, v práci pro vědy, vlast a lidstvo. Jsa jako vždy »rozhodným nepřítelem všeho popstvá a nefestí kněžských, usilovně se přičiňoval o prospěch pravé víry katolické«, přísně k tomu přibližuje, aby kněžstvo jak vědeckým vzděláním tak i vlivností a neúhonným životem vynikalo. Jeho vlivnost, skromnost, nezištnost, opravdová liberálnost byly mu v tom výbornými pomocnicemi. Ušlechtilé tyto snahy pronikají již z prvních pastýřských listů H-kových, které doma i v cizině působily mocný rozruch, a ony řídily také reformy jeho v semináři litoměřickém. Při každé příležitosti kladl profesorům i seminaristům na srdce péči o vědecké vzdělání, určil výnos třebovického pivovaru na rozmnožování knihovny a pilně sledoval všechny jejich pokroky. Dobrým pomocníkem byl mu v tom nadšený Fesl, ctitel a žák Bolzanův, praeses semináře, povýšený H-lkem záhy na konsist. radu a synodálního examinátora. Avšak i protivenství dočkala se horlivost obou mužů a zvláště bolzanisty Fesla, jež brzo obžalován v Římě pro kacířství a ve Vídni pro karbonářství. R. 1820 (5. ledna) dostal H. list z Říma, plný trpkých výčitek, že v úřadech důležitých trpí muže nepřátelské církvi i papeži, jmenovitě Fesla, jež jedem bludu otravuje příští kněze. Zároveň žádáno, aby Fesla i s pomocníky sesadil, jako to vlada již s Bolzanem prý učinila. Biskup hájil se listem ze 17. led. 1820, vypisuje zbožnost a oddanost svého lidu k církvi i papeži, pravověrnost i horlivost svých kněží a učitelů i svou nevinu; dále bránil Fesla, dovolávaje se jeho důkladné učenosti, osvícené víry, ryzíh mravů, pravověrnosti a skvělých výsledků v úřadě. Jen tyto přednosti a přísná péče o kázeň v kněžstvu a klericích vzbudily prý mu tolik nepřátel a žalobníků mezi nešlechternými. Současně skoro hájil H. přítele svého také ve Vídni, poslav tam 18. ún. 1820 svědeckví kněžstva všeho biskupství o jeho horlivosti učitelské, za nímž brzo (3. bř.) následoval list na dvorního radu Saura: »Rozdělen jsem v myslí,« píše tu H.; »tu povinnost velí chrániti nevinného, tu zas poslouchati.

Starý, bývalý nešvar chce Řím zas uvést, zavrhne učebné knihy církevního dějepisu a práva, dle nichž Fesl z vládního nařízení učí, a proto chce jej odstraniti. Já mu vzal prozatím úřady seminářského praesesa a konsist. rady; na professuru je vládou potvrzen, té jsem tedy jemu odejmouti váhal. Neznám a nemám umělejšího, mravnějšího ani pilnějšího muže, neznám upřímnějšího katolíka pro pravou víru nad něho. Obrana ta však byla marna. Již 11. bř. zavedeno v litoměř. semináři přísné vyšetřování; někteří professoři (Werner, Krombholz, Fesl) a alumní uvězněni, různé papíry zabaveny a posléze Fesl 16. bř. odvezen do Vídně a zavřen v klášteře servitském. Avšak ani tím věc se neodbyla. Nepřátelé vrhli se nyní na samého biskupa, je muž činěna všemožná příkoří. Na vlastnoruční list císaře Františka (z Lublaně 10. led. 1821), u něhož H. uveden v podezření z nepravověrnosti, musil H. zaměnit některé professoři jinými, ba posléze přinucen ustanoviti si za zástupce z biskupství svého nepřitele, kanovníka dra Faulhabra, jenž přejal také správu semináře. Avšak všechna tato utrpení neotřásla mocným přesvědčením biskupovým, jak patrně z ramátného pastýřského listu z r. 1821 i z dopisu konsistoi, v němž píše, »že pro Boha až do poslední hodinky své se přičiní k pravému prospěchu víry katolické a zbožného i čistého života, aniž se v tomto úmyslu zastrašiti kterýmkoliv obtížemi, jakož i toho nedbá, aby se světu líbilo. Brzo potom dovršilo se vítězství nepřátel. Dostav ve jménu císařově od Frinta, dvorního faráře ve Vídni, hrozebnou výstrahu, že, nevzdal-li by se dobrovolně biskupství, čekati musí pohoršlivého a bolestného sezazení, žádal H. r. 1822 papeže Pia VII., aby směl se úřadu toho odříci. Žádosti jeho záhy vyhověno a H. žil od té doby tiše a klidně v Praze svým studím vědy i všelikých událostí politických. Zde posléze dostalo se mu také zadostučinění z úst mocnářových. Tento totiž kdysi při audienci vlně starci vytýkal, že jej svou resignací překvapil a do rozpaků uvedl. H. zmínil se o domnělé vůli císařské a tím bezděky prozradil zrádce. Pohřben H. v Košticích, kde zřízen mu jeho přítelem Schneidrem pomník. R. 1890 převezeny jeho ostatky slavně do Náchoda. — Viz »Světozor«, 1890, str. 562; »Čas. katol. duchovenstva«, 1834, str. 104.

Hurdle races [herd! réses] viz Dostihy 871.

Hurdvar viz Hardvar.

Huriaky viz Hůry.

Hůrka: 1) H., osada v Čechách u Jirovic, hejt., okr., fara a pš. Benešov; 4 d., 27 ob. č. (1890). — **2) H.**, H. Kapinovská, někdy H. nad Neveklovem, osada t. u Stranného, hejt. Benešov, okr., fara a pš. Neveklov; 8 d., 59 ob. č. (1890). — **3) H.**, někdy ves u N. Benátek v hejt. mladoboleslavském. R. 1567 připomíná se pustou. — **4) H.**, obecně H. u Zborova, osada t. u Hodovic, hejt. a okr. Třeboň, fara Střížov, pš. Lodenice; 25 d., 139 ob. č. (1890). — **5) H.**, popl. dvůr a hájovna

u Jeřišna, hejt. a okr. Chotěboř, fara Heřmaň, pš. Maleč; připomíná se tu tvrz, r. 1544 již pustá. — **6) H.**, někdy ves t. v okolí Modletína v lese Maslovankách v hejt. a okr. chotěbořském. — **7) H.**, osada t., hejt. Chrudim, okr. Nasevřky, fara Bojanov, pš. Seč u Nasevřk; 10 d., 59 ob. č. (1890). — **8) H.** (*Harkau, Horkau*), ves t., hejt. a okr. Kadaň, fara a pš. Radnice u Kadaně; 24 d., 110 ob. n. (1890) **9) H.**, samota u Beňov t., hejt., okr., fara a pš. Klatovy; kostel sv. Martina, který byl původně far. kostelem. Kostel r. 1725 znovu vystavěn. — **10) H.**, osada t. u Třebíšova, hejt., okr. a pš. Klatovy, fara Němčice; 6 d., 33 ob. č. (1890). — **11) H.** (*Stuben*), ves t., hejt. Krumlov, okr., fara a pš. Planá (Hor.); 49 d., 55 ob. č., 747 n. (1890), 2tř. šk., doly a raffinerie tuhy (2 podniky), panská cihelna, mlýn, telegr. a stan. Spol. místní dr. (Č. Budějovice-Zelnavá). — **12) H.**, předměstí města Pardubic t., 11 d., 67 ob. č. (1890). — **13) H.**, klimatické lázně u Březovic t., hejt. a okr. Přeštice, pš. Lužany. — **14) H.**, osada t. u Rudoltic, hejt. Sedčany, okr. Votice, fara Maršovice, pš. Janovice u Votic; 2 d., 39 ob. č. (1890). — **15) H.**, Huť Česká (*Hurkenthal*), far. osada t. na někdejší Král. Hvozď u Stodůlek, hejt. Sušice, okr. Hartmanice; 38 d., 1 ob. č., 803 n. (1890), kostel sv. Vincence, 2tř. šk., pš., sklárna, brusírný skla, mlýn — **16) H.** (*Höhal*), osada t. u Stodůlek, hejt. Sušice, okr. a pš. Hartmanice, fara Zhuří; 14 d., 203 ob. n. (1890), broušení skla — **17) H.** Bílá, farní osada u Malešic t., hejt. a okr. Týn nad Vlt., pš. Dřítěn; 38 d., 228 ob. č. (1890), kostel sv. Štěpána s hrobkou ryt. Malovců (ve XIV. st. far.), 2tř. šk., mlýn. — **18) H.** Hořetická, osada t. u Hořetic, hejt. Benešov, okr. a pš. Neveklov, fara Maršovice; 9 d., 60 ob. č. (1890), popl. dvůr a myslivna. Stával zde vladyčí statek s tvrzí, na níž v XVI. st. připomínají se Karlíkové z Nežetic, Jan Opit z Malčína, Jan Trmal z Toušic. Později jeden díl statku připojen k Tvořesovicům a druhý k Tloskovu. — **19) H.** Kapinovská, osada t., viz Hůrka 2). — **20) H.** Lešková, osada u Hoješina t., hejt. a okr. Chotěboř, fara Heřmaň, pš. Běstvina; 16 d., 128 ob. č. (1890), hájovna. — **21) H.** Modrá, far. osada t. u Bzi, hejt. a okr. Týn n. Vlt., pš. Bukovsko Dolní; 23 d., 158 ob. č. (1890), kostel Nanebevzetí P. Marie (z r. 1384), 3tř. šk. — **22) H.** Nová (*Neu-Hurkenthal*), osada t. u Stodůlek, hejt. Sušice, okr. Hartmanice, fara a pš. Hůrka u Hartmanic; 15 d., 314 ob. n. (1890), sklárna, pila a mlýn. — **23) H.** Stará (*Alt-Hurkenthal*), osada u Stodůlek t., fara a pš. Hůrka u Hartmanic; 6 d., 187 ob. n. (1890), panský dvůr, pila a mlýn.

24) H., ves na Moravě, hejt. a okr. N. Jičín, fara a pš. St. Jičín; 43 d., 293 ob. č., 2 n. (1890), 1tř. šk., opodál Hůrecký dvůr. — **25) H.** I., II., osady t., hejt., okr. a pš. Místek, fara Pavlovice; 29 d., 166 ob. č. (1890). — **26) H.** Nová, chybně Nelhuble (*Nenhübel*), ves t., hejt. N. Jičín, okr. Přibor, fara Albrechtický, pš. Studenka (nádr.); 23 d., 22 ob. č.,

130 n. (1890), 1tř. šk. Alod. panství s Kateřinými a N. Sykovicemi má 1203,45 ha půdy; náleží k němu zámek s kaplí sv. Kříže a zahrada, dvůr, majetek hr. Vettera z Lilie.

Hurka František Bedřich, operní pěvec a skladatel čes. (* 1762 v Merklíně — † 1805 v Berlíně), syn učitelův, byl altistou v křesťanském kostele v Praze, kde vycvičil jej italský zpěvní mistr Biaggio. R. 1784 vstoupil ve svazek lipského divadla, Bondinim řízeného, r. 1788 jmenován komorním pěvcem ve Schwedtu, rok na to pak v Drážďanech a Berlíně. Byl oblíbeným skladatelem písní; též přispívá se mu opera *Das wüthende Heer*. — Starší bratr jeho Josef H. (* 1758 v Chudenicích) byl rovněž pěvcem a virtuosem na violoncello, pro něž napsal několik skladeb.

Hurkenthal, osady v Čechách, viz Hůrka a 15), 22) a 23).

Hůrky: 1) H., Horka, Horky (*Adamsfreiheit*, také *Bergwerk*), městečko v Čechách, hejt. Jindř. Hradec, okr. a pš. Nová Bystřice; 89 d., 473 ob. n. (1890), far. kostel sv. Jakuba, 1tř. šk., závod na výrobu bavl. látek a tkalcovství po domácku. Město založil Adam Pavel Slavata z Chlumu, povolav sem horníky ze Sas a dav zde na skalici a síru dolovati, při čemž horníkům daroval pozemky kolem vsi Zenotína, na nichž se usazovali. Tak povstala osada po svém zakladateli pojmenovaná, již r. 1637 obdaroval městskými svobodami. Dolování později zaniklo, poněvadž naděje, najíti měděnou rudu, úplně zklamala. Městečko později zchudlo. R. 1816 postaven zdejší kostel od hrab. Trauttmansdorffových. Na přímluvu Adama P. Slavaty H. na městečko povýšeny a znakem nadány (vyobr. č. 1835.):

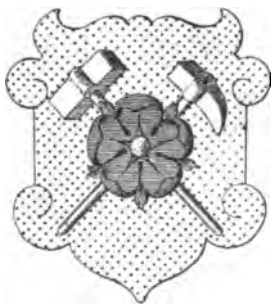

Č. 1835. Znak městečka Hůrky.

ve zlatém štítě modrá pětিলistá růže se zlatým jádrem, za níž vynikají dvě hornická kladiva křížem přes sebe přeložená. — 2) H., ves t., hejt. Budějovice, okr. fara, pš. Lišov; 70 d., 480 ob. (1890), kaple sv. Jana, 2 mlýny. — 3) H., ves t., hejt. Hořovice, okr. Zbirov, fara Strašice, pš. Holoubkov; 51 d., 407 ob. č. (1890), 2tř. šk., pila, výroba drátěných hřebíků, samota na Hamru. — 4) H. (*Hurkau*), ves t., hejt. Kralovice, okr. Manětín, fara Číhaná, pš. Bělá (Čes. Neustadt); 32 d., 4 ob. č., 188 n. (1890), 1tř. šk., myslivna, mlýn Goldmühle a blízko lomy na mlýnské kameny a popl. dvůr Štikovka. Ves náležela v l. 1115—1239 ke klášteru kladrubskému, později plasskému. — 5) H. (*Bergwerk*), osada t., hejt. Podbořany, okr. Jesenice, fara Chmelištná, pš. Čistá u Kralovic; 4 d., 18 ob. n. (1890), myslivna. Někdy doloováno na stříbro. — 6) H., osada t. při Ohři,

hejt., okr. a pš. Žatec, fara Libočany; 6 d., 33 ob. n. (1890). — 7) H. Dolejší (něm. *Horka*), osada t. při Ohři, hejt. Žatec, okr. Postoloprty, fara Hradiště, pš. Lišany; 18 d., 111 ob. n. (1890). — 8) H.-Ratibořice, ves t., viz Ratibořice. — 9) H. někdy ves s tvrzí mezi Vranovicemi a Sedlcem blíže Rožmitálu, na níž se připomínají Vranovští z Valdeka. Později připojeni H. ke statku rožmitálskému. R. 1565 byla tvrz i popluží pusto. — 10) H., ves v hejt. českobudějovickém, viz Hůry.

Hurlstone [hōrlstn] Frederick Yeates, malíř angl. (* 1800 v Londýně — † 1869), žák Lawrence a Haydona. Upozornil na sebe po prvé obrazem *Zápas archanděla Michaela se satanem o mrtvolu Mojžíšovu* (1824), za něž dostalo se mu zlaté medaile. Později cestoval po Španělsku (1852) a Marokku (1854) a stal se předsedou společnosti britských umělců, kterýžto úřad skoro 30 let zastával. Maloval četné podobizny, obrazy historické a scény z básní; jmenujeme zejména: *Armida* (dle Tassa); *Hráči v karty v posádě v Andalusii*; *Scéna ze života Boabdílova v Granadě*; *Mniši v klášteře S. Isidora rozdílejí pokrmu* a j. J-k.

Hurmuzaki viz Hormuzaki.

Huron viz Galictis.

Huronové, lépe Onkvaonvé, t. j. praví muži, svého času mocný národ indiánský v Sev. Americe, usedlý vých. od jezera Huronského, sev. od jezera Ontario a na levém bř. řeky Sv. Vavřínce až po Montreal. Přináležel k záp. skupině sev. Iroků v širším smyslu a tvořil spolek 4 kmenů, k nimž později připojil se ještě pátý kmen, t. zv. Tionantové. Zřízení kmenové bylo shodné se zřízením Iroků (v. t.), u nichž požívali H. čestného názvu „otců“. Dle zpráv ze XVII. st. páchil se počet jejich na 30.000 a území jimi obydlené zaujímalo asi 6000 km². Francouzští misiónáři, jmenovitě jesuité, brzo nabyli vlivu na H-ny a obrátili je částečně na víru katol. V r. 1648—50 utkali se v urputných bojích s t. zv. pěti národy ze skupiny záp. Iroků. Ve válce té H. skorem úplně byli potčeni. Část jich splynula s vítěznými sousedy, jiná část odvedena jesuity do okolí Quebecu, zbytek konečně uchýlil se do Wisconsinu a odtud pak dále do Sandusky v Ohio, kde dostal jméno Wyandotové. R. 1832 Wyandotové vystěhovali se do Kansasu a r. 1855 přesídlení konečně do indiánského teritoria v počtu asi 250 hlav. V Kanadě sídlí nyní ještě v Jeune-Lorette, 14 km od Quebecu, a r. 1881 napočítáno jich 280; druhá skupina H-nů v Kanadě, usedlá v hrabství essexském v prov. Ontariu, čítá pouze 76 hlav. Jméno své obdrželi od Francouzů, kteří nazvali je H-ny pro podobu jich účesů s hlavou divokého kance (*hure*). — V přeneseném smyslu vešlo v užívání adj. huronáky, t. j. divoký, po způsobu H-nův; jmenovitě rčení huronáky kfi k.

Huronské Jezero (angl. *Lake Huron*), prostřední z Kanadských jezer, mezi 43° 5' a 46° 15' s. š., 79° 30' a 84° 50' z. d. Má nepravidelnou podobu, obvod 1875 km, největší šířku 410 km, střední hloubku 76, největší

222.5 m. Hladina vodní nalézající se 181 m n. m. kryje 61.340 km². V severozápadě vstupuje do H-ho j-ra z Lake Superior výše položeného St. Mary's River, nebezpečný pro mnohé peřeje. Při ústí jeho nalézá se ostrov St. Joseph a odtud pásmo ostrovů (největší Drumond, Cockburn, Gr. Manitoulin) jen úzkými průlivy od sebe oddělených směřuje k protilehlému poloostrovu Saugeenu, čímž dělí se H. J. ve z veliké bassiny, t. velkí jihozápadní (vlastní H. J.) a menší severní, Georgian Bay, jež v západě se zužuje v t. zv. Northern Channel. Něco jižněji od ústí St. Mary's Riveru spojuje Straits of Mackinac H. J. s jezerem Michiganem. Odtok jezera nalézá se v její jižnější části. Splavný St. Clair River, 50 km dlouhý, vede odtud do menšího Lake St. Clair, z něhož Detroit River, 52 km dl., vytéká do jez. Erie. Mimo Georgian Bay nalézají se větší zátoky jen v jihozáp., t. velká Saginaw Bay a něco severněji Thunder Bay. Se všech stran vlévají se do jezera četné řeky, ne sice dlouhé, avšak vodnaté. Jmenuje se v severu French River, jež přivádí vodu z jez. Nipissingu a na vých. Severn z jez. Simcoe. Voda jezera jest velmi čistá a jasná, tak že mu francouzští lovci dali jméno *Mer douce*. Proudí jdou povšechně směrem od Michiganu u vějířovitěm rozvětvení. Břehy východní a jihových. mezi St. Mary's a St. Clair Riverem náležejí Spoj. Obcím severoamer., ostatní kanadské provincii Ontariu. Nehostinný břeh severní zdvihá se v příkrých žulových stěnách z jezera a jest malo zalidněn, ostatní však břehy velmi husté, zvláště v jihovýchodě. H. J. jest velmi rybnatá a každoročně vzniká v zimě na ledě zátoky Saginawské značně pohyblivá osada rybářská. Břehy skýtají dosud jen málo přírodního bohatství, vlastně jen dříví na poloost. Michiganském. Plavba jest volna od května do prosince, nenabývá však větších rozměrů pro časté bouře a drsné podnebí.

Huronský útvar jako svrchní oddělení prahor jest zvláště zřetelně naznačen v Kanadě v Americe. Tam totiž prahory skládají se ze dvou nesouhlasně na sobě uložených oddílů, spodního laurentického a svrchního h-kého ú-u. Poslední složen jest nejvíce ze svorů a fylitů. Na něj příkládá se, rovněž nesouhlasně, útvar kambrický. Dle vzoru tohoto snažili se geologové vymeziti i jinde h. ú. V Čechách příkládá Krejčí prahorním břidiicím (v. Prahy) stáří huronské. Pa. za **Húron**, osada v Čechách, hejt., okr. a pš Turnov, fara Vyskeř; 14 d., 64 ob. č. (1890).

Hurrikán viz Cyklony.

Hurschippen viz Hořipna.

Hurschok viz Hošťce.

Hurt Vojtěch, paedagog. spisov. český (* 1823 v Milíčově u Kralovic — † 1870 v Praze). Odbyv učitelský kurs v Praze, učiteloval ve Křci, odkudž r. 1843 vrátil se do Prahy na školu varhanickou a ústav učitelský. Stal se pak učitelem v Milíčově, avšak r. 1855 odešel opět do Prahy i živil se vyučováním soukromým, až stal se podučitelem na Hrádku a posléze učitelem v Týně. O školství české

získal si značné zásluhy příspěvkem do »Školy a života« a zvláště redigováním »Národní Školy« (1864—66).

Hurtado [urtado]: 1) H. Diego de Mendoza viz Mendoza.

2) H. de Toledo Luis, dramatik a romá-nopisec špan. (* kol 1530 v Toledě — † po 1598), byl farářem u San Vicente v rodném městě. Přičítá se mu rytířský román *Palmeirim de Inglaterra* (Tol., 1547—48, 2 sv., přeložený do franc. a ital. 1555), jež však mnozí prohlašují za překlad z portugalštiny, z Moraesy (srv. k této kontroverzi P. Gayangos, *Del Palmeirim de Inglaterra* y de su verdadero autor, 1862 a C. M. de Vasconcellos, *Palmeirim de Inglaterra*, 1883), dále několik dramát, jako *Tragedia Policiana* (1548), *Comedia de Prete y Tibaldo* (1552), dokončení pastorale připsovaného Pedru Alvarezovi de Ayllón, *Egloga Silviana*, komédie připjatá k předešlé, pak *Las cortes del casto amor a Las cortes de la muerte* (1557), v nichž pokračoval po Migue-lovi de Carvajal, konečně překlad Ovidových *Metamorfos* (1580) a epická báseň v oktávách *Historia de San José* (1589). Ale i tu mnohde je autorství H-vo sporné. Srv. Ticknor, *Dějiny špan. literatury*.

Hurtault [yrto] Maximilien Joseph, architekt franc. (* 1765 v Huningue — * 1824 v Paříži). Studoval za Miquea, za revoluce jmenován profesorem architektury na polytechnice, pak inspektorem, za císařství architektem paláců císařských a po té architektem krále Ludvíka XVIII. H. vyznamenal se restaurací paláců ve Fontainebleau a Saint Cloudu; vedle toho provedl několik veřejných a soukromých budov v Paříži a Joigny. R. 1819 jmenován členem Institutu.

Hurter Friedrich, historik rak. (* 1787 v Schaffhausech — † 1865 ve Št. Hradci), působil jako pastor na různých místech a od r. 1825 jako děkan v rodném městě. Pro spis *Gesch. d. Papstes Innocenz III. u. seiner Zeitgenossen* (Hamb., 1834—42, 4 sv.), ve kterém hájil jednání a politiku papežovu, a pro obranu svou *Der Antistes H. v. Schaffhausen u. seine sogenannten Amtsbrüder* (Safhúzy, 1840) musil vzdáti se svého úřadu. R. 1843 odebral se do Říma a přestoupil k církvi katol., což odvodnil dílem: *Geburt u. Wiedergeburt. Erinnerungen aus meinem Leben* (t., 1845—46, 2 sv.). R. 1846 povolal ho Metternich do Vídně za říšského historiografa, ve kterém úřadě měl dosti příležitosti, by podal mnoho pro dějiny zemí rakouských; neměl však potřebné historiku objektivnosti, vybíral jen to, co vyhovovalo jeho směru, což dokazuje hlavní jeho dílo *Gesch. Ferdinands II. und seiner Eltern* (t., 1850—64, 11 sv.). Kromě menších pojednání polemických a histor. vydal: *Philipp Lang, Kammerdiener Rudolfs II.* (Freiburg, 1851); *Zur Gesch. Wallensteins* (t., 1855); *Franz. Feindseligkeiten gegen d. Haus Österreich zur Zeit Ferdinands II.* (Víd., 1859).

Hurtoun, totéž co Hrochoun (v. t.).

Húry (arab.), nesprávně hurisky, vlastně množ. číslo slova ahvar (t. j. ten, jenž má

černé oči), v Koránu název dívek ráje muslimského. Jsou oslňující, nikdy nepomíjející krásy s velikýma černýma očima a věčně se obnovujícího panství. Korán líčí je opětovně nejvíce barvami (Súra 44, 54; 52, 20; 55, 72; 56, 22 a j.). Srv. Dvořák, O ráji muslimském (Pokrok, 1885). Dk.

Hůry, Hůrky, ves v Čechách hejt. Čes. Budějovice, okr. Lišov, fara Libnic, pš. Rudolfov; 69 d., 438 ob. č. (1890), kaple Nejsv. Trojice, slabé ložisko stříbrné rudy.

Hůrz: 1) H., ves v Čechách v hejt. kralovickém, viz Horec. — 2) H., ves t., hejt. Teplá, okr. a pš. Bezručice, fara Čelivo; 36 d., 220 ob. č. (1890).

Hus, hrad, viz Husa 1).

Hus Jan, mistr. Dle rodiště svého Husince zván zprvu Janem z Husince, teprve později vyskytuje se jméno H., kteréhož také on sám užívá. Za rok narození přijímá se celkem obecně r. 1369, ač sotva lze pro tento rok silnější důvod uvést nežli ten, že není vážného důvodu proti němu. Ještě s menší pravděpodobností lze 6. červenec za den jeho narození přijímati. Byl ne jediným synem nezáměrných rodičů. Sám praví o sobě, že býval žáčkem iačným. Pověst, že nabyl nižšího vzdělání ve škole prachatické, je jistě velmi pozdní. Z vlastních výroků H-ových zdá se, že navštěvoval i nižší školy v Praze. Sdílel osud většíny chudých žáků, živě se zpíváním po kostelích i jinými službami kostelními, ani účastenství při rozličných kostelních hrách se nevychýbaje. Ani v universitních studiích nebyl nadbytek jeho soudruhům, jak patrně ze zprávy, že obětoval poslední čtyři groše, aby dosáhl odpuštění v milostivém létě 1393, a pak nucen byl spokojiti se suchým chlebem. Rovněž nezměnil se ani jinak způsob jeho života. Dle jedné zprávy bydlel s Jeronymem, Jakoubkem, Markem a Jeronymem, později mnichem, v koleji krále Václava, ač tento výklad zmíněné zprávy není nutný. Ještě jako mistr mívával, právě jako všickni jiní, zálibu v pěkném oděvu, ve veselé společnosti při kvasu a zejména rád hrával v šachy. Podobně nelišil se ani postupem vzdělání od ostatních kolegů. Hlavním pramenem tehdejšího učení v theologii na universitě Pražské byly »Libri sententiarum« Petri Lombardi, nedávno od Konrada Soltowa příručně zpracované, které, rovněž jako »Decretum Gratiani«, H., jak se zdá, horlivě studoval. S větší nebo menší pravděpodobností lze také přijímati, že záhy seznámil se blíže se spisy Augustinovými, Řehořovými a Bernardovými. Hodnotí akademických dosáhl obyčejným tehdy postupem; r. 1393 (v září) stal se bakalářem, 1396 (v lednu) mistrem svobodných umění a někdy v této době též bakalářem v theologii. Z učitelů svých vzpomíná později zejména M. Mikuláše, přjmením Biceps. M. Vojtěcha, Mikuláše z Litomyšle, Štěpána z Kolína, Jana Štěkny, Petra ze Stupna, v době, kdy o nich mluví (1409), již zemřelých, a zvláště také M. Stanislava ze Znojma, později svého protivníka. Sotva lze pochybovati, že by přátelství s M. Štěpánem z Pálče, kterého

pouze o rok dříve mezi mistry přednášejícími spatřujeme, mělo na H-ův vývoj jistý vliv. Od r. 1398 vidíme i H-a mezi přednášejícími a nelze dle zachovaných zpráv popírati, že mu již dosti záhy náleželo místo ne poslední. Pripadly mu častěji rozličné čestné funkce ve fakultě, od sv. Havla 1401 do sv. Jiří 1402 byl děkanem fakulty, t. r. o sv. Havle zvolen za rektora university, kterýžto úřad zastával do sv. Jiří 1403. V době svého rektorátu měl i jiný úřad, který stal se základem celého jeho významu, úřad kazatele Betlémského.

Nevíme určitě, kdy H. přijal svěcení na kněžství, pravděpodobně stalo se tak r. 1400. H. již v mládí byl odhodlán státi se knězem, tenkrát ne z jiného důvodu, než aby opatřil si bezstarostný život. Došel úřadu kněžského, věnoval se mu se vši opravdovostí. Vliv t. zv. předchůdců H-ových na tuto změnu nověji až na nejmenší míru stlačován; ale právem lze přisvědčiti Tomkovi, spatřuje-li v H-ově přílnutí k činnosti kazatelské hned v prvních letech ovoce působení jeho domácích předchůdců. Ostatně podrobné šetření v otázce této nebylo dosud takofka ani začato.. Zároveň lze pozorovati v této době změnu základního pojmání zbožnosti a povinnosti křesťanských, o jakém epizoda z milostivého léta 1393 ještě nesvědčí a kteréž později dále se rozvíjelo ve zřejmou opposici proti církvi. Obrat ten bývá někdy líčen jako něco nenadálého, co dostavilo se náhle po studiu spisů Wiklifových. Že však obrat byl, ne-li právě způsoben, tedy jistě připraven delším vývojem, jest více než pravděpodobno. Jíž Schwab jasně ukázal, že studium Petra Lombarda a dekreta Gratianova samo bylo způsobilé, aby položilo základ k mínění, které zásadně różnilo se od obvyklého nazírání školského. Zprávy pak, které máme o H-ově činnosti a názorech před poznáním Wiklifa theologa, ačkoli fidele, přece postačují k důkazu, že H. již tenkrát v lecčem svému pozdějšímu mínění dosti se blížil. Tento duševní process, tyto neuvědomělé jakési počátky obratu pak dovršeny byly poznáním theologických spisů Wiklifových, kteréž mistr Jeronym někdy r. 1401 nebo 1402 do Prahy přinesl. Filosofické spisy Wiklifovy znal H. již dříve a nalézal v nich zálibu, že vlastnoručně některé z nich opsal. Tím větším dojmem pak působily naň spisy theologické. Co ve vlastní jeho duši dosud klíčilo, nenacházejíc určitého výrazu, nalezl ve spisech anglického reformátora jasně a přesně vyjádřeno, tak že neváhal později, dle obvyklého tehdy způsobu, celé větší nebo menší partie do vlastních děl přejímati. Tvrdíval častěji, že Wiklifovy knihy to byly, jichž opětůmy a opětům čtením oči mu byly otevřeny. Ve vývoji H-ově jest Wiklif článkem, ačkoli časově posledním, přece nej důležitějším, ale ne jediným. Přináší mnoho nového do ducha H-ova, ale znamená také namnoze jen ujasnění, utvrzení a ucelení starších, více nebo méně jasných pravd a bylo by jistě nesprávně odvozovati všecko, v čem nějaká podobnost mezi H-em a Wiklifem, jenom z vlivu jeho. Tak bylo již velmi často

vyloženo, že Wiklif ze všech povinností a práv kněžských nejvýše cenil činnost kazatelskou. A k této právě H. hned po svém svěcení přilnul nejvíce. Kázával častěji v kostele sv. Michala na Starém městě. Jestliže již ta okolnost, že kázání jeho z této doby záhy kolovala v opisech, právem brána bývá za doklad, kterak H. k úřadu kazatelskému přilnul a záhy oblíbě se těšil, může toto svědectví jen ještě sesíleno býti faktem, že v druhém roce svého kněžství, 1402, byl ustanoven za správce a kazatele v kapli Betlémské, v kterémž úřadě 14. bř. t. r. od arcibiskupa byl potvrzen. Že k úřadu tomuto vybírán býval muž, jenž činností kazatelskou již vynikal, toho důkazem již účel kaple Betlémské sám i jméno bezprostředního předchůdce H-ova v Betlémě, M. Štěpána z Kolína. Ale jako z toho patrné, že H. na kázání největší váhu kladl, neméně jest jisto, že činil tak již před seznáním theol. spisů Wiklifových a že tedy k podobnému názoru dospěl, ne-li samostatně, tedy bez Wiklifa. Vysvětlení této podobnosti bez Wiklifa je však v tomto případě tím možnější, čím méně smíme zapomínati na dobu, v níž působení H-ovo padá. Nebyloť v té době jistě obyvatelstvo zapomenlo dosud výmluvných slov někdy Waldhauserových, Milíčových a j. a několik let toliko před započítím kazatelské činnosti H-ovy zemřel Matěj z Janova. I kdyby budoucí badání ukázalo nezvratně, že H. neznal těchto t. zv. předchůdců svých, že totíž neužíval spisů jejich, přece bylo by velmi nesnadno vystoupení jeho od jejich činnosti úplně oddělovati. Činnost jejich jest organicky sloučena s tím hnutím, jemuž po H-ovi jméno dáno, i kdyby pro jeho vývoj ničím jiným nebyli přispěli nežli tím, že mu připravovali půdu. Vystoupení H-ovo v jisté příčině jimi jest podmíněno: neboť ovocem jejich činnosti bylo, že současná duševní dispozice lidu vzbudila vystoupení H-ovo. Leželo to jaksi ve vzduchu. Lid toužil slyšeti výmluvné hlasatele slova božního; samo založení kaple Betlémské a značný v té době počet kazatelů, z nichž mnohé nazývá H. znamenitými a horlivými, je toho dokladem. Vždyť také celé světové ovzduší podávalo tehdy hojně látky ku přemýšlení a napomínání. H., jak z jeho kázání patrné, nevyhýbal se nikdy, jakož ani jeho předchůdci a vrstevníci, různým palčivým otázkám časovým. Tím méně mohl si nevšímati toho, co hýbalo tehdy všim křesťanským světem, jímž stále mocněji ozývalo se volání po opravě církve v hlavě i údech, jak k tomu pohoršlivá dvojice papežská, za jejíhož dlouhého trvání nevzazanost mravů u laiků i zvláště u kněží tím patrněji vystupovala, dávala hojně podněty. Také v této snaze o mravní polepšení, která již tehdy a potom vždy H-a i celý směr charakterisuje, nalézal H. podpory ve spisech Wiklifových a byla tato okolnost jistě také vedle toho, co vytčeno, a vedle toho, že H. a většina českých mistrů byli jako Wiklif přivrženci filosofického realismu, jedním z hlavních důvodů, pro něž H. k dílům anglického reformátora tak

přilnul. Ale, jak již i tato okolnost poněkud ukazuje, v náboženském tomto hnutí počíná se jeviti jistý rozdíl proti jeho počátkům, jehož příčiny částečně také ve vnějších jeho vrstvách hledati jest. Kdežto dříve kazatelská činnost Waldhauserova a Milíčova elementární silou zachvacovala veškeré vrstvy obyvatelstva pražského, později hnutí náboženské běže na se ráz více národní, ovšem v tom významu slova, jaký mu v této době náleží. Jistě nenepatrnou měrou přispělo k tomu značné zmohutnění české národnosti v Praze v posledních letech Karlových a za vlády Václavovy. Čechy vidíme již i mezi nejbohatšími měšťany pražskými i na radnici, nejsou již pouhou massou, ale stávají se činitelem, jehož důležitost stále roste a který, toho jsa si vědom, počíná se o práva svému významu přiměřeně hlásiti. Začínají ohrožovati dosavadní postavení Němců, kteří z obavy před rostoucím protivníkem nepřiznivě hledí i na opravný směr. A ten zase — důvod s důvodem podává si zde ruku — i ku svým stoupencům i do kolejí, jimiž se ubírá, přišel po přednosti účastnictvím českých členů university Karlovy.

Jest známo, že opravného tohoto hnutí neúčastnil se žádný z mimočeských mistrů. Jest jistě aspoň v jistém směru opravného mínění, že k nechuti, kteráž se v této době počíná mezi příslušníky českého a ostatních národů v universitě jeviti (na př. spisováním potupných skladeb a j.), částečně přispívala neolibost cizinců, že nedávný spor o místa v kolejších vyřizen byl pro Čechy příznivě; ale příčiny vlastní zajisté jsou jiné, hlubší. Cizí mistři, pokud je známo, byli, ne-li přímo zastanci, jistě ne protivníci tehdy platných řádů církevních. Ovšem také z praelátů českého původu, jichž bývala okolo arcibiskupa většina, nemůže této výtky ušetřen býti ani jediný a nescházelo ani českých mistrů, již celým svým životem této skupině náleželi. Přece však vždycky většina mistrů národa českého stojí v táboře protivním. A tak s proudem mezi laiky novému hnutí nepřiznivým z obav na hoře vyličených pojí se proud mezi učenci a hierarchií, jež z podobných obav staví se proti hnutí zmíněnému, odpor, abychom tak řekli, zájmový na poli světském pojí se s odporem zájmovým na poli církevním; vespolek se prostupují, tu jeden moment, tu druhý více vyniká. V jisté době zdá se moment národní nabývati úplně vrchu, nezbavuje se však přece příděchu druhého, což může býti jen potvrzením toho, že na spory v universitě i starší rozbroje o počet kollegiátů měly vliv. V této době moment národní ještě v pozdější váze nevystupuje. Mistrům českým v této době dostává se v jejich snahách o povznesení mravnosti znamenité podpory ze spisů Wiklifových, jejichž realismus, jak řečeno, české realisty lákal. Naproti tomu nominalistům v universitě — a témi byli většinou mistři cizí — podobná podpora přichází od hierarchie. Roku 1403 M. Jan Hubner ze Slezska ku 24 kusům od Londýnské synody (1382) zavrženým připojil 21 nových z děl Wiklifových,

jež předloženy v době sedisvakance kapitule pražské; ta pak požádala rektora Walthera Harrasera o dobré zdání university. Tak přiblížil se první konflikt. Dne 28. máje 1403 svolána schůze mistrů. Mistři čeští většinou stáli proti slezskému kollegovi, v čele jich Mikuláš z Litomyšle, H., Pálec, jenž hotov byl každého slova z knihy Wiklifovy brániti, ale nad jiné M. Stanislav ze Znojma, kterýž ve shromáždění samém všech 45 artikulů začal brániti způsobem tak pohoršlivým, že mnozí mistři shromáždění opustili. Ale konečný výsledek pfece nebyl českým mistrům přízniv. Nebyly sice artikule prohlášeny za kacířské nebo bludné, ale nařizeno, aby jim »nikdo neučil, nehlásal a netvrdil ani veřejně ani soukromě«. První čtyři artikule týkají se Wiklifovy »remanentia panis«. Kdežto o Štěpánovi z Pálče a Stanislavovi ze Znojma dle tohoto i pozdějších svědectví lze tvrditi, že učení Wiklifovo v této příčině přijali úplně, u H-a věc není tak jasna. H. byl již před tím o této otázce měl příležitost se vysloviti, napsav r. 1401 spis *De corpore Christi in sacramento altaris* a nedlouho potom *De corpore Christi*. Tento jest vlastně jenom rozšíření prvního, v němž H. zabývá se otázkou, zdali transsubstanciací tělo Boží se stvořuje, na niž odpovídá záporně, uče, že sice i po konsekraci Kristus ve svátosti »věčně (bytně) jest přítomen, ale neviditelně«. Podobný důkaz provádí i spis druhý. Zde tedy stojí H. ještě úplně na stanovisku církevním, k němuž i v dobách pozdějších se přiznává. Nicméně zdá se pfece, že H. v době, o niž nyní mluvíme, stál na téměř neb velmi blízkém stanovisku jako M. Stanislav a že teprve později k mínění původnímu zase se vrátil. Je-li tomu tak, prodělával podobný process jako o něco dříve Štítný, ať již důvody obratu jsou tytéž nebo jiné. Definitivní odpověď není možná, dokud nebude přesně zjištěna doba vzniku obou zmíněných traktátů H-ových a doba, kdy poznai theologické spisy Wiklifovy.

Ať již H. tenkrát s jinými svými kollegy souhlasil nebo ne, odpor jejich proti odsouzení artikulů, který snad způsobil, že zavržení jich nebylo úplné, jinak nedošel od církevních úřadů nějaké větší pozornosti. Naopak v době nejbližší příští po obsazení stolce arcibiskupského H. a některé jeho přátelé počali se těšiti u arcibiskupa zvláštní přízni. Arcibiskup Zbyněk, který dosud všim jiným více se zabýval nežli theologii, možná že právě z té příčiny vyzval hned na počátku H-a, aby jej upozorňoval na vady, které by v životě církevním seznal. Právnem, tuším, z této okolnosti bývá dovozováno, že H. v té době již patřil mezi přední zástupce reformního směru v Čechách. Aspoň v době nejbližší příští, r. 1405, vidíme jej jako synodálního kazatele vedle Stanislava ze Znojma, kteréhož dle toho, co o něm až dosud bylo řečeno, lze považovati za nejpřednějšího na ten čas muže ve straně. Od arcibiskupa s dvěma kollegy ustanoven byv za kommissáře v záležitosti domnělé krve Kristovy, s niž provozovali se různé podvody ve

Wilsnacku v Braniborsku, vykonal H. svěfžený úkol velmi svědomitě a následek toho byl, že na synodě r. 1405 zakázáno pod trestem klatby tam putovati. Této záležitosti týká se zvláštní H-ův traktát, někdy brzo kolem této doby sepsaný: *De omni sanguine Christi glorificato*, v němž H. zejména vyslovuje se proti uctívání podobných nemožných ostatků. Při tom ku přání arcibiskupovu konával častěji buď on nebo jiný z jeho strany kázání duchovenstvu, nepřestávaje ovšem působiti i v Betlémě. U lidu obecného dobře pověsti H-ově mohlo jenom posloužiti, že r. 1404, přidán byv za zpovědníka před popravou loupežnému rytíři Mikuláši Zoulovi z Ostředka, dovedl jej k lítosti pívěsti, že veřejně shromáždění za odpuštění žádal.

Tou dobou příslušela již H-ovi také zásluha o prospěch lidu svého na jiném ještě poli než na theologickém a nábožensky reformním. Někdy v této době (kol 1406) dokončil svůj spis *Orthographia bohemica*, jímž postavil se na odpor tehdejší anarchii orthografické a podal základ nynějšího způsobu psaní, což, jak správně již častěji bylo připomenuto, jest nejlepším důkazem výhodnosti jeho návrhů, jakož to i ta okolnost potvrzuje, že u mnohých jazyků tento způsob ještě nyní se zavádí. Historik z toho může souditi, že rozuměl potřebám lidu svého. O tom pak nemění svědectví podávají ty české spisy, o nichž s větší nebo menší pravděpodobností lze říci, že do této doby náležejí. V těch letech asi vzniklo jeho české zpracování několika (6) písní nábožných, z větší části dle starších vzorů latinských. Ze spisů obsahu nábožensko-vzdělávatelného dle vši pravděpodobnosti náleží sem *Výklad píesniček Salomůnových* (dle nějakého lat. originálu?), *Devět kusův zlatých*, *O sedmi smrtelných hříších* a snad také *Zrcadlo hříšníka menší*. Všecky nesou se k povznesení zbožnosti a mravnosti mezi lidem.

Místem, kde o totéž živým slovem se zasazoval, zůstávala kaple Betlémská. Betlém také stal se vedle universitních síní předním místem, kde názory Wiklifovy i obhajovány i hlášány bývaly. H. nikdy netajil se oblibou, kterou k Wiklifovi choval. Četné výroky vlastní a četné skutky ji také potvrzovaly. Není tedy divu, že při této oblibě a při podobnosti myšlének, která rovněž je sblížovala, a nad to při podobnosti poměrů v církvi tehdejší H. stále více blížil se anglickému reformátoru i také co do způsobu, jakým zasazovati se mnil o napravení mravů. Snad také spoléhaje na přízeň arcibiskupovu, ale jistě, maje před očima vzor Wiklifův, počal H. bezohledněji vystupovati proti pfvřzencům stávajícího systému církevního i mezi kněžími. Již první řeč na synodě ostře se všech nefesti dotýkala a také některé spisy, které snad sem zařaditi lze (vedle jmenovaných snad také spis *Contra imaginum adorationem*), kde nahodí se příležitost, vystupují již dosti bezohledně. Nemůže býti pochybnosti, že podobnému tónu nevyhýbal se H. ani tam, kde měl posluchačů nej-

více a kázání nejčastěji, totiž v Betlémě. Ale jako tehdejší život veliké části kněžstva byl nejlepším dokladem o potřebě mravní reformy, právě tak musilo té části kněžstva, která plula s proudem, býti velmi nepohodlné, kdyby lid obecný na nefesti, samy sebou dosti nápadné, stále ještě býval upozorčován, nad to pak od kazatele, který sám byl bezúhonný. Není tedy divu, že odpůrcové směru reformního snažili se o to, aby H-a udělali co možná neškodným. Příležitost velmi vydatnou poskytli H. a jeho přátelé. Pohružující se víc a více ve studium Wiklifa, nezůstávali již při pouhé zálibě v jeho opravné horlivosti, nýbrž přijímali z něho i mnohé kusy, jež odporovaly souvěkému dogmatu církevnímu, přiznávající se k tomu docela veřejně a veřejně Wiklifa i na kázáních (jako H. sám) bez výhrad velebíce. Tím poskytovali protivníkům možnost, aby je učinili podezřelými z kacířství. Nemajíce však víry, že by se to jim samým u arcibiskupa podařilo, hledali pomoci od instance nejvyšší. Jeden pramen aspoň chce tomu, že praelátů značnou měrou způsobili vydání bully Innocence VII. ze 24. čna 1405, již arcibiskup byl napomenut, aby nedával kacířství ve své diocési vrstvi. Následek bully byl, že r. 1406 na synodě zakázáno věřiti o svátosti oltářní jinak nežli církev učí, že totiž konsekrovaná hostie všechna mění se v pravé tělo, víno všechno v pravou krev Kristovu. V jakém poměru tou dobou H. stál k učení Wiklifova o remanenci (ač-li se v něm vůbec kdy od církve odchýlil), nelze určit. Z kollegů jeho však M. Stanislav ze Znojma nepřestal se v tom držeti Wiklifa a hlásil se k jeho učení i ve zvláštním spise. Může se snad považovati za důkaz nezměněné přízně arcibiskupovy, že velmi snadným způsobem dovedl se pak zbaviti začatého vyšetřování. Nicméně snesení synody nebylo jen nadarmo vydáno a několik osob, mezi nimi i Kříž kramář a jeho kaplan, voláno k vyznání své víry v té příčině; všichni však dobře obstáli.

M. Jan H. ještě r. 1407 byl synodálním kazatelem, kdy také vystoupil proti těm, kdo bezprávně brali odúmrti. Podobného obsahu český spis *O brání odumrtí nebo nápadův odumřelých věcí* nepochybně též v této době byl složen. Ale jako arcibiskup zůstával mu přízniv, tak dostalo se H-ovi přízně se strany nejvyšších kruhů světských. Byl H. nepochybně v této době někdy jmenován královským kaplanem a, jak obecně se přijímá, snad také zpovědníkem. Stál tou dobou tedy v takové shodě s domácí církevní i světskou mocí jako málo kdy jindy. Ale i v této příčině nastával pohnání obrát. Smýšlení arcibiskupovo začalo se měniti, poněkud sice vlivem vnějším, nejvíce však vlivem domácích protivníků H-ových. Dogmatické věci nebyly nikdy silnou stránkou arcibiskupa Zbyňka, naopak zdá se, jakoby mu vždy bývaly nemilé. Proto slyšíme-li r. 1408 o opětém vyslýchání pro víru, nutno popud hledati spíše zvenčí. Papež Řehoř XII., ačkoli skoro v téže době potvrdzoval založení kaple Betlémské, s druhé

strany ptece přiložil víru zprávám, že v Čechách někteří lidé přidržují se bludů Wiklifových v učení o svátosti a že král Václav sám je podporuje. Václav, zvěděv o tom, žádal přísné vyšetřování. Z mladých mistrů byl zejména Matěj z Knína přinucen k odvolání, kázání zapověděno kněží Sigmundovi z Jištebnice a Mikulášovi Abrahamovi z Veleňovic. Při výslechu tohoto byl i H., jenž se ho zastával, když ve smyslu Wiklifově nechtěl přísahati na Písmo, nýbrž toliko Bohu. Případ M. Knína, tedy opětované objevení učení o remanenci v samé universitě, nepochybně byl příčinou, že král i arcibiskup žádali český národ v universitě ještě jednou o dobré zdání ve příčině 45 artikulů Wiklifových. 20. máje 1408 sešli se mistři v domě »u černé růže« a přistoupili k snesení někdejšímu celé university, ale s tou znamenitou výminkou, že artikulové Wiklifovi nemají býti hlášáni »ve smyslích kacířských, bludných nebo pohoršlivých«. Nad to přidána některá omezení studia Wiklifa pro bakaláře a studenty. Rozumí se samo sebou, že toto usnesení již arcibiskupa uspokojiti nemohlo. Přiznávaloť spíše, ač mělo popírati. Proto také Zbyněk umínil si učiniti věci zkrátka přitř. Na synodě v červnu 1408 opakována někdejší záповěď učení Wiklifova o svátosti oltářní, zapověděna kázání směřující proti kněžstvu a jeho životu a nařizeno, aby všickni majetníci své exempláře knih Wiklifových do 4. čce t. r. předložili ve dvoře arcibiskupském k vyšetření. Teprve po tomto zákaze — a uposlechli až na 5 studentů, jež zastupoval v odvolání k papeži přítel H-ův M. Marek z Hradce — všickni i M. H. sám, odevzdav spisy své s ironickou poznámkou, aby mu arcibiskup bludy, jež najde, neopominul oznámiti; teprve potom arcibiskup na mimořádné synodě v červenci t. r. dal prohlásiti, že bludů Wiklifových v Čechách nenalezl.

Bylo by na pohled očekávati, že H., ukázan se poslušným, dojde u arcibiskupa bývalé přízně, o ježž pozbytí nejlépe svědčilo, že od r. 1407 nebyl již synodálním kazatelem; avšak nestalo se tak. Arcibiskup byl pohnání přiváben na stranu protivníků H-ových. Dokud běželo o subtilní otázky theologické, jimž arcibiskup nerozuměl, nedal se od H-a odvrátiti. Bylo třeba ukázati mu H-a jako ohrožovatele vlastních zájmů arcibiskupových, po případě jako neposlušného, který přes zákaz synodální nepřestává kázati proti kněžstvu. To bylo účelem žalobních artikulů, kteréž r. 1408 proti H-ovi předneseny. Mezi jiným vytýkáno mu zde, že kázal proti rozličným zvykům, jež dávno dříve již byly zapovídány, a že zmiňoval se o nedávno zemřelém mnoho obročníku Petrovi ze Všerub. H. k těmto artikulům odpověděl, důstojně a klidně stanoviska svého obhajuje, a napsal nepochybně v této době svůj podobný traktát *Quaestio de arguendo clero pro concione*, v němž, jako do této doby skoro ve všech, vliv Wiklifův spíše jen formou než obsahem dá se vypozorovati. Jak z potomních událostí souditi lze, nemělo oboje

toto vyjádření H-ovo valného účinku na změnu smýšlení arcibiskupova. Přiznání jednou otevřená již se nevrátila, tím méně, když právě v nejbližší době přibýlo ještě příčin k rozdílu ve smýšlení a k neshodě. K porozumění toho třeba poohlédnouti se nejprve po poměrech v universitě a, pokud nutno, i po poměrech ve světě vůbec. Na universitě viděli jsme dosud dvě strany, ačkoli jméno strany náleží spíše jenom jedné z těch skupin, totiž přátele reformy církve v hlavě i v údech a přívržence řádů dosavadních. Celkem lze říci, že přívrženci oprav byli většinou mistři čeští, protivníci jejich pak byli mistři cizí. Také již vyloženo, jak působením vnějších vlivů celé hnutí zvané husitským proti původně všeobecně reformnímu stává se zároveň i národním. Nemůže býti pochybnosti, že všechny již dříve vytčené okolnosti měly jistý vliv na utváření se vzájemného poměru stran v universitě; ale jisté také značnou měrou působila okolnost podobná jedné již dříve vytčené, že totiž touto dobou Čechové tvořili znamenitou část obecného učení, měli mnoho vynikajících mistrů a přirozeně počínali toužiti, aby se jim dostalo také poměrného k jejich významu zastoupení. A jako někdejších sporů o místa v kolejích sem tam dosud mrzutě vzpomínáno, tak, jak dle některých zpráv souditi lze, chování profesorů německých bývalo dosti často způsobilé, Čechům jejich nedostatek práv připomenouti. Momentu tedy, aby strany, které jaksi dějinnou náhodou celkem dle národnosti seskupeny byly, ač základ rozporu nebyl toho druhu, skutečně změnily se na strany národní (ovšem vždy ve smyslu doby), bylo celkem dosti. Přece však, aby se to úplně stalo, bylo třeba popudu z venčí, jenž také se dostavil.

Dlouho trvajícím schisma papežské samo sebou dávalo četné podněty k přemýšlení, jak bylo by lze je odstraniti. Celá řada návrhů předkládána, uvažována i zamítána, až z bludůžství toho po dlouhém hledání domnívali se účastníci nalézti trojí východisko. Když však zejména jedna cesta, smírné dohodnutí papežů o odstoupení, ukázala se nejen nikoli nejbližší, ale naopak k cíli nevedoucí, kardinálové obou papežů uhodili na cestu jinou, od níž konečně vysvobození počítali. Cesta ta měla nejprve věřící přivésti na obecný koncil v Pise a zde jim konečně zjednati úplného vyvážnutí z dosavadních zmatků. V Praze mistři národa českého, pokud byli přívrženci učení Wiklitova, mohli k tomu přistoupiti beze všech výhrad. S názorem wiklitfským, že papež není hlavou církve, dobře se dalo srovnati přiznání koncilu jakéhosi nadřazeného místa, při čemž ovšem ani koncil sám nepokládali za neomylný jako ani veliká část jeho svolavatelů i budoucích feditelů. A jako tehdejší mravní i náboženská anarchie, zaviněná ponejvíce schismatem, volala po odstranění jeho za každou cenu, tak tím spíše mohl hoditi se k tomu koncil, od něhož zároveň i jakýsi náběh ve příčné mravní reformy bylo lze očekávati. Tak mistři čeští od počátku jsou s návrhem srozuměni. Poněkud obtížnější bylo rozhodnutí v té pří-

čině u mistrů, kteří opravnému směru nepřáli. Ačkoli neomylnost papežská nebyla té doby ještě uznávána všeobecně, pro toho, kdo díval se na papeže očima starších učitelů církevních a ne Wiklitfa, mohly vždycky vzniknouti obavy, je-li dovoleno, aby věřící odfekli se poslušnosti k papeži, je-li možno, aby koncil stavěl se vedle nebo nad papeže. A konečně mohly nastati obavy, jež i ve Francii se vyskytly a jimž historie za pravdu dala, povede-li tato cesta k cíli, nevznikne rozkol ještě větší? K těmto celkem věcným důvodům snad přibyl i ten nový, že mistři čeští většinou stáli při mínění kardinálů. Ať tato okolnost již skutečně k rozhodnutí cizích — a tedy většiny — mistrů přispěla čili nic, zajisté přispěla značnou měrou k tomu, že v nejbližším zápase vidíme proti sobě dvě strany národní. Ještě nedlouho před vlastním utkáním spatřujeme všechny národy v universitě s německým rektorem v čele zasazovali se německým rektorem v čele zasazovali se dne 5. pros. 1408 o propuštění dvou členů university, Štěpána z Pálče a Stanislava ze Znojma, kteří od krále s jakýmsi poselstvím do Italie vysláni, v Bologni však od kardinála Kossy, patrně jako podezřelí z wiklitství, jati. H. a jeho přátelé přičiňovali se o vysvobození, v čem je celá universita podporovala. Ale hned brzo potom nastává již zmíněné rozdělení národností. Vidíme po boku známých již českých přátel reformy i příslušníky národa českého v universitě, kterých dříve v té společnosti vidati nebylo a kteří celou svou minulostí (až na národnost) náleželi straně druhé. Toto spojení jest jistě plodem předchozího vyjednávání a, komu se podařilo, osvědčil se jistě dobrým diplomatem. Ale dle všeho, co o H-ovi víme, zdá se, že by podobného něco jemu, ač byl téměř již náčelníkem strany národní, nebylo se povedlo.

Hledáme-li mezi H-ovými přáteli osobu, kteráž byla s to, aby ten úkol provedla, pozdější akta z koncilu kostnického spějí nám ku pomoci; zdá se, jakoby téměř na původce ukazovala. Není jim nikdo jiný než M. Jeronym, který se mezi tím z dlouhých cest vrátil. Dle všeho, co o něm dosud víme, zdá se býti k tomu jako stvořen. Četná obvinění pozdější jmenují ho hlavním původcem vystěhování německých mistrů a studentů, při čemž také, ač méně často, připomínán bývá H. Sotva daleko od pravdy uchyluje se miněni pokládající Jeronyma za vlastního původce toho, že čeští mistři ve svůj prospěch obratně užili okamžité politické situace, ačkoliv i všickni ostatní přispěli každý svým způsobem. H. pak byl jistě spolupůvodcem a, maje jako dvorský kaplan přístup a vliv u dvora, tím způsobem snahy kolegův i své velmi značně podporoval. Záleželof králi Václavovi v té době jistě nemálo na tom, aby dobré zdání university dopadlo tak, jak si přál, pro subtrakci poslušnosti po žádosti kardinálů. Žádalat to i jeho politika říšská i sjednání někdejší s dvorem francouzským ve příčině politiky církevní i také to, že potřeboval autority university proti opačným miněni

arcibiskupa a jeho rádců. Ale v universitní schůzi k jednání o této věci svolané toliko český národ prohlásil se pro neutralitu. Následkem toho arcibiskup Zbyněk vystoupil proti českým mistrům záповědí služeb kněžských, zakazuje jmenovitě H-ovi kázati. H. — v době, kdy jde o vypovězení poslušnosti papeži, a u toho, kdo četl Wiklifa, překvapiti to nemůže — neuposlechl. Spíše než tento zákaz byla by ho dovedla, ač se tak nestalo, zdržeti od vykonávání obvyklých funkcí kněžských okolnost, že musil nyní v souhlasu s českými kollegy přičinovati se o získání přízně u dvora pro zamýšlený obrat v poměru hlasů na universitě. Jeho podporovatelem při dvoře byl nejvyšší písař Urbury Mikuláš z Prahy. Záměry mistrů českých sotva mohly zůstatí cizím kollegům neznámy. Aspoň když počátkem r. 1409 po příjezdu francouzského poselstva zástupci university povolání do Kutné Hory (z Čechů H., Jan Eliášův, Ondřej z Brodu a Jeronym), němečtí mistři, ač svůj nesouhlas s církevněpolitickými názory královými zatajiti nemohli, žádali, aby zachování byli při dosavadních privilegiích, což jim král slíbil. Naproti tomu české mistry, ač s nimi souhlasil, přijal nevelmi laskavě, obávaje se patrně z jejich žádosti o změnu řádů universitních nových rozměsek. H-ovi a Jeronymovi hrozil dokonce ohněm. H. po návratu do Prahy upadl v těžkou nemoc, snad následkem přílišného namáhání poslední doby. Ještě kdy kolísal mezi životem a smrtí, došla ho zpráva, že 18. ledna 1409 vydán tak zvaný dekret kutnohorský, jímž národu českému pojišťuje se právo tří hlasů proti jednomu hlasu ostatních národů. Král Václav pojistil si tím sice v církevní otázce souhlas university, avšak u německých mistrů vzbudil nálež jeho odpor zuřivý. Mistři a studenti zapřísáhli se, že buďto zvítězí nebo Prahu opustí. Když pak ani několik jízď za králem nepomohlo a též odpor jejich, ve kterém, houzevnatě lpějice na starých řádech, překaziti chtěli zabezpečení nového, zlomen byl nařizením královým, jímž úřad rektora a děkana s moci královské osazen, opustili 16. máje 1409 Prahu.

H. ve zvláštním kázání událost tuto slavil jako vítězství Čechů. Král Václav jmenoval pak k uprázdněným po cizincích místům nové držitele. A nemohl lépe dán býti projev významu, jaký H-ovi v tomto obratu příslušel, než tím, že v říjnu 1408 zvolen, první dle nového řádu, za rektora university. V universitě, jak se rozumí, hned po odchodu Němců nabylo v otázce církevní vrcholu smýšlení, jež již dříve národ český zastával. Ale to znamenalo ještě jeho vítězství v celých Čechách; stál ještě proti němu arcibiskup Zbyněk, ačkoli již zbaven byl podpory v universitě a stál téměř osamocen proti králi a většině svých věřících. Interdikt od něho vyhlášený skutečně zachovávan nebyl. H., jak se zdá, proti němu vystoupil, tak že až ke sběhu lidu došlo. Arcibiskup ujel s některými klenoty kostelními na Roudnici. Následkem toho byl veliký hněv králův, který chopil se osvědčeného již

prostředku k obměkčení — zastavení důchodů. Leckde však tento odpor kněží, již větším dílem náleželi ku přívržencům dosavadních řádů, vzbudil projevy lidu proti nim, které ovšem někdy bývaly i dosti ostré. Tím však přece upozorněn byl i arcibiskup, že odpor jeho jest marný, tak že konečně dne 2. září přiznal se k oboedienci Alexandra V., jenž mezi tím (26. čna) v Pise byl zvolen.

Zdálo se, že v Čechách zase zavládne klid; ale byl to klid před bouří. Podrobení arcibiskupovo po všem, co předcházelo, musilo přece jen i současníkovi vypadati jako vítězství H-a a jeho strany a sám Zbyněk tak na to hleděl. To však ovšem nemohlo přispěti k obnovení bývalé shody mezi nim a H-em. Naopak poměr jejich ještě tou měrou se zhoršuje, že arcibiskup nyní přestává zavíratí se hlasům, které viní H-a z kacířství. Začátkem jakýmsi tohoto sporu bylo nařizení arcibiskupovo (1409), aby H. před inkvisitorem Mauriciem Rvačkou zodpovídal se z udání, která naň učinil farář Jan Protiva a v nichž mu vytýkáno vedle věci již starších také přílnutí k wiklifske nauce o remanenci a o tom, že kněz hříšný »neposvěcuje«
těla Kristova a vůbec nemůže platně udíleti svátosti. K tomu přistoupila výčitka, že podněcuje rozbroje mezi Čechy a Němci. V týchž žalobných artikulech však již také jako předzvěst budoucích kroků proti H-ovi vyskytuje se požadavek, aby oznámil, jakým právem káže v Betlémské kapli lidu z cizích osad a slouží nebo dovolu e sloužiti mše slavnostní. Odpovědi H-ovy před inkvisitorem zachovány nejsou; jest možno, že se podobaly těm, jež napsal na tyto kusy r. 1414. ale jistě byly takové, že inkvisitora uspokojily. Nemáme dalších zpráv o H-ově obsilání před tento úřad; ale jistě uspokojen nebyl arcibiskup a jeho rádcové, kteří, nemohouce ovšem proti výsadám kaple Betlémské sami vystoupiti, poněvadž zřízení její často již bylo potvrzeno, minili H-ovi zavřiti ústa zjednáním si papežského nařizení o tom, ve kterých místech je dovoleno kázati. Po uznání papeže Alexandra vypravil posly do Říma, v jejich čele Jaroslava, biskupa sareptského, by oznámili, kterak bludy Wiklifovy docházejí v Čechách rozšíření, čemuž lze pouze tím učiniti přítrž, zamezí-li se všeska kázání v jiných kostelích nežli k tomu oprávněných, totiž katedrálních, kollegiálních, farních a klášterních. H., pokud o tom z bully papežské souditi lze, nebyl jmenován, což ovšem dobře lze pochopiti, ač v prvé řadě míněn. Poselství bylo v Římě přijato přívětivě. Že Zbyněk k oboedienci Alexandrově se byl přiznal, bylo zajisté již samo příznivým znamením pro jeho žádost. Přes to však jedna zpráva o tomto poselství chce tomu, že opatřeno bylo znamenitými dary a penězi. Výsledek poselství byl skutečně překvapující. Kdežto teprve 8. pros. 1409 datována byla obsilka na Zbyňka, o jehož podrobení nepochybně v Římě tenkrát se nevědělo, aby dostavil se ke dvoru papežovu v známé záležitosti 5 studentů, jichž odvolání M. Marek

z Hradce zastupoval, již 20. t. m. bulla papežská udílela Zbyňkovi splnění všeho, oč žádal.

Bulla dodána do Prahy dosti pozdě, počátkem března 1410, a byla, jak přirozeno, nestejně přijata. Kdežto arcibiskup ustanovením kommisie k prozkoumání spisů Wiklifových, jak bulla nazývala, dal na jevo, že i v kusech ostatních neústupně ji zachovávatí a prováděti míní, H. naproti tomu nechtěl jí se dáti vázat a ohlásil odvolání ad papam melius informandum. Než k odvolání došlo — snad smrt Alexandra V. je zdržela — ohlásil již arcibiskup na synodě 16. čna další kroky ve smyslu papežské bully. Nafídil, aby všickni, kdo dosud neuposlechli (zejména oněch 5 studentů), knihy Wiklifovy vydali do 6 dní, aby byly s odevzdanými již spáleny, a zakázal pod trestem exkommunikace kázání v jiných kostelích než těch čtyřech, jež bulla jmenovala. H. však byl již odhodlán neuposlechnouti. V odporu proti zamýšlenému upálení knih Wiklifových byli s ním téměř všickni kolegové za jedno a vyslovili se proti němu již 15. čna, tedy den před jeho publikováním, a potom veřejně 21. čna, žádajíce krále za podporu. Příměluva králova způsobila aspoň jistý odklad ve vykonávání rozsudku. Ale zákazu kázání H. neuznal; naopak ve dnech nejbliže příštích, patrně spoléhaje na působnost svého odvolání, měl v Betlémě kázání, rázu dosti povážlivého, ač znělo-li tak, jak se nám vypravuje, při němž také ohlásil svoje odvolání. Toto pak předčítáno bylo v kapli dne 25. čna jménem H-ovým a M. Zdislava ze Zvifetic, několika bakalářů a studentů a všech stejně smýšlejících. Odvolání vykládalo nejprve, že pravomoc Zbyňkova ke zkoumání knih těch smrtí Alexandrovou pominula, že jest pošestilostí páliť knihy, jež nejsou obsahu náboženského a tedy kacířství neobsahují, a že ani knihy skutečně kacířské páleny býti nemají; mimo to poukazovalo na zakládací listinu kaple Betlémské a její potvrzení a na Krista. Ale v téže době šlo z Čech do Říma ještě jiné poselství, arcibiskupovo, který, patrně pobídnut příslušným místem v odvolání, žádal za potvrzení rozkazů Alexandrových a jmenuje již H-a výslovně a zároveň pak si stěžuje, že přes zákaz dále a bouřlivě káže; žádal, aby osobně byl pohnán do Říma k zodpovědní. Doma pak, snad aby neposlušné energickým krokem zastrašil, nebo z obav, aby snad zase nepodleh, vůbec tak náhle, že to těžko jest vysvětliti, dne 16. čce před četné pozvanými zástupci své strany dal ve dvoře domu arcibiskupského knihy Wiklifovy spáliti. Odjev pak na rychlo na Roudnici, vyhlásil odtud dne 18. čce klatbu na H-a a jeho přivržence, kteří souhlasili s odvoláním.

Tím vzbuzeno veliké jítření v Praze. Lid obecný, který se většinou H-a přidržel, dával nelibost svou na jevo zpíváním posměšných písniček o původci klatby a překážením při jejím ohlašování, z čehož mnohdy i v kostelích samých nebo i mimo ně strhly se různé a rvačky. H. klatby také neuznal a protestoval nad to proti odsouzení Wiklifa jednak

zvláštním spisem *De libris haereticorum legendis*, tehdy asi vzniklým, jednak s několika kollegy obvyklým tehdy způsobem, velikou veřejnou pětidenní disputací, kterouž H. sám v neděli dne 27. čce zahájil, obraňuje spis Wiklifova »De trinitate«, načez ostatní pokračovali, z nichž nejzdařileji provedl obranu jiného zase díla Wiklifova dne 29. čce M. Simon z Tišnova. Reči jejich dosud jsou zachovány. Mezitím však naaktyla se vhodná chvíle nakloniti krále svého ku podporování snah H-ových. Král Václav sice ve věci úplně souhlasil s H-em, ale byl patrně neustálými rozbroji rozmrzen, tak že vydal zákaz všelikých rozmišek z příčiny klatby arcibiskupské, hroze přísnyými tresty, kdo by neposlechl. Když tím nepochybně klid více méně byl zjednan, nebylo asi příliš těžko přiměti jej k tomu, aby i u samé kurie H-a se ujal, zvláště když poslední snad možná překážka příchodem obvyklého poselstva papežova s ohlášením volby odstraněna byla. V dopise ze dne 12. září žádal král pro vyslovení obvyklé gratulace za zrušení zákazu o kázání a obrátil se písemně také na některé kardinály. S ním zároveň učinila tak i jeho choť Zofie a několik českých pánů a konšelů všech tří měst Pražských, při čemž zejména dopis pánů z Kravař rázným, ač důstojným tónem se vyznačuje. Avšak v době, kdy listy tyto psány, byl již kardinál Odo de Colonna dávno vyhověl žádosti Zbyňkově, potvrdil dne 25. srpna nařízení Alexandra V. a brzo potom (snad 20. září) citoval také H-a svého před soud papežský. Arcibiskup Zbyněk, hned jak o žádaném potvrzení zvěděl, dne 24. září vyhlásil aggravaci klatby H-ovy. To přimělo krále Václava k novým dopisům papeži a kardinálům, k nimž opětně i Zofie se přidružila. Žádali sice stavení hádek o Wiklifa, ale jinak rozhodně ujali se kaple Betlémské i H-a, vyslovující prosbu, aby jeho osobní stavení se v Bologni, pro mnoho nepřátel nebezpečně, bylo prominuto. V tom smyslu nařídil i jednatelem svým, aby potřebné kroky činili.

H-ovi v této jistě již dosti těžké době dostalo se vedle podpory ze strany krále také posily a povzbuzení od muže osobně mu neznámého, místně velmi vzdáleného, ale duševně pfece blízkého. Byl to starý pfvrženec a pomocník Wiklifův Richard Wyche, jenž, zvěděv od krajanů H-ových o jeho činnosti i o zákazu arcibiskupově, dopisem z 8. září 1410 povzbuzoval H-a k setrvání, poněvadž pravda nesmí býti umlčována lehkomyšlnými zákazy. H. zajisté dopisem tím byl potěšen znamenitě, jak nejlépe jeho odpověď a v ní zvláště zprávy o tom, co s dopisem učinil, ukazují. Píše, že učinil o tom oznámení na kázání, na němž prý asi 10.000 lidí bylo, a shromáždění prý tak bylo rozradostněno, že žádalo H-a, aby list Richardův přeložil, což on také nepochybně učinil. V dalším pak dává povšechné zprávy o výsledcích svého působení a končí pozdravem církvi Kristově v Anglii od církve Kristovy v Čechách. Snad i tím listem posilněn, ale zejména a hlavně na pod-

poru královu spoléhaje, umínil si H. obsílky před soud papežský neuposlechnouti a poslal místo sebe poselství s M. Janem z Jesenice v čele a prosbou, aby zbaven byl osobního příchodu ke kurii z příčin již v listě králově uvedených. Ale ani podpora králova nemohla již postačiti při tolika a tak těžkých žalobách, které vlastní duchovní vrchnost přinášela, k čemuž dle jedné zprávy přistoupilo i to, že Zbyněk skrze nové poselství dal papeži a vyšetřujícím kardinálům doručiti hojně dary. Nemůže tedy překvapiti, že po uplynutí termínu k osobnímu stání H. v únoru 1411 jakožto neposlušný pro nestání (ale ne jako kacíř) dán do klatby. Touž asi dobou bylo H. ovi svěsti literární boj s neznámým protivníkem domácím, jenž stanovisku, na němž H. při kázání stál, odpíral tvrzením, že není dovoleno kněžím výtky pro jejich život činiti. H.ovou obranou proti němu jest jeho *Replica contra occultum adversarium*, dokončená 10. ún. 1411. Dne 15. března klatba k rozkazu Zbyňkovu vyhlášena ve všech kostelích pražských mimo dva.

Ačkoli mohlo se nyní zdáti, že arcibiskup, zvitěziv u stolice římské, zůstane již vůbec vítězem, nebylo tomu tak. Naopak král Václav, nemoha přímo vystoupiti proti arcibiskupovi, jenž na pohled toliko ustanovení vyšší instance prováděl, užil vlastně za záminku, že arcibiskup nevyplnil dosud přikázání královského, po upálení knih Wiklifových současně se zákazem všelikých nepokojů vydaného, aby totiž škoda majetníkům knih Wiklifových byla nahrazena, a poručil arcibiskupovi a jeho některým rádčům zabaviti některé statky. Zbyněk odpověděl klatbou na vykonavatele vůle královské, jimiž byli konšelé měst Pražských, a konečně, když klatby nedbáno, interdiktem na město všecko. Byl to krok, který měl snad zastrašiti krále od dalších kroků a který by se u panovníka jině povahy sotva byl minul účinkem. Ale u Václava byl účinek právě opačný. Interdikt skutkem zachovávan býti nemohl, poněvadž hrozily těm, kdo by ho zachovávali, nové sekvestrace, tak že ani přivrženci arcibiskupovi neodvážili se dle něho jednati. Kdo však znal povahu Václavovu i Zbyňkovu, mohl již napřed tušiti, jak spor bude skončen, kdo podlehe. Arcibiskup seznal patrně, že zvitěziti nemůže, a užil přítomnosti některých vynikajících osobností z ciziny ku smíření. Obě strany kompromitovaly na krále, jenž pak 6. čce učinil výrok, dle něhož spory mezi stranami zůstávaly se rozhodnutí královskému, arcibiskup měl se pokoriti králi, měl psáti papeži, že bludů ve své dicési nemá, a zároveň žádati o rozřěšení těch, kdo jsou v klatbě papežské. Zabavené statky měly býti vráceny, všechny korporace i jednotlivci měli zůstati při svých právech. Avšak arcibiskup vyplnil jen část ustanovení, pokoriv se králi, ale odkládal psáti papeži a zpěčoval se zrušiti interdikt, maje asi neb aspoň předstíraje jisté pochybnosti, jichž ho Pálec zvláštním pojednáním zbaviti se snažil. Jeho zdráhání zase vedlo k neplnění

úmluv i s druhé strany, čím ovšem kyselostí jen přibývalo. Tu arcibiskup patrně odhodlal se hledati jinde pomoci a v srpnu opustil Prahu. Snad tušila druhá strana, co zamýšlí učiniti, nebo snad vedena byla vlastními intencemi; jisto jest, že H. ještě jednou mnil obrátiti se k papeži s vysvětlením. Žádal, aby byl zbaven osobního stání z důvodů již dříve uvedených (nebezpečenství od Němců atd.), kteréž také již dříve svým posluchačům na kázání vyložil, a ohražoval se proti tomu, že jest přivržencem některých vět Wiklifových, jako o remanenci, o knězi ve smrtelném hříchu, o odnětí kleru statků u j. Dne 1. září list předložen universitě a její pečeti opatřen měl býti odeslán kardinálům zároveň s listem, v němž H. zejména kladl důraz na své stanovisko při subtrakci poslušnosti před koncilem piským. Listy tyto neměly žádaného účinku; ale také arcibiskupovi nebylo přáno, aby se dočkal konce toho sporu. Opustil totiž počátkem září Čechy, míně hledati u krále Sigmunda podpory; ale na cestě zemřel v Prešpurce 28. září 1411.

Do této doby padá také příchod poselství anglického do Prahy. Mistři čeští někteří zvěděvše, že mezi posly i někteří angličtí jejich kollegové se nalézají, nemyslíli jinak, než že přibylí učenci jsou přivrženci Wiklifovými; učinili jim svou návštěvu a zvali je k sobě do kolleje Karlovy. Přední mezi těmito členy poselstva, licenciovat práv John Stokes, však pozvání odmítl a vyjádřil se nad to pohrdlivě o Wiklifovi pravě, že, kdo jeho díla studuje, časem musí upadnouti v kacířství. Mistři čeští cítili se tím uraženi a H., dav nejprve veřejným notářem zjišiti jeho výroky, vyzval jej veřejnou vyhláškou k disputaci na 13. září, by je odůvodnil. K tomu odpověděl Stokes podobným způsobem oznamuje, že přišel za jiným účelem, že však je ochoten v každém jiném veřejném učení nebo u dvora papežského hájiti slov svých, jež prý zněla, kdyby zvěděl o člověku, že studuje díla Wiklifova, napomenul by jej, aby od toho upustil, poněvadž dobře ví, že i sebe lepší člověk nemůže jich studovati, by neupadl v haeresi. H. potom v ustanovený den podnikl obranu Wiklifův známost jako *Replica contra Anglicum Joannem Stokes, Wicleffi calumniatorem*, v níž povaha věci sama asi způsobila, že Wiklif začasté vlastními slovy svými jest obhajován. Událost sama jako již četně předcházející jest důkazem, že náboženské hnutí v Čechách ukazuje značný rozdíl a pokrok proti počátkům svým, značnou měrou vlivem wiklifismu, ale jistě také působením současných běhů světových. Nemohlo pfece českým mistrům, i kdyby nebyli znali Wiklifův, ujíti, o čem si šeptal a snad i nahlas vypravoval celý svět, že Jan XXIII. jest osobou k úřadu papežskému naprosto nezpůsobilou. Náзору tomu, v Čechách ovšem tím spíše možnému, dal průchod M. Jakoubek ze Stříbra při disputaci »de quolibet« počátkem r. 1412, označiv jej jako Antikrista. A neméně povážlivě formuloval ve veřejné listině dne 3. března 1412 H. svoje některé

pochybnosti náboženské, z nichž nejdůležitější, nutno-li věřit na papeže, zodpověděl záporně a druhou pak, může-li umírající spasen být bez zpovědi kněžské, kladně. Úřad arcibiskupský nezakročil proti nim nikterak. Seděl na stolci arcibiskupském tou dobou slavný — ovšem na jiném poli — Albík z Uničova, dosud více medik než theolog a více dvořan než arcibiskup.

Mezitím však více pozornosti věnoval plnomocníkům H-ovým dvůr papežský. Po malém záblesku naděje, že aspoň H ova omluva bude vyslyšena, ustanoven byl soudcem kardinál Ludvík de Brancatiis, za něhož věc vzala opět obrat nepříznivý, tím spíše, že mezitím nové poselství z Prahy a hlavně Michal, dříve farář u sv. Vojtěcha pod Zderazem, člověk dosti špatné minulosti, přednesl nové žaloby na H-a naléhaje, aby H. za kacíře byl prohlášen. Snaha jeho aspoň z části neminula se s účinkem a jednatelé H-ovi záhy mohli se přesvědčiti, že cesta jejich jest marna. Nad to pak užil Michal de Causis ještě vydatnější zbraně proti nim, rozšířiv podezření z kacířství i na jednoho z předních, M. Jana z Jesenice. Následkem žaloby byl tento v březnu 1412 jat a když z vězení prchl, 29. čce 1412 pro nestání dán do klatby. Také ostatní poslové zatím odešli z Říma do Čech, kde zatím do ovzduší naplněného třaskavinami padla jiskra v podobě bully Jana XXIII., slibující odpuštění účastníkům křížové války proti králi Ladislavovi apulskému. Jednatelé papežovi přinesli ji do Prahy někdy v květnu a nedbajíc jistých omezení se strany konsistoře, zahájili obvyklé prodávání odpuštěk. Již bulla sama dávala dosti příčin k uvažování. M. Štěpán na první pohled nalezl v ní a informacích pro kazatele bludy makavé, H. pak obrátil se dle způsobu tehdejšího k universitě v jejím shromáždění, žádaje o dobré zdání, slušno-li, by členové university přispívali penězi ke křížové válce. Proti nadání zdvihl se značný odpor se strany theologické fakulty, jejíž členové otázku samu jako nepřípustnou zamítali. V tom s ostatními theologickými kollegy stáli za jedno i Pálec, ten čas děkan fakulty, i M. Stanislav ze Znojma, a to jest také počátek jejich úplného rozchodu s H-em.

Snad nemůže býti o tom pochybnosti, že H. právě jako oni byl si vědom všech důsledků svého vystoupení, které srovnávalo se s jeho názorem o moci papežské, z části z Wiklifovy přejatým a jistě souvěkým stavem církve posilovaným. V tom právě tkví síla jeho mravního významu, že odhodlán byl svého lepšího názoru hájiti, nelekaje se žádných překážek, že obrátil ostří svých výtek také proti těm kruhům, před jejichž povýšeným postavením se dosud kritika jiných zarážela. Čím více jest jisto, že hlavní posily k tomuto vystoupení H-ovi dodával Wiklif, tím méně jest při tom, co o poměru jejich k Wiklifovi již víme, pochopitelný nenadálý obrat obou dřívějších přátel H-ových a jistě můžeme tomuto uvěřiti, že zastrašení byli protivensstvími, kteráž jim druhdy v Bologni vytrpěti bylo, ač důvod

ten sotva byl jediným. H. však v činnosti jednou započaté již neustal, vystupuje proti odpuštěkům jak na kazatelně tak v universitě všemi obvyklými prostředky. Na den 7. čna ohlásil disputaci v kolleji Karlově o bulle papežské. Odpůrci jeho v universitě, obávajíc se jeho výmluvnosti, pokusili se disputaci zmafiti. Když první pokus, žádost k arcibiskupovi o zákaz, nepotkal se s účinkem a naopak poskytl H-ovi příležitost, aby prohlásil legátům papežovým otevřeně mínění své o tomto nařízení papežském řka, že pouze těch příkazů papežových, jež shodují se s apoštolským učením, míní poslouchati, fakulta theologická zakázala všem bakalářům dotýkati se jakkoli bully papežovy. H. nařízení to odbyl smíchem. Tak došlo k disputaci, při níž jmenovitě M. Jeronym výmluvně zastával stanovisko H-ovo, tak že u studentů větší obliby došel než H. sám. Řeč H-ova při této příležitosti známa jest jako: *Quaestio de indulgentiis sive de cruciata papae Joannis XXIII. fulminata contra Ladislaum Apuliae regem* a složena byla hlavně z vět, které podal Wiklif. Neomezuje se ovšem pouze na universitní síně, kázal H. v podobném smyslu také v Betlémě a, pokud styky jeho sahaly, i mimo Čechy. Kázání jeho nemohla přispěti k utišení mysli lidu, beztoho dosti pobouřených, naopak rozněcovala je ještě více, tak že docházelo k četným výtržnostem. Největší demonstraci takovou provedl dne 24. čna dvořan královský Vok z Valdštejna, prý ne bez vědomí Jeronymova, uspořádav posměšný průvod kolem dvoru arcibiskupova a královského u sv. Benedikta na Nové město, kdež listiny dle bully papežské sestrojené, kterými před tím student jeden za nevěstku přistrojený byl ozdoben, na pranýři spáleny.

Případ tento byl příliš křiklavý, tak že brzo potom zakázány veškeré výtržnosti proti kazatelům a prodávacům odpuštěk. Fakulta theologická pak, minic hájiti urozené autority, žádala na H-ovi, aby jí předložil svůj spis proti bulle (miněna byla nepochybně svrchu uvedená jeho řeč). Když pak H. neuposlechl, učinila znovu usnesení o 45 artikulích Wiklifových a 6 jiných, jež předložila králi žádajíc, aby vymohl na arcibiskupu, kapitulách i universitě nové jejich odsouzení. To bylo nepochybně H-ovi příčinou, by znovu veřejně ujal se v kolleji Karlově některých artikulů Wiklifových. Ve vydání H-ových spisů spojeny tyto řeči v jeden celek s titulem *Defensio quorundam articulorum Joannis Wicleff. Individivě z nich jednaly, zvláště De praedicatione et auditione verbi Dei*, že jest hříchem ze strachu před exkomunikací ustati v kázání a že i bez svolení papeže nebo biskupa je dovoleno kněžím a jáhnům kázati, *De ablatione temporalium a clericis* (statky má jim odňati světská moc, jestliže jich zneužívají) a *De decimis* (desátky jsou pouhé almužny; nikdo, jsa ve hříchu smrtelném, není skutečným světským pánem ani knězem). Do této doby také snad padá jeho replika *Contra bullam papae Joannis XXIII. in qua erexit crucem adversus Ladislaum regem*

Apuliae, ač možno také, že vznikla o něco později. Jak se zdá, naklonil se král k žádostem theologů potud, že povolal obě strany před sebe na Žebrák. Tu čten nejprve spis theologů, v němž H. obviňován z neposlušnosti, že nevydal zmíněného již spisu svého. Tu konečně H. slibil její vydati, ale jen s podmínkou, že žalobníci jsou ochotni podstoupiti po případě stejně jako on trest smrti ohněm. Když pak návrhu, že toliko jeden z nich k tomu se nabídne, H. nepřál a jinak shody docíliti nebylo lze, shromáždění skončeno bez pořízení. Podobný asi konec měla porada několika králových rádců, konaná 10. čce 1412 na Žebráče. Ale mezitím dostalo se věci pobídnutí události, jež tou dobou se přihodila v Praze. Výtržnosti proti odpustkům totiž nebyly se dosud valně zmenšily, naopak bezpochyby stávaly se mnohem většími, tak že 10. čce úřad městský viděl se nucena tři výtržníky, Martina, Jana a Staška, dát zatknouti. Avšak účinek tohoto kroku, který konšelé patrně očekávali, totiž zastrašení ostatních výtržníků, nedostavil se. Naopak obava, že budou zatčení přísně potrestáni, vzbudila nové vření v lidu. H. nazířti, zjednav si přístup před konšely, přimlouval se za zatčené ukazuje, že vlastně on sám první proti odpustkům hlasu svého pozvedl a že by tudíž tyto zatčení nevině trpěli místo něho. Dostalo se mu ujištění, že jim ublíženo nebude. Ale sotva odešel, konšelé, by rozjištěné davy snad zastrašili, dali zajaté na náměstí popraviti. Již při tom mohli se přesvědčiti, že úmysl se nepodařil. Četní lidé hlasitě odsuzovali tento čin, až někteří znovu musili býti zatčeni. Těla popravených zaobalena do bílých prostěradel a M. Jan z Jičína, zanotovav antifonu »Isti sunt sancti«, bral se v čele velikého zástupu s mrtvými těly k Betlému, kde byla pohřbena. H. pohřbu jejich se nesúčastnil, nepochybně, by nerozmnožoval rozdělení již velmi značné. Ale následkem těchto událostí král odhodlal se zakročiti rázněji a svolal na 16. čce do Staroměstské radnice schůzi, již vedle university i celá řada církevních i jiných hodnostářů měla navštívit. Z university však téměř jen theologická fakulta se dostavila, protivníci její i s rektorem M. Markem z Hradce konali současně schůzi v koleji Karlově. Odtud vyslali do shromáždění deputaci, kteráž po marném vyzvání doktorů do koleje protestovala proti odsouzení článků. Nicméně přistoupeno k němu přece a zejména, jak se zdá, s důrazem opakováno 6 článků týkajících se posledního sporu o odpustky, při nichž na konec zvláště znova zakázáno proti kazatelům nebo bullám mluvit.

H. po té, nejspíše z opatrnosti, nedotýkal se nějakou dobu současných událostí. Teprve když mlčení jeho mu ve zlé vykládáno, oslavil zvláštním kázáním 24. čce památku popravených, obraceje se tím znova proti odpustkům. Král nechal tento čin nepovšimnut; ale za to úplně připravil se H. o neopatrné ještě ohledy, které k němu měla kurie. Protivníci jeho neopomenuli záhy po vystoupení H-ově

proti bulle dáti o tom zprávu papeži a to stačilo zajisté, by dán byl průchod přisnosti bezohledné. Misto kardinála de Brancattis jmenován soudcem Petr Stephaneschi, kardinál titulu sv. Anděla. Ten pak ihned nafídl aggravační někdejší klatby pro nestání, již po 30 dnech měla následovati reaggravace, spojená s nejpřísnějším interdiktum na všechna místa, v nichž by se H. zdržoval. Zatím však další průběh věci v Čechách měl za následek další stížnosti ke kurii, jež zavdaly Michalovi de Causis podnět k rozšíření žalob i na samotného krále Václava a některé jeho rádce jakož i na některé ze soudruhů H-ových, kterýžto sám dle žádosti Michalovy měl býti prohlášen za kacíře, což se dosud nebylo stalo. Ale kurie z opatrnosti neminila tak daleko jíti, nýbrž svolila toliko k rozšíření klatby na obviněné soudruhy H-ovy, kteříž také osobně citováni do Říma, a nafídla sboření kaple Betlémské. Zajímavé jest, že ani H. kacířem prohlášen nebyl, nýbrž nařízeno jeho zatčení a souzení pro neposlušnost. H. byl hned po vydání aggravace ohlásil odvolání ku Kristu. Odvolání, z jeho názorů na poměr Kristův k církvi plynoucí, jistě mělo pro něho ten význam, aby jim kryl se proti následkům stížní klatby. Kázal tedy, spoléhaje se na ně, jako jindy v Betléme, požíraje při tom stále nezměněné přízně dvora, nebo aspoň královny. Avšak strana jemu protivná užila nařízení církevní vrchnosti způsobem tehdy jistě nejcitelnějším, stavením služeb božích. Rozumí se, že to záhy vedlo k četným výtržnostem s obou stran. Strana protivná jmenovitě, opírajíc se patrně o poslední nařízení stran kaple Betlémské, podnikla útok na toto místo, který však odražen. Ježto však odpůrci nepřestávali hledati H-ova bezživoti, užívajice ve stavení služeb božích vydatného prostředku k obměkčení lidu, H. opustil Prahu asi v prvních týdnech listopadu (před 11. list.), dokončiv nepochybně dříve svůj *Výklad víery, desatera božieho prikázání a na páteř*, na tu dobu datovaný. Někdy před tímto spisem, ale nepochybně také r. 1412, vznikl jiný spis jeho *Provázek třípramenný* a v téže době asi složen neveliký traktát *Quaestio de credere*. Poslechl vyzvání pana Jana staršího z Ústí a odebral se na jeho hradek Kozí. Protivníci jeho, kteří zprvu nevěděli, kam se uchýlil, nabyvše jistoty, že v Praze není, začali zase znovu sloužiti. To však také bylo jedině jejich vítězství na ten čas. V universitě nepodařilo se jim zmařiti volbu přítele H-ova M. Křišťana z Prachatic za rektora a v jedné z prvních schůzí, které tento řídil, vystoupil jiný jeho přítel M. Jan z Jesenice, na ten čas již doktor práv bononské university, stkvélou deputací proti klatbě na H-a.

H. mezitím zůstával ve stálém písemném spojení se svými přáteli. Snad od nich upozorněn obrátil se ze svého exilu také k nejvyšším úředníkům a prosbou o zastání. Žádost jeho nebyla oslyšena; ustanoveno, by o této záležitosti jednala mimořádná synoda, již ovšem předsedati měl již nový, dosti křiklavou koupí úřadu toho dosáhnoucí arcibiskup

Konrád z Vechty, dříve biskup olomúcký. Slibená synoda a přípravné práce k ní nepochybně vyžadovaly větší blízkosti H-ovy, jež nad to měl i pochybnosti, byl-li ústup jeho pro nebezpečnost od nepřátel správný. Ale že jednání chystané bylo mu při návratu hlavním účelem, dokazuje okolnost, že, vrátiv se brzo po vánocích do Prahy, pobyl zde zprvu dosti dlouho, jako na zapfenou, nekonaje žádných kázání. I protivníkům jeho kázala snad opatrnost, nedrážditi krále zbytečně; proto také, ač o přítomnosti jeho věděli, nestavili služeb božích. H. mezitím, maje odpočinek v činnosti veřejné, věnoval všecku píli některým spisům theologicko-vzdělávacelným. Jmenovitě dokončil dne 2. ún. 1413 svůj traktát *O svatokupectví*. Bezpochyby také do této doby zařaditi jest některé nedatované práce H-ovy, o nichž z obsahu je patrné, že složeny byly po r. 1412 a o mnoho později složeny zase býti nemohly, doba pak tehdejší k tomu mohla se hoditi. Jsou to *Zrcadlo člověka hříšného* (větší) a *O poznání cesty pravé k spasení* (*Dcerka*) a snad také revise textu biblického, o níž výklad učinil H. v předmluvě k bibli rukopisu šafhúzkého. Den 6. ún., k němuž synoda položena, přiblížil se a dle ustanovení také jednání v tu dobu započato. Doktoři žádali, by odsouzení artikulů Wiklifových i přidaných bylo uznáno za správné, poněvadž žádný z nich není katolický, nýbrž buď kacířský, nebo bludný, nebo pohoršlivý, a poněvadž nepřislouší kněžím posuzovati správnost nebo nesprávnost nařízení papežských, aby klatba na H-a uznána byla platnou. Aby pak toto uznání jejich stanoviska bylo všeobecné, měli dle jejich přání v jiném návrhu vysloveného všickni doktoři a mistři před arcibiskupem odffci se 45 artikulů, pro něž hlavně království České bylo nařčeno, slíbiti, že o svátostech a jiných obřadech, právech a svobodách církevních, o ctění ostatkův, o odpustcích atd. budou věřiti jinak než věří církev římská, jež hlavou jest papež a tělem kolegium kardinálů, praví to nástupcové sv. Petra a apoštolů, ve všem této církvi se podrobiti a praelátů poslouchati a mimo to ještě vyznati, že artikule Wiklifovy jsou bludné. Na nezachování toho měl býti vyměřen trest exilu, mělo býti zakázáno podobného něco kázati, rovněž zpívati již dříve zakázané písně. Dotýkajíc pak se H-ovy přítomnosti v Praze, žádali, by nekázal a přítomnosti svou, ať zjevnou nebo tajnou, služeb božích nezdržoval. To vše že jest podmínkou míru. Na konec slibovali, zachová-li se H. dle toho, ochotně vyznati, že ve věcech víry se shodují, by bylo patrné, že s jejich strany nic dosažení shody nepřekáží. H. (či snad někdo z jeho přivrženců?) obrátil se nejprve dopisem k synodě proti jejich názorům v prvním návrhu vysloveným dokazuje, že podezřívání obyvatel království Českého z kacířství, an nikdo dosud překážán není a od doktorů jmenován nebyl, jest urážkou království, a charakteristickými doklady naznačuje stanovisko jejich v dobách dřívějších k tomu, co nyní na-

vrhují, zejména stanovisko Stanislavovo a Pálčovo k Wiklifovi. Proti návrhům k doclení smíru podal pak návrhy vlastní. Vyšel z jednání s někdy arcibiskupem Zbyňkem a vyslovil přání, by království České těšilo se ve přčině nařízení církevních podobným právům jako jiná, žádal, aby mu bylo dovoleno dostaviti se k synodě, kde ho může každý obviňovati sub poena talionis. Neodvážil-li by se k tomu nikdo hned, ať jsou na tuto nabídku i nejširší kruhy upozorněny a kdyby ani pak se nikdo nepřihlásil, necht obviňovatelé jmenují domnělé kacíře jménem, ne-li, ať jsou trestáni. Výpovědi jejich buďte pověny listinami veřejných notářů. Potom král s arcibiskupem zapovědí každé kaceřování a pošlou poselství ke kurii, k čemuž i od kněží příspěvky budou sbírány a k čemuž se i žalobníci na vlastní útraty připojiti mají, aby království očistili. Na konec pak žádal, aby pro jeho přítomnost a kázání v Praze nebyly staveny služby boží. Mnohem ostřeji, snad proto, že všeobecněji, kdežto H-ovi předem o vlastní zájem běželo, formuloval svoje návrhy M. Jakoubek ze Stříbra dokazuje, že k doclení pokoje předem zapotřebí stavení všech zlořádů. H-ovi a jeho stoupencům budíž dána pffležitost, aby vyvrátili nařčení proti sobě. Úsudek a pomlvy ciziny nemohou padati na váhu. K tomu pak přistoupilo prohlášení pffvrženců H-ových v universitě z péra M. Jana z Jesenice. Obsahem úplně podobně, jeví se přece, poněvadž není tak bezohledně, prohláseno ono mnohem političtější než Jakoubkovo. Ukazuje především, že ustanivním kaceřováním nedejde se smíru, vyvrací poukázáním k stávající trojici papežské tvrzení, jako by papež s kardinály byli nepopíratelnými nástupci sv. Petra a apoštolů, zavrhuje odsouzení 45 artikulů jakožto ukvapené a nespravedlivé, potfrajíc návrhy žalobníků namoze vlastními jejich důvody. Těmto dostalo se mezitím podpory prohlášením biskupa litomyšlského Jana, který, obdržev návrhy theologů i odpovědi H-ovy, vyslovil se ovšem ve smyslu theologů, připojuje ještě některé pokyny, zejména, by české spisy H-ovy, jimiž bludy své šířf, byly zakázány. Ale při všem tom množství návrhů nebo snad právě pro ně synoda rozešla se bez jakéhokoliv výsledku.

H. zůstával zatím ještě stále v Praze: vida nepochybně, že zdrželivost jeho neměla žádoucího výsledku, začal někdy po synodě nebo snad již o něco dříve znovu kázati. To bylo příčinou k novému stavení služeb božích. Když z toho vznikaly mnohé nesnáze, H., vyžádav si svolení lidu, k žádosti králově někdy po velikonoci opustil Prahu. Měl král Václav tou dobou úmysl, co se nepodařilo moci duchovní, provésti vlivem vlastním. Nafidil někdy po velikonocích zvláštní kommissi ku srovnání obou stran. Již složení kommissi samo sice ukazovalo, že výsledek jednání bude se shodovati s přáním královým; doktoři theologie přes to — konflikt mezi mocí církevní a světskou za krále Václava zde zase v jiné podobě se objevuje — neústupně stáli

na stanovisku svém, ačkoli názory jejich zejména o církvi nebyly takové, by proti nim nesměla ozvati se námitka. Naproti tomu přívrženci H-ovi jistě vlivem M. Jana z Jesenice dovedli bez ublížení svým zásadám vyhovětí přání kommisce, a stanovisko jejich, názorům kommisce jistě bližší, bylo jim v tom podporou. Tím se také stalo, že kommisce, chtějíc určitěho výsledku dojiti, došla souhlasu pouze se strany H-ových přátel, takže hrozila odpůrcům hněvem královým. Tito pak zastrašení volili raději dobrovolně vyhnanství, které však král zvláštním nařízením změnil v trvalé. H. v tu dobu zdržoval se zase na Kozím. Zaměstnával se po přednosti kázáním lidu obecnému, navštěvuje zejména mnohá místa v okolí při posvíceních nebo poutech, kdy tam bývala četná schůzka lidí. Přitažlivost jeho výmluvnosti osvědčila se zde na novo, posluchačů stále přibývalo a nevážili ani daleké cesty, by jeho kázání slyšeti mohli. Ovšem sotva lze pochybovati, že spolupůsobila tu vedle kouzla výmluvnosti H-ovy také jistá praedispozice lidu okolního. I dřívější doby, jež podávají dosti četné zprávy o bujícím zde kacířství, i pozdější vystoupení nejradikálnějších sekt husitských v tomto kraji mohou v té příčině býti aspoň částečným svědectvím. Při tom ovšem dostával zprávy z Prahy, zejména byl v korespondenci s M. Křifštanem z Prachatic. Obavy, jednal-li správně, opustiv k přání královi Prahu, dostavily se však znova, lákajíce k návratu, k němuž také události zatím sblížily vybizely. Možná že také odchod úhlavních protivníků a věci s ním souvisící přispěly k urychlení jeho návratu do Prahy. Zde dne 21. čna dokončil spis svůj *O šesti bludích*, jenž napsán byl také na zdi kaple Betlémské. Ale touže dobou bylo mu podstoupiti i literární polemiku s vyhnanými protivníky, z nichž zejména Pálec a Stanislav vydali každý zvláště ku své obraně spisy, v nichž odůvodňovali názory i stanovisko své, dotýkajíce se i starších příběhů v době rozepře. H. proti nim napsal svůj veliký traktát *De ecclesia*, v němž podrobně vylíčil, v čem s protivníky svými se rozchází. Traktát byl veřejně čten v Betlémě dne 8. čce 1413. Podrobné vyvrácení jejich názorů obsahují traktáty *Responsio ad scripta M. Stephani Paletz*, *theologiae doctoris a Responsio ad scripta M. Stanislai de Znomya, doctoris theologiae*. Nepochybně pak narážky na starší spory, zejména na spor o odpustky a jednání na Žebrácku, přiměly ho k tomu, že obrátil se tou dobou též proti tehdejšímu spisu jejich svojí *Refutatio scripti octo doctorum theologiae*. Krátkost času, v níž všechny tyto spisy vznikly, činí snadno pochopitelným, že H. v nich volil pohodlnější způsob, užívaje z části argumentace Wiklifovy, ačkoli při tom, kde nutno, dal vyniknouti i svému odchylnému od Wiklifova stanovisku. Nepochybně ještě v Praze došla ho také zpráva o promluvách, které vídeňský profesor Jan Sybort šířil o Jeronymovi, na ten čas zase ve vzdálených krajích cestujícím. H-ovi zavdalo to podnět

k dopisu zmíněnému professorovi dne 1. čce, v němž přítel svého důrazně se zastal, a také universita dne 8. čce skrze rektora ujala se svého kollegy u university vídeňské. Nemoha touze své po kázání odolati, H. nanovo odvážil se v Praze promluviti k svým věrným. Když však toho znovu bylo od protivníků užito ku stavení služeb božích, opustil H. Prahu po třetí a odebral se znova na Kozí, aby zde v činnosti již dříve započaté pokračoval. Zejména přikročil k sepsání nebo vlastně aspoň z části novému redigování a uspořádání svých kázání na všechny neděle v roce. Tak vznikla jeho *Postilla. Vyloženie svatých čtení nedělních*, dokončená dne 28. října 1413, největší a nejznamenitější z jeho děl. Nedlouho potom dokončen asi jeho traktát *O manželství*. Vedle toho ovšem s nemesní horlivostí věnoval se činnosti kazatelské.

V Praze zatím po vypovězení 4 protivníků H-ových a po jeho odchodu nastal celkem klid. H., nemíně klidu toho rušiti, zejména nechtěje překážeti lidu v konání pobožnosti, zůstával po posledním odchodu dlouhý čas mimo Prahu, zejména v jižních Čechách na Kozím. Ale ani pobyt jeho v tomto místě, které se mu stalo Pontem i Tusculum zároveň, neměl již dlouho trvati. Někdy asi v polovici r. 1414 zemřel pan Jan starší z Ústí a s novým pánem přistěhoval se na Kozí duch H-ovi nepřátelský. H. nepochybně nechtěl se tak náhle rozloučiti s krajem, kde za nedlouhého pobytu nalezl přívržence, jejichž počet stále rostl; uchýlil se tedy do městečka Ústí, kde 26. čna 1414 dokončil dílko svoje *Jádru učenie křestanského*. Nepochybně však i tato blízká přítomnost jeho byla novému pánu nepřijemnou, tak že hleděl se ho i odtud zbaviti. Tu pak H. uposlechl vyzvání p. Jindřicha Lefia z Lažan a vydal se na cestu na jeho hrad Krakovec, kam dojel, pobyv snad několik dní v Praze, dne 15. čce. Záhy po příjezdu na Krakovec bylo mu brániti se proti promluvám neznámého blížě kněžského protivníka, jenž byl kuchmistrem pana Ctibora. Odpověď H-ova známa jest jako *Knížky proti knězi kuchmistrovi*. Jinak podobala se činnost jeho oné v okolí Kozího a také výsledek nebyl jiný.

Úspěchy H-ovy a vzrůst jeho přívrženců mezi tím nezůstaly tajny i mimo Čechy a přiměly kancléře pařížské university Jana Gersona, by dvěma listy napomenul arcibiskupa Konrada k horlivosti proti kacířům, v nichž upozorňoval na věty zvláště nebezpečné. A také papež Jan XXIII. uznal za vhodné krále Václava v podobném směru napomenouti. Ale v té době, i kdyby byl král chtěl, bylo by to dosti nesnadné bývalo; byl již počet přívrženců H-ových velmi značný. A přece zase bylo nutno, aby do života českého uveden byl znovu pokoj a mír. Ale právě jako to bylo žádoucí, tak bylo to i obtížné. Spory stran mohly se ukončiti toliko úplným vítězstvím jedné — ač byly-li by i pak ukončeny. Ale za tehdejšího stavu věcí, při tom pokroku, jaký učinili H. a jeho pří-

vrzenci na dráze Wiklifem zahájené, na nějaké smírné vyrovnání nebylo lze mysliti. A přece se pokus o ně stal a to se strany krále Sigmunda pokus vážný, ježž, an Sigmund poměry v Čechách dopodrobna znáti nemohl, velmi snadno jest si vysvětliti. Byloť by to znamenité prospělo jeho popularitě, o niž jako dědic koruny státi musil, kdyby se mohl vykázati, že provedl to, co se panujícímu králi nepodařilo a z pochopitelných příčin podání nemohlo. Ale že k pokusu vůbec došlo, k tomu přispěla jistá vlastnost, která je charakteristickým znakem i H-a i husitství, jakási nehotovost, neujasněnost vlastních cílů, kterou snad, aspoň pro H-a samotného, ještě jinak bude možno nazvati. Pokud se nezdařil — víme, že se ani zdařiti nemohl — a co následovalo, jest jedním z dokladů pro naše tvrzení. Dějiny válek husitských počítají se právem za nejslavnější dobu našich dějin, ne pro těch několik tisíc zabitých křesťáků, ale pro onen vítězný odpor, který národ český vedl za určité ideje, nedbaje o to, jak naň hledí ostatní svět. Jakmile začínají nabývati převahy hlasy volající po smíru, začíná se úpadek této slávy. Jen zdanlivý jest lesk, který vrhá na české dějiny jednání Basilejské. Koncil sice, stavě se proti anesení koncilu Kostnického, dává Čechům jisté koncesse, ale vzhledem k tomu, oč původně žádáno, je to, čeho dosaženo, vlastně porážkou Čechů. Na tom základě také lze jen vysvětliti, proč utrakvistus český od té doby živoří a ustupuje a proč konečně neodolal protestantismu, jenž přišel s jasným a uceleným názorem, a také, proč mu odolala Jednota Bratrská. Základ pro toto vysvětlení nutno hledati v H-ovi samém. On sám do poslední chvíle téměř o sobě tvrdil, že neuchýlí se vědomě od učení církevního. Tvrdili to také mnozí před ním a mnozí po něm. Není třeba a není možná pochybovati o upřímnosti tohoto přesvědčení, vždyť také ve mnohém bylo tomu opravdu tak. Ale naproti tomu — a v tom je jakási historická ironie — snažení H-ovo, ač celkem: jeví se jako pokrok ve vývoji duševní činnosti lidské, v jistém směru znamená reakci, krok zpět proti názoru, jak jej tehdy podávala církev. H-a jistě nebylo tajno, že stojí na jiném stanovisku v mnohé příčině, než jaké zaujímali ti, kdo tehdy v církvi rozhodovali. Jest to zvláště patrné při sporu odpustkovém a zejména z jeho chování k obsilce před soud papežský, kdy, pokládaje činnost svoji za užitečnou a obávaje se, že by výrokem soudu přerušena byla, postavil se v domácích disputacích přímo proti nařízením kurie, ale současně posílal do Itálie omluvný list, proč se nemůže dostaviti. Již tato okolnost, ale ještě více chování H-ovo k nabídkám Sigmundovým potvrzuje jistý rys na osobě H-ově, o němž hned stane se zmínka.

Sigmund byl se mezi tím dohodl s Janem XXIII. o svolání všeobecného koncilu do Kostnice a ve smyslu svých intencí nahoře vytčených nabídl H-ovi svou ochranu na koncilu. A M. Jan H. nabídku

přijal. Může-li to býti po zdráhání H-ově jíti ke kurii svědectvím o rozsahu slibů Sigmundových, svědčí to zároveň i o něčem jiném. H. nebyl by se jistě ke koncilu dostavil, kdyby byl očekával, že sliby Sigmundovy nebudou ho moci ochrániti před odsouzením. Ale očekával-li přiznivý výsledek, svědčí to zároveň o jakési naivnosti H-ově v nazírání na koncil. K soudu papežskému bez záruky jíti nechtěl; šel-li se zárukou Sigmundovou ke koncilu, očekával jistě, že se do Čech vrátí, smíře se s církví. A v tom právě jest ona naivnost, nebo snad přílišná důvěra ve vlastní síly, mohli-li doufati, že koncil o správnosti svých názorů přesvědčí. V opačném případě těšil se přece vždy na návrat do vlasti. Kdyby k němu bylo došlo, snad by vůbec nebylo možno, jak se sice dnes již neděje, ale do nedávna se dalo, počítati H-a jen mezi předchůdce reformatů (>Vorreformatoren<), ale snad by byl H. pozbyl i toho významu, který mu dnes náleží. Po vyzvání Sigmundově H. počal se vši horlivostí konati přípravu k cestě a vrátil se za tím účelem opět do Prahy. Vyzval latinskými, českými i německými intimacemi každého, kdo by jej chtěl z kacířství viniti, by tak učinil před synodou, která na 27. srpna ustanovena. Ačkoliv nikdo se nepřihlásil, mínil H. buďto sám nebo prostřednictvím M. Jana z Jesenice obhájeti se před synodou, čehož mu však odepřeno. H. potom novými vyhláškami vyzýval kohokoliv, by jej obvinil v Kostnici, a opatřil si vysvědčení Mikuláše biskupa Nazaretského, na ten čas inquisitora, že před ním nikdo H-a z kacířství nevinil. O těchto krocích podal dne 1. září zprávu Sigmundovi, žádaje o glejt, ve kterémž smyslu se za něho i páni na sněmě shromáždění přimlouvali. Ještě však jednou bylo H-ovi vystoupiti polemicky, když na Krakovci psal námitky k obviněním, která proti němu protivníci chystali. Dne 11. října opustil Krakovec v průvodu pana Jana z Chlumu, Václava z Dubé a Jindřicha Lacemboka, by se již nikdy do Čech nevrátil. Cesta minula bez všelikého protiventství. Naopak býval H. namnoze přátelsky uvítán, dostalo se mu i od kněží ujištění, že s ním dávno sympathisují, interdikt nikde nezachováván, ano H. mival rozhovory s vynikajícími osobnostmi v některých místech, zejména v Norimberce, jak o tom H. v listech svých zprávu podává. Zde také změnil H. původní plán své cesty a kdežto pan Václav z Dubé vypravil se ke králi pro glejt, H. s druhými dvěma průvodci vydal se do Kostnice, kam dne 3. list. došel a v ulici sv. Pavla v domě vdovy Fidy se ubytoval. Ani zde interdikt nezachováván, zde ovšem z pochopitelných příčin. Naopak papež, který hned po příjezdu H-ovy průvodce ujistil, že jejich chráněnci ubližovati nemíní, brzo potom klatbu s něho na čas sňal, ovšem jen proto, aby interdikt bohoslužbám nepřekážel. H-ovi výslovně dovoleno navštěvovati kostely, jen žádáno, by nekázal.

H. domu svého téměř ani neopouštěl, vykonáváje denně bohoslužby v něm. Bezpo-

chyby nevyhýbal se rozhovorům, přál-li si jich někdo, ale sotva podobá se pravdě, že by byl lidu četně se u něho shromažďujícímu kázal a přísluhoval. Mnoho času věnoval zejména přípravě k obraně před koncilem, za kterýmž účelem vylíčil zvláštním spisem známým jako *Ordo procedendi in causa M. J. H. per ipsum signatus* dějiny svého sporu s arcibiskupem Zbyňkem a stolicí papežskou a uchystal si zvláště troje kázání *De sufficientia legis Christi ad regendam ecclesiam*, *De fidei suae elucidatione a Pax huic domui*, ač možno, že již z Krakovce jistý základ pro ně si přinesl. Již tato okolnost je novým důkazem pro onen naivní nebo sebe přeceňující názor H-ův; ale ještě více potvrzuje se to tím, že ve všech třech H. nepokrytě hlásí se k zásadám Wiklifovým, třeba shody formální nebyly nikterak veliké. Ale mezi tím, co takto potají přípravy konal, protivník jeho Michal de Causis, jemuž ku pomoci přišel i Pálec a jiní, veřejnými vyhláškami upozorňoval na kacíře, jenž tak dlouho trvá v klatbě. Vedle toho snažil se H-a přímo usvědčit z kacířství sestavením žalobných artikulů, v nichž kladl důraz na H-ovo wiklifství žádaje, by nikterak nebylo mu přáno navrátiti se z koncilu. V tomto směru pak působil s Pálcem na papeže i všechny vynikající kardinály. Ale koncil přece ještě stále měl jisté obavy před porušením glejtu královského. Možná že k odstranění jich, ale nevíme, od jakého původce, ve středu po sv. Kateřině (28. list.) roznášena po městě zpráva, že H. minil uprchnouti, a hned potom téhož dne biskup tridentský a augšpurský s purkmistrem a ozbrojenou mocí, která dům i okolní domy obsadila, vypravili se požádat H-a před kardinály k rozmluvě. Pan Jan z Chlumu varoval posly před jakýmkoli násilím. H. však, oznámiv jim, že sice přišel před celý sbor a ne toliko před kardinály, ale i jejich pozvání že chce vyhověti, v průvodu Chlumové odebral se k nim a na otázku jejich prohlásil k jejich spokojenosti, že nechce žádného bludu držeti. Propuštěn však nebyl, ač kardinálové hned potom schůzi přerušili. Mezitím profesor theologie Didacus v přestrojení pokusil se vylákati na H-ovi některá bludná mínění. H. však odpovídal ve všem dle církevního učení. Kardinálové dosud nemohli se zhostiti všech obav před glejtem a teprve v nové zase schůzce ustanovili se na jeho zatčení. Panu Janovi z Chlumu pozdě večer oznámeno, chce-li, že může se vzdáliti, H. však uvržen do žaláře v domě kantorové a později v klášterě dominikánském při jezefe Bodamském. Pan Jan z Chlumu, protestovav marně před papežem, který jej odbyl výmluvami, ukazoval veřejně glejt H-ův a stěžoval si i veřejnými protesty na jeho porušení. Dal o tom zprávu také králi Sigmundovi, který okamžitě nařizoval propuštění H-ovo, hroze i vypáčením dveří žalářních. Ale záležitost H-ova mezitím byla již svěřena soudní kommissi, která se vši přísností jala se ji prováděti.

Vlhký a temný žalář uvrhl mezitím H-a do těžké nemoci; ale ani toho nedbáno a v době,

kdy H. byl mezi životem a smrtí, přiváděni do vězení svědkové, by před ním přísahali a vypovídali. Příchod králov dne 25. pros. pomohl jen tolik, že dostalo se H-ovi lékařského ošetření a snesitelnějšího žaláře. Jinak však koncil, opíraje se snaze králově ve prospěch H-ův pohrůžkou, že se rozejde, dovedl 1. (nebo 4.) ledna 1415 vymoči aspoň slib, že nebude mu více v postupu bráněno, ačkoliv tím král H-a úplně se neodfekl a postavení jeho ke koncilu ukládalo tomuto jistou rezervu ve formulování požadavků. H., poněkud pookřáv, musil podstoupiti nové výslechy, jimž za podklad sloužily vedle výpovědí svědeckých a artikulů Michalových také obžaloby Gersonovy a Pálčovy. Onen vytáhl z jeho spisu »De ecclesia« zo artikulů jakožto kacířských, Pálec pak z téhož spisu 42. H. odpověděl k nim písemně, ačkoliv neměl pomůcek, ukazuje, že jsou buď zřejmě falšované, nebo, pokud v knihách jeho se čtou, mají tam jiný smysl. Vedle toho však za peníze českých přátel, kterými strážcové žaláře podplaceni, zjednána mu také možnost potěšiti se s nimi i vzdálenými v Čechách pomocí listů. Mimo to však, částečně k prosbě strážců svých, sepsal v žaláři několik menších traktátů latinských, jako *De mandatis Domini et de oratione Dominica, quibus praemittitur fides recte credere contenta in Symbolo; De poenitentia pro Jacobo; De tribus hostibus hominis et de septem peccatis mortalibus; De peccato mortali; De cognitione et dilectione Dei*. Tamže dne 3. bf. dokončil druhý traktát *De matrimonio* a dne 5. bf. nový traktát *De sacramento corporis et sanguinis Domini*. Snad také v žaláři, ale možná že ještě před uvězněním v Kostnici, udělal H. traktátem *De sanguine Christi sub specie vini a laicis sumendo* sankci přijímání pod obojí, kteréž nedlouho po jeho odchodu M. Jakoubek zahájil. V těžké této době poskytla H-ovi zvláštní útěchy a posily návštěva M. Křišťana z Prachatic v jeho žaláři. Ale radost z projevu věrného přátelství byla kalena obavou, by i jeho nepotkal osud H-ův, která objevila se podstatnou. Proto H. skoro ve všech následujících listech napomíná přátele, by v nebezpečnosti se nevydávali. Vedle toho téměř ve všech listech pánům v Kostnici nalézáme žádost o zjednání veřejné audience. H. ještě pořád očekával, že přesvědčí koncil o tom, že neodchýlí se od učení Kristova, nabízejce odvolání, bude-li usvědčen z bludu. Ale to právě již koncilu v této době stačiti nemohlo. Koncil, který mezitím v konfliktu s papežem zvítězil a prohlásil se za svrchovanou instanci ve věcech víry, nespokojil se s odvoláním takto omezeným, nýbrž žádal bezpodmínečného podrobení. Zde znova a tím makavěji vystupuje rozdíl mezi názorem hierarchickým a H-ovým, který žádá důkazu, kde ostatní slepě se podrobují; odtud lze vysvětliti, že mužové někdy a někteří aspoň ještě nyní stejných s H-em názorů o potřebě mravní reformy již v celém sporu a také v Kostnici stojí mezi jeho žalobníky a soudci po boku lidí v té příčině jim úplně

odporujících, ale zde také vrchol historický význam H-ův. Ne smrt pro přesvědčení sama, ale žádost za vyvrácení tohoto přesvědčení v této době proti svrchované instanci, žádost za volnost názoru proti nařizované slepé poslušnosti v době, kdy rozkazující vznesl se na vrchol moci, tvoří základ historického významu H-ova.

Svědčí to jistě o velikém vlivu, jaký Sigmund měl na koncil, jestliže i v této době ještě podařilo se mu vymoci H-ovi slyšení, kteréž nyní koncil již za concessi pokládáti mohl a také pokládal. Přímlyvy českých a polských pánů již v květnu na concilu podávané zůstávaly bez výsledku. Při poslední z 31. května páni čeští obrátili se zároveň s podobnou žádostí na Sigmunda, ačkoli již z jednání jeho po útěku papežově, kdy, maje klíče od vězení H-ova, bez ohledu na žádost pánů, by jimi dvěte žalátní otevřel, odevzdal je biskupu kostnickému a způsobil tím uvržení jeho do žaláře mnohém krutějšího na zámku v Gottlibách, dokazovalo, že více mu záleží na concilu než na slibu daném H-ovi, ačkoli ani tohoto dosud zcela se neodřekl, doufaje stále v možnost dohodnutí nějakým kompromissem. Také z Čech a Moravy docházely žádosti, by slibům svým dostal, a tak konečně Sigmund zasadil se o veřejné slyšení H-ovo, kteréž na 5. čna připověděno. Avšak již začátek slyšení byl dokladem, že si koncil veřejné slyšení představoval zcela jinak nežli H. i nežli král Sigmund. Ačkoli H. za tím účelem znovu musil změniti vězení a převezzen do kláštera bosáků, když přiblížila se ustanovená doba, schůze zahájena a ihned přikročeno ku čtení žalobných artikulů bez přítomnosti H-ovy a pry i rozsudek již byl připraven. Zvěděvše o tom Čechové, žádali ihned krále o pomoc a teprve po jeho zakročení přiveden H. do shromáždění. U přítomnosti jeho čteny pak artikule žalobné a výpovědi svědků. Ale sotva že chtěl H. k nim odpovídati, okřikovali ho, a když chtěl upozorniti, že ten neb onen artikul v jeho dílech má jiný smysl, volali naň, aby odpovídal jen a no nebo ne, nebo se mu vysmívali. Když uváděl doklady ze svatých otců, voláno, že to nepatří k věci. A když konečně, vida neprospekšnost každé odpovědi, umkl, zase jiní pokřikovali, že, mlčí-li, patrně s těmi bludy souhlasí. Konečně bez dokončení věci slyšení odloženo na 7. červen. Snad nebylo v Kostnici člověka, který by nebyl tušil, jaký konec celá záležitost vezme. Toliko H., stěžuje si sice na celý postup, přece těšil se, že dva artikule již vyvrátí a s pomocí boží ještě více jich vyvrátí! Ve slyšení 7. čna přesvědčení concilu o vlastní svrchovanosti ještě více vyniká. Již na počátku voláno na H-a, že musí se podrobiti rozhodnutí concilu. Spor blíží se rychlým krokem k svému vrcholu. Schůzi byl přítomen král Sigmund osolně a přítomnost jeho dovedla tolik, že H. aspoň poněkud dostal se ke slovu. Čteny především artikule, jež protivníci H-ovi již v Praze sepsati dali, a v nich zejména na prvním místě

výpověď Protivova, že H. přiznával se k Wiklifově remanentii panis. H. proti tomu opět slavnostně se ohražoval. Kardinál cambraiský Petr d'Ailly chtěl na něm na základě jeho filosofického realismu vynutiti přiznání remanence. H. však opětně odpověděl ve smyslu katolickém a podobně potíral i všechny ostatní, kdo proti němu vystupovali, zejména také dřívějšího již protivníka Stokesa. Kardinál Zabarella, upozorniv jej na množství svědeckých výpovědí proti němu pronesených, žádal, aby dále nezapíral. H. však dovolával se Boha i svědomí, že některým kusům nikdy neučil. A tu ozval se z úst d'Aillyho výrok charakteristický — a v ústech jeho tím charakterističtější — že není možno concilu souditi dle jeho svědomí, nýbrž dle toho, co žalováno. Dále žalováno, že H. šířil v Čechách nauky Wiklifovy, že protestoval proti upálení jeho knih, že vyslovil přání, by duše jeho dostala se tam, kde je Wiklifova, že spisů jeho veřejně s kollegy svými hájil, kteréžto výpovědi H. na pravou míru uvést se snažil. Při odvědoňování své appellatione ke Kristu odměněn byl posměchem. Dále také kladeno mu za vinu jeho účastenství při proměně v poměru hlasů na universitě a na vyhánění 4 doktorů theologie, při čem H. i proti výrokům krajanů, ovšem protivníků, hájiti se musil. Mezi jednotlivými odpověďmi povstával však ve shromáždění veliký hluk, který konečně vynutil H-ovi slova, z nichž jako resignace na možnost obhájení již zaznívala: »Myslil jsem, že jest v tomto shromáždě í více slušnosti, zbožnosti a kázně.« K zakročení Sigmundovu zjednáno ticho, Petr d'Ailly neopomenul však H-ovi vytknouti, že v žaláři choval se pokorněji, což H. správně vysvětlil okolností, že v žaláři s ním slušněji bylo jednáno. Konečně také zmíněno i slov H-ových, že ke concilu přišel dobrovolně, jinak že by jej nikdo k tomu nebyl mohl přinutiti, při čemž pan Jan z Chlumu okolostojícím celý rozsah tohoto tvrzení H-ova potvrdil. Na konec d'Ailly znovu napomenul H-a k poslušnosti, což i král Sigmund, tenkrát naposledy před koncilem, ke glectu a jeho závažnosti (ač ve zmírněné formě) se přiznáváje, ještě dosud naděje na kompromissní vyrovnání nějaké se nevzdáváje, učiniti neváhal, načež H. znovu odevzdán doзору biskupa řížského.

Den 8. června viděl H-a znovu před koncilem. Čteno nejprve 39 bludných artikulů z jeho spisů De ecclesia, proti Pálčovi a Stanislavovi. Jest pravda, že z artikulů těch, pokud byly správně vyňaty, ramnoze ozýval se Wiklif. Ale ten, kdo k nim odpovídal a kdo nabízené smírné návrhy zamítal, byl již H. První po přečtení slova se chopil zase kardinál cambraiský, vybízel znovu k podrobení, slibuje — snad i včerejší přiznání Sigmundovo poněkud působilo — z ohledu na oba královské bratry mírnost a po případě i nové slyšení. H. znovu ujistil, že ničeho nechce tvrdšíně zastávati, žádal jen o slyšení, by mohl názory své odvodniti, nabízej se k podrobení, nebudou-li jeho vývody a doklady z písma uznány postačitel-

nými. Již to vzbudilo novou nevoli v koncilu a hned potom zvěděl z úst hlavního ze soudců svých, v čem poučení se strany koncilu záleží: 1. aby přiznal se k bludům svým v artikulech obsaženým, 2. aby se jich odpřisáhl a slibil jich nikdy více nehlásati, 3. aby je veřejně odvolal, 4. aby na přístě věděl a hlásal jen pravý opak těchto artikulů. H. znovu zapřisáhal koncil, aby nebyl nucen odvolávat, čemu nikdy neučil, a znovu nabízel odvolání toho, co hlásal, bude-li poučen. Když to znovu vzbuzovalo nelibost koncilu, ujal se slova sám král, aby snad nevědomky podal důkaz, jak dalece se názorům koncilu proti svým původním intencím již přiblížil, prohlašuje, že by on sám jistě odpřisáhl se všech bludů a že žádného nechce držeti, poněvadž prý ho dříve držeti mohl. Po námitkách H-ových pak, když kardinál florenský Zabarella slibil H-ovi formu odvolání takovou, by ji přijmouti mohl, znovu král jal se raditi H-ovi způsobem takovým, že z něho úplně odřeknutí se H-a bylo dostatečně patrné. Ostatek schůze vyplněn byl různými, namnoze na základě překroucených dat skombinovanými žalobami, po jejichž dokončení Pálec a Michal de Causis uznali za dobré ohraditi se před koncilem, že nic proti H-ovi ze záští nepodnikali. H. měl k tomu jen odpověď: »Stojím před soudem Božím, kde já i vy dle zásluhy budeme souzeni.« Odcházejícímu ze sboru pan Jan z Chlumu k jeho veliké úteše podal naposledy ruku. Dvěře žaláře zapadly pak za H-em, aby se otevřely již jen k jedné cestě — na hranici.

Nekrolog nad H-em ještě živým měl téhož dne král Sigmund, jistě také rozmrzen jeho odmítavým chováním, radě kardinálům, aby kacíře tak nebezpečného co nejdříve hleděli se zbaviti. Od té doby také datuje se úplně bezohledný postup koncilu ve přičině formulování práv proti kacířům, k jakému dříve prohledy na glejt a postavení Sigmundovo nechtěl se odvážiti. H-ovi i potom nabízeny některé odvolací formule, které zase a zase jako nepřijatelné odmítal. Odpor obojího stanoviska objevil se v domluvách, které H-ovi činil jistý zvláště vlídný člen koncilu, k němuž H. sám měl důvěru, že jej »pater« nazývá. Ale i po nich setrval H. na svém požadavku poučení proti nařízením nejvyšší autority. V žaláři těšil se H. se svými přáteli aspoň v dopisech, kteréž ještě dnes na čtoucího mocným dojmem působí. Zde také odpověděl k artikulům žalobním, dne 18. června dle slibu a přání mu předloženým, písemně, zde také naposledy setkal se s někdejším přítelem a nyní nepřítel M. Štěpánem z Pálče, kteréžto setkání oběma vynutilo slzy. Zde také odmítl dne 1. čer. nové nabídky koncilu, odtud rozloučil se dopisy se vzdálenými přáteli, k stálosti je napomínaje. Tak přiblížil se 6. čec. H. den před tím naposledy odmítl nabídky koncilu a vysvětlil Janu z Chlumu s jinými před žalářem čekajícím, proč odvolati nemůže, akcentuje znovu k otázce jednoho z biskupů svůj názor, že nechce býti moudřejším koncilu, ale že žádá poučení o svém omylu.

V sobotu po sv. Prokopu, dne 6. čce, uveden H. naposledy do generálního sedění sboru, by vyslechl svoje odsouzení. Před místem, na němž později kněžství zbaven, poklekl a modlil se. Čteny artikule rozsudku, odpovědi jeho však zamezeny odkazem, aby odpovídal ku všem najednou. Při jednotlivých však zvláště křiklavě nesprávných, jako že přidržel se učení o remanenci a že se vydával za čtvrtou božskou osobu, H. od námitek zdržeti se nedal. V konečné odpovědi znovu akcentoval své stanovisko, zmiňuje se i o glejtu, což prý přítomnému králi vylákalo ruměnc studu na líce. Po přečtení rozsudku několik biskupů předsevzalo trapný a bolestný obřad jeho degradace z kněžství, načež svazena mu na hlavu posměšná čepice s nápisem *Hic est haeresiarcha* a odevzdán rameni světskému. Jda kolem hřbitova, viděl, jak vlastní jeho knihy hynou v plamenech, a neubrnil se úsměvu, napomínaje kolemstojící, by nevěřili, že jeat kacířem. Došel ke hranici, pomodlil se a s pevnou myslí trpěl posměšky i týráni vykonavatelů rozsudku. Stojel na hranici, zpíval nábožné písně, až dým udušil jeho hlas, načež po shofení popel jeho vhozen do Rýna. Jeat něco pravdy ve větě, která před nedlouhým časem byla vyslovena, že plamen jeho hranice zastínil na staletí slávu Wiklifa. Ale neméně jeat pravda, že plameny této hranice pravým světlem ozářily postavu, jež na ní dokonávala. A to nebyl již pouhý učenník Wiklifův, nýbrž člověk samostatného významu, byl to H.

Učení H-ovo v celém jeho vývoji vložiti při dnešním stavu badání není možno. Bylo již řečeno, že ze zárodků vlastním studiem položených začíná vyvinovati se ten neb onen odchýlný od dosavadního názor, k jehož doplnění a rozmnožení přispívá potom největší měrou Wiklif. Řekli-li jsme dříve, že Wiklif je sice nejdůležitější, ale ne jediný, ač časově poslední činitel ve vývoji H-ově, jeat třeba toto tvrzení poněkud opravit, vlastně doplniti, při čem ovšem vlivu Wiklifovu zůstává místo, které mu náleží. H. byl více duchem religiozním než spekulativním. Zárodky opposice, vlastním studiem potvrzené, nalezly ve Wiklifovi přesného a jasného vyjádření a odtud tím přirozeněji vysvětluje se u H-a přilnutí k názorům spekulujícího Angličana. H. celou svou povahou veden byl k mravnímu povznesení lidu a na tomto poli snažil se zásadám anglického theologa, s nimiž souhlasil, vida v nich pokrok nebo návrat k lepšímu, zjednatí v praxi nejšířší platnosti. V tom tkví s druhé strany význam H-ův a nemůže býti, tuším, sporu, pokud tento význam jemu náleží. Ale vedle toho nesluší zapomínati, že na vývoj H-ův značnou měrou přispívaly i okolnosti, ve kterých se ocitl. To ovšem samo v sobě nebylo by nic nového, ani zvláště zajímavého, ale u H-a stává se to zajímavějším, poněvadž dá se dosti dobře pozorovati. Leccos nalézáme v jeho pozdějších pracích, čeho v dřívějších nebylo, a lze dosti pravděpodobně ukázati, proč se tam nyní objevuje. Tím však

také stává se soustavné vypsání učení H-ova ještě obtížnějším, kterážto obtíž zvyšuje se také tím, že H., ačkoli vědomě stavěl se namnoze proti názoru panujícímu, domníval se, že míněním svým vrací se k vlastnímu učení Kristovu, od něhož názor vládnoucí se odchýlil, a proto také nějaké nové soustavy náboženské podati nechtěl, jak patrné i z jeho spisů a z osudu, který potkal učení, k němuž on položil základ. Jestliže tedy pokusíme se přece podati názory H-ovy v jakési soustavě, omlouvá to nutnost podobného vylíčení, má-li být dosaženo nějakého přehledu, o který v první řadě jde.

Za přední a nejdůležitější pramen učení křesťanského H. pokládá Písmo svaté, totiž knihy, které církev za kanonické uznávala, ačkoli vedle něho připouštěl i podání církevní, snesení koncilů a výroky Otců, pokud se s Písmem dají srovnati, třeba nebyly přímé doklady pro ně v Písmě. V názoru na Písmo ozývá se rozdíl mezi Starým a Novým zákonem; onen jest jakousi průpravou, zákonem bázň a kázně, tento je vlastním zákonem Kristovým, zákonem lásky a milosti. V něm jest obsažena všechna pravda. Tento názor na Písmo skoro ve všech kusech, v nichž odchýlil se H. od souvěkého učení, objevuje se jako základ, k němuž ovšem přistupují ještě jiné většího nebo menšího významu. A jest jistě věci více než zajímavou, že tento názor již v jednom z prvních spisů (*De corpore Christi*) se hlásí, kdy ještě nepochybně Wiklifá theologa neznal. A neméně zajímavé jest, že nejostřejší výrok v tom směru, který u H-a se vyskytuje, nenáleží jemu, nýbrž Augustinovi. Z Augustina také, ovšem již po úpravě Wiklifově, pochází názor H-ův o církvi. Církev jest mu společností předurčených (*praedestinati*) ku spasení, zemřelých, žijících i budoucích. Tento názor ve mnohém velmi dobře shoduje se s velikolepým obrazem církve, jaký Písmo podává, což i s katolické strany bylo přiznáno. Církev takto definovaná jest obrovskou společností neviditelnou, je mystickým tělem Kristovým, jeho nevěstou, on její hlavou. Dělí se dle stavu svých příslušníků: 1. na bojující, praedestinovaní žijící, 2. na spící, praedestinovaní v očistci, 3. na vítěznou, praedestinovaní, již věčné blaženosti dosáhli, zvítězivše nad ďáblem. Tato veliká společnost má všechny vlastnosti církve pravé. Jakožto nevěsta Kristova a sbor lidí, kteří dojdou svatosti, jest svatá, všeobecná jako společnost praedestinovaných celého světa a všech věkův, apoštolská, poněvadž apoštolé ji šířili a utvrdili a podnes autoritou svou k řízení přispívají, jediná, poněvadž všichni členové spojeni jsou páskou praedestinnace a spasení, na zemi pak jednotou víry, ctnosti a lásky. Nazývá se také římskou, což sice v Písmě nedoloženo, ale přece z jistých důvodů držeti se dá, ovšem na rozdíl od lokální církve římské, kteráž není povznesenější nad jiné lokální. Těto všeobecné církve hlavou jest Kristus, jakožto Bůh i člověk. Již z toho je patrné, že názor H-ův na primát a papežství musil se lišiti od názoru

tehdy platného. Různost ta vyplývá z jeho přiznání k praedestinnaci, z jeho názoru na Písmo a odtud plynoucího názoru na moc klíčů v církvi, jistě však podporován byl její vývoj danými poměry současnými. Praedestinnace jest čistý akt milosti Boží, na změnu určení svého člověk nemůže nijak působiti. Toto mínění, které v celé své velikolepé hrůze vystupuje později u Kalvína, H. i na rozdíl od Wiklifá hleděl poněkud zmírniti připouštěním, že Bůh každému sice poskytuje možnost k spasení, bude-li konati jeho přikázání, že však již napřed ví ve své vševedoucnosti, jak se předzvěděný (*praescitus*) k jeho přikázání zachová. Účelem člověka jest dojiti spasení a toho docházejí předurčení svojí věrou, kteráž jest trojí: 1. věřiti Bohu, t. že je pravda, co Bůh praví, 2. věřiti Boha, t. věřiti na Boha, že Bůh jest, a 3. věřiti v Boha, t. z lásky k němu věřiti v něho, plniti jeho přikázání. Ovšem jediný Bůh může ospravedlniti ze svého milosrdenství a proto dobrým skutkům, ač jejich konání snáší se dobře s požadavky nahoře vyznačenými, nenáleží nějaká zásluha o to, čeho Bůh z milosti udílí. Vždyť člověk vůbec. ač jest jeho povinností poslouchati příkazů Božích, nemá vlivu na svůj osud. Jež již napřed Bůh určil. Nicméně H. není v té příčině všude důsledný; jiná místa zase připouštějí výklad, že i dobrým skutkům jistá zásluha náleží. Praedestinnace sama může sejeviti: 1. jako předurčení k časné spravedlnosti a odpuštění hříchů, 2. jako předurčení k věčné blaženosti. Jest rozdíl, býti v církvi a býti z církve. Mnozí v přítomnosti nalézají se v církvi, ale nejsou pravými členy jejími, nejsou tedy z církve. Dle toho lze rozeznávati několik stupňů příslušenství k církvi. Někteří jsou v církvi dle jména i ve skutečnosti jako spravedliví praedestinovaní, jiní ve skutečnosti, ne však dle jména — praedestinovaní nevěřící nebo praedestinované dítky nechtěné nebo praedestinovaní vůbec, třeba okamžitě nebyli ve stavu milosti, jiní opět dle jména, ale ne ve skutečnosti — předzvěděni, kteří se těší okamžitě spravedlnosti, ale nevytrvají, a konečně ani dle jména ani ve skutečnosti — předzvěděni nevěřící.

Z toho ovšem plyne, že nikdo vlastně nemůže věděti, je-li praedestinován. A odtud přichází H-ovi mocná podpora při názoru na papeže, jenž také v celé podstatě založen na jeho názoru o církvi. Je-li Kristus hlavou své církve, nemůže jí býti papež, o kterém nad to nelze ani věděti, je-li předurčen nebo předzvěděn. Námitka, že jest třeba někoho k řízení církve a to že je papež, náměstek Kristův, pro H-a nemá váhy. H. k řízení církve za úplně postačitelny pokládá zákon Kristův — ještě před koncilem chtěl se hájiti kázáním, v němž jeho postačitelnost důvody ovšem více logickými než theologickými hájiti mnil — a dále slib o přispění ducha svatého. Nad to pak — a zde je nejlépe patrné, jak naň vedle Wiklifá i starší opoziční hnutí působilo a jak naň působily i poměry současné — ukazují dů-

vody historickými správnost svého názoru. Papežská moc je dílo doby pozdější, H. pokládá dle velice rozšířeného mínění donaci Konstantinova za začátek; před tím byla církev řízena bez papeže, po zřízení papežství vyskytují se četnější haerese. A konečně nedávno minulá doba dvojice a trvajících trojice papežské byla H-ovu tvrzení na podporu, že papež není k řízení církve třeba, v němž ovšem také jest obsaženo, že papež H-ovi není neomylným, jako ani velké části jeho současníků jím nebyl. Ale při tom zůstává stále zajímavým a pro postavení H-ovo v dějinách tím významnějším zjevem, že ti, kdo H-a soudili, v praxi prováděli totéž na koncilu, co v theorii potrestali upálením. H. odsouzen a upálen byl v době, kdy koncil zasedal bez papeže. K tomu pak velmi značnou měrou podporovala ucelení názoru H-ova na papeže a jeho poměr k církvi nebo vlastně církve k němu ta okolnost, že H. položil velikou váhu na subjektivní kvalifikaci k jistému úřadu, a zde znovu tím patrněji vystupuje význam jeho morálněreformního snažení. H. nešel sice tak daleko jako Wiklif, nečinil platnost církevních výkonů závislou na stavu kněze, kterýž je udílí, ale přiznával, že kněz přísluhující ve stavu nemilosti sobě samému škodu působí, a neváhal ani před koncilem přiznati, že žádný vládce světský ani duchovní není jím, je-li v stavu smrtelného hříchu, ve skutečnosti (co do zásluhy, *quoad meritum*), ač dle jména (co do úřadu, *quoad officium*) jím zůstává. Papež jest jen tehdy následovníkem Kristovým, kráčí-li v jeho šlepech. Z tohoto názoru, který sám v sobě byl způsobily přivéstí neprudší konflikty s názory hierarchickými, přirozeně — ovšem podporován míněním o Písmu — vyplynul i názor na poslušnost rozkazů nebo zákonů. Bezpodmínečné poslušnosti H. nezná. Jestliže zákon Kristův obsahuje vrchol všeho dobra, jest zapotřebí zkoušeti, shodují-li se příkazy nebo zákazy se zákonem Kristovým. Zkoušeti ve svém srdci jest povinen každý a to zkoušeti nařízením všechna, i papežova, vždyť ten přece není neomylný. I příkázání nejspatnější vrchnosti jest nutno poslechnouti, shoduje-li se se zákonem Kristovým, ale nikdy není dovoleno poslouchati, odporuje-li příkaz nařízením jeho. S tím pak přímo souvisí názor na exkomunikaci a interdikt. Klatba sama o sobě jest sice doložena, ale musí se státi pro smrtelný hřích jakožto lék k obrácení a ne jako prostředek k zabiti, neboť jenom Bůh ví, jaký osud hříšníka potká. To se však v přítomných dobách tak neděje a klatba, jak nyní se vynáší, škodí namnoze tomu, kdo jí vynáší. Rovněž třeba opatrnosti při interdiktu, který jest pozdního původu a náleží mezi vynálezy Antikristovy.

K zesílení tohoto mínění značnou měrou musí přispěti i názor H-ův na duchovní moc vůbec. Ta jest dvojí: 1. všeobecná, která záleží v plné moci každého křesťana sebe sama a pomocí kněží i jiné na pravou cestu přiváděti, a 2. zvláštní, kteréž dostalo se kněžím, a ta poskytuje možnost udíleti absoluci

a přísluhovati svátostmi. Duchovní moc vůbec jest dokonalejší než světská, kněžská starší, důstojnější a užitečnější než královská. Základem jejím jsou slova Kristova: »Tobě dám klíče království nebeského«, jimiž udělil tuto moc církvi jako celku, tedy ne každému jednotlivci, nýbrž jen některým způsobilým, a jimiž právě vyznačuje se ona moc zkoušeti a souditi a dle toho buď odpouštěti nebo zavrhovati. Podíl na této moci má každý řádně svěcený kněz, neboť původně i za apoštolů nebylo rozdílu mezi biskupem a knězem; toliko rozdíl mezi knězem a jáhnem lze z Písma dokázati. Odtud zase plynou důsledky, jež na jiném místě budou uvedeny; ale jistě názor tento vedle subjektivní kvalifikace nejvíce protivil se hierarchickému mínění souvěkému, tím spíše, když stupňován byl z vlastností, jaké H. Bohu přičítá, což zase zejména při absoluci se objevuje. Moc odpouštěti hříchy jest trojí: 1. *authentická* (svémocná), jaká Bohu samému přísluší, 2. *subauthentická*, kterouž má Kristus jako člověk, a 3. *služebná* (*ministerialis*), která děje se od kněží různými službami, jako přísluhováním svátostmi, kázáním, modlitbou, dobrou radou a dobrým příkladem. Jen tento třetí způsob náleží kněžím. Nemohou tedy ze své moci odpouštěti hříchy, to přísluší jedinému Bohu, a kněz, rozhfěšuje-li hříšník, může jenom doufati, že správně jeho hříchy posoudil a že mu odpouštění uděleno bude. Ani papež nemůže z vlastní moci dáti absoluci, neboť by musil býti svatý a neomylný. Rozumí se, že při těchto názorech H. musil se také obrátiti proti odpustkům, zejména těm, které bullou Janovou hlášány byly jakožto odpouštění hříchův i trestů po zpovědi za určitou taxu. Takové odpustky dle H-a na Písmě se nezakládají; jest to přímo nepokrytou simonií, kterouž H. za nejtěžší hřích pokládal, tím těžší u kněží, čím jest moc kněžská povznesenější nad ostatní. Máť kněz ve svém postavení velmi těžké povinnosti, zejména: 1. kázati pravdivě evangelium, 2. za lid bez přestání se modliti, 3. zadarmo svátostmi přísluhovati, 4. v Písmech sv. studovati, 5. dobrý příklad jiným dávat.

Na prvním místě položena činnost kazatelská, která také H-ovi byla nejdůležitější. Poslání k úřadu kazatelskému může býti čtveré: 1. od Boha (Mojžíš), 2. od Boha a lidí (Josua a j.), 3. jen od lidí, kteréž nezakládá se v Písmě, nýbrž jen ve vynálezcích lidských, 4. u lidí, kteří nehodně usurpují si úřad kazatelský. Proti tomuto čtvrtému druhu právem vystupují zákony církevní; dopouští se pak toho kněz nebo jáhen, jenž neznaje Písma káže, nebo tak činí ze zisku, nebo proti zákonu Kristovu žije. Jinak však — a zde přichází H-ovi jeho názor na Písmo, na poslušnost a moc církevní ku pomoci — každému svědomitému knězi i jáhnu, který poctivě úřad svůj Bohem svěřený zastáváti chce, jest nejen dovoleno, ale i příkázáno horlivě kázati právě slovo Boží a to bez ohledu na nějaké zvláštní povolení nebo na nějaké hranice. Není třeba omezovati se na určitá místa, osady neb dié-

cése. Kristus velel »učte všechny národy«, a není třeba nějaké zvláštní autorisace se strany papeže a biskupa, s přijetím svěcení přijímá již kněz od Boha toto poslání, kteréž se vyznačuje právě horlivým jeho plněním a spravedlivým životem. Při tomto vysokém pojetí úřadu kazatelského ovšem nemůže překvapiti, žádá-li se dovolenost ba nutnost neuposlechnouti, zapovídá-li někdo činnost kazatelskou, ač dosti těžko jest učiti, vyplynul-li u H-a požadavek neposlušnosti z tohoto názoru, nebo tento názor zákazem vzbuzen nebo aspoň posílen byl. Takový zákaz čelil dle H-a přímo proti Písmu a Boha jest více poslouchati než lidí, v tomto případě tím spíše, že jest mnoho kněží, kteří příkazu Božího nezachovávají, nejen nekonajíce prvních dvou vytknutých povinností, nýbrž hřešíce i proti ostatním. Čím vznešenější jest moc kněžská, tím větším právem musí se od kněží žádati, by dobrým příkladem lid předcházeli, poněvadž právě pro jejich povznesenost oči všech k nim jsou upřeny. Jestliže kněz hřeší simonií, ať při udílení svátosti, žádaje plat, nebo jakkoliv jinak, jestliže pohoršuje svojí zistností a hrabivostí, svým nestřídýmým a nemravným životem — a příkladů podávala doba H-ova na sta — jest povinností horlivého kazatele proti zlořádům těm se obrátiti a to nejen soukromí, nýbrž i veřejně na kázání. A konečně, nestací-li ani to, dovoluje H. i moci světské zakročiti proti nepořádným kněžím odnětím jim statků, jichž zneužívají. To jest možno tím spíše, že vlastně všechny statky od moci světské pocházejí. Konstantin založil svojí donací moc papežskou, světské moci učinily nadání jednotlivým kostelům, všickni laikové přispívají ku statkům kněžským, odvádějíce kněžím desátky, jež nejsou než pouhé almužny.

Ve většině z vyložených kusů H. jde za Wiklifem, ačkoli ne slepě, bez přemýšlení, leckde zmirňuje nebo docela opouští jeho názory, někde i sesiluje, zůstává vřbec i tam, kde Wiklifovi dává za sebe mluvit, člověkem myslícím. A jeví-li se poměr k Wiklifovi čím dále bližším, nesmíme zapomínati, že z názoru jednou již z Wiklifa ať přijatého nebo jen sesíleného v rozličných fásích života H-ova také již vyplývalo stanovisko, jaké v tom neonom případě zaujme. Zejména pak jistá kritičnost i k Wiklifovi objevuje se v učení o svátostech, zvláště o eucharistii, kde proti názoru jeho se stavěl, buď vždy, nebo sice jednou jej přijal, ale zase opustil. O svátostech věřil a učil jako souvěká církev, přijímaje nepochybně, ač tradičními čísly 7 u něho se, tuším, nevyskytuje, i jejich počet. Ovšem i při tom názor na Boha a poměr kněze k němu přišel k platnosti, jenž na př. při křtu odplrá, že by kněz sám milost působil — to činí jen Bůh. Při pokání zase ovšem podržuje názor, kdo hříchy odpouští, žádá všechny požadavky k tomu činěné, zejména kajicnost, vyznání a dostiučinění. Vyznání srdcem (dokonalá lítost) jest nevyhnutelné, ale také samo o sobě, zvláště v jistých případech, postačuje, vyznání knězi (ušní) není nezbytné. O svátosti

oltářní stál na stanovisku úplně církevním, odmítaje i v odpovědích k žalobám i ve spisech svých zvláště Wiklifovu remanentii panis. V posledních dnech života schválil Jakoubkem zavedené přijímání pod obojí. Zdá se však, že i potom, kdy přijímání pod obojí za potřebné uznal, nevzdal se mínění, že pod každou způsobou i pravé tělo i krev Kristova je obsažena. Také v eschatologii neopustil H. stanoviska církevního, zejména o očistci přidržuje se Augustina. H. připouští i modlitby za duše v očistci, ač jim ne k dosažení blaženosti, nýbrž jen k zmírnění a ukrácení trestu přispívají, i ctění a modlitby k svatým, jimž náleží dulia (vedle latie Bohu a hyperduliae Kristu příslušející), ač i účtu k svatým omezuje jen do té míry, pokud se v nich obraz Boží objevuje. Jejich přimluvy prospívají nám i duším v očistci. Obrazy svatých míti jest dovoleno, ale ctíti smíme jen toho, koho představují, nikoliv obraz sám, jenž zejména žádné zázračné moci míti nemůže. V téžže smyslu jest také dovoleno uctívati ostatky, ačkoli při tom jest třeba míti pozor na podvody, které se s nimi provozují.

Jako theolog kráčí H., jak viděti z podaného přehledu, za Wiklifem, ale nepřijímá slov jeho bez kritiky. Jen k tomu, co za dobré u něho pokládá, přilnul a tomu snaží se celým svým životem a celým svým působením zjednati co nejširší platnosti, vždy a všude, proti každému. Wiklif vyslovil požadavek kritiky, H. provádl a provedl v praxi všecko to důsledně, neváhaje se vzeptiti autoritě i tam, kde mu podrobení může přinést i vysvobození, i té, která stává se na vrchol nejvyšší moci. To jest historický význam H-ův a zde také H. otevírá nové dráhy. Ovšem ani H. nezfiká se autority vůbec, ale autoritou není mu rozum lidský, nýbrž Písmo, ovšem ne mrtvá jeho litera, nýbrž písmo oduševněné. V tomto požadavku jeví se H. jako syn své doby. Není nějakým moderním myslitelem, jehož idee by dobu svou daleko předstihovaly, ale důsledností v odporu proti nejvyšší autoritě své doby otevírá dobu novou. Ve vývoji duševní činnosti právě proto zůstává i vedle Wiklifa nebo spíše po něm důležitým článkem.

Literatura. Různá vydání spisů H-ových celkem úplně registruje Mareš při překladu Lechlerova Jana H-a. Souborné vydání spisů latinských jest: Joannis H. et Hieronimi Pragensis confessorum Christi Historia et Monumenta (Norimberk, 1558, 2. vyd. 1715). Tamže r. 1563 vyšlo důležité vydání jeho Postilly, kterou z části přeložil a r. 1854 ve Zhořelci vydal J. Novotný: Joh. H. Predigten. R. 1857 vyšel ve Vídni jako 2. díl »Slavische Bibliothek« Šemberův překlad spisu »De orthographia«. Z českých spisů vedle starších tisků připomenouti třeba Hankovo vydání »Dcerky« r. 1825 a souborného vydání K. J. Erbenova ve 3 dílech: M. Jana H-i sebrané spisy české (Praha, 1865—68). Traktát o sedmi smrtelných hříších, zde dle norimberského tisku otisklý, z rkp. musejního otiskl K. Novák v »L. Fil.«

(1896). Některé dle Erbenova vydání znou otiskány r. 1870: Duch Jana H-i zjevný v jeho apisech. Listy H-ovy již v XVI. stol. častěji vydány v latinském i německém překladu, nověji od Mikovce v Lipsku r. 1849, u Höflera v Geschichtschreiber der hus. Bewegung a v Palackého Documenta M. Johannis H. vitam, doctrinam, causam in Constantiensi concilio actam et controversias de religione in Bohemia annis 1403—1418 motas illustrantia (Praha, 1869), nejpřínějí (latinské s překladem) od F. Mareše (Comenium, I., 1., t., 1891). Uvedené publikace Palackého a Höflerova obsahují největší snůšku materiálu pro dějiny husitské, zejména také důležité prameny pro H-ův pobyt v Kostnici Petra z Mladenic. Některé vyšly od té doby v novém vydání ve Fontes rerum Bohemicarum V (Vavřinec z Březové a Chron. univers., dříve u Höflera) od J. Golla. Jinak prameny pro koncil jsou většinou prameny pro H-a, nejznamenitější ve sbírce v. d. Hardtové Magnum oecumenicum Concilium Constantiense (Helmstadt, 1695). Nového obohacení jest očekávati od publikace Acta concilii Constantiensis, jejíž I. díl r. 1896 v Münsteru vydal H. Finke, jako již jeho Forschungen und Quellen zur Gesch. des Konstanzer Konzils (Paderborn, 1889) některé nové věci přinesly. Z literatury o H-ovi, dosti úplně registrované u Mareše, uvádíme zejména spisy k tomuto článku hlavně použité: Palacký, Dějiny národa českého, III 1; Schwab, Johannes Gerson (Vircpurk, 1858); Tosti, Gesch. des Konziliums von Konstanz, přel. Arnold (Šafhúzy, 1860); Hefele, Konziliengeschichte, VII; Helfert, M. und Hieronymus (Praha, 1853); týž, M. Jan H. (tamže, 1857); Höfler, Magister Joh. H. und der Abzug der Deutschen etc. (t., 1864); Berger, Joh. H. u. König Sigmund (Augsburk, 1871); Lechler, Joh. H. (Halle, 1890), jakož i recenze tohoto od Golla v »Athenaeu«, VII; Tomek, Děje university pražské (Praha, 1849); Vlček, Dějiny české literatury 2 (t., 1893); K. Novák, Příspěvky k bližšímu seznání spisů H-ových (»Sborník hist.« IV); týž, O spisovatelské činnosti M. J. H-a (»L. Fil.« XVI) a zvláště Tomek, Dějepis města Prahy, III 2 a Loserth, H. u. Wiclif (Praha Lipsko, 1884). Otázku glejtu nově probrali Uhlmann, K. Sigmunds Geleit für H. atd. (Halle, 1894) a V. Novotný, H-ův glejt (»Č. Č. H.« II); o téže věci psal Kryštofek, H-ův ochranný list (»Vlast.« XII). K vylíčení učení H-ova užito vedle výborného rozboru Schwabova (Gerson) pojednání Die reformat. Theologie des J. H., které v »Denkschrift d. evang. Predigerseminariums zu Friedberg« (1862) uveřejnil F. Schwabe, a spisu Lenzova Učení Mistra Jana H-a (Praha, 1875). V Nov.

Jako ve všem životě českém, tak i v literatuře jest význam H-ův veliký, epochální, po stránce formální i obsahové. V prvním směru jest H. nejen spisovatelem klassickým, ale také důmyslným tvůrcem čes. pravopisu a zakladatelem jednotného spisovného jazyka. Zjednodušiv v Ortografi české posavadní nepraktický pravopis spežkový, zavedl svými

diakritickými znaménky tak důmyslný systém, že v podstatě podnes ho užíváme, ba i moderní jazykozpyt v nesnadné transkripci cizích jazyků z části jím se řídí. V jazyku proslul stejně svým horlením proti rušení staré jeho přesnosti a čistoty, napomínaje »knížata, pány, rytíře, vladyky, měšťany, aby se o to postavili, by česká řeč nehynula«, i vytýkaje zvláště Pražanům jejich oblibu v míchání jazyka českého s německým, odkudž prý pochází také dvojílost a nedůslednost v životě i mravní povaze lidí — jako svým umírněným, rozumným purismem, jímž vymítal z mluvy spisovné archaismy i provincialismy, snaže se ji co nejvíce sblížit s živou mluvou, již se mluvilo v jádru Čech, ve středu kolem Prahy. Ve směru druhém tlumočil sice H. ponejvíce hluboké myšlenky Wiklifovy, avšak i takto pohnul mocně svou dobou a vystaviv jim svými českými spisy a živým slovem most do duše českého lidu, vtiskl zvláštní ráz literatuře nejen XV., ale i XVI. a XVII. stol., jež v dějinách značí patrně rozkvět, úpadek a konečnou katastrofu husitismu. Na kolik působil husitismus i v našem obrození, patrně ze života, snah a prací J. Dobrovského, F. Palackého, P. J. Šafaríka a j.

Mohutné snahy a tragický život H-ův i husitismu vůbec našly také mnohonásobného výrazu v novějších básnictví českém i cizím. Puchmajerova smělá báseň na Žižku, drama a povídka Tylova (*Jan Hus; Dekret Kutnohorský*), drama Kolárovo (*Žižkova smrt*), povídky Beneše-Třebízského (*Na Štítěm; V červánkách a lesku kalicha; Svatba litoměřická*), výborné romány Jiráskovy (*Mezi proudy; Proti všem* a j.), mohutné básně Nerudova (*Zpěvy páteční*), Čechova (*Dva žrony*) a Macharova (*Husova matka*) jsou asi nejvýznačnějšími příklady českými. Z jiných literatur jest hlavně německá bohata na spracování tragédie H-ovy. Uvádíme na př. Joh. Agricola (vlastně Schnitter), *Tragedia Johannis Husz, welche auff dem Unchristlichen Concilio zu Costnitz gehalten, allen Christen nützlich und tröstlich zu lesen* (asi 1536); J. Vogelgesanga (Lemnius), *Ein heimlich Gesprech von der Tragedie Johannis Hussen zwischen D. Martin Luther und seinem guten Freunde auff die weisz einer Comedie* (1539); *Geistlicher Bluthandel Johannis Husz*; Ch. J. Schiera, *Joh. Huss*, Dramatisches Gemälde in 5 Aufzügen (Erfurt, 1819). Z pozdějších stačí jmenovati hlavně básně Lenauova (*Johannes Ziska*) a Meissnerova (*Žižka*, Lipsko, 1846). O husitech jedná mimo jiné Kotzebue, *Die Hussiten vor Neumburg im J. 1432* (Lipsko, 1803, proslavené, ač chabné); Hering, *Die Hussiten vor Zittau*, povídka (t., 1824) a hlavně obsáhlý román Herlošův: *Böhmen von 1414—1424* (t., 1841), díl I. *Johannes Huss*, díl II. *Der blinde Held*, známý dle 2. vyd. z r. 1843 jako *Die Hussiten* a j. Hojně písně o H-ovi obsahuji i Liliencronovy *Hist. Volkslieder der Deutschen*. Z ostatních literatur uvádíme na př. V. Huga báseň *Jan Hus*, tragédii Bana Matije *Jan Hus*, básně Chomjakova a báseň Ševčenkovu.

H. a doba husitská v umění výtvarném. Nejstarší vyobrazení H-a jsou asi ilustrace v Richenthalově kronice (zachována ve dvou rukop. z let 1450 a 1465). Povšimnutí zasluhuje, že H. jest tu vyobrazen jako bezvousý muž po způsobu kněží církve římské; rovněž bezvousé jsou všechny další tištěné jeho podobizny (dřevorytiny) ještě v XVI. st., jako na př. v české Postille H-ově (Norimberk, 1563). Od doby této počínají se však vyskytovat obrazy H-a jako muže vousy zarostlého. První podnět ku změně této zavadal bezpochyby slavný něm. malíř Holbein, jenž zaměnil si H-a s Jeronymem Pražským, který jakožto laik byl zarostlý, tím způsobem i H-a vymaloval. Z doby na rozhraní mezi XVI. a XVII. stol. zachovaly se pak různé obrazy H-a vousatého. Jedna takováto malba na skle (zakoupena byla pro obchod v jakési vesnici švýcarské blízce Kostnice, po té v maj. p. Ot. Breuera) představuje Upálení mistra Jana H-a; H. v taláru podobném šatu duchovenstva církve pravoslavné uprostřed hranice dříví je přivázán ke kólu; kolem namalování jsou žoldnéři a nahoře prapor wittelsbašský, na znamení ředitele upálení, falckraběte Ludvíka, jenž z onoho rodu pocházel. Nejučinněji sáhli umělci k látkám z doby husitské ve stol. našem. Eklektický klasicismus-umělecké tvorby na rozhraní min. a našeho století, kdy umělci, vyhýbajíc se látkám současným a domácím, sáhli k ideálům antickým a pozdně renesančním, vyvolal již v prvních desetiletích našeho století zásadní opposici romantiků, kteří naproti mytologickým a biblickým stilisacím hledali látky ve slavných periodách své vlasti a především v událostech a pověstech středověkých. Zobrazování historických dramát středověkých považováno od let třicátých po vsí Evropy za nejpřednější úlohu uměleckou, až konečně prohlásil Vischer malbu historickou za dovršení umění náboženského slovy: »Kdo zpodobí Ducha sv. důstojněji, kdo ho maluje jako holubici nad svazkem paprskův, nebo kdo vznešeného, velikého muže, Luthera nebo H-a, v zápalu božského nadšení přede mně postaví?« Od té doby oblíbili si romantikové dobu husitskou, čerpajíc látky k obrazům svým buď z válek této doby nebo přímo ze života H-ova. První v Německu této myšlenky se chopil Karl Fr. Lessing, jenž r. 1832 poprvé z Menzelovy »Geschichte der Deutschen« o historii H-ově četl a r. 1836 obrazem *Kázání husitské* vystoupil, zahájiv takto ve výtvarném umění směr protifímský, jako v literatuře učinil Strauss svým životem Krista. Tím stalo se, že obrazy z doby husitské znamenaly ideový umělecký pokrok romantiků proti konservativním katolickým nazarům a klasicistům. Další obraz Lessingův z r. 1842 byl *Hus před koncilem kostnickým*, po němž r. 1850 následoval *Hus na hranici*. Vedle pokrokového uměleckého významu měly obrazy ty i ten význam, že němečtí vrstevníci viděli v nich protest svého vyznání proti vládě papežské a výraz svobodomyšlných snah proti autoritě tradic; z toho

stanoviska od protestantů něm. byly pozdraveny. Mimo to třeba pokládati obrazy ty za první moderní díla historické školy, která teprve mnohem později ve škole Pilotyho došla svého vrcholu. V Čechách samých, kam moderní proudy umělecké vždy o několik desetiletí později pronikaly, setkáváme se s prvním obrazem toho způsobu teprve v letech čtyřicátých. Maloval sice již v letech dvacátých Markovský obrazy z dějin českých, ale katolický směr nazaranský, jenž hned na to stal se u nás vládnoucím, repraesentován jsa hlavně Führicchem, nevšimá si valně doby husitské jako kacířské, tak že teprve Karel Javůrek, od něhož třeba datovati nejmodernější fási našeho umění, s prospěchem k době této sáhl a již r. 1846 vystoupil obrazem *Loučení Husa s krajany*. Jako v Německu znamenala látka tato i u nás umělecké pokrokářství. Utvořily se strany a konservativně katolická strana, repraesentovaná Lhotou a Hellichem, přikfe stála proti husitismu strany Javůrkovy, podporována jsouc německou kritikou, jež vlastenectví Javůrkovo s nelibostí sledovala. Proto, když Javůrek r. 1852 vystoupil obrazem *Spáleniště kostnické*, obracela se kritika proti němu, vyzývajíc ho, aby zanechal těchto látek, z nichž »čpí kouř slavné hranice«, a vytýkajíc mu, že jeho figury jsou veskrze »zakuklení husité«. Strana odpůčů Javůrkových k účinnějšímu boji sáhla ovšem také k látkám husitským, ale ve směru katolickém, z čehož vznikl obraz Lhotův *Jeronym pražský popisuje ve vězení své odvolání* (1848). Zatím obíral se Javůrek nadále touto látkou a vystoupil r. 1849 obrazem *Hus, Jeronym a Žižka*, roku 1850, *Žižka po bitvě u Sudoměře* a r. 1852 *Pánové z Chlumu a z Dubé u spáleniště kostnického*. Mimo Javůrka vyhledával husitské látky také M. Trenkwalď, jenž r. 1847 provedl karton *Vožová hradba husitů*, kterýž roku 1849 maloval a r. 1852 jakožto praemii Krasoumné jednoty vydal. Od něho pochází též *Bitva u Lipan* (na omítce v pražském Belvederu). Také záhy zemřelý Poppe obíral se látkami husitskými (*Smrt Žižkova*, 1850). Z dalších českých umělců má Jar. Čermák veliký význam pro látky tohoto oboru; když Jednota výtvarných umělců v Praze vypsalá konkurs na práci z dějin vlasteneckých, účastnil se Čermák *Husitskou deputací na koncil v Basileji* (1851, v maj. Uměl. Besedy), zobraziv zástup Čechů, ozbrojený palcáty a cepy, za korouhvi zdobenou kalichem s Prokopem a Rokycanou vcházející do Basileje. Jiné Čermákovy obrazy sem spadající jsou *Táborité úvoz bránici* (1852), *Žižka a Prokop na voze válečném* (1853) a *Husité před Naumburkem* (v maj. Ludvíka šl. Ladenburga). Konečně nejznámějším dílem z oboru látek husitských jest Brožův *Hus před koncilem kostnickým*, jenž umělecky i technicky jest nejlepším obrazem tohoto druhu. Vedle toho čerpali také Aleš a Jenewein ke svým dílům zhusta látku z doby husitské a ilustrátor Černý provedl karton Apotheosy H-ovy. Tím způsobem látky Čermákové ze života a doby H-ovy mají svůj zvláštní

význam pro naše historické malířství, které jimi v letech čtyřicátých bylo počato a v osmdesátých dovršeno, neboť jest nepochybné, že Brožíkův H. znamená posavadní vrchol vývoje tohoto směru uměleckého. Vedle uměleckého významu mají látky tu ovšem i důležitost, že navazovaly probouzející se vlastenecké a národní vědomí na slavné periody naší minulosti, čímž zjednaly si i v umění výtvarném významu kulturního. V oboru plastiky sluší připomenouti, že jedná se již delší dobu o to, aby postaven byl v Praze Hův pomník, k čemuž původně staroměstské, později Václavské a konečně Betlémské náměstí bylo navrženo. Výbor pro postavení tohoto pomníku vypsal konkurs na modely, které již r. 1893 byly vystaveny. Porota, k níž přizváni Francouzi Barrias, Mercie a Noël, přisoudila první cenu (1500 zl.) návrhu V. Amorta, druhou (1000 zl.) Fr. Hergeselovi a A. Procházkovi, třetí (800 zl.) Jos. Červenému. Návrh Jos. Magra došel čestné zmínky. J.-k.

Husa, zoolog., viz Husy.

Husa: 1) H., zámek v Čechách u Kutné Hory, viz Kačina. — 2) H., Hus, zříceniny hradu t. v lese u Cudrovice, v okr. prachatickém, fara a pš. Záblatí. Hrad založen r. 1341 od čtyř bratří pánů z Janovic, jimž král Jan dovolil tento hrad vystavěti, vyhradiv sobě a koruně České vrchní k němu právo. Tehdy náleželo ke zboží huskému 23 vesnic, městečko Záblatí a polovice městečka Husince. Když pánové z Janovic ze zdejší krajiny vymizeli, připadl hrad králi, jenž jej dal (ok. r. 1390) v manství Sigmundovi Hulerovi z Orlika, po jehož smrti seděl tu ještě krátký čas bratr jeho Oneš. Kol r. 1405 přešel hrad na ryt. Mikuláše z Husi, jinak z Pistného, a asi r. 1420 na Jana Smila z Kfemže, hejtmana strany tábořské. Když ten držen byl (1439) v zajetí na Krumlově, čeleď jeho zatím s Habartem z Hrádku činila loupeže a výpady do okolí. Proto okolní pánové sebrali brannou moc a pod Přibíkem z Klenového přitrhli (1441) k hradu, jež do základu rozbořili. R. 1455 prodáno panství huské pánům z Rožmberka, kteří je připojili k Vimperku. — 3) H. Divoká, osada t. u Stefína, hejt. a okr. Turnov, fara Vlastibořice, pš. Radimovice; 21 d., 167 ob. č. (1890).

Husar (maď. *huszár*): 1) H., pův. příslušník tělesné stráže uherského krále Matyáše Korvína, nyní vojenský jezdec lehký v c. a k. vojsku, výhradně uherský, v ostatních armádách jen po maďarsku, vlastně po slovensku více méně divadelně a dobrodružně oděný. Jiné státy totiž, aby zalichotily lidské ješitnosti pro ozdobné ošňofeny oděv a též v obdivu pověstně odvážnosti uherských hů ve službách rakouských, zařídily si rovněž pluky husarské. Slovo h. odvádějí od maď. slova *húsz* = dvacet; dle jedné životní stráž výše jmenovaného krále prý složena prvopočátečně ze 20 mužů, dle jiných, věrohodnějších, prý vybírali pro onu stráž ze dvaceti vojínů po jednom. Ostatně slovo h. (*chusar*, *gusar*) již v listinách starosrbských XIV. stol.

z dob cara Štěpána Dušana značí lupiče, ve kterémžto smyslu slovo *gusar* podnes u Srbů Boky Kotorské užíváno, tak *gusar od mora* = loupežník námořský. Tak možno míti za to, že výraz *gusar* jako slovo *hajduk* (viz Hajduci) přenesen později na jistý druh vojska a policie. — Rakouské vojsko má nyní (1896) 16 pluků husarských, ruské 2 pluky husarské gardové, francouzské 14, německé 1 gardový a 19 řadových, britské též několik. H-fi rakouští mají atily modré, polovina pluků temné, druhá polovina světlé, rudé spodky do čízem a na hlavách čáky různých barev a ozbrojeni jsou jako c. a k. dragoni (v. t.). Mnozí uherští velmožové, světští i církevní, mají své h-y tělesné nebo životní jako hajduky. F.M.

2) H. nebo maďar, český tanec lidový, rychlého pohybu v taktu $\frac{3}{4}$, napodobující uherský čardáš. Osmitaktové předvětí prováděno bylo zpěvem národní písně »Já husárek malý« (Erben, nápěv 151.), dalších osm taktů bylo instrumentální dohrou.

Husein: 1) H., syn Aliho a Fátimy, vnuk Muhammedův, byl po smrti Muávijově prohlášen od šiitů v Kúfě za chalífu a vyzván, aby ujal se panství nad Irákem. Vydal se r. 680 s rodinou a přáteli na cestu z Mekky, ale u Kerbely byl přepaden vojskem Jezidovým i padl v boji, pokryt jsa 33 ranami; s ním padlo 72 jeho přátel. Šiitů ctí ho jako mučedníka, putují k jeho hrobu a 10. říjen, den jeho smrti, prohlásili za svátek zasvěcený. Osud jeho jest z hlavních sujetů perských mysterií (*tazije*).

2) H. paša, poslední dej alžírský (* 1773 ve Smyrně — † 1838 v Alessandrii). Byl r. 1818 jmenován dejem a zavadl r. 1827, udeřiv francouzského konsula Devala vějřím, když tento odmítl jeho žádost za peníze, vládě francouzské přičinu obsadit Alžírsko, což dokonáno bylo 5. čce 1830 obsazením Alžíru.

3) H. Gradačevič, kapetan gradačacký, v nár. písních Zmaj (drak) Bosanski zvaný, vyvolal r. 1831 v Bosně povstání proti sultánovým reformám a zapudiv vezíra travnického, stal se tak mocným, že pomýšlel táhnouti na Cařihrad; ale konečně r. 1832 na Kosovu poli u města Baňské byv poražen, uprchl do Rakouska. Osoby jeho užil Tomič ke své povídce »Zmaj od Bosne« (přel. Hudec, »Drak bosenský«, Knihovna pro český lid, II. 4.).

4) H. Avní paša, státník turecký (* 1819 v Dost-Koiji v Malé Asii — † 1876 v Cařihradě) Působil nejprve jako výpomocný učitel při vojenské škole v Cařihradě a pod Omerem pašou řídil opevňovací práce v průsmycích balkánských a při Kalafátě. Ve válce s Černou Horou r. 1859 velel již divisi a v r. 1867—69 potlačil povstání na Krétě. Stav se ministrem vojenství, pracoval horlivě o reorganizaci armády a o rozmnožení válečných prostředků, byl však r. 1871 náhle propuštěn a poslán do Malé Asie do vyhnanství, až r. 1872 jmenován gener. guverněrem Smyrny a r. 1874 (13. ún.) velkým vezírem. K úřadu tomu neměl schopností a novými půjčkami

způsobil vládě veliké nesnáze, pro které dne 25. dubna r. 1875 byl propuštěn. Navrátil se z cest po Francii a Anglii, stal se na krátkou dobu opět ministrem vojenství a jmenován guvernérem v Brusse, odkud s Midhátem zosvolněným spiknutí na svržení Abd-ul-Azize (29.—30. kv. 1876). Murád jmenoval ho znova ministrem vojenství, ale v noci na 16. červen byl H. od Hasana beje zavražděn.

Huseinité (fád domu), túniský fád, založený r. 1850 od Ahmeda Beje pro prince domácí a panující knížata Na zelené, červeně vroubené stužce drží diamantová spona kulatý zlatý a brillanty posázený štít.

Husemann Theodor Gottfried, lékař něm. (* 1833 v Detmoldu). Lékařství vystudoval v Gotinkách, Vircpurku, Berlíně a v Praze, působil jako praktik v Lippe, r. 1865 se habilitoval v Gotinkách pro farmakologii a toxikologii, od r. 1873 pak tu působí jako profesor téhož oboru. Napsal velikou řadu pojednání farmakologických, toxikologických, lékařskostatistických, historických, dermatologických a soudně lékařských. Z větších prací buďtež uvedeny: *Handbuch der Toxikologie* (Berlín, 1862—67); *Die Pflanzenstoffe in chemischer, physiologischer und toxicolog. Hinsicht* (t., 1871, 2. vyd. t., 1883—84, 2 sv.); *Handbuch der gesammten Arzneimittellehre* (t., 1873—75, 2 sv.; 3. vyd. t., 1892); *Zur Vorgeschichte des Lanolin* (Janus, 1896). Mimo to je stálým spolupracovníkem Virchowových výročních zpráv o pokrocích v lékařství, opatřuje tu referáty o farmakologii a farmakognosii.

Húsenka, ozdoba, tšapec housence podobný na klobouku mor. Slováků. Vcc.

Husohke Philipp Eduard, právník něm. (* 1801 v Mündenu — † 1886 ve Vratislavi). Vystudoval v Gotinkách práva, stal se tam r. 1822 soukr. docentem, r. 1824 fád. prof. práv v Roztokách. Od r. 1827 byl prof. ve Vratislavi a stal se tam r. 1841 ředitelem vrchního cfrk. kollegia starolutheránů, uznávaných státem r. 1845. Jakožto právník držel se historicko-filologického směru. Z četných spisů jeho uvéstí sluší zvláště: *Studien des róm. Rechts* (Vratislav, 1830, sv. 1.); *Die Verfassung des Königs Servius Tullius* (Heidelberk, 1838); *Über den zur Zeit der Geburt Jesu Christi gehaltenen Census* (Vrat., 1840); *Über das Recht des Nexum und das alte róm. Schuldrecht* (Lipsko, 1846); *Über den Census und die Steuerfassung der frühern róm. Kaiserzeit* (Berlín, 1847); *Gaius, Beiträge zur Kritik u. zum Verständnis seiner Institutionen* (Lipsko, 1855); *Die oskischen und sabellischen Sprachdenkmäler* (Elberfeld, 1856); *Die iguvischen Tafeln nebst den kleineren umbrischen Inschriften* (Lip., 1859); *Jurisprudentiae antejustinianae, quae supersunt* (t., 1861, 5. vyd. 1886); *Das alte róm. Jahr u. seine Tage* (Vrat., 1869); *Zu den altital. Dialekten* (Lip., 1872); *Die Multa und das Sacramentum* (t., 1874); *Das Recht der Publicianischen Klage* (Stuttgart, 1874); *Zur Pandektenkritik* (Lip., 1875); *Die neue oskische Bleitafel* (t., 1880); *Die jüngst aufgefundenen Bruchstücke aus Schriften róm.*

mischer Juristen (t., 1880); *Die Lehre des róm. Rechts vom Darlehn* (Stutg. 1882). Z theologických spisů H-kových buďtež uvedeny: *Theol. Votum eines Juristen* (Norimberk, 1832); *Was lehrt Gottes Wort über die Ehescheidung* (Lip., 1860); *Die streitigen Lehren von der Kirche, dem Kirchenamt, dem Kirchenregiment u. der Kirchenregierung* (t., 1863) a j.

Huší (huš'), hlavní město rumunského kraje Falcu (Moldava) poblíže ruské hranice, 12.660 obyv. (1889), sídlo biskupa, má kněžský seminář, nádherný chrám (vyst. 1491). Dráha úzkokolejná vede od stanice Krásné podél hl. dráhy Berlad-Jassy do H. Obchod proti dřívějšíku ochábl.

z **Huší** Mikuláš, zeman a válečník český, prvotně zvaný Mikuláš z Pístného (vsi s tvrzí Hfebečnickem za Křivoklátem), vystupuje poprvé r. 1389 a jest r. 1406 král. purkrabím na hradě Husi u Husince, po kterém se od r. 1415 počíná psáti z H. a Čichtic. Za náboženských sporů tehdy vzniklých podporoval stranu pod obojí a v čci 1419, když Václav IV. navštívil kostel sv. Apolináře, předstoupil M. z H. před krále a žádal ho veřejně, aby propustil svobodu přijímání pod obojí. Václav IV. ulekl se žádosti té i vypověděl Mikuláše z Prahy; ten uposlechl, ale pořádal na horách veliké schůze lidu a počal pomýšlet na organisaci lidu k brannému odporu. Krátce po smrti Václavově vrátil se do Prahy a postaviv se v čelo lidu, vedl ho k útoku na Malou Stranu (4. list.). Po příměří dne 13. list. mezi královnou Žofií a Čenkem z Vartenberka zavřením opustil Prahu a obsadil Zelenou Horu u Nepomuku a nazval ji horou Olivetskou; nemoha však uhájiti ji proti panu Bohuslavovi ze Švamberka, ustoupil do Tábora, kde od Bratří zvolen byl za prvního čtyř hejtmánů. Když Pražané obrátili se k Táboru o pomoc, vtrhl Mikuláš se Žižkou do Prahy, ale na zprávu, že Oldřich z Rožmberka oblehl Tábor, vydal se hned se 350 jezdci k Táboru a smluviv se s posádkou městskou dne 30. čna 1420 Oldřicha napadl a krvavě porazil. Na to s málo jezdci (30—40) spěchal k pomoci Pražanům a Žižkovi, Vyšehrad obléhající, obsadil ostrůvek ve Vltavě proti Podolí, zmafil tak úmysl Sigmundův zábojiti Vyšehrad po vodě a položil se konečně pevným ležením na Pankráci, kde 1. list. přispěl ku porážce vojska křižáckého. Po vítězství tom rozdvojl se však s Pražany i se Žižkou a když 14. list. po dohodnutí se stran bylo ustanoveno požádati zvláštním poselstvím polského Vladislava, aby přijal korunu českou, odpíral tomu Mikuláš tvrdě, že úmyslem Táborů jest, aby zvolen byl za krále obyvatel země české, doufaje asi, že by volba naň připadla. Nemoha proraziti a rozmrzen nad tím, že strany učinily mezi sebou také narovnání ve věcech náboženských, čímž vystoupeno bylo proti novotám kněží táborských, odjel 17. list. k vojsku před Popovice a po jejich dobytí ke hradu Leštnu; když pak 19. list. obec Staroměstská a po ní i Novoměstská odňala úřad konšelský přivřen-

cům tábořským, zavřel Mikuláš s posádkou v Lešně příměří a dal se do obléhání Řičan a vyzval Pražany, aby mu vyslali pomoc, ale náhle odjel do Prahy a žádal na konšelích, aby dle někdejší smlouvy brány a věže městské byly střeženy společně od Pražanů a Táborů. Konšelé, poznavše jeho záměry, nepřistoupili k této smlouvě, ano po dobytí Řičan svolán jest do Prahy sjezd panstva a duchovenstva obou stran, aby různice byly urovnány. Dne 10. pros., když dohodli se všickni, aby hádání se o víru dalo se v domě Petra Zmrzlíka ze Svojšína, vystrojili konšelé oběd na radnici Staroměstské a pozvali k němu vynikající osobnosti, mezi těmi Žižku a Mikuláše; avšak týž odepřel přijítí, předstíraje, že by ho prý na radnici mohli zabítí, ano umlnil si téhož dne Prahu opustiti, přísahaje, že nemíní nikdy více města toho spatřiti. Když však přijeli k mostku přes Botič, splášil se jeho kůň a Mikuláš padl tak nešťastně, že zlámal si nohu a povážlivě na prsou se zranil; byl donesen do domu Oldřicha Rožmberského, jehož se byl dříve zmocnil, a 24. pros. 1420 zemřel. Viz Tomek, Dějepis města Prahy, III. IV. sv.

Husiatyn viz Hušatyn.

Huslůka Jan viz Facilis Jan.

Husí kůže (lat. *cutis asserina*) nazývá se zvláštní vzhled kůže podobný oskubané huse; kůže je bleďa, promodrávající a poseta hojnými drobnými pupenci. Tvar tento vzniká působením chladu na zdravou kůži, v počátečných stadiích třesavek, jindy při silných dojmech duševních, děsu, bázni, hnusu, hysterii a j., zakládaje se na stažení hladkých svalových vláken, jež obklopují váčky mazové a váčky chlupů, vyzdvihující je kuželovitě do výše. Zároveň nastává i mimovolné stahování svalových vláken ve stěnách cev kožních, čímž vzniká bledost a promodralost kůže, provázená pocitem chladu. Na též základě vzniká i ježení vlasů (srv. Horripilace).

Husineo: 1) H., starobylé městečko v Čechách na lev. bř. Blanice v hejt. a okr. prachatickém; má 192 d., 1695 ob. č. (1890), starý far. chrám Pozdvížení sv. Kříže, 4tř. šk., ps., telegr., hospodář. záložnu, pšádělnu na vlnu a mykankou pšizi, továrny na fezy, vln. klobouky (štumpy), zboží pletené a stávkové, sirkárnu, pilu, koželužnu, vodní a strojní mlýn, žulové lomy, tkalcovství a obuvnictví po domácku; rodný domek Husův, majetek praž. Sokola. Nedaleko na již. straně zříceniny hradu Hrádku. — Kdy osada vznikla, není známo, ani kdy na město povýšena a znakem nadána; ale stalo se tak během XVI. stol., kdy H. byl městečkem, užívaje znaku (viz vyobr. č. 1836.); v modrém štítě na zpodku rozbořeně moře, jež sv. Mikuláš, jedá v přivozníkové loďce, utiňuje. H. jako městečko povstalo na panství vimperském připomíná se k. r. 1359, kdy náleželo ku hradu Huse; později polovice zůstala při hradě a druhá jako svobodná byla v držení Pavla z Janovic a z Vimperka. V XVI. stol. setkáváme se s H-ncem při panství vimperském. Petr Vok z Rožmberka potvrdil městečku staré výsady svého bratra

Viléma, jmenovitě odúmrť a vaření piva, rovněž Jáchym Novohradský z Kolovrat dovolil (1626), ježto radní dům shořel, vybírání poplatků na týdenních trzích R. 1654 městečko vyhořelo, r. 1715 založena tu lokalie, r. 1745 povýšena na faru, r. 1765 opět větší část H-nce vyhořela, poohni (1802) vystavěn tu nový kostel. R. 1869 slaveny okázale 500leté narozeniny Husovy. Blíže městečka skála, na níž prý dřívál jako chlapec v knihách pohroužen. O



Č. 1836. Znak měst. Husince.

H-nci udržuje se pověst, že jen tehdy v městečku a okolí hoří, když někdo na kněze posvěcen jest. Srv. M. Grünwald, H. (Benešov, 1888). — 2) H., osada t. u Semtěše, hejt. a okr. Čáslav, fara Zbislav, pš. Váp. Podol; 6 d., 34 ob. č. (1890). — 3) H., ves t. hejt. a okr. Karlín, fara Klecany, pš. Roztoky u Prahy; 14 d., 103 ob. č. (1890). Osada připomíná se (1228) mezi statky kláštera svatojirského v Praze, později z větší části držena k Roztokám.

4) H. (něm. *Hussinetz*), čes. ves v pruském vlád. obvodu vratislavském (Slezsko), blíže města Střelina (Strehlen), založená uprostřed XVII. stol. a po Husovi pojmenovaná. Má faru, pšádělnu na bavlnu a asi 1500 obyv. Vrch Žižkov skýtá pěknou vyhlídku.

Husinecký Tomáš (*Hussiniecus*), lékař český (* po 1530 ve Vodňanech — † 20. srp. 1582 v Praze), stal se v Praze bakalářem (1548) a magistrem (1552); jsa správcem školy v Plzni, odebral se do Italie a v Římě učiněn byl doktorem lékařství. Od r. 1557 až do ún. r. 1569 byl professorem na universitě v Praze, potom se oženil a usadiv se na Starém Městě, činnosti léčitelské se oddal. Současné paměti vysoce chválí jeho svědomitost lékařskou a neobyčejnou dobrotivost k chudíně, zejména školské. Stal se obětí svého povolání za morové rány r. 1582. Na smrt jeho vydána byla sbírka básní pohřebních od Tom. Mítisa, Petra Codicilla a j. Viz Faust. Procházka, *Miscellaneen* (1784) str. 120. *Thř.*

Husí nožka viz Alchemilla.

Husinůvka, někdy tvrz v Čechách v okolí Lhoty Pařezské, v hejt. a okr. jičínském.

Husité a **Husitismus** viz Hus a Čechy str. 219.

Husitská. Tak nazývá se píseň rázu chorálního »Kdo jste Boží bojovníci a zákona jeho« složená Bohuslavem z Cechtic, při jejíž zvucích za bouří husitských vojsko kráčelo v boj a oslavovalo vítězství. Originál h kě uložen jest v kancionále chovaném v Čes. museu. Pro rázovitou rytmičnost bylo h-ké nesčíslněkrátě zužitkováno k umělému zpracování thematickému, nejznamenitěji v Smetanových symfonických básních »Tábor« a

»Blaník«, a Dvořákové koncertní ouvertura »H.«.

Husitské války viz Čechy str. 219.

Huska Martin viz Houska Martin.

Huska Jan, překladatel Aenea Sylvia, viz Aeneas Sylvius.

Huska ze Zahrádky viz Houska ze Z.

Husklsson [heskian] William, státník angl. (* 1770 v Birch-Moretonu — † 1830 v Ecclesu). Přinesl s sebou z Francie, kde studoval, svobodomyslné náhledy, které po návratě svém (1792) do Anglie přiváděl k platnosti, zvláště od r. 1796, kdy zasedl v parlamentě. Bohatě pole činnosti otevřeno mu bylo, když r. 1822 za Canninga stal se presidentem obchodního úřadu a r. 1827 státním sekretářem kolonií. Vynikaje odbornými vědomostmi obchodními a finančními, pracoval opatrně o reformách, snažil se obmeziti ochranná cla a zrušil akta navigační. Když 15. září 1830 byl při zahájení jízdy železně trati liverpool-manchesterské, dostal se pod kola stroje i zemel téhož dne. Výbor jeho řečí byl vydán pod názvem *The Speeches of W. H.* (Lond., 1831, 3 av.).

Husky, tak haličtí Rusini nazývají: 1) Večerní schůzky mládeže v obydlí nevěstině, zahájené brzy po návratu nevěsty ze sousedského zvaní na svatbu. Jedni tančí, druzí šprýmují, jiní tropí různé darebnosti. Posléze nevěsta častuje všechny vodkou a kousky koláče, načez, chopena bratrem za jednu a oběma družicemi za druhou ruku, obejde s nimi za zpěvu třikrát kolem stola, za nímž usedne. Nyní její bratr nebo jeho zástupce, sedě podle ní, vyvolává jednoho po druhém z přítomných svatebčanů, aby předstoupili a vypili skličku vodky z rukou nevěsty a za to ji obdařili drobnou mincí. Nejprve vyvolán nevěstin otec. Přítitek »Vivat! Naj žyje naši moloda!« za pijičiho pronáší celý tlum. Po tomto aktu mládež pokračuje v tanci hluboko do noci. — 2) Podlouhlé svatební pečivo, objemu země, jež místy pekou současně s korovajem a roznášejí po vsi čelnějším svatebčanům. Po dvou h-kách, svázaných červenou stužkou, družba krátce před vyjitím na odstavky rozdá ženichovým rodičům a starším členům rodiny, kterýž akt současně praktikuje se též v obydlí nevěstině. Po h-sece rozdá před čepením nevěstin družba v její jménu všem členům ženichova příbuzenstva, krom zvláštních darů pro jeho rodiče, bratry a sestry.

Husle, ves na Moravě u Jestřábí, hejt. Brno, okr. Tišnov, fara a pš. Doubravník; 9 d., 39 ob. č. (1890).

Husle lužické zachovaly se již toliko v katolické Lužici, kdež na ně »herci« dosud »piskají« nár. tance lužické (»serbske reje«); ale i tu již mizejí. Lužické h. jsou třístrunné, což jest jejich hlavní zvláštností; struny jsou *d, a, e*. Rozměry jsou také neobvyklé. Délka mého exempláře jest 62 cm, šířka (mezi dolními luby) 19 cm; tělo samo jest 40 cm dlouhé, krk tedy jest poměrně krátký. Výška těla i stavba svrchní desky je zcela rozdílná od

moderních houslí. V bocích jest tělo hlí toliko 2 cm vysoké, uprostřed 9 cm; je tedy svrchní deska neobyčejně vypuklá, zpodní na protu tomu úplně plochá. Pod koncem hmatníku jest vyřezána hvězdotvá ozdobá v kruhu, složená z paprskovitých otvorů; mezi kobylkou a strunníkem je s každé strany přímý, svislý otvor. Kobylka má případný název česačk, t. j. hřebínek (také mužik, čelc, podpěrka); je drobná, delikátního tvaru a vybíhá ve tři zuby, přes něž se napínají struny. Struny přivazují se dole na háčky drátů, připevněných ke strunníku. Količky (kiješki nebo šrubki) plochých hlaviček tkví ze zpodu v ploché, trojúhelné, po stranách zakrojené hlavičce (blojčka), podobně jako u kytary. Od paty krku k žaludu pod strunníkem jde široký bílý popruh (bant), sloužící k držení hlí; hudec provlékne »bant« pod levou paží a drží h. opřeny o prsa v poloze skoro vodorovné, ve směru od levého boku k pravému, nikoli kolmo k hrudi. Smyk (smyčec) pohybuje se směrem skoro svislým. Tón jest dutý a ostrý, dobře se hodící ke zvuku dud. — V okolí Mužakova (v pruské Horní Lužici) hraje se místo nich na drobné husličky, rozměrů nepatrných. Délka jejich jest jen asi 48 cm, z čehož 2 dm ubírá krček s hlavičkou, tak že na tělo husliček zbývají pouze necelé 3 dm; výška jeho pak má nezcela 2 cm. Celé housle i s krčkem a hlavičkou vyřezány jsou z jediného kusu lipového dřeva. Pouze svrchní deska (ze dřeva borového jako u velkých h-lí) a hmatník jsou zvláště připevněny. Obě desky jsou úplně ploché. Tvar těla jest podoben moderním houslím; podobně u mladších exemplářů i hlavička; u starších byla plochá jako u velkých h-lí. Kobylka jest jako u těchto, jen že jedna její nožička jde otvorem svrchní desky ke zpodní, tak že jest »česačk« opřen jednou nožičkou o svrchní, druhou o zpodní desku. Struny jsou tři, obdobně strunám *d, a, e* u moderních houslí; jsou však laděny o tercii výše, tak že vlastně zní *f, c, g*. Hudec hraje na ně »reje« (tance) v D-dur, a melodie zní de facto v F-dur, což je k dudám (laděným v F) žádoucí; krom toho je při tom pro herce výhodná, že nemusí hrát ve vyšších polohách. »Husličky« vydávají zvuk vysoký, píšitívý, pronikavý.

Huslenky, osada u údolí moravské, hejt. Val. Meziříčí, okr. Vsetín, fara a pš. Hovězí; 13 d., 79 ob. č. (1890).

Huslina, osada moravská, hejt. Val. Meziříčí, okr. Vsetín, fara a pš. Hovězí; 13 d., 83 ob. č. (1890).

Husly viz Guslí.

Husník Jakub, vynálezce český (* 1837 ve Vejpřnicích), syn lesníka na Křimickém panství kníž. Lobkovic. Školního vzdělání nabyt v Hlavičích, v Benešově a v Praze, kde r. 1852 vstoupil na něm. reálku a v letech 1855—59 byl na malířské akademii. Potom po 16 měsících navštěvoval současně se Sequensem malířskou akademii antverpskou. Byv povolán od svého strýce Fr. Moravce, děkana v Uhřetěvsi, maloval pro tamější okolí

několik oltářních obrazů a pro výstavu pražskou dva genrové obrazy: *Hodina odpočinku a Studentské hospodářství*. R. 1864 zvolen byl za profesora kreslení a tésnopisu na obecním reálném gymnasiu v Táboře. R. 1868 náleží první jeho vynález, světlotisk; on první uveřejnil světlotiskové přílohy, a to r. 1869 v časopisu »Photographische Mittheilungen« v Berlíně, kam bylo zasláno 2000 otisků. Současně s H-em učinil též vynález dvorní fotograf Jos. Albert v Mnichově a přinesl pěkné ukázky do Tábora. Při té příležitosti odkoupil od H-a konkurenci, závazav jej spisem u notáře potvrzeným, že světlotiskovou metodu bude 5 roků míti v tajnosti. R. 1873 obdržel H. na žádost ministerstva financí dovolenou na 3 roky, by v státní tiskárně ve Vídni vyučoval světlotisku, fotolithografii a fotozinkografii. Zde vynalezl H. heliografii pomocí pigmentního tisku a reprodukoval mnoho obrazů v čárkové a i v tónové manýře. R. 1877 stal se professorem na českém reálném gymnasiu na Spálené ulici v Praze. R. 1879 zařídil si malou dílnu pro fotozinkografii a tu sepsal několik knih o různých způsobech fotomechanického tisku, prvních svého druhu v něm. jazyku: *Das Gesammtegebiet des Lichtdruckes; Die Heliographie; Die Zinkätzung a Die Reproductionsphotographie*. R. 1888 odešel H. do výslužby; spojiv se se svým zetěm Arthurem Häuslerem pod firmou »Husnik a Häuslere«, založil ústav reprodukční, nyní světlovému jménu se těšící. Další vynálezy H-ovy jsou: r. 1885 klihatypické štočky, r. 1888 gelatinové reliéfy pro vodní známky, r. 1893 gelatinové reliéfy pro přípravu štoček, vesměs patentované, r. 1893 se synem drem Jaroslavem H-em zdokonalil trojbarevné reprodukce pro knihtisk, kterouž metodu jeho ústav nyní s velkým úspěchem pěstuje.

Husobrna, ves moravská, viz Úsobrna.

Husovice, ves na Moravě při ř. Svitavě, sev.-vých. Brna, souvisící s Brnem; fara Zábrdovice, pošta a telegraf v místě, 601 d. s 8520 ob., z nichž 8400 Čechů, zbytek židů a Němců; těchto tu rapidně ubývá; 5tř. škola chlap. se 2 pobočkami a 5tř. šk. dívčí se 2 pob., něm. 5tř. šk. smíšená, 2 české a 1 něm. školka. Rozvoj školský počíná se v H-cích teprve r. 1873; do té doby chodily děti do školy zábrdovické. Lid se živi hlavně tovární prací (1/3 obyv.), obchodem, řemeslem a z části rolnictvím. Jsou zde závody: chemická továrna, 2 barvírny, appretura, továrna na étherické oleje, olejna, továrny na laky a na nástroje postřiháčské, 2 rukodilny soukenické, výrobní likérů a essenci, z cihelny a strojní mlýn Frankův. Život spolkový (Sokol, Svatoobj, Nár. klub, Hasičská jednota, Odbor Nár. jednoty, Divad. družstvo, Jed. pro zbudování chrámu Páně a j.) velmi čilý. — První zmínka o H-cích činí se v listině ze 4. čce 1264, v archivu fary zábrdovské se nalézající, od Simona, kustoda olom. kapitoly a archidiakona vratislavského. Jmenovaly se Husice čili H. Do r. 1657 bylo v H-cích 21 čtvrtlánů a 3 půllány. R. 1755 bylo tu již 49 domů. Josefínský

katastr r. 1787 jmenuje tu poprvé valchu, mlýn, palírnu a hamry; valcha stála tu již r. 1620. Náhlý přirost domů počal r. 1864 (93), koncem r. 1890 napočítáno již 506 d. s 6036 Čechy, 42 jin. Slovanů a s 880 židy a Němci.

Husowczyk Mikołaj viz Hussovianus.

Huspeka Frant. Seraf., generál a velmistr ryt. řádu křížovníků s červ. hvězdou (* 1817 v Protivíně — † 1891 v Praze). Studoval gymnasium ve Vídni a v Budějovicích, filosofii v Praze, načež, vstoupiv do řádu křížovníckého, po odbytých studiích theologických r. 1843 kaplanoval v Lokti, Tachově a 10 let v Karlových Varech, načež stal se kazatelem a r. 1869 i farářem ve Františkových Lázních. R. 1882 zvolen generálem a velmistrem řádu křížovníckého. V této hodnosti vyvinul blahodárnou činnost ve prospěch svého řádu, zvelebuje chrámy a pečuje o řádové chudé. Veškeré kostely za něho cpraveny, některé téměř znova vystavěny, roucha a nádobí bohoslužebné pořízeny; pro kostel křížovnícký v Praze pořídil obrazy od Pirnera, pro jiné od Dítěte. R. 1883 zvolen od konserv. velkostatkářů do sněmu českého, jehož byl jedním z nejpilnějších navštěvovatelů. Za pobytu svého v Karlových Varech vyučoval také na průmyslové a obchodní škole, pro jejíž žáky sepsal i příruční knihu církevního dějepisu. Františkovy Lázně a Protivín zvolily jej čestným členem.

Huspenina viz Gelatina.

Huss: 1) H. Karel, sběratel starožitností (* ok. 1755 v Mostě — † ok. 1847). Jako syn katův ustanoven u věku 19 let katem v Chebu, vedle čehož obíral se léčením lidí i dobytka. H. byl náruživým sběratelem mincí a starožitností vůbec. Jež kupoval hlavně od navštěvovatelů blízkých Františk. Lázní. R. 1828 prodal svou sbírku knížeti z Metternichu a stal se při ní kustodem v zámku Kynžvartě, v kterémžto postavení setrval do smrti. Za svého pobytu v Chebě bavil se H. také kreslením krajinek a z četných místních kronik snesl čtyřsvazkovou *Kroniku chebskou*, která je proto důležitá, že ledakterý z pramenů, z nichž čerpal, se již nezachoval. Nk.

2) H. Magnus, lékař švéd. (* 1807 v Torpu u Medelpadu — † 1890 ve Štokholmě). Vystudoval v Upsale filosofii a lékařství, podnikal četné vědecké cesty do ciziny a stal se r. 1846 prof. lékařství na Karolinském ústavě ve Štokholmě, zastáváje zároveň různé vysoké hodnosti lékařské. Zavedl do Švédska moderní vyučování klinické, šife zároveň horlivě veškerý nové vymoženosti vědecké; rovněž o povznesení psychiatrie a ústavů pro choromyslné ve Švédsku má zásluhu. Z důležitějších prací jeho budtež uvedeny: *Observations sur la fièvre typhoïde* (Paříž, 1845); prstonárodní spis *Alcoholismus chronicus eller kronisk alkoholssjukdom* (Štokh., 1849, 1851, 2 dily); *Om Sveriges endemiska sjuk domar* (t., 1851); *Om tyfus och tyfoïdfeberns statistika förhållanden och behandling* (t., 1855); *Om lunginflammationens statistika förhållanden och behandling* (t., 1860), jež všechny přeloženy do cizích řečí.

Mimo to napsal velikou řadu odborných prací do sborníků švéd. a franc.

Hüssgen Johannes viz Ókolampadius.

Husson [ysoñ] Jean Honoré Aristide, sochař franc. (* 1803 v Paříži — † 1864 v Bellevue v Paříži). Jako žák Davida d'Angers obdržel cenu za relief *Mucius Scaevola* (1827, mus. v Chartres) a r. 1830 stipendium římské za relief *Théséus vítězí nad Minotaurem*. Z ostatních jeho děl jmenujeme: *Pyrrhos obětuje Polyxenu na hrobě Achillově*; *Adam a Eva* (1834); *Vergil představuje Danta duším básníků*; *Strátný anděl* (1836); malíř *Eustach Le Sueur*, socha (1855) a j.

Hussowianus (Husowczyk) Mikołaj, básník polsko-latinský v XVI. století, rodilý z okolí Krakova. Nabyv vyššího vzdělání, pobýval delší dobu v Římě, kde sepsal báseň na zubra *De bisonte et ejus venatione* (Krakov, 1523, 2. vyd. Petrohrad, 1855). Mimo to napsal *De nova et miranda victoria, quam Sigismundus a Turcis reportavit, elegiacum carmen* (t., 1524) a na smrtelném loži *De vita et gestis Divi Hyacinthii poema heroicum* (t., 1525). Vládl dobře latinou, ale neměl básnického nadání.

Hust v Uhrách viz Huszt.

Hustiň viz Lejdská láhev.

Hustilaf, správně Hustilaz, osada v Čechách u Ředvic, hejt. Sedčany, okr. a pš. Sedlec, fara Nechvalice; 8 d., 51 ob. č. (1890).

Hustings [höstings], angl., lešení, s něhož mluví uchazeči o mandát poslanecký k voličům.

Hustinský letopis, chovaný v Hustinsko-pryluckém klášteře na Ukrajině, pořídil r. 1670 mnich Michal Łosyckij přepsáním prvopisu z 1. pol. XVII. stol. Skládá se ze 7 kapitol. V počátku jest založen na letopisech Nestorově, kijevském, volynsko-halickém a od století XIV. čerpá již z kronik polských a též z jiných, nyní ztracených letopisů církevně-slovanských. Cenná pojednání v h-kém le jsou o ruských bůzcích, o přeměně nového kalendáře, o unii na Malé Rusi a j.

Hustifan, příjmení staročeské rodiny, jejíž erbem byl štít na přič třikrát rozdělený a klénotem křídlo týmž způsobem zbarvené. Jméno své si obrali ode vsi Hustiřan u Smiřic. Uprostřed XIV. stol. žili z toho rodu Jan a Jiří bratři, Čeněk z Habřiny a Bavor († 1374), ke sklonku téhož stol. Bavor (1383—1416 na Neznašově), Beneš (1380), Čeněk z Levína (1380—1412) a Majnuš z Neznašova (1389), později Petr Habřinský (1404), Jan a Zdeněk Švábové (1408 atd.). Od Neznašovských bezpochyby pocházeli Rodovští z H. (viz Rodovský). Předkem ostatních větví, které v XVI. stol. vynikly, byl Jiřík z H., jenž držel r. 1416 Chvalkovice a potom hrad Hradiště. Nejstarší syn jeho Majnuš (1445—1465) vešel v držení Bukovky, odkudž se potomci psali Bukovskými z H. (v. t.). Třetí syn Svatobor držel r. 1447 Třebovčice a syn jeho Václav (1465—1503) měl první příjmení Záru ba, které potomkům až do vymření zůstalo

(viz Záru ba). Chvalkovští z H. pocházeli snad od druhého syna Jana (1445 atd. Viz Chvalkovský). Jedna větev (Mokrovouští z H.) seděla od XIV. st. na Mokrovousích, zejména Bavor (1395 atd.), jehož nástupce Beneš držel r. 1420 Mokrovousy, později také Malešev, a účastnil se za tehdejších nepokojných dob mnohých běhů válečných. V držení obou statků následoval syn Jiřík, jenž se dočkal počátku XVI. stol. Měl dvě dcery, Saloménu a Elišku, které Mokrovousy r. 1525 prodaly. Kromě těchto větví živořily až do XVI. stol. drobné větve na Hradecku a ve vých. Čechách, které však k platnosti nepřicházely.

Hustifany, ves v Čechách, hejt. Král. Dvůr n. L., okr. Jaroměř, fara Chotěborky, pš. Hoříněves; 65 d., 435 ob. č. (1890), 1řf. šk., mlýn. Někdejší tvrz byla kolébkou mocné a bohaté rodiny, která se později rozvětvila na větve Bukovských, Chvalkovských, Rodovských a Zárubů z Hustiřan.

Hustoměr (aracometr), přístroj, kterýmž se určuje hustota těles pevných a kapalných, po případě i hodnota kapalin podle jejich hustoty. H-y byly známy již ve starověku pod jménem baryllion a užívalo se jich původně jen pro kapaliny. Vynález jich připisuje se Archimédovi nebo Hypatii v Alexandrii; zcela jistě užívali ho lékárníci ve IV. stol. po Kr. Jméno aracometr poprvé se vyskytuje u Musesembroecka. H-y lze roz-



C. 1837. Hustoměr na váhu (var Nicholsonův).

řadí na 2 skupiny: h-y na váhu neboli stálého objemu a h-y stupňované neboli stálé váhy. 1. H. na váhu ve tvaru, který mu dal Nicholson (vyobr. č. 1837.), skládá se z válcovité nádoby plechové — dřívě býval skleněný — nesoucí na hořejší straně tyčinku (hrdlo) opatřenou vrubem *m*, na jejímž konci jest mistička; na spodní konec zavěsí se na háček druhá mistička. Přístroj jest obtěžkán ve spodní části, aby při plození měl polohu co možná stálou. Slouží k určování hustoty těles pevných i kapalných.

Má-li se jím určit hustota tělesa pevného, položí se toto na hořejší miskou *n* a vedle něho tolik tary, až se přístroj ponoří po vrub. Na to se těleso sejme a místo něho dáva se závaží, až se zase ponoří přístroj po vrub; tak se určí váha tělesa *P*. Na to se závaží odstraní a těleso dá do spodní mističky a přístroj do vody se zapustí; kdyby těleso bylo fidiš vody, přidrží se pod vodou síti, která již dřívě ve vodě visela. Aby se opět přístroj po vrub ponořil, třeba na hořejší miskou dáti závaží, které se rovná váze vody *P_a* tělesem vytlačené; hustota relativní jest opět dána poměrem $\frac{P}{P_a}$.

Abý se stanovila hustota kapaliny, ponoří se přístroj, jehož váha Z se dříve určila, do kapaliny a na hofejší miskú přidává se závaží p , až se po vrub ponoří. Váha kapaliny přístrojem vytlačené jest tedy $P = Z + p$. Na to se přístroj zapustí do vody a přidává se na hofejší miskú závaží p_a , až se zase po vrub ponoří; váha vody přístrojem vytlačené, tedy stejného objemu, jest $P_a = Z + p_a$ a hustota $h = \frac{Z + p}{Z + p_a}$.

Vynález tohoto h-u připsuje se Balthasaru Monconysovi v 1. pol. XVII. stol. Přístroj byl skleněný a kladla se naň závaží, až se celý ponořil ve vodě; to však mělo vadu, že i závaží na váze ve vodě ztrácela, a té odpomohl Fahrenheit tím, že udělal delší hrdlo a na jeho konci mističku, na kterou se závaží kladla. Neprávem se přístroj nazývá Nicholsonovým. Přístroj ten různě upravili Charles, Mohs, Rousseau a Páquet (1875). Užívá se ho k určování hustoty nerostů, není však dosti pohodlný. Jest tím citlivější, čím větší a lehčí jest jeho vlastní těleso a čím tenčí a delší jest hrdlo. Pro kapillaritu, jevící se na hrdle, může se hustota nanejvýše na 2 místa desetinná jim správně určití.

H-y stupňované nebo h-y stálé váhy zakládají se na pravidle, že těleso vytlačí kapaliny fidší větší objem, hustší menší objem, aby v ní plovao, vždy tolik, aby vážila, co ono samo. Lze je opět rozeznati na obecné (pro kteroukoli kapalinu) a zvláštní (pro určité kapaliny). Bývají z pravidla skleněné, v dolejší části poněkud kulovitě, válcovitě nebo hruškovitě rozšířené a rtuť neb olovem obtěžkané, by měly při plování stáloú polohu; vybíhají v dlouhé, úzké, ne příliš tenké hrdlo. Čím jest těleso přístroje větší u přirovnání k hrdlu, tím jest přístroj citlivější. Aby nebyl přístroj příliš dlouhý, dělávají se zvláštní pro kapaliny hustší a zvláštní pro fidší než voda. Dle stupňování mají h-y opět zvláštní jména. Udávají-li h. pouze ponořený objem, slove objemoměr (volumetr). Takový poprvé sestrojil Gay Lussac. Jest to roura skoro veskrze válcovitá, všude stejného průměru, dole olovem vyplněná, rozdělená na stejné díly, které udávají ponořený objem. Stupnice zhotovuje se dvojím způsobem. První záleží v tom, že se h. v čisté vodě potopí a bod, kam se potopí. (bod vodní, vyobr. č. 1838.), označí se 100, což znamená 100 ponořených objemových dílů. Kdyby přístroj byl válec veskrze stejně široký, stačilo by rozdělití jej od bodu vodního na 100 stejných dílů; jinak nutno stanoviti ještě

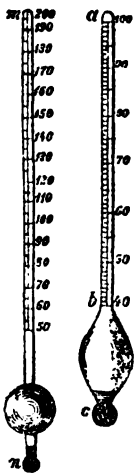

Č. 1838 Objemoměr (volumetr).

jeden základní bod. Připraví se kapalina hustoty $h = \frac{100}{n}$ a bod, kam se ponoří, označí se n ; neboť ponořené objemy mají se k sobě obráceně jako hustoty. Na př. učiní se roztok soli, jehož hustota jest $\frac{1}{3} = 1.333 = \frac{100}{75}$, a bod, kam se přístroj v něm potopí, označí 75. Vzdálenost obou takto určených základních bodů rozdělí se na 25 dílů stejných, které se dále nanášejí, předpokládajíc, že roura stroje skutečně jest válcovitá. Při tom se přístroj při stanovení vodního bodu broky nebo rtuťí obtěžkává tak, aby tento stál co možná nejvýše. Při stupňování přístroje určeného pro kapaliny fidší než voda musí vodní bod ležeti co možno hluboko, čehož se opět docílí vhodným přidáváním broků. Aby se druhý základní bod stanovil, učiní se n na př. rovno 125; tedy se vezme kapalina hustoty $\frac{100}{125} = 0.8$, což může býti směs lihu a vody, a bod, kam se přístroj v něm ponoří, označí se 125. Vzdálenost základních bodů rozdělí se na 25 dílů stejných, které se dále nahoru nanášejí. Z ponořeného objemu lze pak snadno hustotu kapaliny vypočítati dle zákona, že objemy, po které se totéž těleso v různých kapalinách potopí, se k sobě mají obráceně jako hustoty jejich. Kdyby se na př. potopil v lihu k dílku 120, jest jeho hustota $\frac{100}{120} = 0.83$. Protože jest nesnadno obdržeti kapalinu zcela určité hustoty, provádí se stupňování h-u dle Despretze tím, že se mění jeho váha obtěžkáváním. Na př. pro kapalinu hustší než voda: Budiž P váha h-u, který se ve vodě ponoří po objem V . Změnsíme-li jeho váhu o p , potopí se ve vodě jen po objem V_1 a platí rovnice

$$(1) V: V_1 = P: (P - p);$$

kdyby při objemu V_1 byla hustota kapaliny h_1 , při původní váze přístroje, platila by rovnice

$$(2) h_1: h = V: V_1,$$

tedy též (3) $h_1: h = P: (P - p)$,

t. j. hustoty různých kapalin jsou nepřímou úměrnou vahám, které by h. msti musil, aby se ve vodě k týmž dílkům potopil, ku kterým se potopí v těchto kapalinách. Aby se tedy určilo, jak hluboko se h. v kapalině hustoty h_1 ponoří, vypočítá se z rovnice (3) závaží

$$p = \frac{P(h_1 - h)}{h_1},$$

odejme se tato váha od váhy stroje P a zapustí se do vody; dílec, kam se ponoří, přísluší hustotě h_1 a přísluší mu počet objemových dílků $n = \frac{100}{h_1}$. Obráceně při stupňování přístroje pro kapaliny fidší než voda by se váha musila zvětšovati o závaží $p = \frac{P(h - h_1)}{h_1}$.

Hustoty příslušící objemům vytlačené kapaliny lze předem stanoviti a na stupnici nanéstí, aby se pro pohodlí přímo odečítaly. Přístroj takto zařízený slove densimetr nebo h. v užším smyslu (vyobr. č. 1839.). Stupnice buď se předem vypočítá, nebo se konstruktivně sestrojuje dle návodu Brissonova a Schmidtova. Kdežto stupně volumetrické mají stej-

nou délku, jsou dílky udávající stejné rozdíly hustoty tím kratší, čím jest hustota větší. Prof. Zenger sestavil universální areometr udávající i hustotu i ponořený objem a sloužící pro kapaliny hustší i řidší než voda. Viz Fysika cd Zengera a Čecháče str. 311.)

H-y pro určité kapaliny neslouží k stanovení hustoty, nýbrž jakosti kapalin a jsou to buď přístroje procentové, udávající, kolik látky cenné jest ve směsi nebo roztoku, nebo stupňové, udávající jakost látky dle jistých stupňů. K prvním náleží lihoměry nebo alkoholometry (v. t.), které v Německu udávají procenta líhu dle váhy ve směsi líhu a vody (Cis. cejchovní kommise vydala: »Tafel zur Ermittlung des Alkoholgehaltes in Spiritusmischungen«, Berlin, 1888. Viz též »Das Gewichtsalkoholometer u. seine Anwendung« od H. Homanna, t., 1889); ve Francii alkoholometr Gay-Lussacův udává procenta líhu dle objemu. Dále sem náleží saccharometry (v. t.) v pivovarech, mlékoměry (galaktometry), zvláště pro mléko teplé a pro mléko sbírané, argentometry, které udávají, kolik dusičnanu stříbrnatého jest ve fotografických lázních stříbrnatých, vážky moštové, jež udávají obsah cukru v moštu tak, že každých 5° znamená 1%.

Ku všeobecným h-ům náleží h-y se stupnicemi libovolnými; jsou to přede vším Bauméův, Cartierův a Beckův. Bauméův h. (Eléments de pharmacie, 8. vyd. 1797) pro kapaliny hustší než voda stupňuje se tak, že místo, kam se ve vodě čistě ponoří, označí se 0 a bod, kam se ponoří v roztoku 15 dílů soli kuchyňské v 85 dílech vody, označí se 15; vzdálenost těchto bodů rozdělí se na 15°, jež se pak nanáší ještě pod 15. Pro kapaliny řidší než voda stupňuje se tak, že se vodní bod označí 10 a bod, kam se h. ponoří v 10% roztoku kuchyňské soli, označí se 0; vzdálenost těchto libovolných základních bodů rozdělí se na 10 stejných dílů, které se i nad 10. stupeň dále nanáší. Ač stupnice tohoto h-u jest libovolná a neudává ani objem, ani hustotu, ani procenta, nabyt velikého rozšíření; neboť praktikové podle počtu stupňů ihned poznají, má-li vyšetřovaná tekutina žádoucí jakost čili nic. V koncentrované kyselině sírové ponoří se na př. ke stupni 66, v dušičné kyselině obchodu po stupni 36 a v solné kyselině obchodu po stupni 22. Vyrabitelé při stupňování za základní body obyčejně berou vodní bod (ρ°) a bod, ku kterému se ponoří v koncentrované kyselině sírové, a označují ho

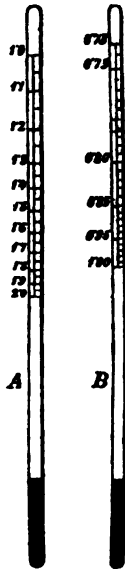

Č. 1839. Densimetr.

66. — Beck ve Vídni snažil se vadu Bauméova h-u, že má nestejně nullové body pro kapaliny řidší a hustší než voda, odstraniti tím, že vůbec bod vodní označil nullovou a bod, kam se v kapalině hustoty 0°85 ponořil, 30; vzdálenost těchto dvou bodů rozdělil na 30 stejných dílů a nanášel je po obou stranách bodů základních dále o 40 stupňů, tak že nad nullovou jich bylo 40, pod nullovou 70. — Cartier, dříve dělník Bauméův, z přičin obchodní konkurence pozměnil stupnici Bauméovu; 10. stupeň podržel a o druhý základní bod se ani nestaral, nýbrž jen jinak dělil, tak že jeho 29° souhlasí asi s 31° Bauméovým. Přes tuto nepřesnost h. ten byl velice rozšířen a ve Francii po dlouhou dobu skoro výhradně sloužil jako lihoměr. Přístroj Bauméův i Cartierův a vůbec každý přístroj stálé váhy může sloužiti jako volumetr i jako densimetr, a volumetrická hodnota jednoho stupně se snadno určí, jsou-li známy hustoty obou kapalin, které sloužily k stanovení bodů základních. Pka.

Hustopec (něm. *Auspitz*), město na Moravě v býv. kraji brněnském, při silnici do Hodonína vedoucí, má 564 d., 380 ob. č., 3257 n., 2 j. národ. (1890), hejtmanství, okr. soud, četn. stan., pš., telegr. a žel. stan. Sev. dr. cis. Ferdinanda (Břeclava-Brno), 1tř. čes. obec. šk., něm. 5tř. obec. šk. a opatrovnu pro chl. a dívky, ztř. měšť. šk., zem. vyšší reálku, lékárnu, spořitelnu, knihtiskárnu, 2 výroby na štávy lekořicové, tov. na výrobu líkérů, mlýn, ovocnářství (zejm. ořechy), pěstování lekořice, výborné trhy a značný obchod s potravinami. Deskový statek zaujímá 32075 ha a náleží k němu cihelna, majetek města H-e. — red. — Uprostřed náměstí stojí děkanský kostel sv. Václava ze XIII. nebo z počátku XIV. stol., prvotně gotický; nyní jest nepravidelná stavba pochází z l. 1512—1517. Vedle kostela socha Nejsv. Trojice 152 m zvyšší, zbudovaná hlavně z daru měšťana Frant. Adlera r. 1737. Za městem na jižní straně na »Křížové hoře« kaple sv. Rocha, Šebestiana a Rozalie, postavená r. 1682 na poděkování za přestálý mor a opravená r. 1837. Evangelci mají tu faru a židé synagogu. R. 1756—57 založili v H-či piaristé kolej, při níž byly nejprve školy latinské, od r. 1777 hlavní něm. s nižším gymnasiem. R. 1852 zřízena 2tř. reálka, spojená se školou hlavní. R. 1866 přestali piaristé vyučovati, r. 1870 zřízena zde nižší něm. reálka. O založení města není spolehlivých zpráv; pravdě podobno, že původní slovanská osada přijala ve XIII. stol. něm. osadníky, kteří se hlavně zanášeli vinařstvím (odkudž i názvy německé polních tratí, nářadí vinařského a j.). Jméno H. objevuje se poprvé r. 1249, kdy se několikrát jmenuje Vilém z H-e. R. 1323 darována jako městečko Králové klášteru v Brně, jehož abatyše ji mnohými výsadami obdarovala. R. 1575 povýšena na město s právem pečeti červeným voskem. Od té doby zkvétala obchodem, který provozován byl po silnici řech. uherské a městem vedoucí. V XVI. věku usadili se tam Bratři

Čeští a novokřtění, přistěhovali ze Slavkova, odkudž poprvé r. 1599 a podruhé r. 1618 vypuzeni byli. V r. 1605 a 1623 bylo město od vojsk Bocskaje a Bethlena Gabora, v r. 1643 a 1645 od Švédů, r. 1663 od Turků plněno. R. 1679 zuřil v H-i mor, r. 1824 požár, r. 1805 a 1809 obsadili ji Francouzi. (Srv. A. Macháč, Popis okr. hejtm. H. 1887.) — Vck. — Okr. soud hustopečský obsahuje 18 polit. obcí se 4653 d., 13.028 ob. č., 10.863 n., 6 j. nár., zeřz4.008 přft. obyv.: 23.371 katol., 168 evang., 468 žid., 1 j. Hejtmanství hustop., zaujímajíc okr. soudy H., Klobouky a Židlochovice, má na 747'53 km² 13.151 d., 52.340 ob. č., 19.617 n., 11 j. n. (1890), kteří se zanášejí hlavně orbou, vinařstvím a průmyslem cukrovarnickým.

Hustopeče (mn. č.), chybně Hustopeč, město na Moravě, hejt. a okr. Hranice; 180 d., 1209 ob. č., 7 n. (1890), far. kostel Pozdvižení sv. Kříže (1683 far.), 4řt. šk., četn. st., pš., telegr., stan. Sev. dr. čís. Ferdinand (Hranice-Krásno), stranou Nový mlýn. K alod. statku (599'65 ha) náleží zámek, dvory H. a Vysoká, majetek Alfr. bar. Baillou-a. Samota Valcha.

Hustota. Porovnávajíc množství hmoty různých látek ve stejném objemu, přicházíme k pojmu h-ty ve smyslu fyzikálním. Obvykle se množství hmoty měří dle toho, jak tíže na ni na témže místě působí. Zkušenost nescetnými případy potvrzená učí, že, dokud se množství hmoty nemění, nemění se též síla, kterou jest hmota k zemi přitahována, nechť při tom hmota prodělá rozmanité proměny; totéž množství vody stejně mnoho váží, nechť jest tekutá, pevná jako led, plynná jako páry, nebo nechť se rozloží na plyn řřskavý. Vezmeme-li hmoty stejnorodé objem dvakráté, třikráté větší, jest zajisté i hmoty dvakráté, třikráté více; sledujeme pak, že také dvakráté, třikráté větší sílou jest k zemi tažena, nebo že dvakráté, třikráté tolik váží. Z toho poznáváme, že velikost hmoty jest úměrná její váze, a soudíme naopak z velikosti váhy na velikost hmoty. Považujeme hmoty dvou těles, která na témže místě mají stejnou váhu, co do množství za stejné, nechť jsou jejich objemy různé a nechť se jinak svými vlastnostmi od sebe různí. Skutečnost, že v téže zeměpisné poloze váhy stejných množství hmoty jsou stejné, jest tak bezpečná, že velikost hmoty v obchodě a ve vědě jinak se neporovnává než dle jejich váhy. Za jednotku hmoty bře se hmota 1 cm³ čisté vody při 4°C a slove jeden gramm hmoty. Jiné těleso má též 1 g hmoty, váží-li tolikéž na témže místě. Poněvadž různé látky při stejném objemu nesterjné váží, mají ve stejném objemu též nesterjné hmoty; považujeme látky, které mají ve stejném objemu více hmoty, za hustší. Množství hmoty, kterou má nějaká látka v jednotce objemové (v 1 cm³), slove její h. absolutní (prostá). Řekneme-li: h. absolutní platiny jest 21, znamená to, že v 1 cm³ platiny jest 21 g hmoty. Veškeru hmotu tělesa vypočteme, násobíme-li h-tu absolutní počtem cm³ objemu jeho. Váha

jednotky objemové slove specifická nebo měrná váha (v. t.). Poněvadž za jednotku váhy bře se též váha 1 cm³ vody destilované při 4°C a nazývá se gramm váhy, souhlasí čísla udávající váhu specifickou a h-tu absolutní, rovněž i čísla udávající hmotu a váhu prostou. Avšak kdežto hmota zůstává všude stejná, mění se váha se zeměpisnou polohou; u nás jest asi o $\frac{1}{200}$, na točně o $\frac{1}{200}$ větší než na rovníku. Gramm váhy má 1 cm³ destilované vody při 4°C v zeměpisné šířce 45° při hladině mořské. Změna ve váze děje se u všech hmot stejnou měrou, proto vážením správně porovnáváme hmoty.

H. relativní nějaké látky jest poměr, kolikrát jest hustší než jiná látka, jejíž h-tu břeeme za jednotku. Obvykle se bře za jednotku h. vody čisté při teplotě 4°C, jest tedy h. relativní nějaké látky číslo poměrné, které udává, kolikráté daný objem té látky má větší hmotu (větší váhu) než stejný objem čisté vody při 4°C. H. relativní rtuti jest 13'596 znamená, že 1 cm³ rtuti má 13'596kráté více hmoty než 1 cm³ vody. Patrnó, že v metrické soustavě měr a vah čísla udávající specifickou váhu a h-tu absolutní udávají též h-tu relativní, s tím rozdílem, že první jsou čísla pojmenovaná, poslední čísla pouhá. Není-li však měrná váha tělesa, jehož h-tu břeeme za jednotku, též rovna 1, tu se měrná váha vypočítá, násobíme-li specifickou váhu látky, jejíž h-tu břeeme za jednotku, h-tou dané látky. Tak h. plynů porovnává se s h-tou vzduchu (po případě vodíku) při stejném tlaku a stejné teplotě. Jest pak relativní h. kyslíku 1'1052, dusíku 0'9701, kysličníku uhličitého 1'52, vodíku 0'0692. 1 cm³ vzduchu váží 0'001293 g, jest tedy specifická váha kyslíku

$$0'001293 \times 1'1052 = 0'001429 \text{ g,}$$

spec. váha vodíku 0'0000895 g.

H. těles určuje se různým způsobem. Buď se stanoví prostá váha a objem, a dělíme-li prostou váhu objemem, obdržíme váhu specifickou a h-tu absolutní a v metrické soustavě i h-tu relativní pro tělesa pevná a kapalná; u plynů obdržíme h-tu relativní vztáženou na vzduch (po případě na vodík), dělíme-li jejich h-tu absolutní (specifickou váhu) h-tou absolutní (spec. vahou) vzduchu (po případě vodíku). Objem se též stanoví, určí-li se váha stejného objemu vody; neboť v metrické soustavě počet grammů váhy vody rovná se počtu cm³ objemu jejího. To se stane dle Archimédova zákona, určí-li se výtlač, kterým jest těleso vodou vytlačováno. I v každé jiné soustavě stačí k určení h-ty relativní tělesa určití váhu jeho a váhu vody stejného objemu, poněvadž h. relativní jest poměr váhy tělesa dle váhy stejného objemu vody. Děje se to trojím způsobem: 1. hydrostatickými vahami, 2. pyknometrem (v. t.), 3. hustoměry (v. t.). Hydrostatickými vahami určuje se h. pevného tělesa tak, že se toto na tenké nitce nebo drátku zavěsí na háček pod misku s kratším závěsem a vyváží se nejlepe přidáváním tary na druhou misku. Na to se těleso odstraní a na misku místo něho se dává závaží,

až jest zase rovnováha, čímž obdržíme jeho váhu P . Po té se těleso opět na nitku zavěsí a do čisté vody ponoří. Rovnováha jest nyní porušena, poněvadž těleso jest vytlačováno vzhůru silou rovnající se váze vody jím vytlačené, a aby byla zase rovnováha, musíme na misku přidati závaží P_a , jež se rovná váze vody stejného objemu; tudíž h . relativní tělesa $h = \frac{P}{P_a}$. Při pokusu třeba věc zaříditi

tak, aby vždy stejná část nitky nebo drátu byla ve vodě ponořena; též jest nutno přihlížeti ku vzlínání vody po drátku vzhůru. Při přesných pokusech jest stanoviti též ztrátu na váze ve vzduchu, jak u vyšetřovaného tělesa, tak i u závaží. Je-li těleso řidší než voda, že by se v ní ani celé neponořilo, spojí se buď s tělesem hustším, tak že se obě ve vodě potopí, a určí se ztráta obou na váze ve vodě a pak ztráta tělesa hustšího; odečtením poslední od první obdrží se váha vody tělesem vyšetřovaným vytlačené. Též bývá k misce na kratším závěsu upevněna síť, která se vždy do vody potopuje a pod kterou se fídké těleso upevňuje, aby nevyplavalo. Kdyby těleso ve vodě porušení bralo, ponoří se do kapaliny známé h -ty h_1 , v níž se neporušuje, a určí se ztráta jeho v ní na váze P_1 ; pak jest jeho $h = \frac{P}{P_1} h_1$ dle věty, že h -ty při stejném objemu se k sobě mají jako váhy těles. Podobně se přesně stanoví h . i při vážení ve vodě, nemá-li voda teplotu 4° , tedy nemá-li h . 1.

H. kapalin hydrostatickým vážením se stanoví tak, že se kulička skleněná, olovem nebo rtutí vnitř obtěžkaná, zavěsí na misku s kratším závěsem a vyváží se; tato se pak zapustí nejprve do kapaliny, jejíž h -tu chceme obdržeti, a určí se její ztráta na váze P v této kapalině. Po té se určí její ztráta na váze ve vodě P_a . H . relativní jest zase dána poměrem $\frac{P}{P_a}$. Mohr sestrojil k tomu účelu zvláštní

hydrostatické váhy, kterými rychle a pohodlně h . kapalin se poznává. Rameno vahadla, na kterém visí skleněné těleso, jest rozděleno na 10 stejných dílů. K vahám jsou přidána tři závaží zahnutá, že jako jezdec se mohou na vahadlo posaditi; váha jednoho rovná se váze vody skleněným tělesem vytlačené, váha druhého obnáší $\frac{1}{10}$, třetího $\frac{1}{100}$ této váhy. Skleněné těleso zapustí se do kapaliny vyšetřované a nyní se na totéž rameno vahadla posazují závaží, až jest rovnováha. Tím se obdrží váha vytlačené kapaliny, měřená vahou vytlačené vody, tedy bezprostředně h . relativní. Westphal v Celle váhy ty ještě upravil. Profes. K. Zenger sestrojil vážky tangentiální, jimiž h -tu těles stanoviti lze přímo a rychle s velikou přesností. (Viz Fysika pokusná a výkonná od K. V. Zengera a Fr. Čecháče str. 299 a násl.)

H. kapalin může se též určití na základě zákona, že ve spojitých nádobách se výšky dvou různě hustých kapalin k sobě mají jako

obráceně jejich h -ty; zvláštní k tomu cíli přístroje sestrojili Boyle a Babinet.

Seznam hustot některých látek.

Pevných jednoduchých: aluminium 2'60, antimon 6'71, arsen krystal. 5'73, cín 7'29, draslík 0'87, fosfor obyčejný 1'83, červený 2'20, kovový 2'34, hořčík 1'74, chrom 6'50, iridium 22'42, jod 4'95, kadmium 8'60, kobalt 8'6, křemík krystal. 2'39, tuhovitý 2'00, mangan 8'00, měď 8'92, nikl 8'57—8'93, olovo 11'37, osmium 22'48, palladium 11'4, platina 21'5, rtuť tekutá 13'596, tuhá 14'19, selen krystal. 4'5—4'8, amorfní 4'2, síra rhombická 2'07, monoklin. 1'96, amorfní 1'92, strontium 2'54, stříbro 10'53, tellur 6'4, uhlík diamant 3'52, tuha 2'17—2'32, retort. uhel. 1'88, dřev. uhel. 1'45—1'7, uran 18'7, vismut 9'8, volfram 19'1, zinek 7'15, zlato 19'32, železo čisté 7'85—7'88, kujné 7'79—7'85, ocel 7'6—7'8, bílá litina 7'58—7'73, šedá litina 7'03—7'13.

Některé látky složené: asbest 2'05—2'8, asphalt 1'07—1'2, břidlice 2'6—2'9, dřevo dubové 0'61—1'17, hruškové 0'73, jablonové 0'73, jasanové 0'7—0'84, lipové 0'6, ořeškové 0'68 až 0'92, švestkové 0'87, topolové 0'39—0'51, zimostrázové 0'91—1'32, guttaperča 0'96 až 0'98, hlína 1'8—2'6, kaučuk (nevulkan.) 0'92 až 0'99, korek 0'24, křemen 1'65, křída 2'25 až 2'69, lůj 0'92, mosaz 7'3—8'65, mramor 2'65—2'8, paliva: anthracit 1'4—1'8, hnědé uhlí 1'2—1'4, kamenné uhlí 1'23—1'51; paraffin 0'87 až 0'93, porculán 2'24—2'49, porfýr 2'6—2'9, sádko 0'94, sádra 2'17—2'20, sklo: obyčejné 2'5 až 2'7, korunové 2'45—2'72, flintové těžké 3'6 až 4'1, křišťálové 3'33; slonovina 1'8—1'9, tělo lidské v průměru 1'07, žula 2'54—2'96.

Kapaliny: benzin 0'69, brom 3'15, éther 0'736, kyselina dusičná 1'53, sírová (koncentr.) 1'84, solná (koncentr.) 1'21, lžh 0'795, mléko 1'03, olej olivový 0'91, terpentínový 0'86, roztok modré skalice 1'21, víno 0'99, voda mořská 1'026. *Pka.*

Husum [húzum], kraj. město v prus. vl. obv. šlesvickém na splavné Husum-Aue, 4 km od Sev. moře, v úrodné krajině, s 6761 obyv. (1890), sídlo zem. úřadů, pš. a telegr. a celního úřadu, má výstavnou radnici (ze XVII. stol.), malý přístav, zámeček, pěkné sady, gymnasium, slévárnu žel., spojitelnu, záložnu, polní hospodářství a velké trhy na hovězí dobytek. Zvláštní paroplav. společnost udržuje spojení s ostrovy Frískými, zejména s mořskými lázněmi Wyk na ostrově Föhru. Na záp. konci města nádrže ústřic.

Husy, Anseridae, čeled řádu vrubozobých (*Lamellirostres*) ptáků se zobákem silným, u kořene vyšším než širším, na konci užším; nehet ve svrchní čelisti pokrývá celou špičku zobáku, tupé plátky zoubkovité na okraji svrchního zobáku jednořadé. Krk mírně délký; holeň opeřená, nohy silné uprostřed těla, chůze vážná a pevná; plovou, ale nepotápějí se jako kachny. Plovací blána úplná; zadní prst bez blánité ploutvičky výše vkloben. Peří pohlavím se nelíší; křídla silných perutí jsou dlouhá a zašpičatělá. Stěhující se letí h . vysoko, bez

šramotu, seřadující se klínovitě. Hlas jejich jest kejhání; ve zlosti syčí. Potravou jsou h. bejtožravci; zdržují se více na suchu nežli ve vodě; v mělkých vodách žvechtají látky rostlinné. Přes 30 druhů jest rozšířeno daleko po sev. Asii, Evropě, jižní Americe a Australii; na Evropu připadá 9 druhů. H. vesměs jsou bdělé a družné, milují louky a bažiny a nechají se těžko chytiti a stělití; snadno krotou. — Husa divoká (*Anser cinereus*) jest pramateř naší husy domácí a jediný druh, který u nás hnízdí, náleží více pásmu mírnému; jest pěti na hlavě a na krku nahnědlé šedého, na hřbetě hnědošedého s příčnými proužky, břicho bílé. Délka 98, křidel 47, ocasu 16 cm. V ocasě má 16–18 rýdovacích per. Obývá v mírném sev. pásmě Starého světa. Hnízdí obyčejně v březnu na nepřístupných močálech na blízkou luk, vrboví a polí; do hnízda nepořádného, ze stebel spleteného a puchem vystlaného, klade 5—10 vajec; živí se osením, jetelem, mléčnými semeny a hlavně okřehkem. V tahu objevuje se u nás v srpnu a září, z jara počátkem března. Poskytuje cenné maso a prachové perí. Od h. domácí (*A. domesticus*) liší se štihlejším tělem, které nese vodorovně a nemá vislého břicha. — Husa polní (*A. segetum*) má zobák černý, jen uprostřed oranžový, nohy oranžově žluté, perí šedé, na prsou světlejší; délka 86 cm. Hnízdí vysoko na severu, odkud v říjnu a listopadu táhne na jih, v únoru a březnu zpět. V tahu nejčastěji tento druh se u nás objevuje a bývá střílen pomocí rezavého psa. Škodí na mladém osení. — Husa turkyně (*A. albifrons*) má zobák světle oranžový, nehet bílý, čelo bílé, svrchní tělo hnědé, křídla šedomodrá, délku 70 cm. V tahu objevuje se někdy i ve vnitrozemí, častěji na pobřeží. — Husa sněžná (*A. c. Chen hyperboreus*) má perí sněhobílá s černými perutými, samice bývá na prsou a hřbetě hnědá; délka 86 cm. Vyskytuje se vzácně v severovýchodní Evropě; vlastní domov jest sev. Amerika, kde vášnivě se loví, jsouc z nejhlavnějších honebních ptáků Indiánů. Bše.

Huszár [husár] Adolf, sochař uher. (* 1843 v Báňské Bystřici — † 1885 v Budíně). R. 1860 stal se žákem Fernkorna a akademie vídeňské, na to pracoval po několik let v ateliéru Gasserově a vzdělal se na cestách po Německu a Itálii. Od r. 1881 byl prof. sochařství na vzorné škole kreslířské v Budapešti. Hlavní jeho díla jsou: sochy spisovatele *Eötvöse* v Budíně (1879), básníka *Petőfiho* (1882), generála *Bema* v Maros-Vasarhely a *Beethovena*, pomník *Deáka* v Budíně se 4 vedlejšími figurami, skupina *Venuše a Amor*, socha *Pannonie* a j. J-k.

Huszt [hust], městyse uher. v okrese téhož jména v komitátě marmarošském, na Tise a trati Szerencs-Marmaros-Szigeth uh. státní dráhy, sídlo služnovského a berního úřadu; 7461 obyv. (1890), Rusínů, Slováků a Maďarů, pošta a telegraf, pěstování lnu a vřbec zemědělství. Na blízkou zříceninu hradu H-u, vystavěného r. 1191 králem Bélou, který r. 1776, bleskem byv zapálen, shořel.

Hušalevyš Ivan viz Gušalevič.

Hušlanka, tak Huculové zovou kravské nebo ovčí mléko velice zhuštěné a nakyslé, které jest jim v létě běžným a oblíbeným přikrmem k mamalize, chlebu a bramborům. Nabývá se zvařením svěžího podoje s trochou mléka kyselého, načež po dnu tichého stání, při ovčím mléku však delším, zkvasí se na h-ku, vzdorující celé měsíce porušení. Řř.

Hušatýň, Husiatyn, pohraničné město v rus. Podolí a Haliči, rozložené po obou březích řeky Zbručce, spojených mostem. Ruský H., o 2350 obyv., na břehu levém, patří újezdu kameneckému gubernie podolské; na pravém břehu v Haliči okresní městečko H s 6060 ob. (4733 pol., 882 rus., r. 1890). Je zde berní úřad, okr. hejt. a soud, pošta, telegraf, četnická stanice, fara latin. a unitská, pak dvě pohraniční strážnice a na blízkou kontumační stanice pro průhon dobytka z Ruska. H. až do r. 1872 byl důležitým obchodním bodem mezi haličským a ruským Podolím. Prospívá zde ševcovství, jirchářství, tkalcovství hrubých suken a výroba hospodářského nářadí. — Hejtmanství hušatynské mělo r. 1890 na 872 km² 89.377 ob. (55.304 rus., 32.819 pol., 363 něm.) a je prostoupeno pověstnými podolskými »jary«. Řř.

Hušťenovice, ves na Moravě, hejt., okr., fara a pš. Uher. Hradistě; 173 d., 909 ob. č. (1890), fil. kostel sv. Anny, zřf. šk. Připomínají se r. 1202, kdy je rytíř Smil prodal markr. Vladislavovi pro klášter velehradský. Ve XIV. stol. psal se rod šlechtický dle H-ic. R. 1838 vyhofely. Vck.

Huť: 1) H. jest závod na dobývání a tažení kovů (solí a slitin) z rud anebo z roztoků, přirozených anebo zvláště připravených. Dle kovu nebo vřbec výrobku; jehož dobývání h. slouží, má i své jméno. V Čechách se nalézají: h-i stříbrné a olovené v Příbrami, železné a ocelové v Kladně, v Králově Dvoře, Komárově, v Klabavě u Rokycan, Dobříši a j.; zinkové u Stříbra; uranové v Jáchymově; bývalé zlaté v Jilověm; cínové v Slavkově; rtuťové na Jedové Hoře u Hořovic; dále jsou h-i kamenečné u Hromic, na kyselinu sirovou v Plzeňsku a přemnohé skelné v Krkonoších a na Šumavě. Nemáme h-i solných či salinek a h-i měděných. Dělník pracující v h-ích slove hutník, technický ředitel h-i huťmistr. Odpadky a zvláště kouřem, jenž obsahuje mnohdy část škodlivých solí a plynů, vyvinujících se při dobývání kovů, škodí h-i okolnímu zemědělství. Zamezení těchto škod upraveno ve mnohých zemích zákonodárstvím a závody hutní a průmyslové, jim příbuzné, jsou nuceny kouř a odpadky před vypuštěním z h-i dřívě neškodnými učiniti. Nařízení to osvědčilo se velmi blahodárně; neboť ve většině případů dalo podnět k novým odvětvím průmyslovým, jako na př. k dobývání kyseliny solné při okysličování sírníků, kovů, sódy a j. Šp.

2) H. stavitelská, stavební, slove budova zřizovaná na nějakou dobu na místě, kde se provádí nějaká veliká budova, jejíž

vystavění vyžaduje poměrně delší doby. Bývá to budova jednoduše a lehce stavěná tak, aby účelu svého jako stavba prozatímní úplně vyhověla, aniž by vyžadovala velkého stavebního nákladu. V ní nacházejí se obyčejně stavební kanceláře, po případě i dílny na spracování různých stavebních předmětů. Staví li se budova z tesaného kamene, bývá k huti připojena dílna kamenická nebo sochařská. Kromě místností, které jsou nutné pro vedení stavby, a kanceláří k vynášení a vykreslení různých podrobností jakož i menších celků, obsahuje h. st. obyčejně ještě místnost pro výplaty stavebních řemesníků, místnosti pro ukládání cennějšího nebo vlivu povětrnosti podléhajícího nářadí a nástrojů, t. zv. komory, místnost pro hlídku a někdy i prostorné čekárny a místnosti ku stravování zaměstnaných dělníků. Dle toho, jak dlouho asi h. st. státi bude, řídí se její provedení. Nejobyčejněji užívá se zdí hrazděných, někdy i jen stěn prkenných.

Huf: 1) H., předměstí města Příbramě v Čechách; 30 d., 238 ob. č. (1890). — 2) H., také H. Nová č. Sklená, osada t., hejt. Chotěboř, okr. Přibislav, fara Voj. Městec, pš. Krucemburk; 9 d., 92 ob. č. (1890), myslivna. Druhdy byla tu sklárna. — 3) H. Anínov, Annov (*Annathal*), osada t., hejt. a pš. Sušice, okr. Hartmanice, fara Sv. Moutenc; 1,4 d., 96 ob. n. (1890), kaple sv. Anny. — 4) H. Černá, ves t., hejt. Kralovice, okr. Manětín, fara Stražiště, pš. Zihle; 8 d., 60 ob. č. (1889). — 5) H. Černá Velká, fid. dvůr, ovčín a myslivna Vlad. hr. Lažanského t. — 6) H. Česká viz Hůrka. — 7) H. Gabrielčina (*Gabrielahütte*), ves t., hejt. Chomútov, okr. Jirkov, fara a pš. Kalek; 17 d., 163 ob. n. (1890), itf. šk., rašelinisté, myslivna a šindelná. — 8) H. Gerlova (*Gerlhütte*), osada t., hejt. Sušice, okr. Hartmanice, fara a pš. Seewiesen; 7 d., 70 ob. n. (1890). — 9) H. Heřmanova, železářny u města Kladna t. — 10) H. Heřmanova (*Hermannshütte*), osada u Vlkyše t., hejt. a okr. Stříbro, fara a pš. Sekyřany Horní; 34 d., 1039 ob. n. (1890), 5 itf. šk., nemocnice pro dělníky, telegr. stanice, veliké železářny a válcovny železa. — 11) H. Chlumecká viz Huf Nová. — 12) H. Karlova, H. Karlo-Emilova, osada t., hejt. Hořovice, okr. Beroun, fara Podčaply, pš. Král. Dvůr u Berouna; 21 d., 462 ob. č. (1890). Huf Karlo-Emilova skládá se ze 3 vysokých pecí, v nichž se taví nučická ruda. Mimo to je tu veliká slevárna na roury, stojany a litinu. V nejnovější době lisují se tu t. zv. Kralodvorské cihly z truskových odpadků vysokých pecí. Závody (asi s 300 děl.) náležejí České montani společnosti. — 13) H. Knížecí, Pláně Knížecí (*Fürstenhut*), far. ves t., hejt. Prachatice, okr. a pš. Vimperk; 66 d., 638 ob. n. (1890), kostel sv. Jana Křt., itf. šk., značná výroba dřevěného zboží a ozvučného dřeva. Ze zdejších lesů vyvážá se mnoho dříví k prům. dřevařskému. — 14) H. Knížecí Nová (*Neu-Fürstenhütte*), osada t. u Čes. Vsi, hejt. a okr. Tachov, fara Nový

Losimthal, pš. Waldheim; 13 d., 86 ob. n. (1890), brusárna zrcadlového skla. — 15) H. Knížecí Stará (*Alt-Fürstenhütte*), ves t.; 19 d., 154 ob. n. (1890), samota Stadlerberg. — 16) H. Korkusová (*Korkushütte*), far. ves t., hejt. Prachatice, okr. a pš. Vimperk; 11 d., 3 ob. č., 94 n. (1890), kostel Nalezení sv. Kříže, 2 itf. šk., výroba dřev. zboží po domácku. — 17) H. Kubova, ves t., viz Kubohütten. — 18) H. Michlova (*Helmbach, Michelhütte*), ves t., hejt. Prachatice, okr., fara a pš. Vimperk; 22 d., 223 ob. n. (1890); itf. šk., 2 mlýny. — 19) H. Nová (*Friedrichshütten, Neuheiten*), osada t., hejt. a okr. Domažlice, fara Nemanice, pš. Kleneč; 13 d., 126 ob. n. (1890), popl. dvůr a sklárna. — 20) H. Nová, osada t., hejt. a okr. Plzeň, fara a pš. Dejšina; 32 d., 253 ob. č. (1890). Opodál Horomyšlice s hutěmi a kamenouhelnými doly. — 21) H. Nová, ves t., hejt. Plzeň, okr. a pš. Rokycany, fara Mirošov; 31 d., 215 ob. č. (1890), stanice Čes. obch. dr. (Rokycany-Nezvěstice), mlýn. — 22) H. Nová (*Neuhütten*), průmyslová obec t. při vtoku Otročinského potoka do Mže, hejt. Rakovnick, okr. Křivoklát, fara a pš. Nižbor; 133 d., 1012 ob. č., 5 n. (1890), itf. šk., telegr. a stanice Rak. st. dr. (Beroun-Rakovník), četn. st., výroba dřev. octa, lučebních barev, dehtu, čeficích třístěk, požahovacích přístrojů, mlýn. Původně tu byla huf, mlýn a pila, jež vystavěli v XVI. stol. pánové z Losu. V nynějším stol. postaveny zde hamry, hnané vodou, a tavnírný, jež povodní r. 1872 značně zaplaveny; byly sice znovu zřizeny, ale již r. 1876 duccela opuštěny, zvláště když tavnírnám nedostávalo se dřev. uhlí, jež v jiných závodech tou dobou nahrazeno uhlím kamenným. — 23) H. Nová, H. Sklená č. Chlumecká (*Fichtenthal*), osada t., hejt. a okr. Třeboň, fara Lutová, pš. Chlumeč u Třeboň; 6 d., 86 ob. č. (1890), mešní kaple P. Marie, zámeček a popl. dvůr. — 24) H. Sklená, ves t., hejt. Hořovice, okr. Zbítov, fara Horní Stupno, pš. Radnice; 17 d., 112 ob. č. (1890). — 25) H. Sklená (*Glashütten*), ves t., hejt. Klátovy, okr. fara a pš. Nýrsko; 48 d., 403 ob. n. (1890), itf. šk., ložisko žel. rudy. — 26) H. Sklená, samota u Slavětina t., hejt. Pelhřimov, okr. Pacov, fara a pš. Lukavec; 3 d., 23 obyv. č. (1890), popl. dvůr a sklárna. — 27) H. Sklená (*Glashütten*), osada t. u Trhomoného, hejt. Teplá, okr. Bezručice, fara Krzy, pš. Číhaná; 42 d., 276 ob. n. (1890), itf. šk. myslivna a samota Dvůr Karlův. — 28) H. Sklená, Stehrov, osada t. u Hor. Rokytнице, hejt. Žamberk, okr., fara a pš. Rokytнице; 6 d., 25 ob. n. (1890). — 29) H. Stará (*Althütten*), osada t., hejt. a okr. Domažlice, fara a pš. Nemanice; 32 d., 331 ob. n. (1890), myslivna. — 30) H. Stará (*Alaunhütte*), osada t. u Nové Pažežnice, hejt., okr., fara u pš. Domažlice; 14 d., 88 ob. č. (1890). — 31) H. Stará, osada t., hejt. Domažlice, okr. a pš. N. Kdyně, fara Úboč; 5 d., 25 ob. č. (1890). — 32) H. Stará, Hutě Staré, osada t. u Losiny, hejt. Kut. Hora, okr. Uhlíř. Janovice.

fara a pš. Čestín; 22 d., 143 ob. č. (1890), popl. dvůr, mlýn s pilou, myslivna. Do nedávna byly zde sklené huti. — **33**) H. Stará, Hutě Staré (*Althütten*), osada t. u Hyskova, hejt. Hořovice, okr. Beroun, fara Železná; 10 d., 122 ob. č. (1890), kaple P. Marie, pš., telegr. a stan. Rak. st. dr. (Beroun-Rakovník). Závod při Berounce skládá se ze 4 pudloven a 6 svaroven; mimo to jsou tu veliké válcovny železa. Do huti odbočka dráhy z nádraží Rakovnicko-protivínské dráhy. Závody zaměstnávají asi 300 děln. Ložisko žel. rudy. Původně stával tu žel. hamr a huť Heskov. Král Václav IV. dal to vše v léno bratřím Falkenaurům, v XVI. st. dostaly se závody v držení Otů z Lošů. Později celé zboží připojeno ke statku Křivoklátu. — **34**) H. Stará, Hutě Staré (*Althütten*), ves t., hejt. Jindř. Hradec, okr., fara a pš. Nová Bystřice; 41 d., 249 ob. n. (1890), itf. šk., tkalcovství, myslivna. — **35**) H. Stará (*Althütten*), osada t. u Křížovic, hejt. Krumlov, okr. Chvalšiny, fara Ktiš, pš. Vel. Smědeč; 16 d., 77 ob. n. (1890), »Jaksův« mlýn. — **36**) H. Stará (*Althütten*), osada t., hejt. Krumlov, okr. a pš. Planá u Krumlova, fara Hoďňov; 8 d., 74 ob. n. (1890). — **37**) H. Stará, ves t., hejt. Přebor, okr., fara a pš. Dobříš; 143 d., 1243 ob. č. (1890), 3 itf. šk., veliké železářny, továrna na výrobu litého a emailového nádobí a strojů, huti smaltové a doly na žel. rudu. — **38**) H. Železná, osada, hejt. Přeštice, okr. Nepomuky, fara a pš. Vrcany; 12 d., 78 ob. č. (1890), továrna strojů.

39) H. Hrozenkovská, osada na Moravě, viz Hrozenkov Nový. — **40**) H. Veverská, osada tam. u Javůrka, hejt. Brno, okr. Ivančice, fara a pš. Domášov; 14 d., 61 ob. č. (1890), železářna, válcovna a slevárna železa.

Hutberg: **1**) H., ves v hejt. broumovském, viz Honý. — **2**) H., osada t. u Petrovic, hejt., okr., fara a pš. Jablonné; 15 d., 72 ob. n. (1890).

Hutě: **1**) H. (*Spiegelhütten*), osada u Borové v Čechách, hejt. Krumlov, okr., fara a pš. Chvalšiny; 6 d., 33 ob. n. (1890). — **2**) H. (*Eisenhammer*), osada t. u Černýšovic, hejt. Milevsko, okr. a pš. Bechyně, fara Sudoměřice; 40 d., 239 ob. č. (1890). — **3**) H., osada t. u Předměstí, hejt. a okr. Polička, fara a pš. Svojanov; 10 d., 86 obyv. č. (1890). — **4**) H. (*Hüttenhof*), osada t., hejt. Zámberk, okr. Rokytnice, fara Vel. Uhřinov, pš. Vel. Zdobnice; 44 d., 329 ob. n. (1890), sklárna Loisenenthal. — **5**) H. Dolní (*Unter-Glashütten*), osada t., hejt. a okr. Pelhřimov, fara a pš. Nový Rychnov; 12 d., 63 ob. č. (1890). — **6**) H. Horní (*Ober-Gl.*), ves t., hejt. a okr. Pelhřimov, fara Dol. Cerekvice, pš. N. Rychnov; 12 d., 94 ob. č. (1890), myslivna. — **7**) H. Janovy (*Johannenthal*), osada t., hejt. a okr. Kaplice, fara a pš. Puchef; 10 d., 12 ob. č., 83 n. (1890). — **8**) H. Nové (*Neuhütten*), osada t., hejt. Kaplice, okr. N. Hradý, fara Hojná Voda, pš. Něm. Benešov; 22 d., 118 ob. n. (1890). — **9**) H. Nové (*Neuhütten*), osada t., hejt. Kaplice, okr. Nové Hradý, fara Hoj. Voda, pš. Stropnice; 27 d., 154 ob. n. (1890). —

10) H. Nové (*Kaltenbach, Mayerhütten*), ves t., hejt. Prachatice, okr. a pš. Vimperk, fara Neugebäu (Nový Svět); 82 d., 17 ob. č., 737 n. (1890), itf. šk., závod na výrobu dřevěného drátu, 2 mlýny a výroba dřev. zboží po domácku. — **11**) H. Přední, ves t., hejt. Blatná, okr. Březnice, fara Rožmitál St., pš. Rožmitál; 20 d., 119 ob. č. (1890), mlýn. — **12**) H. u Příbrazu, osada tam., hejt. a okr. Jindř. Hradec, fara a pš. Stráž u Třeboně; 6 d., 45 ob. č. (1890). — **13**) H. Puklový, Puklov (*Bockhütte*), osada t., hejt. Prachatice, okr. a pš. Vimperk, fara Neugebäu (N. Svět); 95 d., 14 ob. č., 934 n. (1890), dřevařství. — **14**) H. Sklené, osada t. u Heralce, hejt. Chrudim, okr. Hlinsko, fara Mor. Heralce, pš. Kameničky; 8 d., 149 ob. č. (1890). — **15**) H. Sklené (*Glashütten*), osada, hejt. Jilemnice, okr. Roketnice, fara a pš. Vitkovice; 27 d., 146 ob. n. (1890), itf. šk. — **16**) H. Sklené (*Bonaventura*), osada t., hejt. a okr. Kaplice, fara a pš. Puchef; 10 d., 34 ob. č., 50 n. (1890). Býv. huti nedostatkem železničního spojení zanikly. — **17**) H. Sklené (*Glashütten*), ves t., hejt. a okr. Planá, fara Nová Ves (Trstenice), pš. Třieckery; itf. šk., popl. dvůr a poblíž sklené huti. — **18**) H. Staré t., viz Huť Stará 32), 33), 34). — **19**) H. Staré (*Althütten*), ves t., hejt. Kaplice, okr. N. Hradý, fara Hojná Voda, pš. Benešov; 29 d., 125 ob. n. (1890), 2 mlýny. — **20**) H. Staré (*Althütten*), osada t., hejt. Prachatice, okr. a pš. Vimperk, fara Neugebäu (N. Svět); 45 d., 451 ob. n. (1890), myslivna. — **21**) H. Stříbrné (*Silberberg*), osada t., hejt. a okr. Kaplice, fara a pš. Puchef; 19 d., 50 ob. č., 81 n. (1890), itf. šk., myslivna. — **22**) H. Zadní (*Hinter-Glashütten*), osada t., hejt. Blatná, okr. Březnice, fara St. Rožmitál, pš. Rožmitál; 45 d., 301 ob. č. (1890).

23) H., osada na Moravě v hejt. novoměstském viz Jimramov Nový. — **24**) H., Karolín, Údolí Karolinské (*Karolinenthal*), osada t., hejt. a okr. Třebíč, fara a pš. Opatov; 12 d., 83 ob. č. (1890), sklárna, brusírna, popl. dvůr, myslivna a hájovna. — **25**) H. Staré, ves t., hejt. a okr. Uh. Hradiště, fara Stupava, pš. Buchlovice; 60 d., 320 ob. č. (1890), itf. šk., sklárna, myslivna.

26) H. (*Hütte*), osada ve Slezsku u Křížové, hejt. Krnov, okr. Albrechtice, fara N. Ves, pš. Hošťálkov; 11 d., 51 obyv. n. (1890). — **27**) H. Hradovy (*Hradova-Huti*), osada t. u Malenovic, hejt. Těšín, okr. Frýdek, fara Borová, pš. Frýdlant u Místku; 27 d., 189 ob. č. (1890).

Hüter Karl Alb. Moritz v. Hueter 2).

Huthäuser, osada v Čechách u Dol. Neugrün, hejt. a okr. Falknov, fara a pš. Lomnice; 29 d., 156 ob. n. (1890).

Hutcheson [hóčizn] Francis, filosof anglický (* 1649 — † 1747), byl professorem morální filosofie v Glasgově. Pokud se tkne metafysiky a psychologie, náleží mezi empiriky doby po-Lockeovy. V étice, kterou si myslí se Shaftesburym, od něhož zde vychází, jako nauku přirozenou, nezávislou na systémech

náboženských, přiklonil se silně k aesthetice a počíná si tu v rozboru citů krásna i dobra zcela empiricky, nevyvozuje ani jedné ani druhých ze žádných ideí nebo vyšších principů. Pro mravnost stanoví smysli mravní (*sens moral.*, který pojímá jako přirozený pud, a činí jej základem etiky. Jsme si dobře vědomi, že nám konání buď se líbí nebo nelíbí, buď nás uspokojuje nebo výtítky činí. To cítiti jest přirozená povaha naše a všelidská, jakož vůbec záliba na kráse se podává sama sebou, bez reflexí rozumových. Smysl mravní jest svrchovaným velitelem našich činův a vymáhá na nás na předním místě blahovůli. Podstatou této jest potlačení sobectví — nebýti interessovánu — a líbí se všeobecně a nepodmíněně. Nejvyšší dobro v tom spočívá, že zadost činíme pověluům jejím. Ze zdroje toho plynou povinnosti společenské i zákony práva přirozeného. Stejně jako mravnost i dojem krásy jest charakterisován zálibou neúsobnou (neinteressovanou). Tím zřetelem působil H. i na aesthetické názory Kantovy a Herbartovy. Jeho díla jsou: *Logicae compendium*; *Synopsis metaphysicae*; *Philosophiae moralis institutio compendiaria* (1745); *Inquiry into the original of our ideas of beauty and virtue* (1725, anonymně); *Essay on the nature and conduct of the passions and affections, with illustration on the moral sense a nejdůležitější A system of moral philosophy* (Glasgow, Londýn, 1755), jež posmrtně a podle rukopisu vydal syn jeho Francis H. Souborné vydání v Glasgow r. 1772, 5 sv. Srv. Failor, *De vita H. (Groninky, 1812)*; Fowler, *Shaftesbury u. H.* (Londýn, 1882).

Hutchinsia R. Br., rod rostlin z řádu křížů květých (*Cruciferae* Juss.), s rodem *Capsella* DC. (v. t.) dosti příbuzný, zahrnuje asi osm nizoukných, jednoletých neb vytrvalých bylinek s nedělenými nebo pefenodilnými listy a malými kvítky. Nitky tyčinek jsou jednoduché, chlopně vejčito-podlouhlých nebo kopinatých šesúlinek jsou klynaté (nikoli křídlaté) a pouzdra jejich mnohosemenná nebo zsemenná. Většina druhů rozšířena jest v zemích Středomořských a severnějších končinách starého světa. Největší rozšíření má *H. procumbens* (L.) Fr., domácí v jižní Evropě, Orientě, střední Asii, též v Číně a Australii. Na Alpách, v Pyrenejích i Karpatech vyskytuje se často *H. alpina* Br. V již. Německu na vápenci roste *H. petraea* R. Br. (*Hornungia petraea* Rehb.).

Hutchinson [hečinsn], hl. město v hrabství Reno, v severoamer. státu Kansasu, na sev. bř. Arkansasu, v uzlu několika železnic, má 8682 ob. (1890). Provozuje se tu řeznictví ve velikých rozměrech, obchod s uhlím, stavebním dřívím a cihlami. Výroba soli. Okolí jest velmi úrodná a výtečně vzděláváno.

Hutchinson [hečinsn]: 1) H. John, filosofický mystik a theolog angl. (* 1674 — † 1737), zakladatel dávnou již zmizelé, ale svého času účinné sekty Hutchinsonovců, jimž bible bývala nejen za knihu svatou, ale i za soujem vši filosofie racionální. Proti Newto-

nově theorii vydal: *Moses' Principia* (1. díl 1724, 2. díl 1727).

2) H. John Hely, hrabě z Donoughmore, generál britský (* 1757 v Dublině — † 1832). Vyznamenal se ve Flandrech, r. 1796 proti Irsku a r. 1799 na výpravě proti Holandsku, jmenován byl druhým velitelem v Egyptě a po smrti Abercrombyově vrchním velitelem. Opanoval Damiettu a Ramanieh, donutil generála Belliarda v Kahife ke kapitulaci a z. září 1801 generála Menoua v Alexandrii. Za to povýšen byl na peer a jmenován r. 1806 vyslancem v Petrohradě.

3) H. John, lékař angl. (* 1811 v Newcastle-upon-Tyne — † 1861 v Londýně). Lékařství vystudoval v Londýně a působil pak jako praktický lékař v Anglii a v osadách, zabývá se stále horlivě studiem fyziologickými, zejména mechanickými pochody při dýchání. H. je též vynálezcem spirometru, totiž zvláštního přístroje pro měření objemu plicního. První práce o něm vyšla v *Cyclopaedia of anatomy and physiology* při hesle Thorax, později pak napsal zvláště: *The spirometer, the stethoscope and scale-balance, ... their value in life offices etc.* (Londýn, 1852). Mimo to sluší ještě uvést: *Von der Capacität der Lungen und von den Athmungsfunctionen mit Hinblick auf die Begründung einer genauen und leichten Methode, Krankheiten der Lungen durch Spirometer zu entdecken* (Brunšvik, 1849, z angl.).

4) H. Thomas Joseph, cestovatel angl. (* 1820 v Stonyfordu v Irsku — † 1885 ve svém venkovském sídle Ballinescar Lodge). Studoval lékařství v Dublině a odebral se r. 1851 do Záp. Afriky. R. 1854—55 byl nadlékařem na lodi *»Plejadě«* a účastnil se s ní výpravy po řekách Nigeru a Binui. R. 1855 jmenován britským konsulem v Biaffe a na ostrově Fernando Po; zde zastával od r. 1857 i úřad guvernera španělské vlády. R. 1861 odebral se jako konsul do Rosaria v rep. Argentinské a r. 1870 v téže hodnosti do Callaa v Peru. R. 1873 ze zdravotních příčin vzdal se služby. Napsal: *Narrative of the Niger-Tshadda and Binué expedition of 1854—55* (Londýn, 1855); *Impressions of Western Africa* (t., 1858); *Ten years wanderings among the Ethiopians* (t., 1861); *Buenos Ayres and Argentine gleanings* (t., 1865); *The Parana and Up the rivers and through some territories of the Rio de la Plata districts* (1868); *Two years in Peru* (1874, II. sv.); *Summer Holidays in Brittany* (1876).

Hutí (*Labau*), ves v Čechách, hejt. a okr. Jablonec, fara Šumberk, pš. Kokonín; 124 d., 897 ob. n. (1890), kaple sv. Vojtěcha, zřf. šk., broušení a sekání skla a sklen. perel; 2 d. 19 ob. náleží ke katastr. obci Maršovicům.

Hutin [ytěn] Charles, malíř, sochař a ryjec franc. (* 1715 v Paříži — † 1776 v Drážďanech). R. 1736 dostalo se mu římského stipendia, s nímž cestoval do Italie a v Římě po sedm let v plastice se zdokonaloval. Vrátil se, stal se r. 1748 professorem a r. 1764 ředitelem akademie v Drážďanech. Maloval

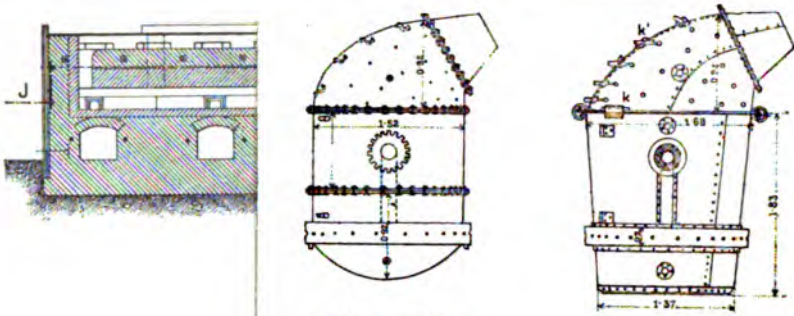

Druhy konvertřo.

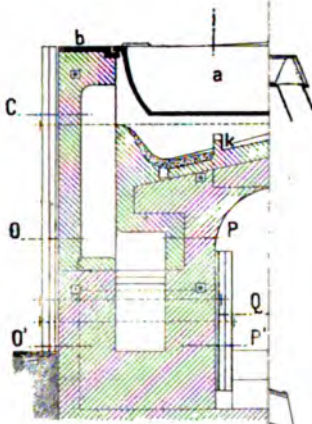

Čermákův

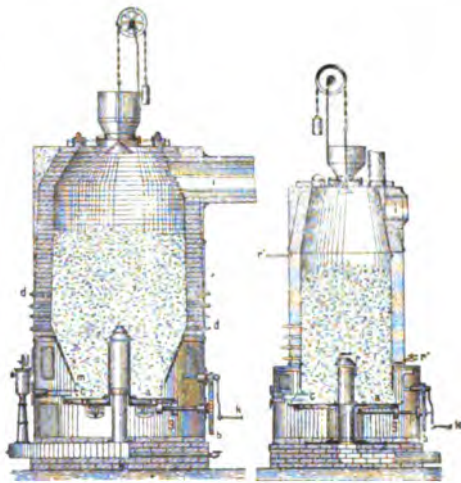

Taylorův generátor.

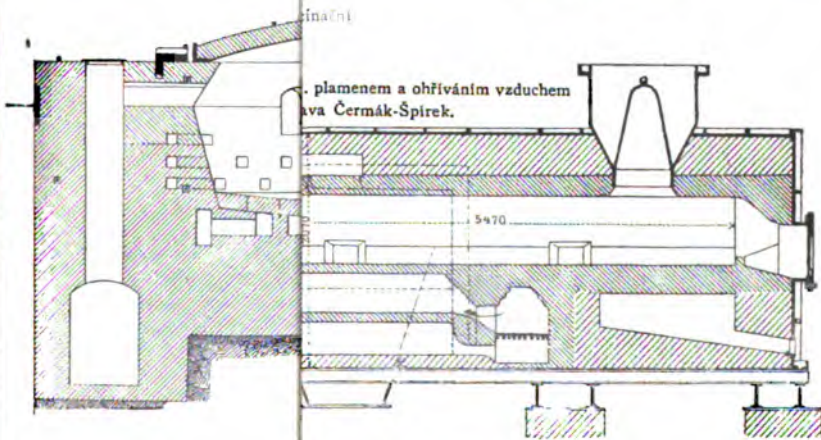

rmák-Špírek.

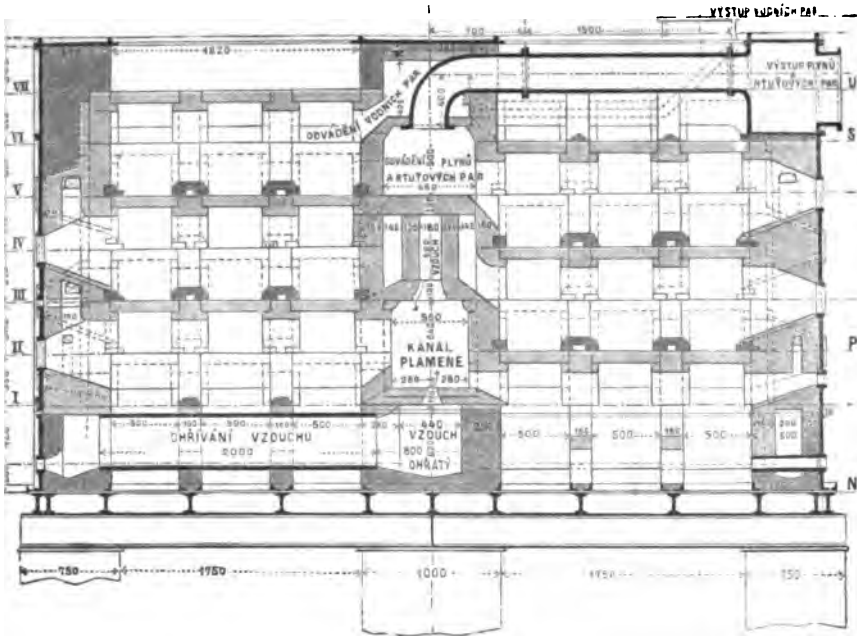

Řez příčný.

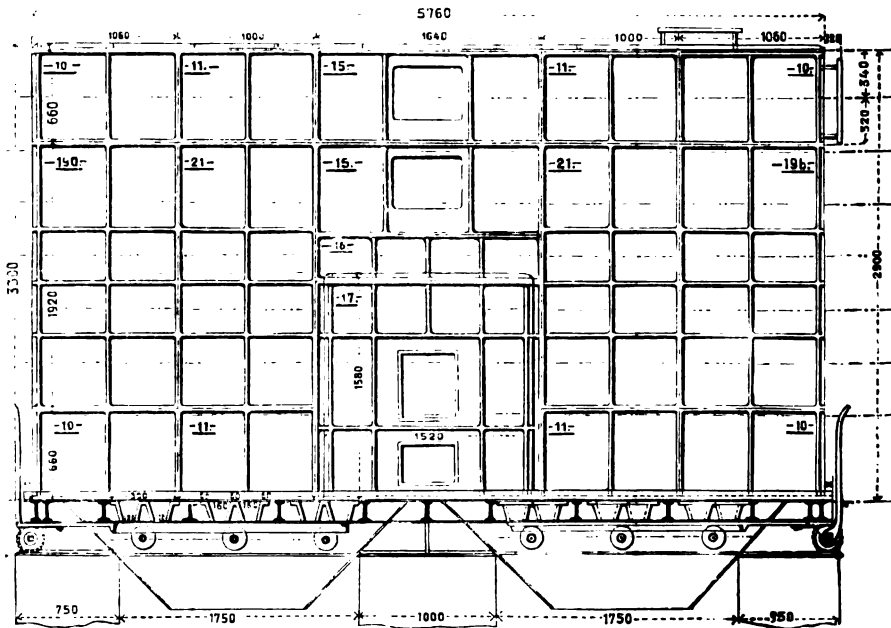

Pohled se strany.

genry a kostelní obrazy (*Ukřižování Krista* v katol. dvor. kostele drážd.). Z rytin jeho uvádíme: *Recueil de différents sujets composés et gravés par Charles H.* (1763, 35 listů); *Ježíš a Nikodem*; *Madonna houpající dítě*; *Hágár na poušti*. Prováděl i pastýřské výjevy dle tehdejšího vkusu. J.-k.

Hutisko, far. ves na Moravě, hejt. Val. Mezifíčí, okr. Rožnov; 169 d., 1055 ob. č. (1890), kostel sv. Josefa Pěst. z r. 1748, ztř. šk., ps., myslivna. Obyv. pěstují hlavně dobytkařství. Sem náležeji paseky: na Dile, pod Misnu, pod Solancem, za Hutů a za Kopcem. Přifařen větší díl Solance, Prostf. Bečvy a četné paseky.

Hutnictví (metallurgie) jest souborný název pro chemické a mechanické dobývání kovů, též některých slitin a solí. Nauka o h. rozděluje se: I. na h. všeobecné, II. na h. odborné; toto dělí opět na a) h. železa, b) h. ostatních kovů, c) na nauku o dobývání kuchyňské a příbuzných solí a d) na nauku o elektrickém dobývání a čištění kovů a jejich solí.

I. Nauka o h. všeobecném učí nás znáti: 1. jak se mají zkoušeti a 2. jak připravovati rudy k hutnímu dobývání. Prvý oddíl jest částí kvantitativní lučby, druhý vymkl se rozsáhlostí svou z rámce h., tvoře sám pro sebe nauku o přípravě rud. 3. Chemické pochody při zkovení, jako roštování čili okysličování nebo pražení rud, redukování kyslíčnicků, amalgamování, vyluhování a sražení, čištění atd. 4. Přístroje nutné k těmto pochodům, jako jsou pražírny, vysoké peci, convertory, pudlovy, válcovny, dmychadla a hnací stroje parní, plynové, vodní, elektrické, elevatory a j.

Zkoumání rud a kontrolu hutnických pochodů provádí úředník (prubif) v laboratoři hutní čili prubirně. Jsout zvláštní nařízení a pravidla pro vzeti zkoušky a vážení rud, které se provádí v přítomnosti zástupců dolu, jenž rudy prodává, a huti, jež ji kupuje, a prubife, jenž jest nestranným, nebo, na př. v Americe, i podnikatelem soukromým. Prubirna liší se od obyčejné laboratoře chemické svým uspořádáním, opatřena jsouc mnohými přístroji ještě z dob alchymistických a přístroji, zvláště pro huti jednotlivých kovů zavedenými, jelikož provádí se mnoho zkoušek hutního pochodu v malém měřítku v malých pražírnách, redukčních pecích a pod. Tento způsob nazývá se zkoumáním na suché cestě, na rozdíl od kvantitativních analýz z roztoků, jež se jmenují z k. na mokré cestě. Hotové výrobky zkoušejí se pak dle účelů, jimž mají sloužiti, na zvláštní žádané vlastnosti, jako nosnost, tažnost, elasticnost, a to důmyslně zřízenými stroji. Patrně, že prubirna jest základem všeho pokroku hutního; v rafinování kovů v convertorech provádí se kontrola jakosti jejich pomocí spektra přímo v huti.

Chemické pochody hutní v užším smyslu dělití možno na tři hlavní skupiny: 1. na dobývání kyslíčnicku kovu ze sirníků okysličováním a z uhlíčanů i jiných solí pražením

a vyháněním kyselin; 2. na redukování kyslíčnicku kovu pomocí uhlíku obsaženého v koksu, kamenném uhli a j. na ryzi kov a kyslíčnick uhlíčitý; 3. na čištění a spracování dobytého kovu v podobu v obchodě užívanou. Dobývání kovů přímo ze sirníků provádí se jen v málo případech a to ve skrovné míře, jelikož k dobývání takovému třeba jest jiného kovu, který by měl větší příbuznost k síře nežli kov v rudě sírou vázaný. Jest to sirník rtuťnatý čili rumělka a sirník olovnatý, jejichž síra váže se buď železem nebo vápníkem obsaženým v živém vápně. Rumělka spracuje se nyní v pecích plamenných, sypacích nebo v šachtovnách nadbytkem kyslíku přiváděným plamenem, jímž síra převádí se v kyselinu siřičitou, a rtuť, jež v obyčejném žáru neokysličuje, prchá s ní v parách do chladičů. Sirník olovnatý nyní již se nerozkládá železem; existuje však pochod okysličovací redukční, dle kteréhož část sirniku převede se na kyslíčnick a síran olovnatý a po zamezení přístupu vzduchu do peci se míchá se zbylým sirníkem a redukuje tento na olovo dle formule: $PbSO_4 + PbS = 2Pb + 2SO_2$. Pochod ten se provádí v Korutanech a v Tarnovicích v Prusku.

Okysličování sirníků se provádí: 1. v milířích obyčejných, 2. v milířích zděných, 3. v kilnách, malých do pecích kolmých s měnitelným roštěm, 4. ve vysokých pecích pražecích (viz tab. I., obr. 10.—12.), 5. v pecích horizontálních č. plamenných o jedné nebo více nistějích v jedné neb ve dvou i více etažích (*Fortschaufelungsofen*, viz tab. I., obr. 1. a 14.), 6. v okrouhlých pecích s pevnou nistějí a pohyblivými hřebly nebo naopak, jako jsou peci Parkesova, Pearceova a j., 7. v cylindrických pecích Brücknerových, 8. v sypacích pecích (*Schüttröstöfen*) Stettefeldových, Gerstenhöferových, Hasenclever-Helbigových, Knoxových a nejnovějších, od našich krajanů Čermáka a Špirka (viz tab. II.) zavedených. Okysličování děje se tím způsobem, že se pomocí plamene (vyvozeného z paliva buď přímo, jako jest topení dřívím, uhlím, nebo neptimo, převedením paliva v plyn v generatorech) ruda rozpálí tak, že její součástka síra počíná se v nadbytečném, s plamenem přiváděném vzduchu čili vlastně v jeho součásti kyslíku spalovati v kyselinu siřičitou, kdežto kov místo této jako plyn odcházející síry přibírá i kyslíku, tak že po skončeném vzájemném okysličení obdržíme kyslíčnick kovu a kyselinu siřičitou, která buď přímo do vzduchu prchá, buď se pomocí vápnenného mléka nebo přeměněním v olověných komorách v kyselinu sírovou neškodnou činí. V milířích, nistějích a šachtovných míchá se palivo přímo se sirníky. Při bohatých sirnicích stačí pouze pro zaopatření první inicitální teploty přidati paliva, neboť v dalším okysličování stačí teplo vyvozené spalováním síry k dalšímu chodu.

Zdokonalení pecí sloužících k okysličování a kalcinování rud záleží v zavedení přístrojů a částí, jimiž se docílí úspora v palivu a v ruční

práci. První úspory nabývá se aparátů k ohřívání vzduchu (viz tab. I., obr. 14. v), jež slouží k spalování topiva a oksyločování síry a kovu, a sice využitkováním k účelu tomu přebytečného tepla peci samé, a to že plyny z peci odcházející před svým vystoupením odevzdaly své teplo ku předhřívání rud, jež se přibližují místu peci, v němž oksyločování se děje, a i výpalky, to jest kysličník kovu, aby před vystoupením z peci odevzdal všechno teplo své na ohřátí vzduchu. Ruční práce, jež při oksyločování jmenovitě jemnozrnných sirníků záleží v častém obrácení a přesunování rud, aby všechny částečky proudu horkého vzduchu a tím oksyločování vysazeny byly, nahrazuje se mechanickými přístroji, jimiž buď nístěj nebo hřebľa se pohybují, nebo se přenechává práce ta nejlacinějšímu motoru, totiž tíži; nechají se totiž částečky rud buď volně (Stettefeld) nebo po nakloněné ploše sypací; odtud název oksyločovací peci sypací. Nejdokonalejší tohoto oddílu jsou peci Čermák-Spírekovy (viz tab. II.), užívané při oksyločování rumělky v Idríi, v Nikitovce v Rusku a Siele, Montebuoné, Cornacchiné v Toskáne v Itálii (1886 až 1895), jež budoucně dosáhnou dalšího rozšíření i pro jiné sirníky.

Rudy, jejichž kysličníky jsou vázány na kyselinu uhličitou, jako uhličitán železnatý, zinečnatý, vápenatý, zbavují se kalcinováním (t. j. pálením v milřích, horizontálních pecech a ponejvíce v šachtovných) kyseliny uhličitě, jež prchá jako plyn. Zkovení čili redukování kysličníků děje se obyčejně ve vysokých pecech, jako u železa (peci Rachtetovy a j.), olova (peci Pilz-Čermákovy, viz tab. I., obr. 6.—9., Kneidtovy), mědi, v pecech plamenných, jako u antimonu, a v retortových č. mufflových (křivule) pecech, jako u zinku, jelikož jeho teplota redukční jest vyšší teploty tavitelné. Kysličníky kovů, znečištěné obyčejně jinými horninami, míchají se v patřičné velikosti zrna s uhlím a jinými přísadami za účelem vytvoření strusky a sázejí se do vysoké peci (viz tab. I., obr. 6.—9.), kde se spaluje část uhlíku obsaženého v koksu nebo dřevěném uhlí pomocí dmychadel zhuštěného a zvláštními předhřívajícími aparátů ohřátého vzduchu; tím se vyvinuje dostatečná teplota, v níž zbylý uhlík odejmá kyslík vázavý kov, kterýžto, stav se volným, taví a shromažďuje se v nístěji, chráněn jsa před novým oksyločením z přísad a z hornin kysličník provázejících struskou se utvoří. Nižším otvorem nístěje se čas od času tekutý kov, vyšším otvorem nahromadí se struska do připravených nádob vypouštějí. Kov takto dobytý jest surovina, která se rafinováním čili čistěním převádí ve zboží prodejné. Struska obsahuje více méně přimíchaného kovu, buď ryzího nebo ve formě kysličníků, sirníků, solí a slitin, a podle množství těchto se rozděluje v část, která se zase znova k processu vrací, a v část chudou, která se buď upotřebuje jako minerální hnojivo, obsahuje-li fosfáty, nebo se z ní dělají cihly a písek, tento vodním proudem vrženým proti proudu horké strusky, nebo se jako nepotřebná odhazuje.

Dobývání kovů na mokré cestě užívá se u mědi, olova, stříbra a zlata, kteréžto kovy v mnohých rudách i všechny pohromadě se nalézají. 1. Cementování mědi čili srážení železem děje se buď z přirozených roztoků solí mědnatých, tvořících se v dolech, nebo z roztoků umělých, nabytých rozpustěním sirníků a kysličníků mědi v kyselině solné nebo sírové. — 2. Process Ziervogelův. Sirníky bohatých kovů praží se na síraný; síran stříbrnatý se vylouží horkou vodou a stříbro sráží se z roztoku mědi. — 3. Způsob Russel-Paterův. Sirníky kovů svrchu jmenovaných se praží s kuchyňskou solí, t. j. chloridem sodnatým, a převedou se na chloridy. Tyto se vylouží nejprve síranem sodnatým ($\text{Na}_2\text{S}_2\text{O}_3 + 5\text{aq}$), potom směsí sirníku sodnatého (natriumhyposulfid) a síranu mědnatého. Z roztoku sráží se nejdříve olovo pomocí sody a pak zlato a stříbro pomocí jednoduchého sirníku sodnatého. — 4. Způsob Mac Arthur-Forrestův, dle něhož se zlato v chudých rudách rozpouští v cyankalium a z roztoku sráží zinkem. Siemens zavedl srážení elektrickým proudem, za katodu užívá olova a za anodu železných ploten. — 5. Chlorový způsob. Rudy zlaté a stříbrné se nejprve praží a pak převádějí v chloridy; přidáním kuchyňské soli převede se stříbro ve chlorid. Při oxydačním pražení vyzenou se přimíšeniny, jako síra, arsen, antimon, a železo se oxyduje. Po chloračním pražení dají se rudy do kádí, do nichž se přivádí chlór plyný a převádí zlato ve chlorid. Horkou vodou rozpustí se chlorid zlata a sráží se síranem železnatým. V rudě zbylý sirník stříbra se vylouží síranem sodnatým a sráží sirníkem vápna. — 6. Amalgamování (v. t.). Zde třeba zmíniti se ještě o ryžování zlata, které se provádělo dříve i v Čechách na Otavě a dosud se provádí v Americe a v Australii, v Africe, v písčitých uloženinách zlatonosných řek, přineseného z hor zlatonosných, jimiž protékají.

Rafinování čili čistění jest u mnohých kovů, jako u železa, mědi, zinku, olova, stříbra a j., velkolepější nežli samo dobývání suroviny. Sledujeme zde způsob čistění železa jen v obrysech. Surová litina se v malých vysokých pecech (kuplovných) znova taví a užívá se jí ku zhotovení litinového zboží, nebo se v nístějích, pudlovacích pecech a pomocí bucharů a válcoven převádí v kujné železo; v konvertorech (viz tab. II.) dle způsobu Bessemerova nebo Thomasova, jinak kyselým a zásaditým pochodem zvaných, jakož i v pecech Siemens Martinových převádí se v litinovou ocel. Ze železa kujného, v němž pomocí uhelného prášku zvyšuje se ve zvláštních uzavřených pecech obsah uhlíka, dostává se ocel cementová. — A rafinování olova a stříbra s velkými zařízeními dle systémů Parkese, Pattinsona, Rosana-Čermáka (viz tab. I.) atd.

Zvláštní oddíl h. tvoří nyní i příprava vhodného paliva pro pochody hutnicko-chemické. Pro oxydační a pálační peci užívá se dříví obyčejného, kamenného a hnědého uhlí, rašeliny,

buď přímo spalováním na roštích, nebo se z nich ve zvláštních přístrojích, generátorech (v. t., viz tab. II.), vyrábí plyn, kyslíčnick uhelnatý, čistý nebo ve spojení s vodíkem, a ten se do pecí ku spalování přivádí. Pro redukování kyslíků kovů ve vysokých pecích užívá se koku, jenž má uhlík více koncentrovaný a ješt tvrdší, tak že se při míchání s rudami jakož i při vsázení a chodu ve vysoké peci nerozmačká tlakem tvrdých a těžkých rud. — Pro ohřívání vzduchu jsou při vysokých pecích zvláštní aparáty ohřívací od Gjersa, Cowpera a j., jež se obvykle vyhřívají plyny z vysokých pecí odvádnými, majícími hojnost kyslíčnicku uhelnatého; takto vyhřáté odevzdávají teplo své vzduchu od dmychadel sem vedenému. H. jest nejvelkolepějším a pozemědělství nejblahodárnějším výkonem lidského důmyslu a práce. Všechn náš blahobyt nynější záleží na našem obrovském jmění kovů, t. j. vyrobených z nich strojů, železnic, mostů, lodí, staveb, mincí a různých předmětů ze zlata a j. kovů; nejdůležitějším a nepotřebnějším ovšem jest železo. Metallurgie jest matkou chemie a z této zrozeného chemického průmyslu. Nejstarší památky h. nalézáme v předmětech doby zvané bronzové; odtud poznáváme, že předkové naši znali dříve dobývati slitiny kovů nežli těchto samých; po bronzu, složeném z mědi, cinu a zinku, naučili se znáti železo. Za Plinia, v I. stol. po Kr., znali již zlato, stříbro, olovo, měď, cín, rtuť a železo. Přesnějších dat máme již v tomto druhém období h. od Plinia až do Agricoly, t. j. do r. 1550. V XIII. stol. znám byl arsen, v XV. st. vismut, antimon a zinek. V Čechách již v VII. stol. statně se dolovalo na stříbro a zlato a později na železo v míře velkolepé a h. naše stalo se vzorem německému a uherskému. Kdož by neznal závody hutnické na Kutných Horách, v Příbrami, Jáchymově, na zlato v Jílovém, ryžoviště na Otavě, Vltavě a jejich přítocích, dále slavné doly a huti železné v Komárově a u Plzně, doly a huti u Něm. Brodu, Jihlavy a Vožice? Aní 30letá válka nedovedla zcela zničit tento velký, více než tisíciletý průmysl. Dějepisci naši a jmenovitě Kosmas píše o závodech těchto; první českou knihu o Horách Kut. sepsal Kořínek. První tištěná kniha o h. vyšla v Benátkách vlašských r. 1540. Nová doba h. zahájena spisem Agricoly »De re metallica«, pak následuje doba alchymistů. Vědecká doba h. a její dcery, chemie, počíná se slavným Lavoisierem; první moderní vědecký spis o h. vydal Lampadius r. 1801; potom následují v statné řadě ve shodě s neočekávaným, velkolepým vzletem h. Berthier (1834), Pecllet (1842), Scheerer (1846), Percy (1863), Musprat (1852 až 1894), Plattner (1864), Kerl (1861—1881), Balling, Turner Petr. U nás vyličili dobývání kovů Jahn ve své lučbě (1871), A. Vysoký, A. Majer, Šafařík, Dušánek, Vávra a j. Mimo to seznamována veřejnost důkladnými pojednáními v odborných časopisech našich, německých, anglických, francouzských a j. od statného sboru našich hutních inženýrů, za-

městnaných zde i v dálné cizině. Pro vzdělání těchto máme v Praze českou techniku a odbornou školu hutnickou na horní akademii v Příbrami.

Hutní nemoci. Při výrobě kovů z rud a sloučenin, která se děje pražením, redukcí, tavením a jinými fyzickými a lučebními ději, jest zdraví dělníků ohroženo všelikými škodlivostmi, z nichž vznikají různé choroby, jež zoveme h. n. Ze škodlivostí těch uvádíme tyto nejdůležitější:

1. Náhlé ochlazení těla rozhrátého zárem z pecí sálajícím, z čehož vznikají kromě chorob tak zv. rheumatických katarth sliznice ústrojí dychacího; také pozorováno u dělníků v hutích (a u pecí vůbec) zaměstnaných, že bývají častěji zachvacováni zánehy plicními.

2. Vdychání prachů z rozmělněných rud a různých přísadků ku snazšímu roztavení, za příčinou redukcí a jiných lučebních dějů k rudám přiměšovaných vede, jsou-li prachy indiferentní, ku vzniku chorob inhalačních (v. t.), zejména k siderosi (*pneumoconiosis siderotica*), vdychán-li prach železných rud a nerozpustných sloučenin železa, k chalicosi z prachu vápencového, křemenového a pod. a anthrakosi (*pneumoconiosis anthracotica*) z prachu uhelného. Všechny tyto inhalační choroby, které ovšem nejsou po výtce h. n., s nimiž se i u rozmanitých jiných zaměstnání a živností setkáváme, jsou vyznačeny katarhálními změnami sliznice dychadel s kašlem, bolestmi na prsou a dušností; v dalším průběhu dochází k vlekým zánětům tkané plicní (*pneumonia lobularis interstitialis*), zániku tkané respirační, ku fthisi. Vdychány-li prachy jedovaté, jako jsou kysličníky a jiné sloučeniny arsenu, antimonu, cinu, olova, rtuti a zinku, vznikají znenáhla vleké otravy (viz Arsen, str. 788, Hydrargyris mus, Olovo), které končí často smrtí buď z kachexie nebo z chorobných změn ústrojí důležitých (mozku a čivů, srdce a cev, ledvin, jater). V hutích arsenových vznikají kromě vlekých otrav i různé choroby kožní, t. zv. hutní svrab, záležející v osutinách pupinkových a pustulovních, jež se objevují na obnažených částech těla. Při hutní výrobě některých kovů nepůsobí však jen prach kovu vyráběného a sloučenin jeho, ale i jiných jedovatých sloučenin nahodile v rudě obsažených; tak bývá v rudách olových arsen, antimon, zinek, v rudách mědných arsen a zinek, v rudách stříbrných olovo a arsen, v zinkových antimon, arsen a olovo. Kromě prachů působí zhoubně i páry arsenové a rtuťové. Zdokonalením výroby a pokrokem v technologii ubývá škodlivosti. K ochraně dělnictva třeba jest vedle vydatné ventilace rychle odváděti prachy a páry jedovaté pomocí přiklopů, klobouků, rour, komínů atd. do komor, v nichž se prachy vodou nebo parou srážejí nebo na stěnách usazují, kdež i páry sublimují. Mimo to jest hleděti k tomu, by dělníci měli zvláštní oděv pracovní, který po práci v huti odkládají, by dále v místnostech hutních pokrml nepoži-

vali, častěji si ruce a obličej myli a ústa vyplachovali,

3. V dýchání plynů. Z offensivních plynů jest nejdůležitější kyslíčník siřičitý, který se vyvíjí při hutní výrobě železa, olova, mědi a zinku ze sirných rud, po případě ze sirníků kovů těchto. Pobyt v atmosféře plynem tímto valně znečištěné vede ke katarrhálnímu onemocnění spojivek, sliznice nosové, dychadel a porušenému zažívání; i obyvatelstvo domů v nejbližším okolí závodů takových může na zdraví utrpěti. Ovšem při nynějším zdokonaleném zařízení hutí jsou škodlivosti, dříve tak značné, valně oslabeny; kyslíčník siřičitý odvádí se do vyšších vrstev atmosféry, svádí do kondenzačních komor, po případě se ho využítuje k výrobě kyseliny sírové a. j. Při dřívější hutní výrobě železa mohlo dělnictvo také utrpěti vdýcháním kyslíčníku uhelnatého, jehož při nynější zdokonalené výrobě ve vysokých pecích málo uniká a stěží se ho nahromadí v hutní atmosféře takové množství, by z něho vzejíti mohlo vážné porušení zdraví dělníků.

Hutní svrab viz Hutní nemocí.

Hutnost viz Hustota.

Hutský z Křivoklátu Matěj, kreslíř a miniaturista český († v l. 1596—1600). Narodil se na statcích křivoklátských a byl ve svém uměleckém vzdělání podporován arciknížetem Ferdinandem a Filipinou Welserovou, za nimiž odešel r. 1563 do Tyrolska, kde umění svému se vyučil. Později r. 1568 usadil se v Praze, nabyl tu měšťanského práva a r. 1572 přijat jako samostatný mistr do cechu malířského. T. r. stal se žákem jeho Ferdinand Eysler, pozdější starší cechu. R. 1585 omaloval H. nástěnné malby ve svatováclavské kapli na hradě Pražském a exemplář provedený na pergameně věnoval arciknížeti Ferdinandovi. Jako dvorní malíř tohoto arciknížete prováděl také větší obrazy stojanové, z nichž se však žádný nezachoval.

Hutt Johann, dram. básník něm. (* 1774 ve Vídni — † 1809 t.), byl kancelistou policejního ředitelství vídeňského. Jeho veselohry, sebrané ve 2 svazky (2. vyd. I. sv. ve Vídni, 1823, II. sv. t., 1824), udržely se dlouho na repertoiru dvorního divadla.

Huttary Josef, malíř český (* v Kundračicích u Sušice — † 1890 v Praze), žák pražské akademie. Usadiv se v Karlových Varech, prováděl hlavně olejové a pastelové podobizny. K větším komposicím se zálibou čerpal látky ze života Černohorců, hledě v tom napodobiti Jar. Čermáka; toho způsobu jest obraz jeho *Episoda z války Černohorců proti Turkům* (vystaven r. 1877), dále *Vzpomínka na Černou Horu* (1877) a *Černohorská Judit* (1886, též jako ilustrace k básni El. Krásnohorské reprod. ve »Zlaté Praze«). Pravdivosti a umělecké svéráznosti Čermákovy H. ovšem nedosáhl, přidržuje se pouze vnějších, formálních známek jeho slohu. Z ostatních jeho děl jmenujeme ještě: *Valašská vesnická studna* (1881); *Lesní samota* (1881); *Po lázni* (1881); mimo to provedl r. 1885 pro krále nizozemského 5 obrazů,

z nichž jeden představoval *Černohorku*, dále *Susannu a Lázeň v lese*. Hlavním oborem jeho působnosti byly však přečetné podobizny, jež prováděl pro elegantní svět hostí karlovarských, jimž zavděčoval se měkkou, plynulou barvou a hladkostí, které zejména v pracích pastelových dovedl dosíci. H-ho vlastní pastelová podobizna se sestrou jest majetkem p. Sommerschuha v Praze. Svými značnými styky s cizinou prospěl nejednou jako zprostředkovatel prodeje obrazů českých umělců, které zvláště vyzýval, aby za tím účelem obrazy mu zasílali. Mimo jiné zprostředkoval prodej Brožíkova »Přemysla Otakara« do Švédska. J-k.

Hütte, osada slezská, viz Hutě 26).

Hüttel, osada v Čechách u Bučiny, hejt. Prachatice, okr. Vimperk, fara Knižecí Hut, pš. Kvilda; 10 d., 82 ob. n. (1890).

Hüttel Simon, kronikář českoněmecký (* 1530 v Trutnově — † po 1601), byl malířem a radním rodného města, o které získal si veliké zásluhy svou kronikou, jež od r. 1578 má ráz diaria a postupuje až k r. 1601. H. na příhodných místech zabíhá do minulosti, čerpá z listin a činí poznámky; kronika jeho jest důležitým pramenem ku poznání života té doby v Trutnově a okolí. Vydal a kriticky ji upravil D. L. Schlesinger: *Simon H-s Chronik der Stadt Trautenau* (Praha, 1881).

Hütteldorf, oblíbené výletní místo Vídeňanů, součást XIII. okresu vídeňského na Vídeňce a traticí Vídeň (Praterstern)-H. a Vídeň-Solnohrad, má 2642 obyv. (1890), pěkný nový kostel, četné letohrádky, pivovar.

von **Hutten** Ulrich, slavný horlil v zájmech humanismu a reformace (* 21. dubna 1488 na zámku Steckelberku blízce Fuldy — † koncem srpna 1532 ve Švýcařích na ostrově Ufnau u Surichu), pocházel ze starého rytířského rodu a byv určen k duchovnímu stavu, žil několik let na přípravném vzdělání v benediktinském klášteře ve Fuldě; avšak posléze, nemoha se spřáteliti se svým budoucím povoláním, bez vědomí rodičů klášter opustil a do Kolína n. R. se odebral, kdež maje společníkem Crota Rubiana (Jäger z Dornheimu), již od dřívějšíka mu známého, studiem klasiků se zanášel. Strádaje nedostatkem hmotných prostředků, neboť rodiče naň zanevřeli, nucen byl k potulnému životu; r. 1506 po krátkém pobytu v Erfurtě dlel ve Frankfurtě n. O., kdež na radu Eitelwolfa ze Steinu, šlechtice H-ovi otcovsky nakloněného, kurfiršt braniborský Joachim I. novou universitu byl založil; odtud, jsa v družině humanisty Jana Rhagia Aesticampiana, r. 1507 přešel do Lipska. Potom stopa jeho mizí až do r. 1509, kdy, vředovatinou jsa neduživ, bidně se plahočil v Pomořanech a na cestě do Roztok, poněvadž nemohl se vyrovnati za pohostinnou výpomoc u Wedega Lötze v Greifswaldě mu poskytnutou, surovým způsobem za třesku té zimy téměř do naha byl obrán. Dosti dobře vedlo se mu v Roztokách, kdež r. 1510 se zdržoval a s první větší prací, řadou ostrých satir (*Querelarum libri duo*,

20 čísel v eleg. dist.) proti Lötzm, Wedegovi a synu jeho Henningovi vystoupil. Další pouf jej vedla přes Vitemberk, kde r. 1511 vydal stručný návod ku skládání lat. veršů *De arte versificandi* (422 hexam.), do Lipska a odtud přes Čechy a Moravu do Rakous. Po zastávce v Olomúci, kdež jej humanista kanovník Augustin laskavě přijal a biskup Stanislav Thurzo štědře obdaroval, bez obtíží dorazil do Vídně a tam, za společníky maje Joach. Vadiana, Petra Aperbacha, Fil. Gundeli a posléze i matematika lékaře Jif. Colimitia, ostrovtipem a neobyčejným improvizováním latinských veršů téměř úžas vzbuzoval; chtěl i na universitě čísti, avšak bezohledným vystupováním zavinil prudkou srážku s rektorem, což pobyt jeho ve Vídni před časem zkrátilo. V dubnu r. 1512 objevil se v Pavii, hodlaje studovati práva, avšak strasti válečné jej vypudily do Bononie, kdež seznámil se také s českým humanistou Šim. Fagellem Villatikem, vychovatelem Jindřicha z Rožmberka. Krutá bída konečně jej dohnala k zoufalému kroku, že totiž vstoupil do námezdné služby ve vojstě Maxmiliána I. a účastnil se dobývání Padovy; r. 1514 navrátil se do Němec, přinášeje s sebou ošklivost a krutou nenávist k poměrům, jež v Itálii poznal a jichž vinu hlavně papežskému vlivu přičítal. V oné době vznikla mimo jiné různé drobnosti valná částka britkých *Epigrammů* H-ových, ve sbírce teprve později (1519) vydaných, a směšno-satirická skladba *Nemo* (1513), veršem vzdělaná dle staršího thematic. Trapných starostí existenčních H. zbaven byl podporou, již dosáhl prostřednictvím Eitelwolfovým od arcibiskupa Albrechta Braniborského v Mohuči; avšak o smír s domem otcovským marně se snažil, ježto rodina v něm stále viděla jen ztraceného syna. Teprv usmrcení blízkého boj řibuzného, Hanuše H-a, vévodou vitemberským Oldřichem z jara r. 1515 způsobilo jakýsi obrat, neboť ve sporu z vraždy povstalém H. objevil se hned s počátku jako znamenitý pomocník; tím nabyl opět v domov přístupu a když se zavázal, že studia právnická chce dokončiti, dosáhl i odpuštění. Mezitím za pobytu v Mohuči osobně poznal Erasma, obnovil důvěrné styky s četnými humanisty, zvláště z Erfurtu a Gothy, horlivě sledoval boj Reuchlinův s theology v Kolíně nad R. i sám se ho účastnil (*Triumphus Capionis* t. j. Reuchlini); nebyla mu tudíž nová cesta do ciziny vůbec po chuti a nejspíše jen smř Eitelwolfa pohnula jej k povolnosti. V zimě r. 1515 dlel již opět v Itálii, napřed v Římě, odkud po několika měsících pro srážku s Francouzi byl nucen prchnouti, a potom v Bononii, kde zůstal až do pol. r. 1517, zanášeje se jednak studiem práv a řečtiny, jednak pracemi rázu satirického a polemického. S neobyčejným zájmem uvítal jizlivé dopisy tmářů, »*Epistolae obscurorum virorum*« (v. t.), přitelem Crotlem Biscarianem vydané, a neprodleně stal se pokračovatelem pověstné této publikace, bezohledně drtící protivníky humanismu; než ani sporu s vévodou vitember-

ským s oči nespustil a jako neúprosný mstitel uraženého práva litymi útoky, hlavně v řečech (*In Ulrichum Virtembergensem Orationes*), po způsobu Ciceronově skládaných, a v dialogu *Phalarismus* (O tyranech; hesla: »*Jacta est alea*« a »*Exoriare aliquis nostris ex ossibus ultor*«) na nepřítel dorážel. V létě r. 1517 vracel se z Italie přes Augšpurk a byl v tomto městě na přímlyvu Konr. Peutingra od císaře Maxmiliána I. vavřinem slavnostně ověnčen (12. čce); potom zavítal na rodný Steckelberk a upravil tam k tisku polemický spis Vavř. Vally »*De donatione Constantini*« (o Konstantinově odkazu Italie a vůbec krajín západních stolicí papežské), opatřiv jej věnovací předmlouvou k papeži Lvu X., o němž prý se domnívá, že jako muž v pravdě osvícený dojísta se nepohorší pro vyvrácení nezapného bludu, vymyšleného kdysi jen na oklamání pošetilých lidí, zejména Němců. Touto smělou řečí a ještě více o něco později otevřeným listem k hraběti Heřm. Nuenarovi (*Epistola ad Hermannum de Neuenar, qua contra Capionis aemulos confirmatur*) H. zřejmě dával na jeho své radikální smýšlení ve věcech církevních; avšak mezi humanisty nebylo to žádnou zvláštností, pročež nezpůsobily mu výstupy žádného stíhání, spíše rostla jeho přízeň u arcibiskupa Albrechta, od něhož byl mezitím do služeb definitivně přijat a důležitými úkoly pověřován. Počátkem r. 1518 byl v zájmech arcibiskupských ve Francii a seznámil se v Paříži s předními humanisty, Budaeem, Jak. Fabrem a Vil. Copem, tělesným lékařem královským; po návratu provázal pána svého na sněm v Augšpurce a použiv příležitosti, dal vytisknouti obrněné provolání (nejprve s kastigacemi, později úplně) ve způsobě řeči ke stavům říšským, by pozdvihli válku proti Turkům (*Ad principes Germaniae, ut bellum Turcis invohant*). V Augšpurce vznikl také allegorickosatirický dialog o dvorském životě *Aula*, sepsaný k žádosti H-ova přítele Jindř. Stromera, arcibiskupského lékaře, a souvisící s důležitým listem k Vilib. Pirckheimerovi o směru životním (*Ad Bilibaldum Pirckheimer epistola vitae suae rationem exponens*); hlavně však byl pobyt onen tím důležit, že se H-ovi podařilo zapuditi užíváním guajaku desítiletou nemoc přijícnou, jak to zevrubně vyličil v pojednání *De Guajaci medicina et morbo gallico* (1519). Od těch dob H. byl jako nově zrozen; čile účastnil se výpravy švábského spolku proti Oldř. z Vitemberka, dočkal se úplného pádu protivníkov a vešel současně v důvěrné přátelství s Frant. ze Sickingen. Pomýšlel i na klidný život rodinný, jak to v dialogu *Fortuna* (1520) zřetelně naznačil; avšak ohnivý duch bezohledně odsuzující vše, co se nesrovnávalo s jeho vlastními názory o právu a pravdě, vítaného poklidu mu nedopřál. — Dosaďadní prudké výpady na římské poměry H. podnikal téměř výhradně se stanoviska humanismu, poněvadž se mu přičilo vyssávání slabší strany pod jalovou záminkou; chtěl míti ve svém národě rovnoprávného činitele, avšak věrouky při tom se nedotýkal a po-

kušů takových málo si všímal. O Lutherovi ještě za pobytu v Augšpurce měl spíše představa hašteřivého mnicha nežli reformátora, znenáhla však došel přesvědčení, že snahy jeho stejně směřují k emancipaci od Říma; to jej s ním sblížilo a činnost jeho v novou dráhu uvedlo, jakož zase navzájem Luther teprve ze spisů H-ových nabyl potřebného světla při svém počínání. Vzrůstající bouře blížící se reformace ozývá se z H-ových dialogů *Febris* (Zimnice I. II.), *Vadiscus sive Trias Romana* (Poutník čili Trojice římská) a *Inspicientes* (Nazíratelé), jakož i z listu poslaného Lutherovi (1520) a ze dvou předmluv ku starším památkám rázu historickopolemického (*De unitate ecclesiae conservanda* a *De schismate extinguendo*); všude patrně, že auctor s plným přesvědčením vztýčil prapor odboje a že vlastní život odhodlaně dává do sázky. Ve svém zápale neochaboval rozvažováním o nedostatečných prostředcích ku provedení dalekosáhlých plánů; měl pevnou důvěru, že věc jím hájená konečně zvítězí. Mnoho doufal v nového císaře Karla V., že by od tohoto mohla svoboda vzejíti Němcům, a podnikl za tím účelem cestu do Bruselu, chtěje osobním vystupováním připravit půdu; avšak pouť nejen se nezdařila, nýbrž byla spojena i s nebezpečenstvím, že odvážný horlil padne do rukou svých nepřátel, kteří se mezitím k činu rázně vzchopili. Pronásledován jsa, nalezl H. koncem r. 1520 útulek u Frant. Sickingenského na hradě Ebernburku v Bavorsku. Falci a odtud posílal důtklivé stížnosti císaři, kurfirštům a říšským knížatům i odvolával se k celému národu, žádaje za ochranu proti úkladům. Klatbou na Luthera a spalováním jeho spisů rozjítřil se nezkrocenou vášní; ozval se ohnivým protestem a zároveň jal se psáti po německu, počav prudkou žalobou na papeže a vyzváním k mocnému odporu (*Clag und Vormanung gegen dem übermässigen vchristlichen Gewalt des Bapst zu Rom, rým. verš.*). Odvážný tento výtkik byl sice ohlasem panující nevole, avšak ráznějšího účinku nezbudil, neboť většina vzpoury se hrozila, zejména duchovenstvo, jehož smýšlení o celé věci Luther zřejmě vyslovil. H. sám uznal v brzku za dobré přičiněti zvláštní výklad s omluvou. Tehdáž také odhodlal se podati v německém překladě širšímu obecnstvu své dřívější latinské rozmluvy s několika jinými traktáty a sám tuto práci vykonal; vedle toho však neustal v dalším zápase a uveřejnil opětně tři nové dialogy latinské, v nichž vystupují Sickingen a Luther v popředí; jsou to *Bulla sive Bullicida* (Trapič bully), *Monitor* (Napominatel I. II.) a *Praedones* (Lupiči). V oněch dobách činnost H-ova dostoupila vrcholu a držela se v téměř stavu i po čas říšského sněmu ve Wormsu (1521), na němž po marném vyjednávání došlo k odsouzení Lutherovy nauky. H. opětně burácel v listech, nájezděch a traktátech, usiloval o jednotu měst a rytířstva, leč úspěchu dle svého přání nedosáhl. Naděje skládané druhy v pomoc císařskou a říšských knížat úplně

se rozplynuly; jediný Sickingen mohl ještě obrát způsobiti, avšak pokusil se o to s nezdařem výpravou proti Trevíru (1522) a zahynul na svém hradě Landstuhlu (1523). H. sám hned po trevirské pohromě byl nucen opustiti svého přítele a odebral se chud a neduživ s Oekolampadiem do Basileje, čekaje tam od Erasma pomoci a ochrany. Než Erasmus, jenž byl povahy ve všem opatrné a namnoze pravý opak H-ův, boje se nepřijemných nesází, dal hned spočátku na jevo, že sice ochoten jest ku podpoře, ale návštěvy že si nepřeje. H., tím uražen a kromě toho lhostejností velikých humanisty proti snahám reformačním svrchovaně popuzen, uchýlil se po nějakém čase (19. led. 1523) z Basileje do Müllhúzu v Elsasku a odtud zapředl rozhořčenou polemiku s Erasmem, vydav proti němu trpkou žalobu (*Expostulatio*), na níž odpověď byla stejně příkrá Erasmove »Spongia« (Houba). Poslední útulek H. hledal u Zwinglia v Curichu a zemřel podál města na jezerní samotě, jsa u faráře Schnegga v léčení. Jím zanikl přeapfiliš časně než neobyčejných darů duševních, vzbuzující podiv jak bohatstvím názorů, tak mohutností myšlének, plamenně výmluvný, nížádné bázně neznalý, neunavný a nedostižný ve výbojném postupu, ba nezkroceným zářem vášně sebe sama ničící. Ohnivý ráz povahy a spojená s ním bezohlednost zaviniily mnohou úhonu na jeho dráze životní; avšak nezištný boj za osvětu a práva národní pokleskům oněm odpuštění zjednával. — Spisy H-ovy vzorně vydal Edv. Böcking (Ulrichi Hutteni equitis Germani Opera quae reperiri potuerunt omnia) v Lipsku, 1859—1869, 7 d. Obsírný životopis zároveň s ním, překladem čelnějších dialogů uveřejnil F. D. Strausz, Lipsko (1858—1860) 3 sv.; nové vyd. (bez překladů) r. 1871. *Thf.*

Hütten, osada v Čechách u Dürrmaulu, hejt. a okr. Planá, fara Nová Ves, pš. Marianáské Lázně; 7 d., 47 ob. n. (1890).

Hüttenberg: 1) H., osada v Čechách, hejt. novoměstské, viz Pastviny.

2) H., městys v Korutanech, okr. hejt. St. Vít, 796 m n. m. na úpatí Erzberku při st. dráze Launsdorf-H., s 962 ob. (jako obec 2593 ob., 1890). H. je znám železnými doly, ze kterých již Keltové a Římané těžili. Nyni jsou majetkem Alpínské hornické společnosti. Roku 1872 tu pracovalo 587 dělníků a vyztěžilo se 92.860 tun železné rudy, z níž získáno 13.145 tun Bessemerova kovu.

Hüttendorf, ves v Čechách, viz Lhotka Zálesní.

Hüttendorf, osada v Čechách, v. H u t ě 4).

Huttenhof, osada v Čechách, hejt. Krumlov, okr. H. Planá, fara a pš. Glöckelsdorf; 75 d., 533 ob. n. (1890), zimní expozitura školní.

Hüttenhof, ves v Čechách, hejt. Prachatice, okr. a pš. Vimperk, fara Huť Korkusova; 6 d., 58 ob. n. (1890), samota Madlhof.

Hutter Leonhard, theolog něm. (* 1563 v Hellingách u Ulmu — † 1616), řád r. 1596 professor theologie ve Vitemberce, z nejortho-

doxnějších přívrženců učení Lutherova. Čelné jeho dílo jest *Compendium locorum theologicorum ex scripturis sacris et libro Concordiae collectum* (Vitemberk, 1610, Berlín. 1863). Týž dogmatický směr zastával proti kalvinismu v *Concordia concors* (1614), jež psána byla proti Hospinianově *Concordia discors* (1607). Proti knížeti braniborskému Janu Sigmundovi, přestoupivšímu k církvi reform., vydal *Calvinista Aulico-Politicus alter* (1618).

Hüttmesgrün, ves v Čechách, hejt. a okr. Jáchymov, fara a pš. Schönwald u Jáchymova; 52 d., 321 ob. n. (1890), tř. šk., krajkářství. Býv. železné doly zanikly.

Hutton [hótn]: 1) H. James, geolog angl. (* 1726 v Edinburku — † 1797 t.), studoval lékařství v Edinburku a Lejďě, zabýval se zemědělstvím na venkovském sídle svém a později věnoval se úplně studiím geologickým v Edinburku. Má vynikající místo v dějinách geologie, jsa původcem učení o plutonickém původu kůry zemské, stavícího se proti učení Wernerovu (neptunismu). Názory své, s počátku málo povšimnuté, uložil v knize: *Theory of the Earth* (Edinb., 1796, 2 sv.); i došly dalšího vyznění žákem a pokračovatelem jeho Playfairem (*Illustrations of the Huttonian theory*, t., 1802) a podepřeny byvše pokusy Halla a Watta, čelícími ku krystalisaci z roztažené hmoty, staly se vládnoucími vystoupením L. v. Bucha. Vedle uvedeného spisu a pojednání uveřejněných ve spisech edinburské král. společnosti, jejíž byl členem, vydal ještě *Considerations on the nature, quality and distinctions of coal and culm* (t., 1777); *Dissertations on Natural Philosophy* (t., 1792); *On the philosophy of light, heat and fire* (tam., 1794); *Investigation of the principles of knowledge* (t., 1794, 3 sv.).

2) H. Charles, matematik angl. (* 1737 v Newcastleu — † 1823 v Londýně). Ač samouk, proslul spisem o stavbě mostů (1772), načež stal se profesorem matematiky na vojenské akademii ve Woolwichi, později examinatorem v kollegiu adiscombském a tajemníkem Král. učené společnosti v Londýně. Zvláštní zásluhy si získal o zdokonalení umění dělostřeleckého a ženijního. S Maskalynem konal v l. 1774-76 důležitá pozorování a měření na hoře Shehallien v Perthshiru, na jejichž základě byla poprvé stanovena průměrná hustota zemská.

Huttonia Sternb. (*H. spicata* Strnb.), plodní klasy kalamarií kamenouhelných z Radnice v Čechách, Všky.

za **Hutů**, paseka na Moravě s 18 d., 98 ob. č. (1890), viz Hutisko.

Hutzko, ves v Čechách, viz Lhotsko.

Huvar z Lobenšteina (Hofer z L.), jméno větve rytířského rodu bavorského posud žijícího. V Čechách na Loketku a Žatecku drželi H-ové v XVI. a XVII. stol. ve Vahanči dvůr popl., Záhofí (Serles) a Čichálov. Hendrych H. z L. seděl na Čichálově s Juliem H-em r. 1589, David, Jiřík a jiní bratři H-ové drželi r. 1615 Záhofí, David sám dvůr ve Vahanči r. 1617 a Vilém dostal se skrze svou manželku Markétu Boryňovou ze

Lhoty, ovdovělou Gryspekovou, na Nový Schönburk a Pürschenstein. Bouře stavovské strhly také do svého víru H-y z L. Bernart a Jiří Kryštof propadli svůj statek Záhofí, protože r. 1620 ze země ujeli a u nepřítelů sloužili, a teprve r. 1635 bylo Záhofí jejich sestře Barboře na porážku její praetense ponecháno. Jan Kryštof a Jiří Bedřich H. z L. byli pokuty osvobozeni r. 1623 a 1624, ale Julius odsouzen statku Čichálova, který postoupen jeho synovi Janu Kryštofovi r. 1629, avšak pro provinění jeho při vpádu saském r. 1631 opět konfiskován. Konečně statek navrácen vdově po Janu Kryštofovi H-ovi z L., Marii Salomeně ze Steinsdorfu. Hoferové z L. byli v Bavořích dědičnými maršálky biskupství fezenského a žijí nyní ve Virmbersku jako svob. pánové na Wildensteině. *Klíř.*

Húvové viz **Hovové**.

Huxl., skratka přírodovědecká = Th. H. Huxley.

Huxley [hexli] Thomas Henry, přírodopisec angl. (* 1825 v Ealingu u Londýna — † 1895 ve Finchleyi u Lond.), syn učitelův, vystudoval lékařství v Londýně, poslouchaje pilně hlavně Whartona Jonesa; další podnět k budoucí dráze vědecké dal mu styk s přírodopiscem a cestovatelem k sev. točně Johnem Richardsonem. Stav se námořním lékařem, účastnil se v l. 1846-50 výpravy výzkumné vedením kapitána Owena Stanleye k břehům australským i věnoval se při tom studiu nižších tvorů mořských, tehdy namnoze ještě málo známých, zvláště láčkovců, a uveřejňoval již během cesty výsledky svých badání. Po návratu z cesty počten za práci svou zlatou medailí a volbou za člena Král. společnosti londýnské; brzy na to stal se po Edw. Forbesovi prof. na hornické škole londýnské (1854), examinatorem srovn. anatomie a fyziologie na universitě, prof. fyziologie na král. Institutu, prof. na Royal College of Science a později děkanem téhož ústavu, v dalších letech byl prof. srovn. anatomie a fyziologie na lékařské škole lond. a ředitelem anat. sbírek jejich, Hunterem založených, presidentem společnosti geologické a ethnologické, britské společnosti pro šíření vědy, členem školní rady lond., členem kommisce rybářské a inspektorem lososnictví, sekretářem a r. 1884 presidentem Král. lond. společnosti a r. 1892 členem tajné rady. H. zjednal sobě velikých zásluh o vědu biologickou. Vynikaje obsáhlými vědomostmi, pracovitostí, spojenou s bystrou soudností, a ovládaje téměř veškeré obory věd přírodních, přispěl značnou měrou k pokroku jejich výsledky svých dlouholetých, četných a rozmanitých prací. Hlavním jeho oborem byla věda zoologická. V první velké práci obohatil známosti o stavbě těla láčkovců a upevnil soustavně jich postavení, zabýval se dále studiem měkkýšů, srovnáváje skupiny jejich a uváděje je na společný typ prvotný, o pláštěncích jednal jako o skupině vzhledem k měkkýšům samostatné, zkoumal vývoj sumek (*Fyrosoma*) a salp, pěstil dále srovnávací anatomii obratlovců, rozšířil známosti o ry-

bách dvojdyšných (*Ceratodus*), plazy a ptáky srovnal ve skupinu *Sauropsida*, soustavu ptáků utvořil podle znaků osteologických, konečně v proslulé své práci *Evidence as to man's place in nature* (3. vyd. Londýn, 1864, něm. od Carusa, Brunšvik, 1863, franc. vyd. 1891) snažil se stanovit dle znakův anatomických větší příbuznost opic anthropoidních s člověkem než s ostatními opicemi. V pozdějších letech vědecké své činnosti zabýval se úspěšně i palaeontologií v pracích o koryšcích a rybách starších útvárů, o hlavonožcích, o ještěrech útvaru triasového a j. Ne menší zásluhy má jako učitel věd přírodních, jsa spisovatelem výborných učebnic (srovn. anatomie bezobratlých i obratlovců) a řady prací, jež podávajíc vzorným, snadno přístupným výkladem první začátky věd přírodních nebo jednajíc přístupně o důležitých otázkách těchto věd, mají za účel šířiti zájem pro ně v nejširších vrstvách. Po vystoupení Darwinově přilnul H. k učení jeho, opěl nauku vývojovou další svou prací vědeckou, ve sporech vzniklých byl pro ni britkým bojovníkem a na důsledcích jejích budoval i názory své o otázkách všeobecných. Vedle četných prací jeho, uveřejněných v odborných sbornících (též v Britské encyklopaedii), uvádíme zvláště: *On the oceanic Hydrozoa* (Lond., 1859); *Elementary atlas of comparative osteology* (t., 1864); *Lessons in elementary physiology* (t., 1866, 7. v. t., 1885, něm. od Rosenthala, 3. vyd. Lipsko, 1891—93); *Palaeontologia indica* (t., 1866); *The physical basis of life* (t., 1868); *Anatomy of vertebrated animals* (t., 1871, německy od Ratzela, Vrat., 1873); *Lay sermons, addresses and reviews* (9. vyd. t., 1871, něm. vydal Fritz Schultze, Berl., 1877); *Critiques and addresses* (t., 1873); *Physiography* s Ruslerem (t., 1877, 2. vyd. t., 1888, něm. Lipsko, 1884); *Anatomy of the invertebrated animals* (t., 1877, něm. od Spengela, Lipsko, 1878); *Practical instructions in elementary biology* s Martinem (t., 1875, něm. Stuttg., 1881); *American addresses* (t., 1877, něm. od Spengela, Brunšvik, 1882); *The crayfish* (t., 1879, 4. vyd. t., 1884, něm. Lip., 1881); *Introductory primer of Science* (tam., 1880, něm. od O. Schmidta, 2. vyd. Štrasb., 1890, český překlad *První uvedení ve vědy přírodní* od Fr. Bayera, Tábor, 1883); *Science and culture, and other essays* (t., 1882); *Essays on controverted questions* (t., 1892); *Evolution and ethics* (t., 1893). Šc.

Huy (vlámský *Hoey*), pevnost a hl. město arrond. H. v belgické prov. lutišské, při vtoku řek Mehaigne a Hoyoux do Maasy, v uzlu tratí Landen-Ciney, Lutich-Namur a H.-Varenne, se 14.486 ob. (1890). Rozkládá se mezi skalami pod mohutnou citadellou s terassovitými batteriemi a vykazuje celou řadu vynikajících staveb: kollegiální chrám P. Marie ze XIV. stol. slohu got. a renaiss. s velikým pokladem chrámovým, krásnou měděnou kašnu z XV. stol., znamenitý most přes Maasu 125 m šir., sochy Petra Poustevníka zemř. v býv. opatství Neufmoustier-lez-H., belg. státníka Lebeaua a j. V městě jest královský vědecký

ústav Atheneum, stát. chlapecká střed. škola, biskupská kollej, průmysl. škola, seminář učitelský, správní a soudní úřady arrond. a četné závody průmyslové, jako: na výrobu křihu, fayence, plechu, líhu, papíru, na slévání kovů a j., kdežto na blízku jsou železné doly a huti, báně kamenouhelné a zinkové a minerální prameny. V okolí pěstuje se hojně obilí a vína a chová dobytek, takže H. jest střediskem čilého obchodu rolnického. Město připomíná se již r. 636 jako hlava samostatného hrabství, které r. 985 připojeno k hrabství Lutišskému. Mnoho utrpělo válekami střed. a nového věku, zejména za válek Ludvíka XIV., kdy dobyto r. 1674, 1689, 1694, 1702 a 1705 Francouzi, r. 1705 Marlboroughem a pobofeno r. 1718 Hollandany. Tšr.

Huydecooper [hajdekopr] Balthasar, básník a filolog nizoz. (* 1695 v Amsterdamě — † 1778 t.), byl konšelem a vynikl jako jazykozpytec hlavně poznámkami k Vondelovu překladu Ovidiových *Metamorfos* *Proeve van taal-en dichtkunde, in vrijmoedige aanmerkingen op Vendel's herscheppingen van Ovidius* (1730; nové vyd. Lelyveldovo a Hinlopenovo, 1782—88, 4 sv.) a vydáním kroniky *Melisa Stokeho* (3 sv., 1772). Jako básník má menší význam, zejména jeho tragédie (*Arsaces*, 1715; *Edipus*, 1720; *Achilles* 1719 a j.) jsou velmi chatrné. Překládal také z Horace a básnil sám latinsky. Sběrka veršů jeho vyšla v Amsterdamě r. 1788.

Huygens [hajj-]: 1) H. Constantyn, pán na Zuylichem, básník holandský (* 1596 v Haagu — † 1687 t.), byl od r. 1625 tajemníkem vévodvy Oraňského, věnoval se však v prázdní poesii. R. 1625 vydal v Haagu první sbírku veršovou *Otia, ledighe uren*, jež kromě básní holandských obsahovala i francouzské, italské a latinské. Dále složil básně: *Batava Tempe Voorhout van's Gravenhage* (1621); *'t Costelick Mal* (1622); *Daghwerck* (1646); *Oogentroost* (1647); *Hofwijck* (1651); *Zeestraet* (1666; lidovou veselohru *Trijtje Cornelis* (1657); *Characteres d. z. Printen* (1623—24) a j., jež pojal z části do souborného vydání veršů svých *Korenbloemen* (1658; mod. vyd. Bilderdijkovo z r. 1824; van Vlotenovo, 8 sv. 1864; Worpovo, 1892 a n.). Latinské verše souborně podávají *Momenta desultoria* (1644, 2. vyd. 1655). Později vydány jsou také dvě jeho básnické autobiografie: latinská *De vita propria* (vyd. Hofman Peerlkamp, 1817 s nizoz. překl. Ondřeje Loosjesa) a holandská *Cluytwerck* (vyd. Jonckbloet, 1841 a Verdam, 1884); *Mémoires* (vyd. Jorissen, 1883) a *Musique et musiciens au XVII. siècle. Correspondance et oeuvres musicales de C. H.* (vyd. Jonckbloet a Land, 1882). H. je plodný, všestranný a nadaný básník své doby, který v satife, básni popisné a epigrammu podal rozhodně dobré; vkusu dnešnímu vadí však umělkovanost a přebroušenost, rhetorické subtilnosti, pedantské vyhledávání antithesy a pod. vady baroknosti. Sr. Jorissen, Const H. (Amst., 1871).

2) H. (lat. Hugenius, franc. Huyghens) Christian, vynikající fysik, astronom a ma-

thematik holandský (* 14. d. 1629 v Haagu — † 8. čna 1695 t.). Již v mládí vyznamenává se neobyčejnou znalostí matematiky a mechaniky, zanechal záhy právnictví a dopisoval si s předními učenici Francie a Anglie, kteréžto země i mezi r. 1655 a 1663 opětně navštívil. Byv Ludvíkem XIV. do Paříže povolán, působil od r. 1666 až do r. 1681 co nejvydatněji v tamější akademii věd, načež, nehodlaje užiti dovolení osobního, vystěhoval se po vydání ediktu Nantesského jako protestant zpět do své vlasti, již více neopustil. S počátku zanášel se hlavně matematickými výzkumy a uveřejnil r. 1651 *Theoremata de Quadratura Hyperboles, Ellipsis et Circuli*, čímž si zjednal chvalného uznání u samého Descartesa, jehož »Principia« později ostře kritisoval. R. 1654 vydal *De Circuli Magnitudine Inventa nova*, kdež se střetnul s kvadraturami Gregoria a Sto. Vicentio (v. t.). R. pak 1657 sepsal *Tractaat van Rekening in Spelen van Gheluck*, kterýmžto dílem vřadil se mezi první budovatele nauky o matematické pravděpodobnosti. (Jak. Bernoulli je r. 1713 předeslal svému klassickému spisu »Ars conjecturandi«.) Skoro současně oddal se pak H. astronomii praktické vůbec a hotovení dalekohledů zvláště. Teleskopem svým 12stopovým objevil 5. bř. 1655 první družici Saturnovu, o níž rok později dal zprávu pojednáním *De Saturni luna observatio nova*. R. 1656 objevil mlhovinu v Orionu a na to prozpytoval kruhy Saturnovy tak důkladně, že od té doby nebyly již zjevy záhadnými jako před tím, o čemž vydal r. 1659 zvláštní zprávu *Systema Saturnium*, kdež i průměry oběžnic uvádí. Svým 23stopovým dalekohledem vyzpytoval jasné pruhy na Jupiterovi, temné skvrny na Marsovi, z nichž i rotaci jeho vyvodil, a pravou podstatu mlhoviny Orionovy. Poslední své výzkumy astronomické, spojené s theoretickými úvahami dalekosáhlými, složil ve spise *Cosmotheoros sive de terris coelestibus earumque ornatu conjecturae*, kdež i jasnost slunce porovnáva s jasem Siriusovým, dovozuje, že by slunce, 27.664krát jsouc vzáclenější, tak svítilo jako nejjasnější hvězda tato. Největších zásluh získal si však H. o fysiku vůbec a optiku zvláště, poněvadž tu byly objevy jeho rázu fundamentálního. Nepřihlíží-li se blíže k dějinám parních strojů, kde před Papinem uvéstí sluší H-a, jelikož sestrojil motor výbuchy stělného prachu tak hnaný jako pozdější plynem; uvede-li se na pravou míru účastenství, jež měl H. při vyzpytování zákonů ráz koulí pružných i nepružných řídicích, kdež náš Marcus Marci (v. t.) jej v mnohém předešel; neklade-li se velká váha na jeho vyšetření pojmu setrvačnosti a přitažnosti: zůstávají v plné záslužnosti dva spisy jeho nejdůležitější, r. 1673 vydané: *Horologium oscillatorium* a r. 1690 uveřejněný *Tractatus de lumine*. Měření času kyvadlovým strojem (viz *Hořiny* str. 433 a n.), přesně jdoucími hodinami, způsobilo v námořské plavbě i v pozorování hvězdáfském obrat obrovský, takže od té doby teprve počíná obou spolehli-

vost naprostá, jen technikou femeslnou podmíněná. Výkladem dvojlomu světla (v. t.) zjednal H. domněnce undulační převahu proti hypotesi emanační tak podstatnou, že jí nezachránili ani největší autority pozdější, zvláště když se objasnil zjev polarisace světla (v. t.), na něž narazil již H. Vůbec postavil se H. celou svou činností vědeckou mezi první budovatele moderního názoru světa, stejne mezi starším Galileim a mladším Newtonem takofka uprostřed. Z ostatních publikací jeho uvádějí se: *Opera varia* (1682); *Opuscula posthuma* (Lejda, 1703) a *Opera reliqua* (Amsterdam, 1728), vesměs 4°. Sebrané spisy jeho vyšly poprvé r. 1724 ve 4 sv. Nejnověji vydává je holandská společnost jako *Oeuvres complètes de Christiaan Huygens*, počínajíc rozsáhlou jeho korespondenci, již dosud vyšlo 6 sv. in 4°. Důkladné vyličení vědeckého života jeho podal J. Bosscha r. 1895 na památku 200. výročního dne jeho úmrtí. Německý překlad vyšel t. r. u Engelmannu v Lipsku. FStd.

Huygensův okulár (očníce, také okulár negativní nebo Campaniho, v. obr. č. 1840.) skládá se ze 2 čoček ploskovypuklých. Strany vypuklé obráceny jsou ku předmětnici dalekohledu, strany ploché k oku pozorovatele. Broušeny jsou ze skla korunového tak, že se má ohnisková vzdálenost čočky předmětnici blíží k ohniskové vzdálenosti čočky oku blíží jako 3 : 1 a vzdálenost obou čoček vyjádřena je pak

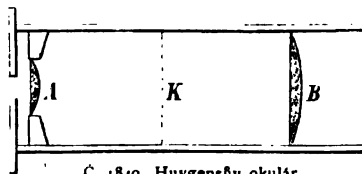

číslem 2. Na čočku první (A), sběrnou (kolektivní), dopadají paprsky prošlé předmětnicí dalekohledu dříve, než se v ohnisku předmětnice spojily v obraz, čočka ta vytvoří tedy obraz blíže předmětnici, než by se stalo bez ní, a to uprostřed mezi oběma čočkami; čočka druhá (B), okulární (vlastní očníce), zvětšuje obrácený obraz vytvořený předmětnicí a a čočkou sběrnou. Napneme-li v ohniskové rovině čočky okulární (K) vlákno nebo kříž z vláken, uvidíme je zřetelně zároveň s obrazem předmětu. Avšak při tom působí obě vady čoček (sférická i chromatická) jinak na obraz předmětu a jinak na vlákno; neboť paprsky vytvořující obraz prošly oběma čočkami, paprsky vlákna jenom čočkou okulární. Poněvadž obě čočky tak jsou broušeny, by se jimi obě vady rušily (nikoli však jednou), bude obraz předmětu správný, ale nikoli obraz vlákna. Vlákno však vkládá se do okuláru, by se jím konala měření mikrometrická, proto nehodí se H. o. k měření úhlovému. Jinak je H. o. skoro prost aberrace sférické a hodí se velmi dobře ku prostému pozorování předmětů nebeských. VRy.

Huygensův princip viz Undulační theorie.

Huya Louise, spis. něm. (* 1843 v Kolblenci), uveřejnila pod pseudonymem M. Ludolff řadu zdařilých novell (*Der Talisman*, *Die Tochter des Spielers*, *Berta* a j.) a románů, z nichž nejčtenější jest *Felicitas* (1883, 3. vyd. 1892).

Huyot [yjó] Jean Nicolas, architekt franc. (* 1780 v Paříži — † 1840 t.). Studoval na akademii za Davida a Peyerea, kdež také obdržel první cenu za projekt paláce. Od roku 1808—12 dlel v Prénestu (staré Palestrině), kdež studoval staré památky a své objevy shrnul v »Plánu restauračním starého Říma«, jež uveřejnil r. 1820. Roku 1817 odcestoval s Forbinem na Východ, kdež v Cařihradě provedl návrh paláce pro francouz. vyslance. V Egyptě rovněž věnoval se studiu starých památek této země, topografii starých Théb a zřícenin nubských: v Malé Asii a Archipelagu kreslil vynikající antické památky. Bohatství prací, jež plívezl ze svých cest, značnou měrou přispělo k jeho jmenování profesorem historie architektury na École royale des Beaux-Arts a téhož roku členem Akademie des Beaux-Arts. Z dalších prací H-ových uvádíme pokračování oblouku vítězného (s Goustem), projekt chrámu na Mont Valérien, projekt chrámu sv. Karla, plán k restauraci paláce spravedlnosti a j. *Ubn.*

Huyzman [hajs:] Roelof viz Agricola Rudolf.

Huyzmans [hajs:] 1) H. Cornelis, krajinář vlámský (* 1648 v Antverpách — † 1727 v Malině). Učitel jeho byl Kašpar de Witte. Později navštěvoval H. také atelier d'Arthoisův v Bruselu a usadil se v Malině, kde strávil většinu svého života. Odtud zove se někdy také H. Malinský (van Mecheln). Vedle Sibe-rechtsa jest H. jediným krajinářem ve 2. pol. XVII. st., jenž se svým bratrem Janem Bapt. upomíná na znamenitou školu starších krajinářů vlámských. Díla jeho podlehla však zhusta zkáze tím, že bolusová podloha barvou prorází. Díla jeho, velmi četná, vyznamenávají se ohnivou, sytou a plynulou barvou. Hlavní jeho práce nalézající se v Bruselu, v Malině a v Louvru prozrazují energického kreslíře i koloristu. Koncepce jeho jest velkolepě romantická; maluje divoké propasti, houštiny a staré sukate duby, mezi nimiž jen malé kusy oblohy lze spatřiti. V kostele P. Marie v Malině jest od něho *Křtismus s učenníky v Emauzích*, jedna z nejmělejších a nejvýznamnějších jeho krajin. Jiné jsou v museích berlínském, dráždanském, augšpurském, zvěřínském a vídeňském (*Lesní krajina se sedláky*) a v Nár. galerii v Londýně. *J-k.*

2) H. Jan Baptist, krajinář vlámský, bratr před. (* 1654 v Antverpách — † 1716 t.). Byl žákem svého bratra a napodobitelem jeho, ale jediné jeho správně určené dílo *Krajina se zvěří* (v bruselském museu) klade ho mezi nejlepší krajináře jeho doby v Brabantě, kteří v tradicích de Waddera a d'Arthoise pokračovali. Považuje se za posledního umělce doby

rozkvětu vlámského krajinářství. V mnichov. Pinakotéce jest od něho krajina. *J-k.*

3) H. Joris Karl, romanopisec francouzský (* 1846 v Paříži) z rodiny vlámské, jejíž řada členů byli znamenití malíři, studoval práva a přijat do ministerstva vnitra. Vystoupil v Zolových »Soirées de Médan« jako krajní naturalista novellou *Sac au dos*. Následovala sbírka básní v próse *Le drageoir à épices* (1877), příbuzných temné, tajemné a zoulalé notě Edgara Poea a Ch. Baudelairea, a novelly a romány: *Marthe, histoire d'une jeune fille* (Brusel, 1878); *Les soeurs Vatard* (1879); *Croquis parisiens* (1880); *En ménage* (1881); *A van l'eau* (1882); *A rebours* (1884); *En vade* (1887); *Un dilemme* (1888); *Lá bas* (1890); *En route* (1895) a řada essayí o moderních malířích impressionistech a symbolistech *L'art moderne* (1883), *Certains* (1889) a j. H. byl lákán nejprve k malbě reality bizarní, ohyzně a bezúčelně, kterou pozoroval a zachycoval neobyčejně přesně a podrobně; v tom je cititi dědictví jeho předků malířů. Realita tato zhnusila se mu však dosti brzy a odtud útek jeho k nadmyslnému, k středověku, mystice, symbolice. Jež od *A rebours*, románu, jenž stojí na křižovatce obou linií, stále se stupňuje. H. je tak autor po výtece příznačný poslední periodě rozvoje franc. písemnictví, cesty vykonané od tvrdošíjného naturalismu k symbolice a mystice. Psychologické poněti jeho reku zůstalo však v celém rozvoji dráhy té podstatně stejné; jsou to lidé bez vůle, bez rozhodnutí, chorobně citliví a rozrušení, oběti rozmarů a illusí svých, pasivně zmitané rozkladem svých duší, utlačené tíhou svého bytí. Misanthropický pessimismus nedošel v literatuře posud sytějšího vyslovení než u H. e. Mysticismus H-ův je také podle toho materialistický, smyslný, primitivní; i v tom vidí někteří kritikové »původ plemenný, tučnou hrubou krev vlámskou« a nejnladší směr románsko-latinský, jenž chce slunnou a lehkou jasnost, bojuje proto programově proti H-ovi. H. je nejvyslovenější, nejsytější umělec mladé Francie, největší náladový a dušmálebný básník po Baudelaireovi a Flaubertovi. Nikdo nevyšlovil v tónech tak nenávislivých únavu a pustotu života, nikdo hnus z moderní střízlivosti, nikdo děs tmy a křeč smyslů. V kritikách svých všude theoreticky podpíral a hájil dnešní principy malby a kresby impressionistické a symbolické. Do češtiny překládá se »A rebours« (Mod. Revue, 1897). — Srv. Lemaître v »Contemporains«; Gaston Deschamps ve »Vie et les livres«; Bernard, *Ceux d'aujourd'hui, ceux de demain*. *Štd.*

Huyssen Heinrich (rus. *Gjujssen*), baron, lékař německý rodem z Westfálska († 1740). Vzdělav se na různých universitách, podnikl cestu po Evropě a r. 1702 vstoupil do ruských služeb, maje za úkol nakloniti evropské mínění na prospěch Ruska. Jeho redakcí vydány brošury *Der Staat von Moscau* (1704) a *Relation von dem gegenwärtigen Zustande des Moscovitischen Reichs* (1706), jež poskytla Neugebauerovi látku ku pamfletu na ruskou

vládu a na Petra Velikého. H. hájil se novou brošurou *Ausführliche Beantwortung des freventlichen und lügenhaften Pasquils* (1705). Mimo to pořídil množství diplomatických listin a projektů, týkajících se vnitřní správy Ruska. Od r. 1703 byl vychovatelem careviče Aleksěje Petroviče a r. 1710 provázal ho za hranice. Po smrti Petrově žil v soukromí. Sepsal ještě *Žurnal gosudarja Petra I. s 1695 po 1710 g.*, jež vydal Tumanskij (»Sobranije raznych zapisok i sočiněnij«, část 3. a 8.), a vydal svým nákladem Dlugosowzy dějiny (Lipsko, 1711—12) podle rukopisu nalezeného v knihovně W. Děbiňského. Z jeho sbírek památek polských čerpal Mencken při vydání dopisů Sigmunda Augusta. Viz Šmurlo, Petr V. v rus. literaturě (Petrohrad, 1889); Pekarskij, Nauka i literatura v Rossiji při Petř V.; Golikov, Dějanije Petra V.

van **Huysum** [hajsem] Jan viz v. Huijsum.

Huzová: 1) H. Moravská (*Böhmisch-Hause*), farní ves na Moravě, hejt. a okr. Sternberk, pš. Hnojice; 78 d., 557 ob. č. (1890), kostel sv. Floriána (od r. 1894 farní), 2tř. šk., četn. st. — 2) H. Německá (*Deutsch-H.*), farní ves t., 255 d., 1861 ob. n. (1890), far. kostel sv. Jiljí ap., 2tř. šk., zámek, pš., pivovar, myslivna a samoty Brettmühle, Neumühle a Niedermühle.

Huzvářeš viz Perský jazyk.

Hvaløer, skupina ostrovů na již. pobřeží Norska nedaleko hranic švédských, 20 km na jih od Frederikstadu. Na 86 km² bydlí tu 3180 obyv. (1891), provozujících čile rybnářství (makrely). Politicky patří k amtu Smaalene.

Hvar: 1) H, italsky *Lesina*, u Ptolomaea *Pharia*, u Strabona *Pharos*, dle toho též někdy Fár, ostrov rakouský v Jaderském moři, při pobřeží Dalmacie. Rozkládá se v délce 70 km od záp. k vých. mezi ostrovy Bračem a Korčulou a poloostrovem dalmatským Pelješcem; šířka největší asi 10 km. Ostrov skládá se z řady nízkých vápencových pahorků, pokrytých řídkým lesním porostem a tvořících značně příkré břehy ostrova. Nejvyšší jest vrch sv. Mikuláše (Monte San Nicoló), při jižním pobřeží ostrova, 632 m n. m. Povrch ostrova má 288 km². Podnebí jest velmi mírné, střední teplota roční 16,3° C, v lednu 8,5° C; proto v novější době některé zdejší obce stávají se dosti četně navštěvovanými klimatickými místy léčebnými pro prsní neduhy. Mírné podnebí jest i příčinou, že vegetace jest velmi bujná. Obzvláště daří se jižní ovoce, zvláště figy a citroniky, víno, datle, svatojanský chléb, olivy a j. Z květů divokého keře rozmarinového vyrábí se znamenitá rozmarinová tresť (*Aqua regina*), dále rostou tu hojně oleandry, vavříny, strom mastixový, agavy a j. Obyv. jest 17 016 (1890), ponějvíce národnosti srbsko-chorvatské; zaměstnává se hl. rybolovem, vinařstvím, výrobou oleje, obchodem s plodinami a lámáním výtečného kamene, který se široko daleko rozváží. Největší město ostrova jest Starigrad (*Cittavecchia*). — S ostrovem Visem tvoří ostrov H hejtman-

ství hvarské, čítající na 413,23 km² ve 3 okresech (Starigrad, H. a Vis), v 8 obcích a 21 osadách 25,690 ob. (1890). — Ostrov H. znám byl již starým Řekům a r. 392 př. Kr. založil na něm Dionysios Starší osadu, která brzo nabyla samostatnosti. V II. stol. př. Kr. podmaněn ostrov Římany. Po rozdělení říše Římské patřil H. k říši Východořímské. K županům Chlmanův a Trebinjanův, podrobených vrchnosti byzantské, byl H. v obdobném poměru jako Dubrovnik (v. t., str. 95). R. 997 dobyl ostrova dože benátský Urseola. V moci Benátčanů zůstal H. až do r. 1242, kdy podmanil si jej uherský král Bela IV. Pak byl střídavě v držení Benátčanů, Uher a Bosny. R. 1797 obsadili ostrov Rakušané a podrželi jej trvale mírem Vídeňským. — 2) H., hlavní město při jihozáp. pobřeží ostrova H-u, sídlo okr. hejtmanství, okr. soudu a biskupství hvarského a bračského, čítá 2013, jako obec 3596 obyv. (1890). Rozkládá se v polokruhu kolem přístavu, má tři kláštery, františk. kostel s cennými obrazy, staré benát. skladiště, observatoř, arsenál, mnoho zahrad a jest navštěvovaným klimatickým místem. Zdejšího přístavu r. 1892 použilo 604 lodí o 151,967 t.

Hven, ostrov v Öresundu záp. od Landskrony, náležející k švéd. lánu Malmöhusu, má na 7 1/2 km² 1029 ob. (1892). R. 1576 obdržel Tycho Brahe tento ostrov vleno a vystavěl zde zámek Uranienborg s hvězdárnou Stjerneborgem. z nichž dnes již nic nezbyvá. V míru Roeskildském odstoupili Dánové H. Švédsku.

Hvězda: 1) H. v astronomii viz Hvězdy.

2) H., zbraň (něm. *Morgenstern*), druh palcátu nebo bijáku zvláštního tvaru. Na tyči kovové nebo dřevěné silně okované nasazena těžká koule obemž asi pěti až desítkám hlavy, ježatá, z níž trčí ve všech směrech paprskovitě silné železné hřeby s ostrými hroty. H. husitská, zvaná též Žížkův kroupáč, měla zvláštnost tu, že ježatá koule nebyla nasazena přímo na tyč, nýbrž byla zavěšena k ní krátkým řetězem. FM.

Hvězda: 1) H., myslivna s panským revírem v Čechách u Vel. Hlavňova, hejt. Broumov, okr., fara a pš. Police n. M.; na vysokém vrchu (666,4 m n. m.) kaple P. Marie Sněžné. Původně postavil (1670) tu opat kláštera polického Tomáš vysoký kříž a na něm velikou zlatenou hvězdu. R. 1733 dal opat Otmar na místě kříže postaviti kapli a nad ní rovněž zlatou hvězdu. R. 1787 kaple zrušena a teprve r. 1855 vysvěcena a slavně kdysi pouti obnoveny. H. sama jest oblíbeným výletním místem, navštěvovaným nejen z Policka a Broumovska, ale i z Prus, Slezska a Kladska. Blízké pískovcové skály (Kovářova rokle, Panova cesta) jsou pokračováním skal teplických a aberspašských, vynikající při tom velikou romantičností. — Srv. W. W. Tomek, Příběhy kláštera a města Police n. M. (Praha, 1881). — 2) H. (*Stern*), ves t., hejt. a okr. Králové Dvůr, fara a pš. Dubenec; 34 d., 152 ob. n. (1890). — 3) H., na Rybníce H-dě (*Sternleich*), osada t., hejt. a okr. Litomyšl,

fara a pš. Opatov, 11 d., 61 ob. n. (1890). popl. dvůr a rybník t. jm., mlýn a pila. — **4) H.**, osada t. u Malkovic, hejt. a pš. Slané, okr. Strašecí Nové, fara Malkovice; 45 d., 216 ob. č. (1890), cihelna, kamenouhel. a pískovcové doly. — **5) H.**, oblíbené výletní místo pražské u Dol. Liboce, hejt. a okr. Smíchov, fara Dol. Liboc, pš. Liboc; obora a stanice **H.-Liboc** Buštěhradské dráhy (Praha-Kladno). *red* — Královský lovcí letohrádek **H.** v oboře téhož jména (viz vyobr. č. 1841.), zal. r. 1555 od tehdejšího místodržícího v království Českém arciknížete Ferdinanda, který vlastní rukou kreslil plány k této budově. Stavba má podobu šestihranné hvězdy a vedle podzemí, v němž

gické výjevy, allegorické postavy, květiny, festony a jiné ozdoby, náležejí k nejkrásnějším pracím toho druhu z doby pozdější renaissance a nemají v zemích předalpských sobě rovna. Výzdobou tak vzácnou dal arcikníže Ferdinand opatřiti letohrádek **H**-du proto, že v něm usídlil tajně oddanou choť svoji Filipinu Welserovou, která u něho v král. hradě na Hradčanech bydleti nesměla. Pohřichu nedošlo k podobné výzdobě hořejších dvou pater, an se arcikníže r. 1566 do Inšpruku přesídlil. Za pobytu jeho v Praze byly ve **H**-dě pořádné často slavnosti dvorní, což se opakovalo i za první polovice panování Rudolfa II. V den bitvy bělohorské odehrávaly se v oboře **H**-dě

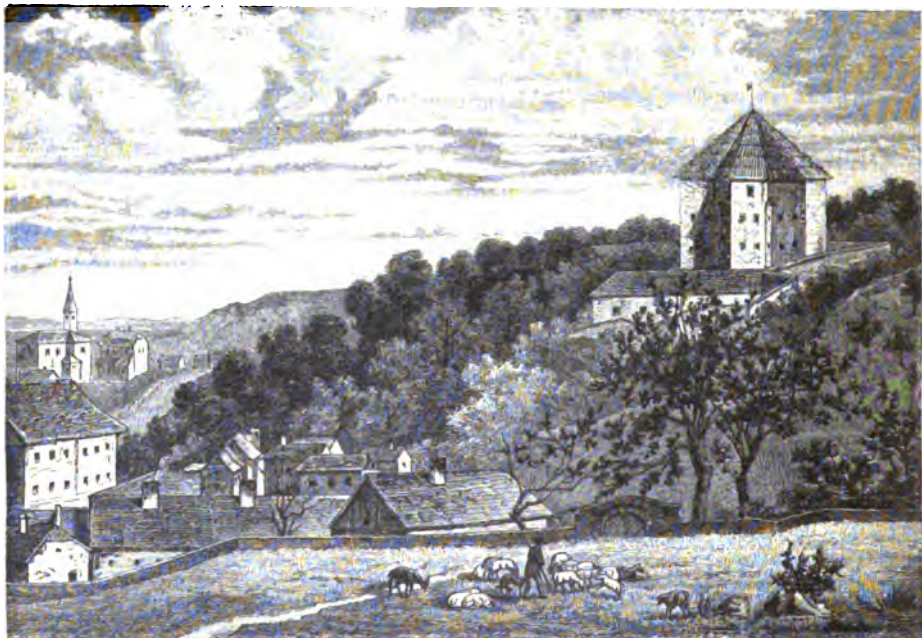

Č. 1841. Královský lovcí letohrádek Hvězda.

byla kuchyně umístěna, ještě přízemek a dvě patra. Nejhořejší tvoří velikou síň, v níž hostiny pořádné bývaly (vyobr. č. 1842. b), kdežto přízemek a první patro (viz vyobr. č. 1842. a) skládají se ze střední okrouhlé síně, kol níž se táhne v rozích hvězdy patero komnat, mezi sebou i se střední síní dveřmi spojených; v šestém rohu jsou umístěny schody do vyšších pater, podél nich nalézají se ještě točité schody pro služebnictvo, které z podzemí vedou do druhého patra. Důmyslnou stavbu tuto řídili dvorní architekti Juan Maria de Speciecasa, Hanuš Tiroll a Bonifac Wolmuth, kdežto štukatorskou výzdobu na stropěch přízemkových místností provedli proslulí italské štukatéři Giovanni de Spatio a Pietro de Ferrabosco, zaměstnaní též při stavbě letohrádku Belvedere v král. zahradě na Hradčanech. Štukatury tyto, představující mytholo-

a v tamním letohrádku poslední krvavé výjevy bitvy oné, při čemž byl vnitřek budovy velice zpustošen. Za války 30leté tábořilo v oboře několikrát nepřátelské vojsko, což se stalo též za sedmileté války r. 1757, kdy pruský král Bedřich II., obléhaje Prahu, po několik dní v letohrádku **H**-dě měl hlavní stan. Za císaře Josefa II. byla **H.** proměněna v prachárnu pro pražskou obsádku, od kteréž doby do ní noha občanského člověka neměla přístupu a umělecká výzdoba její v zapomenutí přišla. Teprve r. 1866, za války s Pruskem, byl střelný prach z **H**-dy vyklizen a Pražané mohli opět do vnitřku vzácné budovy vejti a nádherné výzdobě její se obdivovati. Za krátko však letohrádek opět od vojenského eráru zabaven a teprve r. 1874 odtamtud sklad prachu navždy odstraněn. R. 1876 dala c. k. ústřední vídeňská kommise pro zachování uměleckých

památek veškeré štukatorské ornamenty okresliti a vydala je na odív světu ve velkém díle obrazovém, k němuž i podrobné půdorysy a plány velezajímavé stavby té připojeny byly, ač již dvě léta před tím byl architekt Ph. Baum z Mohuče podobné obrazové dílo o H-dě vydal. V posledních letech byl zpustlý letohrádek péčí zámeckého hejtmanství na Hradčanech, v jehož pravomocnost i s oborou H-dou náleží, poněkud opraven a bývá za doby letní od Pražanů často navštěvován. Skvostný tento pomník umění renaissancečního zasluhoval by však, aby důkladnou renovací byl opět v původní nádherný stav uveden. Pod letohrádkem zachována jest též velkolepá budova se stájeji pro koně lovecké, když v oboje dvorní honby pořádány bývaly. V neděli po sv. Markétě pořádá se v oboje národní slavnost Pražanů »Hvězda«, která ode dávna vždy četné návštěvě se těší a z církevní slavnosti sv. Markéty v blízkém Břevnově vznikla. *Svk.* —

berku Bernard Walther, přítel a žák Regiomontanův, která však po jeho smrti zanikla (r. 1504). Lantkrabě hesský Vilém IV. dal r. 1561 zafiditi věž v Kasselu, kde konal pozorování s Bürgim a Rothmannem. Týž lantkrabě upozornil krále Bedřicha II. dánského na Tychona, jemuž tento daroval ostrov Huen v Oresundu i s důchody a krásnou h-nu »Uranienborg« vystavěl. Viz Brahe. Popis její s vyobrazeními viz ve spise Braheově »Astronomiae instauratae mechanica«, o zbytcích D'Arrestovo pojednání v »Astr. Nachr.« č. 1718 a Peterse »Zeitschrift f. Astr.« sv. 3. V XVII. st. založil si Hevel (1641) v Gdanskou h-nu »Stellaeburgum«, jež r. 1679 shořela, v Kodani pak r. 1642 založena byla h. veřejným nákladem a dokončena r. 1656. Z větších h-ren je nejstarší pařížská, založená r. 1667 Ludvíkem XIV., pak následovala r. 1675 greenwichská. Berlinská byla r. 1706 dokončena, petrohradská r. 1725, pražská r. 1751, vídeň-

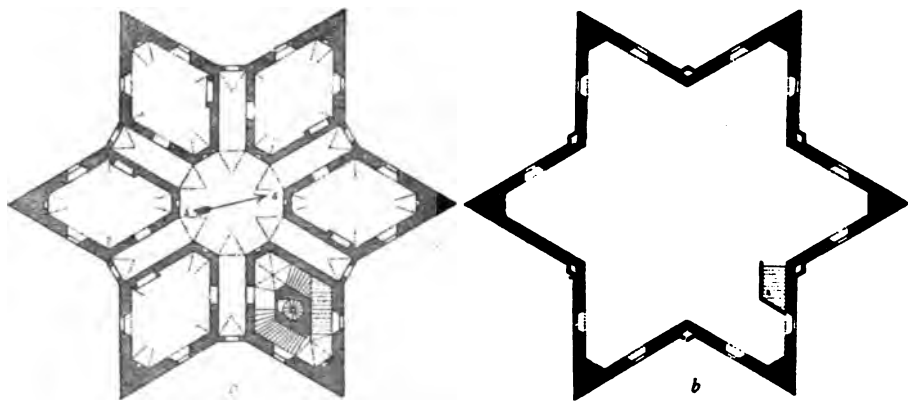

Č. 1842 Královský lovcí letohrádek Hvězda (půdorys): a) 1. patro, b) 2. patro.

6) H. Nová (*Neustern*), samota t. u Vohanče, hejt. a okr. Žitvice, fara a pš. Luky; 3 d., 22 ob. n. (1890). — 7) H. Zlatá, osada t. u Žďárku, hejt. a okr. Turnov, fara Jenišovice, pš. Hodkovice; 5 d., 17 ob. č. (1890).

Hvězdárna, budova sloužící ku pozorování a měření astronomickému, opatřená nástroji hvězdářskými a všemi pomůckami, jichž je třeba k náležitému spracování pozorování. H-ny mající jen některé nástroje pozorovací a měřické, nikoli však úplné zařízení, slují nyní observatořemi. U Řeků slula taková budova *σκοπτή*, ve středověku observatorium, specula. U Arabů dal chalífa al-Mamún (813—833) poblíž Bagdádu vystavěti h-nu, na které pozoroval s al-Fargánim a jinými hvězdáři; na vrchu Mukattamu u Káhiry zřídili Aziz a Hakem h-nu pro slavného Ibn-Júnise. Kniže Mongolů Ilek chán (Húlágú) vystavěti dal v 2. pol. XIII. stol. v Meráze, v sev.-záp. Persii, velkolepou h-nu, na které mimo jiné Násir-ud-dín pracoval. V XV. stol. založil h-nu a akademii vnuk Tamerlanův Ulug Beg v Samarkandě. R. 1472 začal pozorovati na své h-ně v rodišti svém v Norim-

ská (stará) r. 1755, oxfordská r. 1771, florencká r. 1774, palermská r. 1786, gothská r. 1791, dublinská r. 1792. Celkem bylo koncem před, stol. asi 150 h-ren. Nyní jest jich přes 200, ačkoli mnoho starých zaniklo. To vysvětluje se novými stavbami v Evropě (vynikají pulkovská u Petrohradu z r. 1839, strassburská, nová vídeňská a h. v Nizze), pak hlavně v Americe sev. i jižní, v Africe, Australii a Východní Indii. Jest i velký počet h-ren soukromých, hlavně v Anglii a Americe.

Kdežto dříve zřizovaly se h-ny na věžích pro lepší rozhled, poznalo se již koncem před stol., že budovy tak vysoké vydány jsou velmi vlivům povětrnosti, otfásání, jímž se jemnější měření ruší, a také nestejnoměrnému oteplování sluncem. Požadavkem novější doby však je vedle vhodného umístění strojů především neměnitelná pevnost. Proto zakládají se nyní h-ny daleko od měst, drah a silnic, čímž uniká se též rušivému osvětlování a hluku. Budova nemá býti vysoká a nástroje větší, hlavně kruh poledníkový, staví se na pilíře co nejnižší. První h-nu vyhovující moderním požadavkům postavila Anglie v Greenwichi,

ostatní v před. stol. postavené h-ny nevyhovují již zásadám nyní za správné uznaným. Nástrcje upravují se na pilířích, jež jsou od základů odloučeny od ostatních zdí, aby se na ně nepřenašelo otřásání nebo nestejně oteplování ostatního zdiva. Nad strojem průchodním (v poledniku nebo prvním vertikálu) jsou otvory, jimiž se pozorují průchody hvězd, které se po vykonaném pozorování poklopy zavírají. Věž, v níž umístěn je větší aequatoréal, opatřena je točivou střešou (kupolí) s výjezem, jenž se dá zakryti. Střeša má se dáti snadno otáčeti, čehož dosáhl Eiffel při kupoli pro h nu v Nizze měrou znamenitou, sestojiv kupoli plovoucí, k jejímuž otočení dostačí tlak 6 kg, ač váží 95.000 kg. Jinde otáčejí se kupole na kolečkách nebo na koulich. Ku pozorování pod širým nebem slouží pevná terassa. Obydlí hvězdářovo nalézá se na blízku, by mohl použití každé příhodné doby ku pozorování. H. moderní má kruh poledníkový, stroj průchodní pro první vertikál, veliký dalekohled upravený aequatoriálně, heliometr, dalekohled fotografický, pak dalekohled na hledání vlasatic (hledáč) a několik menších dalekohledů; dobré hodiny (kyvadlové, v místnosti co možná stále teploty, chronometry), fotometr, přístroje spektrální, přístroje registrující (chronografy) a meteorologické, jakož i geodaetické. K tomu patří nutně pomůcky, jako seznamy hvězd, mapy, knihovna.

Moderní h-ny zřizeny jsou celkem dle tří různých soustav. Dle soustavy první nalézájí se všechny místnosti (pozorovací, byty, kanceláře, knihovna atd.) vedle sebe. Osa tohoto dlouhého stavení je kolmo na poledník. Tím způsobem zařizena je velkolepá h. pulkovská, vystavěná dle návrhu Vil. Struve od architekta Brülova (1833—39). Stavba a zařizení stálo skoro 1 mil. zl. Personál h-ny: ředitel, 4 adjunkti, 3 astronomové (mimofádni), dozorce, mechanik se 6 pomocníky, truhlář se 4 dělníky a 8 sluhů. — V soustavě druhé řadí se místnosti pozorovací k sobě v podobě kříže, jehož jedno prodloužené rameno slouží k obývání. Tak vystavěna je c. k. universitní h. vídeňská ve Währingru dle návrhu K. Littrova architekty Fellnerem a Helmerem (1874—78). Stavba a zařizení stálo též 1 mil. zl. Půdorys stavby té má podobu řeckého kříže, rameno jdoucí od sev. k jihu má délku 104 m, od vých. k záp. 75 m. Delší, na jih obrácené rameno slouží k obývání, obsahující dále kanceláře a knihovnu. Kde se ramena protínají, umístěn je veliký aequatoréal od Grubba s otvorem 27 palců angl., délky 10 m, pod kupolí 14 m průměru. Menší kupole jsou na ramenech obrácených k západu, sev. a vých. V západ. rameni je síň poledníková, v sev. umístěn je průchodní nástroj v prvním vertikálu. — Soustava třetí buduje 3 úplně samostatná stavení, a to pro aequatoréal, pro nástroje průchodní a pro personál; tato stavení spojena jsou chodbami. Takové zařizení má na pf. univ. h. štrasburská, jež celá obklopena je zahradou. V době nejnovější pomyslílo se

také na to, použití podivuhodné průhlednosti vzduchu ve větších výškách k účelům hvězdářství a vystavěti h-ny na vysokých vrších. Vynikající taková h. jest Lickova na vrchu Hamilton (1400 m) v Kalifornii, jež postavena byvši z velkolepého odkazu Jamesa Licka, r. 1888 účelu svému byla odevzdána a již mnohé důležité objevy učinila.

Jelikož v době novější astronomie ve fotografii a spektrálním rozboru světla nových, mohutných prostředků badání nabyta, jimiž zkoumání fyzického stavu těles nebeských netušenou měrou vědomosti naše rozšířilo, patří tento nový obor, astrofysika, též k činnosti hvězdářů. Starší h-ny zařizeny byly hlavně ke zkoumání pohybu těles nebeských i nemožou se všechny věnovati tomuto novému úkolu, jenž vyžaduje zvláštního odborného vzdělání ve fysice a chemii, prací v těchto oborech a zvláštních nástrojů, jimiž nejsou opatřeny. Jako v dřívější době zařizovaly se h-ny jen ku pozorování slunce, tak stávají se nyní ústavy, observatoře astrofysikální, jež mají pěstovati různé obory astrofysiky. Francie má astrofysikální observatoře v Meudonu, Německo v Postupimi na Telegraphenbergu. Takové ústavy mají jednotlivé observatoře od sebe a od bytů oddělené bez chodeb, na pf. astrofysikální ústava v Postupimi a hvězdárna v Nizze.

Seznam nejdůležitějších hvězdáren.

Jméno místa	Zeměpísaná délka od Oreenwiche	Zeměp. šířka
Rakousko-Uhersko.		
Herény	vých. 16° 36' 11"	sev. 47° 15' 47"
Krakov	> 19 57 36	> 50 3 52
Kremsmünster	> 14 8 3	> 48 3 23
O. Gyalla	> 18 11 26	> 47 52 27
Praha (Klement.)	> 14 25 22	> 50 5 18
Pulje	> 13 50 45	> 44 51 45
Videň (Währing)	> 16 20 18	> 48 13 55
> (Ottakring)	> 16 17 40	> 48 12 47
Německo.		
Bamberg	vých. 10° 53' 0"	sev. 49° 53' 28"
Berlín	> 13 23 43	> 52 30 17
Bonn	> 7 5 50	> 50 43 45
Düsseldorf (Bilk)	> 6 46 16	> 51 12 25
Gdansk	> 18 39 54	> 54 21 18
Gotha	> 10 42 39	> 50 56 37
Gotinky	> 9 56 37	> 51 31 45
Hamburk	> 9 58 28	> 53 33 7
Kiel	> 10 8 56	> 54 20 28
Královec	> 20 29 47	> 54 42 51
Lipsko	> 12 23 31	> 51 20 6
Lübek	> 10 41 26	> 53 51 31
Mannheim	> 8 27 38	> 49 29 11
Marburk	> 8 46 16	> 50 43 47
Mnichov (Bogenhausen)	> 11 36 32	> 48 8 45
Postupím	> 13 3 59	> 52 22 50
Štrasburk (nová h.)	> 7 46 10	> 48 35 0
Wilhelmshaven	> 8 8 48	> 53 31 52
Švýcarsko.		
Bern	vých. 7° 26' 25"	sev. 46° 57' 9"
Curich	> 8 33 7	> 47 22 40

Geneva . . . vých. $6^{\circ} 9'12''$ sev. $46^{\circ} 11'59''$
 Neuchâtel . . . $6 57 28$ \rightarrow $46 59 51$

Nizozemsko a Belgie.

Lejda . . . vých. $4^{\circ} 29' 6''$ sev. $52^{\circ} 9'20''$
 Utrecht . . . $5 7 56$ \rightarrow $52 5 10$
 Brusel (Uccle) \rightarrow $4 21 31$ \rightarrow $50 47 53$

Anglie.

Armagh . . . záp. $6^{\circ} 38'53''$ sev. $54^{\circ} 21'13''$
 Birr Castle . . . $7 55 14$ \rightarrow $53 5 47$
 Cambridge . . vých. $0 5 41$ \rightarrow $52 12 52$
 Dublin . . . záp. $6 20 16$ \rightarrow $53 23 13$
 Edinburk . . . $3 10 45$ \rightarrow $55 57 23$
 Glasgow . . . $4 17 38$ \rightarrow $55 52 43$
 Greenwich . . . $0 0 0$ \rightarrow $51 28 38$
 Liverpool (n. h.) \rightarrow $3 4 17$ \rightarrow $53 24 4$
 Markree . . . $8 27 5$ \rightarrow $54 10 32$
 Oxford (Univ.) \rightarrow $1 15 5$ \rightarrow $51 45 34$
 Portsmouth . . . $1 6 11$ \rightarrow $50 48 3$
 Tulse Hill . . . $0 6 55$ \rightarrow $51 26 47$

Rusko.

Charkov . . . vých. $36^{\circ} 13'40''$ sev. $50^{\circ} 0'10''$
 Helsingfors . . . $24 57 17$ \rightarrow $60 9 42$
 Jurjev (Dorpat) \rightarrow $26 43 23$ \rightarrow $58 22 47$
 Kazan . . . $49 7 16$ \rightarrow $55 47 24$
 Kyjev . . . $30 30 11$ \rightarrow $50 27 12$
 Moskva . . . $37 34 18$ \rightarrow $55 45 20$
 Nikolajev . . . $31 58 28$ \rightarrow $46 58 21$
 Oděssa . . . $30 45 36$ \rightarrow $46 28 36$
 Petrohrad (Akad.) \rightarrow $30 18 22$ \rightarrow $59 56 30$
 Pulkova . . . $30 19 40$ \rightarrow $59 46 19$
 Varšava . . . $21 1 50$ \rightarrow $52 13 6$
 Vilno . . . $25 17 15$ \rightarrow $54 40 59$

Švédsko a Norsko.

Lund . . . vých. $13^{\circ} 11'15''$ sev. $55^{\circ} 41'52''$
 Štokholm . . . $18 3 30$ \rightarrow $59 20 34$
 Upsala . . . $17 37 34$ \rightarrow $59 51 29$
 Christiania . . . $10 43 25$ \rightarrow $59 54 44$

Dánsko.

Kodaň . . . vých. $12^{\circ} 34'44''$ sev. $55^{\circ} 41'13''$

Italie.

Arcetri (n. h.) vých. $11^{\circ} 15'47''$ sev. $43^{\circ} 45'14''$
 Benátky . . . $12 21 14$ \rightarrow $45 25 49$
 Bologna . . . $11 21 14$ \rightarrow $44 29 47$
 Milán . . . $9 11 31$ \rightarrow $45 27 59$
 Modena . . . $10 55 44$ \rightarrow $44 38 53$
 Neapol (Capo di M.) \rightarrow $14 15 8$ \rightarrow $40 51 45$
 Padova . . . $11 52 18$ \rightarrow $45 24 3$
 Palermo . . . $13 21 11$ \rightarrow $38 6 44$
 Řím (Colleg. rom.) \rightarrow $12 25 53$ \rightarrow $41 53 54$
 Řím (Capitol) . . . $12 29 8$ \rightarrow $41 53 34$
 Turin . . . $7 41 49$ \rightarrow $45 4 7$

Francie.

Marseille . . vých. $5^{\circ} 23'40''$ sev. $43^{\circ} 18'19''$
 Nizza . . . $7 18 4$ \rightarrow $43 43 17$
 Paříž . . . $2 20 16$ \rightarrow $48 50 11$
 Paříž (Meudon) \rightarrow $2 14 0$ \rightarrow $48 48 18$
 Toulouse . . . $1 27 47$ \rightarrow $43 36 45$

Španělsko.

Madrid . . . záp. $3^{\circ} 41'15''$ sev. $40^{\circ} 24'30''$
 San Fernando . . . $6 12 19$ \rightarrow $36 27 40$

Portugalsko.

Coimbra . . vých. $8^{\circ} 23'31''$ sev. $40^{\circ} 12'26''$
 Lisabon . . . záp. $9 11 10$ \rightarrow $38 42 31$

Řecko.

Athény . . . vých. $23^{\circ} 43'45''$ sev. $37^{\circ} 58'20''$

Amerika sev.

Albany . . . záp. $73^{\circ} 44'48''$ sev. $42^{\circ} 39'50''$
 Alleghany City \rightarrow $80 0 44$ \rightarrow $40 27 42$
 Ann Arbor . . . $83 43 48$ \rightarrow $42 16 48$
 Cambridge . . . $71 7 45$ \rightarrow $42 22 48$
 Chicago (stará h.) \rightarrow $87 36 42$ \rightarrow $41 50 1$
 Chicago (nová h.) \rightarrow $87 40 30$ \rightarrow $42 3 0$
 Cincinnati (nová h.) \rightarrow $84 25 19$ \rightarrow $39 8 19$
 Clinton . . . $75 24 22$ \rightarrow $43 3 16$
 Georgetown . . . $77 4 34$ \rightarrow $38 54 26$
 Lickova h. . . . $121 38 31$ \rightarrow $37 20 25$
 N.-York (Rutherford) . . . \rightarrow $73 59 9$ \rightarrow $40 43 48$
 N.-York (Col. C.) \rightarrow $73 58 25$ \rightarrow $40 45 23$
 Philadelphia . . . \rightarrow $75 9 37$ \rightarrow $39 57 7$
 Washington . . . \rightarrow $77 3 2$ \rightarrow $38 53 39$

Amerika jižní.

Cordova . . . záp. $64^{\circ} 10'48''$ již. $31^{\circ} 25'15''$
 La Plata . . . \rightarrow $57 54 15$ \rightarrow $34 54 30$
 Rio de Janeiro . . . \rightarrow $43 10 21$ \rightarrow $22 54 24$
 Santiago de Chile \rightarrow $70 41 34$ \rightarrow $33 26 42$

Asie.

Hong-Kong . vých. $114^{\circ} 10'30''$ sev. $22^{\circ} 18'12''$
 Madras . . . \rightarrow $80 14 50$ \rightarrow $13 4 8$

Australie.

Adelaide . . vých. $138^{\circ} 35' 6''$ již. $34^{\circ} 55'34''$
 Melbourne . . . \rightarrow $144 58 33$ \rightarrow $37 49 53$
 Sydney . . . \rightarrow $151 12 23$ \rightarrow $33 51 41$
 Williamstown . . . \rightarrow $144 54 32$ \rightarrow $37 52 7$
 Windsor . . . \rightarrow $150 50 11$ \rightarrow $33 36 31$

Afrika.

Alžír (nová h.) vých. $3^{\circ} 2' 9''$ sev. $36^{\circ} 47'50''$
 Mys D. Naděje \rightarrow $18 28 41$ již. $33 56 3$

VRy.

Hvězdářské nástroje. Nejstarším h-kým n-m již v dobách předhistorických užívaným je zajiště g nómón (v. t.); podnět k němu dala tělesa stín vrhající. Jím bylo lze najíti výšku slunce, čáru polední, pravé poledne a kulminační výšku slunce. Byly to první sluneční hodiny. Z pozorovaných kulminačních výšek slunce v době obou slunovratů bylo lze odvoditi výšku rovníku (arithmetický průměr obou) a sklon ekliptiky (poloviční rozdíl obou). Den, kdy stín gnómonu byl nejkratší, označoval slunovrat letní, kdy byl nejdelší, slunovrat zimní. Tím bylo lze určití již přibližně délku roku. Zajiště jím určen byl i poledník při stavbě pyramid. R. 1100 př. Kr. určil Číňan Čeu-Kung sklon ekliptiky. Veliké gnómony zřizovali hlavně Egypťané a Řekové alexandrijská. Ulug Beg zřídil r. 1430 v Samarkandu gnómón 55 m vysoký. V Praze na Staroměstském náměstí máme takový gnómón (sloup Mariánský) s vydlážděnou čarou polední. Nejstarší hodiny byly asi, nehledě ke slunečním (gnómonu), vodní, jichž prý užívali Assrové nejpozději kolem r. 600 př. Kr., po nich Řekové a Římané. Později pak užívalo se hodin pískových, sutek. O hodinách kolečkových, pérových, chronometrech a j. viz Hodiny.

Z nástrojů úhloměrných v rovině svislé popisuje Ptolemaios v »Almagestu« triquetrum (v. t.), pravítko nebo parallaktický lineál, jehož hořejší konec otáčel se v kolínku upev-

něném na avíslé tyči a jenž opatřen byl dvěma průzory; vzdálenost jeho od avíslé tyče mohla býti měřena. Takovým pozoroval ještě Mikuláš Koprník. Na stejné myšlence zakládá se Purbachův čtverec geometrický, který již Arabové jistě znali. Nástroje tyto vyžadují pevného stanoviska. Pro měření na mofí hodil selépe baculus nebo radius astronomicus (Jakubova hůl [v. t.], baculus Jacob), 4hranná hůl aspoň 5 loket dlouhá, na níž daly se pošinovati příčky. Užívalo se ho v zeměměřičtví již ve stol. XV., v námofnictví uvedl ho Martin Behaim z Norimberka, v praktické hvězdářství Regiomontanus.

Již v nejstarších dobách užívalo se též nástrojů s rozdělením kruhovým. Takový nástroj je astrolabium, Hipparchem vynalezené; je to kruh na stupně rozdělený, kolem středu otáčí se pravítko (alhidáda) opatřené průzory. Kruh se při pozorování zavěsí kolmo a pravítko otočí se tak, aby oko vidělo oběma průzory předmět nebeský. Úhel, jež tvoří vodorovný průměr kruhu a směr pravítka, jest výška předmětu. Místo celých kruhů vyskytují se záhy i čtvrtníky (kvadranty). Ptolemaios popisuje takový kvadrant na zdi a hvězdárna v Meráze měla takový čtvrtník poloměru 12 stop. Různé soustavy kruhů, totiž rovník, ekliptika a hlavní kruhy kolmé na tyto, nazývaly se armillami, armillárními sférami (v. t.); vynalezl je Eratosthenés a užívali jich Hipparchos a Ptolemaios a ještě Tyge Brahe. Nástroje ty jsou předchůdci našich aequatoreálů. Kdežto při těchto nástrojích byly kruhy soustředěné, uspořádal Regiomontanus svůj nástroj torquetum (v. t.), jenž sloužil i k určování délky a šířky těles nebeských tak, že se i zevně podobá aequatoreálu. Místo průzorů užívalo se někdy i jehel (Regiomontanus), jejichž špičky udávaly směrnici, celkem však zůstaly průzory a roury až dalekohled byl spojen s přístroji měřičkými.

Tytéž nástroje, jichž užívali hvězdáři školy alexandrijské, podrželi Arabové a po obnově věd v západní Evropě i hvězdáři středověcí. Arabové věnovali provedení nástrojů a jejich postavení velikou péči a opatřili je dělenými kruhy velikých poloměrů, jichž dělení prováděli v kovu. Poněvadž bylo obtížno dělití veliké kruhy, spokojili se se čtvrtníky. Hvězdáři středověcí snažili se usnadniti co možná pozorování i vymýšleli různé přístroje. Petr Apian navrhl veliký počet strojů, jež popsal ve svém »Instrumentenbuch« (Ingoistadt, 1532). Za Viléma IV hessen-kasselského pozorovací umění značně pokročilo; on první použil točivých kupolí s otvory a jeho pomocníci Rothmann a Bürgi užívali již hodin kyvadlových. Nejvíce však stroje a umění pozorovací zdokonalil Tyge Brahe. Zdokonalil armillární sféru tak, že mohl čísti hned oblouky hlavních kruhů nebeských. Též upevnil kvadrant na zdi v rovině poledníkové, poznává důležitost takového pozorování. Stroje své popsal a vyobrazil ve spise »Astronomiae instauratae progymnasmatæ« (Praha, 1603). Na pražské hvězdárně v Klementinu chová se

dosud Brahův sextant práce velmi umělé. Po celé XVII. stol. drželi se hvězdáři beze všeho pokroku zásad a method Brahových.

Nový pokrok je znamenati, když nástroje měřičké spojily byly s dalekohledem, a to teprve tehdy, když do společné ohniskové roviny očníce a předmětnice vložil se kříž z vláken. Vlákna takových v dalekohledu k účelům měřičkým užil Gascoigne v Anglii, jenž asi r. 1640 pomocí dvou nitek rovnoběžných a šroubem pohyblivých měřil průměry oběžnic. Jeho vynález zůstai nepovšimnut a tak teprve Adrien Auzout a Jean Picard kolem roku 1667 užíli kříže vláknového a spojili dalekohled pevně s kruhy. Tím položen byl základ moderního hvězdářství Flamsteed dal svůj kvadrant na zdi spojití s dalekohledem a pozoroval na něm r. 1689—1719 pomocí hodin kyvadlových (jež mezitím Huygens vynalezl) kulminační výšky; podařilo se mu snížit střední chybu na 10 vteřin, jež u Braha obnášela až 2 minuty a u Ptolemaia i 10 minut. Angličtí mechanikové Graham, Sisson, Bird, Ramsden zdokonalili nástroj ten tak, že Bradley v Greenwichi, jenž pozoroval (1750—1762) kvadrantem na zdi poloměru 8 angl. stop od Birda, určil deklinaci na 1 vteřinu správně. K určování rektascense nehodily se však tyto veliké kvadranty, poněvadž nedaly se udržeti v rovině poledníkové, jsouce upevněny jednostranně. Proto užívali Halley a Römer nástroje průchodního (passažního), navrženého již Tadeášem z Hájku, a hodin. U nástroje tohoto, jehož osa otáčecí spočívá směrem od východu k západu na dvou sloupech kamených, chyba ona nejví se tak značně. Poněvadž však nemá kruhu výškového, jemně děleného, hodí se jen k určování rektascense, nikoli výšky. I bylo na snadě spojití s nástrojem průchodním dělený kruh, jak to i Römer učinil. Myšlénka ta však provedena na počátku tohoto století, když se Reichenbachovi v Mnichově podařilo předčítí jemným a přesným dělením strojů umělce anglické. Tak povstal hlavní nástroj nynějších hvězdáren, kruh poledníkový, jenž slouží k absolutnímu určení míst hvězd. V Anglii pak vstoupil na místo kvadrantu na zdi kruh na zdi; první takový nástroj zhotovil Troughton a postavil jej r. 1812 v Greenwichi. Teprve r. 1847 dal Airy postaviti kruh poledníkový.

Vynález achromatického dalekohledu Dollondem (1757) způsobil nový značný pokrok ve hvězdářství praktickém. Jeho syn a pak zeť Ramsden vynález ten ještě zdokonalili. Ramsden pak získal velikého jména svými nástroji, zejména co nejpřesnější dělenými kruhy. Současně sestrojoval Short výtečné reflektory, jež předčily Dollondovy reflektory světlosti. Koncem před. století pak hotovil Vilém Herschel své slavné teleskopy zrcadlové, jež všechny dalekohledy předčily. Teprve Fraunhoferovi podařilo se liti čisté sklo flintové ve velkém a nástroje jeho achromatické směle závodily s Herschelovými reflektory. Po jeho smrti sestrojili Merz a Mahler první refraktory achromatické o prů-

měru předmětnice 36 cm. Nyní pak firma A. Clark a synové v Cambridge-Portu v Massachusettsu je s to hotoviti objektivy průměru až 1 m (na Lickově hvězdárně a nové hvězdárně v Chicagu) a podobně i jiné firmy (Grubb, Henry, Martin, Cooke). Také pokusil se Foucault s dobrým výsledkem hotoviti veliká zrcadla ze skla, postřibřená; nástrojů takových užívá se v Marseilli, Paříži, Nizze. Poněvadž bylo nesnadno rozdělití kruh až na vteřiny, užívalo se různých pomůcek, aby bylo možno čísti ještě zlomky nejmenších oddílů na kruhu. Brahe užíval měřítka popříčné u svého kvadrantu na zdi. Dokonalejší nástroj je nonius (v. t.), vlastně vernier (v. t.); nyní pak užívá se při kruhu poledním drobnohledě s pohyblivými vlákny, jež hotovil na konci před. století Ramsden. Pozorování dob průchodů hvězd poledníkem nebo prvním vertikálem usnadněno je nyní jednak přiměřenou konstrukcí hodin, jejich pečlivějším umístěním a ochranou před změnami tepla a tlaku vzduchu, jednak i užíváním chronografu (v. t.), jehož k účelům hvězdářským užíli v Americe r. 1848 Walker a Bond.

Abý měřiti se mohly výšky nejen v poledníku, ale i v libovolném kruhu vertikálním, k tomu slouží kruh výškový, jenž se otáčí kolem osy svislé. Mají-li se měřiti i úhly v rovině obzoru (azimuty), třeba je kruhu horizontálního. Oba účely sloučeny jsou v Braheově velikém kvadrantu (*quadrans maximus*). Nyní jsou k tomu účelu theodolit, nástroj universální a altazimut (v. t.). Dalekohled, jenž otáčetí se dá kolem osy svislé a vodorovně a opatřen je snad i kruhy v těchto rovinách, upraven je azimutálně.

Větší dalekohledy upravují se parallaxický, t. j. tak, že otáčejí se kolem osy rovnoběžné s rovníkem a kolem druhé osy rovnoběžné s osou světovou; otáčeli dalekohledem kolem osy světové, můžeme sledovati hvězdy při jejich denním pohybu, což vykonává i stroj hodinový. Takové nástroje slouží aequatoreály (v. t.); slouží hlavně k měření relativní vzdálenosti dvou hvězd, k čemuž opatřeny jsou mikrometry (v. t.). Též se jich užívá k účelům astrofysickým a spojují se s nástroji fotografickými, fotometrickými a spektroskopickými. Nejlepší nástroj mikrometrický je heliometr (v. t.); je to, samostatný nástroj upravený parallaxický. Úpravu parallaxickou znali již Scheiner (1620) a Römer (1690).

Nástrojů, jimiž by se měřila délka a šířka hvězd, jako bylo astrolabium, neuzívá se nyní. Má-li se měřiti úhel v jakékoli rovině, k tomu slouží sextant zrcadlový (v. t.), hlavně na moři a na cestách, a kruh hranolový (v. t.). Pomocným nástrojem hvězdářským je i vodní váha (libella, niveau, v. t.), kterýž přístroj vynalezen byl asi r. 1660 Thevenotem a do praxe uveden r. 1666. Slouží hlavně k tomu, aby se jim ustanovila horizontální poloha osy rotační u poledního kruhu, nástroje průchodního a j., aneb aby se určily

odchyly od směru vodorovného Viz též Hvězdářství.

Hvězdářství (astronomie) jest věda o hvězdách, t. j. soubor vědomostí našich o tělesech nebeských, jejich uspořádání na nebi, jejich pohybech zdánlivých i skutečných a jejich přirozené povaze. Řecké jméno astronomie znamená nauku o zákonech, jimiž se hvězdy řídí. Vhodnější by byl název astrognosie, hvězdoznalství, jehož se dostalo jen podřízené části h., nejvhodnější ovšem astrologie, hvězdosloví, nauka o hvězdách, kterýž název osvojilo si hvězdoprapectví. H. dělí se na theoretické a praktické. H. theoretické pak dále dělívá se na sférické, theoretické v užším smyslu (též theoretické) a fysické. H. sférické zabývá se úkazy, jak se nám na zdánlivé kouli nebeské (*σφαίρα*, lat. *sphaera*) jeví, a určuje zdánlivá místa a pohyb hvězd vzhledem k bodům a kruhům na této kouli myšleným; nazývá se též empirickým (zkušebním), poněvadž hlavním předmětem jeho je zkušenost, bezprostřední názor. H. theoretické soudí z teorii, t. j. domnělých příčin, jež jsou výsledkem přemýšlení, z pohybu zdánlivého na pohyb skutečný; je to část h. vědecká nebo racionální, jež z úkazů zdánlivých rozumováním hledí se dopřítí vlastní podstaty jejich, t. j. skutečnosti. Fysické h. učí znáti síly a zákony, dle nichž působí, a vysvětluje pohyby těl nebeských všeobecnými zákony fysikálními pomocí mechaniky analytické, pročež též mechanikou nebeskou slove. Sem náleží užití zákona gravitačního, síly ústřední a odstředivé, pohybů v elipsách, parabolách a hyperbolách, poruchů vzájemných, splštění země a pod. Často rozumí se však fysickým h-m mladší odvětví h., astrofysika, t. j. nauka o fysické povaze těl nebeských, o jejich vlastnostech fysikálních i chemických; pomůcky jeho jsou dalekohled, foto-
 grafie a spektroskopie. Odvětví toto v době novější netušeně se rozvílo.

H. praktické (výkonné) obsahuje vše, co slouží ku zdárnému pozorování úkazů na nebi, tedy nauku o hvězdářských nástrojích, umění pozorovatelském a počtářství hvězdářském; dělí se na h. pozorovací a počtářské. Někteří hvězdáři zabývají se jen pozorováním, jiní jen počítáním, mnozí jsou nuceni výsledky pozorování sami počtem spracovati. Málo však je hvězdáři, kteří by obsáhli celý ohromný obor h. theoretického i praktického.

Zabývá-li se h. domněnkami o účelu těl nebeských, povaze jejich obyvateľů a pod., což neplatí z pozorování, nýbrž jen z bujně fantastie, byť se i zakládalo na důvodech snad pravděpodobných, nazývá se h-m konjekturálním; není však podstatným odborem h.

H. potřebuje k účelům svým věd pomocných: matematiky v celém rozsahu, fysiky (hlavně mechaniky a optiky) a meteorologie; této však nikoli k předpovídání počasí, nýbrž aby určit se stav ovzduší, kterým hledíme, poněvadž na něm závisí i místo hvězd i vzhled těles nebeských.

Dějiny h. ve starověku. Není pochyby o tom, že lidé velmi záhy, již v dobách předhistorických, všimali si některých úkazů nebeských (východu a západu slunce, měsíce a význačných hvězd, změn v osvětlení měsíce, zatmění slunce a měsíce, východu a západu jasných hvězd, na př. Siria se sluncem) a tak naučili se měřit čas na dny, měsíce a roky. Bez časomíry zajisté není možný dějepis. Máme však bezpečné zprávy o tom, že nejstarší národové kulturní, Číňané, Babylóňané (Chaldejci) a Egypťané začali velmi záhy zaznamenávatí vynikající úkazy na nebi, jako zatmění, létavice a vlasatice. Číňané poznamenali prý již r. 2697 př. Kr. zatmění a r. 2296 př. Kr., že bylo vidětí vlasatice. Nejstarší jisté pozorování pak, jež známe, jest zatmění slunce r. 2158 př. Kr. Zajisté bylo brzo zpozorováno, že zatmění měsíce nastává jen při úplňku a zatmění slunce jen při novém měsíci a že obě na různých místech nestejně se jeví. Chaldejci (a snad i oba ostatní národové) shledali, že se zatmění po jistém období, nazvaném saros (čítajícím 223 měsíců synodických čili 18 let a 11 dní), v téměř pořádku opakují, tak že je možno je předvídati. Tím položen byl základ ke chronologii. Také asi záhy objeveno bylo vedle slunce a měsíce 5 oběžnic, neboť máme o tom svědectví, že ve staré Indii byly pozorovány, jich scházení se (konjunkce) mezi sebou a s měsícem zaznamenáno a doby jejich oběhu přibližně stanoveny. Vlastní měření konala se v této nejstarší době asi jen velmi zřídka a sloužil k tomu nástroj prostý, kolmá tyč vrhající stín, γνόμων (γνώμων), později pak hodiny vodní. Viz Hvězdářské nástroje. Číňanům, Chaldejčům a Egypťanům přísluší též zásluha, že začali označovati dráhu slunce hvězdami, jež skupili v souhvězdí zvěřetniku. Že egyptští kněží měli značné vědomosti, je pravděpodobno, ale jejich tajemníkářství je tím vinno, že výsledky jejich práce na nás nedošly.

Nejstarší národové kulturní snažili se asi získati zkušenosti z pozorování a méně dbali o to, by je soustavně urovnali. Řekové však spokojili se s vědomostmi celkem nepatrnými, jež Thalés z Egypta přinesl, ale za to více se zabývali spekulací a hleděli tyto zkušenosti srovnati se svými názory. Jejich theogonie, kosmogonie a geogonie jsou bajky. Jejich pokusy vysvětliti obyčejné úkazy (na př. měny měsíce) jsou divné; nikomu se to nepodařilo. Tak považovali zemi za desku na moři plovoucí, jež poklopena je nebem jako zvonem, a celá škola iónická, již Thalés založil, držela se celkem toho názoru. Teprve Pythagoras (v VI. a V. st. př. Kr.) dokázal z pozorování, že považovati jest zemi za kouli volně se vznášející (což snad již Chaldejci tušili); arci považoval ji ještě za střed všehomíra a stal se tak zakladatelem soustavy geocentrické, která odtud byla základem h. řeckého. Nicméně byl to veliký pokrok, neboť tím povznesl se Pythagoras nad výsledky bezprostředního názoru a pokusil se vysvětliti vsěkery pohyby nebeské se stanoviska jednotného. Jemu přiřítá se

též nauka o mnohosti světů. Žák jeho Filolaos, jenž kolem r. 500 př. Kr. učil v Thébách, pokusil se o to, myšlenku učitele rozšířiti, ale s nezdarem; učil, že kolem ústředního ohně pohybují se země a protizemě (ἀντιγῆς), jsouce obě na koncích téhož průměru dráhy, a že zemi nejbliže pohybuje se kolem ohně centrálního měsíc, pak slunce, Merkur, Venuše, Mars, Jupiter a Saturn, konečně pak sféra stálic. Domněnka, že by jádro této soustavy podobalo se podstatě soustavy Koprníkovy, je mylna. Zásluhy starších hvězdářů řeckých záleží v tom, že opravili letočet a periody, na nichž se tento zakládal. Viz Metón a Kalendář.

Soustavu Pythagorovu přijali skoro nezměněnou Platón (400 př. Kr.) a jeho žáci; měli s počátku za to, že nebe se stálicemi otáčí se stejnoměrně kolem země a že oběžnice vnitř této koule otáčejí se směrem opačným. Jelikož však brzo bylo zpozorováno, že pohyb oběžnic není rovnoměrný, že oběžnice někdy stojí a pohybují se též směrem opačným, a hvězdáři nechtěli se vzdáti pohybu kruhového, nezbyvalo než vysvětliti tyto úchyly složenými pohyby kruhovými. To učinil velice důvtipně Eudoxos svou soustavou homocentrických sfér. Viz Eudoxos a Epicykl. Sr. Schiaparelli, *Le Sfere omocentriche di Eudosso*, di Calippo e di Aristotele (Milán, 1876, Publ. Brera IX, něm. od W. Horna, *Zeitschr. für Math. u. Physik*, 1877). Tato soustava homocentrických sfér je mistrovským dílem měřičkým a byla Eudoxovi zajisté podobnou pomůckou, jakou nám je vyvinované i řady. Teprve pozdější t. zv. »fysikové«, k nimž náleží i Aristotelés, učili, že tyto sféry skutečně existují, a rozšířili počet jejich, Kallippos z Kyzika na 33, Aristotelés na 55, čímž jednoduchost soustavy Eudoxovy byla porušena. Mezi Řeky byli též mužové, kteří učili dvojímú pohybu země, kolem osy a kolem slunce, zejména Aristarchos ze Samu (270 př. Kr.) jasně vyslovil, že hvězdy a slunce jsou nehybné, ale že se země kolem slunce jako středu pohybuje. Avšak náhledy ty neměly ve starověku vážného účinku, geocentrický názor udržel se až do doby renaissanční.

Největšího rozkvětu dosáhlo h. ve starověku teprve v době úpadku svobodu hellénské, když kolem r. 300 př. Kr. Ptolemaios Filadelfos založil v Alexandrii akademii, která se stala hlavním střediskem činnosti vědecké. Slavní geometři Eukleidés a Apollónios z Pergy, hvězdáři Aristillos a Timocharis (300 př. Kr.) na ní působili, dále uvedený již Aristarchos a Eratosthenés (220 př. Kr.). Také největší praktický hvězdář starověku, Hipparchos (150 př. Kr.), byl ve styku s Alexandrií. O významu a pracích jejich viz příslušná hesla. Aratos popsal ve verších hvězděné nebe a Kleomédés, asi současník Augustův, měl již dosti správné ponětí o refrakci atmosférické, věděl, že by země se slunce vypadala jako bod a se stálic že by ji ani vidětí nebylo; že stálice nejsou stejně vzdáleny, což již Geminos r. 137 př. Kr. tvrdil.

Posidonius poznal, že měsíc je příčinou přílivu a odlivu a že slapy jsou mohutnější za úplňku a nového měsíce než ve čtvrtích. Sôsignés alexandrijský provedl r. 46 př. Kr. na rozkaz Julia Caesara opravu římského kalendáře (viz Kalendář), při čemž délka roku tropického určena na 365 $\frac{1}{4}$ dne. Toho času snažil se Varro, by uvedl pořádek do starořímské chronologie pomocí zatmění slunce a měsíce. Ve starém Římě však h. celkem nedošlo většího významu, kdežto hvězdopřevectví velmi se pěstovalo. Druhý veliký hvězdář starověku je Klaudios Ptolemaios (asi 140 po Kr.). Jeho hlavní dílo, jež se zachovalo, *Μεγάλη Σύνταξις* (*Magna constructio, Almagest*), jest nejdůležitější ze všech řeckých spisů hvězdářských; jesti to jakýsi kodex h. řeckého (a vůbec antického), jež po 1400 let byl základem učebnicí h. Skoro vše, co víme o h. starověkém, čerpáno je z něho. *Almagest* je arabský název díla, jež dokončil Ptolemaios v l. 150—160 po Kr., a obsahuje 13 knih. Obsah jejich viz *Almagest*. O významu soustavy Ptolemaiovy viz též Epicykl a Světové soustavy. Ptolemaiova *Syntaxis* rozšířena byla záhy opisy s důkladnými výklady Theóna a Pappa.

Ve stoletích po Ptolemaiovi jeví se ve h. smutný úpadek. Ze školy alexandrijské jmenovati můžeme ještě Theóna mladšího a učenou dceru jeho Hypatii. Poslední zbytky někdejší slavné akademie zmizely, když r. 641 Alexandrie padla do rukou výbojce muslimského Omara.

Ze spisů řeckých a latinských jsou pro h. důležité tyto: *Geminus, Elementa astronomiae; Kleomédés, Cyclica consideratio meteorum* (oba žili v Římě); *Lucius Annaeus Seneca, Naturalium quaestionum libri VII;* *Caius II. Plinius, Historiae naturalis libri XXXVII;* *Pomponius Mela, De orbis situ libri III;* *Strabo, Rerum geographicarum libri XVII;* *Marcus Vitruvius Pollio, De architectura libri X.*

Od Řeků přešlo pěstování h. na Araby. Arabové sice nerozhojnili vědomosti Řeků a Řimanů, ale do své řeči přeložili a tím zachovali mnohé velecenné dílo starověké. Další zásluhy dobyli si o h. pilným, vytrvalým pozorováním, tedy činností praktickou. Úznání zasluhuje podpora, které se h. dostalo od panovníků muslimských. První z nich, chalífa al-Mansúr, založiv velikou říši, vystavěl r. 764 Bagdád, jež jeho přízní stal se novým střediskem učenosti. Aby spořádal kalendář a tím bohoslužby, dal přeložiti ze sanskritu »Sindhind« (*»Súrya-Siddhánta«*), učebnici to h. sepsanou nejpозději v V. stol. Syn jeho Hárún Ar-Rašíd dal od syrských křesťanů na státní útraty přeložiti hvězdářské spisy Řeků. Podobně vymohl vnuk Mansúrův al-Mámún u byzantského císaře Michala III. dovolení, by směl dáti poříditi překlady všech vědeckých knih řeckých; první z nich byla Ptolemaiova *Syntaxis*. Vystavěl v Bagdádu hvězdárnu (829), na níž s al-Fargáním a jinými pozoroval. R. 827 provésti dal měření stupňové, by se určila velikost

země. al-Battání (Albategnius, † 928), zvaný arabským Ptolemaiem, poznal pošívování přísluní a odsuní (perihélie a afélie). Viz al-Battání. V X. stol. pozoroval v Bagdádu Peršan abul-Vefá, jemuž postavil hvězdárnu emír Saraf-ud-Daula. Tamže působil Peršan al-Súfí, jež zdokonalil řecké seznamy hvězd revidi a jehož určení velikosti hvězd dosud jsou cenná. Téhož času vystavěli v Káhiře chalífové Azíz a Hakem na blízkém vrchu Mukattamu hvězdárnu (1000), na níž Ibn Júnis pracoval a své tabulky zvané *Hakemovské* pro slunce, měsíc a oběžnice sestrojil.

Také knížata mongolská přála vědám a když Ilek-chán Bagdádu dobyl (1258), dal pro učeného Násir-ud-dína vystavěti velkolepou hvězdárnu v Meráze (1259) v sev.-záp. Persii, kde Násir-ud-dín svá pozorování konal, tabulky pro oběžnice a nový seznam hvězdní pořídil a četné spisy řeckých matematiků přeložil. O dvě století později založil Tamerlanův vnuk Ulug Beg v Samarkandě vysokou školu a hvězdárnu (1440), od níž máme též tabulky planet a hvězdní katalog.

Arabové užívali již kruhů na zdi a kvadrantův azimutálních, uměli sestrojovati výtečná astrolabia, hodiny sluneční a vodní a znali mnohé způsoby pozorovací a početní. Co do hvězdoznalství vyvinulo se u nich umění hotoviti globy hvězdní. V ohledu literárním jsou pozoruhodny al-Fargáního »*Rudimenta astronomiae*«, al-Battáního »*Liber de motu stellarum*«, z nichž je patrné, že si vzhledem ke svým mistrům Řekům počínali i samostatně. Totéž vysvítá prý z nového »*Almagestu*« Abul-Vefy dosud neuveřejněného. Zvláště však důležito je dílo Abul-Hasana, jakási rukověť praktické astronomie a sbírka astr. tabulek pomocných (vydání Sedilotovo »*Traité des instruments astr. des Arabes, intitulé: Collection des commencements et des fins*«, Paříž, 1834—35, 2 sv.).

Zvláštní zmínky zasluhují ještě Číňané. Císař Ši-hoang-ti, dav spáliti r. 213 př. Kr. čínské knihy, vyjmul mezi jinými i hvězdářské (srv. Čína, str. 740), jež se i později zachovaly. Ale čím dále, tím méně souhlasily tabulky jejich s nebeskými úkazy i bylo třeba přikročiti k obnově h. I-hang provedl rozkaz mu daný, vypočítal nově tabulky sluneční, pořídil seznam hvězdní a mapy. Nejdůležitější jsou však pro nás čínská pozorování vlastic, která Řekové, Římané a Byzantinci zanedbávali. Byť i určení míst vlastic bylo nepřesné, přece vypočetli Pingré a Burckhardt pro několik vlastic přibližně dráhy a ty jsou po celé tisíciletí jediné, jež známe (srv. Čína, str. 715).

Novější dějiny h. v Evropě. Osvěta vycházející z Bagdádu dostala se i do Španěl. Vysokými školami říše maurské ve Španělských rozšířily se pak vědy do křesťanské západní Evropy. V pol. XIII. stol. povolal křesťanský král kastilský Alfons X. asi 50 učenců arabských, židovských a křesťanských do Toleda, by zkcumali základy h. a nové tabulky sluneční vypočítali.

Blahodárný účinek mělo přinesení arabského překladu »Almagestu« za křižáckých válek do záp. Evropy. Gherardo Cremonský přeložil jej do latiny; ačkoli pak opisem a překladem mnohé omyly se vloudily, přece podařilo se Jifřmu Purbachovi (1423—1461) a Regiomontanovi (1436—1476) dostati se k jádru řeckého h. Když pak kardinál Bessarion opatřil jim i řecký originál Syntaxe a Theónův komentář, vypracovali společně »Epitome in Almagestum Ptolemaei«, kteréžto dílo r. 1496 v Benátkách tiskem vyšlo a na hlavní dílo Řeků připravovalo. Efemeridy, jež Regiomontanus na základě geocentrické soustavy pro l. 1475—1506 vypočítal a nejpozději r. 1475 tiskem vydal, měly velikou důležitost pro vývoj plavby. Zmínky zasluhuje z té doby veliký gnómón (277' vysoký), jež Toscanelli r. 1468 ve hlavním chrámě S. Maria del Fiore ve Florencii zřídil, a baculus čili radius astronomicus, jehož Regiomontanus dovedně používal k určení míst hvězd a vlastice z roku 1472, prvním to pozorováním v Evropě, pak geometrický čtverec Purbachův, konečně i důmyslný způsob, jímž žák Regiomontanův Bernhard Walthar vliv refrakce vymýtlí hleděl. Literární patří do té doby dvě důležité učebnice: Jana z Hollywoodu (Sacrabosco) kompendium astronomie sférické »Tractatus de Sphaera mundi« a Purbachovy »Theoricae planetarum«, výklad planetárních teorií řeckých. Ostatní díla té doby jsou méně důležitá.

Tak přiblížila se počátkem XVI. stol. doba reformace h., a jest nesmrtelnou zásluhou Mikuláše Koprníka (1473—1543), že se odvážil na místo soustavy geocentrické, jež po 2000 let panovala, postaviti soustavu heliocentrickou. Ač i ve starověku někteří, zvláště Aristarchos, na to pomýšleli, vysvětliti denní pohyb otáčením se země a roční pohyb jejím obíháním kolem slunce, nepadly myšlenky jejich na úrodnou půdu. Teprve Koprníkovi bylo popřáno dokázati, že se všechny úkazy dají přirozeněji a jednodušeji vysvětliti soustavou jeho než soustavami Hipparchovou a Ptolemaiovou. Když epochální dílo jeho »De revolutionibus orbium coelestium« r. 1543 v Norimberce vyšlo, přijato bylo jen od několika mužů s nadšením, od většiny odmítavě. Na vysokých školách stále se přednášela soustava Ptolemaiova. Žák Koprníkův Rhaeticus byl nejhodnější zastáncem nové nauky a vypočetl první nové efemeridy dle ní. Na základě soustavy Koprníkovy sestavil Reinhold příspěvek Albrechta Pruského tabulky »Tabulae Prutenicae motuum coelestium«, jež předčily všechny dřívější tabulky astronomické a překonány byly teprve Keplerovými tabulkami Rudolfskými. Někteří nástupci Koprníkovi nechtěli uznati ani novou soustavu heliocentrické, ani staré geocentrické; proto vymysleli nové soustavy zprostředkující mezi starými a novými náhledy, sáhnuvše ke staré soustavě egyptské, jen že dolní planety učinili družicemi slunce. Tak vznikly nové soustavy Tyga Brahea (1546—1601. a Mikuláše

Reymara Urso (1550—1600). V té době zdokonaleny byly nástroje hvězdářské a způsoby pozorovací. Tak vynalezeno bylo měřítko popříčné, kružidlo úměrné a nonius a zavedena též oprava kalendáře Řehořem XIII. Počínajíc 2. pol. XVI. stol. povznášela se astronomie praktická opět na výši, na které se nalézala již za Abul-Vefy, Ibn Jónise, pak Násir-ud-dína a Ulug-bega. Lantkrabí hessen-kasselský Vilém (1532—1592) a Tyge Brahe zaujali jejich místa a zaniklé hvězdárny v Bagdádu a Káhife, pak v Meráze a Samarkandě nahradily nové hvězdárny v Kasselu a Uranienborgu na ostrově Hvenu; ano kvadranty na zdi a azimutový, jichž se užívalo již v Meráze, opět byly sestrojeny. Součinnost oněch dvou mužů jest děkovati, že vymyšleny byly lepší nástroje a metody sloužící k určování míst hvězdních, při čemž statně je podporovali Rothmann, Bürgi a Longomontanus. Vilém užíval již kupole otáčecí a kvadrantu azimutálního. Zejména Tyge Brahe stal se reformátorem umění pozorovatelského; určil místa 777 hvězd aspoň 6krát přesněji nežli Hipparchos, bera ohled i na refrakci. V nástrojích hvězdářských zavedl mnoho oprav (»Astronomiae instauratae progymnasmat«, Praha, 1603), sestrojil armillu rovníkovou a zdokonalil ji tak, že bylo možno čísti hned příslušné oblouky hlavních kruhů nebeských, pozoroval v rovině poledníkové, upevnil kvadrant na zdi; nejvíce však si zalíbil sextant, jehož vynález si přisvojuje, ačkoli již Arabové takových strojů užívali. Po celé XVII. století užívalo se jeho method.

V Praze nalezl veliký mistr ještě většího žáka. Jan Kepler (1571—1630), použiv dvacetiletých pozorování jeho, zvláště planety Marta, vyzkoumal po mnoholetých marných pokusech pravé dráhy oběžnic a zákony, jimiž se řídí. Odstranil je soustavy Koprníkovy zbylé přívěsky soustavy Ptolemaiovy, hlavně kruh výstředný, a postavil ji svými slavnými 3 zákony na základy tak pevné, že odpor proti ní od toho času byl marný a reformace h. byla dokonána. Ve hlavním díle jeho »Astronomia nova de motibus stellae Martis ex observationibus Tychonis Brahae« (Praha, 1609) jsou první dva zákony uveřejněny, třetí ve spise neméně důležitém »Harmonices mundi libri V« (Linec, 1619). Po těchto základních spisech vydal Kepler ještě jakýsi souhrn nového učení »Epitome astronomiae copernicanae«, který byl velmi srozumitelně napsán a všechny podobné spisy dřívější daleko předčil. Kepler dožil se ještě vynálezu kykeru (1608) a vlastního dalekohledu a přispěl k jeho zdokonalení.

Můžeme směle tvrditi, že vynalezením dalekohledu otevřel se nám větší rozhled do všehomíra než objevením Ameriky po končinách země. Galilei (1564—1642) počal takovým kykrem (kukátkem), jež sám sestrojil, zkoumati povrch měsíce a měřiti výšku hor jeho, ukázal, jak složena je mléčná dráha, a že jsou shluky hvězd, dokázal u Venuše měny (faze) osvětlení, jak je Koprník již předpově-

děl, a hlavně objevil 4 družice Jupiterovy (též Simon Marius), čímž bylo dokázáno, že těleso obíhající kolem středu samo může být středem pohybu, o čemž peripatetické pochybovali. Jan Fabricius dokázal objevením skvrn na slunci (též Galilei a Scheiner je pozorovali) a jejich sledováním, že slunce otáčí se kolem osy své. Galilei pozoroval též podivný tvar Saturna, nedopřív se pravého vysvětlení, ale přehlédl mlhoviny v Andromedě a Orionu, jež objevili S. Marius a Jan Cysat. Také vlastní selenografii nelze Galileem počítati, založili ji později Langren a Hevel. Ovšem je Galilei největším vedlechem své doby na poli mechaniky, fyziky a h., jež svými objevy obohatil, a neunavným obhájcem soustavy Koperníkovy. Jeho objevy zákonů kyvadla a volného pádu, na něž hmota nemá vlivu, nabyly teprve později veliké důležitosti pro h. O dalším jeho významu viz Galilei. Užití dalekohledu k účelům měřickým stalo se až v době pozdější. Willebrod Snellius (1580–1626) vymyslel nový způsob, jak měřiti zemi, Petr Vernier vynalezl (1631) nový nástroj ku přesnému čtení měřítka a William Gascoigne pokusil se o to, užiti pohyblivých i pevných nitek v dalekohledu ku přesnějšímu měření.

R. 1666 založena byla ve Francii Akademie věd, po níž následovaly jiné; pak počaly se vydávati občasně publikace, veřejné knihovny a sbírky skládati a budovati hvězdárny státním nákladem v Paříži (1667) a Greenwichi (1675). Patrně, že tyto poměry na vývoj h. měly vliv velmi blahodárny. H. theoretické postaveno bylo Izákem Newtonem (1642 až 1727), jenž objevil všeobecný zákon gravitační (Philosophiae naturalis principia mathematicae, 1687), na zcela nový základ a důsledky ze zákona toho plynoucí staly se prostředky, jimiž bylo lze řešiti úkoly dosud nemožné, na př. srovnávati hmoty různých těles nebeských, vysvětliti praecessi, příliv a odliv, určovati dráhy oběžnic z několika geocentrických pozorování atd. Do praktické astronomie zavedl Christian Huygens (1629 až 1695) hodiny kyvadlové a zdokonalil dalekohled tak, že se ho po příkladě Jana Picarda začalo užívati místo dřívějších průzorů i při pozorování denním. Olaf Römer spojil kruh na zdi s nástrojem průchodním a sestrojil i první aequatoreál, Thévenot vynalezl (1650) a uvedl v užívání vodní váhu (libellu), jež zatláčila olovnicí. Newton teleskop a sextant zrcadlový k užítku plavby atd. Když pak Dom. Cassini vypočítal na základě zákona o lomu spoehlivější tabulku refrakční, zvýšila se tím přesnost určování míst na nebi i na zemi. Picard provedl dle návrhu Snelliova první spolehlivé měření země, Jan Richer pozoroval na své výpravě do Cayenny, že ubývá délky kyvadla vteřinového, ubývá-li šířky zeměpisné, a opatřil pozorováním potřebná data, jež ve spojení se současnými pozorováními v Paříži dovolovala lépe určití parallaxu slunce, Römer pak dokázal z pozorovaných zatmění družic Jupiterových, že rychlost světla je konečná. H. popisné značně ne-

pokročilo, co se týče slunce a měsíce, za to podařilo se Huygensovi vysvětliti záhadný zjev Saturna kruhem jej objímajícím a objeviti první družici Saturnovu, kdežto Cassini určil doby rotační u Marta a Jupitera a společně s Mikulášem Fatielem zkoumal záti zvířetníkovu. Edmond Halley, dokázav, že je vlasatice periodická, otevřel tím h. nový obor. John Flamsteed pak svými pracemi ve hvězdní astronomii připravil jí dávno želanou pevnou půdu. Činnost literární brala se utěšeně všemi směry, povstalo mnoho spisů periodických, monografií jakož i učebnic pomůcek na ten čas pozoruhodných.

Ačkoli Newton ze zákona gravitačního hojně těžil pro h., zbylo nicméně ještě velmi mnoho vykonati, jednak aby theorie jím jen v obrysech načrtnuté byly důkladně vypracovány, jednak aby potřebné konstanty byly dosti přesně určeny. I nastalo tu utěšené závodění theoretiků a praktiků, při čemž brzo ten brzo onen směr dodělával se důležitějších výsledků. Kdežto Daniel Bernoulli, Leonhard Euler, Alexis Clairaut, Jean-le-Rond d'Alembert a jiní pouštěli se do nejobtížnějších problémů mechaniky nebeské a dovedli luštití úlohy, jako výpočet poruchů pohybu planetárního, theorii pohybu měsíce, tvar země a j., zdokonalili James Bradley, Tobias Mayer a jiní umění pozorovatelské tak, že i malé systematické úchytky mohly být vzaty v úvahu, tím vymýtny, čímž zase theoretikům dány byly nové popudy pro výpočty a nové úlohy. Bradley objevil nutaci a aberraci světla, kterouž obíhání země kolem slunce konečně nezvratně bylo dokázáno, Mayer pak ukázal, jak lze určití chyby nástroje průchodního. H. praktické povzneslo se hlavně tím, že zvláště v Anglii zřizeny dílny pro jemnou mechaniku (George Graham, John Bird a j.), čímž pozorovatelé mohli přesněji měřiti a nahodilé chyby čím dále více mizely. Také vynález Dollondův hotoviti achromatické čočky, sestrojení přesných hodin (chronometrů), jež se Johnu Harrisonovi podařilo, zlepšení theorie refrakční Tom. Simpsonem, fotometrie založená Petrem Bouguerem a zdokonalená J. Jindř. Lambertem a jiné okolnosti nemálo přispěly k jejímu zvelebení. Určování míst na nebi, na zemi i na vodě tak se zdokonalilo, že podniknuty býti mohly výpravy, jednak Bouguerem, La Condaminem a Maupertuisem do Peru a do Laponska ku provedení prací, jimiž dlouholetý spor o tvar země byl rozhodnut ve smyslu theorie vyžadující splštění na točnách, jednak Lacaille na Mys Dobré Naděje a Lalandem do Berlína, čímž mezi jiným i parallaxa měsíce konečně řádně určena byla. Také topografie nebeská značně pokročila, neboť počalo se opět více pozorovati slunce (v čele je Christian Horrebow) jakož i měsíc a jeho librace (Tob. Mayer). Dostavení se vlasatice, již Halley předpověděl, mělo za následek, že se tomuto odvětví též větší pozornost věnovala a zejména neunavný Charles Messier mu byl získán. Výpravou Lacailleovou rozšířeny byly vědomosti naše o již-

ním nebi a Tom. Wright bystrými úvahami podal nám první představu o stavbě nebes. Literární činnost všestranně se vyvíjela; zvláštní zmínky zasluhují Lacailleovy přednášky »Leçons élémentaires d'astronomie, physique et géométrique« (Paříž, 1746), jež jsou prvním vědeckým a přece srozumitelným kompendiem h., pak »Historia astronomiae« (Vitemberk, 1741), již s úžasnou plíši sepsal Friedrich Weidler, a téhož »Bibliographia astronomica« (t., 1755), od nichž vycházejí všechny pozdější práce podobné, konečně »Commercium litterarium ad astronomiae incrementa« (Norimberk, 1733—35, 2 sv.), jež vydal Michael Adelbulner, jako první pokus odborného časopisu hvězdářského.

Též ve 2. pol. XVIII. stol. byla tak zvaná mechanika nebeská všestranně zdokonalována; zvláštních zásluh o to dobyli si Lagrange a Laplace. Tento nedal se ani bouřemi revoluce zdržovati a napsal své výtečné dílo »Exposition du système du monde« (Paříž, 1796), načež pak sloučil výsledky prací svých, Lagrangeových a předchůdců uvede-ných již ve slavném »Traité de Mécanique céleste« (Paříž, 1799, 1. a 2. sv., 3. a 4. sv. 1804—5, 5. sv. 1825). Mezi tím zdařilo se Vilému Herschelovi objeviti Urana a rozšířiti meze soustavy sluneční, jakož i názory naše o všemřiru tím, že ukázal, že slunce v něm postupuje, jak to již Lambert tušil. Když pak Guglielmini úchylkami při volném pádu dokázal rotaci země kolem osy, vyvrácena poslední námitka proti Koprníkově soustavě učiněná ještě před koncem XVIII. stol. Praktickým hvězdářům dostávalo se čím dále dokonalejších nástrojů a způsobů pozorovací se množily a zjemňovaly. R. 1761 a 1769 podniknuty byly výpravy ku pozorování přechodu Venuše před Sluncem, čímž měla se dle dřívějšího návrhu Halleyova parallaxa Slunce přesněji určití, pak učiněno několik pokusů, by se určila střední hutnost země, konečně podniknuto ve Francii měření stupňové k vlní soustavě metrické. Zkoumání nebe, jež Herschel důsledně provedl, přineslo ještě hojně ovoce a povzbudilo jiné ke společné práci. Kdežto Herschel zabýval se Martem, snažil se Jeron. Schröter určití doby rotace Merkura a Venuše; kdežto Herschel zkoumal konstituci Slunce, hleděl Chladni ziskati pravý názor o létavicích; kdežto Herschel svými »odhady« rozdělil hvězd a stavbu nebes vypátrati chtěl, započal Lalande svá pozorování pásmová, a když zakládal seznamy dvojhvězd, hvězdokup a mlhovin, vyhledávali Edw. Pigott a John Goodricke hvězdy měnlivé a jejich zvláštnosti. Tím pak znamenitě povzneseno h. popisné. Činnost literární je velice obsáhlá, zvláštní zmínky zasluhují Lalandova »Astronomie« (Paříž, 1764, 2 sv.), výtečná učebnice téhož a »Bibliographie astronomique avec l'histoire de l'astron. 1781—1802« (t., 1803); dále Montuclova »Histoire des Mathématiques« (t., 1758) a Charl. Huttonův »A mathem. and philos. Dictionary« (Londýn, 1796).

V první noci XIX. st. objevil Josef Piazzi při sestavování seznamu hvězdního oběžníci Ceres, připadající mezi Marta a Jupitera, za málo let objeveny Olbersem a Hardingem ještě 3, čímž povzbuzen byl Gauss přepracovati metody k určení dráhy (»Theoria motus corporum coelestium«, Hamburk, 1809) a zdokonaliti metodu nejmenších čtverců, kterou byl dříve již on a také Legendre vynášel. Po objevení Vesty (1807) nedafily se další objevy, poněvadž nedostávalo se map hvězdních. Zásluhou Besselova je, že dal podnět ku zhotovení map až do 9. velikosti, jež přinesly hojný užitek. Zatím opět pokročila mechanika a technická optika. tak že se hvězdářům praktickým dostávalo výtečných nástrojů: kruhy byly přesně děleny, drobnohledy opatřeny, nástroje univerzální, kruhy poledníkové, aequatoreály a j. vždy dokonaleji hotoveny, a hvězdárny, dosud na vysokých věžích stavěné, počaly se budovati s ohledem na pevné postavení nástrojů. Hvězdáři snažili se pozorovacími způsoby vymýtovat chyby pozorování, určovati chyby nástrojů. Hlavně Bessel je zakladatelem pozorovatel-ského umění. Následky jeho jeví se přesným určením konstant a souřadnic, přesnými udaji o tvaru a velikosti země, o vzdálenostech oběž-nic, jakož i tím, že stalo se možným aspoň přibližně určití vzdálenosti stálic, oč se dříve hvězdáři dlouho marně pokoušeli. Topografie nebes byla ve všech částech značně rozšířena. H. Schwabe dokázal, že se množství skvrn slunečních periodicky mění, H. Mädler vydal mapu měsíce, učiniv jakýsi počátek se studiem podrobným. Brandes a Benzenberg dokázali, že létavice jsou úkazem kosmickým, Encke a Biela seznámili nás s vlasiticemi krátkých dob oběhu, Bessel a Argelander svými pozorováními pásmovými a mapami mocně povznesli hvězdoznalství. W. Struve pokračoval velkolepě v pracích Herschelových o dvojhvězdách a Savary vymyslíl první metodu, jak vypočítati dráhy dvojhvězd. Činnost literární nese se jednak tím směrem, aby výsledky vědy širším kruhům se sdělovaly, jednak aby se jednotlivcům oddával výzkumům zcela podrobným a aby výsledky ty odbornými časopisy rychle ve známost byly uváděny. Zmínky zasluhují Jos. J. v. Littrow »Wunder des Himmels« (Stuttgart, 1834, 3. až 6. vyd. opatřil syn Karel, 7. Ed. Weiss, Berlin, 1886); Delambreova »Histoire de l'astro-nomie«; Fr. Zachova »Monatliche Korrespondenz zur Beförd. der Erd- u. Himmelskunde« (Gotha, 1800—13) a Heinr. Schumacherovy »Astron. Nachrichten« (Altona, 1821 až do-sud), jakýs to časopis opatřující korespondenci pro hvězdáře celého světa.

Daleko důležitější než objevení asteroid, ano pravou pýchou mechaniky nebeské a bystrosti ducha lidského vůbec, jest theoretické objevení Neptuna, jež na základě jistých nepravidelností v pohybu Urana skoro současně učinili Adams a Leverrier. Dne 23. září 1846 našel jej Galle na místě Le-verrierem označeném. Tím slavil zákon gra-

vitační rozhodně i širším kruhům imponující vítězství. Velkolepý výzkum novější doby je též sestaven atlasu severního nebe hvězdného Argelanderem, jemuž byli nápomocni Schönfeld a Krüger (Bonn, 1857—63, 40 map); provedeno tu prozkoumání severního nebe v l. 1852—62 na hvězdárně bonnské, obsahující všechny hvězdy až do vel. $g-9.5$. Všech pozorování je okr. číslem 1,065,000.

Doba nejnovější. Velkolepý rozvoj h. v době nejnovější vysvětluje se tím, že do praktické astronomie zavedena byla pokusná fyzika a chemie. Nehledíc k tomu, že hvězdná rozšířila se po celé zemi a že podařilo se sestrojiti daleko mocnější dalekohledy, získalo h. velice tím, že objevem Steinheilovým o vodivosti země bylo možno hvězdná telegraficky spojití a po příkladu Walkera a Bonda užiti strojů registrujících, čímž nejen zeměp. délka přesněji může býti určena, ale i čas velmi snadno jest ustanoviti. H. popisné nemálo bylo obohaceno zdokonalením topografie měsíce, za kterou Schmidtovi děkujeme, kdežto Kaiser, Terby a j. zabývali se sděláním mapy Marta, při němž Asaph Hall dvě družice objevil, Hencke pak počal řadu nových objevů asteroidů mezi Jupiterem a Martem. Schiaparelli vystopoval zákony o úkazech jednotlivých létavic a dokázal, že souvisí děšť létavic s příslušnými vlasaticemi. Žáci Argelanderovi, v jich čele Schönfeld, pokračovali ve studiu hvězd měnlivých.

Fotometrie astronomická (astrofotometrie) učinila netušené pokroky. Důvtip Steinheilův, Zöllnerův, Pickeringův a j. způsobil, že na místo pouhých odhadů světlosti nastoupilo přesné měření. Také vynález fotografie měl pro h. následky blahodárné a dalekosáhlé, hlavně na nynějším svém stupni, na který jej přivedlo úsilí lučebníků. Nejen je možno přesně zobrazovati povrchy Slunce a Měsíce v rozměrech velkolepých, ale i vlasatic, mlhoviny a vidma hvězd; fotografováním dvojhvězd lze vzdálenost a polohu přesně určití, fotografie slouží též dle příkladu bratří Henryů k hotovení map a seznamů hvězdních. Ale pravý rozruch způsobil ve h. spektrální rozbor světla. Přinesl nám tolik nových objevů, kolik jich asi bylo učiněno jen ve století, v němž vynalezen byl dalekohled. Kdežto dříve bylo možno jen na spadlých meteoritech zkoumati složení jejich látky, můžeme nyní i nejvzdálenější tělo nebeské podrobiti chemickému rozboru tak jistě, jako bychom je zkoumali v laboratoři. Objevem Kirchhoffa a Bunsena umožněno, že víme nyní více o složení hvězd než o rozměrech a pohybu jejich. Rozborem spektrálním dověděli jsme se, že slunce je žhoucí koule teklutá s obalem plynným a mnoho jiného o vlasaticích, oběžnicích, stálicích a mlhovinách, tak že máme již pěkný počátek budoucí kosmické fyziky. Skvělá jména pojí se k těmto objevům: Carrington, Spörer, Huggins, Secchi, Janssen a Lockyer, Draper, Vogel a mn. j. Z vynikajících hvězdářů theoret. jmenuvati sluší S. Newcomba, H. Gylđena a F. Tisseranda.

Jako v jiných odborech lidské činnosti i ve h. hledí se soustřediti síly k dosažení společného cíle. Přiležitost k tomu naskytuje se při zatměních slunce, přechodech Venuše a Merkura před sluncem, při sdělování map hvězdních způsobem obyčejným a nyní fotograficky. Tím úmyslem zakládají se i hvězdné společnosti. Velmi důležitě je pro nové objevy, zejména vlasatic a oběžnic (jež nyní děje se i fotograficky), aby rychle mohly býti oznámeny na různých místech a tak jejich pozorování bylo zajištěno. To děje se nyní telegraficky. Popudem k tomu bylo objevení vlasatic Pogsonem 3. prosince 1872 v Madrasu; brzy potom podařilo se Henrymu, tajemníku Smithonova ústavu ve Washingtoně, přiměti angloamerickou společnost a západní Unii telegrafickou k tomu, že zdarma dopravovaly hvězdné depeše. R. 1882 zřídila takovou organizaci Foerster, jejímž střediskem v Evropě stal se Kiel. Chandler a Ritchie v Bostonu vynalezli zvláštní soustavu šifer, k níž je klíčem anglický slovník Worcesterův. Každé číslo až do 40,000 dá se označiti slovem. Tak dostačí 6 slov, aby se oznámily elementy dráhy vlasatic, při čemž jedno slovo tvoří kontrolu.

Při nynějším stavu a vývcji věd přírodních nemůže se h. vyhnouti ani otázkám kosmogonickým, any se samy jaksi vtrají, jak totiž povstaly soustava sluneční, soustavy hvězdní a jak asi jednou zahynou. Dosud není možno říci něco jistého. První kroky k řešení těchto záhad učinili uvedení již Wright a Kant (1750 a 1755), o 40 let později pak Laplace svým náhledy o tvoření světů. Na tom základě bude se dále budovati.

Jako se dá theoretické h. zahrnouti názvem mechaniky nebeské, tak jeví se nám veškeré h. čím dále tím více jako všeobecnou fyzikou nebes, jejíž důležitou částí je mechanika. Nejvyšším zákonem této fyziky nebeské je zásada o zachování a přeměně síly; zákon ten je neplodnějším objevem dosud učiněným.

Literatura. Klassická starší díla: Ptolemaios, Almagest (něm. vydal Bode, Berlín, 1795, franc. s krit. textem řeckým Halma, Paříž, 1813—16, 2 sv., výtečně vydání); Koprník, De revolutionibus orbium coelestium libri VI (Norimberk, 1543, nejnov. jub. vyd. Berlín, 1873), originál majetkem knihovny Nostické v Praze; Galilei, Systema cosmicum (Bologna, 1656); Tyge Brahe, Astronomiae instauratae mechanica (Norimberk, 1601); týž, Astr. inst. progymnasmatia (Uraniborg, 1602, Frankfurt, 1616); Kepler, Astronomia nova (Heidelberg, 1609); Newton, Philosophiae naturalis principia mathematica (Londýn, 1687, německy Wolfers, Berlín, 1872). — Díla vědecká: Lalande, Traité d'astronomie (Paříž, 1792, 3 sv.), z toho výtah Abrégé d'astronomie; Gauss, Theoria motus corporum coelestium (Hamburk, 1809); Laplace, Mécanique céleste (Paříž, 1799—1825, 5 sv., nové vyd. t., 1878 až 1882); Exposition du système du monde (t., 1796, n. vyd. t., 1883); Delambre, Astronomie théorique et pratique (t., 1814, 3 sv.);

Littrow, Theoretische u. prakt. Astronomie (Videň, 1821—26, 3 sv.); Brünnow, Lehrbuch d. sphärischen Astron. (4. vyd. Berlín, 1881); Oppolzer, Lehrbuch der Bahnbestimmung der Kometen u. Planeten (Lipsko, 1880—82, 2 sv.); J. Herr, Lehrbuch d. sphär. Astron. (Videň, 1887); Chauvenet, A manual of spherical and practical Astronomy (Filadelfia, 1863, 5. vyd. 1885); Watson, Theoretical Astronomy (t., 1868); Humboldt, Kosmos (Štuttgart, 1850); též Biot, Bohnenberger, Piazzi, Santini a j. napsali výtečné učebnice. — Dřívá populární: J. Herschel, Outlines of Astronomy (11. vyd. Lond., 1871); Airy, Tracts on physical astronomy (4. vyd. t., 1858, něm. od Littrowa, Štuttgart, 1839); Bode, Anleitung zur Kenntnis des gestirnten Himmels (1806, 11. vyd. Berlín, 1858); J. J. v. Littrow, Die Wunder des Himmels, přepracoval E. Weiss (Berlín, 1886); Klein, Handbuch der allg. Himmelsbeschreibung (Brunšvik, 1871, 2 sv.); Gyldeń, Grund-lehren d. Astr. (t., 1877); S. Newcomb, Popular Astronomy (Lond., 1878, něm. od H. C. Vogla, 2. vyd. Lipsko, 1892); Arago, Astronomie populaire (Paříž, 1854—57, 4 sv., něm. od Hankela, Lip., 1855—59); C. Flammarion, Astronomie populaire (Paříž, 1890, 2. vyd.); Sir R. S. Ball, The Story of the Heavens (Lond., 1887); G. F. Chambers, A Handbook of descriptive and practical Astronomy (Oxford, 1890); F. J. Smetana, Základové Hvězdoslavi (Plzeň, 1837); Dr. F. J. Studnička, Všeobecný zeměpis (Praha, 1883); Dr. G. Gruss, Z říše hvězd (tamže, 1894). — Hvězdářské slovníky: Klein, Populäre astr. Encyklopädie (Berlín, 1871); Drechsler, Illustr. Lexikon der Astr. (Lipsko, 1881); Gretscher, Lexikon der Astr. (tam., 1831); W. Valentiner, Handwörterbuch der Astron. (Vratislav, 1897). — Dřívá o dějinách h. mimo uvedené již Weidlerovo: J. S. Bailly, Histoire d'Astr. ancienne (Paříž, 1775), moderne (t., 1779—82), indienne et orientale (t., 1787), 5 sv.; Delambre, Hist. de l'Astr. ancienne (I—II), celle du moyen-âge (III) et moderne (IV—V) et au 18me siècle (VI), vydal Matthieu (t., 1817—27, 6 sv.); Fr. Schubert, Geschichte der Astr. (Petrohrad, 1804); Schaubach, Gesch. d. griechischen Astr. bis auf Eratosthenes (Gotinky, 1802); W. Whewell, History of the inductive Sciences (Lond., 1837—38, 3. vyd. 1847, něm. od Littrowa, Štuttgart, 1840—41); Grant, History of physical astronomy (Londýn, 1852); Hoefler, Histoire de l'Astronomie (Paříž, 1873); Mädler, Gesch. d. Himmelskunde (Brunšvik, 1872); R. Wolf, Gesch. d. Astr. (Mnichov, 1877); J. Smolík, Mathematikové v Čechách atd. (Praha, 1864). *VRy.*

Hvězda z Vicemilic Jan, přijímám Bzdinka, hejtman tábořský, byl dne 19. říj. 1421 na návrh Jana ze Želiva jako obci nejvěrnější, dobře zasloužilý a pravdy evangelické hajitel obzvláštní zvolen za nejvyššího hejtmána pražského s mocí trestati všechny neposlušné vězením i s tětím, vypověděním z města neb jakýmkoliv způsobem. Jako nejvyšší hejtman velel asi Pražanům v listopadu t. r.

před Kutnou Horou a po vítězství u Německého Brodu zasedal mezi přátelskými rozsudími při rokování o smír mezi Táboř a Pražany; ale g. ún. 1422 byl z společného usnesení konšeldů pražských sesazen k veliké neolibosti strany Jana ze Želiva. Pojav nechuf proti Pražanům, spojil se s panem Bohuslavem ze Švamberka a 30. září učinil pokus zmocniti se Prahy; když však z Pražanů nikdo se pro něho neprohlásil, musil i. října odstoupiti, i spojil se se Žižkou, kterému přivedl pomoc na tažení jeho proti Plzni (1424), zmocnil se 13. čce 1424 hradu Ostromeče a byl u Přibislav mezi »věrnými bratřímí«, s kterými se Žižka loučil na smrtelném svém loži. Po smrti Žižkově velel Tábořům, kteří si ho vedle Bohuslava ze Švamberka zvolili za hejtmána, zmocnil se Nymburka a 31. bř. 1425 napadl podruhé Prahu. Po nezdářeném útoku obrátil se proti Slanému, vzal hrad Obořiště a v září, za t. zv. »války šibeniční«, vytrhl před Vožici, byl však krátce před vzdáním se hradu smrtelně raněn i zemřel koncem října 1425 v ležení před Kamenicí. Obléhání Vožice a smrti H-dovy užil V. Vlček za podklad svého románu **H. z V.** (2. vyd. Praha, 1890).

Hvězdičce (*Asteroides*), třída ostnokožců (*Echinodermata*) s tělem s plošným ve směru osy svislé a protaženým v ramena ve směru paprsků kolmých na tuto osu. Pravidlem má tudíž tělo podobu hvězdy pětípaprskové, rozeznáváme pak na něm patero ramen, jež jsou podoby splošené kuželovité, totiž od konce svého (špičky či vicholu) rozšifují se poněnáhu až ku středu, kdež vespolek splývají, utvořivše společnou část střední čili terč. Na zpodu terče uprostřed nalézájí se ústa, od nich pak vybíhá do ramen patero ryh žlábkovitých, každá probíhá středem zpodní strany ramena až do jeho špičky. V ryhách umístěny jsou pravidelným způsobem po párech se opakující výběžky stěny tělní k pohybu sloužící a odtud nožky zvané; rýhy pak zvány jsou dle toho nožkové (ambulakrální). Od vylíčného poměru, jak se jeví na př. na obecných rodech *Asterias*, *Echinaster*, *Astropecten*, *Cribrella*, možno vytknouti různé odchylky. Ramena bývají někdy skrácena nebo splývají v terč tak, že tělo nabývá podoby pětihrané desky s hranami vyduťtými až rovnými (na př. čel. *Pterasteridae*, rody *Pentagonaster*, *Culcita*, *Asterina*). U některých tvarů terč převládá a ramena z něho vynikají v podobě stíhlých hrotů (na př. u rodů *Nymphaster*, *Paragonaster*, *Leptogaster*). Nebo jsou ramena značně prodloužena, rozšifující se od konce svého jen velmi poněnáhu (na př. rod *Pararaster*), někdy pak při tom terč od ramen zřetelněji se odlišuje, čímž podoba celého těla blíží se hadicím (rody *Brisinga*, *Labidiaster*, *Odinia*, *Freyella*, *Colpaster*). Ramena (na rozdíl od jedné skupiny hadic) nikdy se nevětví. Od typického počtu pěti jeví se časté odchylky zmožením ramen, tak mívají na př. více než pět ramen druhy: *Asterias tenuispina*, *Solaster endeca a regularis*, *Luidia aspera a ciliaris*, *Crossaster papposus a penicillatus*, *Rhipidiaster*

vannipes, rod *Heliaster* mívá 30—40 ramen, | nožkové, pravá a levá řada plátek rýhových či
 čeleď *Brisingiidae* mívá vůbec více než patero | adambulakrálních. Nad plátky rýhovými, stří-
 ramen, jeden druh její, *Labidiaster annulatus*, | dající se s nimi, vztýčují se seřaděny rovněž

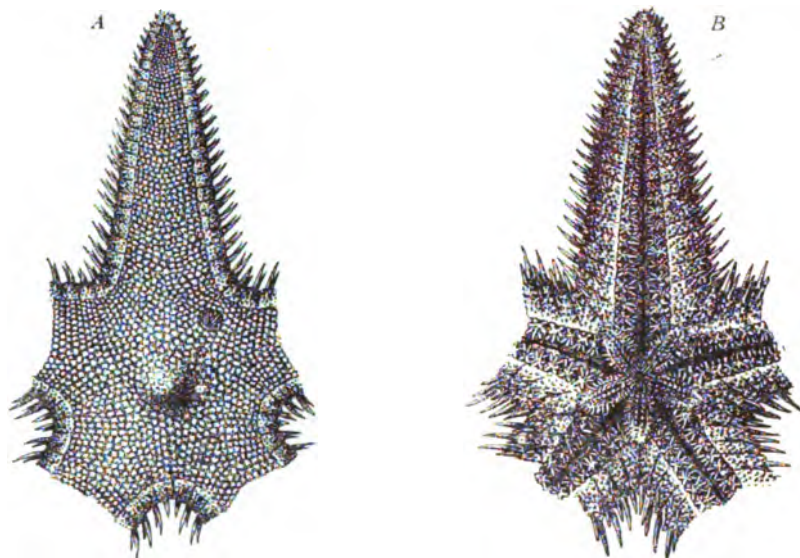

C. 1843. *Astropecten hermatophilus* Sl.

A) se strany svrchní; B) se strany zpodúl. (Zvětš., z ramen jen jedno celé podáno.)

40—45. V kůži h-ic vyloučena jest vápenitá |
 kostra, skládající se z plátek, jež k sobě po- |
 hyblivě přiléhající a namnoze pravidelně se- |
 řaděny jsouce tvoří ochranný pancíř těla. Na |
 ramenech seřadění plátek bývá následující: |
 Po každé z obou stran ramen jde řada plátek

ve dvě řady (pravou a levou) plátky nožkové |
 či ambulakrální. Plátky protilehlé obou těchto |
 řad stýkají se kloubovitě konci svými ve |
 střední čáře nad rýhou nožkovou, jejíž žlábk- |
 ovitý podklad tvoří, plátky pak sousední téže |
 řady jen částečně se (kloubovitě) dotýkají,

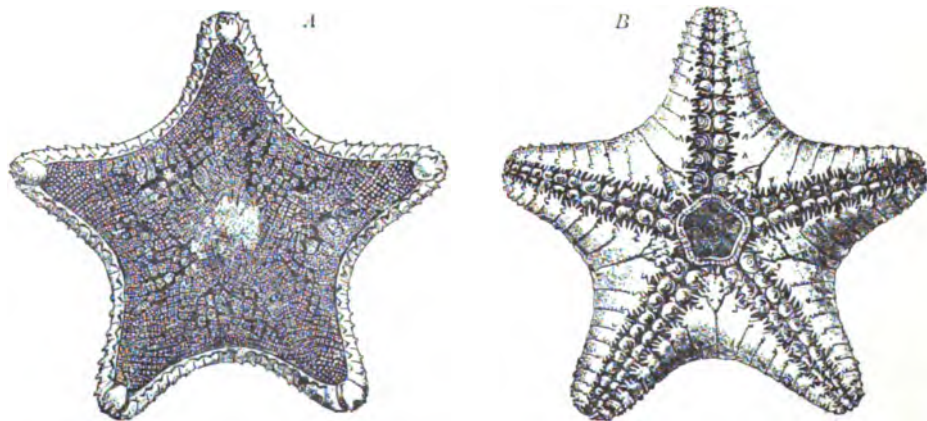

C. 1844. *Ctenodiscus australis* Lütken.

A) se strany svrchní; B) se strany zpodní. (Dvakrát zvětš.)

postranních (marginalních), bývá obyčejně dvo- |
 jitou, hoření a dolení. Na konci či špičce ra- |
 men končí obě řady těchto plátek jediným |
 plátkem konečným či terminálním. Na zpodu |
 ramen přikládají se k dolní řadě plátek po- |
 stranních běží, tvoříc s prava a leva okraj rýhy

ponechávající mezery pro průchod nožek a |
 jejich váčků (ampull). Plátky nožkové možno |
 srovnati s vnitřními plátky ramen hadic, avšak |
 u hadic jsou tyto plátky nepárovité i odpo- |
 vídají vždy dva protilehlé plátky u h-ic je- |
 dinému plátku vnitřnímu hadic. U nejstarších

h-ic vyhynulých plátky nožkové obou řad nejsou k sobě postaveny souhlasně, nýbrž střídají se. U mnohých h-ic bývají řady postranních plátek jen nezřetelně vyvinuty, u některých h-ic připojují se k uvedeným řadám vedlejší řady plátek. Ty bývají umístěny mezi oběma řadami postranními, mezi řadami a dolní řadou postranní, mezi dolní řadou postranní a řadou rýhových plátek, konečně mezi dolní řadou postranní a řadou nožkových plátek. Při přechodu ramen v terč spojují se postranní plátky

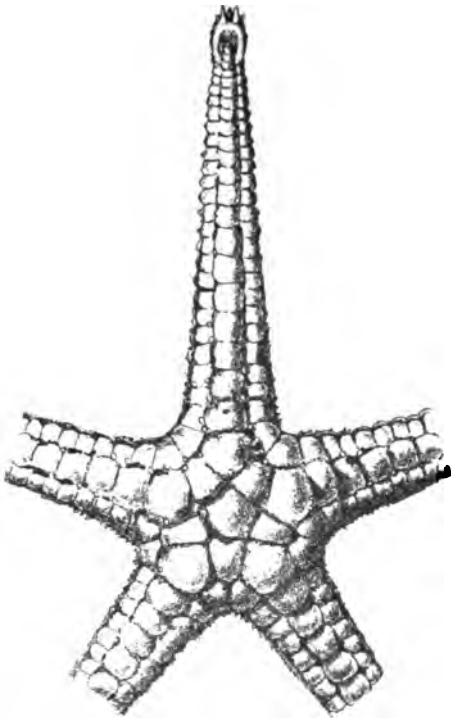

Č. 1845. Cnemidaster Wyvillei Sl. se strany svrchní, aby viděti bylo pravidelné seřazené plátky na hřbetě (z ramen jen jedno celé podáno, 3krát zvětš.).

vždy obou sousedních ramen, tvořice okrajní pancíř terče. Na hřbetní straně terče (apikální, abaktinální) vyskytují se zřetelně plátky pravidelně seřazené toliko u mladých jedinců, jinak zachovávají se jen u nemnohých tvarů dospělých. Pak jeví uspořádání význačné pro ostnokožce vůbec: mají střední plátek (centrální) umístěný uprostřed hřbetní strany terče, kolem něho jsou pak paprskovitě rozloženy ve směru ramen plátky ramenné (radiální) a mezi nimi plátky meziramenné (interradiální). Jinak hřbet terče tvořivají plátky nepravidelně seřazené, různě veliké, stýkající se nebo nestýkající, konečně v mnohých případech plátky na hřbetu terče a ramen zjednodušený jsou na pouhé trámčové síťnaté. Břišní strana terče (orální, aktinální) jest vlastně pokračováním spodní části ramen i označena jest řadami

plátek rýhových a nožkových k ústům směřujících, jichž okrají tvořeno jest jednak pěti většími deskami orálními (též zv. odontophora; umístěnými ve směrech meziramenných, jednak k účelům ústním přizpůsobenými prvními páry plátek nožkových a rýhových. Desky orální jsou konečným výběžkem meziramenné (interbrachiální) kostry vápenné, jež vyvinuta bývá různým způsobem a různě mocně uvnitř terče ve směrech meziramenných. Povrch těla h-ic různě bývá posázen všelikými výrůstky, hlavně bradavkatými a ostnitými. Zvláště řady plátek postranních a rýhových jsou nositeli ostnů. Na rýhových plátcích bývají pohyblivé, tvořící ochranu rýze nožkové. Jako zvláštnost vytknouti lze kuželovité výrůstky na vrcholu terče u ř. *Porcellanasteridae*; bývá někdy značně dlouhý a na vrcholu jeho bývá řiť. Zvláštním druhem výrůstků jsou klišťkovité výrůstky či pedicellarie, patrně povstale přeměnou pohyblivých ostnů. Jsou buď stopecátkaté, majíce měkký stoněk s vápenným základním článkem a na něm dvě pomoci zvláštního svalstva pohyblivých, rovných nebo skřížených článků, nebo jsou přisedlé, skládající se ze dvou nebo tří klišťkovitě pohyblivých článků. Účel těchto výrůstků jest asi podobný jako u ježovek. Pokládají je za ústroje chápavé, sloužící k odstraňování výměšků těla a cizích těles s povrchu. Jiným zvláštním druhem výrůstků jsou paxillae vyskytující se na hřbetní straně u jedné skupiny h-ic. Skládají se z nízkého sloupku nesoucího na volném konci hvězdicí ostnů. U rodu *Pteraster*, *Retaster*, *Marsipaster* a *Pythonaster* jsou ostny na rýhových plátcích zvláště upraveny. Na každém plátku jsou sestaveny v příčnou řadu a spojeny v příčný hřebínek pomocí blány. U čeledi *Porcellanasteridae* vyskytují se t. zv. kribriformní ústroje, umístěné pravidelně na okraji terče v úhlech meziramenných. Skládají se z výrůstků spojených v lamely svisle na okraji terče běžící. Stěna tělní u h-ic tvořena jest (podobně jako u ježovek) z jednovrstevného epithelu obrveného, celý povrch těla pokrývajícího, pod ním uložená mocnější pojivová vrstva (cutis či corium). V epithelu četně se vyskytují buňky žláznaté, ve vrstvě pojivové vytvořeny jsou a místo své mají veškeré součástky kostry vápenné. Pod vrstvou pojivovou prostírá se svalstvo, jež v souvislé vrstvě příčné (vnější) a radiálně čili po délce ramen (vnitřní) vyvinuto jest toliko na svrchní (apikální) straně těla. Na straně spodní (orální) rozlišeno jest svalstvo v jednotlivé skupiny svalů, majících za úkol spojovati pohyblivé jednotlivé částky kostry vápenné. V ramenech bývá uspořádání tohoto svalstva asi následující: Jsou tu dvojitě páry (po páru na každé straně) svalů svislých, spojující příslušné plátky rýhové s plátky nožkovými. K nim druží se páry svalů podélných, spojující vrcholy sousedních (ve směru délky ramen) plátek nožkových a mající za úkol pohyb ramen směrem nahoru. K těmto pojí se jiné páry podélné, spojující sousední (ve směru délky ramen) plátky rýhové a působící opačně vzhle-

dem k svalům předešlým. Konečně jsou tu páry svalů příčných, spojujících příslušné (ve směru šířky ramen) plátky nožkové a sice tak,

v bláně umístěných. Dutina ústní přechází v krátký jícen rozšiřující se brzy ve veliký vakovitý žaludek,

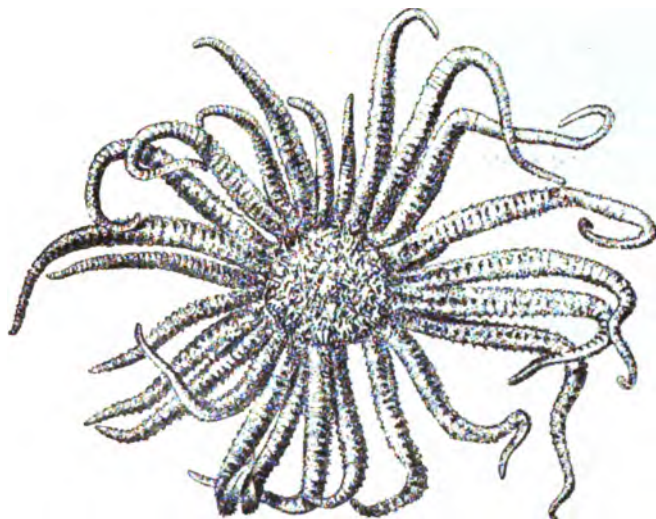

Č. 1846. Labidiaster radiusus Lütken (zmenš.).

že jedny je spojují nahofe i roztahují rýhu nožkovou, druhé spojují je dole i zužují rýhu nožkovou. Svalstvo rozlišené na svaly v terči omezuje se hlavně na svaly ústního ústrojí. Jsou to jednak svaly spojující první plátky nožkové, jednak první rýhové k účelům ústním uzpůsobené; obojí mají za účel otevírání a zavírání ústrojí ústního. K nim ještě patří svaly svislé spojující ústní plátky nožkové s hofení stranou terče a způsobující sblížení se obou stran terče. H. mají pravou dutinu tělní (coelom) povstalou z vychlípenin prvotné dutiny zaživací.

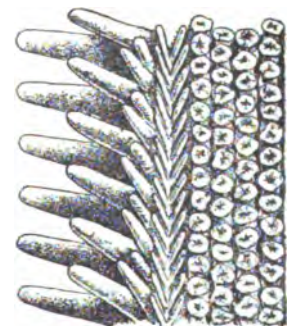

Č. 1847. Asterias eustyla Sl., část ramene ze zpodu s nožkami ve 4 řadách a s ostny (4krát zvětš.).

stroje pohlavní. Soustava zaživací počíná dutinou ústní ohraničenou na zevnějšek blanou ústní. Uprostřed blány této nalézají se okrouhlá ústa, jež rozšiřují se pomocí paprskovitých svalů a zužují pomocí okružních svalů

vedlejších ústíků. Každý z přívěsků upevněn jest po celé své délce na hřbetní stěnu ramena dvojmě mesenteriem. Na rozhraní mezi žaludkem a konečníkem umístěn věnec druhých přívěsků slepých; jsou menší předešlých, počtem a úpravou bývají velmi proměnlivé. Účelem obou přívěsků jest asi rozšíření plochy zaživací. Soustava cév vodních jest u hč jako u ostnokožců vůbec soustavou kanálů tekutinu obsahujících, skládající se základem z kanálů okružního a z kanálů ramenných. Povstala z jedné části vychlípeniny prvotné dutiny zaživací i jest vnitřek kanálů jejich vyložen epitelem vířivým, tekutina pak, již obsahuje, jest v podstatě voda mořská, obsahující něco málo rozpustných látek bílkovitých a volně splývající amoebovitě buňky lymfové i zvláštní zbarvená zrníčka. Podrobnější uspořádání této soustavy je následující: Kanál okružní (céva okružní) umístěn v terči obejímaje jícen, z něho pak vychází výstředně a paprskovitě pravidlem patero kanálů ramenných (cév ramenných), vždy jeden do jednoho ramena, probíhajících nad žlábkem nožkovým celou délkou ramena a zakončujících slepě ve špiče jeho v liché tykadlovité nožce. Od každého z kanálů ramenných odvětvují se příčně z obou stran kanálky postranní postupující za sebou pá-

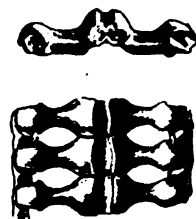

Č. 1848. Porcellanaster caeruleus Wyv. Thom. Plátky nožkové a) z předu, b) se svrchní strany (zvětš.).

vedlejších ústíků. Každý z přívěsků upevněn jest po celé své délce na hřbetní stěnu ramena dvojmě mesenteriem. Na rozhraní mezi žaludkem a konečníkem umístěn věnec druhých přívěsků slepých; jsou menší předešlých, počtem a úpravou bývají velmi proměnlivé. Účelem obou přívěsků jest asi rozšíření plochy zaživací. Soustava cév vodních jest u hč jako u ostnokožců vůbec soustavou kanálů tekutinu obsahujících, skládající se základem z kanálů okružního a z kanálů ramenných. Povstala z jedné části vychlípeniny prvotné dutiny zaživací i jest vnitřek kanálů jejich vyložen epitelem vířivým, tekutina pak, již obsahuje, jest v podstatě voda mořská, obsahující něco málo rozpustných látek bílkovitých a volně splývající amoebovitě buňky lymfové i zvláštní zbarvená zrníčka. Podrobnější uspořádání této soustavy je následující: Kanál okružní (céva okružní) umístěn v terči obejímaje jícen, z něho pak vychází výstředně a paprskovitě pravidlem patero kanálů ramenných (cév ramenných), vždy jeden do jednoho ramena, probíhajících nad žlábkem nožkovým celou délkou ramena a zakončujících slepě ve špiče jeho v liché tykadlovité nožce. Od každého z kanálů ramenných odvětvují se příčně z obou stran kanálky postranní postupující za sebou pá-

*

rovitě v pravidelných mezerách a vnikající do příslušných nožek, na jichž vrcholu slepě zakončují. Od kanálu okružního provedeno jest spojení soustavy cev vodních se zevnějším. Vychází z něho nahoru ve směru meziramenném kanál vápenný, jenž pomocí konečného váčkovitého odstavce (ampulla) spojen jest s hoňní stranou terče a otvírá se tu ven zvláštním otvorem (madreporit) blíže vrcholu terče ve směru meziramenném na zvláštním plátku (deska madreporová). Kanál vápenný bývá silně zvánpatělý (avšak i jiné

umístěn jeden váček v jednom meziramenní, vyjma to, v němž jest kanál vápenný. Jinak vyskytují se častěji od toho odchylky, tak některé druhy rodu *Astropecten* mají vedle uvedených ještě dva váčky v meziramenní, v němž jest kanál vápenný, *Astropecten aurantiacus* mívá pak v každém meziramenní 2—4 váčky. Tělesa Tiedemannova jeví se býti chvostky rourek spletených pojivem a ústících do kanálu okružního, vždy po páru v jednom meziramenní (v meziramenní kanálu vápenného bývá často jen jediný chvostek), po obou stra-

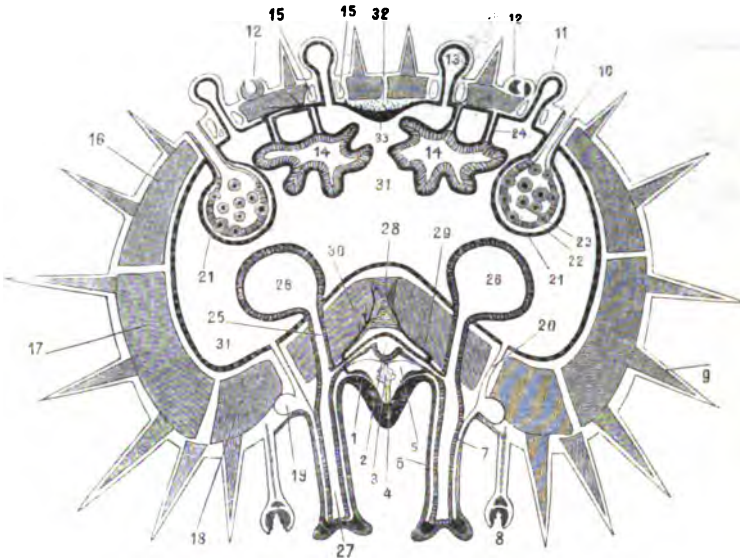

C. 1849. Příčný řez ramenem hvězdice (schematicky) dle Lauga.

1. Postranní větev II. části nervové soustavy. — 2. Ramenná větev soustavy vodních cev. — 3. Pokračování očního ústroje v dutině pseudohaemální větve ramenné (5). — 4. Ramenná větev I. části nervové soustavy. — 6. a 7. Pseudohaemální větvičky nožky opatřující. — 8. Pedicellarie stopečkatá. — 9. Osten. — 10. Otvor pohlavní. — 11. Papula. — 12. Pedicellarie přisedlá. — 13. Dutina papuly. — 14. Obě větve ramenné slepých přívěsků roury zaživací. — 15. Dutiny obejmující papuly ve stěně tělní. — 16. Hoňní plátek postranní. — 17. Dolní plátek postranní. — 18. Plátek rýhový. — 19. Postranní větev pseudohaemální. — 20. Větvička spojující postranní větev pseudohaemální s dutinou ramena. — 21. Peritoneální povlak dutiny tělní. — 22. Část genitálního oddílu mizního. — 23. Vaječník. — 24. Jedno z mesenterii upevňujících slepý přívěsek roury zaživací na stěnu ramena. — 25. Větvička cev vodních vedoucí do váčku či ampully (26). — 27. Větvička vodních cev nožku zásobující. — 28. Svrchní a spodní příčný sval spojující dva protilehlé plátky nožkové (30). — 29. Větvička II. části nervové soustavy. — 31. Dutina tělní. — 32. Podélný pás svalový hřbetní strany ramena. — 33. Ramenná větev III. části nervové soustavy.

částky soustavy cev vodních mohou se takými státi), uvnitř pak mívá četné i mezi sebou všelijak splývající záhyby. Otvor jeho pak není jednotný, nýbrž jeví zevně žlábký paprskovitě do středu směřující, na jejich pak dně četné otvorky dovnitř vedoucí. U některých tvarů pětiramenných a některých víceramenných vyvinuto bývá více kanálů vápenných s příslušnými otvory zevními, i pravidlem umístěn pak bývá vždy jeden v jednom směru meziramenném. Do kanálu okružního vedle kanálu vápenného a kanálů ramenných ústí ještě, a to vždy ve směrech meziramenných, zvláštní částky soustavy, t. zv. váčky Poliho a tělesa Tiedemannova.

Váčky Poliho jsou tělesa hruškovité podoby s dlouze krkovitým vývodem. Pravidlem bývá

nách vývodů váčků Poliho. Váčky Poliho i tělesa Tiedemannova pokládány jsou za žlázy lymfové, v nichž původ mají amoebovité buňky lymfové v kanálech vodních cev splývající. Postranní kanálky nožky zásobující neprobíhají jednoduše. Každý z nich vyšed z kanálu ramenného odvíduje větvičku, jež ubírá se mezi dvěma sousedními plátky nožkovými nahoru do dutiny ramena a zde slepě končí naduřující ve stažitelný váček (ampulla), u mladých h-ic a některých dospělých jednoduších, u jiných dospělých dvojitý. Stahováním váčků tlačena jest tekutina do nožek, zpětný postup její do kanálu ramenného zamezuje okružní klapka umístěná při východu kanálků postranních z kanálu ramenného. Nožky seřaděny jsou v rýze nožkové ve dvou řadách (biserialní)

u čel. *Asteriidae* ve čtyřech řadách (quadri-seriální), však i tu jsou v mládí původně seřazené dvouřadé. V mládí jsou nožky jednoduché zakončující kuželovitě. Tento tvar po-

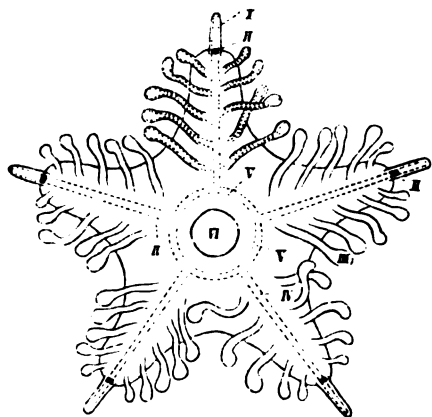

Č. 1850. Soustava vodních cev mladé hvězdice.

I. Lichá nožka tykadlovitá na konci ramena a oční skvrnou (II.) na základě svém. — III. Nožka. — IV. Ramenná větev vodních cev. — V. Okružní kanál soustavy vodních cev. — VI. Otvor ústní.

držují některé h. i v dospělosti, namnoze však u dospělých tvarů nožky původní podobu zachovávají pouze na koncích ramen, zakončující jinak terčkem přisavným. Nervo v á s o u s t a v a h-ic složena jest, jako u ostnokožců bývá pravidlem, ze tří částí: 1. z části zásobující zpodní část těla (orální), 2. z části těsně nad první se prostírající a 3. z části zásobující svrchní část těla (apikální). Část první skládá se z prstence objímajícího dutinu ústní a z ramenných větví paprskovitě z něho vycházejících tak, že vždy jedna větev jedním ramenem probíhá. těsně nad ryhou žlábkovou až do špičky jeho. Prstenec i větve jsou stouštěninou epithelu stěny tělní, s níž zůstávají trvale spojeny. Skládají se z buněk obrvených a z vláken podélně probíhajících. Z prstence vyniká spleť vláken nervových zásobující rouru zaživací, z větví ramenných spleť vláken zásobující stěnu tělní a hlavně nožky. Druhá část soustavy nervové, nejsouc dosud dostatečně prozkoumána, skládá se asi z prstence umístěného nad prstencem první části, z něho pak vybíhají do každého ramena dvě větve, těsně po obou stranách větve ramenné části první. Část druhá zásobuje asi četnými vlákny svými jednak svalstvo ústní, jednak zpodní svalstvo ramen. Třetí část nervové soustavy skládá se z větví ramenných, jež (vždy jedna v jednom rameni) středem pod svrchní stěnou ramena probíhají a v terči ústředně se stýkají. Část tato zásobuje vlákny svými svalstvo svrchní stěny tělní. Ústrojí smyslových mají h. po skrovnu. Jsou tu toliko oči vyvinuty, jejichž nositeli jsou lichá tykadla zakončující řadu nožek na špičce ramen, ta, v nichž končí slepé ramenné kanál ced vodních. Na základě každého tykadla a sice na straně k ústům

obrácené umístěna jest červená skvrna oční. Tato složena jest z četných shloučených pohárků, jež vyloženy jsou sloupečkatou kutikulou a jejich stěny tvořeny z buněk pigmentových a bezbarvých smyslových. Vyměšovacího ústrojí podobného, jako jest u jiných zvířecích skupin, h. nemají. Dýchání děje se u nich jednak nožkami, jednak t. zv. papullami. Jsou to tenkostěnné, puchýřkaté vypuliny stěny těla, velmi citlivé i stažitelné. Roztroušeny bývají u jedné h-ic jen na hofením povrchu těla, u jiných na celém povrchu. Soustava krevní tak vyvinutá, jako jest vyjma hadice u ostatních ostnokožců, dosud jest u h-ic pochybnou. Složitě však tu vyvinutá jest soustava mizní, jejíž některé oddíly dříve i dosud vykládány jsou za soustavu krevní. Poměry soustavy mizní, ač dosud ne úplně prozkoumány, jsou asi následující. Nejvýznačnějším oddílem jejím jest t. zv. kanál osní (axiální sinus), jež povstává z části dutiny tělní. Prochází dutinou terče těsně ve společnosti vápenného kanálu, jež celý objímá. Uvnitř vyloženy jest epithelem vířivým a obsahuje t. zv. ústroj osní (axiální orgán). Tento upevněn jest mesenteriem na stěnu kanálu osního i složen jest ze sřovitého pojiva a buněk dávajících vznik amoebovitým buňkám lymfovým. Na hofe spojen jest kanál osní se zevnějškem, totiž část otvůrků desky madreporové přímo do něho se otvírá, dole spojen jest s oddílem t. zv. pseudo-haemálním. Oddíl tento těsně se přimyká k první části soustavy nervové. Možno rozeznávat prstenec pseudo-haemální umístěný těsně nad prstencem nervovým a ramenné větve pseudo-haemální, jež vycházejíce z prstence

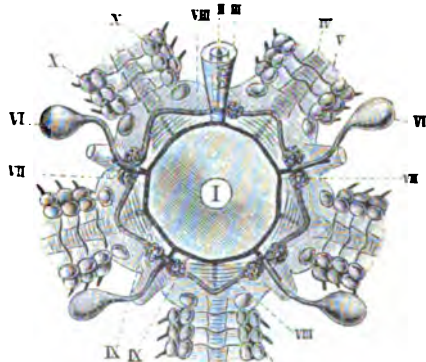

Č. 1851. Část soustavy vodních cev a mizní u hvězdice *Asterina gibbosa* při pohledu z vnitřka či z dutiny tělní (dle Cuénota).

I. Otvor ústní uprostřed bílý ústní. — II. Kanál vápenný. — III. Kanál osní. — IV. Příčné svalstvo plátek nožkových (V.). VI. Váčky Poliho. — VII. Tělesa Tiedemannova. — VIII. Kanál okružní vodních cev. — IX. Okružní kanál (prstenec) pseudo-haemální. — X Váčky či ampuly.

pseudo-haemálního provázejí po celé délce ramenné větve nervové, těsně jsouc nad nimi umístěny. Prstenec i větve ramenné obsahují tekutinu podobnou tekutině tělní, obojí jest pak podobna ve složení svém tekutině ced vodních. Dutina prstence i větví ramenných:

přepažena jest příčkou podélnou i uzavírá zvláštní provazec buněčný, jenž jest ve spojení s prodlouženinou ústroje osního. Rovněž příčka jest ve spojení s prodlouženinou mesenteria upevňujícího ústroj osní na stěnu kanálu osního. Prstenec pseudohaemální otvírá se do dutiny terče paterem kanálů, jež z něho nahoru vycházejí ve směrech meziramenných. V každém ramenu větev pseudohaemální pro-

ramena). Kanál osní jest ve spojení ještě s jedním oddílem soustavy mízní, možno jej nazvati oddíl pohlavní, poněvadž přimyká se těsně k žlázám pohlavním. V hořeni části své totiž spojen jest kanál osní s prstencovitým kanálem obmykajícím konečník. Z tohoto prstence vychází ve směrech meziramenných patero párů větví i prodlužují se až k základu žláz pohlavních, jichž veškerý povrch obejmají.

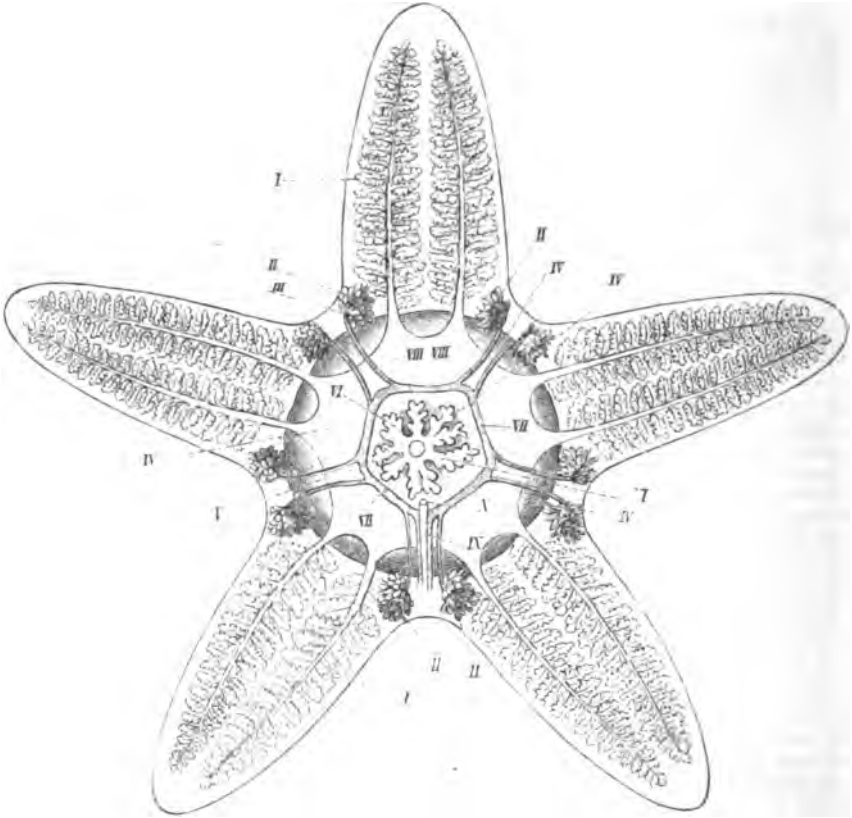

C. 1852. Soustava zaživací a pohlavní ústrojí hvězdice (schematicky).

I. Jedna z obou ramenných větví slepých přívěsků roury zaživací. — II. Žláza pohlavní s otvorem vývodním (III) — IV. Zaludek. — V. Otvor řitní. — VI. Věvec druhých přívěsků slepých. — VII. Prstenec mízní oddílu genitálního s párovitými větvemi (VIII.) jdoucími ku žlázám pohlavním. — IX. Vápený kanál s otvorem zevnějším (X).

vázána jest po každé straně postranní větví pseudohaemální, spojena jest pak s oběma příčnými spojkami, jež v pravidelných přestávkách vycházejí z ní vždy mezi dvěma sousedními nožkami. Z větve ramenné i obou větví postranních vycházejí větévky zásobující nožky. Každá nožka má dvě takové větévky vodní cévu nožkovou po celé délce provávající, jednu od větve ramenné a druhou od větve postranní. I dutina ramen jest v otevřeném spojení s oddílem pseudohaemálním. Provádějí je větévky z větví postranních vystupující v pravidelných přestávkách vždy mezi dvěma sousedními plátky nožkovými (ve směru délky

Prstenec i větve obsahují buněčný provazec (zvláštním mesenteriem na stěnu jejich zavěšený), jenž jest prodlouženinou ústroje osního máje i totožné s ním složení. Z větví prodlužuje se provazec přímo do žláz pohlavních, kteréž v mládí z něho původ svůj berou pučením. Žlázy pohlavní jeví se býti chvosty rourek připevněné jednou stranou ku stěně tělní, kdež otvorem jednoduchým, zřídka skupinou otvůrků (rody *Asterias*, *Solaster*), přímo ven se otvírají. Žláza pohlavních bývá buď patero párů neb patero párovitých řad. V případě prvním jsou umístěny buď v dutině terče, vždy pár při základech jednoho ramena, nebo

prodlužují se až do dutiny ramen (u čeledi *Echinasteridae*, *Linckiidae*). Otvory vývodní nalézají se též při základech ramen, pravidlem na hořením okraji terče, výjimkou u *Asterina gibbosa* na dolním okraji. Jsou li vyvinuty po hlavní žlázy v pateru párovitých řadách (u čeledi *Astropectinidae*, *Pentacerotidae* a *Gymnasteriidae*), má každá jednotlivá žláza v řadě svůj otvor vývodní; umístěny jsou pak žlázy ty buď opět v dutině terče při základech ramen a vývodní jich otvory též při základech ramen na svrchní straně terče, nebo žlázy prodlužují se až do dutiny ramen (u rodu *Luidia* až do špičky ramen) a vývodní jich otvory umístěny jsou párovitě na hřbetní straně ramen. H. jsou pohlaví odděleného. Vajíčka pouštěna bývají ven do vody, u některých tvarů však (*Retaster*, *Marsipaster*, *Calyptroaster*, *Benthaster*, *Fteraster*, *Hymenaster*) zařazena jsou na hřbetě zvláštní plodiště. Paxilly jejich jsou neobyčejně veliké, hvězdotvorné jejich konce spojeny jsou vespolek blanou i utvořena tak mezi bianou a hřbetní stěnou tělního prostora, v níž vajíčka bezpečně se mohou přechovávat a z nich mladé hvězdice líhnou. Plodiště otvírá se ven otvory po stranách ramen (pravidelně se opakujícími) četnými menšími otvory v blaně a hlavním velkým otvorem nad vrcholem terče, opatřeným pravidlem velikou pětídílnou klapkou. U některých jiných h-ic (druhy rodů *Asterias* a *Echinaster*) jest nejjednodušší plodiště tím způsobem, že ramena svinují se přes vajíčka na dolní straně těla nashromážděná. Vývoj děje se pravidlem proměnou, prostřednictvím volných larev, hlavně těch, jež zvány jsou *Brachiolaria* a *Bipinnaria*, o čemž podrobněji bude jednáno ve článku Ostnokožci. U tvarů s plodištěm bývá vývoj zkrácen. H. mohou se též množiti způsobem nepohlavním, což souvisí s činností omlazovací (regeneraci), jež u h-ic nejvíce mezi všemi ostnokožci jest rozvinuta. Odtržené části terče i ramen mohou se novými nahraditi, však i odtržené rameno může se někdy doplniti vypučením nového terče a scházejících ramen (t. zv. kometové tvary h-ic, hlavně u čel. *Linckiidae*). U *Linckia multiflora* pozorován dokonce případ, kde na místě utržené části jednoho ramena rozvinula se nová h. Množení nepohlavní (schizogonie) děje se tu rozpoštěním těla a doplněním jeho pučením (druhy rodu *Asterias*, *Asterina Wega*, *Cibrella sexradiata*, *Stichaster albus*). Modifikovaný způsob takového množení pozorován u čel. *Linckiidae*, kdež ramena od terče se odškrcují a pak nejen terč doplňuje se novými rameny, nýbrž i každé rameno doplňuje se novým terčem a scházejícími rameny.

H. jsou veskrze živočichy mořskými. Pohyby jejich plazivé pomocí nožek podporovány jsou celkovými pohyby ramen. Jsou zvířaty dravými, napadají hlavně koryše, měkkýše a

menší ryby, jež požírají pomocí úst a částečným vychlpením žaludku. Vyhynulé h. vyskytují se již od nejstarších útvárů počínaje. V palaeozoických útvarech převládají tvary s nožkovými plátky střídavě sestavenými. Byly stanoveny jakožto zvláštní vyhynulá podtřída h-ic *Encrinasteroidea* (z rodů nečetných známější jsou *Aspidosoma* Gf. a *Archasterias* Müll. z devonu) na rozdíl od žijících zástupců zahrnutých do podtříd *Euasteroidea*. Již v devonu vyskytují se však tvary žijícím podobné, tak vyhynulý rod *Xenaster* Simonow; v triasu jsou našim přibuzné, však vyhynulé rody *Trichasteropsis* Eck a *Pleuraster* Eck. V útvaru jurském a křídovém vyskytují se již zástupci nyní žijících rodů, jako: *Asterias*, *Solaster*, *Goniaster*, *Luidia*, *Astropecten*. V třetihorách jsou zbytky nepatrné. Celkem náležejí vyhynulé h. k řídkým zkamenělinám vyskytující se narmnoze jen v úlomcích nebo nezřetelných otiscích. Pokud se žijících h-ic týče, známe jich dosud asi na 130 rodů a na 700 druhů. Veliká část nových rodů (34) a druhů (184) poznána výpravou »Challenger«, kteráž vůbec mnoho k známostem o h-icích přispěla. Tak poznány četné tvary hlubinné, jich vztahy k tvarům v menších hloubkách žijícím, velmi zajímaví zástupci čeledi *Porcellanasteridae* a *Pterasteridae* a j. Soustavně možno tříditi h. žijící dle Perriera na čtyři řády: 1. *Paxillosa* (tvary se zřet. plátky okrajními a s paxillami na hřbetní straně). Zahrnují čeledi *Archasteridae* a *Astropectinidae*; 2. *Valvulata* (tvary se zřetelnými plátky okrajními, pedicellariemi přisedlými, bez paxill. Zahrnují čeledi *Pentagonasteridae*, *Pentacerotidae* a *Linckiidae*); 3. *Spinu-*

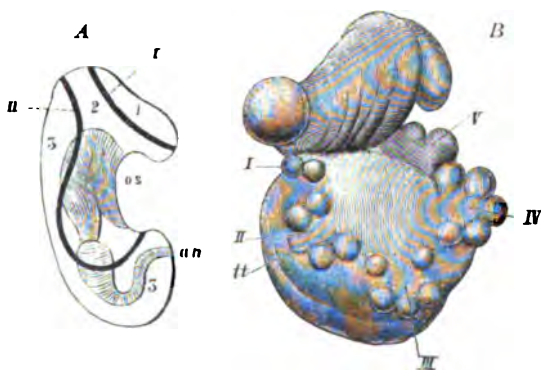

Č. 85: A) Larva hvězdice zvané Bipinnaria. I. předústní pás obrvený; II. kolustní pás obrvený; 1. temenní okrásek; 2. kolustní okrásek; 3. zadní okrásek; os ústa; an říť soustavy žaživací. — B) Proměňující se larva hvězdice *Asterina gibbosa*; stadium 10. dne se strany levé a částečně břišní; I.—V. základy ramen hvězdice s konečnou nožkou tykadlovitou (II) a prvními páry nožek.

losa (tvary bez zřetelných plátek okrajních, s pedicellariemi přisedlými, s přetvořených ostnů. Zahrnují čel. *Pterasteridae*, *Asterinidae* a *Echinasteridae*); 4. *Forcipulata* (tvary bez zřetelných plátek okrajních, s pedicellariemi stopečkatými. Zahrnují čeledi *Brisingiidae* a *Asteriidae*). Dle Sladena možno tříditi žijící h. na dva řády: 1. *Phanerozoia* (se zřetel-

nými plátky okrajními. Zahrnují čel. *Archasteridae*, *Porcellanasteridae*, *Astropectinidae*, *Pentagonasteridae*, *Antheneidae*, *Pentacerothidae*, *Gymnasteriidae*, *Asterinidae*: 2. *Cryptozonia* (s nezřetelně vyvinutými plátky okrajními. Zahrnuje čel. *Linckiiidae*, *Zoroasteridae*, *Stichasteridae*, *Solasteridae*, *Pterasteridae*, *Echinasteridae*, *Heliasteridae*, *Pedicellasteridae*, *Asteriidae*, *Brisingiidae*).

Literatura: Müller a Troschel, *System der Asteriden* (Brunšvik, 1842; Gray, *Synopsis of the species of starfish in the British Museum* (Londýn, 1866); Perrier, *Révision de la collection de Stellérides du Musée d'hist. nat. de Paris* (Paříž, 1875—76); Al Agassiz, *North American starfishes* (Mem. of the Museum of Comp. Zool. Vol. V. No 1., Cambridge Mass., 1877); Perrier, *Mémoire sur les étoiles de mer, recueillies dans la mer des Antilles et le golfe du Mexique* (Paříž, 1884); Sladen, *Report on the Asteroidea* (Report on the scientific results of the Voyage of H. M. S. Challenger; Zoology, Vol. XXX. Londýn, 1889). Šc.

Hvězdičky viz Distinkce.

Hvězdlloe: 1) H. Nové, městys na Moravě, hejt. Vyškov, okr. Bučovice; 142 d. 783 ob. č., 14 n. (1890), farní kostel sv. Jakuba ap., 3tř. obec. a pokrač. hospodář. šk., pš. Opodál osada Zdrava a Voda s lázněmi. Nadační statek zaujímá 604,32 ha, náleží k němu zámek a dvůr, majetek augustiniánského kláštera u sv. Tomáše v Brně. Kostel a zámek připomíná se již ve XIII. st. — 2) H. Staré, ves t., fara a pš. H. Nové; 44 d., 242 ob. č. (1890), na hřbitově fil. kostel Všech Svätých.

Hvězdnice viz Aster.

Hvězdný čas (siderický č.) viz Čas (v astronomii).

Hvězdkapa (něm. *Sternhaufen*, *Sternschwarm*, fr. *amas d'étoiles*, angl. *cluster of stars*) je shluk hvězd stálíc, tvořících zvláštní skupinu. Většina jich jeví se oku jako mlhoviny (v. t.); skoro všechny ve starověku známé mlhoviny jsou h-py. U mnohých h-up třeba je mocných dalekohledů, by se rozlišily ve hvězdy. Dříve se mysliło, že všechny mlhoviny jsou h-py, že nemáme dosti mocných dalekohledů, bychom jednotlivé hvězdy v nich rozeznali. Spektrální rozbor však ukázal, že vlastní mlhoviny mají vidmo plynů, skládající se z jednotlivých světých čar, obyčejně tří, kdežto h-py rozlučitelne mají vidmo nepřetržitě. H py pouhým okem viditelné jsou Hyady a Plejady v Býku (v. t.); již Homér mluví o 6 Atlantidách (Plejádách), Hipparchos, Ptolemaios a Plinius uvádějí jich 7. Galilei napočítal jich 40, spalcovým dalekohledem viděti jich asi 230. Podobnou skupinu tvoří kštice Bereniky. Za to viděti můžeme h-py známé již ve starověku v Perseu a jele (Praesepe) v Raku dobrým okem, ale nerozeznáváme v nich jednotlivých hvězd. To tčz platí o velmi jasné a husté h-pě mezi ζ a η Herkula. Vynikající h-py jižního nebe jsou 47 v Tukanu a mlhovina u ω Centaura. Tato má průměr 15—20 minut a složena je z hvě-

zdiček 14.—16. velikosti. H. v Centauru (č. 3504 seznamu J. Herschela) má 15 minut průměru a zdá se prostěmu oku býti kulatou skvrnou (jako vlasatice) jasnosti hvězdy asi 4.—5. velikosti. Popsána byla již Halleyem r. 1677 a skládá se z hvězdiček 13.—15. velikosti. Mnohé h-py jsou kulovité (Herschel je nazývá *globular clusters*). Četné hvězdičky, z nichž jsou složeny, jsou čím blíže ke středu tím hustější, že povstává bílá skvrna. Mnohé h-py jeví se při slabém zvětšení kulovitými, při silném nabývají jiného tvaru. H-py rozděleny jsou po nebi různě; vyskytují se buď po různu nebo hromadě jako zvrstveny, zvláště v Mléčné dráze a ve Mračnech Magelhaensových (*Nube-cula major* a *minor*). Rozdělení h-up vzhledem ke dráze mléčné studovali Friedr. May a Sidney Waters. Jest nápadno, jak věrně sledují h-py hlavní obrysy dráhy mléčné a jednotlivé záhyby. Jsou také h-py podvojně a pomnožné, zvláště na jižním nebi ve Mračnech Magelhaenských. Kdežto v dobách dřívějších jen se h-py zaznamenávaly, podnikli později Lacaille a Messier katalogisování a přesné určení míst h-up; k nim přidružil se později Vil. Herschel, jenž je překonal, a když syn John v práci otcově pokračoval, povstal katalog čítající 5079 mlhovin a h-up (»Catalogue of Nebulae and Clusters of Stars«, Phil. Tr. 1864). Mnohé h-py byly již přesně vyměřeny, na př. h. ve Vozkovi ($\alpha = 5^h 21^m$, $\delta = +35^\circ 45'$ pro 1890), Praesepe v Raku, h. χ Persea; jiné h-py vyměřili Lamont, Helmet, Schultz a j. Výtečné služby koná tu fotografie. Tak fotografovali h-pu v Herkulu (Messier 13), již objevil r. 1714 Halley, bratři Henry v Paříži a Scheiner v Postupimi, který ji pak i vyměřil. VR.

Hvězdonice, Jezdenice, Jezdonice, osada v Čechách u Vranova, hejt., okr. a pš. Benešov u Prahy, fara Kocerady; 8 d., 49 ob. č. (1890), mlýn a na Sázavě ložisko limonitu.

Hvězdonovice, osada na Moravě, hejt. a okr. Třebíč, fara a pš. Heraltice; 26 d., 173 ob. č. (1890), popl. dvůr.

Hvězdohraeo (astrolog) byl hvězdář nebo počtář, jenž z postavení hvězd budoucí věci předpovídal.

Hvězdohraectvi (astrologie, astro-mantie) jest domnělé umění předpovídati z běhu a vzájemné polohy hvězd budoucnost, najmě osudy lidské. U Řeků a Římanů znamenala astrologie (hvězdoslavi) tolik co hvězdářství (astronomie). Záhy poznána byla období, po nichž se zاتمění opakují, a sestoreny byly tabulky planetárních pohybů, z nichž možno bylo napřed vypočítati konstellace oběžnic. Z toho vyvinulo se zvláště u Chaldejců a Egyptanů jakési h., které ovšem do jisté míry bylo oprávněno, anoť i v době naší opět se objevilo; neboť bylo shledáno, že měsíc má vliv na jisté úkazy (přiliv a odliv) a že skvrny sluneční také souvisí s úkazy magnetickými atd. Ale k tomuto oprávněnému h. přidružilo se záhy jiné, t. j. umění, předpovídati z hvězd osudy lidí. Ačkoli tato myšlénka h. je docela

nesprávná a svědčí o zvláštním poblouzení lidského ducha, nelze h. (astrologii v nynějším smyslu) upřítí velkého významu kulturního a též hvězdářství bylo jím velice povzneseno. Mnohá pozorování byla vykonána kvůli h., mnohé výpočty, zejména hvězdářských tabulek pro oběžnice, byla opatřeny, mnohé výrazy utvořeny a mnoho jiného pořízeno bylo jen k účelům astrologickým, což vše hvězdářství velice prospělo. Mnozí hvězdáři znamenití nebyli by se uživilí, kdyby nebylo bývalo h. Tak i slavný Tycho Brahe, Kepler a 1

Toto h. má svůj původ asi ve veliké rovině prostírající se mezi Eufrátem a Tigridem. Neboť z vykopaných památek vychází na jevo, že již nejstarší obyvatelé této roviny měli ve své řeči výrazy hvězdářské a hvězdopravecké, že se tedy zabývali hvězdami a h-m. Nejstarší památkou hvězdopraveckou je asi vykopané veliké dílo hvězdářsko-hvězdopravecké Sargona I. z Agane, jež objeveno bylo v knihovně krále Assurbánipala a uveřejněno Angličanem Rawlinsonem. Z něho dovidáme se, že tehdejší hvězdoprací hlavně pozorovali Měsíc, Venuši a Marta a váhu kladli na jejich vzájemnou polohu. Také zatměním přikládána důležitost. Celkem bylo však h. této doby velice prosté. Nejspíše vyvinulo se z kultu hvězd, jež považovaly se za bohy; je na snadě připisovati jim vliv na osudy jednotlivců i národů. Od nich dostalo se snad h. k Egyptanům; o něm zde víme jen tolik, že bylo záhy ve spolku s lékařstvím a že hlavně prorokovalo z konstelací oběžnic, z polohy slunce a měsíce ke znamením zvířetníkovým.

Od Chaldejců dostalo se h. i k Řekům. Hérodot vypravuje, že mag. Osthánés, jenž prozáel Xerxa do Řecka, u Řeků tuto pověru hleděl rozšířiti. O Béróssovi povídá se, že svým prorokováním takové vážnosti došel, že mu Athénané na obecný náklad postavili sochu s pozlaceným jazykem. Pro poznání h. řeckého důležitá je básně Maximova, v níž obsažena jsou pravidla, jak zachovati se při různých poměrech a příhodách života; pravidla vztahují se vesměs k postavení měsíce. Řečtí lékaři domnívali se, že se některé nemoci mění postavením měsíce a oběžnic. Ze zpráv hvězdářů řeckého Gemina, jenž žil v Římě v 1. stol. př. Kr., vysvítá, že tehdejší hvězdoprací nedbali jen toho, na kterém místě zvířetníku některé z hlavních těl nebeských (Slunce, Měsíc, Merkur, Venuše, Mars, Jupiter, Saturn) se nalézalo, ale i vzájemných poloh jejich. Geminos je ostatně protivníkem této pověry, jež se tehdy v Římě zmáhati začala. H. rozmohlo se hlavně u stoiků, s jejichžto fatalistickým nazíráním na svět souhlasilo.

Za to v Římě nalezlo příznivou půdu a rozšířilo se hlavně mezi nevědomým lidem, kdežto vzdělanci se ho vzdalovali. Ovšem oddáni byli Římané záhy pověrám a státní náboženství jejich vyžadovalo auspicií a augurů. H. nazývalo se obyčejně *mathesis*, hvězdoprací sluli Chaldaeí, Babylonii, mathematici,

genethliaci nebo planetarii. Z dob republiky jmenuje se vážený hvězdopravec Lucius Tarutius Firmianus, jenž na popud přítele svého, učeného Varrona (116—28 př. Kr.), hvězdopravecky přesně vypočítati hleděl, kdy založen byl Řím. Cicero ve spise »De divinatione« uvádí dosti důvodů pro nespolehlivost h. Několikrát byli hvězdoprací z Říma vypovězeni, na př. Agrippou r. 33 př. Kr., Claudiem r. 52 po Kr., Vitelliem, Vespasianem, Diocletianem. Největšího rozkvětu dosáhlo starověké h. za římských císařů, z nichž mu byl na př. Augustus velmi oddán; jemu věnoval Marcus Manilius pět knih díla (Manilii) *Astronomica ad Caesarem Augustum*, nejstaršího to z astronomicko-astrologické literatury římské. H. byli dále oddáni Tiberius, Caligula (astrolog Sulla zvěstoval mu blízkou smrt), Nero, Otho, Titus, Domitián. O Nervovi, Hadriánovi, Antoninu Piu není to známo, ale ze 6. satiry Juvenalovy je patrné, že bylo h. tehdy váženo. Ani Tacitus nemohl se pověry té zcela odříci. Za Antonina Pia žil veliký hvězdář Claudius Ptolemaeus, jehož *Almagest* je nám hlavním pramenem pro hvězdářství starých. Připisuje se mu též hvězdopravecký traktát *Τετραβιβλος* (Čtverokniha), ale asi neprávem; ten sepsán byl spíše jmenovcem jeho, jenž za Nerona v Římě žil. Velikými astrology byli také Vettius Valens (*Ἀστρολογικαὶ ἀνθολογίαι*), Paulus Alexandrinus (*Ἐισαγωγή εἰς τὴν ἀποτελεσματικὴν*) a Firmicus Julius Maternus (v. t.), od něhož pochází nejobsírnější spis »*Matheseos libri VIII*«, v němž mluví se již o 12 domech nebeských. Z pozdějších císařů římských přáli zvláště h. Septimius Severus, Caracalla a Alexander Severus; tento dovolil dokonce hvězdopracím, aby založili v Římě veřejné školy, a poukázal jim roční plat. Jaké vážnosti h. se tehdy těšilo, svědčí zvláště sv. Augustin (354—430), jenž vyznává, že sám této pověře dříve byl oddán. Proti h. horlili zejména církevní otcové, mezi nimi zvláště Origenes. Gnóstikové a filosofická škola novoplatonická oddali se h.; zvláště jmenovati sluší známého komentátora matematického Procla Diadocha (410—485), jenž zůstavil přepracovaný spis »*Tetrabiblos*«. Od jeho žáka Marina máme důkladný životopis jeho a nativitu, snad jedinou pravou ze starověku. Naproti tomu zase Codex Justinianus kladl h. na roveň travičství.

Horlivě pěstovali h. Arabové a židovští kabbálisté; oni spracovali je soustavně. Vynikají Abú Mašar (Albumasar) v IX. stol., Abul-Hasan Alí (Albohazen kol r. 950) a al-Chábit (Alcabitius, Alchabitius, také kol roku 950), kteří napsali objemné kodexy, jež ve středověku často tiskem se vydávaly a vykládaly. První zanechal díla hvězdopravecká »*Flores astrologici*« (Aug. Vind., 1488, lepší překlad podal Ant. Stupa, Basilej, 1551) a »*De magnis conjunctionibus, annorum revolutionibus ac earum perfectionibus*« (tam., 1489); druhý získal si veliké vážnosti ve XIII. stol. spisem »*De judiciis astrorum*« (Benátky, 1485) a zavedl asi rozdělení h. na judiciální a při-

rozené; třetí zanechal knížku »*Libellus ysa-gogicus ad magisterium judiciorum astrorum*« (t., 1485). Od té doby šířilo se h. i mezi národy křesťanskými, největšího pak rozkvětu dosáhlo ve stol. XIV. a XV. Dvorní hvězdoprapectví vládli často říšemi, knížata, země a města měla dobře placené astrology. Ačkoli již koncem XV. stol. Paolo Toscanelli, Savonarola, Pico della Mirandola, později Theophrastus Paracelsus, Voss, Bardelon a Sturm proti astrologii brojili, přece ještě ve stol. XVI. a XVII. za Kateřiny z Medici, za Jindřicha III. a IV. ve Francii slavila vítězství. Nejslavnějším byl tehdy Nostradamus (Notredame), jenž svá proroctví po stech rozesílal, až jej Karol IX. učinil svým lékařem. Z Říma jeho proroctví byla zakázána, poněvadž prorokoval zaniknutí papežství. Kdežto někteří papeži h. do klatby dali, zabývali se jím opět jiní nejvyšší hodnostáři církevní. Také protestanti nebyli hvězdoprapectvé požery prosti. Melanchthon se jím velmi zabýval. V Anglii zejm. za Stuartovců bylo pěstováno. Paracelsus a Cardanus spojili h. s lékařstvím a léčbou. Od Cardana máme spis »*Encomium astrologiae*«. Ani Tycho Brahe a Kepler nemohli se od astrologie úplně odloučiti. Kepler sice praví, že h. nezasluhuje, aby se jím kdo zabýval, ale k vůli obživě je nucen je pěstovati; neboť, praví, kde by se octla rozumná matka astronomie, kdyby bláznivá dcera astrologie nic nevydělala. Přiznává Valdštejnovi získal prý si, předpověděv mu v Zahani r. 1629 budoucí štěstí. Horoskop ten se nám zachoval v »*Calendaria et opuscula astrologica*« (Kepleri Opera I, vydal Ch. Fritsch). Kepler sice nevěří, že by hvězdy měly vliv na osudy člověka, ale připisuje postavení oběžnic k zemi vliv na povětrnost a na mysl lidskou. Zvláště důležitý jsou mu aspekty, t. j. úhly, jež směrnice k oběžnicím svírají; rozeznává 7 účinných úhlů: 60°, 72°, 90°, 120°, 135°, 144° a 180°, jež nazývá Sextilis, Quintilis, Quadratus, Tri-nus, Sesquadrus, Biquintilis, Oppositus. Mají vztah k poměrům hudebním atd. Z Čechů byli skoro všichni hvězdáři středověcí zastanci h. (Mistr Havel, Křišťan z Prachatic, Martin z Lenčice a j.). Poněvadž někteří méně svědomití a obeznalí hvězdoprapectví planými svými pranostikami klidné občany hrozným vyličováním budoucích neštěstí klamali, ustanovila se už záhy universita pražská, aby se podobné pranostiky psaly některým mistrem (*astronomus publicus*, viz J. Smolik, *Mathematikové v Čechách*, str. 18). Minuce a kalendáře středověké obsahovaly znamení a povahy planet, aspekty, povahu roku co do úrody, povětrnosti, nemocí a válek, budoucí štěstí stavů, zemí a národů. (Viz Palacký, O pranostikách a kalendářích českých, ČČM., 1829.) I slavný hvězdář český Tadeáš Hájek z Hájku, ač byl rázným protivníkem klamání hvězdoprapectvého, byl přece přinucen okolnostmi, že aspekty r. 1558 vynechané do minucí svých opět pojal. Teprve v XVII. stol. zanikla pověra tato, aspoň mezi vědci; neboť soustava Kopernikova, čím dále, tím všeobecněji za pra-

vou uznávaná, vynalezení dalekohledu a zdokonalení početních method vzbudilo tolik nových myšlének a objevů, že nezbylo času na marnou spekulaci. Povstali sice ještě někteří obhájcí h., tak Bap. Morin (1583—1656), jehož »*Astrologia gallica*« byla plodem práce 30leté, J. W. Pfaff, jehož spisy »*Astrologie*« (Bamberk, 1816) a »*Der Stern der drei Weisen*« (t., 1821) divně se v našem století vyíjmají, ale k novému životu již ji nevzkřísili. Na východě arci, v Persii, Indii a Číně, požívá h. ještě nyní veliké vážnosti.

H. dělí se dle soustavy ve středověku zbudované na přirozené a pozitivní čili soudné (judiciální). H. při rozené týká se světa mimo nás, makrokosmu, a předpovídá povětrnost, vzrůst rostlin (úrody) a zvířat, kde a jak naleztí možno kovy atd.; je to po větším díle fantastická meteorologie. H. pozitivní zabývá se osudem člověka (mikrokosmem). Aby osud něčí předpověděl čili určil jeho nativitu, postavil hvězdoprapectví nejprve horoskop jeho, t. j. hledal onen bod ekliptiky, který při narození jeho vycházel. Potom rozdělil se rovník nebeský počínaje tímto bodem na 12 stejných dílů; jimi a poledníkovou čarou procházející roviny rozdělily zdánlivou kouli nebeskou na 12 sférických nestejných dvojúhelníků, jež se nazývaly domy. Tyto počítaly se od východu pod obzor, tedy směrem opačným dennímu pohybu zdánlivému, a měly zvláštní jména a příslušný význam (dle Ozanama): I. dům života, II. dům bohatství, III. dům bratrů, IV. dům rodičů, V. dům dětí, VI. dům zdraví (nebo sluhů), VII. dům manželství, VIII. dům smrti, IX. dům náboženství (piety), X. dům hodnosti (povinnosti), XI. dům přátel a XII. dům nepřátel. Z těchto domů a znamení zvířetníkových sestavil se obrazec nebeský (horoskop) a do každého domu zapisovala se délka tam vstupujícího bodu ekliptiky a oběžnice tam připadající, pak oba uzly měsíce (♋, ♎) a konečně tak zvané kolo Stěstěny (♄), t. j. bod tak vzdálený od měsíce jako první dům od slunce. Potom sestavila se tabulka astrologická (*speculum astrologicum*), do níž zapisovalo se pod 12 znamení zvířetníkových (♈, ♉, ♊, ♋, ♌, ♍, ♎, ♏, ♐, ♑, ♒, ♓) 7 oběžnic dle délek a jejich aspekty, z níž pak snadno bylo naléztí vzájemnou polohu oběžnic, na př. ♋ Δ ♎, ♊ ♋ ☉, ♎ ✕ ☾ atd. Z horoskopu a z této tabulky, jež se nám zachovala na př. v díle Mart. Pegius »*Geburtsstundenbuch*« (Basilej, 1570), soudilo se pak dle určitých pravidel na osudy novorozence. Hlavní pravidla h., jež Sextus Empiricus ve spise proti hvězdoprapectvům (»*Adversus astrologos*«) sděluje, jsou: Z oběžnic jsou některé příznivé, jiné nepřiznivé. Jupiter a Venuše jsou vždy člověku příznivy, pňnášejí štěstí, Saturn a Mars nepřiznivy, věští neštěstí. Merkur kolísá, Slunce a Měsíc, ač největší a nejmocnější, působí různě na různých místech. Každé oběžnici připisovaly se zvláštní vlastnosti a působnost na přírodu a člověka. Každá oběžnice měla stanoviště, v němž působila nejmocněji, to nazývalo se »*vyvýšením*« (ὕψωμα), a proti

lehlé místo ve zvířetníku bylo »snížení«, kde působila nejslaběji (*ταπεινομα*). Znamení zvířetníková jsou přízniva, vládnou-li jimi oběžnice příznivé, jinak nepřizniva. Nejpůsobivější jsou oběžnice ve svých domech. Je-li oběžnice v domě jiného vladaře, působí obě buď stejně, nebo se účinky jejich částečně ruší. Z konstelací oběžnic je konjunkce přízniva, opozice zkázonosna, trinus přízniv, quadratus nepřizniv, sextilis přízniv. Pořad a znamení ve h. jsou tato: Saturn ♄, Jupiter ♃, Mars ♂, Slunce ☉, Venuše ♀, Merkur ☿ a Měsíc ☾. Táž znamení měly ve středověku kovy: olovo, cín, železo, zlato, měď, rtuť a stříbro. Poněvadž počet oběžnic právě souhlasil se 7 dny týdne, zdálo se starým, že počet jejich je úplný a že tato shoda není nahodilá, že má hlubší příčinu asi tu, že oběžnice vládnou po sobě dobami denními nebo hodinami. Připadali totiž 1. hodina prvního dne nejvyšší oběžnici, Saturnovi, druhá Jupiteru atd., připadnou Saturnovi opět hodina 8., 15. a 22., tedy 23. Jupiteru, 24. Martu, tedy 1. hodina druhého dne Slunci atd., až po týdnů řada je vyčerpána a Saturn 8. dne opět první hodinou vládne. Označili se pak oběžnice, počínající den, jménem vladaře dne, následuje pro vladaře dní tento pořádek ♄, ☉, ☾, ♂, ♃, ♀ a dle toho pořádku pojmenovány byly dny téhodne: Dies Saturni (sobota), Solis (neděle), Lunae (pondělí), Martis (úterý), Mercurii (středa), Jovis (čtvrtek), Veneris (pátek), s čímž srovnávají se jména německá, francouzská, anglická, vláská; kdy a kým se to stalo, ovšem se neví; dle Diona Cassia zdá se, že byli to Egypťané. Pravidlo, že ta oběžnice stane se vladařem roku, jejíž číslo se objeví jako zbytek při dělení letopočtu zmenšeného 4 číslem 7, povstalo asi teprve ve středověku. Každé znamení zvířetníku dělilo se na 3 díly o 10 stupních, jež nazývaly se dekany. Každému dekanu, ano i stupni příslušel jistý vladař, planeta.

Podrobnosti hvězdopraveckých zásad, vlastností a působení oběžnic atd. podává Ernst Klein ve spise »Handbuch d. Astrologie« (Berlín, 1891) nebo Dr. A. Drechsler v »Astrolog. Vorträge zur Einführung in das Verständnis des Systems u. d. Gesch. der Astrol.« (Dražďany, 1855). Nejúplnějši literaturu h. podali Houzeau a Lancaster ve II. díle »Bibliographie générale de l'astronomie« (Brussel, 1882). Dějiny h. ve starověku vydal A. Häbler, Astrol. im Alterthum (Cvikov, 1879); viz též Maury, La magie et l'astrologie dans l'antiquité et au moyen âge (Pař., 1877); Mensinger, Über ältere u. neuere Astrologie (Berlín, 1872); Hanckel, »Westermanns-Monatshefte«, sv. 25. VRy.

Hvězdosloví (astrologie) znamená u Řeků a Římanů tolik co hvězdářství (astronomie), totiž nauku o hvězdách

Hvězdoň viz Callitrichaceae.

Hvězďov (*Höflitz*), ves v Čechách, hejt. Č. Lípa, okr., pš., fara Mimoň (část Svěbořice); 82 d., 526 ob. n. (1890), zř. šk., na počtoce mlýn Nový Dvůr, mimo to 3 mlýny, 2 pily, brusírna skla, myslivna Pincký a sa-

mota Paulinenhof. V XVI. stol. jmenuje se tu H. Nový a Starý.

Hvězďová komora, Court of the Star Chamber nebo krátce Star Chamber viz Britannie Veliká (Soudnictví) str. 695.

Hvězďovci (*Gephyrea*), skupina mořských červů postavení v soustavě dosud neustáleného. Tělo jejich jest v ose předozadní protáhlé,

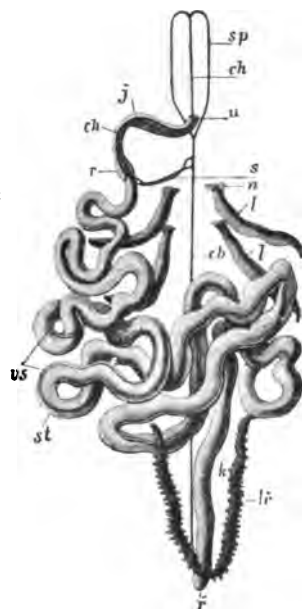

Č. 1854. Hvězďovci: Soustava zažívací, cévstvo a ústroje vyměšovací u rodu *Echiurus*. u ústa, j jícen, r rozšířenína jícnová, st žaludek střevní, vs vedlejší střevo, k konečník, f řit, cb céva břišní, sp vidlice cevní, ch céva hřbetní, s obě větve cevní spojující cévu hřbetní a cévou břišní, l oba páry typického ústrojí vyměšovacího, u nálevka ústrojí vyměšovacího, lf řítní ústrojí vyměšovací (anální roury).

nejeví žádného článkování dle typu červů kroužkovitých, neb ukazuje u některých tvarů na původní článkovitost opakovaním jistých ústrojů. Velikost jeho bývá nepatrná (jeden až několik cm), až i značná (druhů rodu *Sipunculus*, *Thalassema gigas* přes 40 cm délky). Povrch jeho bývá buď hladký neb vrásčitý, příčně kroužkovaný nebo k tomu podélně ryhovaný (*Sipunculidae*), často bradavkatý, u některých bývá na přídě ostnité, u rodu *Phoronis* jest tělo tenkostěnné skryto v chitínové rource. Štětiny typické u červů štětinatých vyskytují se tu toliko u čeledi *Echiuridae* (pár hákovitých štětín na břiše na předu těla). Ze zvláštních přívěsků na těle vytknouti jest: dvojité částečný věnec ostnítých štětín na zadku těla u rodu *Echiurus*, ocasní přívěsky posazené bradavkami u rodu *Priapulus*, dvojitý štít tělní, na předu a na zadu, u rodu *Aspidosiphon*. Přída těla jest různě upravena: buď opatřena chobotnatým lalokem, jenž má na zpodu obrvený žlábek k ústům vedoucí (čel. *Echiuridae*), buď proměněna v silný zatažitelný rypák, na jehož vrcholu jsou ústa obklopena tykadly (čel. *Sipunculidae*), nebo bez nich (čel. *Priapulidae*) nebo má podkovovitý nosič s tykadly ústa obklopujícími (čel. *Phoronidae*). Stěnu tělní tvoří hypodermis se zřetelnou kutikulou, svalstvo stěny tělní bývá mocně vyvinuto a to jak okružní (vnější), tak i podélné (vnitřní). U čeledi *Sipunculidae* a *Priapulidae* vsunuje se mezi obojí svalstvo tenčí vrstva svalů příč-

ných (diagonálních), u Sipunculid probíhá okružní a podélné svalstvo ve svazcích odpovídajících povrchnímu ryhování. U tvarů se vchlipitelným rypákem rozlišují se ze svalstva podélného silné páry svalů, zatahovači (retraktoři) rypáku, upevněné předním koncem společně na předě rypáku, zadním pak koncem jedny na předětrupu, druhé ve střední části trupu. Soustava zaživací jest u všech h-ců dobře vyvinuta. Na přední části roury zaživací možno rozeznávat dutinu ústní, hltan a jícen, u Echiurid jest patrna ještě naduřelá rozšířenina jícnová, u Priapulid jest hltan uvnitř vyložen stlsslou kutikulou a o zbrojen vyčnívajícímí zoubkatými výrostky. Střední část (žaludek střední) bývá velmi dlouhá, k ní připojuje se krátká část zadní (konečník) otevírající se řiti na venek. U Priapulid žaludek střední probíhá v malých záhybech středem dutiny tělní, přechází v konečník a ústí ven na konci těla v poloze hřbetní. Stejně tak ústí ven zaživací roura Echiurid, však střední žaludek jest velmi dlouhý a vlnitý, probíhá dutinou tělní v četných kličkách. U Sipunculid a Phoronid probíhá žaludek střední až na konec těla, tu se však ohýbá zpět a vrací se ku předu, vchází pak do krátkého konečníku, jenž otevírá se ven řiti na přední části těla na straně hřbetní. U Sipunculid obě části žaludku středního, do zadu se ubírající i ku předu se vracějící, jsou vlnuté probíhající v četných mezi sebou se vinoucích závitcích. U těže čeledi v žaludku středním na břišní straně běží obrvená rýha až do konečné části jeho, kdež vchází do slepého přívěsku ovinutého kolem této části. U Echiurid v žaludku středním

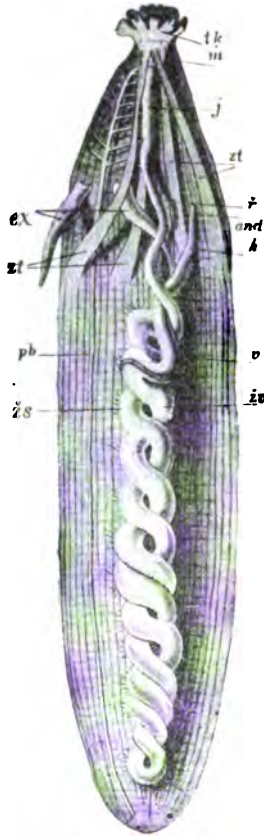

Č. 1855. Hvězdovci: Otevřená dutina tělní rodu Sipunculus, aby viděti bylo ústrojí vnitřní, tk tykadla, j jícen, žs část žaludku středního do zadu se ubírající, žp část žaludku středního ku předu se ubírající, v slepý výběžek střední, k konečník, ř řiti, and žlázy řiti, m uzlina mozková, pb nervové pásmo břišní, ex typické ústrojí vy-měšovači, zt zatahovači rypáku.

v přední a zadní jeho části na straně břišní táhnou se podobně rýhy obrvené, vcházejí však brzy do vedlejšího stěva, jež běží po celé dlouhé střední části žaludku středního, těsně na jeho straně břišní. Soustava nervová jest u h-ců různě podle skupin upravena, celkem však lze ji odvoditi zjednodušením různým směrem se beroucím od typu panujících u červů kroužkovitých. Pravidlem možno rozeznávat uzlinu mozkovou, prstencok jícnový a pásmo břišní. Pásmo břišní probíhá středem strany břišní až na konec těla, v mládí jest u Echiurid článkovaně upraveno, v dospělém stavu u této čeledi a u Sipunculid neuzlí se, u Priapulid má míti v krátkých od sebe vzdálenostech malé uzliny odpovídající zevnějšímu kroužkování tělnímu. Po obou stranách na pravo i na levo vydává pásmo břišní v krátkých pravidelných přestávkách páry větví postranních, jež okružně a protilehle probíhající spojují se na straně hřbetní, souhlasíce zároveň se zevnějším kroužkováním těla. U Echiurid střídají se pravidelně silnější páry postranních větví s většími počtem slabších, naznačující asi tak původní článkování těla. Uzlina mozková nejznačněji vyvinuta jest u Sipunculid; vycházejí z ní nervy zásobující přídru a tykadla, z prstencok jícnového u těže čeledi vystupují nervy zásobující rouru zaživací, u Priapulid zásobují hltan. U Echiurid jest mozková uzlina nezřetelně vyvinuta, prstencok jícnový vzhledem k citlivému laloku chobotnatému mocně tu rozvinut. Jest prodloužen až do konce chobotu, obě jeho větve vysílají po stranách zevně i dovnitř větévky, vnitřní protilehlé s obou stran spojují se na hřbetě. Nejvíce zjednodušena jest soustava nervová u Phoronid. Omezena jest tu na prstencok nervový dutinu ústní objímající při základu nosiče tykadel. Ze hřbetní části jeho vychází nerv, jenž po levé straně nesouměrně na zad se ubírá. H. dospělí namnoze nemají zvláštních smyslových ústrojí, u rodu *Aspidosiphon* (z čel. Sipunculid; vyskytují se na předě oči, u rodu Phoronis obrvené jamky. V mládí, ve stavu larvy, opatření bývají skvrnami očními. H. mají pravou dutinu tělní vyloženou buňkami peritoneálními, roura zaživací upevněna bývá na stěnu tělní blanami mesenterálními, často redukovanými; příčných přehrádek (sept či dissepimentů) dutinu tělní článkujících tu není. Toliko u rodu *Phoronis* vyvinuta jest přehrádka dělicí dutinu přídru s tykadly od dutiny ostatního těla. Cevní soustava jest obecně u h-ců vyvinuta, scházejíc toliko u Priapulid. Úpravou v základních částech svých upomíná na typ platný u červů kroužkovitých, odkudž možno ji zjednodušením nebo modifikováním odvoditi. U Echiurid céva břišní probíhající celým tělem ústí na předě do vidlice cevní, jejíž obě větve prodlužují se do laloku chobotnatého, až do konce jeho, kdež se spojují vcházejíce do cévy hřbetní. Tato probíhá na zad toliko krátce, až za rozšířeninu jícnovou, kde dělí se ve dvě větve, rouru zaživací obejmající a ústící do cévy břišní. U Sipunculid vyvinuta jest céva hřbetní a břišní, obě se tu stahují



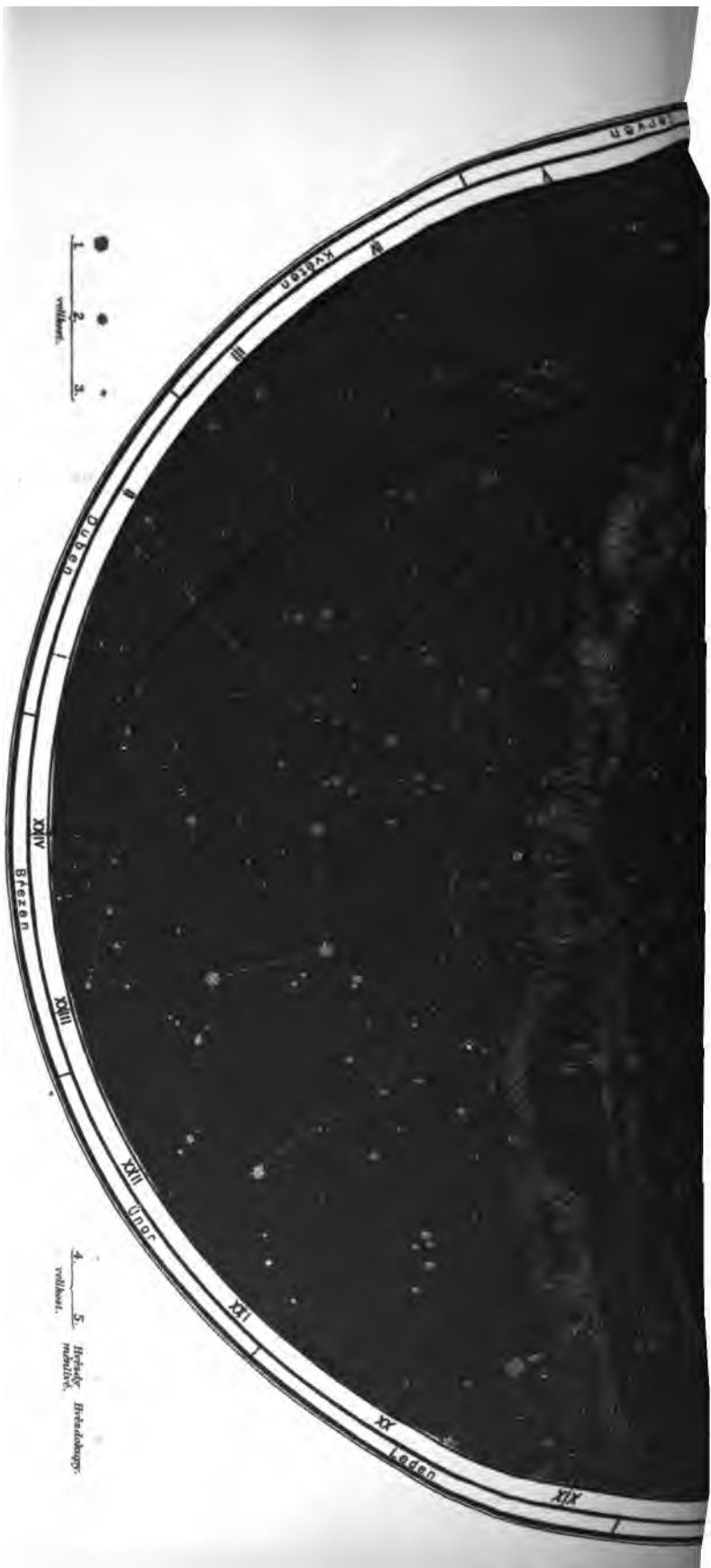

Platze k. Ottora. Stordis. Kerkelmann.

MAPA SEVERNÍHO NEBE.



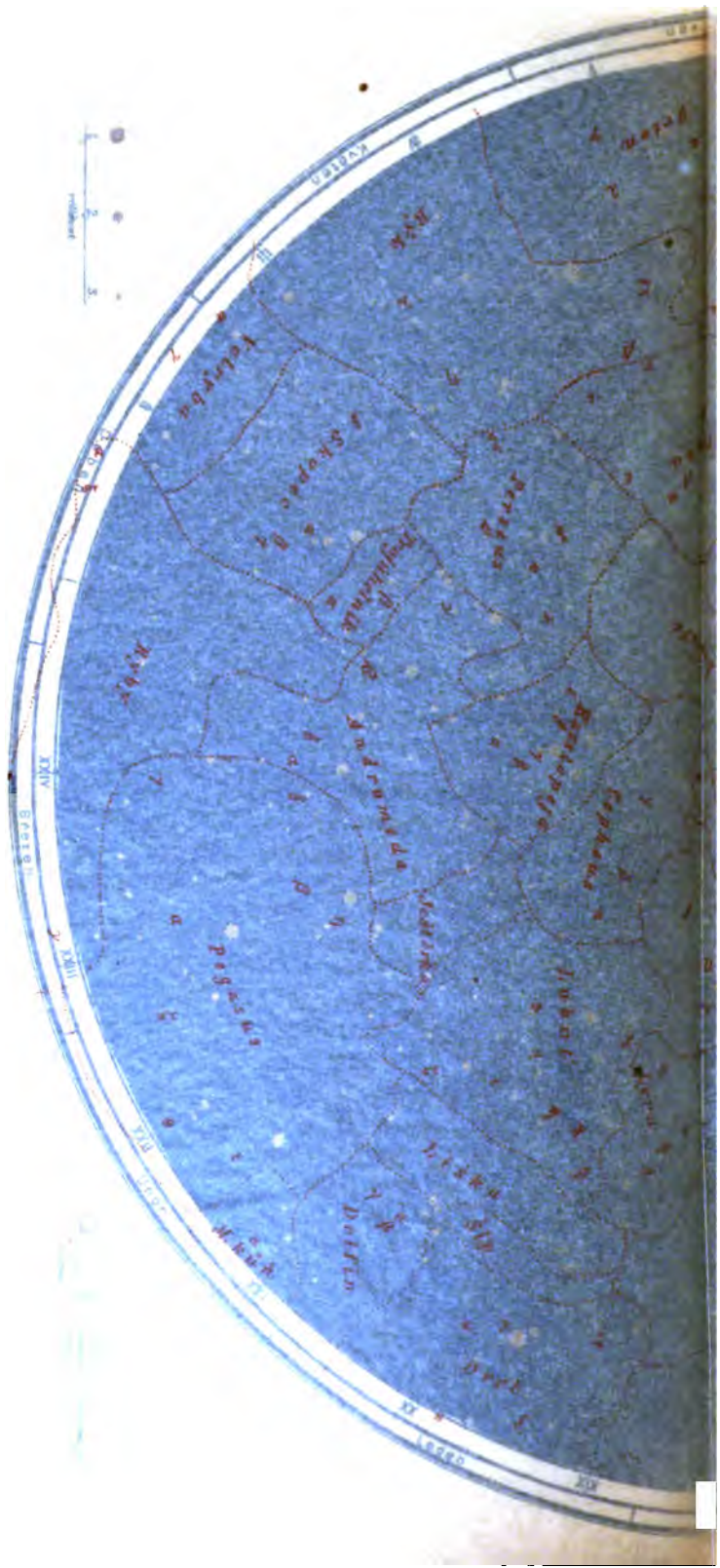

Prilohka k Ottovu Slovniku Neuchvannu.

1



СЕРДЦЕВИНА



Рисунок к Олову Северных Земель.

1. 2. 3.
 magnitude.

4. 5. 6.
 reddish. orange. yellow.



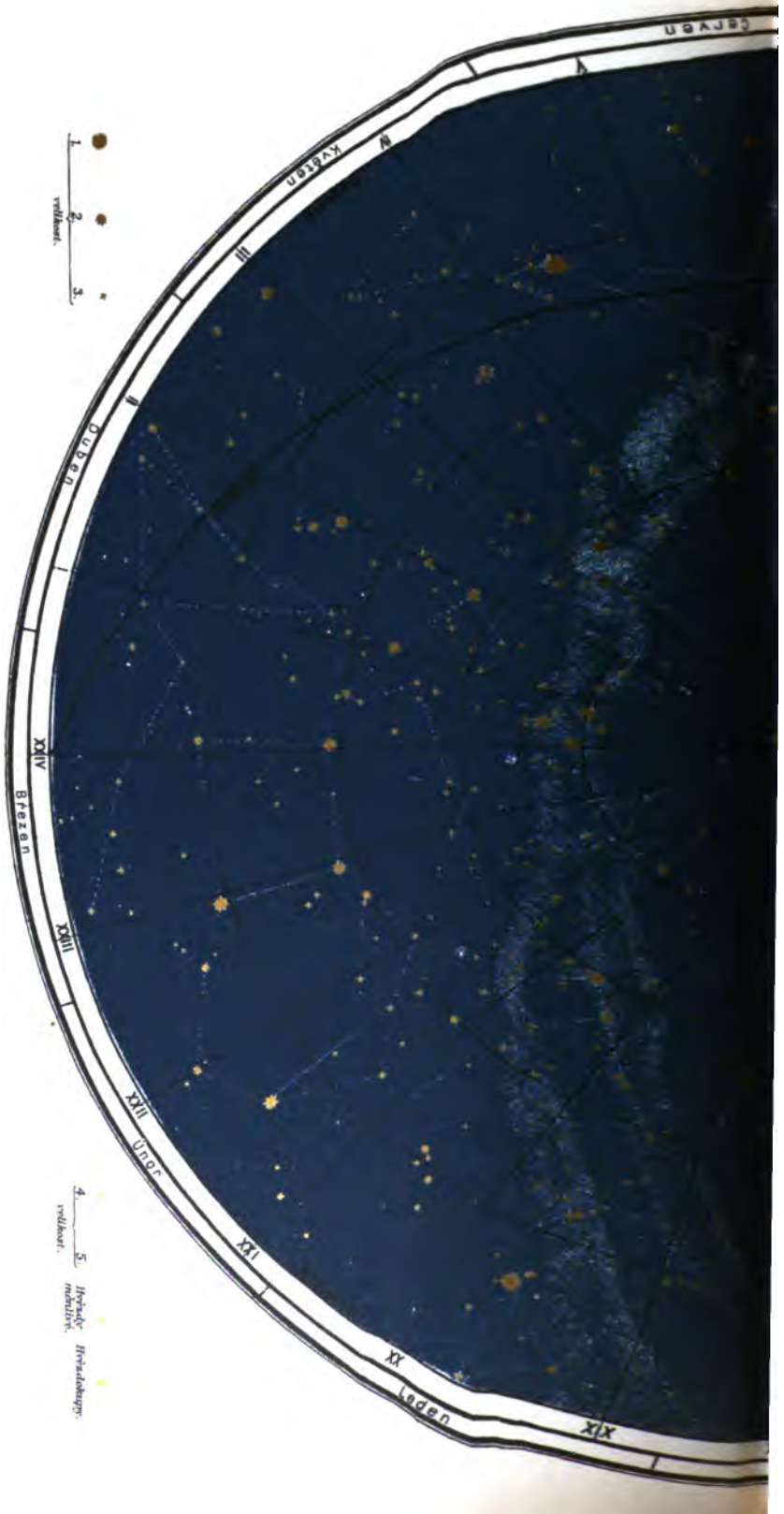
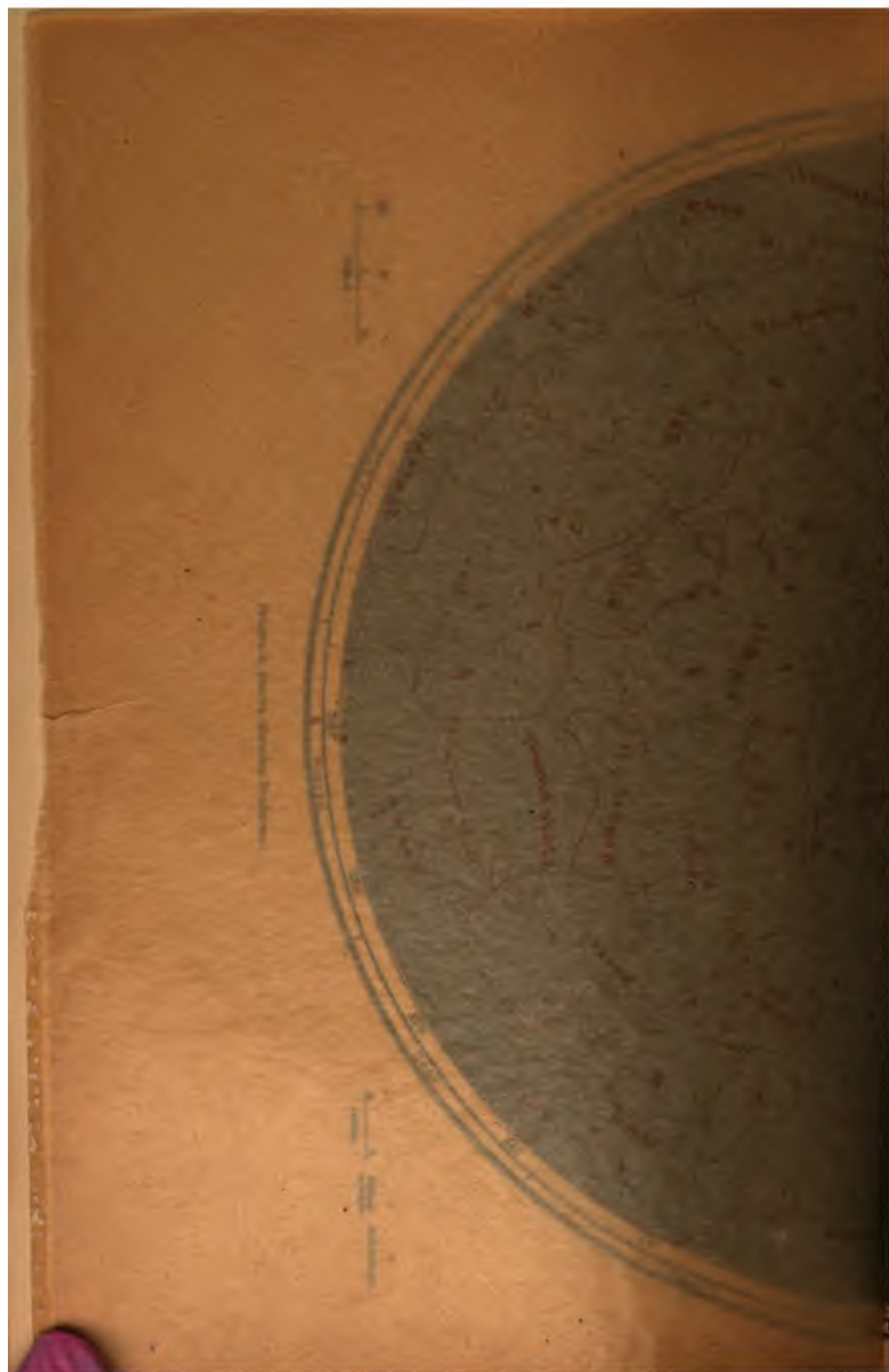
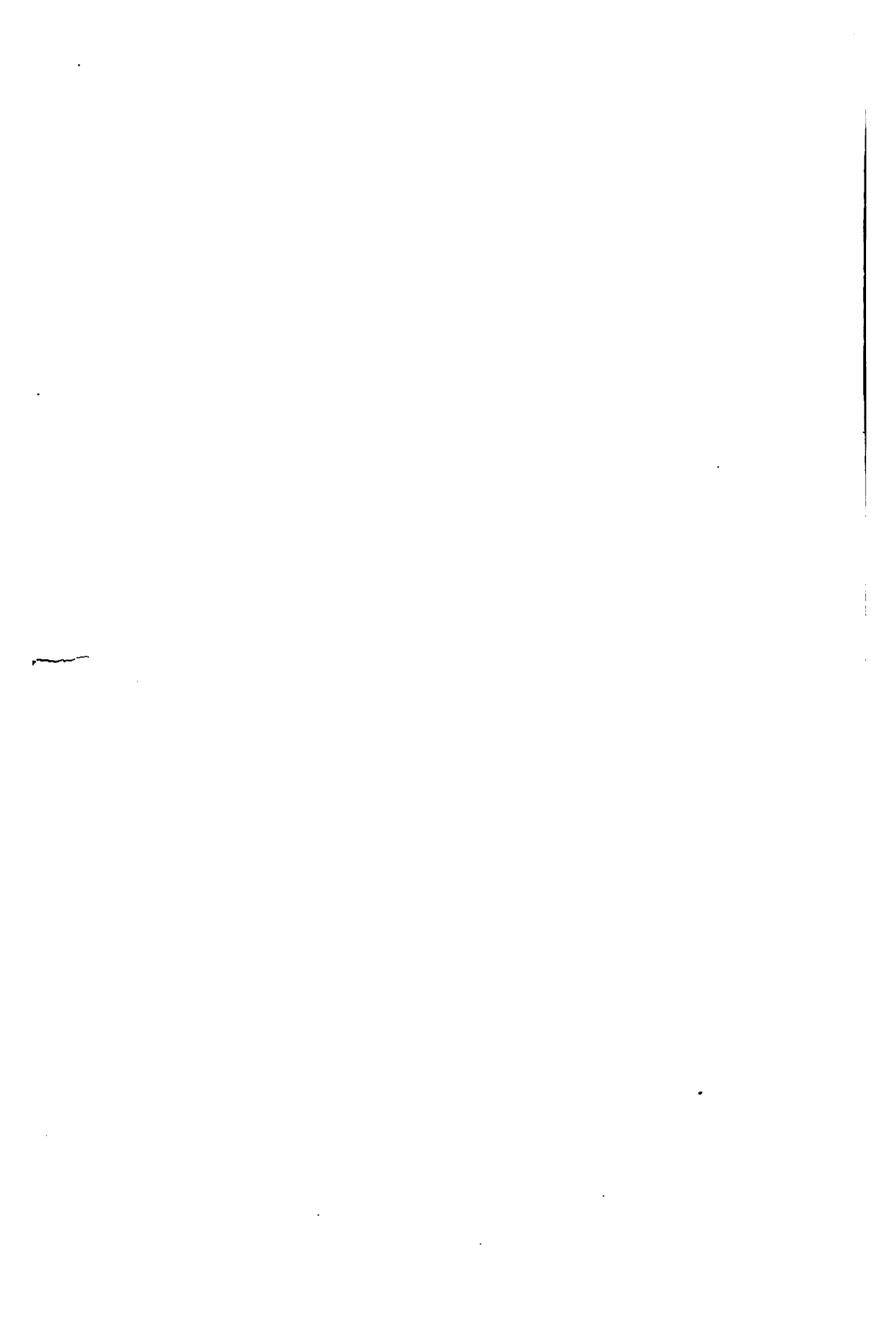

ústice ve zvláštní sinus obejmající dutinu ústní a jsoucí v spojení s dutinou tykadla, i zdají se býti v přímém spojení s dutinou tělní. Nejsložitěji upravena jest soustava cévní u Phoronid. Céva hřbetní ústí tu na předě do prstence obejmajícího dutinu ústní při základě nosiče ramen. Z prstence jdou větévky do tykadla, jsou v spojení s větévkami, jež vcházejí do podobného, před prvním umístěného prstence. Z tohoto předního prstence jdou na zad dvě cévy postranní, jež krátce probíhajíce pod jícnem spojují se v cévu břišní. Tato majíc četné výběžky slepé, běží na zad nesouměrně po straně levé. Cévy jsou tu stažitelné a obsahují červené krvinky. Činnost dýchací děje se u h-ců povrchem těla jsouc účinněji soustředěna na jisté jeho části. U Echiurid jest to lalok chobotnatý, u Sipunculid a Phoronid tykadla, u rodu *Priapulid* fitní přívěsky jsoucí v spojení s dutinou tělní.

Ústrojí vyměšovací jest vyvinuto u všech h-ců. Rozeznáváti možno tu typické ústrojí vyměšovací a fitní ústrojí vyměšovací (anální roury). První budováno jest dle typu vyskytujícího se u mořských červů štětinatých (*Polychaeta*). Jsou to roury prostranné, nevinuté, otevírající se do dutiny tělesné konečnou nálevkou obrvenou a ústící ven v přední části těla. U Echiurid ústí ven za štětínami a bývá jich tři páry (*Thalassema*), dva páry (*Echiurus*) nebo jen jeden lichý ústroj (*Bonellia*), u Sipunculid ústí v sousedství řitě a bývá jich jeden pár, řidčeji jeden ústroj lichý (*Phascolion*), u Phoronid jest jich jeden pár ústící na předě. Typické ústrojí vyměšovací nevyskytuje se u Priapulid; jest tu toliko ústrojí fitní vyměšovací, jež dále ještě jest vyvinuto u Echiurid a Sipunculid. Nejlépe známo jest u Echiurid. Jest to dvě prostorných rour ústících blíže řitě do konečnicku a otevírajících se do dutiny tělesné konečnými nálevkami obrvenými a větším počtem postranních. Možno je považovati za modifikované typické ústrojí vyměšovací. U Priapulid upomínají stavbou svou na embryonální ústrojí vyměšovací červů kroužkovitých. Jest to dvě rour ústících ven na konci těla v sousedství řitě. Uvnitř těla četně jsou rozvětveny a každá větévka zakončena buňkou s vnitřním kmitavým brvem. H. jsou většinou pohlaví odděleného, toliko Phoronidy jsou obojetné. Pohlavní žlázy vznikají v povlaku dutiny peritoneální, namnoze na určitých místech: u Echiurid na zadní části pásma břišního, u Sipunculid při základu břišních zatahovačů rypáku, u Priapulid na fitním ústrojí vyměšovacím, u Phoronid na cévě břišní. Buňky pohlavní zrají v dutině tělní a dopravovány jsou na venek podobně jako u mořských červů štětinatých, totiž ústrojím vyměšovacím. U všech h-ců jest to typické ústrojí vyměšovací, toliko u Priapulid fitní ústrojí vyměšovací. Pozoruhodná dvojtvarnost pohlavní panuje u rodu *Bonellia*, kde samicíka jest veliká (s chobotem 15 cm dlouhá), sameček drobnohledný (1–2 mm dlouhý) a zakrnělý, žijící cizopasně v těle samicíky, v mládí

v jícnu, později hlavně ve vývodu buněk pohlavních.

Vývoj h-ců děje se namnoze prostřednictvím volných, pásem obrveným opatřených larev, jež stavbou svou upomínají na larvy mořských červů štětinatých, od nichž jistými modifikacemi odvoditi se dají. Proměna

v konečnou podobu děje se podobně jako u mořských červů štětinatých, však potlačeno jest tu článkování těla. Značnou proměnou provázen jest odchýlný od ostatních vývoj u Phoronid. Vyskytuje se tu obrvená larva (*Actinotrocha*), mající velký lalok čelní s párovitými skvrnami očními, za ústy věnec prozatímních tykadla a v zadu obrvený pás fitní. Pod věncem tykadlovým na straně břišní objevuje se vchlipina, jež později se opět vychlípí a roste obsahující vsunující se do ní rouru zaživací, i povstává z ní převážná část těla. Lalok čelní i prozatímní tykadla jsou odvržena, povstávají nová, pás fitní zaniká. H. jsou vesměa obyvateli moří. Žijí na dně v bahně, písku, pod kameny a j., hrabouce si chodby. Často dosti

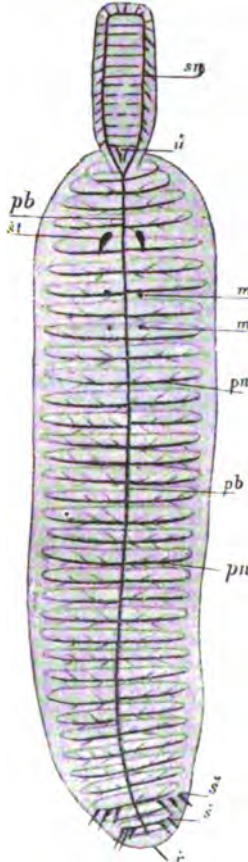

C. 1856 Hvězdovci. Soustava nervová a zevnějšek těla rodu *Echiurus* (schematicky podáno). *pb* břišní pásmo nervové, *st* nervový prsteneček jícnový, *pn* párovité postranní větve nervové, *u* ústa, *f* řitě. *st* obě štětiny břišní, *š* dvojitý částečný věnec štětín na zadku, *m* zevnější otvory vývodní ústrojí vyměšovacího.

hluboké. Rod *Phoronis* upevňuje rourky své na miskách měkkýšů, na korálech a jiných předmětech vodních. Potravou jsou jim drobní ústrojenci, hlavně rostlinní. Některé druhy slouží rybářům za vnačidlo (*Echiurus Pallasii* Guér.), druh *Sipunculus edulis* Sluiter z okeánu Indického slouží podobně jako sumšiši ku přípravě trepangu. Dle vyličené tu povahy h-ců možno se pokusiti o řešení otázky jejich postavení v soustavě. Základní rysy ústrojnosti i vývoje jejich souhlasí s typem panujícím u červů kroužkovitých a modifikace ve směru tom u nich se vyskytující nepřevyšují

namnoze stupeň, jakéhož dosahují u červů štětinatých. Echiuridy hlavně přítomností štětín souhlasí nejvíce s mořskými červy štětinatými a bývají k nim některými autory řaděny, však čeleď tato souvisí jinak úzce s čeledí Sipunculida a tato opět s čeledí Priapulida. Nejvíce odchylnou jeví se čel. Phoronida, ukazující jistým stupněm k mechovkám a ramenožcům, nicméně však s uvedenými čeledmi h-ců úžeji se shodující než s některou skupinou jinou. Nejvíce odchylují se h. od typu červů kroužkovitých zaniklou článkovitostí těla, však na jedné straně vyskytují se mezi nimi tvary, u nichž opakování jistých ústrojí (hlavně ústrojí vyměšovacího) svědčí o původní článkovitosti těla, na straně druhé nalézají se i mezi červy štětinatými tvary jevící

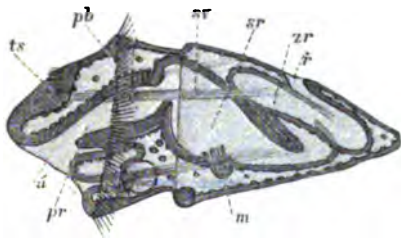

Č. 1857. Hvězdovice: Larva rodu *Lipunculus*, př přední část roury zaživací, stř střední část roury zaživací, zř zadní část roury zaživací, f fíť, ts temenní slupčinka, př obrvený pás zaústí, sv svaly, m ústrojí vyměšovací.

snahu po zanikání buď zevnější, buď vnitřní článkovitosti. Celkem h. neodchylují se (hlavně zevnější ústrojností) od obecného typu červů kroužkovitých více než pijavky (tyto hlavně vývojem a vnitřní ústrojností). Řadíme tudíž h-cé mezi červy kroužkovité jakožto podtřidu družící se rovnocenně k oběma ostatním, červům štětinatým (*Chaetopoda*) a pijavkám (*Discophora*). Možno je dále rozříditi na tři řády: 1. *Chaetifera* (h. štětinatí), zahrnující čeledi *Echiuridae* s rody *Echiurus*, *Thalassema*, *Bonellia* a j.; 2. *Achaeta* (h. bezštětinní), zahrnující čel. *Sipunculidae* s rody *Sipunculus*, *Phascolosoma*, *Phascolion*, *Phymosoma*, *Aspidosiphon* a j. a čel. *Priapulidae* s rody *Priapulus*, *Halicryptus* a j.; 3. *Tubicola* (h. rournatí), zahrnující čel. *Phoronidae* s jediným rodem *Phoronis*. — Srv. Quatrefages, Mémoire sur l'Echiure de Gaertner (»Annal. des scienc. nat. Zool.» Serie III. sv. VII., 1847); Ehlers, Ueber Priapulus u. Halicryptus (»Zeitschr. f. wiss. Zool.» sv. 11., 1861); Kovalevskij, Anatomija i istorija razvitiija Phoronis (»Zap. Imp. Akad. Nauk«, 1867, XI. sv.); Théel, Etudes sur les Géphyriens inermes (Stokholm, 1875); Greeff, Die Echiuren (»Nova Acta d. Leop.-Carol. Deutschen Akademie d. Naturf.«, svazek 41., 1879); Spengel, Beiträge zur Kenntnis der Gephyren (»Mitth. zool. Station Neapel«, sv. 1., 1879 a »Zeitschr. f. wiss. Zoologie«, sv. 34., 1880); Selenka, Die Sipunculaceen v Semperově díle »Reisen im Archipel der Philippinen« (Wiesbaden, 1883). Šc.

Hvězdovice, chybně Jezdovice, Jezovice (*Jesomitz*), ves na Moravě, hejt a okr. Jihlava, fara a pš. Třešť; 69 d., 440 ob. č. (1890), kaple sv. Martina (z r. 1870., 1řř. šk., strojní mlýn, myslivna a samota Otov. Do r. 1422 dolovalo se tu na stříbro, r. 1750 dolování obnoveno hr. Herbersteinem. Později dolováno na sanytr a skalici zelenou. Nyní dobývá se tu živec draselnatý jehož se upotřebuje k email. žel. nádobí.

Hvězdoznalství (astrognosie) znamená v širším smyslu vlastně tolik co hvězdářství; objímáť vše, co o hvězdách známe a co pozorování bylo nashromážděno, a srovnávajíc to dle method statistických a mathematických podává výsledky fysikálního a chemického výzkumu hvězd. V užším smyslu je h. znalost jednotlivých hvězd a souhvězdí, jejich jmen a vzájemných poloh na zdánlivé kouli nebeské, tedy celkem dosti podřízená část hvězdářství. Hlavními pomůckami h. v užším smyslu jsou hvězdné mapy, katalogy (seznamy) a globy nebeské (v. t.). Ku zobrazení nebe a souhvězdí užívali Řekové hlavně kouli; hlavní hvězdy umísťovali dle délky a šířky pomoci sítě poledníků a rovnoběžníků (dle seznamů hvězdních), vedlejší pak jen od oka prostým porovnáváním. Hotovením takových globů nebeských vyznamenali se zvláště Arabové a i později povstalo v záp. Evropě mnohé takové pozoruhodné dílo. Když pak polohopis (chorografie) více byl zdokonalen, závodily mapy hvězdní, jejichž předchůdcem ve starověku bylo rete neb aranea na astrolabiu planisféria, s globy hvězdními. Po vynalezení dalekohledu a zdokonalení hvězdářství praktického byly seznamy hvězdní značně rozhojněny a staly se spolehlivějšími; tenkrát vytlačily mapy hvězdní spojené se seznamy hvězd globy skoro úplně, tak že k účelům vědeckým užívá se jich nyní výhradně.

Je přirozeno, že původně pozorovali se asi u všech národů nejprve jednotlivé jasné hvězdy, dle nichž poznávali pastýři, rolníci, lovci čas a jimiž se plavci řídili na cestách. Bližší pozorovalo se hvězdné nebe v Indii a také ve staré Persii věnovalo se asi více pozornosti hvězdám; byliť Peršané sluhové hvězd. Též v Egyptě zajisté pozorování hvězd pilně se pěstovalo, ale zpráv o tom málo se zachovalo. Teprve Řekové a Arabové spracovali vědomosti nabyté z východu, neboť shledáváme u nich již jakousi nauku h. Prvním prostředkem orientačním bylo zajisté pojmenování hvězd jednotlivých, prve než hvězdy počaly se spojovati ve skupiny a souhvězdí. Viz Hvězdy (jména). Účinnějším prostředkem h. i dnes ještě jest shrnování hvězd ve skupiny, t. zv. souhvězdí, jež počalo již v dobách předhistorických. S počátkem odlišovali asi staří pás na nebi, v němž pohybují se oběžnice, jejichž polohu srovnávali s jasnějšími hvězdami. Tento pás, zvířetník (zodiacus), rozdělili na 12 znamení dle měsíců. Původ těchto souhvězdí zvířetnickových nalezl Ideler v Chaldaii a původ ten je nepopíratelně mythologický. Ačkoli různí národové při tom

různě si počínali a význam jednotlivých skupin se měnil, nedá se popřít, že mají cosi společného; to by přisvědčovalo náhledu, že Číňané již v dobách dávno minulých hvězdy nebe na skupiny rozdělili a že toto rozdělení, ustavičně se měnící, přecházelo od národu k národu, až se dostalo i k Řekům. Poněvadž řecká souhvězdí oslavují Argonauty, hrdin trojských však opomíjejí, soudí se, že většinu souhvězdí svých měli Řekové již ve XIII. stol. př. Kr.

O souhvězdích zvířetníkových dověděli se Řekové již v VII. stol. př. Kr. Z toho, že souhvězdí ta nestejně jsou veliká a k ekliptice nesouměrně položena, jde, že souhvězdí ta byla dříve utvořena, než rozdělena byla ekliptika. Nynější souhvězdí zvířetníková jsou původu řeckého, ale nebyla nejednou zavedena, nýbrž postupně. Také počátek souhvězdí se měnil. Eudoxos začal souhvězdí zvířetníku Beranem (jarní rovnodenností). Od Ausonia pochází dvojverší sloužící paměti: Sunt: Aries, Taurus, Gemini, Cancer, Leo, Virgo, Libraque, Scorpius, Arcitenens, Caper, Amphora, Pisces. t. j. Skopec Υ , Býk β , Blíženci Π , Rak ϕ , Lev λ , Panna η , Váhy ζ , Štír η , Štířlec ρ , Kozorožec ζ , Vodnář \scs , Ryby χ . Znamení vzdele jmen jsou původní značky (hieroglyfy) pro jednotlivá souhvězdí, Υ znázorňuje rohy skopce, β hlavu býka, Π je proudící voda atd. Jisto je, že již Homér a Hésiod některá nynější souhvězdí jmenují a že za Eudoxa (asi ve IV. stol. př. Kr.) celé nebe v Řecku viditelné rozděleno bylo na souhvězdí, jak se nám jeví v Almagestu Ptolemaiově z II. stol. př. Kr. Vedle Almagestu zasluhují zmínky poučné básně, jimiž Aratos, Manilius a Hyginus hvězdné nebe popsali. Nemají sice valné ceny, ale zachovaly se nám jimi a jejich výklady mnohé velecebné zprávy. Aratos (v. t.) sepsal řecky báseň *Φαινόμενα καὶ διασμήματα*, kterou Cicero přeložil a jež po vynalezení knižtisku často byla vydána pod názvem »Phaenomena et prognostica« (Benátky, 1499 a opět). Marcus Manilius, římský básník za doby Augusta, napsal podobnou báseň »Astronomicone«, jež také velmi byla ceněna. Vydal ji Regiomontanus r. 1473 v Norimberce. C. Julius Hyginus, současník Manilia, napsal »Poeticon astronomicon«. Také »Katasterismoi« připisované Eratosthenovi vy počítávají prostě souhvězdí a část hvězd příslušných. Aratos (270 př. Kr.) uvádí souhvězdí v tomto pořadí: Oba Medvědi, Drak, Herkules, Koruna, Hadonoš, Had, Štír, Klepeta štíra, Hlídač medvěda, Panna, Blíženci, Rak, Lev, Vozka, Býk, Hyady, Cepheus, Cassiopeja, Andromeda, Pegasus, Beran, Trojúhelník, Ryby, Perseus, Plejady, Lyra, Pták, Vodnář, Skopec, Štířlec, Luk, Orel, Delfin, Orion, Pes, Zajíc, Argo, Velryba, Řeka, Jižní Ryba, Voda, Oltář, Centaurus, Zvíře, Had vodní, Pohár a Havran.

Almagest čítá 48 souhvězdí, a to 21 severních: 1. Ursa minor, Malý Medvěd, 2. Ursa major, Velký Medvěd, též Vůz (Davidův); jméno »Vůz« vyskytuje se již u Indů, v Knize

Jobové a u Homéra, u Řeků skoro častěji *ἄμαξα* (vůz) než *ἄρκτος* (medvědice), 3. Draco, Drak, 4. Cepheus (král aethiopský), 5. Boótes (Hlídač medvěda, u Homéra, Hésioda), 6. Corona borealis, Koruna severní, 7. Hercules (u Ptolemaia »klečící« »*τοῦ ἐν γουναίαις*«), 8. Lyra (dříve Želva, z jejíž skořápky vznikla lyra Apollónova), 9. Cygnus, Labuť (u Ptolemaia »pták« »*ὄρνιθος*«), u Arabů Kvočna), 10. Cassiopeja (manželka Cepheova), 11. Perseus (osvoboditel Andromedy), 12. Auriga, Vozka, 13. Ophiuchus, Hadonoš, 14. Serpens, Had, 15. Sagitta, Šíp, 16. Aquila, Orel (Ptolemaios praví, že z méně jasných hvězd beztvarych [*ἄμορφος, informes*] přidán byl Orlu Antinous), 17. Delphinus, Delfin, 18. Equuleus, Malý Kůň (Hlíbě, u Ptolemaia *ἵπκος προτομή*, předek koně), 19. Pegasus (u Ptolemaia prostě kůň, *ἵπκος*, bez křidel), 20. Andromeda (dcera Cepheova), 21. Triangulum, Trojúhelník (Delta Nilu). Pak následuje v Almagestu 12 souhvězdí zvířetníkových: 22. Aries, Skopec, 23. Taurus, Býk, 24. Gemini, Blíženci (u Řeků Kastor a Pollux, u Orientalů děti různého pohlaví, v Evropě v XVI. a XVII. stol. i muž a žena, symbol manželství), 25. Cancer, Rak, 26. Leo, Lev, 27. Virgo, Panna (původně asi žena živitelka, jak naznačuje klas), 28. Libra, Váhy (Ptol. jmenuje souhvězdí to »*χηλαί*«, klepeta, asi nedorozuměním místo misek u vah, jak u vých. národů se nazývala), 29. Scorpius, Štír, 30. Sagittarius, Štířlec, 31. Capricornus, Kozorožec, 32. Aquarius, Vodnář, 33. Pisces, Ryby. Konečně uvádí Ptol. jižně od zvířetníku těchto 15 souhvězdí: 34. Cetus, Velryba, 35. Orion (lovec), 36. Eridanus (u Ptol. prostě »*ποταμός*«, řeka, asi Nil), 37. Lepus, Zajíc, 38. Canis major, Velký Pes (u Ptol. prostě *κύων*, pes), 39. Canis minor, Malý Pes (u Ptol. *προκύων*, jak se nyní nazývá nejjasnější hvězda), 40. Argo navis, Loď Argo (symbol roku s 12 nebo 52 vesly, (u Ptol. »*ἄργους*«), 41. Hydra (vodní had), 42. Crater, Pohár, 43. Corvus, Havran, 44. Centaurus, Centaur, 45. Lupus, Vlk (u Ptol. jen zvíře, »*θηρίον*«, teprve u Arabů vlk), 46. Ara, Oltář (u Ptol. »*θυμιατήριον*«, Kadidelnice), 47. Corona australis, Koruna jižní (u Arabů hnízdo pštrosí), 48. Piscis austrinus, Ryba jižní. Těchto 48 souhvězdí převzali pozdější Arabové a s malými změnami názvů přicházejí též v seznamu Ulug Bega z r. 1437. Tak dostala se souhvězdí ta i do záp. Evropy. O významu jednotlivých souhvězdí viz J. H. Westphal, *Astrognosie*, Berlin, 1822.

Když souhvězdí Řeků u nás zdomácněla, počali je hvězďáci znenáhla doplňovati, tvořice jednak nová souhvězdí z hvězd u Ptolemaia beztvarych, jednak rozšiřující souhvězdí na části jižního nebe Řekům neznámé. Především přijata byla tato 4 souhvězdí navržená koncem XVI. a počátkem XVII. stol.: 49. Coma Berenices, Kštice Bereniky (souhvězdí to uvádí vlastně již Konon, přítel Archimedův,

a též Hipparchos, ale Ptolemaios zmiňuje se o skupině hvězd těch jmenuje ji *πλόκαμος*, cop; teprve Tycho navrhl toto souhvězdí a bylo přijato, podobně i svrchu uvedené Antinoos), 50. Columba, Holub (vlastně holubice Noemova), navrhl geograf Plancius a přijali Bayer a Bartsch, 51. Monoceros, Jednorozec (v pol. XVI. stol. kůň, teprve u Bartsche *μονόκερος*), 52. Camelopardalus, Žirafa (též od Bartsche).

Když pak hlavně námořními cestami jižní nebe bylo lépe poznáno a z části i polohy mnohých hvězd ustanoveny (Pieter Dircksz Keyser čili Petrus Theodorus z Emdenu, Bedřich v. Houtman, Aristide Marre a j.), počalo se i jižní nebe na mapách zobrazovati (Petr Plancius, Hondius, Blaeu, Bayer, Bartsch) a Bartsch má ve svém spise »*Usus astronomicus planisphaerii stellati*« (Argentina, 1624) mimo jiná souhvězdí zamítnutá i těchto 13 dosud užívaných: 53. Hydrus, Malý Had vodní, 54. Foenix, 55. Dorado, Zlatá ryba (též Xiphias, Mečoun), 56. Chameleon, 57. Piscis volans, Ryba létací, 58. Crux, Jižní Kříž (Ptolemaios a ještě Bayer řadili tyto hvězdy k Centaurovi), 59. Musca, Moucha (Royer má za ni Apis. Včela), 60. Apus, Rájský Pták (u Bayera Apis seu Avis indica), 61. Triangulum australe, Trojúhelník jižní, 62. Pavo, Páv, 63. Indus, Indián, 64. Grus, Jeřáb (Volavka), 65. Tucana (Anser indica, Husa americká), Tukan. Souhvězdí č. 53—57, 60, 61, 63—65 nalézají se již v Bayerově Uranometrii. — R. 1690 z pozůstalosti Hevela vydáno bylo zobrazení nebe na 54 listech »*Firmamentum Sobiescianum*« a shledáno v něm několik nových souhvězdí, z nichž těchto sedm bylo přijato: 66. Lynx, Rys, 67. Leo minor, Malý Lev, 68. Sextans, Sextant (upomínka na sextant, jímž Hevel v l. 1658—1679 určoval polohy hvězd), 69. Canes venatici, Psi honiči (Chrti), 70. Scutum Sobiescii, Stít Soběského, osvoboditele Vídně, jenž Hevela velmi podporoval, 71. Vulpecula cum anser, Liška s Husou, 72. Lacerta, Ještěrka. — Lacaille, prozkoumav za pobytu svého na Mysu Dobré Naděje r. 1752 nebe jižní, uznal potřebu utvořiti ještě několik souhvězdí, z nichž později 12 bylo přijato: 73. Apparatus sculptoris, Dílna sochařská, 74. Fornax, Pec chemická, 75. Horologium, Hodiny kyvadlové, 76. Reticulum, Síť (jeho mikrometr), 77. Caelum sculptoris, Rydlo sochaře, 78. Mons mensae, Stolová hora, Tafelberg (v Africe jižní u Mysu Dobré Naděje), 79. Equus pictoris, Podstavek malířský, 80. Antlia pneumatica, Vývěva, 81. Circinus et norma, Kružítka a Pravítko, 82. Telescopium, Dalekohled, 83. Octans, Oktant, 84. Microscopium, Drobnohled. Viz Mapy nebe sev. a jižního.

Mimo tato 84 souhvězdí, s nimiž úplně lze vystačiti, navrhována byla ještě mnohá jiná, částečně i na úkor stávajících již souhvězdí, tak od Halleye, Kircha, Lemonniera, Hella, Lalandea, Bodea a j. Kdyby tomu nebyla

bývala učiněna přítrž, byla by zmizela přehlednost a nastala libovůle a zmatky. Zásluha ta přísluší Argelandrovi, jenž r. 1843 vše nepřístojné vymýtil; nyní uznávají se dle návrhu hvězdátské společnosti jen souhvězdí, jež Argelander ve své »*Uranometria Nova*« uvádí. Někteří i radili, aby se všechna souhvězdí odstranila (Wurm). John Herschel chtěl podržeti jen jména souhvězdí, ale omeziti jednotlivá souhvězdí rovnoběžníky a kruhy hodinovými tak, aby se nebe rozdělilo na samé čtyřúhelníky sférické, nazvané regiones, na př. Regio Ursae majoris, Regio Draconis atd. Aby se jednotlivé hvězdy v souhvězdích lišily, připojoval Ptolemaios v Almagestu k souřadnicím a velikosti hvězdy ještě popis, kde v obraze, jenž souhvězdí znázorňoval, hvězda se nalézá, na př. Aldebarán byla hvězda v jižním oku Býka. Poněvadž obrazy souhvězdí nebyly ustáleny, vedlo to k četným omylům, tak že zavedeno později označování hvězd písmeny a čísly. Viz Hvězdy.

Také ku zobrazování nebe učiněny byly různé návrhy. Julius Schiller na př. chtěl souhvězdí pohanská nahraditi křesťanskými; na místo 12 souhvězdí zvětřnickových mělo nastoupiti 12 apoštolů atd. (Coelum stellatum christianum, Augšpurk, 1627). Erhard Weigel vydal heraldické na obrovských koulích, na nichž byla souhvězdí nahrazena znaky knížat, zemí a měst. Návrhy ty se však neujaly.

Pro hvězdátské z povolání mají nyní souhvězdí a jména hvězd malou důležitost, neboť vyhledává, poznává a určuje hvězdy na obloze pomocí souřadnic, hlavně rektascense a deklinace. Chceme-li však nejjasnější hvězdy rychle seznati, o jejich vzájemné poloze se poučiti a ji v paměti vštípití, hodí se k tomu souhvězdí velmi dobře. Nejlépe jest vyjítí od známého souhvězdí a různými pomůckami seznati i polohu souhvězdí ostatních. K takovým pomůckám patří na př. uranoskop (v. t.), ale i jednoduchý způsob, t. zv. alignement (v. t.), při němž vedeme přímky od hvězd známých k neznámým, používající při tom mapy hvězdné. Nejznámější souhvězdí u nás je asi Velký Medvěd (Velký Vůz), v němž nalézá se 7 jasných hvězd (viz Mapu nebe sev.). Čtyři hvězdy představují 4 kola, 3 voj. koně nebo voly; nebo tvoří 3 hvězdy ohon Medvěda a 4 ostatní tělo, mnoho slabších pak hlavu a nohy. Římané nazývali voly tahouny (*triones*). Místo aby říkali Vůz a 3 tahouni, říkali konečně 7 tahounů (*septem trioncs*), z čehož povstal název pro sever (*septemtrio*). Obrátíme-li se totiž v noci obličejem k severu, spatřujeme tam na jasném nebi oněch 7 hvězd, jež u nás nikdy nezapadají. Myslíme-li si zadními koly Vozu přímku vzhůru od β přes α a prodloužíme-li ji o paterou vzdálenost obou hvězd, přijdeme na jasnou hvězdu, jež sluje točnouvu, polární, polárkou, a patří k souhvězdí Malého Medvěda nebo Vozu. (Viz Alignement.) Poněvadž polárka označovala u Řeků konec ohonu psa,



MAPA JIŽNÍHO NEBE.

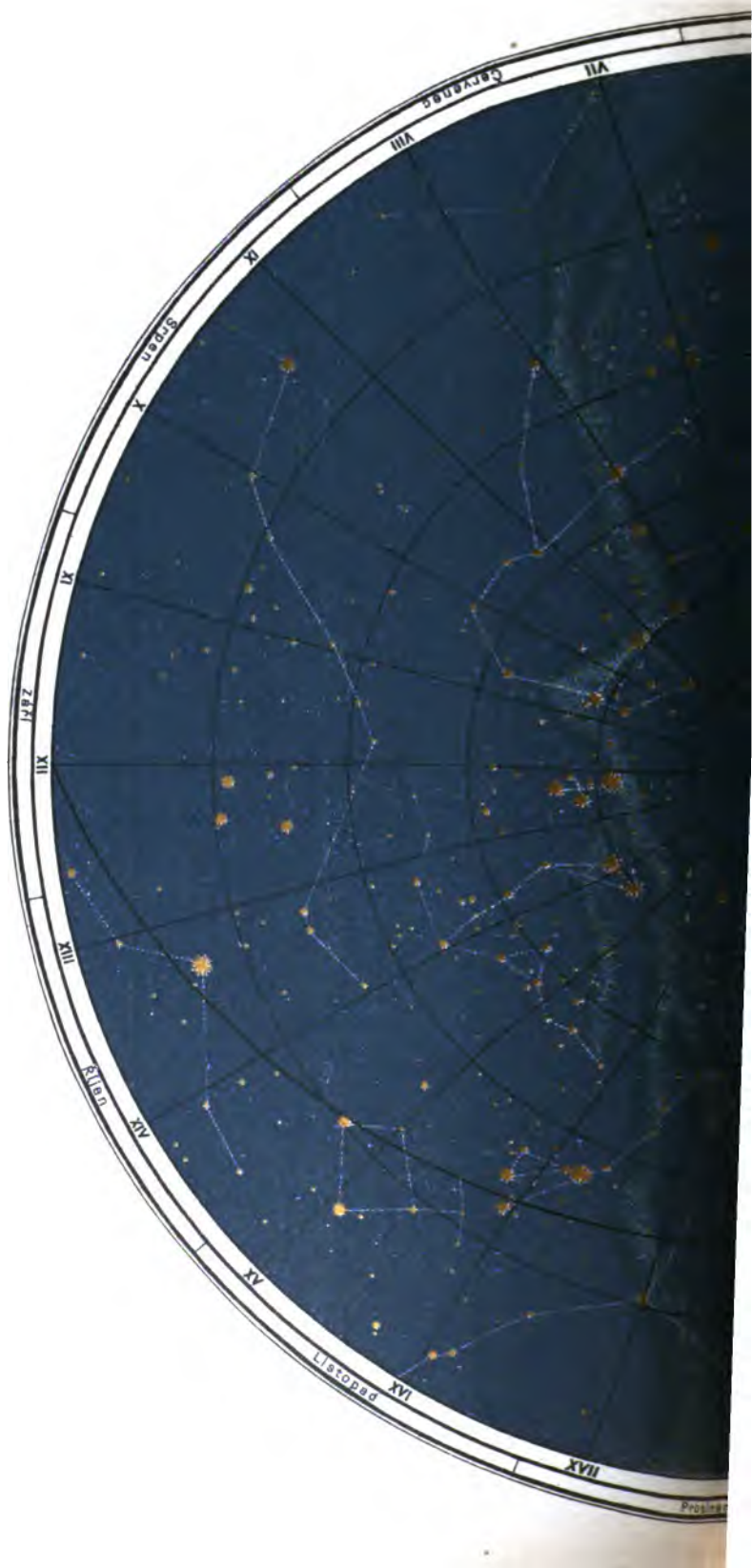

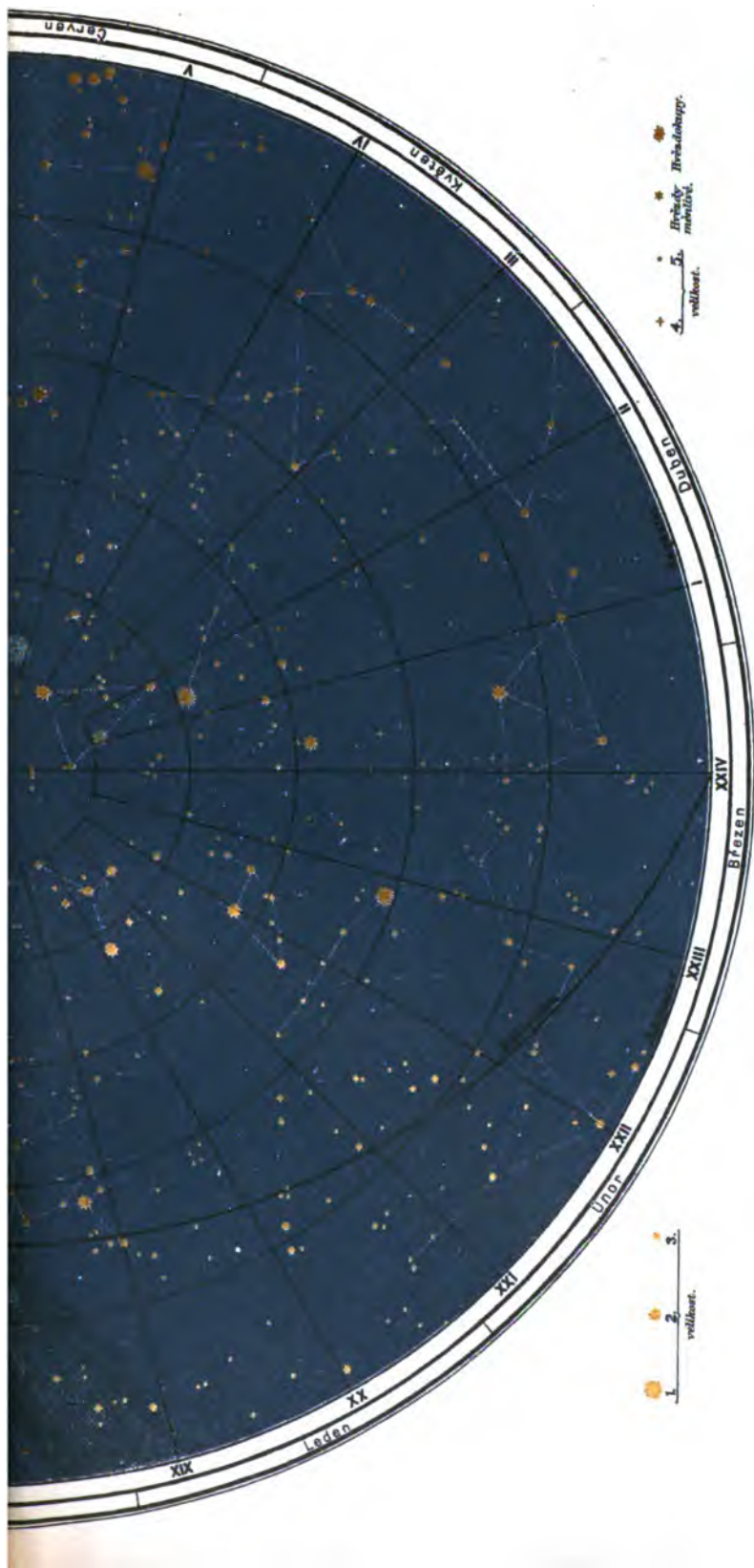

Plička k Ottovu Slovniku Kneždemu.

MAPA JIŠNINO STRANA



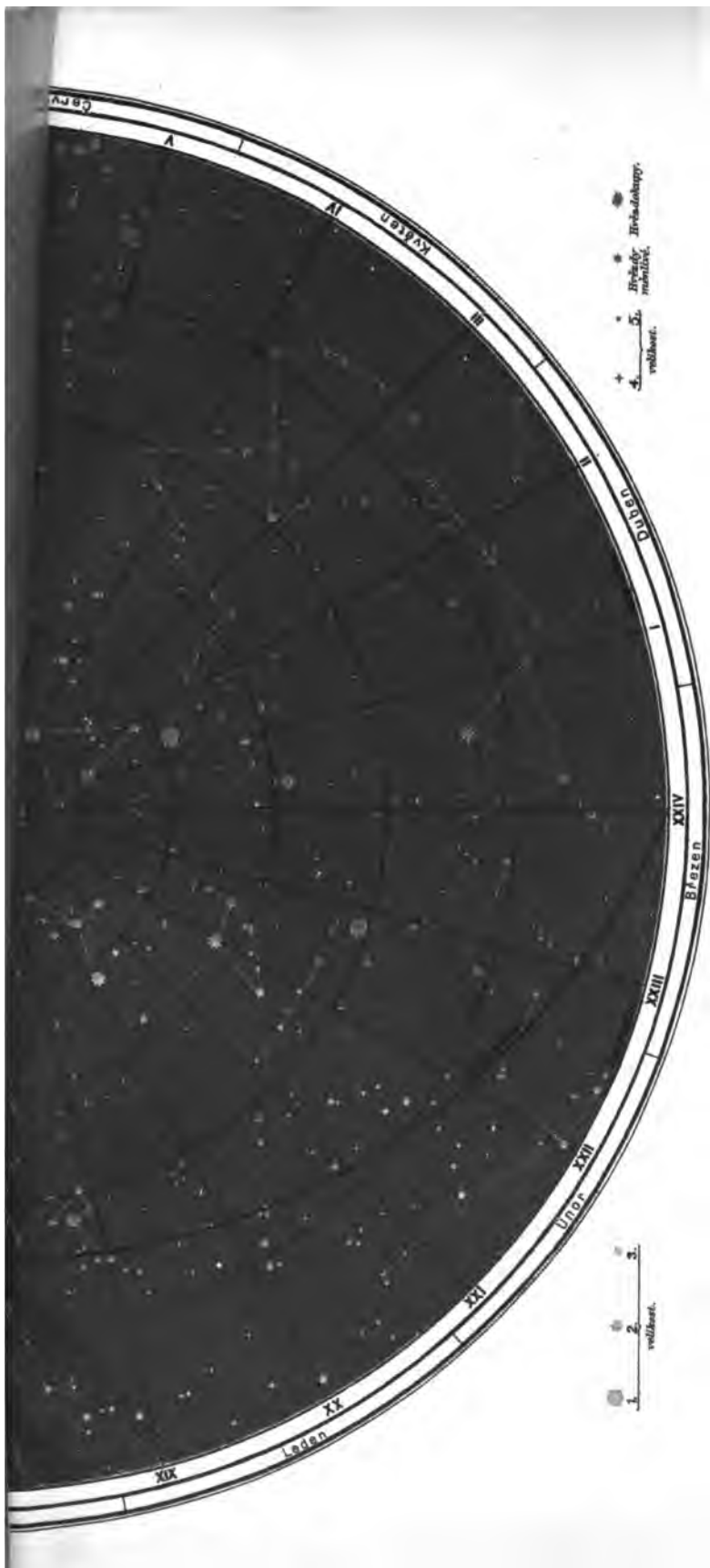

Platba k Ottore Slovzika Namédu.



slula též Kynosura, psi ohon. Polárka je skoro nehybnou na nebi a blízko ní je pól, jímž jde prodloužená osa zemská. Směrnice od δ Vel. Medvěda přes polárku jde k souhvězdí Kassiopeje, majícímu podobu roztaženého W, a sice ke hvězdě β ; prodloužíme-li ji ještě dále, přijdeme na hvězdu α Andromedy, jež s 3 jinými hvězdami tvoří veliký čtyřúhelník Pegasa. Přímka jdoucí od α Vel. Medvěda přes polárku vede ku hvězdě β Pegasa. Spojíme-li β a γ Andromedy, vede přímka tato prodloužená přes γ k hlavní hvězdě Persea α . Hvězdy γ , α , δ Persea tvoří asi oblouk; prodloužíme-li jej směrem přes δ , přijdeme ku hvězdě 1. vel., α Vozky, jež sluje Capella (Kozíčka). Přímka spojující δ , ϵ , ζ Persea směřuje k Plejadám. Nedaleko je β Persea, zvaná též Algol, na Hlavě Medusy, hvězda ménlivá. Prodloužíme-li oblouk, jež tvoří α Persea, γ , β , α Andromedy a β Pegasa, přijdeme ku mléčné dráze a k souhvězdí Labuti (podoba kříže), Lyry a Orla, v nichž září Vega (α Lyry) a Altair (Altair, α Orla). Na druhé straně pólu prodloužíme křivku, již udávají hvězdy ohonu Vel. Medvěda ϵ , ζ , η , a nalezneme hvězdu 1. vel. Arctura (α Boóta). Na levo od Boóta vidí se malé polokruh, to je Koruna Severní. A takto pokračující od souhvězdí známých k neznámým naučíme se pomocí mapy znáti všechny. Více takových alignmentů (vedení přímek) udáno je ve Všeobecném zeměpisě prof. dra F. J. Studničky a v Grussově »Z říše hvězd«.

Souhvězdí dělí se na severní, jež se nalézají na nebi mezi severní točnou (polárkou) a rovníkem nebeským, a na jižní, mezi rovníkem a jižní točnou se prostírající. Ze zvířetníků jsou severní souhvězdí: Ryby (v nich je nyní bod jarní rovnodennosti), Skopec, Býk, Blíženci (v nich dostupuje slunce nejvýše v létě), Rak a Lev; jižní jsou: Panna, Váhy, Štír, Štřelec, Kozorožec a Vodnář. Ze souhvězdí jižních, u nás neviditelných, je nejkrásnější Kříž, největší jsou Centaur a Loď Argo. Poloha souhvězdí k obzoru je pro γ hodinu večerní a 15. každého měsíce tato: V lednu je v nadhlavníku Perseus, na jihu Orion a Býk, na obzoru Zajíc, Holub, Eridanus, dále na východ Blíženci, na záp. Pegasus. V únoru vznášejí se v nadhlavníku Vozka (Capella), na jihu (více k záp.) Orion, Velký Pes (Sirius), (více k vých.) Blíženci, na vých. Lev (Regulus), na záp. zapadá Velryba, na sev. vždy polárka a M. Medvěd. Vel. Medvěd na pravo, hlava Draka dotýká se obzoru. V březnu jsou Castor a Pollux (Blíženci), pak α a β Vozky nadhlavníku nejbližší, též Vel. Medvěd. Na západě stkví se Orion s Býkem, na jihovýchodě Panna s Klasem (Spica). V dubnu je Vel. Medvěd v zenitu, Býk a Orion sklánějí se pod obzor západní, na sev. vystupuje nad obzor Labuť, na vých. září Arcturus v Boótu, na jih Lev. V květnu září na jihu Arktur a Spica, na záp. Blíženci, na sev. obzoru Kassiopeja, na severovýchodě vystoupila Labuť, na severozáp. ve stejné výši Capella. V červnu je v nadhlavníku

η Vel. Medvěda, k jihu vysoko Arcturus, na vých. Labuť, Lyra, Delfin a Orel, jihových. Antares ve Štíru, na záp. sklánějí se pod obzor Blíženci, výše je Lev a Panna. V červenci počíná na jihu Antares vrcholiti, na vých. postoupily výše Labuť, Lyra, Delfin a Orel; zapadají Capella a Regulus. V srpnu je blízko nadhlavníku Lyra (Vega), na jižním obzoru Štřelec, na vých. Pegasus, na záp. nebi Boótes, zapadá Panna. V září je v zenitu Labuť (Deneb), k jihu Orel, Kozorožec, na vých. vystoupil Pegasus, zapadají Arktur a Váhy. V říjnu kupí se kolem zenitu Labuť (Deneb nejbližší), Pegasus, Andromeda, Kassiopeja a Cepheus. Na východě vystoupily Skopec, Plejady, Býk (Aldebaran vychází). Na jihu Vodnář, na obzoru Fomalhaut (α Jižní Ryby). Zapadají Hadonoš a Herkules. V listopadu jsou kolem nadhlavníku Andromeda, Perseus, Kassiopeja, na severu Vel. Medvěd, na vých. vychází Orion (α Betelgeuze), na záp. pláží Orel, Labuť, Lyra. V prosinci jsou blízko zenitu γ Andromedy, β a δ Persea, Kassiopeja. Na jihu je Velryba, jihovýchodně vznášejí se majestátně Orion, Prokyon vychází, Lyra a Labuť zapadají. Lednem roku následujícího zjevy uvedené se opakují. VRY.

Hvězdy v širším smyslu jsou tělesa nebeská, jako stálice, oběžnice, vlasatice; ale i slunce, měsíc a zemi nazývati můžeme hvězdami. Stálice jsou slunce nesmírně vzdálená, slunce pak je stálice nám poměrně velmi blízká. V užším smyslu rozumíme h-dami stálice, t. j. ony h., které na rozdíl od slunce, měsíce a oběžnic mění své místo na nebi mezi ostatními tak nepatrně, že tato změna teprve po delším čase je znatelná. Staří představovali si, že jsou h. na zdánlivé báni nebeské upevněny. Aristoteles užívá pro stálice výrazu technického *ἑνθεδεμῆνα ἄστρον* (»De coelo« II, 8.); z té představy povstalo u Cicerona *sidera infixae coelo* (»De natura deorum« I, 13), u Plinia (II, 6 a 24) čteme »stellas, quas putamus affixas«, u Manilia (II, 35) *astra fixa*. Nazývali proto h. *stellae infixae* neb *affixae*, na počátku doby císařů římských však již *stellae fixae*.

Od oběžnic liší se h. stálice svým třpytáním, oběžnice září klidně; h. stálice mají vlastní světlo, oběžnice odražené světlo sluneční, o čemž nás poučuje polariskop; neboť světlo stálic není polarisováno, kdežto světlo oběžnic je polarisováno. Dalekohledem poznáváme další rozdíly; čím dokonalejší dalekohled, tím menším bodem zdá se býti stálice, užijeme-li i silného zvětšení, oběžnice však jeví se plochou kruhovou tím většího průměru, čím silněji dalekohled zvětšuje, zároveň však ubývá světlosti. Zdánilivě přeměry, jaké jeví jasnější h. v dalekohledu nebo v oku, vznikají ohybem světla; v dokonalých dalekohledech je tato vada co možná odstraněna.

V dalším míníme h-dami jen stálice. H. prostým okem viditelné liší se na první pohled svým jasem čili svou zdánlivou velikostí; o skutečné velikosti a vzdálenosti h-zd dosud málo víme (viz Parallaxa). Jíž

ioth	ε	Vel. Medvěda	Marsik	κ	Herkula
kaid	η	»	Matar	η	Pegasa
kalurops	μ	Boóta	Mebsuta	ε	Bliženců
kes	α	Poháru	Megrez	δ	Vel. Medvěda
kor	g	Vel. Medvěda	Mekab	α	Velryby
kyone	η	Býka (Kvočna)	Menkalinam	β	Vozky
phard	α	Hydry	Menkar	α	Velryby
phokka	α	Koruny	Merak	β	Vel. Medvěda
rami	α	Štelce	Meres	β	Boóta
rain	β	Orla	Merope	d	Býka
rain }	α	Orla	Mesarthim	γ	Skopce
rain }			Mira	o	Velryby
ula	γ	Vel. Medvěda	Mirach	β	Andromedy
tares	α	Štíra	Mirak	ε	Boóta
ollo	α	Bliženců	Mirfok	α	Persea
ided	α	Labuti	Mirza	β	Vel. Psa
ktur	α	Boóta	Mízár	ζ	Vel. Medvěda
neb	α	Zajíce	Muliphein	γ	Vel. Psa
ellus austrinus	δ	Raka	Muphid	η	Boóta
ellus borealis	γ	»	Naos	ζ	Lodi Argo
terope I.	k	Býka	Našira I.	γ	Kozorožce
terope II.	f	»	Našira II.	δ	»
air }	α	Orla	Nath	β	Býka
air }			Nekbar	β	Boóta
as	f	Býka	Nihal	β	Zajíce
elfafage	π	Labuti	Nodus primus	ζ	Draka
imech	α	Panny	Nodus secundus	δ	»
ten Kaitos	ξ	Velryby	Nusakan	β	Sev. Koruny
atrix	γ	Oriona	Palilicium	α	Býka
etnaš	η	Vel. Medvěda	Phakt	α	Holuba
elgeuze	α	Oriona	Phekda	γ	Vel. Medvěda
am	ω	Herkula	Pherkad	γ	Mal. Medvěda
nicula	α	Vel. Psa	Phurud	ζ	Vel. Psa
opus	α	Lodi Argo	Plejone	h	Býka
olla	α	Vozky	Polaris	α	Mal. Medvěda
stor	α	Bliženců	Pollux	β	Bliženců
ynus	ψ	Boóta	Praesepe	ε	Raka
aeno	g	Plejad (Kuřátek)	Prokyon	α	Mal. Psa
sph	β	Kassiopeje	Propus	h	Bliženců
sa	β	Eridana	Ras Algeti	α	Herkula
osura	α	Mal. Medvěda	Ras Alhagn	α	Hadonoše
ion	α	Eridana	Raten Kaitos	ξ	Velryby
neb	α	Labuti	Regulus	α	Lva
neb Algedi	γ	Kozorožce	Rigel	β	Oriona
neb Kaitos	β	Velryby	Rukkabah	α	Mal. Medvěda
nebola	β	Lva	Rutilicus	β	Herkula
hda	β	Velryby	Sadachbia	γ	Vodnáře
obe	α	Vel. Medvěda	Sadalmelek	α	»
.	b	Plejad (Kuřátek)	Sadalsud	β	»
.	η	Vel. Medvěda	Sertan	α	Raka
.	β	Eridana	Sheliak	β	Lyry
.	ε	Pegasa	Sirra	α	Andromedy
.	γ	Draka	Sirius	α	Vel. Psa
.	α	Již. Ryby	Situla		Vodnář
.	α	Sev. Koruny	Spica (Klas)	α	Panny
.	α	Kozorožce	Subra	o	Lva
.		Skopce	Suhel	α	Lodi Argo
.		Boóta	Sulaphat	γ	Lyry
.			Šaula	λ	Štíra
.			Šeat	δ	Vodnáře
.			Šeddi	δ	Kozorožce
.			Šedir	α	Kassiopeje
.			Tarazed	γ	Orla
.			Taygeta	e	Býka
.			Tegmine		Rak
.	μ	Bliženců	Tejat posterior		»
.	η	»	Tejat prior	η	»

Řekové rozeznávali 6 tříd h-zd dle jejich jasnosti čili zdánlivé velikosti: do třídy první vřadili h. nejjasnější, do třetí 6. h. dobrým okem za příznivých okolností právě ještě viditelné. V Almagestu Ptolemaiové je u každé h. udána zdánlivá její velikost. Peršan al-Súfí rozeznával ve svém seznamu h-zd, pořázaném v X. stol., v každé třídě h. jasnější, střední a slabší a označoval tyto stupně připojením číselné třídy předcházející nebo následující: h. druhé třídy na př. označoval: jasnější 2.1, střední 2, slabší 2.3. Argelander a W. Struve zavedli při každé třídě 10 stupňů. Po vynalezení dalekohledu rozšířilo se třídění h-zd i na h. teleskopické. Teprve v době nejnovější podařilo se pečlivě a přesně srovnávat zdánlivé velikosti h-zd čili měřiti a čísla vyjádřiti poměrně množstvím světla různými h-dami vyzářovaného (v. Fotometrie astronomická). Jest pozoruhodno, že odhady Ptolemaiovy, ač celkem byly dosti libovolné, jen u málo h-zd bylo třeba pozměnit. První třída h-zd obsahuje arci h. velmi různé jasnosti. Pouhý odhad rozdílů světlosti okem není tu spolehlivý, poněvadž rozdílů ty jsou veliké; proto se při h-dách 1. tř. nic nepofidí methodou Argelandrovou, jinak výbornou. Za to fotometry mohou býti srovnávány přímo h. různé velikosti. Pickering sestavil ze svých měření fotometrické velikosti jasnějších stálic; podle jeho seznamu mají velikost: α Canis majoris -1.4 , (negativní velikost znamená, že h-da je jasnější než h-da Otě třídy), α Argus -0.8 , α Centauri -0.1 , α Bootis $+0.1$, α Aurigae, β Orionis 0.2 , α Lyrae 0.4 , α Canis min., α Eridani 0.6 , α Orionis, β Centauri 0.8 , α Crucis 0.9 , α Tauri, α Aquilae 1.0 , α Scorpii 1.1 , α Virginis, β Geminorum 1.2 , α Pisc. austr. 1.3 , α Leonis 1.4 , β Crucis 1.5 , α Cygni, ϵ Canis maj., α Geminorum 1.6 , γ Orionis, α Gruis, ϵ Orionis, γ Crucis, ζ Orionis 1.8 , β Tauri, η Ursae maj., λ Scorpii, β Argus, ϵ Ursae maj. 1.9 , α Ursae maj., α Persei, ν Argus, β Aurigae, ϵ Argus, δ Canis maj. 2.0 , θ Scorpii, θ Centauri, α Pavonis, α Andromedae, α Ursae min., γ Geminorum 2.1 , β Canis maj., α Hydrae, α Arietis, ζ Ursae maj. 2.2 atd. Fotometrická měření udávají však přímo poměry světlosti: Pickering na př. srovnával světlost h-zd se světlostí polárky (α Ursae min.) a shledal tato čísla pro poměry jejich světlosti: α Canis maj. 4.41 (t. j. 4.41 krát světlejší než polárka), β Bootis 1.21 , β Orionis 0.89 , α Lyrae 1.05 , α Aurigae 1.03 , α Canis min. 0.75 , α Orionis 0.44 , α Tauri 0.48 , α Aquilae 0.42 , α Leonis, α Virginis 0.33 , α Cygni 0.31 , α Geminorum 0.29 atd. Úplný seznam velikosti h-zd dle tříd podávají pro severní nebo katalog »Bonner Durchmusterung«, pro nebo jižní Gouldova »Uranometria Argentina«. Nejnovější katalog světlostí 3522 h-zd (»Helligkeitscatalog von 3522 Sternen«) pro pásmo 0° až $+20^{\circ}$ deklinace pořídili Müller a Kempf. Viz též Grusovo dílo »Z říše h-zd« str. 655 a n.

Jména h-zd. K označení oběžnic a jednotlivých jasných nebo jinak vynikajících stálic

užívalo se zajiště od nejstarších časů zvláštních jmen. Pět planet známých starým označovalo se veskrze jmény bohů: Merkur (Dobropán), Venuše (Krasopán), Mars (Smrtonoš), Jupiter (Kralomoc) a Saturn (Hladolet). Zvyk ten dle svědectví Diodóra Sicilského pochází od Chaldejců. Ještě Plátón a Aristotelés užívali jen takových označení; později ujala se jména popisná. Tak nazýván Merkur neb Apollón »blyštícím se« (jako stříbro, $\sigma\iota\lambda\beta\omega\nu$, nebo $\sigma\iota\lambda\beta\acute{o}\varsigma$, lesk stříbra); Venuše též Isis, Aphrodité, Juno, zvěstující jako jitřenka ranní svitání, nazývala se Eósforos nebo Fósforos, lat. Lucifer, jako večernice pak Hesperos nebo lat. Vesper; Mars nebo Herkules měl příjmení $\pi\upsilon\rho\epsilon\iota\delta\eta\varsigma$, t. j. ohnivý; Jupiter neb Osiris označoval se příjmením boha slunečního Faethón, t. j. svitící, a Saturn nebo Nemesis byl $\varphi\alpha\iota\nu\omega\nu$, t. j. lesknoucí se. Také u Indů nacházíme podobná popisná jména: v sanskrtu jmenuje se Venuše »subra, lesklou, Saturn »sanaičara, pomalu obhájící, putující. Pro stálice zavedená jména ze šedého starověku rozmnožili hlavně Arabové, z nichž mnohá dostala se na nás zkomolena. Většinou však zapomenuta, poněvadž množství jejich paměť příliš obtěžovalo a hvězdáři naučili se hvězdy jinak označovati. Již Alessandro Piccolomini ve své knize o stálicích »Libro de le stelle fisse«, která vyšla r. 1539 (též 1568 a 1579) jako přídatek ke spisu jeho o zeměkouli »Della sfera del mondo«, označoval na mapách i v textu jednotlivé stálice souhvězdí latinskými písmeny, ale návrh ten zůstal nepovšimnut. Teprve návrh učiněný Janem Bayerem v »Uranometrii« (1603) došel povšimnutí. Bayer navrhl, aby se každé h-dě přidalo písmeno a to jasnějším h-dám souhvězdí první písmeno, slabším pak pozdější písmena abecedy řecké a kdyby se těmi nevystačilo, pak písmeno abecedy latinské. Flamsteed pak ve svém atlantu »Atlas coelestis« (1729) označoval h. číslicemi pokračujícími dle rektascense a podržel i označení Bayerovo, jakož i starší jména. Ve větších seznamech hvězdních označují se ovšem h. rektascensí a deklinací, nikoli jmény. Poněvadž mnohých starších jmen v astrognosii (hvězdoznalství) dosud se užívá, nelze tohoto prostředku orientačního zcela pominouti; následuje tedy seznam nejčastějších jmen s označením Bayerovým:

Acharnar	α Eridana
Akrab	β Štíra
Alaazel	α Panny
Alamak	γ Andromedy
Alaraph	β Panny
Albireo	β Labuti
Alchiba	α Havrana
Aldebaran	α Býka
Alderamin	α Cephea
Aldhafera	γ Lva
Algenib	α Persea
Algieba	γ Lva
Algol	β Persea
Algorab	δ Havrana
Alhajot	α Vozky
Alhena	γ Blíženců

Alioth	ε	Vel. Medvěda	Marsik	κ	Herkula
Alkaid	η	»	Matar	η	Pegasa
Alkalurops	μ	Boóta	Mebsuta	ε	Bliženců
Alkes	α	Poháru	Megrez	δ	Vel. Medvěda
Alkor	g	Vel. Medvěda	Mekab	α	Velryby
Alkyone	η	Býka (Kvočna)	Menkalinam	β	Vozky
Alphard	α	Hydry	Menkar	α	Velryby
Alphekka	α	Koruny	Merak	β	Vel. Medvěda
Alrami	α	Střelce	Meres	β	Boóta
Alšain	β	Orla	Merope	d	Býka
Altair }	α	Orla	Mesarthim	γ	Skopce
Atair }	α	Orla	Mira	o	Velryby
Alula	γ	Vel. Medvěda	Mirach	β	Andromedy
Antares	α	Štíra	Mirak	ε	Boóta
Apollo	α	Bliženců	Mirfok	α	Persea
Arided	α	Labuti	Mirza	β	Vel. Psa
Arktur	α	Boóta	Mizár	ζ	Vel. Medvěda
Arneb	α	Zajíce	Muliphein	γ	Vel. Psa
Asellus austrinus	δ	Raka	Muphrid	η	Boóta
Asellus borealis	γ	»	Naos	ζ	Lodi Argo
Asterope I.	k	Býka	Našira I.	γ	Kozorožce
Asterope II.	f	»	Našira II.	δ	»
Atair I	α	Orla	Nath	β	Býka
Altair J	α	Orla	Nekbar	β	Boóta
Atlas	f	Býka	Nihal	β	Zajíce
Azulfafage	π	Labuti	Nodus primus	ζ	Draka
Azimech	α	Panny	Nodus secundus	δ	»
Baten Kaitos	β	Velryby	Nusakan	β	Sev. Koruny
Bellatrix	γ	Oriona	Palilicium	α	Býka
Benetnaš	η	Vel. Medvěda	Phakt	α	Holuba
Beltegeuze	α	Oriona	Phekda	γ	Vel. Medvěda
Cajam	ω	Herkula	Pherkad	γ	Mal. Medvěda
Canicula	α	Vel. Psa	Phurud	ζ	Vel. Psa
Canopus	α	Lodi Argo	Plejone	h	Býka
Capella	α	Vozky	Polaris	α	Mal. Medvěda
Castor	α	Bliženců	Pollux	β	Bliženců
Ceginus	ψ	Boóta	Praesepe	ε	Raka
Celaeno	g	Plejad (Kufátek)	Prokyon	α	Mal. Psa
Cheph	β	Kassiopeje	Propus	h	Bliženců
Cursa	β	Eridana	Ras Algeti	α	Herkula
Cynosura	α	Mal. Medvěda	Ras Alhagn	α	Hadonoše
Dalion	α	Eridana	Raten Kaitos	ζ	Velryby
Deneb	α	Labuti	Regulus	α	Lva
Deneb Algiedi	γ	Kozorožce	Rigel	β	Oriona
Deneb Kaitos	β	Velryby	Rukkabah	α	Mal. Medvěda
Denebola	β	Lva	Rutilicus	β	Herkula
Diphda	β	Velryby	Sadachbia	γ	Vodnáře
Dubhe	α	Vel. Medvěda	Sadalmelek	α	»
Elektra	b	Plejad (Kufátek)	Sadalsud	β	»
Elkaid	η	Vel. Medvěda	Sertan	α	Raka
Enar	β	Eridana	Sheliak	β	Lry
Enif	ε	Pegasa	Sirra	α	Andromedy
Etanin	γ	Draka	Sirius	α	Vel. Psa
Fomahaud }	α	Jř. Ryby	Situla	α	Vodnář
Fomalhaut }	α	Jř. Ryby	Spica (Klas)	α	Panny
Gemma	α	Sev. Koruny	Subra	o	Lva
Giedi	α	Kozorožce	Suhel	α	Lodi Argo
Hamal	α	Skopce	Sulaphat	γ	Lry
Izar	ε	Boóta	Šaula	λ	Štíra
Kabeled	α	Lva	Šeat	δ	Vodnáře
Kiffa austrina	α	Vah	Šeddi	δ	Kozorožce
Kiffa borealis	β	»	Šedir I	α	Kassiopeje
Kochab	β	Mal. Medvěda	Tarazed	γ	Orla
Lesath	λ	Štíra	Taygeta	e	Býka
Maasim	λ	Herkula	Tegmine	α	Rak
Maja	c	Býka	Tejat posterior	μ	Bliženců
Markab	α	Pegasa	Tejat prior	η	»

Themim	ε Eridanus
Thuban	α Draka
Tureis	ε Lodi Argo
Vindemiatrix	ε Panny
Wasat	δ Blíženců
Wega	α Lyry
Wezen	δ Vel. Psa
Yed	δ Hadonoše
Yildun	δ Mal. Medvěda
Zaurak	γ Eridana
Zosma	δ Lva
Zuben el genubi	α Vah
Zuben el gubi	γ »
Zuben el šemali	β: »
Zavijava	β Panny

Další podrobnosti viz ve spisech: Victor Lach, *Anleitung zur Kenntniss der Sternnamen mit Erläuterungen der arabischen Sprache und Sternkunde* (Lipsko, 1796) a Christian Ludwig Ideler, *Untersuchung über den Ursprung und die Bedeutung der Sternnamen* (Berlín, 1809).

Počet h-zd v jednotlivých třídách uveden již ve čl. Fotometrie str. 424. Zdravým normálním okem vidíme za příznivých okolností na celém nebi asi 5500 h-zd, u nás, kde jen tři čtvrtiny všech h-zd nad obzor vystupují, asi 4000. Pozorujeme-li nebe dalekohledem, roste počet h-zd značně; obrovskými dalekohledy naší doby viděti je celkem asi 100 milionů h-zd. Nejvíce h-zd nalézá se ve Mléčné dráze (v. t.).

Jelikož h. na nebi zceia nepravidelně rozděleny se býti zdají, jeví se záhy potřeba lišiti zvláště nápadné skupiny a označovati je jmény, jež se vztahovala na život lidu, jeho zvyky nebo na osoby mytologické. (Viz Souhvězdí.) Je pravděpodobno, že jednotlivé jasné h. označeny byly zvláštními jmény dřívě, než ještě h. ve skupiny byly spojeny. Jména ta jsou většinou původu arabského, ale v době nynější skoro všechna již zanikla; jen některých užívá se častěji, jako Arktur, Aldebaran, Capella, Algol, Mizar atd. (Viz nahofe Jména h-zd.) H. jednotlivých souhvězdí 1.—4. vel. označují se nyní v seznamech a na mapách podle návrhu Jana Bayera, jež provedl ve své »Uranometrii« (Augšpurk, 1603), malými písmeny řecké abecedy, při čemž se běže ohled jednak na velikost, jednak na místo v souhvězdí. Nestačí-li písmena abecedy řecké, užívá se písmen abecedy latinské malých i velkých (posledními písmeny počínajíc od R označují se dle návrhu Argelandrova h. měnlivé R, S . . . Z, nemají-li již jiného označení), jakož i čísel pro h. slabší, kterými je označil ve svém seznamu Flamsteed. U h-zd teleskopických udává se rektascence a deklinace nebo číslo většího seznamu dila »Bonner Durchmusterung« nebo jiného. Chceme-li jednotlivá souhvězdí a h. v nich seznati, můžeme použiti k tomu globu hvězdného, který dá se tak postavit, jak toho poloha souhvězdí vyžaduje (viz Globus), neb uranoskopu od Böhma. Mimo to poslouží nám hvězdní mapy, a to nejdříve malé, přehledné, obsahující jen h. nejjasnější (viz mapy nebe sev. a již. a též

v Studničkově Zeměpise a Grussově »Z říše hvězd«). Vyjdeme od známého souhvězdí na př. Velkého Medvěda a vedeme přímky od h. ke h-dě čili užíváme tak zvaného alignmentu (v. t. a Hvězdoznalství). K podrobnější znalosti ovšem třeba také podrobnějších map, jako jsou Eduarda Heise »Atlas coelestis novus« s katalogem (Kolín n. R., 1872), Schurigovy »Tabulae coelestes«, Kleinův »Sternatlas« (Lipsko, 1888) a j. Účelům hvězdářským slouží podrobné mapy a katalogy, jichž je veliký počet; seznam nejdůležitějších obsahuje R. Wolfův »Handbuch der Astron.« (Curich, 1890).

O přesném určení místa h-zd viz Rektascence, Deklinace, Délka, Šířka, Azimut, Výška, Nebe. Azimut a výška kolem se neustále, protože se země otáčí kolem své osy; ale i ostatní souřadnice mění se zvolna, protože se zvolna mění poloha osy zemské (viz Praecesse a Nutace), nebo že celá soustava sluneční v prostoru světovém pokračuje (viz Slunce ústřední, Soustava světová), nebo že stálice mají vlastní pohyb (viz doleji Pohyb h-zd).

H. liší se též svou barvou. Převládá sice barva bílá až žlutavobílá, ale jsou též h. jiné barvy, zvláště červenavé. Mezi 4984 h-dami vel. 1.—8. je 2628 bílých, 1042 žlutých, 420 červených, 375 oranžových, 39 zelených, 281 modrých a 14 fialových. Barvy ty ovšem nikdy silně nevynikají ani v nejmocnějších dalekohledech. V některých souhvězdích převládají určité barvy, na př. v Plejadách modrá, v Orionu zelená, v Eridanu a Velrybě žlutá, v Herkulu fialová. Z h-zd 1. velikosti jsou červené Antares, Aldebaran, Arcturus a Betelgeuze. Bílé jsou Sirius, Spica a Vega, žlutavé Capella a Pollux. Snadněji než pohybem okem poznáme zbarvení h-zd dalekohledem; tu sledají se hlavně u podvojných h-zd též barvy modrá, zelená, popelavá a j. V době novější věnuje se barvám h-zd větší pozornost, zejména červenavým, poněvadž většina h-zd měnlivých jeví barvy červené a oranžové. Již Lalande sebral 1807 seznam červených h-zd, později pak zvláště Schellerup, D'Arrest, Schmidt, Secchi, Webb, Birmingham, Chambers a j. získali si zásluh o jejich poznání. Schellerup a Birmingham vydali obšírné seznamy těchto h-zd, poslední Birminghamův uvádí 658 červených a žlutavých, Chambersův pak 719. Pamětihodné je pozorování Birminghamovo, že červená barva u měnlivých h-zd více vyniká, ubývá-li jasnosti. H-da nejčervenější pouhým okem viditelná je měnlivá μ Cephea, již Herschel nazval h-dou granátovou; poněkud slabší je měnlivá R Zajice krvavě červená je h-da 8. vel. v jižním Kříži. Další h. červené jsou: α Skopce, α Velryby α Hydry, γ Lva, α Štíra, γ Draka. Ohnivě červené jsou dle Vogela: γ Orla, α Kozorožce ϵ Pegasa, ζ Cephea, β Pegasa. Barvy h-zd podvojných jeví mnoho kontrastů. Různí pozorovatelé míní, že se barvy h-zd mění, u některých dokonce periodicky. Posuzovati barvy h-zd je však velmi nesnadno; úsudek ten

vždy více méně subjektivní a k tomu je barva h. úkaz velmi složitý, jak dokazuje rozbor spektrální. Ze některé h. barvu mění, je možné, historický doklad proto máme u Siria. Tuto h-du označují Cicero, Horác, Seneca a Ptolemaios jako červenou, kdežto uvedený již Súfi o této vlastnosti se nezmínuje. Ku přesnějšímu určení barev h-z sestrojil Zöllner ke svému fotometru astronomickému přístroj barvoměr (viz Kolorimetr). Klein v Kolině n. R. domníval se již před 30 léty, že h-da α Vel. Medvěda mění periodicky barvu, Pkeloh pak určil dokonce periodu změny na 32 dní, ale jiní zkušeni pozorovatelé o správnosti těchto výsledků pochybují. Prof. V. Šafařík ve článku »Über den Farbenwechsel von α Ursae majoris«. (»Vierteljahrsschrift d. astr. Gesellsch.« roč. 14.) nepopírá sice v zásadě změny barev u h-zd, ale myslí, že barva se mění jen zdánlivě, protože se mění světlost. Barva h-zd označuje se dle návrhu Kleina a Schmidta čísly. Dunér, Šafařík a F. Krueger označují takto: 0 zcela bílou, 1 modravě běložlutou, 2 žlutavě bílou, 3 žlutavou, 4 žlutou, 5 žlutou jako sláma, 6 oranžovou, 7 zlatožlutou, 8 červenavou, 9 měděně červenou, 10 čistě červenou barvu.

Zöllner vysvětliti se snažil změnu barev u h-zd přechodem jejich ze stavu tekutého, zářícího, do stavu, v němž znenáhla tvoří se chladnější nesvitivá kůra (v. Kosmogonie), Doppler již r. 1842 vysvětloval různé barvy h-zd a změny barev pohybem h-zd (viz Dopplerův princip), avšak Fizeau ukázal, že, ačkoli náhled Dopplerův u zvuku pokusy byl potvrzen, přece nedá se změna barvy takto vykládati. Co by se oku mělo jeviti jako změna barvy, jeví se spektrálním rozbořem jako posínování barevných čar a to, blíží li se nám h-čd, ke konci fialovému, vzdaluje-li se, k červenému konci vidma. Barva však a její změny závisí na vidmu h. a jeho změnách. Proto se nejnověji studují vidma h-zd, zejména absorpční. Frid. Krueger vydal takový katalog h-zd barevných, vyznamenávajících se vidmem absorpčním, a popisuje vidma h-zd hlavně III. a IV. typu vidmového (viz Vidmo hvězd).

Kdežto většina h-zd má stálou světlost, jsou i takové, jejichž světlost se mění, h. měnlivé (proměnné, *stellae variables*). Chandlerův druhý katalog udává až do r. 1893 260 h-zd měnlivých. Světlost roste, nabyvá v jisté době (epocha) hodnoty největší (maximum), pak jí ubývá a ona klesá na hodnotu nejmenší (minimum); doba od jednoho maxima ke druhému neb od minima k následujícímu jest období (perioda). Vydeme-li od některé doby (epochy, maxima nebo minima) a představíme-li si úsečkami na ose čas, pořadnicemi pak relativní hodnoty světlosti a spojíme-li konce pořadnic, obdržíme křivku světlosti, která nám celý průběh změny světla znázorní. Změny světlosti činí u některých h-zd měnlivých jen několik stupňů (dle metody Argelandrový, na př. u R Lyry, α , δ Oriona, α Kassiopeje, u jiných však 7,

8 a více tříd, na př. u o Velryby, R Andromedy. Období změny je u některých proměnlivých krátke, za $5\frac{1}{2}$ hodiny prodělá na př. U Pegasa všechny fáse, u jiných trvá dvě léta i více, na př. u R a T Librae. Odvětví h-zd měnlivých založil Fr. Argelandr, se zdarem je pěstovali J. Schmidt, Winnecke, Schönfeld; také Chandler, Yendell, Parkhurstové, Dunér a j. obohatili naše vědomosti, u nás zejména V. Šafařík. Celkem můžeme rozdělit h. měnlivé na dvě hlavní skupiny; jedna obsahuje h., jež mění světlost dosti pravidelně i co do periody i co do průběhu změny (křivku světlosti), druhá takové, jež mění světlost nepravidelně, u nichž nemůžeme určit ani periodu ani postup změny (křivku světlosti) a její velikost. H. měnlivé nejsou na nebi pravidelně rozděleny, nalézají se někde hromadně a to hojněji mezi h-čami jasnými než mezi teleskopickými. Většina jich je barvy červenavé, dle Chandlera tím červenější, čím delší je perioda. Skoro všechny h. měnlivé silněji zbarvené mají vidmo třídy III. a) a III. b); h. jako Algol mají vidmo třídy I a.

Pickering rozdělil h. měnlivé na 5 tříd: 1. H. nové (občasné, temporérní), jako T Koruny, B Kassiopeje a j. (viz níže); 2. h. s velikými změnami světlosti, jež se dějí za několik měsíců ano i roků a poněkud i nepravidelně, jako o Velryby, γ Labuti a j.; 3. h. s malými změnami světlosti, jejichž průběh je málo znám, na př. α Oriona, α Kassiopeje a j.; 4. h. s pravidelnou a krátkou periodou jako β Lyry, δ Cephea, η Orla a j.; 5. h. také se stejnou periodou a krátkou periodou, při nichž se změna světlosti (silně ubývání a přibývání) v málo hodinách děje, jako β Persea, λ Byka, δ Vah a j. Při třídě 1. vysvětluje se náhle vzplanutí h-zd pochody fyzikálně-chemickými (viz níže); při třídě 2. působí asi příčiny pravidelně se opakující, ale účinek jejich mění se příčinami nepravidelně působícími. Malé a dosud i málo známé nepravidelné změny tř. 3. je nesnadno vysvětliti. Změny světlosti při tř. 4. vysvětluje Pickering otáčením se h-zd, jež jsou na různých místech povrchu nestejně jasny a mimo to sploštěny ve směru osy. Zöllner domnívá se (»Photometr. Unters.«, 1865), že h. nalézají se na různém stupni vývoje a že některé z nich přecházejí ze stavu tekutého do stavu pevného; na nich tvoří se prý ochlazená kůra, vrstva, počátky to pevnin, nebo plovou na povrchu strusky, jež následkem rotace těchto uhasinajících h-zd poháněny jsou odstředivostí k rovníku. Takové nepravidelnosti povrchu mají pak za následek nepravidelnosti změn světlosti. U 5. tř. vysvětlují se změny světlosti tmavými průvodci, jež občas před h. předstupují a nám povrchy jejich zakrývají. Jsou to tedy vlastně h. podvojně jako Sirius a Procyon. Na základě pozorování změn světlosti Algola (β Persea), jež vykonal Schönfeld v l. 1859—70, vypočítal Pickering dráhu této podvojně h.

Takových h-zd měnlivých, jako jest Algol, známe posud 13; jsou tyto:

Themim	Eridanus
Thuban	α Draka
Tureis	ε Lodi Argo
Vindemiatrix	ε Panny
Wasat	δ Bliženců
Wega	α Lyry
Wezen	δ Vel. Psa
Yed	δ Hadonoše
Yildun	δ Mal. Medvěda
Zaurak	γ Eridana
Zosma	δ Lva
Zuben el genubi	α Vah
Zuben el gubi	γ »
Zuben el šemali	β »
Zavijava	β Panny

Další podrobnosti viz ve spisích: Victor Lach, *Anleitung zur Kenntniss der Sternnamen mit Erläuterungen der arabischen Sprache und Sternkunde* (Lipsko, 1796) a Christian Ludwig Idler, *Untersuchung über den Ursprung und die Bedeutung der Sternnamen* (Berlín, 1809).

Počet h-zd v jednotlivých třídách uveden již ve čl. Fotometrie str. 424. Zdravým normálním okem vidíme za příznivých okolností na celém nebi asi 5500 h-zd, u nás, kde jen tři čtvrtiny všech h-zd nad obzor vystupují, asi 4000. Pozorujeme-li nebe dalekohledem, roste počet h-zd značně; obrovskými dalekohledy naší doby viděti je celkem asi 100 milionů h-zd. Nejvíce h-zd nalézá se ve Mléčné dráze (v. t.).

Jelikož h. na nebi zcela nepravidelně rozděleny se býti zdají, jevila se záhy potřeba lišiti zvláště nápadné skupiny a označovati je jmény, jež se vztahovala na život lidu, jeho zvyky nebo na osoby mythologické. (Viz Souhvězdí.) Je pravděpodobno, že jednotlivé jasné h. označeny byly zvláštními jmény dřive, než ještě h. ve skupiny byly spojeny. Jména ta jsou většinou původu arabského, ale v době nynější skoro všechna již zanikla; jen některých užívá se častěji, jako Arktur, Aldebaran, Capella, Algol, Mizar atd. (Viz nahoře Jména h-zd.) H. jednotlivých souhvězdí 1.—4. vel. označují se nyní v seznamech a na mapách podle návrhu Jana Bayera, jež provedl ve své »Uranometrii« (Augšpurk, 1603), malými písmeny řecké abecedy, při čemž se běhe ohledy jednak na velikost, jednak na místo v souhvězdí. Nestačí-li písmena abecedy řecké, užívá se písmen abecedy latinské malých i velkých (posledními písmeny počínajíc od R označují se dle návrhu Argelandrova h. měnlivé R, S . . Z, nemají-li již jiného označení), jakož i čísel pro h. slabší, kterými je označil ve svém seznamu Flamsteed. U h-zd teleskopických udává se rektascence a deklinace nebo číslo většího seznamu dila »Bonner Durchmusterung« nebo jiného. Chceme-li jednotlivá souhvězdí a h. v nich seznati, můžeme použiti k tomu globu hvězdného, který dá se tak postavit, jak toho poloha souhvězdí vyžaduje (viz Globus), neb uranoskopu od Böhma. Mimo to poslouží nám hvězdní mapy, a to nejdříve malé, přehledné, obsahující jen h. nejjasnější (viz mapy nebe sev. a již. a též

v Studničkově Zeměpise a Grussově »Z říše hvězd«). Vyjdeme od známého souhvězdí na pf. Velkého Medvěda a vedeme přímky od h. ke h-dě čili užíváme tak zvaného alignmentu (v. t. a Hvězdoznalství). K podrobnější známosti ovšem třeba také podrobnějších map, jako jsou Eduarda Heise »Atlas coelestis novus« s katalogem (Kolín n. R., 1872), Schurigovy »Tabulae coelestes«, Kleinův »Sternatlas« (Lipsko, 1888) a j. Účelům hvězdařským slouží podrobné mapy a katalogy, jichž je veliký počet; seznam nejdůležitějších obsahuje R. Wolfův »Handbuch der Astron.« (Curich, 1890).

O přesném určení místa h-zd viz Rektascence, Deklinace, Délka, Šířka, Azimut, Výška, Nebe. Azimut a výška mění se neustále, protože se země otáčí kolem své osy; ale i ostatní souřadnice mění se zvolna, protože se zvolna mění poloha osy zemské (viz Praecesse a Nutace), nebo že celá soustava sluneční v prostoru světovém pokračuje (viz Slunce ústřední, Soustava světová), nebo že stálice mají vlastní pohyb (viz doleji Pohyb h-zd).

H. liší se též svou barvou. Převládá sice barva bílá až žlutavobílá, ale jsou též h. jiné barvy, zvláště červenavé. Mezi 4984 h-dami vel. 1.—8. je 2628 bílých, 1042 žlutých, 420 červených, 375 oranžových, 39 zelených, 281 modrých a 14 fialových. Barvy ty ovšem nikdy silně nevynikají ani v nejmocnějších dalekohledech. V některých souhvězdích převládají určité barvy, na pf. v Plejadách modrá, v Orionu zelená, v Eridanu a Velrybě žlutá, v Herkulu fialová. Z h-zd 1. velikosti jsou červené Antares, Aldebaran, Arcturus a Betelgeuze. Bílé jsou Sirius, Spica a Vega, žlutavé Capella a Pollux. Snadněji než pohybem okem poznáme zbarvení h-zd dalekohledem; tu shledají se hlavně u podvojných h-zd též barvy modrá, zelená, popelavá a j. V době novější věnuje se barvám h-zd větší pozornost, zejména červenavým, poněvadž většina h-zd měnlivých jeví barvy červené a oranžové. Již Lalande sebral 1807 seznam červených h-zd, později pak zvláště Schellerup, D'Arrest, Schmidt, Secchi, Webb, Birmingham, Chambers a j. získali si zásluh o jejich poznání. Schellerup a Birmingham vydali obšírné seznamy těchto h-zd, poslední Birminghamův uvádí 658 červených a žlutavých, Chambersův pak 719. Pamětihodné je pozorování Birminghamovo, že červená barva u měnlivých h-zd více vyniká, ubývá-li jasnosti. H-da nejčervenější pohybem okem viditelná je měnlivá μ Cephea, již Herschel nazval h-dou granátovou; poněkud slabší je měnlivá R Zajice, krvavě červená je h-da 8. vel. v jižním Kříži. Další h. červené jsou: α Skopce, o Velryby, α Hydry, γ Lva, α Štíra, γ Draka. Ohnivě červené jsou dle Vogela: γ Orla, α Kozorožce, ε Pegasa, ζ Cephea, β Pegasa. Barvy h-zd podvojných jeví mnoho kontrastů. Různí pozorovatelé míní, že se barvy h-zd mění, u některých dokonce periodicky. Posuzovati barvy h-zd je však velmi nesnadno; úsudek ten je

vždy více méně subjektivní a k tomu je barva h. úkaz velmi složitý, jak dokazuje rozbor spektrální. Že některé h. barvu mění, je možné, historický doklad proto máme u Siria. Tuto h-du označují Cicero, Horác, Seneca a Ptolemaios jako červenou, kdežto uvedený již Súfi o této vlastnosti se nezmiňuje. Ku přesnějšímu určování barev h-zd sestrojil Zöllner ke svému fotometru astronomickému přístroj barvoměr (viz Kolorimetr). Klein v Kolíně n. R. domníval se již před 30 léty, že h-da α Vel. Medvěda mění periodicky barvu. Pekeloh pak určitě dokonce periodu změny na 32 dní, ale jiní zkušeni pozorovatelé o správnosti těchto výsledků pochybují. Prof. V. Šafařík ve článku »Über den Farbenwechsel von α Ursae majoris«. (»Vierteljahrschrift d. astr. Gesellsch.« roč. 14.) nepopírá sice v zásadě změny barev u h-zd, ale myslí, že barva se mění jen zdánlivě, protože se mění světlost. Barva h-zd označuje se dle návilu Kleina a Schmidta čísly. Dunér, Šafařík a F. Krueger označují takto: 0 zcela bílou, 1 modravě běložlutou, 2 žlutavě bílou, 3 žlutavou, 4 žlutou, 5 žlutou jako sláma, 6 oranžovou, 7 zlatožlutou, 8 červenavou, 9 měděně červenou, 10 čistě červenou barvu.

Zöllner vysvětlil se snažil změnu barev u h-zd přechodem jejich ze stavu tekutého, zářícího, do stavu, v němž stánuhá tvoří se chladnější nesvitivá kůra (v. Kosmogonie), Doppler již r. 1842 vysvětloval různé barvy h-zd a změny barev pohybem h-zd (viz Dopplerův princip), avšak Fizeau ukázal, že, ačkoli náhled Dopplerův u zvuku pokusy byl potvrzen, přece nedá se změna barvy takto vykládati. Co by se oku mělo jeviti jako změna barvy, jeví se spektrálním rozbořem jako pošinování barevných čar a to, blíží li se nám h-da, ke konci fialovému, vzdaluje-li se, k červenému konci vidma. Barva však a její změny závisí na vidmu h. a jeho změnách. Proto se nejnoveji studují vidma h-zd, zejména absorpční. Frid. Krueger vydal takový katalog h-zd barevných, vyznamenávajících se vidmem absorpčním, a popisuje vidma h-zd hlavně III. a IV. typu vidmového (viz Vidmo hvězd).

Kdežto většina h-zd má stálou světlost, jsou i takové, jejichž světlost se mění, h. měnlivé (proměnné, *stellae variabiles*). Chandlerův druhý katalog udává až do r. 1893 260 h-zd měnlivých. Světlost roste, nabývá v jisté době (epocha) hodnoty největší (maximum), pak jí ubývá a ona klesá na hodnotu nejmenší (minimum); doba od jednoho maxima ke druhému neb od minima k následujícímu jest období (perioda). Vyjdeme-li od některé doby (epochy, maxima nebo minima) a představíme-li si úsečkami na ose čas, pořadnicemi pak relativní hodnoty světlosti a spojíme-li konce pořadnic, obdržíme křivku světlosti, která nám celý průběh změny světla znázorní. Změny světlosti činí u některých h-zd měnlivých jen několik stupňů (dle metody Argelandrovy), na př. u R Lyry, α , δ Orionu, α Kassiopeje, u jiných však 7,

8 a více tříd, na př. u o Velryby, R Andromedy. Období změny je u některých proměnlivých krátké, za $5\frac{1}{2}$ hodiny prodělá na př. U Pegasa všechny fáse, u jiných trvá dvě léta i více, na př. u R a T Librae. Odvětví h-zd měnlivých založil Fr. Argelander, se zdarem je pěstovali J. Schmidt, Winnecke, Schönfeld; také Chandler, Yendell, Parkhurstové, Dunér a j. obohatili naše vědomosti, u nás zejména V. Šafařík. Celkem můžeme rozdělit h. měnlivé na dvě hlavní skupiny; jedna obsahuje h., jež mění světlost dosti pravidelně i co do periody i co do průběhu změny (křivky světlosti), druhá takové, jež mění světlost nepravidelně, u nichž nemůžeme určit ani periodu ani postup změny (křivku světlosti) a její velikost. H. měnlivé nejsou na nebi pravidelně rozděleny, nalézají se někde hromadně a to hojněji mezi h-dami jasnými než mezi teleskopickými. Většina jich je barvy červenavé, dle Chandera tím červenější, čím delší je perioda. Skoro všechny h. měnlivé silněji zbarvené mají vidmo třídy III. a) a III. b); h. jako Algol mají vidmo třídy I a.

Pickering rozdělil h. měnlivé na 5 tříd: 1. H. nové (občasné, temporární), jako T Koruny, B Kassiopeje a j. (viz níže); 2. h. s velkými změnami světlosti, jež se dějí za několik měsíců ano i roků a poněkud i nepravidelně, jako o Velryby, γ Labuti a j.; 3. h. s malými změnami světlosti, jejichž průběh je málo znám, na př. α Orionu, α Kassiopeje a j.; 4. h. s pravidelnou a krátkou periodou jako β Lyry, δ Cephea, η Orlu a j.; 5. h. také se stejnoměrnou a krátkou periodou, při nichž se změna světlosti (silně ubývání a přibývání) v málo hodinách děje, jako β Persea, λ Býka, δ Vaha j. Při třídě 1. vysvětluje se náhle vzplanutí h-zd pochody fyzikálně-chemickými (viz níže); při třídě 2. působí asi příčiny pravidelně se opakující, ale účinek jejich mění se příčinami nepravidelně působícími. Malé a dosud i málo známé nepravidelné změny tř. 3. je nesnadno vysvětliti. Změny světlosti při tř. 4. vysvětluje Pickering otáčením se h-zd, jež jsou na různých místech povrchu nestejně jasny a mimo to sploštěny ve směru osy. Zöllner domnívá se (»Photometr. Unters.«, 1865), že h. nalézají se na různém stupni vývoje a že některé z nich přecházejí ze stavu tekutého do stavu pevného; na nich tvoří se prý ochlazená kůra, vrstva, počátky to pevnin, nebo plovou na povrchu strusky, jež následkem rotace těchto uhasínajících h-zd poháněny jsou odstředivostí k rovníku. Takové nepravidelnosti povrchu mají pak za následek nepravidelnosti změn světlosti. U 5. tř. vysvětlují se změny světlosti tmavými průvodci, jež občas před h. předstupují a nám povrchy jejich zakrývají. Jsou to tedy vlastně h. podvojně jako Sirius a Procyon. Na základě pozorování změn světlosti Algola (β Persea), jež vykonal Schönfeld v l. 1859—70, vypočítal Pickering dráhu této podvojně h.

Takových h-zd měnlivých, jako jest Algol, známe posud 13; jsou tyto:

Jméno	Rektascense pro 1900	Deklinace	Velikost		Perioda	Objevitel	Rok
			Max.	Min.			
<i>U</i> Cephea	0 ^h 53 ^m 4 ^m	+ 81° 20'	7 ¹ 9 ²	2 ^d 11 ^h 49 ^m 38 ^s		Ceraski	1880
β Persea	3 17	+ 40 34	2 ³ 3 ⁵	2 20 48 55		{ Montanari Goodricke	{ 1669 1782}
λ Býka	3 55 ¹	+ 12 12	3 ⁴ 4 ²	3 22 52 12		Baxendell	1848
<i>R</i> Vel. Psa	7 14 ⁹	— 16 12	5 ⁹ 6 ⁷	1 3 15 46		Sawyer	1887
<i>S</i> Raka	8 38 ²	+ 19 24	8 ² 9 ⁸	9 11 37 45		Hind	1848
<i>S</i> Výševy	9 27 ⁹	— 28 11	6 ⁷ 7 ³	0 7 46 48		Paul	1888
<i>S</i> Plachet	9 29 ⁵	— 44 46	7 ⁸ 9 ³	5 22 24 23		Woods	1894
δ Vah	14 55 ⁶	— 8 7	5 ⁰ 6 ²	2 7 51 23		Schmidt	1859
<i>U</i> Koruny sev. . . .	15 14 ¹	+ 32 1	7 ⁵ 8 ⁹	3 10 51 12		Winnecke	1869
<i>R</i> Orláfe	16 31 ⁴	— 56 48	6 ⁹ 8 ⁰	4 10 12 42		Roberts	1891
<i>U</i> Hadonoše	17 11 ⁵	+ 1 19	6 ⁰ 6 ⁷	ρ 20 7 42		{ Gould Sawyer	{ 1871 1881}
<i>Z</i> Herkula	16 53 ⁶	+ 15 9	7 ¹ 8 ⁰	3 23 49 33		{ Chandler Hartwig Dunér	{ 1894
<i>Y</i> Labuti	20 48 ⁰	+ 34 17	7 ¹ 7 ⁹	1 11 57 52		Chandler	1886

Vogelovi zdařilo se potvrditi domněnku shora uvedenou o tmavém průvodci Algola a sice pošnutím čar ve vidmu Algola a dokázati, že se Algol před minimem od nás vzdaluje, po minimu zase k nám se blíží rychlostí 57 mil za vteřinu. Stejně vysvětlují se změny světlosti u ostatních h-zd typu

Algolova, k čemuž jen ještě přistupuje, že obě složky dvojhvězdy nemají též poměr světlosti jako Algol (1:40); na př. při *Y* Labuti jsou obě složky skoro stejně světlé, při *Z* Herkula jest jedna zkrát světlejší než druhá. Jasnější h. třídy 2. s dlouhou periodou jsou tyto:

Jméno	Rektascense pro 1900	Deklinace	Velikost		Perioda dni	Objevitel	Rok
			Max.	Min.			
<i>R</i> Andromedy . . .	0 ^h 18 ^m 7 ^m	+ 38° 14'	5 ⁶ —8 ⁶	< 12 ⁸	410 ⁷	Argelander	1858
α Velryby	2 14 ³	— 3 25 ⁷	1 ⁷ —5 ⁰	8—9 ⁵	331 ⁶	Fabricius	1596
η Bliženců	6 8 ⁸	+ 22 32 ²	3 ²	3 ⁷ —4 ²	231 ⁴	Schmidt	1865
<i>R</i> Lva	9 42 ²	+ 11 53 ⁶	5 ² —6 ⁷	9 ⁴ —10	312 ⁹	Koch	1782
<i>R</i> Hydry	13 24 ²	— 22 45 ⁹	3 ⁵ —5 ⁵	97	425 ¹	{ Montanari Maraldi	{ 1672 1704}
<i>R</i> Hada	15 46 ¹	+ 15 26 ³	5 ⁶ —7 ⁶	13	357 ²	Harding	1826
χ Labuti	19 46 ⁷	+ 32 39 ⁷	4 ⁰ —6 ⁵	13 ⁵	406 ⁰	Kirch	1686
<i>W</i> Labuti	21 32 ²	+ 44 55 ⁶	5 ⁰ —6 ³	6 ¹ —6 ⁷	130 ⁸	Gore	1885
<i>V</i> Cephea	23 51 ⁷	+ 82 38 ¹	6 ² —6 ⁴	7 ¹	360 ⁰	Chandler	1882
<i>R</i> Kassiopeje . . .	23 53 ³	+ 50 49 ⁹	4 ⁸ —7 ⁰	9 ⁷ —12	429 ⁰	Pogson	1853

Většina těchto h-zd měnlivých jevi periodické nerovnosti. První h-du měnlivou pozoroval David Fabricius r. 1596 jako h-du 3. vel. na krku Velryby, která později zmizela; Bayer má ji ve své Uranometrii (1603) jako o Ceti poznamenanou a Fabricius viděl ji opět r. 1609, Holwarda r. 1638. Když pak ji Hevel a Boul-

liou soustavně pozorovali, seznali, že asi ve 332 dnech tato zázračná h-da, Mira Ceti, s 3. vel. klesá, až je neviditelná, a ve 2. pol. této periody opět se ke 3. vel. vrací. Argelander spracoval pak veškerá pozorování novější i některá starší. Ke tř. 3. patří tyto jasnější h. měnlivé nepravidelně:

Jméno	Rektascense pro 1900	Deklinace	Velikost		Objevitel	Rok
			Max.	Min.		
α Kassiopeje	0 ^h 34 ^m 8 ^m	+ 55° 59' 3"	2 ²	2 ⁸	Birt	1831
φ Persea	2 58 ⁸	+ 38 27 ²	3 ⁴	4 ²	Schmidt	1854
ε Vozky	4 54 ⁸	+ 43 40 ⁵	3 ⁰	4 ⁵	Fritsch	1821
α Oriona	5 49 ⁷	+ 7 23 ³	1	1 ⁴	J. Herschel	1840
<i>W</i> Boóta	14 39 ⁰	+ 26 57 ²	5 ²	6 ¹	Schmidt	1867
<i>R</i> Koruny	15 44 ⁴	+ 28 27 ⁸	5 ⁸	13 ⁰	Pigott	1783
γ Herkula	16 25 ³	+ 42 6 ¹	4 ⁷ —5 ⁵	5 ⁴ —6 ⁰	Baxendell	1857
α Herkula	17 10 ¹	+ 14 30 ²	3 ¹	3 ⁹	W. Herschel	1795
<i>u</i> Herkula	17 13 ⁶	+ 33 12 ³	4 ⁶	5 ⁴	Schmidt	1869
μ Cephea	21 40 ⁴	+ 58 19 ³	4 [?]	5 [?]	{ Hind Argelander	{ 1848
β Pegasa	22 58 ⁹	+ 27 32 ⁴	2 ²	2 ⁷	Schmidt	1847

Nejjasnější h. měnlivé s krátkou periodou tř. 4. u nás viditelné jsou tyto:

Jméno	Rektascense pro 1900	Deklinace	Velikost		Perioda dni	Objevitel	Rok
			Max.	Min.			
S Jednorozce . . .	6 ^h 35 ^m 4 ^s	+ 9°59'3"	4.9	5.4	3.443	Winnecke	1867
ξ Bliženců . . .	6 58.2	+ 20 43.0	3.7	4.5	10.154	Schmidt	1847
X Štělce . . .	17 41.3	- 27 47.6	4	6	7.012	Schmidt	1866
W Štělce . . .	17 58.6	- 29 35.1	4.8	5.8	7.595	Schmidt	1866
Y Štělce . . .	18 15.5	- 18 54.3	5.8	6.6	5.773	Sawyer	1886
R Štíru . . .	18 42.1	- 5 48.7	4.7-5.7	6.0-9.0	71.1	Pigott	1795
β Lyry . . .	18 46.4	+ 33 14.8	3.4	4.5	12.908	Goodricke	1784
R Lyry . . .	18 52.3	+ 43 48.8	4.0	4.7	46.0	Baxendell	1856
η Orla . . .	19 47.4	+ 0 44.9	3.5	4.7	7.176	Pigott	1784
S Šípu . . .	19 51.5	+ 16 22.2	5.6	6.4	8.383	Gore	1885
T Lišky . . .	20 47.2	+ 27 52.5	5.5	6.5	4.436	Sawyer	1885
δ Cephea . . .	22 25.4	+ 57 54.2	3.7	4.9	5.366	Goodricke	1784

Podrobnosti viz při souhvězdích jednotlivých, jakož i ve spisech odborných, v uvedených již spisech Studničkové a Grussovové, v Kleinově »Führer am Sternenhimmel« a j. Pickering shledal cestou spektro-fotografičkou, že perioda světlosti β Lyrae souvisí se změnami vidma h. té. Bělopolski pak nalezl, že některé čáry jsou občas podvojně, což vykládá tím, že se tu skládají vlastně 2 vidma čili že světlo vychází ze dvou zdrojů, že to h-da podvojná. Posud však nelze vysvětliti všechny podrobnosti složitého úkazu toho. Vogel zkoumal též vidmo β Lyrae a jiných h-zd I. typu a došel zajímavých výsledků. Více o tom viz Vidma hvězd.

H. nové nebo počasně (temporérní) jsou takové, které pojednou vzplanou na nebi velmi jasně svítíce, ale za krátkou dobu opět mizejí, nebo tak slabě svítí, že jen mocnými dalekohledy jsou viditelné. V čínských seznamech Ma-tuan-lin, jejichž překlad opatřil Eduard Biot (»Connaissance des temps«, 1846), nazývají se ke-sing (hosté cizinci). Alex. Humboldt sebral 21 takových úkazů h-zd nových, k nimž v době nejnovější (do r. 1895) přibýlo 8. Z těch je až do vynalezení dalekohledu jen 7 zaručených.

1. R. 134 př. Kr. pozorovali v Číně v červenci v souhvězdí Štíra mezi h-dami β a φ novou h-du snad totožnou s onou, jejíž nenadálé objevení se pohnulo Hipparcha, aby založil seznam h-zd. — 2. R. 123 po Kr. v prosinci také v Číně mezi h-dami α Hercula a α Hadonoše. — 3. R. 173 po Kr. dne 10. pros. objevila se zvláštní veliká h-da (dle udání Ma-tuan-linova, jakož i 3 následující) mezi α a β Centaura, která zmizela teprve po 8 měsících, když byla po sobě 5 barvami zazářila nebo se třpytila. — 4. R. 369 po Kr. od března do srpna bez udání místa. — 5. R. 386 mezi λ a φ Štělce, kdež h-da setrvala od dubna do července. — 6. R. 389 za císaře Honoria objevila se, jak vypravuje Cuspinianus, jenž h-du viděl, u α Orla, zasvítila jako Venuše a po 3 nedělích zmizela. — 7. R. 393 v bř. uvádí se v seznamu Ma-tuan-linové h-da v ocase Štíra. — 8. R. 827 (?) za chalífy al Mamúna pozorovali arabští hvězdaři Hálí a Džafar ben Muhammed Albumazár v Baby-

lóně novou h-du ve Štíru, jež svítila jako měsíc ve čtvrti a po 4 měsících zmizela. — 9. R. 945 h-da mezi Cepheem a Kassiopejí na kraji mléčné dráhy, jakož i h-da r. 1264 tamže, jak uvádí český hvězdař Cyprian Leovitius (Lvovický ze Lvovic, 1524-74) odvolává se na psanou kroniku. — 10. R. 1011 v ún. mezi σ a φ Štělce (dle Ma-tuan-lina). 11. H-da r. 1012 (nebo snad 1006) na začátku května dle kronikáře ve sv. Havle Hepidanna a Araba Ibn Asíra ve Skopci; byla silného jasu a tři měsíce viditelná. — 12. R. 1203 koncem čce h-da modravobílá, podobná Saturnovi, v ocase Štíra. — 13. R. 1230 prostřed prosince mezi Hadonošem a Hadem, rozplynula se koncem bř. 1231 (Ma-tuan-lin). — 14. R. 1260 h-da Lvovického mezi Cepheem a Kassiopejí, o níž Cosmas a jeho pokračovatel se nezmiňuje, ač si všimá zjevů nebeských bedlivě. — 15. R. 1572 11. list. v Kassiopejí h-da pozorovaná Tychonem v Herritzwadtu, když ubíral se večer do svého obydlí, zářící jako Venuše v největším lesku. Bylo ji viděti i v poledne. Neménila místa, ale slábla, až po 17 měsících oku zmizela. Se světlostí měnila se i barva, nejprve byla bílá, pak žlutá a červená; v květnu 1573 byla opět bílá a zůstala bílou až do zmizení. Svá pozorování uveřejnil Tycho v »Progymnasmatech« (1. díl, Praha, 1602) a ve spise »De nova stella a. 1572«. Pavel Fabricius pozoroval ji již koncem října 1572, farář Bernard Lindauer ve Winterthuru viděl ji již 7. list., prof. Maurolico v Messině od 8. list. a Lvovický od 25. list. Tadeáš Hájek z Hájků napsal o ní spis (v. t.). — 16. R. 1578 v ún. h-da jako slunce bez udání souhvězdí (Ma-tuan-lin). — 17. Roku 1584 1. čce h-da u π Štíra dle čínského pozorování. — 18. R. 1600 h-da na prsou Labuti na počátku krku (34 Cygni dle Bayera). Pozorována byla nejdříve zeměpiscem Vilémem Jansonem a teprve v kv. 1602 Keplerem, který ji viděl jako h-du 3. vel. Od r. 1619 ubývalo jí jasnosti a zmizela r. 1621. R. 1655 pozoroval ji opět Dom. Cassini jako h-du 3. vel., načez opět zmizela. R. 1665 v list. nalezl ji opět Hevel, přibývalo jí světlosti, ale 3. vel. nedosáhla, mezi l. 1667 a 1682 byla jen 6. velikosti a tak zůstala. Označuje se nyní na mapách písmenem P'

Cygni. — 19. R. 1604 10. říj. objevena byla Brunovským, žákem Keplerovým, h-da v Hadonoši »větší než první vel., než Jupiter a Saturn, ale méně jasná než Venuše«, kterou prý Herlicius již 27. září spatřil. Po h-dě z r. 1572 je to nejslavnější h-da nová. Slábla v lesku, až zmizela poč. r. 1606. Pozorovali ji Kepler, Bürgi, Fabricius, Kepler vydal o ní v Praze r. 1606 zvláštní spis: »De stella nova in pede Serpentarii«. — 20. R. 1612 pozoroval Bürgi novou h-du v Orlu. — 21. R. 1670 20. čna viděl P. Antheleme ve hlavě Lišky h-du 3. vel., jež v září t. r. zmizela a 17. bř. 1671 opět se objevila jako h-da 4. vel. Pozoroval ji D. Cassini, při čemž změnila světlost. Pak sklesnuvši na vel. 6. zmizela na dobro 29. bř. 1672. — 22. R. 1648 27. dub. objevil Hind v Hadonoši novou červenavou h-du 6. vel., viditelnou 30 dní pouhým okem; později ubývalo jí jasnosti, takže r. 1850 byla 10. a 1856 11. vel., od r. 1867 je vel. 12—13 — 23. R. 1860 21. kv. nalezl Auwers h-du 7. vel. ve hvězdokupě Messier 80 ve Štíru, která však již 16. čna. zmizela. — 24. R. 1866 v kv. vzplanula náhle h-da v souhvězdí Koruny sev. 7 (Coronae). Nejdříve jí uzel 12. kv. John Birmingham v Tuamu. Téhož večera byla však skoro současně od pěti jiných hvězdářů pozorována jako h-da 2. vel. Ubývalo jí velmi rychle světlosti, tak že 18. kv. pouhému oku zmizela a zůstala od pol. r. 1867 jasnosti h. asi 9. vel. Spektrální rozbor ukázal, že vzplanutí její spojeno bylo s výbuchem žhavých plynů. Vidmo jevílo se složeným z vidma žhavého tělesa pevného, jež obsahovalo tmavé čáry absorpční, jako u slunce a jiných h-zd, a z vidma jasných čar příslušných vodíku. Výbuchem plynů vzplanul povrch h. a když teplo vyzářeno bylo do světového prostoru, klesala jasnost rozpáleného povrchu. — 25. R. 1876 24. list. vzplanula podobně h-da v souhvězdí Labuti (7 Cygni); spatřil ji nejprve Schmidt. Světlosti byla jako h-da 3. vel., znenáhla jí ubývalo dosti pravidelně, na zač. bř. 1877 byla 83 vel. Vidmo bylo opět složené, nepřetržité s pruhy absorpčními a 9 jasnými čarami, z nichž 3 náležejí vodíku. Pozorovali je Vogel, Lohse, Cornu, Copeland. — 26. R. 1885 v srpnu vzplanula h-da nová v mlhovině Andromedy, jevíci ceikem stejné úkazy ve vidmu. — 27. R. 1893 23. ledna objevil Anderson jižně od γ a 26 Vozky novou h-du 6. vel. Vidmo podobalo se vidmu nové h. z r. 1876 v prvním stadiu. Skládalo se později ze dvou, z nichž jen jedno jevílo široké jasné čáry; část jasných čar vodíkových v jednom vidmu byla pošinuta proti temným ve druhém vidmu. Dle Vogla předpokládá zjev ten dvě tělesa, jež blízko sebe přecházejí. Seeliger myslí, že se ukáz dá vysvětliti tím, že h-da vstoupila do kosmického mračna a že teplem vzbuzeným třením vzplanula. — 28. R. 1893 26. říj. objevila pí. M. Flemingová novou h-du v souhvězdí Normy, když zkoumala fotogr. snímek, jež zhotovil 10. čce prof. Solon S. Bailey. — 29. R. 1895 objevena byla fotograficky nová h-da v sou-

hvězdí Lodi Argo. Fotogr. snímek pořízen byl 14. dub. 1895 na astr. stanici arequipské. S počátku považovaly se nové h. za nová stvoření, jichž dříve nebylo a jež po krátkém životě opět v nic se rozpadla. Je však nyní patrné, že h. ty před vzplanutím na místě tom se nalézaly a po zhasnutí ještě se na něm nacházejí. Můžeme h. nové považovati za h. měnlivé s dlouhou nepravidelnou periodou; náhlé vzplanutí a zhasnutí dočasně jsou jen fase přirozeného vývoje h., jakož se děje i na naší zemi, překvapí-li nás výbuch sopky.

H. podvojně a pomnožně jsou stálice, jež prostému oku jeví se jednoduchými, kdežto dalekohledem vidíme h. 2, 3, 4 i více. H. podvojně nazýváme též dvojhvězdami nebo h-dami zdvojenými a jednotlivé členy jejich složkami. Prostým okem rozeznáváme ještě dvě stejně jasné h., svírají-li směrnic v oku úhel nejméně 80". Takových dvojhvězd můžeme na nebi dosti spatřiti, na př. Mízár čili 7 Velkého Medvěda má ve vzdálenosti 11' souseda Alcor, h-du 5. velikosti, u Aldebarána v Býku je dvojice θ_1 a θ_2 , Tauri; kdo má velmi bystrý zrak, rozezná dvojici ϵ a ν v Lyfe. Ale všechny takové dvojice nejsou h. podvojně, těmi rozumíme ony dvojhvězdy, jejichž vzdálenost obnáší nejvýše $\frac{1}{2}$, obvyčejně jen několik vteřin obloukových; těch nemůžeme prostým okem uviděti, nýbrž jen dalekohledem. Teprve po vynalezení dalekohledu bylo možno poznati vlastní dvojhvězdy. Pohlédneme-li dalekohledem na h-du Mízár, přesvědčíme se, že má ve vzdálenosti 14" ještě jednoho souseda 5. vel.; jest tedy podvojnou. Podobně rozdělí nám dalekohled obě h. v Lyfe, ϵ a ν , každou ve dvojhvězdu, jejichž vzdálenost obnáší 2"—3". Že h. tak těsně u sebe se nalézají, může býti dvojí příčina: buďto jsou obě h. daleko od sebe, ale za sebou, tak že se na nebe blízko sebe promítají, nebo jsou h. skutečně blízko sebe, podléhající vzájemné přitažlivosti. Ony nazýváme dvojhvězdami sdánlivými (optickými), tyto skutečnými (fysickými). Jakého druhu nějaká dvojhvězda je, o tom rozhodne pozorování vzájemné polohy. K tomu cíli slouží vzdálenost obou h-zd, jež udává se vteřinami obloukovými, a úhel posiční, jenž se udává stupni a sice od severu na východ, jih a západ. Byla-li vzájemná poloha dvou složek jednou přesně určena, shledáme snad po více letech, že se tato poloha změnila. Toho může býti příčinou buď vlastní, samostatný pohyb jedné nebo druhé h. (neb i obou), nebo pohyb jedné h. kolem druhé následkem přitažlivosti vzájemné. O tom rozhodnouti můžeme dalším pozorováním, neboť vlastní pohyb h. děje se v přímce, pohyb přitažlivosti způsobený ve křivce. Seznáme-li tedy z dalšího pozorování, že relativní pohyb obou složek je přímočary, máme před sebou h-du podvojnou zdánlivou, v opačném případě však skutečnou. Mnohé h. mají značný vlastní pohyb; je-li u dvou složek týž, je pravděpodobno, že jsou skutečné dvojhvězdy.

I po vynalezení dalekohledu věnovalo se s počátku dvojhvězdám málo pozornosti. Jednotlivé h. podvojně byly sice známy (na př. Rob. Hooke poznal 1644 γ ve Skopci, Riccioli 1650 Mizár, Hevel 1659 α Kozorožce a 61 Labuti, Dom. Cassini 1678 β ve Štíru a čtyrnásobnou θ v Orionu, Feuillée 1709 α Centaura, Bradley 1719 γ v Panně a α Blíženců), ale nepřikládáno tomu váhy. Lambert vyslovil ve spise »Kosmologische Briefe über die Einrichtung des Weltbaues« (Augsburg, 1761) domněnku, že mají stálé temné průvodce, kteří podléhají zákonu přitažlivosti, farář John Michell brzy potom uveřejnil pojednání ve »Phil. Tr.« 1767, v němž dokazoval, že seskupení mnohých h-zd, na př. Plejad, a dvojhvězd nemůže býti nahodilým, nýbrž že jsou k sobě přidržovány přitažlivostí, ale náhledu toho nikdo si nepovšiml. Vlastní obrat způsobil teprve Christian Mayer, který pilným pozorováním na hvězdárnách ve Schweitzingách a Mannheimu přišel k téměř úsudku jako Lambert a Michell a ku pravé podstatě h-zd podvojných poukázal. Spisy jeho »Gründliche Vertheidigung neuer Beobachtungen von Fixsterntabanten« (Mannh., 1778) a »De novis in coelo sidereo phaenomenis in miris stellarum fixarum comitibus Manheimii detectis« (t., 1779), v nichž 80 h-zd podvojných uvádí, jsou prvním rozhodným krokem k netušenému vývoji astronomie h-zd podvojných. Za práce své doznal Mayer jen posměchu u současníků, teprve V. Struve a Mädler poznali jejich cenu.

Teprve když V. Herschel s obezřetností a vytrvalostí jemu vlastní vyhledávatí počal dvojhvězdy, s počátku jen, by dle návrhu Galileiho změřiti mohl parallaxu a tím i vzdálenost větší složky od země, a r. 1782 Kr Spol. londýnské předložil seznam 269 h-zd podvojných, umlkli protivníci. Když pak předložil druhý seznam 434 a třetí 145 dvojhvězd a nezvratně dokázal vnitřní jich spojení, že se totiž pohybují kolem společného těžiště, zmizely pochybnosti dokonce. Pozorování jeho uveřejněna jsou ve »Phil. Tr.« 1782 a 1785, jakož i v Mem. astr. spol. 1822. V. Herschel nespokojil se měřením rektascense a deklinace složek v poledníku jako Mayer, nýbrž zavedl určování polohy vzájemně mikrometrem. Tím položil pevný základ k tomuto odboru astronomie, ponechav další vývoj nástupcům. Mezi nimi vynikli syn jeho Sir John Herschel a přítel tohoto James South. John Herschel pořídil veleceňný seznam dvojhvězd jižních (2100 hv.), které pozoroval na mysu Dobré Naděje zopalcovým reflektorem, dále uveřejnil ve »Phil. Tr.« 1824 a v Mem. astr. spol. 1826—36 6 seznamů dvojhvězd severních a sestavil veškeré do r. 1870 objevené h. podvojně a pomnožné u veliký seznam čítající 10,500 čísel, uspořádaný dle rektascensí (Mem. astr. spol. sv. XL., 1874). Vedle toho získal si velikých zásluh o teorii výpočtu drah h-zd podvojných udav několik method (t. V., VIII.).

V pracích V. Herschela pokračoval velice úspěšně F. G. W. Struve, jehož práce budou

vždy východištěm dalších zkoumání na tomto poli. Práce jeho záležela ve vyhledávání a katalogisování h-zd podvojných, v mikrometrickém vyměřování jich, ve vyšetřování velikosti a barvy a v určování poloh na poledníkovém kruhu. Za dva roky (1825—27) vyšetřil Struve novým 14" refraktorem Fraunhoferovým 120.000 h-zd r.—g. vel. a seznal 3112 h-zd podvojných. Výsledky obsáhlých a pečlivě provedených prací podal v četných pojednáních, zvláště pak souborně v těchto 3 odborných dílech: »Catalogus novus stellarum duplicium et multiplicium« (Derpt, 1827); přesné polohy 2710 h-zd podvojných a pomnožných obsaženy jsou ve hlavním díle »Stellarum duplicium et multiplicium mensurae micrometricae...« (Petrohrad, 1837). Struve rozdělil h. vzdálenosti od 0"—32" na 8 tříd (V. Herschel na 4): tř. 1. od vzdálenosti 0"—1" obsahuje 91 dvojhvězd, tř. 2. od vzd. 1"—2" 314 párů, 3. tř. od vzd. 2"—4" 535 párů, 4. tř. od vzd. 4"—8" 582 párů, 5. tř. od vzd. 8"—12" 352 párů, 6. tř. od vzd. 12"—16" 231 párů a 7. a 8. tř. od vzd. 16"—32" 535 párů; v datečcích obsaženo je 55 jasných h-zd podvojných vzd. 32"—7" a 13 h-zd pomnožných s velkým pohybem vlastním. Třetí velké dílo, »Stellarum fixarum imprimis duplicium et multiplicium positiones mediae pro epocha 1830...« (Petrohrad, 1852), obsahuje přesné polohy 27,600 hlavních h-zd, z nichž může býti později poznáno, jsou-li h. spojeny jen opticky nebo fyzicky. Také syn jeho Otto Struve, který se účastnil prací otcových, pokračoval v tom směru a zejména ukázal, jak možno měřením umělých h-zd podvojných určití a vyměřiti některé chyby systematické. Dříve užívalo se k jich měření mikrometrů vláknových. Bessel první užil k tomu heliometru a objevil nových 257 h-zd. Od té doby pěstuje se obor ten velmi pilně a nelze všech jednotlivých prací uváděti. Vynikající pracovníci na poli tom jsou: South, Dawes, Fletscher, Miller, Lassell, Mädler, Kaiser, Dunlop, Jacob, Powell, Encke a Galle, Winnecke, Bond, Mitchell, Secchi, Dembowsky, lord Wrotlesley, Wichmann, C. A. F. Peters, Auwers, Dunér, R. Engelmann, Schiaparelli, Jedrzejewicz, A. Hall a S. W. Burnham.

Poněvadž hmoty složek u h-zd podvojných se valně neliší, připadá těžiště soustavy mimo hlavní h-du a každá h-da pohybuje se dle zákona Newtonova kolem společného těžiště ve dráze elliptické. Jelikož hmot h-zd podvojných neznáme, nemůžeme stanoviti ani polohu těžiště a absolutních drah h-zd; jest se nám spokojiti s relativní dráhou průvodce kolem hlavní h. pokládané za nehybnou. Relativní dráha ta je podobna absolutní dráze kolem těžiště. Dále sluší pamatovati, že ellipsa pozorovaná vzniká průmětem pravé ellipsy na zdánlivou kouli nebeskou. Známe-li dráhu zdánlivou, najdeme snadno i dráhu pravou. Dráha pak je určena, známe-li její elementy, totiž délku uzlu (posiční úhel bodu, v němž se protínají zdánlivá a pravá ellipsa), vzdálenost periastra (přihvězdí, t. j. nejbližšího místa

průvodce od hlavní h. ve dráze pravé), která se čítá od uzlu, dále sklon dráhy pravé ke dráze zdánlivé; těmi určena je poloha dráhy v prostoru. Tvar a velikost její udávají: výstřednost ellipsy, doba oběhu, veliká poloosa (udává se vteřinami) a doba, kdy prošel průvodce periastrum. Pchyb je přímý (direktní), rostou-li při něm úhly posiční, tedy od severu na východ, jih a západ, jinak je zpětný (retrogradní). Je-li sklon 90° , zdá se nám, že průvodce pohybuje se v přímce, při čemž bývá někdy hlavní h-dou zakryt. Poněvadž jsou dvojhvězdy od nás velice vzdáleny, nemá pohyb země vlněnou vlivu na zdánlivou dráhu jejich. Pohyb h-zd podvojných ukázal, že i v těchto tak vzdálených soustavách platí všeobecný zákon Newtonův o přitažlivosti.

Na tom zakládají se též všechny metody, sloužící k určení drah dvojhvězd. Method takových bylo několik vymyšleno a to grafických i početních: podali je Savary, Encke, J. Herschel, Klinkerfueess, Thiele, Kovalski, Glasenapp, Wilson, Villarceau a j. Známé dvojhvězdy s různou dobou oběhu, na př. 11 let, 26 let, 100 let, ale i několik set, ba snad i tisíc let. Elementy h-zd s dobou oběhu více než 100 let ne lze dosud přesně udati, tím větší nejistota bude u elementů drah dvojhvězd s delší ještě dobou oběhu. V násl. přehledu sestavena jsou udání některých drah h-zd podvojných s dobou oběhu do 100 let. Σ znamená seznam Vil. Struve (O Σ seznam Otty Struve) a číslice za tím číslo h. v seznamu tom.

Dvojhvězda	Rekta- sionse pro 1900	Dekli- nace	Velikost složek	Průchod periastrum. Rok	Doba oběhu Roky	Uzel	Vzdálenost periastra od uzlu	Sklon	Výstřed- nost dráhy	Velká poloosa	Počtař
O Σ 149	6h 30 ^m + 27 ^s 22'	6 ^o 5' 9"	1915:1	85:9	141:2"	347:3"	31:1 ^o	0:46	0:55"	Glasenapp	
Sirius	6 40:7	-16 35	1843:3	49:4	62:0	18:9	47:2	0:61	2:33	Auwers	
g Lodi Argo . .	7 47:2	-13 37	1892:3	22:0	95:5	75:4	77:7	0:70	0:65	See	
ž Raka [A β] . .	8 6:5	+17 57	1868:0	60:3	81:6	109:7	15:5	0:39	0:85	Seelinger	
Σ 3121	9 12:0	+29:0	1878:5	34:6	24:8	129:5	75:4	0:31	0:67	Celoria	
φ Vel. Medvěda	9 45:3	+54 32	1885:4	91:9	165:7	19:0	34:7	0:45	0:29	Glasenapp	
8 Sextantu . .	9 47:6	-7 38	1896:1	93:9	125:2	291:4	31:8	0:47	0:52	>	
ξ Vel. Medvěda	11 12:8	+32 6	1875:3	60:8	101:8	125:4	55:9	0:39	2:55	Dunér	
O Σ 234	11 25:4	+41 50	1881:2	63:4	124:2	72:0	47:4	0:36	0:34	Gore	
O Σ 235	11 26:7	+61 38	1839:1	94:4	99:6	134:9	54:5	0:50	0:98	Doberck	
42 Křtic Beren.	13 5:1	+18 4	1859:9	25:7	11:0	99:2	90:0	0:48	0:66	O. Struve	
α Centaura . .	14 32:9	-60 25	1875:6	81:1	25:5	51:6	79:7	0:52	1:70	See	
η Koruny sev. .	15 19:1	+30 39	1850:8	41:6	25:7	218:6	59:7	0:27	0:89	Doberck	
O Σ 298	15 32:5	+40 8	1882:9	56:6	2:1	21:9	65:8	0:58	0:88	Celoria	
γ Koruny sev. .	15 38:5	+26 37	1840:5	85:3	113:5	250:7	81:7	0:35	0:63	>	
ξ Herkula . . .	16 37:5	+31 47	1864:8	34:4	41:7	252:7	43:2	0:46	1:28	Doberck	
μ^3 Herkula . .	17 42:5	+27 47	1877:1	54:2	58:0	156:4	60:7	0:30	1:46	>	
70 Hadonoše .	18 0:4	+2 31	1896:5	88:4	121:3	168:3	60:1	0:47	4:60	Schur	
β Delfína . . .	20 32:9	+14 15	1882:4	24:2	174:4	344:2	64:6	0:28	0:51	Glasenapp	
δ Mal. Koně . .	21 9:6	+9 36	1892:8	11:5	22:2	0:0	79:0	0:14	0:45	See	
π Labuti . . .	21 10:8	+37 37	1864:0	53:9	83:0	205:4	44:7	0:35	1:19	Gore	
ϵ Pegasa [A ζ].	21 40:2	+25 10	1896:0	11:4	116:2	89:2	81:2	0:49	0:42	See	
85 Pegasa . . .	23 56:9	+26 33	1884:2	17:5	307:3	69:7	66:7	0:16	0:80	Glasenapp	

Jakožto zvláštnost budíž uvedeno, že průvodce h. ξ Herkula nyní již po třetí vykonal dráhu svou kolem hlavní h. před zrakem pozorovatelů. Památný jsou h. Sirius a Prokyon (α Malého a Vel. Psa); různé nepravdivosti u vlastním pohybu jich přivedly Bessela na domněnku, že mají oba průvodce relativně temné, neboť svítivost není podstatnou vlastností hmoty. Myšlenka Besselova překvapila a nalezla s počátku odpor, ale byla zkušenosť potvrzena jako správná; neboť r. 1862 podařilo se A. Clarkovi v Bostoně objeviti tušeného tmavšího průvodce Siria. Průvodce Prokyona, pro něž Auwers r. 1861 vypočítal na základě materiálu i elementy dráhy, podařilo se objeviti prof. Schäberlovi 12. list. 1896 na Lickově hvězdárně jako h-du 13. vel., ač potvrdil-li se zpráva ta. Podobně odvodil Auwers z veškerého materiálu průchodních pozorování Siria dráhu, již probíhá jasná h-da

kolem těžiště soustavy. Elementy soustavy Sirovy vypočítal v pojednání Beiträge zur Kenntniss des Sirius-Systems (Astr. Nachr. č. 3084-85). Pro dráhu soustavy Prokyona vypočetl Auwers kruh, dobu oběhu 40 let. Zvláštní zmínky zasluhuje ještě h-da podvojná 61 Labuti. Vil. Struve shledal, že se obě složky pohybují skoro v přímce. I myslilo se, že se obě h. pohybují každá samostatně. Ale L. Struve a C. F. W. Peters dokázali, že veškerým společným pozorováním vyhovuje dráha skoro kruhovitá s dobou oběhu asi 1100 let, nebo dráha ellipsoidní s dobou oběhu 783 let. J. Wilsing v Postupimi měřil na astrofotogrammech vzdálenost obou složek a shledal, že se periodicky mění asi ve 22 měsících, ovšem nepatrně (asi 0:3"). V Postupimi dokázali fotografováním vidma u některých h-zd změny rychlosti pohybu. O Algolu byla již zmínka učiněna při h-dách měn-

livých. Podobné pošínování čar pozorováno bylo r. 1889—90 při vidmu h. α Panny (Spica): nepochybně je α Panny h-da podvojná. Vogel vypočetl příslušné elementy ve spise »Untersuchung über d. Eigenbewegung d. Sterne im Visionsradius auf spectrographischem Wege« (Post., 1892). Podobně objevili v Cambridgei (v Americe) podvojnost h. β Vozky a ζ Vel. Medvěda (Mízár) z rozdělení čar spektrálních.

H. podvojně jsou na nebi celkem stejně rozděleny jako obyčejné; nejvíce se jich vyskytuje v mléčné dráze a na blízkou, nejméně kolem její pólu. Mezi h-dami jasnými jeví se nápadně mnoho h-zd podvojných.

U dvojhvězd vynikají barvy více než u jednoduchých; také je u nich větší rozmanitost, vyskytují se téměř všechny barvy vidma. Nejobyčejnější je barva bílá, nejzářnější barva zelená. Často doplňují se barvy obou h-zd na bílou: na př. η Kassiopeje, větší h-da je žlutá, menší nachová, při α Herkula větší oranžová, menší smaragdová, β Labuti větší žlutá, menší safírová. W. Struve shledal mezi 596 dvojhvězdami tyto výsledky: barvy stejné bylo 375 dvojhvězd, a to bílých 295, žlutobílých 27, žlutavých 35, žlutých 11, zlatožluté 2 a modrých 5; barvy podobné shledal u 101 dvojhvězdy, a to žlutavých a bílých 30, modravých a bílých 53, nestejně žlutých 13 a nestejně modrých 5; zcela různé barvy nalezl u 120 dvojhvězd, a to 52 žlutých a modrých, 52 žlutých a modravých, 16 zelených a modrých. Ještě větší rozmanitost barev je u potrojných a pomnožných; γ Andromedy má na př. hlavní h-du zlatožlutou, 1 družici modravou a 1 fialovou, ϵ Kassiopeje hlavní h-du červenavou, obě družice modré, 35 Křtic Bereniky hlavní h-du červenou, jednoho průvodce barvy modré, druhého bílé, 12 Rysa hlavní h-du a 1 družici zelenavé barvy, druhou modré. Dvojhvězdy s větším rozdílem jasností mají většinou družice fialové.

Známe nyní přes 11.000 h-zd podvojných, z nichž je asi 6000 do vzdálenosti 32" s průvodcem až do 10. velikosti. Mnohé podvojně h. poznány byly později potrojnými. Na některých místech nebe vyskytují se skupiny h-zd podvojných, na př. ϵ a δ Lyry, u S Jednorozce 5 dvojic (Σ 950, 951, 952, 3117 a 3118, hlavní h-da S Jednorozce Σ 950 je měnlivá). O relativním pohybu složek pojednal C. Flammarion ve svém »Catalogue des Etoiles doubles et multiples« ... (Paříž, 1878), v němž uvádí 819 dvojic se zaručeným pohybem relativním, z nichž je 731 dvojhvězd, 73 potrojných, 12 čtveronásobných, 2 pateronásobné a 1 sešteronásobná.

Zajímavé je, že se podařilo důvtipu T. Seea podati vysvětlení o vzniku h-zd podvojných. Vycházeje od theorie slapů podané G. Darwinem vyšetřoval matematicky rovnovážný tvar otáčejících se kapalin a shledal, že trojosý ellipsoid nabývá při jisté rychlosti tvaru hruškovitého a že při ještě větší rychlosti rozděluje se ve dvě tělesa.

Na některých místech nebe sledujeme větší nebo menší shluky h-zd tvořících od-

dělené skupiny, jmenujeme je hvězdokupami (viz Hvězdokupa).

O h-dách mlhových viz Mlhoviny, o h-dách padajících viz Letavice, o vidmě h-zd viz Vidmo.

Vlastní pohyb h-zd. Na stálících pozorujeme nejprve zdánlivý pohyb denní; zdá se nám, že se otáčejí kolem osy světové od východu k západu za 24 hodin hvězdních; je to však účinek otáčení se země kolem osy své směrem opačným. Mimo to mění h. místo své následkem praecesse (v. t.), t. j. zdánlivého předbíhání, ve skutečnosti však couvání bodu jarního, od něhož se délky a rektascense počítají, které obnáší ročně asi 50" obloukových; pro tuto příčinu neustále přibývá délek a rektascensí. Dále mění se místo h-zd periodicky pro nutaci (kolísání osy zemské) a aberraci světla h-zd; h-da probíhá totiž ellipsou kolem svého středního místa. Podobně účinkuje na změnu místa h-zd roční jejich parallaxa (v. t.). Konečně třeba ještě dbáti pohybu h-zd podvojných a pomnožných kolem společného těžiště a změny místa následkem lomu světla (refrakce, v. t.). H., jichž rektascense a deklinace a příslušné změny těchto souřadnic byly co nepečlivěji určeny, slují základními (viz Fundamentální h.). Přihlížíme-li při pozorování ke všem uvedeným změnám místa h-zd, shledáme, že u některých h-zd zbývají pak ještě změny místa z příčiny neznámé; změny ty přičítáme vlastnímu pohybu h-zd ve světovém prostoru. Poněvadž pohyb ten u různých h-zd je různě veliký a různým směrem se děje, nastává po dlouhém čase změna ve skupení h-zd v souhvězdích, kterou znázorňuje vyobr. č. 1858. Z toho poznáváme,

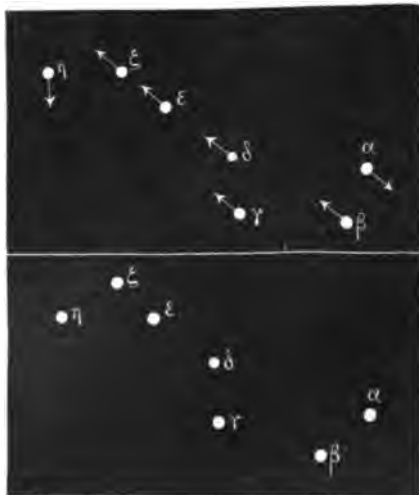

Č. 1858. Souhvězdí Vel. Medvěda nyní a za 36.000 let.

že vlastně není stálic, které by vzájemné polohy po všechny časy neměnily ve smyslu starých, jak učil slavný Riccioli ještě r. 1665. První dokázal vlastní pohyb stálic Halley,

rovnáv sítky Siria, Arktura a Aldebarána určené r. 1717 s délkami, jak je udává seznam Hipparchův (Ptolemaičův) Almagest: shledal rozdíl 37,42 a 33 minut obloukových (Phil. Trans. 1718, sv. XXX.). Postoupil Siriu od založení Říma na nebi o $1\frac{1}{2}$ průměru měsíce, Arktur o $2\frac{1}{2}$ průměru úplňku. Ještě jistěji dokázal Jakub Cassini vlastní pohyb Arktura, srovnáv délku, jak ji sám určil (1738), s délkou ustanovenou před 66 léty (1672) Richerem. Více se tím zabýval Tob. Mayer (viz jeho »De motu fixarum proprio«, Gotinky 1760, Opera inedita I.), srovnáv pozorování svá s polohami h-zd, jež určil r. 1706 Olaf Römer; shledal vlastní pohyb u 56 h-zd větší než $10''$ za 50 let. Po smrti Mayerové ujal se práce té Maskelyne. Ředitel hvězdárny greenwichské, a určil vlastní pohyb 12 h-zd velmi přesně. Později věnovala se takovému zkoumání vlastního pohybu veliká pozornost, jak patrně z četných prací o tom předmětu, jež podali Triesnecker, Lalande, Piazz, Pond, Bessel, Cacciatore, Baily, Argelander, W. Struve, Oeltzen, Quetelet a mn. j. Hlavně k tomu přispěly práce vykonané při katalogisování h-zd, jež podnikli Piazz a Bradley. Posice Bradleyovy pro 3222 h-zd přepočítal Bessel ve svém epochálním díle »Fundamenta astronomiae (1818) pro r. 1755 a vyzkoumal vlastní pohyby několika set h-zd. Argelander podal (1837) velmi přesný seznam 560 h-zd s větším pohybem vlastním, Mädler (1848) určil pohyb více než 3200 h-zd seznamu Bradleyova (»Dorpat. Beob.« sv. XIV.), J. Bossert v Paříži vyšetřil vlastní pohyb 2641 h-zd a též v seznamu astron. spol. zaznamenané je u velkého počtu h-zd vlastní pohyb. Celkem známe vlastní pohyby více než 4000 h-zd. Pracemi na jižních hvězdárnách (v Melbourne, na mysu Dobré Naděje a j.) získán byl cenný materiál o pohybu h-zd jižních. Některé h. nejví od časů Bradleyových značnějšího pohybu vlastního.

Fotografii nebe získán byl pro budoucnost pevný základ pro určování vlastního pohybu h-zd až do 14. velikosti. Je pravdě podobno, že všechny h. mají vlastní pohyb, třeba že se dosud nepodařilo dokázat jej; neboť jde tu o měření veličin tak malých, že mohou být chyby pozorování zakryty. Z dosavadních výsledků měření plyne, že jasnější h. mají větší vlastní pohyb, ač pravidlo to není bez výjimek. Tak má největší dosud pozorovaný pohyb vlastní h-da 7. vel. uvedená v seznamu Groombridgeově pod č. 1830, pak h-da 7-2 vel. v seznamu Lacailleově č. 9352, pak h-da 8-2 vel. pásem Cordobských a teprve na místě 10. přichází α Centaura vel. 1.

Připojený seznam obsahuje h., jejichž vlastní pohyb roční je větší než 1 vteřina oblouková:

Hvězda	Velikost	Vlastní pohyb roční
Groombridge 1830	7	7'0"
Lacaille 9352	7.2	6'9
Cordobská pásma 23 ^h 1582	8.2	6'1
61 Labuti	5.6	5'2

Hvězda	Velikost	Vlastní pohyb roční
Lalande 21185	7.3	4'7
ϵ Indiana	4.5	4'5
Lalande 21258	8.6	4'4
40 Eridana	4.5	4'1
μ Kassiopeje	5.6	3'7
α Centaura	1	3'7
Argelander-Oeltzen (jižní) 14318/9	9.1	3'6
» 14320/22	8.9	3'6
Lacaille 8760	6.7	3'5
Argelander-Oeltzen 11677	9	3'0
e Eridana	4.4	3'0
Groombridge 34	8	2'8
Lalande 4803	6	2'4
Lalande 25372	8.3	2'3
Arktur	1	2'3
Lalande 7433	8.4	2'2
Bradley 3077	6	2'1
β Hydry	4	2'0
Lalande 27.193	5	2'0
» 15.290	8	2'0
σ Draka	5	1'9
τ Velryby	3	1'9
Fedorenko 1457.8	8	1'7
ϵ Páva	4	1'6
Lalande 30.694	7	1'6
» 38.383	7	1'5
61 Panny	5	1'5
Lacaille 147	5.2	1'4
Lalande 30.044	8	1'4
Fedorenko 1643	7	1'4
» 1384	9	1'4
Lalande 46.650	9	1'4
» 6888	8	1'4
Prokyon	1	1'3
Lacaille 8381	5	1'3
γ Hada	4	1'3
Lalande 27.744	7	1'3
85 Pegasa	6	1'3
Argelander-Oltzen 17.415.6	9	1'3
Lacaille 3386	7	1'3
Sirius	1	1'2
30 Štíra	6	1'2
36 Hadonoše	5	1'2
η Kassiopeje	4	1'2
Weisse XVII, 322	8	1'2
δ Trojúhelníku	5.3	1'2
20 Poháru	6	1'2
D'Agelet 1415	7	1'2
β Křtic Bereniky	5	1'2
θ Vel. Medvěda	3	1'1
70 Hadonoše	4	1'1
Fedorenko 2544	8	1'1
72 Herkula	5	1'0
31 Orla	5	1'0
Lalande 16.304	6	1'0

U ostatních h-zd je vlastní pohyb tak nepatrný, že teprve po dlouhém čase (100 letech) obnáší několik vteřin obloukových. Pozorovaný vlastní pohyb h-zd jest však jen průmět pohybu skutečného. Kdybychom věděli, v jaké vzdálenosti se h. nacházejí a jaký úhel svírá směr pohybu se zornicí, mohli bychom vlastní pohyb skutečný vypočítati. Úhlu onoho neznáme, známe však přibližně vzdálenost h-zd

některých; můžeme tedy vypočísti složku pohybu na zornici kolmou a ta nazývá se průmětem skutečného pohybu. Ten obnáší za rok miliony kilometrů, na př. u Polárky 110, u Siria 963, u α Vozky 1420, u Arktury 2646, u 85 Pegasa 3583, u 3077 Bradleye 5650, u 1830 Groombridge 8882 atd. Vlastní pohyb h-zd děje se přímočarě, čímž liší se takové h. zdánlivé podvojně (opticky) od dvojhvězd skutečných, jejichž dráha je křivá. Dosavadní výsledky pozorování nenasvědčují tomu, že se h. pohybují ve drahách konečných, kolem nějakého středů, jak se toho domníval Mädler, hledaje střed ten v nejjasnější h-dě Kuřátek, Alcyoné. Náhled ten, že je jakási centrální slunce pro celou soustavu stálic, vyvrácen byl C. A. F. Petersem. (Viz o tom Apex a Slunce centrální, jakož i Gruss, »Z říše h-zd« str. 660.)

Vyšetřování pohybu stálic směrem, jimž zřídka děje se methodou spektrální: pozoruje se posínování čar ve vidmu (viz Dopplerův princip). První pokusy takové učinili Huggins (»Phil. Tr.« 1868) a po něm Vogel (»Astr. Nachr.« sv. 82.), dále hvězdárna greenwichská a Seabroke. Veliké přesnosti nabyla pozorování ta, když H. C. Vogel v Postupimi r. 1888 začal fotograficky určovati posínování čar ve vidmech. Dosavadní výsledky měření Vogelových podává násl. přehled, v němž číslice znamenají rychlost za vteřinu vyjádřenou kilometry, + vzdalování, — přibližování: α Andromedy + 5, β + 11, γ — 13, α Boöta — 8, ε — 16, α Býka + 49, β + 8, α Kassiopeje — 15, β + 8, α Blíženců — 30 (?), β + 1, γ — 17, α Hadonoše + 19, β Herkula — 35, α Koruny sev. + 32, α Labuti — 8, γ — 6, α Lva — 9, β — 12, γ — 39, δ — 14, α Lvy — 15, α Mal. Medvěda — 26, β + 14, α Vel. Medvěda — 12, β — 29, γ — 27, ε — 30, ζ — 31, η — 26, α Orionu + 17, β + 16, γ + 9, δ + 1, ε + 26, ζ + 15, α Orla — 37, α Panny — 16, α Pegasa + 1, β + 7 (?), ε + 8, α Persea — 10, β — 2, α Mal. Psa — 9, α Vel. Psa — 16, α Skopce — 15, β Vah — 9 (?), α Vozky + 24, β — 28. Největší dosud pozorovaná rychlost je + 6.5 zemřep. mil u α Býka a

5.2 z. m. u γ Lva. Není pochybnosti, že další badání v tomto směru prováděné mocnými přístroji vědomosti naše o pohybu stálic značně rozšíří. Jest ještě uvážiti, že pozorovaný vlastní pohyb h-zd ve směru zornice není absolutní, nýbrž že sloučen je s pohybem soustavy sluneční a tedy je relativní a že pohyb ve směru, jimž zřídka děje se jen zdánlivý, způsobený opačným pohybem. Můžeme tedy říci, že v pohybu h-zd vlastním obráží se pohyb soustavy sluneční a proto lze doufati, že se časem podaří z tohoto vlastního pohybu h-zd ve směru zornice vyzkoumati pohyb soustavy sluneční. Ku přesnému určení bodu, kam pohyb slunce a soustavy jeho směřuje (apexu), nestačí dosavadní materiál pozorovací, za to však lze již stanoviti z něho rychlost pohybu slunečního.

Kolísání h-zd jest úkaz, při němž h. rychle mění své místo a to nejen směrem svislým,

ale i vodorovným. Poprvé pozoroval je Al. z Humboldtů 22. čna r. 1799 před východem slunce ve výši 3500 m n. m. na svahu Piku Teneriffy v Malpayse a to prostým okem i dalekohledem. H. nízko u obzoru podivuhodně kolísaly nejen směrem svislým, ale i vodorovným, úkaz trval asi 7—8 minut a zmizel dlouho před východem slunce. Na témže místě pozoroval jej 9. srpna r. 1842 princ Adalbert pruský. Podobné úkazy naskytly se i jiným. Schweizer zkoumal úkaz ten a myslí, že je subjektivní; vysvětluje jej tím, že oko, nemá-li pevného směru, nevydrží dlouho hleděti tímž směrem. Pozorovatel pak přenáší kmitavý pohyb oka na h.du. Tomu však je na odpor, že kolísání Schweizerovi přestalo, jakmile hleděl dalekohledem, kdežto Humboldt je pozoroval i dalekohledem. Snad lze vysvětliti kolísání ono prouděním různě teplých vrstev vzduchu. Podobné kolísání h-zd pozoruje se dalekohledem při neklidném povětří, kdy se dalekohled třese. H. pohybují se pak v křivkách. — Kolísáním h-zd (*motus trepidationis*) rozumí se též střídatý pohyb nebe, jaký mu omylem přepisovali středověcí hvězdáři až do Tyga Braha. Původcem tohoto náhledu je Arab Tábit (Thebit) ben Korra v IX. stol. Myslí, že praecesse (v. t.) neděje se jedním směrem, nýbrž že aequinoctium (rovnodennost) kolísá kolem střední polohy.

Třpytění h-zd (scintillace) je rychlá změna jejich světlosti spojená se změnami barev. Zdá se, jako by h. zhasínaly a opět vzplávaly. V krajinách tropických pozoruje se třpytění h-zd, panuje-li sucho, jen do výše 15—20° nad obzorem; má-li však přetí, pozná se to napřed ze třpytění h-zd vysoko nad obzorem stojících. U nás též z úkazu toho soudí se na déšť. Hlavně třpytí se stálice, světlo oběžník je klidné; avšak i Venuse a Merkur mající menší průměr se třpytí. Dufour shledal z dlouholetých pozorování tato pravidla: 1. Červené h. třpytí se za stejných okolností méně než bílé. 2. Vyjmouc obzor třpytí se h. tím více, čím tlustší vrstvou vzduchu světlo prochází a čím větší je refrakce. 3. Mimo obvyklé působí při třpytění h-zd ještě jiné podstatné okolnosti, hlavně různá povaha světla h-zd. Arago hleděl vysvětliti úkaz ten interferencí (křivením) světla. Ovzduší naše skládá se z vrstev různě hutných, paprsky světla vycházející od h. různě se lomí a vlny světelné píchájejí do oka proběhnouše různé dráhy. I může se státi, že se vlnivý pohyb ten ruší, obnáší-li rozdíl drah lichý počet polovin, anebo že se vlnění sesiluje při rozdílu drah, jenž obnáší sudý počet polovin. Tím by se vysvětlila změna jasnosti. Poněvadž však světlo h-zd není jednoduché, nýbrž složené z různobarvých paprsků, jimž přísluší různé délky vln, může se státi, že se vlnění jedné barvy ruší, čímž pak vzniká barva smíšená, nikoli již bílá. Ze oběžnice značných průměrů se netřpytí, vysvětluje Arago tím, že se tu světlo zrušené jednoho bodu nahrazuje světlem ostatních jasných bodů. Plocha

oběžnice jest jako shluk h-zd, jež světlo křivením zrušením vzájemně nahrazují a tak světlu oběžnice původní barvu udržují. Pravidla Dufourova, zvláště třetí, potvrdil Belgičan Montigny z dlouholetých pozorování, neboť i on shledal, že změny barev souvisí s vidmovou povahou světla h-zd. Používal ku pozorování dalekohledu, před jehož očníci byl přístroj k měření změny barev, scintillometr (v. t.). Montigny shledal, že za vteřinu nastává různý počet změn barev podle toho, kterému typu spektrálního dle Secchiho h-da náleží. Bílé h. 1. typu mají průměrně 86 změn, žluté 2. typu 69, červenavé 3. typu jen 56. Montigny nesouhlasí s vysvětlením, jež podal Arago, nýbrž myslí, že totální odraz světla na povrchu vrstev vzduchových úkaz ten hlavně podmiňuje; třpytění mění se velmi patrně množstvím vodních par ve vzduchu a také tím, v jakém stavu se voda ve vzduchu nachází, zdali jako pára nebo dešť nebo sněh. Změnou ve stavu ovzduší hledí třpytění vysvětliti Respighi. Jiní pomýšlejí na lom světla ve sněžných jehlicích. Viz Charles Dufour, Sur la scintillation des étoiles (Bull. Vaud., 1856); Arago, Mémoire sur la scint. des étoiles (Oeuvres VII.); Charles Montigny, Sur la scint. (Mémoire cour. Bruxelles 1855—56); Ciel et Terre, 1884, 1885 (též Bull. astr. II.); K. Exner, Sitzber. d. k. Ak. in Wien, 1881; Repertorium d. Physik, 1887 (dějiny scintillace od Aristotela). VRy.

H. točnobližké viz Circumpolární.
Vzdálenost hvězdní (*Sternweite*) jest vzdálenost h-zd, jejichž roční parallaxa (v. t.) obnáší 1"; rovná se 206.264·8 billionům zem. mil. Světlo takové h. potřebovalo by 3 1/3 roku, aby k nám dospělo. Touto měrou udává se vzdálenost stálic. VRy.

z **Hvězdy** Jan viz Marek J.
Hviezdoslav, pseudonym Pavla Országha (* 2. ún. 1849 v Horním Kubíně v Oravě), nejznamenitějšího z žijících básníkův slovenských. V maďarských školách již se národu odcizoval, když jej četba poesie Sládkovičovy vrátila Slovensku. Vystudovav a zdav se úřadu soudcovského, usadil se jako advokát v Námestově, v Horní Oravě, kde působí dosud. — H. básní od r. 1867; platnosti literární však vymáhají si verše jeho od r. 1881. Je lyrik i epik stejně znamenitý. V lyrice motivy lidové zpravidla prohlubuje vážnou didaktikou, směřující k národnímu povzbuzení neb obrození, formou ódy, elegie nebo žalmu, rozkošně kresle přírodu a různé nálady duše lidské. V epice oblibil si formu reflexivní pohádky tennysonovské, již podal několik výborných skladeb, vesměs ze života lidového, jak jej poznal v rodišti neb v okolí svého působiště. Z nich vesnický román ve verších *Hájnikova žena* (1886) a rodinná kronika vesnická *Ežo Vlkolinský* (1890) rozsahem i významem stojí na místě předním; postavy jejich, nálady přírodní i společenské pozadí, v jehož rámci básník je předvádí, mají platnost dokumentární. Díkce H-ova, kterou sám si stvořil, je dosti nesnadná; takovou, vedle

přepychu ozdob básnických, ji činí zejména hojnost výrazův technických, které H. přijímá z úst lidu. Sebrané verše H-ovy vydává Knihkupecko-nakladatelský spolek v Turč. Sv. Martině; posud vyšel svazek I. (1892) a II. (1896). — Srv. charakteristiku starších prací H-ových v Jar. Vičkových Dej. lit. slov. (1890, str. 253). VĚk.

Hvizdáč, *Anas penelope* L., je druh kachny pro hvízdavý hlas tak zvané. Otvor zobáku na rozdíl od čírky má délku jen nártu; v ocase 14 per. Na hřbetě jest pětí našedivělé s tmavšími přičnými, klikatými proužky. Zrcadlo leskle tmavozelené jest na zad černě vroubeno, ke hřbetu bíle ohraničeno. Prsa a břicho bílé, hrdlo pod zobákem načernalé. Délka 54, křídél 30, ocasu 10 cm. Domovem jest h. na severu Evropy a Asie. Zřídka hnízdí se v Čechách; dosti často vyskytuje se v zimním tahu u nás, hojněji někdy ve velkých houfech na pobřeží. Bše.

Hvizdalka: 1) H., ves v Čechách, hejt. a okr. Klatovy, fara a pš. Janovice n. Ú.; 15 d., 99 ob. č. (1890). — 2) H., osada t., hejt. Plzeň, okr. Blovice, fara a pš. Spálené Poříčí; 6 d., 31 ob. č. (1890), popl. dvůr a panský rybník t. jména.

Hvizdalka: 1) H., Arnoštov, osada v Čechách, hejt. a okr. Louny, fara Vinařice, pš. Ročov; 8 d., 37 ob. č. (1890). — 2) H., osada, hejt. okr. a pš. Milevsko, fara Klučenice; 9 d., 46 ob. č. (1890).

Hvo, čínská obilní míra = 1/3 sei = 61·215 l.
Hvojnica, obyčejně Fojnica, okr. město v Bosně, kraji sarajevském v krásné poloze v zalesněném údolí stejnojm. říčky, na úpatí vysokého Štitu. Potoky dělí město v několik částí. R. 1895 měla H. 364 d. a 1530 ob., z těch 839 katol. a 644 muhammedánů. Jest tu okresní úřad a soud, c. k. voj. pošta a telegraf, muhamed. a elementární škola, katol. fara s kostelem a 3 džámije. Zdejší klášter františkánův jest nejstarším, největším a nejkrásnějším katol. klášterem Bosny. Nalézá se v něm zajímavý archiv, v němž se hlavně cení proslulý erbovník bosenských a srbských rodů šlechtických, jenž se klade do prostřed XIV. stol. — Ve hrade, jenž nyní jest v rozvalinách, sídlivali někdy bosenští králové. Obyvatelé zdejší jsou zvláště pěkný lid a zaměstnávají se hornictvím, kovářstvím a polním hospodářstvím. H. byla již z Římanův hornickým městem a těšila se pro své doly na železo, měď, stříbro a rtuť i ve středověku slavné pověsti. Nyní počíná se znovu zmáhati zvláště těžební rud antimonových. — Vlastní okres hvojnický (uží kotar) má 15.402 ob. (1895), 8251 mužů, 7151 žen, z toho 8921 katol., 6031 muh., 418 pravosl. a 32 židů. K němu patří ještě expositura Kreševo s 6037 ob.

Hvozd: 1) H., hustý, hluboký les, zvláště horský.

2) H. v pivovarnictví jest zařazení sloužící k účelnému odsušení surového sladu. Tento proces hvozdní (v. t.) jest jeden z nejdůležitějších v pivovarnictví. Soustava h-u proto

doznala průběhem doby změn a oprav nejhlubších. Původní h. skládal se z pece, v níž tvrdé dříví spalováno, z lísek proutěných (neb

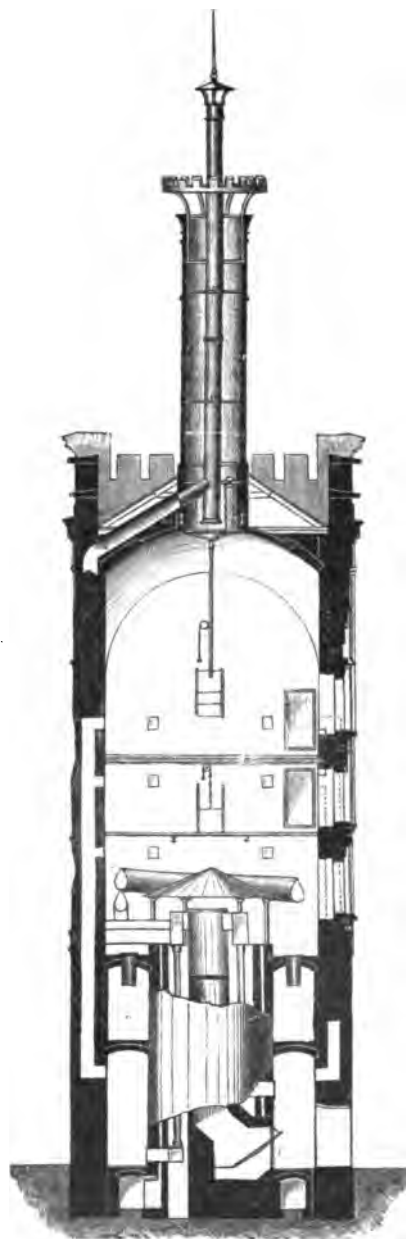

C. 1859. Průřez hvozdu.

dřevěných) střechovitě (»valach«) neb rovně (»biliár«) rozložených, na něž surový slad se nastíral, a z lapáku, kterým kouř vrstvy sladové procházející a vláhou se nasycující unikal. Slad takto uhvozděný přímým pro-

stupem kouře nabyl příchuti přičmoudlé a řízení teplot bylo nad míru primitivně. H. takový nalézáme dnes jen po řídku v činnosti, tak v Čechách v Praze »u Fleků« a v Německu v Graetzu sloužící k výrobě specialit: ležáku flekovského a piva graetzského. — Dnešní h-y potřebné teplo k hvozzení vyzískají vedením studeného vzduchu kolem výhřevní plochy značné, kterouž veden jest kouř (zplodiny hoření z pece) dřívě, než do komína vchází, způsobem, aby teplota vzbuzená pokud možná nejlépe využitkována býti mohla. (Dle hodnoty uhlí a dovednosti hvozdy [topiče], jakož i konstrukce h u počítáme, že se spálí uhlí černého dobrého 15—20 až 26 kg aneb hnědého [českého] 23—30 až 40 kg na 100 kg sladu a dobu sušení po dvakrát 12 hodin.) Na h-ě tedy prochází vrstvy sladové oteplený vzduch. Výhřevná plocha jest buď jednoduchá, t. j. skládá se z »kanonu«, válce litového nebo ze železného plechu a šamotkami dobře vyzděného, z něhož pak se kouř roztváří soustavou cylindrických trub (a pak teprve do komína), ku kterémuž kaloriferu vzduch studený zvláštními kanály se k ohřátí přivádí. — anebo místo kolmých těchto trub válcovitých vede se z hlavice kanonu kouř soustavou ležatých trub rozložených pod lískami (podlisčí, psinek), majících průměr trojnásobný nebo pětihránný i srdcovitý, pod které vedle onoho ke kanonu přistupujícího studený vzduch ještě zvláštními kanály »varhánky« se přivádí. V soustavě této chválí se, že přičiňuje se s výhodou účinek sálavého tepla na slad, což také přivedlo k soustavě složitě, takové, kde výhřevná plocha skládá se z kanonu, soustavy válcovitých trub kolem něho rozestavených, odkudž dále ještě se rozvádí do ležatých trub (trojnásobných aneb pětihránných aneb srdcovitých), než do komína splývá.

Vzduch studený přivádí se ku vyhřátí ke kaloriferu kanály a aby mísení se studeným dle potřeby se provést mohlo, zvlášť vchází studený v obezdívce kaloriferu vedenými tahy ústíciemi v komoru podlisčí (psinek), kde stýká se zároveň s otepleným (neb také zvláštními kanály »varhánky« v klenutí psinku založenými). Kanály vtrací jsou opatřeny záklopkami neb žaluziemi, aby regulace možnou byla. Ve psinku vybíhající hlavice kaloriferu pokrývá se stříškou chránící, aby květ (kofinky) sladový propadávající z lísek připálit a shořet nemohl —, kterýž účel u soustavy ležatých trub trojnásobných, pětihránných neb srdcovitých ostrá hrana obrácená k lískám zastupuje. Další součást hvozdu nad psinkem jsou lísky, na něž se slad surový nastíral. Lísky byly z počátku proutěné neb dřevěné, pak hliněné a železné, dnes opanoval drátovaný plech aneb drátěné pletivo (válcované) všeobecně; vykazují prvý 12—15%, druhé až 40% propustné plochy. Velikost lísek závisí na výšce sladu nastíraného a velikosti výkonnosti sladovny a vypočte se, když víme, že ze 100 kg ječmene namočeného vzroste 2:2 hl surového sladu (= 0:22 m³). Jsou-li jen jedny lísky ve h. položeny, jest h. jedno-

duchý, když dvoje (jedny nad druhými), dvoják či anglický. Trojlískové se neujaly, za to dnes nalézají oblíby h-y s oddělenými lískami (klenutím), aby na každé neodvisle pracovat se dalo; při těchto tedy dva psinky se nalézají. Půdorys h-u jest čtverhranný aneb kulatý. Nad lískami vrchními sbíhá klenutí obecně do parníku, opatřeného příklonem regulace schopným, v němž účelně veden je středem komin plechový, aby ucházející kouř svým teplem průvan čili odchod vzduchu hvozdového zvyšil a ulehčil, ku kterémuž účelu i pořízení exhaustorů a i samočinné čepice směrem větru se řídící a východ kouře tím regulující na konci komin se děje.

Práce ruční (lopata), obracování sladu na lískách při různých teplotách (až 80° R) jest lopotnou a pomýšleno na náhradu strojní; tak povstaly soustavy h-ů mechanických, z nichž však jedině žlábkový a žaluziový h. bratří Josefa a Jana Ječmena dosáhl značnější oblíby; všechny ostatní, ať již byl pohyb sladu kolmý, šroubovitý nebo točivý, ať parou nebo teplým vzduchem vyhříváný, zanikly aneb ojedinelé v praxi uvedeny jsou (byly systémem Tischbeina, de Barryho, Kaden a Wittigův, Tonnarův, Krudewiga, Brauna, Schneidera, Witschela, Weiniga atd.). Místo mechanických h-ů s úspěchem uvedeny jsou obracovače strojní vyhovující požadavkům namnoze dokonale. Známé jsou h-y Kleyera a Beckův, Schlemmerův, Ritzův, Hardtmannův, Erganga, Kolba a j. v. a zejména Weinigův a Hochmutha. *Chý.*

Hvozd: 1) H. (*Fosslau*), ves v Čechách, hejt. Kralovice, okr. fara a pš. Manětín; 43 d., 244 ob. č. (1890), 2tř. šk., myslivna a popl. dvůr Libňov. R. 1253 připomíná se tu Ubislav z H. — 2) H., ves t., hejt., okr. a pš. Rakovník, fara Vel. Újezd; 32 d., 183 ob. č. (1890), fil. kostel sv. Jana Křt., r. 1384 farní. Býval tu také zemanský statek a ves příslušela ke hradu Křivoklátu.

3) H., ves na Moravě, hejt. Litovel, okr. a pš. Konice, fara Bohuslavice; 72 d., 503 ob. č. (1890), 1tř. šk., mlýn a myslivna Jalovčí.

Hvozdec, osada čes., viz Hvozdec 1).

Hvozdec: 1) H., Hvozdec, osada v Čechách, hejt. a okr. Benešov, fara a pš. Poříčí n. S.; 10 d., 64 ob. č. (1890). — 2) H., osada t. u Zvíkova, hejt. Čes. Budějovice, okr. a pš. Lišov, fara Štěpánovice; 27 d., 150 ob. č. (1890). — 3) H., ves t., hejt. a okr. Hořovice, fara Mrtníky, pš. Komárov; 51 d., 332 ob. č. (1890), mlýn s pilou, ložisko žel. rudy. — 4) H., někdy dvůr t. u Všeně v okolí Turnovském, jenž náležel k panství rohozeckému. V XVI. stol. jmenuje se Hvozdecko čili Vozdecko.

5) H., chýbně Hozdec, ves na Moravě, hejt. Brno, okr. Tišnov, fara a pš. Vever. Bytěšské; 46 d., 313 ob. č., 5 n. (1890), 1tř. šk.

Hvozdečko, Vozdečko, ves na Moravě, hejt. a okr. Litovel, fara a pš. Buzov; 32 d., 195 ob. č. (1890), 1tř. šk.

Hvozdní děje se tím způsobem, že surový slad (v. Sladování) z humna (vyklíčený, náležitě rozloučený s vláhou 40—45%)

nastříá se na lísky stejnoměrně a pak v průvanu vzduchu ohřátého postupně vždy za vyšší teploty vysouší a tím podstatně změny v bílku se vzbuzují. Dle různého způsobu provedení práce na h-u (stoupání teploty a konečná teplota dosušení, výška nastřené sladu, mohutnost průvanu, obracování atd. vedle konstrukce hvozdu) resultuje hodnota a jakost sladu, budoucího podkladu piva, a tak povstaly tři hlavní typy pivovarnictví, českého (konečná teplota při hvozdní 45 až 62° R ve vzduchu pod vrchními lískami měřená (ve sladu jest difference 0 5 až 10° R více), vídeňského (60 až 70° R) a bavorského (65 až 75° R). Sladu přibývá vlastností (vedle oné, že jako suchý s vláhou 3—6%, jest způsobilý k uchování), jež mají podstatný vliv na barvu, chuť i ráz piva. H-m tvoří se isomaltosa, produkty hvozdní, peptony, menší se mohutnost fermentační (více nebo méně dle způsobu h.), slad ztrácí na tuku a čím vyšší teplota konečná, tím více přechází bílkovina a minerálních součástek ve vid nerozpustný. Bílek sladu jest buď skvěle bílý nebo více méně zbarvený (zažloutlý až zahnědlý), s čím sloučeno jest i stoupání význačné sladové chuti a aroma, kterýchž vlastností pak i pivo nabývá. Způsob provedení procesu h. podmiňuje tedy základné vlastnosti sladu a sice zejména, že zcukernatění při rmutování trvá při normálním českém sladu 10—15 minut, při vídeňském 15—25“ a bavorském 25 až 35“ a tvoří se v sladině při českém 51 až 53, vídeňském 49—51, bavorském 46—49% cukru; na sušinu sladovou přepočteno. Barva a aroma stoupá v pořadí od bledého českého až do tmavohnědého bavorského. *Chý.*

Hvozdiček viz Tunica.

Hvozdič viz Dianthus.

Hvozd Královský viz Čechy str. 17.

Hvozdná, far. ves na Moravě, hejt. Holešov, okr. Vyzovice, pš. Sluovice; 128 d., 768 ob. č. (1890), kostel Věch Svatých, 1tř. šk.

Hvozdnice: 1) H., ves v Čechách, hejt. královéhradecké, viz Voznice. — 2) H., Hvoznice, Hoznice, ves t., hejt. Smíchov, okr. Zbraslav, fara sv. Kilián, pš. Davle; 53 d., 348 ob. č. (1890). Ves byla r. 1310 majetkem kláštera ostrovského, později se dostala do světských rukou, ale dvůr zůstal klášterní až do jeho zrušení.

Hvoždany: 1) H., far. ves v Čechách, hejt. a okr. Blatná; 108 d., 706 ob. č. (1890), kostel Navšt. P. Marie a sv. Prokopa, pův. z XIV. stol., s hrobkou vladky Beneše z Blíživ, jenž v lese pod Třemšínem v XV. stol. vedl život poustevnícký, 5tř. šk., čten. st., pš., popl. dvůr, mlýn. Při nynějším dvoře stávala prý tvrz. — 2) H., ves t., hejt. Milevsko, okr. fara a pš. Bechyně; 76 d., 429 ob. č. (1890), 1tř. šk., mlýn. — 3) H., ves t., hejt. Prachatice, okr. Netolice, fara Chelčice, pš. Libějice; 33 d., 163 ob. č. (1890), popl. dvůr Ad. kn. Schwarzenberka. — 4) H. (něm. *Woschana*), ves t., hejt. Stříbro, okr. Touškov, fara a pš. Číhaná; 18 d., 105 ob. n. (1890).

Ves náležela klášteru kladrubskému, později tepelskému. — 5) H. (Hoslau), ves t., hejt. a okr. Horšův Týn, fara a p. Ronšperk; 23 d., 163 ob. n. (1890).

Hyacinth: 1) H. v botanice viz Hyacinthus. — 2) H. v mineralogii viz Zirkon.

Hyacinth, rus. Iakinf: 1) H. Karpinskij, mnich moskevský († 1798), známý svojí dogmatikou *Compendium theologiae dogmatico-polemicae* (1786, 1790 a 1810), již dlouho užívalo se v rus. seminářích, a kázáními (Petřhrad, 1782). Sestavil též *Opisane Novospasskago monastyrja* (1802).

2) H. Bičurin viz Bičurin Jakint.

Hyacinthe [iasěnt] Père, vlastním jm. Charles Loyson, kazatel franc., zakladatel franc. Církve katolicko-gallikánské (* 1827 v Orléansu), psal, zcela mlád, pozoruhodné verše, byl posvěcen na kněze r. 1851, učil pak v seminářích avignonském a nanteském a stal se vikářem u sv. Sulpicia. R. 1862 vstoupil do řádu karmelitánského a kázal od r. 1865 s velikým úspěchem v Notre-Dame v Paříži. Vnitřní krize, kterou v době té prodělával a která plynula ze snahy jeho srovnati katolická dogmata s pravdou historickou i moderní civilisací, došla v l. 1868—69 výrazu v jeho fečích, načež generál karmelitánů přikázal mu buď změnit směr neb mlčet. Listem z 30. září r. 1869 odpověděl H., že vystupuje z řádu, ne však z církve katolické, žádaje pro ni zároveň od papeže a koncilu, jenž se měl sejíti, opravy ve smyslu křesťanském. Brzy potom následovala větší exkomunikace; H. odebral se ihned do severní Ameriky, kde dostalo se mu, ač se prohlašoval stále za katolika, vřelých sympatií. Dne 30. čce r. 1870 protestoval proti dogmatu o neomylnosti papežově a příštího roku se účastnil starokatolického kongressu v Mnichově. R. 1872 oženil se v Londýně s Američankou Butterfieldovou, vdovou po Merrimanu, a r. 1873 zvolen byl za faráře v Genevě, odkud však pro neshody s obcí svou odešel v srpnu r. 1874. Vrátil se do Paříže, kázal v soukromých shromážděních v Cirku r. 1877 s velikým úspěchem; 9. ún. r. 1879 založil pak katolicko-anglikánskou církev, která, pokud dogmat se týče, pokládá sebe za pravověrně katolickou jako stará národní církve franc., za shodnou s církví východní a všemi církvemi starokatolickými, zahrnuje neomylnost papežskou, dává volit kněze a biskupy (cibi, koná bohoslužbu v národním jazyce (*Liturgie* uveřejněna byla r. 1891) i dovoluje kněžím se ženiti. Úspěch H-ův byl dosti nepatrný a poněvadž neměl dosti prostředků a episkopát pokládá za podstatný znak církve, odevzdal H. r. 1893 vedení církve gallikánské utrechtskému arcibiskupu anglo-americkému, jenž světil také biskupy starokatolické. Poněvadž však r. 1895 v této církvi gallikánské provedeny byly opravy proti duchu H-ovu, vystoupil z ní; nezaložil nové církve, ale pomýšlil na spojení evangelia s koránem, založiv k tomu cili »Alliance politique de la France

avec l'Islam« a »Alliance religieuse de l'Évangile avec le Coran«. Přední spisy jeho jsou: *La société civile dans ses rapports avec le christianisme* (1867); *Matérialisme et spiritualisme* (1868); *De la réforme catholique, lettres, fragments, discours* (1872); *Principes de la réforme catholique* (1873); *L'église catholique en Suisse* (1875); *Ni clericaux ni athées* (1889); *Mon testament* (1893); *France et Algérie, Christianisme et Islamisme* (1895).

Hyacinthus orientalis L., hyacint, bylina z řádu lilijovitých (*Liliaceae*). Z podzemní, šupinaté cibule vyrůstá několik čárkovitých, šťavnatě zelených listů a bezlistý stvol, hrozem květným okončený. Květy jsou dosti veliké, nejčastěji bílé, červené nebo modré, stopkaté, z úžlabí blanitých listenů. Okvěti podlouhle zvonkovité, vysoko srostlé, s 6 rozeztálými cípy. Tyčinky vetknuty do okvěti. Plod tobolka kulovitá s pouzdry vícesemennými. Semena černá. Kvete časně z jara. H. roste divoce v Malé Asii; v Řecku, Dalmácii a přilehlých ostrovech zdá se býti jen zdivočelý. Pěstování h. hu pro příjemnou vůni a elegantní formu v nesčetných odrůdách děje se již ode dávna a nabylo v novější době zvláště ve velikých městech velikých rozměrů. Obchod hyacintový jest tím spíše umožněn, že cibule jeho v čas letního a podzimního odpočinku lze bez prsti prodávati a rozvázeti. Nověji také voňavky z květů jeho se dělají. H. byl zasvěcen bohyni Démette, leč tento h., právě tak jako h. poesie orientální, dlužno hledati spíše mezi kosatci (*Iris*). Vskř.

Hyady: 1) H. dle mythu řeckého byly nymfy úrodnosti v Dydóně a na Naxu, jež malého Dionysa (v. t.) chovaly a za to nebo při pronásledování boha Lykurgem přeloženy na nebe jakožto souhvězdí a nazvány dle bohova přijímí *Ἥτας*. V attické báji jsou to tři dcery Erechtheovy, Aglauros, Herse a Pandrosos, jež se daly, když Eumolpos Athény ohrožoval, dobrovolně usmrtiti a staly se H-dami, jimž v Athénách obětováno vedle Dionysa. Dle pozdější verze Atlas měl s Aithrou dvanácte dcer a syna Hyanta. Když tento na honbě lvem (kancem, hadem) usmrčen, sestry hořce jej oplakávaly, až pět jich změněno v H., sedm v Pléjady. Počet jich udáván různě (dvě až sedm). Jméno jejich též odvozováno od podoby T, ano s narážkou na slovo *ἕσ*. H. představovány jako stádo prasátek (v Itálii *suculae*), zvláště ve veliké honbě Oriónově; název ten však zajisté souvisí s *ἕσ*, pršeti, jako i latinsky slovou *pluviae* (u Cicerona). klk.

2) H. v astronomii zove se skupina hvězd na hlavě Býka. Nejjasnější hvězda je 1. vel. Aldebarán (α Býka), 4 jsou vel. 4., γ , δ , ϵ , θ , a tvoří V, v jehož úhlu je γ , kdežto Aldebarán nalézá se na konci levého, ϵ na konci pravého ramene. Jméno h. odvozuje se od *ἕσ*, pršeti, poněvadž, když hvězdy ty vycházely za svítání (tedy se sluncem), věštily dobu deště, která v Řecku nastávala ve druhé polovici dubna a v listopadu; v listopadu zapadaly h. při východu slunce. VRy.

Hyaemoschus aquaticus Gray (*Moschus aquaticus* Og.), kančil vodní, přeživavec z čeledi kančilovitých (*Tragulidae*), ještě nejpodobnější vlastním kančilům (*Tragulus* Briss.), ale má na rozdíl ode všech přeživavců obě vyvinuté kosti záprstní (*metacarpale* III. a IV.) na předních nohách nikoli v jedno srostlé, nýbrž volné; také obě kosti nártní (*metatarsale* III. a IV.) zadních končetin velmi pozdě srůstají v kost jedinou. Tělo má asi tak dlouhé jako kabar (*Moschus moschiferus* L.), ale nižší, a také barvu podobnou, ač bývá skvrnitý. Žije na záp. pobřeží Afriky. Br.

Hyaena (Hyaenidae) viz Hyény.

Hyaenarctos [-rktos], vymřelý rod ssavců z čeledi medvěďů, jehož chrup poskytuje vzácný stupeň přechodní mezi chrupem masožravců a obojživců (omnivor). Chrup jeho spíše podobá se chrupu medvědimu než psímu; rod ten však jest staršími druhy svými spojen přímo s rodem *Amphicyon*, který měl více znaků psa než medvěda. Mladší druhy jeho souvisí zase přímo se žijícím medvědem *Aeluropus*. Změna chrupu záležela v tom, že přední stoličky se redukovaly a hrboučky na zadních se rozšiřovaly a počtem vzrůstaly. Dále i chůze znenáhla měnila se v našlapování celým chodidlem. H. nalezen byl v miocénu a pliocénu. Pa.

Hyaenodon, rod ssavců z vymřelé čeledi *Creodontes*, která byla předchůdcem šelem. Od pravých šelem liší se oddělením chrupem, jehož přední stoličky nejsou přeměněny v trháky. Jinak jest chrup podoben chrupu šelem a zvláště špičáky jsou stejně mohutně vyvinuty. Dále byla i dutina pro mozek v lebce u creodontů mnohem nepatrnější než u šelem. H., který se vyskytuje v eocénu, měl velikost vlka a byl již pokročilě ústrojností, přibližuje se ku šelmám pravým. Dříve považována byla čeled *Creodontes* za vačnatce. Pa.

Hya-hya viz Tabernaemontana.

Hyakinthis viz Hyakinthos.

Hyakinthos, dle řecké báje dórské syn Amyklův a Diomédim, miláček Apollónův, byl od tohoto při hře usmrčen diskem, jemuž Zefyros, který rovněž si oblíbil H-ha, byl dal onen zhoubný směr; načež z krve jeho vyrostla prý stejnojmenná květina barvy a významu ponurého (snad naše *Iris germanica*). H. jest zajisté obrazem jarní svěžesti, jež hyne pod paprsky letního slunce. Kult H-hův kvetl v Lakónii, zejména v Amyklách, kdež hrob jeho nalézal se pod sochou Apollónovou, též na Kypru a Krétě. Slavnost Hyakinthii konána v Lakónsku v měsíci hekatombeu (červenci) po tři dny a záležela v tryzně, při níž želeno jeho smrti, a v oslavě jeho apoteósy. klk.

Hyalea Lam., prohledenka, rod měkkýšů kýlonožců (*Pteropoda*) z čeledi prohledenkovitých (*Hyalidae*), již mají skořáčku souměrnou, buď vápenitou nebo rohovitou, bříchaté nadmutou nebo jehlanovitou, na konci hroty opatřenou. Živočích má na břišní straně otvor do dutiny žaberní; žábry pak mají podobu podkovovitou. H. *tridentata* Lam.,

p. trojhroutá, má skořáčku asi 6 mm dlouhou, průsvitnou, napříč ryhovanou; prostřední hrot má nejdelší; jest obecna v moti Středo-zemním a vychází na povrch jenom za dnů pochmurných. Ul.

Hyalin nazval Lücke látku skládající v podstatě pružnou pokožku boubelí tasemnic. Chemická její povaha jest neznáma. OŠc.

Hyalinia Agass, skelnatka, rod plžů pozemních z čeledi skleněnkovitých (*Vitrinidae*). Živočích, podobný živočichu hlemýždímu, má chodidlo na tři podélná pole rozdělené, sliznou žlázu ocasní, otvor dychací na pravé straně krku a poblíž níže otvor rodidel, při nichž není žlaz přídavných, čelist hladkou, poloměsíčitou s trojúhelným výběžkem na prohloubené straně; páská jazyková jest zřetelně ve tři pole rozdělena a má v osní řadě zoubky trojhrouté, po jejichž bocích jsou zoubky troji- i dvojhroté, krajní řady pak mají zoubky šavlovité. Skořáčka jest okrouhlá, sploštělá, hladká, pištělitá nebo bez pištěle, obústí vždy beze zoubků a neohrnuté. Rod skelnatek obývá v celé Evropě, sev. Africe, záp. a severnější Asii, ba i v sev. Americe a obsahuje přes 200 druhů, jichž na Čechy 13, na Moravu taktéž 13 připadá. Známější jsou H. *cellaria* Müll., s. drnová, 10 mm šir., 3–4 mm vys., pištělitá, bělavá; pod listím a kamením v lesích a zahradách. H. *nitens* Mich., s. blyštivá, poněkud menší, s posledním závitkem značně rozšířeným, barvy rohově žluté; v lesích a na zříceninách. Některé druhy zapáchají česnekem. Ul.

Hyalinní zvrhlost viz Degenerace.

Hyalith viz Opál.

Hyalithové sklo, černé sklo, jež hotoví se tavěním 30–50% strusky železné, čediče nebo lávy s 2% prachu uhelného a 5–6% popela z kostí nebo kysličníku cínu. Jinak obdrží se též h. s. tavěním obyčejného skla s kysličníkem kobaltu, manganu nebo železa po 5 d. na 100 d. písku. H. s. spracovává se na umělé nádoby, knoříšky a láhve, v nichž se uchovávají látky před světlem, na př. roztok dusičnanu stříbrnatého.

Hyalitis (řec.) jest zánět sklivce očního, jevíci se zákalem a později zřidnutím tohoto orgánu. Jest dosud sporno, může-li nastati zánět sklivce primárně. Obvyčejně jest jen následkem zánětu a změny blan očních, které jej obkličují, zvláště cevnatky. D.

Hyalografie viz Fluorovodík a Hyalotypie.

Hyaloidea (z řec.): 1) H., blána, bezstrukturní blanka objímající sklivec v oku. U embrya obratlovců obsahuje h. četné cévy, které od papilly, z centrálních cev očního nervu, na povrch sklivce vnikají, později mizejí. U ryb, žab, hadů zůstávají cévy ty po celý život.

2) H., tepna, embryonální céva, která na počátku vývoje oka jde od papilly čívu zrakového středem sklivce, kde nalézá se blankou ohraničený kanál, až k čočce, na jejíž zadní ploše se rozvětňuje v síť cevnou (*membrana capsularis*). Před narozením tyto cévy

zmizejí; jen velmi zřídka zůstává hlavní kmen cévy vycházející od papilly a jdoucí dosti daleko do předu středem sklivce i ve věku pozdějším (*arteria h. persistens*). Někdy zbyvají u člověka jen krátké zbytky cévy nebo vaziva ji doprovázejícího, jen před papillou; pravidelně po celý život zůstávají kuželovité zbytky u některých zvířat, zvlášť u skotu, křečků a syslů.

Hyaloides (z řec.) *canalis* (lat.). V očním sklivci člověka nalézá se ve středu, od papilly až ku čočce, as 2 mm široký kanál, ohraničený blankou, která souvisí s povrchní hraniční blankou sklivcovou (viz *Hyaloides*).

Hyalotypie (z řec.), metoda hotoviti leptané desky měděné nebo zinkové, jichž se užívá k tisku na lisu knihtiskafském. Skleněná deska přetře se krycí základní barvou buď světležlutou nebo světlezelenou, načež ocelovým nebo kostěným hrotem zhotoví se výkres, při čemž se podloží černý papír, aby rysy lépe vynikly. Desky této užije se nyní jako negativu ku zhotovení kopie na papíru pro světlo citlivém, jež se potom přenese na měděnou nebo zinkovou desku a vyleptá. — Na podobném principu spočívá hyalografie (viz *Fluorovodík*). Státní tiskárna vídeňská užívá modifikace vynálezců této metody prof. Boettgera a Bromeisa, kde hotoví se opět výkres na desce skleněné jako při h-ii, jež se pak leptá kyselinou fluorovodíkovou, načež buď přímo užije se desek těchto k tisknutí (připevní se pouze sádrou nebo tmelem na desku železnou), nebo zhotoví se galvanoplastický odlietek.

Hyalurgie (z řec.), výroba skla, sklářství; **hyalurgický**, k výrobě skla se vztahující, sklářský; **hyalurgika**, nauka o výrobě skla.

Hýbl Jan, spisovatel český (* 3. září 1786 v České Třebové — † 14. kv. 1834 v Praze), syn krupařův, nabyt vzdělání již jako hoch pilným čtením českých knih, pak v Litomyšli na hlavní škole tehdy německé a na gymnasiu. R. 1803 odebral se do Prahy na studia filosofická. Seznámiv se zde s Karlem Thammem, Krameriem, Šedivým, Štěpánkem, Rulíkem, Zieglerem a jinými buditeli literárními, uchýlil se záhy k spisovatelství, navštěvoval české přednášky prof. Jana Nejedlého a přilnul i k českému divadlu tehdy jen po ochotnicku pěstovanému. Uvázav se v redigování Schönfeldových »Poštovských Novin«, překládal při tom rozličné poučné spisy, mezi nimi dvoudílnou Pabstovu *Nejnovější kroniku českou*. Dále přeložil a dilem i původně sepsal některé knihy modlitební a jiné spisy obsahu náboženského. Srozumitelný, v pravém významu slova prostonárodní sloh získal H-ovým publikacím hojného čtenářstva. I sami literáti dávali mu díla svá přehlížeti a po stránce jazykové opravovati. H. první napsal také *Historii českého divadla*, jízto položil jako předmluvu k svému překladu Zschokkovy činohry *Abelino* (1813). Toho času měl H. již velmi dobrou pověst jako znalec spisovného jazyka českého i zaměstnávali ho knihtiskari

pražští korekturami, kteréžto zaměstnání stalo se ženáhla trvalým. Vedle toho nepřestával pěstovati literaturu, přeložil řadu Schmidových povídek, přispíval do všech tehdejších časopisů českých, sám pak pustil se do vydávání *Rožmanitostí*, kteréžto spis ve volných svazcích v l. 1816—22 vydával a poutavým čtením zásoboval. V ten čas vydal také dva ročníky kalendáře *Nový toleranční posel*, v letech 1821—22 redigoval poučný časopis »Hyllos«, r. 1828 ujal se redakce Pospíšilova časopisu obrázkového »Jindy a nyní« a zůstal při něm do konce r. 1832, kdy převzal redakci J. K. Tyl. H. byl v Praze velmi populární nejen jako publicista, který časovému vkusu hověti uměl, ale i jako rozmarný společník, jenž v kruzích tehdejších vlastenců pražských výborně bavival. Tehdy vzali si někteří z nich za úkol navštěvovati hostince a hospůdky, v nichž obecný lid se scházel, aby mu lásku k vlasti a národu vštěpovali. H. náležel k nejhoriivějším z nich i byl u lidu oblíben pro svou šprýmovnou ušmuvnost, jízto k účelům vlasteneckým používal. Také studentstvo z okolí jeho rodiště Třebové nalézalo v H-ovi přítele a povzbuzovatele. Míval v obyčeji ke konci každého školního roku dařiti studenty na prázdniny se ubírající knihami českými, aby je mezi lidem šířili a ke čtení ho povzbuzovali. Nejednou pozval si studenty do Staré rychty, své zalíbené hospůdky na Vařejném trhu, kde k nim důtklivě promlouval a o vlasteneckých úkolech studentstva mezi lidem naučení dával. Spisů od H-a přeložených a spracovaných jest dlouhá řada a jsou rozmanitého druhu. Ještě větší počet jest spisů za jeho doby vydaných, při nichž měl pilný a k pomoci vždy ochotný H. své účastenství. Literární a vlastenecké působení jeho bylo u lidu pronikavé, účinné, i zasluhuje uznalosti potomstva. Život H-ův vypsál A. Rybička v »Osvětě« V., 641 sl. Viz také »Čes. Pol.« 1886 č. 245; »Světozor« 1879, 291; ČCM. 1888, 469. JLT.

Hybla, ve starověku jméno několika měst na Sicílii; zvláště vynikala: 1) H. v těšší, původně město sikulské severně od Syrakus na pobřeží ležící, bylo r. 728 př. Kr. obsazeno od osadníků z Megary a po městě tomto nazýváno H. Megara. — 2) H. Galeatis, také město původně sikulské, později od Řeků obývané na jihu západním úpatí Etny; zříceniny jeho zachovaly se u Paterna.

de **Hybla** Theodor viz Bahyl Matěj. **Hybodus**, vymfělý rod žraloků, po němž dochovaly se nám jen velmi nepatrné zbytky páteře a pak častěji zuby. Tyto jsou ploché ve 3 až 6 špičí vybihající, z nichž střední býva nejdelší, a jsou na povrchu obyčejně podélnými žebry ozdobeny. Znalezy byly v triasovém a jurském útvaru. Z křídového s úplnou jistotou nejsou známy. Reuss popsal z českých vrstev korycanských 6 druhů, z nichž některé seznány byly jako mladé zoubky rodů jiných. Pa.

Hybrálec, Ebrhartice, Ebrharc (Ebersdorf), ves v Čechách, hejt. Něm. Brod,

okr. Štoky, fara a pš. Jihlava; 74 d., 81 ob. č., 514 n. (1890), 2řř. řk., 3 mlýny. Stávala tu tvrz, na níž se připomíná r. 1320 Jan z Ebrharce a jeho potomci. Na poč. XVI. st. byl H. v držení města Jihlavy, po jehož odprodání dostal se na stálo ke statku střítežskému.

Hybrida (lat.), tolik co směšenec rostlinný od původního typu tak daleko odchylný a měnivý, že nelze vůbec původ jeho přesně stanovití (viz Míšenec). Zahradníci užívají slova h. k označení celých skupin dosti odchylných tvarů, které však přesného rozlišení nepřipouštějí. Ve mnohých případech je význam h. tak ustálen, že užívá se ho k pojmenování jako jména druhového, na př. *Cineraria hybrida*, *Verbena hybrida*, *Petunia hybrida* a jiné. Fln.

Hybrida vox, »směšené slovo«, slovo složené ze slov rozličných jazyků (na př. planimetrie z lat. *planus* a fec. *μετρώω*), nebo tvořené ze slova jazyka jednoho koncovkou jazyka druhého (na př. lat. *hybridus* z fec. *ἵβρις* lat. konc. *-idus*, č. skliznuňk s něm. konc. -ung, vědátor s konc. lat.). Zř.

Hybridisace (z lat.), křížení při rostlinách k docílení nových tvarů. Viz Sprašování.

Hybridní (lat. *hybridus*), směšený, zplizený nestejnými rodiči, o zvířatech i lidech.

Hyby, maď. *Hytbe* n. *Hibbe*, něm. *Geib*, dřívě horní město, nyní maloobec v lipovské župě pod horou Kriváněm, má 2051 ob. (1890), téměř samých Slováků vyznání augšp. (1757) a katol. (233). V sousedství pěkné zahrady a solné prameny.

Hydantoin jest látka chemicky močovinně spřízněná, o vzorci $C_3H_4N_2O_2$ vznikající, redukuje-li iódovodíkem *allantoin* (v. t.) neb *alloxanovou kyselinu*. Jehlice při 215° tající, ve vodě rozpustné. Vařen s vodou barvotvornou přechází v kyselinu *hydantovou* (glykolurovou). OŠc.

Hydantová kyselina viz *Hydantoin*.
Hydaspes, řecký název řeky Džihlam (v. t.).

Hydatida (z fec.), prvotně malý opouzdřený nádor, vyskytující se v horním víčku očním nebo v některém dužninovém orgánu a chovající vodnatou a čirou tekutinu. Tou dobou název h. vyhrazen jest cystě, která, majíc rozmanitou velikost, v serósní dutině neb některém parenchymatósím ústrojí, zvláště často v játrech, uložena a uhoštěním se echinokokku způsobena jest. Na peritonii h-dy v pučící membráně objeviti lze jeden nebo více zárodků tasemnice (*taenia echinococcus*), které, samostatně vyrůstající, v podružné h-dy se přeměňují a jako mateční h. čirou serósní tekutinou vyplněny jsou. Mx.

Hydatidy (z fec.), měchořepky, nazývají se drobné váčky naplněné čirou tekutinou, jaké se vyskytují v různých ústrojích tělesných. Zejména se tak nazývají h. Morgagniový, jež se přikládají k varleti nebo vaječníku a bývají obyčejně jako hrách nebo hrášek veliké.

Hydčloe: 1) H. Malé, Hydčice, ves v Čechách při Otavě, hejt. Strakonice, okr. a pš.

Horažďovice, fara Malý Bor; 9 d., 60 ob. č. (1890), mlýn. — 2) H. Velké, ves t., fara Horažďovice; 37 d., 265 ob. č. (1890), telegr. a stan. Rak. st. dráhy (Jihlava-Domažlice) a značné vápencové lomy. Asi půl hod. odtud stával hrad Pracheň. R. 1045 kníže Břetislav daroval H. i s okolím klášteru břežnovskému, při němž zůstaly do r. 1420, kdy dostaly se v držení pánů z Ryžemberka.

Hyde [hajd], tovární město v angl. hrabství Chesteru, 11 km vjv. od Manchesteru, na ř. Tame (přít. Merseye), s 30.670 ob. (1891). Město vzrostlo v posl. desetiletích; má přádelnu na bavlnu, železovny a doły kamenouhelné.

Hyde [hajd]: 1) H. Edward, dějepisec angl., viz Clarendon 1).

2) H. Thomas, orientalista angl. (* 1636, † 1703). Pracoval s Waltonem na perském a syrském textu polyglotty a jako bibliotékař Bodleyany vydal *Catalogus impressorum librorum Bibliothecae Bodleianae* (Oxford, 1674). Z ostatních prací jeho vyniká *Historia religionis veterum Persarum* (1700). Dk.

Hyde de Neuville [id de növil] Je an Guillaume, baron, státník franc. (* 1776 v La Charité-sur-Loire — † 1857 v Paříži). Jsa věrným přívržencem Bourbonův agitoval pro ně za revoluce a za Napoleona I., až r. 1801 byl obžalován z účasti při attentátu s pekelným strojem. Dokázav svoji nevinu, odebral se do Ameriky a teprve za restaurace se vrátil, stal se členem komory introuvable a r. 1824 přispěl jako vyslanec v Lisaboně k vysvobození vězněného krále portugalského Jana VI. Roku 1828 jako ministr námořnictví podporoval Řeky proti Turkům, ale po zvolení Ludvíka Filipa ustoupil do života soukromého. Vydal několik brošur zajímavých pro poměry republiky a doby království.

Hyde Park [hajd-], sady v západní části (Westend) Londýna mezi Kensington Gardens (na záp.) a Green Parkem (jihových.), shromážděště vznešeného světa londýnského, pokrývá 157 ha. V jižní jeho části nalézá se světoznámá Rotten Row pro jezdce, kdežto povozům vyhrazena jest Ladies' Mile a Ring. Mezi H. P-em a Green Parkem nalézá se socha Wellingtonova, v jižní části H. P-u, kde byla r. 1851 první světová výstava, velkolepý pomník Albert Memorial. Za Alžběty byl H. P. ještě revírem; nyní se zde pořádají velké meetingy.

Hyderabad viz Haiderábád.

Hyder Ali viz Haider Alf.

Hydnora Thnb. (*Aphyteia* L.), rod z řádu *Rafflesiaceae* (od těchto nověji však oddělují ještě zvláště řád *Hydnoraceae*). Obsahuje asi 7 afrických druhů, z nichž nejznámějším jest *H. africana* Thnb., v jižní Africe rozšířená. Jsou to byliny parazitující na kořenech keřů a stromů. Celá rostlina jest bezlistá a skládá se z rozvětveného oddenku podobného prokaulomu, z něhož vyrůstají květy převelké, kloboukaté, houbové podobné. Květ rozvírá se nahoře 3—4 tvrdými cípy a obsahuje uvnitř věnec spojených prašníků. Blizna široká ter-

čovitá. Semenník jednopouzdrý, s četnými placentami, které co šišky visí s hofejška dutiny semenníkové a posázeny jsou četnými vajíčky. Divoši afričtí prý rostlinu tu praží a jedí. Jinde opět slouží jiné druhy za těslo. *Vský.*

Hydnum, lošák, náleží mezi houby rouškaté (*Hymenomyces*) do podřadí lošáků v itých (*Hydnei*), kteréž se vyznačují tím, že jejich plodní rouška basidiová povléká výrostky z klobouku, které mají tvar ostnů, zubů, bradavek nebo pětřrohaných, nespojitých vrásek až hřebíků. Rod *H.* nese rohu na povrchu vyvinutých, šidlovitě přišpičatěných ostnů. Z četných druhů nejdůležitější jsou *H. imbricatum* L. (lošák jelení nebo jelenice), jenž zvláště na podzim roste hojně v našich lesích Jehličnatých. Jest jedlý a poskytuje chutné pokrmy, ačkoli náš lid celkem mu nevěnuje pozornost jako jiným houbám (hřibu, klouzkům, liškám, ryzcům). Má klobouk masitý, okrouhlý, plochý, uprostřed trochu prohloubený, barvy šedohnědé, pokrytý tlustými, doškovitě se kryjícími i zevnějším krajem trochu nahoru ohnutými, tmavohnědými šupinami. Běložedé ostny stojí hustě vedle sebe na zpodu klobouku a sbíhají trochu po nevysokém bělavém stonku. V Jehličnatých i listnatých lesích našich v létě i na podzim vyskytuje se rovněž jedlá, lidu našemu dosti dobře známá houba, *H. repandum* (lošák bílý), s dužnatým, snadno lámavým, po kraji obyčejně nepravidelně zohybaným kloboukem, nahoře hladkým nebo jemně plisnatým, bledě pletové nebo žlutavé barvy, dole bledším, posázeným četnými nestejně dlouhými, lámavými ostny. Stonek čili třeň jeho krátký bývá nejdoleji stlустý a často ne docela uprostřed klobouku připevněný, bílý nebo bležolustý, plný, lámavý. — Tvarem svým zajímavé jsou *H. coralloides* (lošák korálovitý) a *H. erinaceus* (lošák ježatý), z nichž zvláště poslední někdy se pojídá. Lošák korálovitý nemá klobouku, nýbrž stonek jeho rozvětluje se na způsob kufátek a poslední větve pak mají na koncích šidlovité, k jedné straně obrácené, avíslé bodliny. Celá houba jest zprvu bílá, později sežloutne. Lošák ježatý má klobouk dužnatý, po straně ku kmeni přisedlý nebo kratince stopkatý, na předním kraji někdy srdčité vykrojený, nahoře třísnitě roztrhaný, po kraji a na zpodu posázený četnými 2-5 až 5 cm dlouhými špičatými ohebnými bodlinami, jež na způsob hřívý dolů visí. *lč.*

Hydra: 1) *H.* v zoologii viz Nezmar.

2) *H.* (had vodní, *Wasserschlange*), rozsáhlé souhvězdí jižní polokoule s 91 hvězdami okem prostým viditelnými, mezi nimiž α (Alphard) velikosti 2., čtyři jen velikosti 3. a 11 velikosti 4. Nejzajímavější předmět konstelace jest červená hvězda R Hydrae v rektascenzi 13^h 23^m, v deklinaci — 20° 40', již jako hvězdu měnivou poznal r. 1704 Maraldi. Hvězda mění světlost mezi 5. a 10. vel. v periodě asi 437 dnů. Velmi zajímavá jest modravá planetární mlhovina tvaru oválného v rektascenzi 10^h 19^m a v deklinaci — 18° 2', již r. 1785 objevil W. Herschel. *Gs.*

3) *H. lernajská* viz Héraklés.

Hydra (ve starov. *Hydra*): 1) *H.*, ostrov v moři Aegejském, eparchie řecké nomarchie Argolis a Korinthia, 6 km od jihových. břehu Argolidy, předzálivem Hermionským, s plochou 55-8 km². Jest to skalnatý hřbet táhnoucí se od jihozáp. k sev.-vých. v délce asi 20 km, v šířce nejvýše 4 km a výšky až 592 m. Do něho zarývá se několik zátok (Penagia, Molo, Hydra a j.), avšak ani nejlepší z nich, záliv hydrejský, chráněný ostrůvkem H-rou, není zcela dobrým kotvištěm. Vegetace ostrova jest co nejhudší pro veliký nedostatek vody, neboť na ostrově není pramenů, a prsti, kterou bylo třeba odjinud nanižeti. Nenalzáme tu stromů, jen pořídku nižší podrost a traviny, na nichž pasou se stáda koz, pouze na záp. táhne se úrodnější pruh, kde pěstuje se něco málo obilí, mandlí a ovoce. Obyv. páčí se na (1889) 6478 osob a bydlí mimo hlavní město H-ru ještě jen v 7 nepatrných klášterních místech. Jsou to potomci uprchlých Albanců z Moreje a Rumelie pomíšených částečně s Řeky, průmyslní a velice činní, avšak nevládní a avárliví, výteční plavci, rybáři a obchodníci. Dnes jest jim hlavním pramenem výživy plavba a lov ryb i hub (1½ mil. fr. ročně), avšak poč. XIX. st., kdy počet jich páchil se na 50.000, měli se Spezioty v rukou obilní obchod středomořský, těšice se poměrně svobodě se strany tur. pašů. Tím domohli se takové moci, že ve válce za svobodu Řecka vypravili 100 lodí s 2000 děly pod proslulými hrdiny Miaulísem, Tombazim, Tsamadosem a j. Uvolnění Řecka a zbudou plavebních poměrů způsobená paroplavbou přenesly těžiště obchodu na místa výhodněji položená, Syru a Athény, kdežto obchodní sláva ostrova, stíženého nad to r. 1837 několikanedělním zemětřesením, navždy klesla. — 2) *H.*, hlav. město ostrova H-ry, rozkládající se uprostřed sz. pobřeží amfithetrálně nad bezpečným zálivem hydrejským, na 37° 30' 33" s. š. a 23° 20' 23" v. d. od Gr., se (1889) 6413 ob. Ulice města jsou úzké a příkré, avšak čisté, s krásnými domy a četnými kostely, z nichž vyniká kathedrála. V H-ře jest řecké biskupství, námořní škola, gymnasium, pošta a provozuje se tkání bavlny a hedvábí, jirchářství, mydlářství, loďářství, ale především plavba, lov ryb i hub a obchod. Na blízku jest naleziště z doby kamenné. *Tsr.*

Hydraoetamid, ($CH_3 \cdot CH_3$)₃N₃, vylučuje se po dlouhé době z roztoku acetonu v nadbytku alkalického amoniaku. Žlutošedý prášek rozpustný ve vodě i v alkoholu. Srv. Hydrobenzamid. *OŠc.*

Hydraoetin jest acetylovaný fenylydrizin, $C_6H_5 \cdot NH \cdot NH(C_2H_5O)$. Lesklé šupinky při 128° tající, ve studené vodě a v étheru nnesnadno rozpustné, lépe rozpustné v alkoholu. Má účinek antipyretický. *OŠc.*

Hydractinia [-akti-] v. Ben., rod slimýšů (*Hydrozoa*) ze stejnojmenné čeledi *Hydractinidae*. Jedinici jeho žijí v mofích spopolitě, vytvořující korovitý podklad, z něhož stonkovitě vynikají. Podklad jest chitínovitý

nebo vápenitý, mívá na povrchu kuželovité toboleky a skládá se z vrstev nad sebou uložených, spojených svislým trámčovým a proniklých svislými kanály. Mezi sousedními vrstvami vznikají tak prostory mezivrstevně oddělené trámčovým a spojené svislými kanály. Jedinci z podkladu vynikající bývají druhu trojího: 1. jedinci živní (hydranthy), dlouze stopěčkatí, s konečnými kuželovitými ústy, kolem nichž věncovitě jsou sestavena nitkovitá tykadla; 2. jedinci pohlavní (gonophory), kratčeji stopěčkatí, nesoucí v hoření části na povrchu pupeny pohlavní; 3. jedinci zakrnělí (polypoidy), při kraji korovitého podkladu se nalézající, spirálovitě se zakrucující. H. jest jediným druhem čeledi, zahrnuje dva druhy, *H. calcarea* Cart. a *H. echinata* Flem.; poslední žije v moři Sev., mívá podklad až 3 mm tl. a polypy až 1·2 cm výšky. Známe též vyhynulé zástupce tohoto rodu, tak *H. cretacea* Fisch z křídového útvaru, *H. incrustans* Gf., *H. circumvestiens* Wood z třetihorního útvaru. Sc.

Hydraemia (z řec.), synonymum anaemie, hypoglobulie, stav krve hlásící se tím, že u porovnání k plasmatickým součástem serum krevní jest rozmnoženo. Úkaz ten vyskytuje se zvláště po silném krvácení z kterékoli příčiny a není setrvačný, ježto náhrada bílkoviny a útvarných částí krve dosti rychle se děje. Mx.

Hydragoga (z řec.), prostředky vypuzující z těla vodu, nahromadí-li se tu ve větším množství buď v podkožním vazivu nebo v dutinách trupových, jak pozorujeme při různých druzích vodnatelnosti. Děje se tak hlavně nepřímým způsobem, hojnějším potem nebo hojnějším vyměšováním moči, v některých případech i prudkými projímadly. Srv. Diaforetica, Diuretica, Drastica.

Hydrachnidiae viz Vodule.

Hydrakrylová kyselina, $C_2H_6O_3$, jest povahou svou kyselina β -oxypropionová, $CH_2(OH)CH_2CO_2H$, a tudíž v těsném vztahu s kys. mléčnou (v. t).

Jest to sirup, který destilací nebo varem s kys. sírovou ztrácí molekulu vody a mění se v kyselinu akrylovou, $CH_2=CHCO_2H$. OŠc.

Hydraminy, též alkiny, slovou aminy obsahující skupiny alkylové, kde vodík nahrazen jest hydroxyem. Na př. ku triethylaminu (C_2H_5)₃. N. C_2H_5 , přísluší hydramin (C_2H_5)₂. N. $C_2H_5(OH)$. Jsou to aminy se skupinami alkoholickými. OŠc.

Hydramnion (z řec.) nazývá se hojnější nahromadění vody plodové ve vaječných oba-

lech, podmiňující mimo jiné potíže i neustálenost polohy plodu v děloze.

Hydrangea L., hortensie, *Wasserstrauch*, rostlinný rod z čeledi lomikamenovitých (*Saxifragaceae*) a podčeledi hortensiovitých (*Hydrangeaceae*), s květy vrcholíčenými, 4- až 5plátečnými, často dvojitvarými, z nichž krajní jsou obyčejně neplodné a větší proti ostatním drobnějším a obojakým. Tyčinek jest 10 a čnělek 2—3 oddělených na polonadkvětném semenníku dorůstajícím v toboleku 2—3pouzdrů, mnohosemennou, krajem kalicha a čnělkami věncovou a dérou mezi čnělkami pukající. H. obsahuje 7 druhů sotva 1·5 m vys. keřů, z nichž nejčastěji v domácnosti pěstuje se velmi vděčná *H. hortensis* Sm., hortensie ozdobná a obecně hortensii jmenovaná. H-u přinesl botanik Th. Commerson z Číny r. 1790 a pojmenoval ji ku počtě své přítelkyně Hortense Barté. S tím souvisejí synonyma *Hortensia opuloides* Lam., *Hort. speciosa* Pers. a též *H. Hortensia* DC. H. ozdobná má jako ostatní druhy dění vyplněný, bujně rostoucí stoněk i větve, vstřícné fapikaté eliptické hrubozubé, ostře zakončene lysé a lesklé listy a dvojitvaré květy; obojaké jsou drobné, o zlistém kalichu, 5plátečné koruně, 10 tyčinkách a 1 pestíku s čnělkami; pestíkové květy tvoří u některých pěstovaných odrůd kulaté nádherné květenství s velmi velkým kalichem s počátku zeleným a posléze růžovým. Tyto květy jsou vůbec neplodné. Původní forma h. ozdobná, *H. japonica*, má pouze po obvodu vrcholiku velké květy. Mezi její nejčastěji pěstované odrůdy náleží: 1. *Hortensia mutabilis* neb *opuloides* Lam. č. vlastní hortensie; 2. *H. Otaksa* Sieb. s kulatými, u nás růžovými, v Japonsku modrými vrcholíky; 3. *H. Sieboldi* Rgl. s bílými, při odkvétání namodralými květy; 4. *H. stellata* Sieb. s modrými plnými květy a některé jiné. Z ostatních druhů H-ey velmi často do sadu se vysazuje *H. arborescens* L., h. obecná z Virginie, keř zcela tvrdý a zvláště vlhkou též-



C. 1860. Hydrangea: A) lodyha s květenstvím, B) větévka.

kou půdu milující. Jeho vrcholíky mají bělavě skoro vesměs plodné kvítky. Jiné druhy jsou *H. quercifolia* Bartr. z Floridy; *H. nivea* Michx z Karolíny; *H. involucrata* Sieb. a *H. panicu-*

lata Sieb. z Japonska. Množení H-eí děje se v úbec fyzky z bylinných letorostů; pouze *H. arborescens* možno rozmnožovati staršími větvičkami v zimě řezanými. Některé druhy tvoří také odnože. S výjimkou hortensie ozdobné, jež jest proti zimě nejchoulostivější, daří se ostatní druhy v každé jen poněkud vlhké poloze i venku, arci že druhy jižnějšího domova pouze na místech teplejších. Ostatek viz *Hydrangeaceae*. *Děd.*

Hydrangeaceae (*Hydrangeae*), hortensiovité, podčeled čeledi lomikamenovitých (*Saxifragaceae*) obsahující dřeviny křovité sev. polokoule s jednoduchými vstřicnými listy bez paliatů a vrcholícími květy, z nichž krajní jsou často větší, avšak neplodné. Květy jsou buď obojité nebo dvojitě složené z 3—5lístého kalicha, 5plátečné koruny, z 10 tyčinek a spodního neb polozpodního 3—5pouzdrého semenníka, z něhož vyvinuje se buď tobolka na konci děrou se otevírající neb zřídka bobule se semenici na stěnách přehrádkových. Semena mají přímý kel uložený v dužnatém bílku. Důležitější rody jsou *Cardiandra*, *Platycrates* a *Hydrangea*. *Děd.*

Hydrant jest výpustní přístroj na vodovodu. Užívá se ho buď přímo ke stříkání při pojení hadice s hubicí nebo k plnění stříkaček i vozic. Při požárech použiti lze h-ů na vodovodech o 3 atmosférách tlaku v přičině dostřiku toliko v přzemí, h-ů na vodovodech o 5 atm. i v nejvyšších (6.—7.) patrech. Rozeznáváme h-y skryté a povrchní dle toho, ústí-li pod povrchem ulice nebo převyšují-li jej. Různé konstrukce h-ů opírají se veskrze o tento tvar: H. jest složen z komory zámyčkové a výpustní roury. Zámyčková komora souvisí přímo svodovodem a nalézá se v zemi tak hluboko, že netrpí mrazem. Od ní vede výpustná roura až ku povrchu, kde připojiti lze hydrantový stojan. Komora zámyčková jest uzavřena kuželovitou zámyčkou, kterou lze shora otvírati i zavíratí. Připevněná k ní železná tyčka prostupuje výpustní rouru a jest opatřena šroubovým závitem, takže, otáčíme-li šroubovým klíčem, na vyčnívající její konec nasazeným, pohybuje se tyčka i se zámyčkou též svislým směrem. Stojan, na 800 mm zvýší, mívá dva výpustní otvory se vhodným šroubením ku připevnění hadic, opatřené kohoutky. Po upotřebení h-u vypouští se voda z roury výpustné buď samočinně nebo se pumpičkou vyčerpává. Samočinného vyprazdňování — odtoku postranní zámyčkou, která se otevře při zavření h-u — lze použiti, má-li v této hloubce voda náležitý odpad. H-y umísťují se na 100—300 m od sebe, i lze při ohni na jediném místě až 4 h-ů s 8 proudy použiti, z nichž každý při 10 cm průměru vodovodu a 5 atm. tlaku dostřikuje na 20 m, dodáváje 300 l vody za minutu. — V budovách (divadlech, továrnách a p.) zřizují se h-y ve zdech a bývají zpravidla i s příslušnými hadicemi umístěny blíže schodišť za sklem. *S-l.*

Hydrargyllit tvoří vzácně tabulkovité nebo sloupkovité, jednoklonné krystalky, oby-

čejně bývá kulovité, ledvinité nebo zrnité šupinaté, sloh paprskovitě vláknitý. $T = 25$ až 3 ; $h = 2:34-2:39$. Barvy jsou jasné, bývá čirý, nažloutlý, zelenavý, červenavý neb i světle modrý; na ploše spodové, dle níž se dokonale štípe, leskně se perleťově, jinak skelně; jest průsvitný, dvojosý. H. jest aluminiumhydroxyd čili $H_2Al_2O_3$; v $\%$ Al_2O_3 65.43, H_2O 34.57. Voda počíná prchatí při teplotě vyšší 200° C a vypuzuje se úplně prudkým žiháním; zůstatek jest Al_2O_3 , hmota korundu. H. žiháním stává se neprůhledným, září a lupenatí; kyseliny zvolna v něj účinkují. Důležitější naleziště jsou na Urale, u Villa-Riky v Brazílii, některá místa v sev.-amer. státech New-Yorku a v Pensylvánii. Odrůda z Richmondu ve státě Massachusettsu sluje gibbsit. *Vr.*

Hydrargyrie, též hydrargyrismus, hydrargyrosis (z řec.), otrava rtuť, vzniká jednak u dělníků, kteří se rtuť jakýmkoli způsobem pracují, jednak u lidí, kteří za léčebným účelem rtuť užívají buď vnitřně neb zejména zevně, natíráním. Příznaky jsou četné a vážné, projevuje se horečkou, mdlobou, třesením, onemocněním různých vnitřních ústrojů, bolestmi v údech a všeobecným chřadnutím; nejpatrnější však se projevují příznaky h. na sliznici ústní příznaky katarrhálními, slinotokem, vředy v ústech a smrdutým zápachem z úst. Léčení musí býti včasné a obzvláštní. — Velmi častý název této otravy jest mercurialismus.

Hydrargyrum viz Rtuť.

Hydrarthros viz Klouby (zánět).

Hydrastin jest alkaloid o vzorci $C_{21}H_{31}NO_6$ obsažený vedle berberinu (v. t.) v kořenu rostliny *Hydrastis canadensis* L. (pryskyřníkovitá rostlina v sev. Americe rostoucí). Hranoly při 135° tající, skoro nerozpustné ve vodě, dobře rozpustné v chlórformu. Chutná hořce, roztoky otáčejí rovinu polarisační v levo. Varem se zředěnou kys. dusičnou poskytuje hydrastinin, $C_{21}H_{31}NO_6 \cdot H_2O$. H. i hydrastinin odporučeny jakožto léčiva. *OŠc.*

Hydrastinin viz Hydrastin.

Hydrastis canadensis viz Hydrastin.

Hydratace slove obohacení sloučeniny jednou nebo více molekulami vody, obyčejně beze zřetele, kterak ta voda v molekule jest vázána. Slovem h. označuje se též tvoření se shluků molekul vody s molekulami látek v ní rozpustěných. Dle té theorie mluvíme pak o existenci rozličných hydrátů v roztocích vodných. *OŠc.*

Hydráty (hydroxydy) slovou hydroxylové sloučeniny kovů (v. Hydroxyl) povahy z pravidla zásadité. H. kovů alkalických patří mezi nejsilnější zásady. H. některých kovů vznikají přímým účinkem vody v kovy, na př. sodík (Na) rozkládá vodu OH_2 v obecné teplotě, v roztoku jest h-át sodnatý: $2Na + 2H_2O = 2NaOH + H_2$; vyvíjí se vodík. Anebo slučují se kyslíčníky kovů s vodou na h.; ku př. vápno (kyslíčník vápenatý, CaO) s vodou poskytuje h-át vápenatý (hašené vápno), $CaO + OH_2 = Ca(OH)_2$. Anebo srážíme roz-

toky kovové h-tem draselnatým nebo sodnatým (aneb i ammoniakem), na př. roztok síranu mědnatého ($CuSO_4$) poskytnete tak h-át mědnatý, $CuSO_4 + 2 NaOH = Cu(OH)_2 + Na_2SO_4$, v roztoku jest síran sodnatý (Na_2SO_4). H. jsou látky tuhé, h. kovů alkalických ve vodě snadno rozpustné, h. kovů alkalických zemin však málo rozpustné. Ostatní h. jsou ve vodě téměř nerozpustné. Tyto v žáru ztrácejí vodu a zbývají pouhé kysličníky: tak z h. mědnatého zbude kysličník mědnatý, $Cu(OH)_2 = OH_2 + CuO$. S kyselinami vesměs (za vystoupení vody) slučují se v soli kovové. Tak vzniká síran mědnatý ze svého h-rátu: $Cu(OH)_2 + SO_3H_2 = CuSO_4 + 2 H_2O$. Jen některé h. rozpouštějí se též v nadbytečných alkalích (na př. h-rát hlinitý). H. možno považovati za deriváty vody, v níž vodík jen částečně zastoupen jest kovem. Známe též přechody mezi h. a kysličníky, na př. kysličníku železitému Fe_2O_3 odpovídají h.: $Fe_2O_3(OH)_2$, $Fe_2O(OH)_2$ a $Fe_2(OH)_6$, jež jsou pořadem minerály Göthit, Xanthosiderit, Limonit. — H. za časté slovou vůbec shluky jakýchkoli molekul s molekulami vody (zejména v roztocích). O.Šc.

Hydraulická brzda (Siemensova), užívána k samočinnému brzdění při zpátečním pohybu děl (zejména obléhačích), skládá se z válce naplněného jakous tekutinou (glycerin, olej, voda) a pístu opatřeného jedním nebo více otvory, jimiž může tekutina přecházeti z jedné strany pístu na druhou (princip kataraktu). Pohybují-li se při výstřelu děla lafetta zpět, nemůže tekutina přejíti náhle úzkým otvorem v pístu na druhou stranu, čímž vzniká odpor (tím větší, čím prudší zpětný pohyb děla) proti pohybu pístu a tím i lafety.

Hydraulická kola viz Vodní motory.

Hydraulická zdvihadla v. Zdvihadla.

Hydraulické lafety jsou podstavce, při nichž pohyb celého děla nebo pouze roury jeho nebo brzdění provedeno způsobem hydraulickým (viz Hydraulická brzda). Zejména užívá se ho při těžkých dělech lodních a pevnostních.

Hydraulické motory v. Vodní motory.

Hydraulické nůžky, stroj užíváný ku stříhání kovů, plechu, tyčí a j., kde pohyb nože do stříhu děje se hydraulickou silou na rozdíl od nůžek pohybovaných jinou silou elementární. Nůž spojen jest s pístem pohybuujícím se ve válci, kam se buď pouští tlaková voda z akumulátoru, nebo se tlačí ruční, při vejkých h kých n-kách parní pumpou. V Bochumu konstruovány nůžky, kde tlak na nůž obnáší 1200 t a tloušťka plechu stříhaného 60 mm.

Hydraulické nýtování viz Nýtování.

Hydraulické stroje v. Vodní motory.

Hydraulické vápno. Chová-li v sobě vápenc hlinité přísady a to od 10 až do 30 procent, dá vypálením h. v. Lze je hasiti jako vápno měkké, ale v jamách, jako toto, uschováno býti nemůže, poněvadž ve vlhku tvrdne a k potřebě již není. Tato hydraulická vlast-

nost vzrůstá ve vápně tím více, čím více se hlinité přísady ve vápenci přibližovaly 30 proc. Vápence s malým množstvím hlinité přísady dávají vápna málo hydraulická, je-li však hlinitých přísad ve vápenci přes 30 proc. a to až do 60 proc., dávají po vypálení cement, který se již ani hasiti nedá, ale za to ve vodě tak rychle tvrdne, že i při rozdělování na maltu veliké opatrnosti vyžaduje. Viz Cement. O tom, zdaž vápenc dá po vypálení měkké nebo h. v., lze se přesvědčiti chemickou zkouškou, která bývá někdy i velmi obsírná. Prakticky lze o tom se přesvědčiti následovně: Několik kousků vápence velikosti vlaského ořechu vypálí se prostě nebo v děrovaném tyglíku v ohni a když se zjistilo kyselinou, že kámen jest dobře vypálen (nevypálený vápenc, byv postříkán nějakou kyselinou, na př. lučavkou, syčí), ponoří se na nějakou chvíli do vody, načež se vytáhne a nechá se na vzduchu hasiti. Při tom mohou se vyskytnouti tři případy: některý druh bude se tu hasiti dosti rychle, jiný se pouze rozpadne, kdežto opět jiný druh snad ani se neuhásí. První druh dal by nejspíše vápno obyčejné — měkké — ale možná také, že hydraulické, a proto se musí dále zkoušeti, jak silně by vápno hydraulickým bylo. Za tím účelem udělají se jak z haseného, tak i z rozpadlého vápna, když se bylo dřívě na prášek roztlouklo, malé kuličky a ponoří se do nádoby s vodou. Silně h. v. zatvrdne tu již ve dvou nebo čtyřech dnech a po čtyřech týdnech stane se tak tvrdým, že se kulička jen kládívem roztloucí dá. Dosáhne-li však kulička po šesti nebo osmi dnech pouze takové tvrdosti, že se nedá mezi prsty snadno rozmáčknoti, jest takové vápno ještě dobré: jest dosti hydraulické a tvrdne potom znenáhla více a více. Slabé h. v. zatvrdne konečně teprv až dvanáctý nebo čtrnáctý den a nedosáhne nikdy veliké tvrdosti. Onen druh vápence, který jsa dokonale vypálen po vypálení se hasiti nedal, utluče se taktéž na prášek, rozdělá se vodou a rozmačkává se při tom prstem; kdyby se při tomto tření a rozmačkávání vyvinulo teplo a vápno za nějakou chvíli tvrdnouti počalo, může se za to míti, že jest to cement. H. v. váží pro 1 m³ as 880 až 920 kg; hasí se buď kropením na prach vápenný, při čemž přijímá as 100 procent vody dle váhy, nebo hasí se v karbecch, kdež se hned po vyhašení smíchá s pískem na hustou maltu. H. v. rozmnožuje č. zúrodňuje se při hasení o polovici až o celý svůj objem. Také se mele ve stavu žíravém na prach a ukládá se do sudů suchým a tuhým papírem vylepených anebo též do pytlů. H-ho v-na užívá se s výhodou, kde zdvo přijde do vlhka, hlavně tedy v základcích. V Praze, kde je ho dostatek, z pravidla se neužívá žádného jiného vápna a stavějí se celé budovy maltou z něho zhotovenou. Důležité jest, má-li vápno dokonale zatvrdnouti, aby cihly a jiný stavební materiál byl řádně navlhčen. Fka.

Hydraulický beran čili trkač, zařízení, jímž voda se dopravuje do větší výšky než

jest daný spád (jenž vždycky jest k dispozici), živou silou, již nabývá pohybem skrze potrubí. Zařízení jednočinného hého b-u skládá se z výtláčného větrníku *V*, do něhož sahá výtláčná roura *R*. Ve dně *V* jest vstupní ventil *s* a pokud možno blízko něho v rouroudu *L* ventil *s*₁ do vnitř se otvírající. Je-li *L* a *V* naplněn vodou v klidu se nalézající, otevře se ventil *s*, vlastní vahou a voda proudí jím ven; voda v rouroudu *L* pohybuje se pak proti *V*. Stále vzrůstající rychlostí vody zvadá

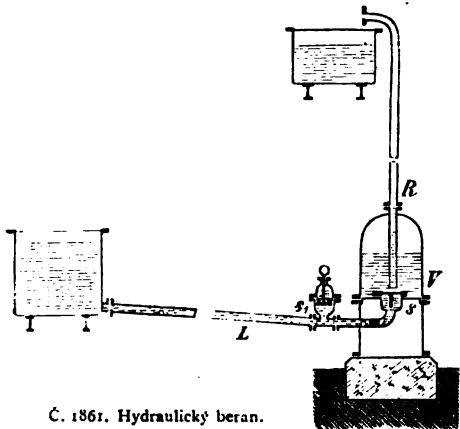

Č. 1861. Hydraulický beran.

se ventil *s*, proti sedlu, až konečně se uzavře. Tím výtok vody se náhle přeruší a takto vzniklým rázem otevře se ventil *s* (tím dřívě, čím menší jest jeho váha, čím příznivější jest tvar plochy nárazné a čím příznivější jest tlak na svrchní plochu jeho) a voda vháň se do *V*. Přibývající vodou ve větrníku komprimuje se tam vzduch, jenž při určité intenzitě komprese sloupec vody uvede v pohyb, čímž nastane výlev části přiteklé vody do výtláčného potrubí *R*. Když nastane po rázu rovnováha, klesnou opět ventily *s* a *s*₁ vlastní vahou a vše se znovu opakuje. Toto jednoduché a jistě působící zařízení jest myšlenkou Montgolfierovou. Užívá se (předpokládajíc vždy jistý spád) k zavodňování, zásobování vodou továren, nádraží, hospodářství a pod. na vysokém terainu se nalézajících a jest velmi laciné. Provedeny jsou h-ké b-y, jež buď tlačí neb ssají (Boulton a Leblanc), jednočinné i dvojčinné. Dle pokusů Eytelweinových (viz Eytelwein, Bemerkungen über die Wirkung und vortheilhafte Anwendung des Stosshebers, Berlin, 1805) shledalo se, že efekt jest závislý na dopravní výšce a daném spádu. Je-li *h*₁ daný spád, *h*₀ dopravní výška, jest dle Eytel-

weina koeficient efektů $\eta = 1,12 - 0,2 \sqrt{\frac{h_1}{h_0}}$, kde η jest tím větší, čím poměr $\frac{h_1}{h_0}$ se blíží 1.

Je-li $\frac{h_1}{h_0} = 1$, pak máme maximum $\eta = 0,92$.

Viz: Weisbach-Herrmann, Ingenieur- und Maschinenmechanik (III. d. 2. oddíl, Brunschvik, 1880—1882); Handbuch der Ingenieur-

wissenschaften (IV. sv., 1. odděl., Lipsko, 1883.).

Hydraulický lis viz Lis.

Hydraulický propeller, proud vody, jenž rourami prudce vyháňen pohybuje lodí. Byly konstruovány různé druhy h-ch p-ů; ku př. zařízení jednoho z nich, t. zv. hydraulické reakce, jest toto: Ve zpodní prostře lodní nalézá se reservoir železný, jehož dno jest dirkováno, tak že voda má volný přístup a stojí v něm tak vysoko jako okolní hladina. Voda tato čerpá se centrifugální pumpou a vyhání se s velkou rychlostí rourami, jež ústí na vnějšku lodí, tak že reakcí těchto proudů pohybuje se loď v opačném směru, než jak proud vodní vytéká. Jelikož pohybem pumpy a třením ztrácí se značná síla, tudíž spotřeba uhlí jest velká a docílená rychlost poměrně nepatrná, nedoznal tento h. p. velkého rozšíření. V novější době hledí se užiti h-kého p-u na straně lodí, aby se zvýšila snadnost řízení a docílil poněkud také pohyb stranou, což jest nutno ku př. k upevnění lodí na březích a pod. — Jiný druh jest hydromotor (Fleischerův), založený na principu stroje Savaryova. Parní kotel je ve spojení se stojatými dutými válci (obsahu a 1 m³), jichž počet (2, 4, 6, 8) řídí se velikostí lodí. Ze zpodu válců jdou roury na vnějšek a dělí se podél boku lodního ve 2 větve, ku předu a zpět obrácené. Ve válci nalézají se polokulovité plováky železné s otočnými tyčemi, jež jdou víkem válce a jsou opatřeny drážkami. Je-li jeden z válců naplněn vodou a tudíž plovák nahore, otočí tento tyč, do níž zabírá nosy, tak, že vypouštěcí ventil na kotlu se otevře a pára vrchem proudí do válce. Tato vytlačuje vodu z válce rychlostí as 20 m v 1 sek. a hydraulickou reakcí proudů pohybuje se loď. Šklesnutím plováku současně otočí se tyč tak, že ventil vstupní se uzavře, pára ve válci se zkdensuje a ventilem ve stěně lodní umístěným vstupuje nová voda do válce, plovák jde opět nahoru a pochod ten, jak zde byl vylíčen u jednoho válce, opakuje se také při všech ostatních. Ačkoliv zařízení jest celkem jednoduché, přece nemůže se měřiti s výtečnými výkony propellerového šroubu, zvláště při malé rychlosti, kde spotřeba uhlí jest velká. — Jiný druh h-kého p-u založen jest na principu turbinovém. Skládá se ze 3 horizontálních parních válců s kondensatory, o 120° postavených, jež působí na turbinu o vertikálním hřídeli. Tato ssaje ve dně lodí vodu a vrhá ji rourami na obvodu se připojujícími a v zahnuté nástavce přecházejícími do okolní vody. Obrácením nástavců o 180° lze docíliti opačného směru pohybu lodí. Přednosti jeho spočívají v tom, že loď není namáhána tolik kolísavým pohybem, jako u šroubových nebo kolových lodí, dále že velitel lodí může sám směr lodí obrátiti, aniž se parní stroje přodem zastaví a znovu spustí; běží tedy tyto stále v témže smyslu; dále postaví-li se jeden nástavec ku předu, druhý do zadu, jest snadno otočiti celou loď. Vada jeho jest velmi malý užitečný

efekt; lze však jej zvýšiti ještě užitím dvojitěho šroubu.

Ubn.

Hydraulický regulator v. Regulator. **Hydraulika**, totéž jako hydromechanika. V užším smyslu značí h. praktické upotřebení zákonů hydromechaniky (konstrukce vodních motorů, stavby vodní, zařízení vodáren a j.).

Hydrazidy viz Hydrazin.

Hydrazin (diamid) jest zásada $NH_2 \cdot NH_2$, nedávno teprv oklikami připravená ve stavu volném. Jest kapalina při 113° vroucí, hutnoty 1'003, pod 0° tuhne. Lze ji do 300° bez rozkladu zahřáti. Soli její (chlórhydrát, siran) snáze se získají a dobře krystalují. Zastoupíme-li i vodík v h-u radikálem kyseliny organických, vznikají hydrazidy (někdy též hydraziny zvané) kyselin. Ku př. kyseliny benzoové, $C_6H_5 \cdot CO \cdot OH$, příslušný hydrazid: $C_6H_5 \cdot CO \cdot NH \cdot NH_2$. Zastoupíme-li vodík v h-u radikálem alkoholickými, vznikají h-y, obdoba to aminů, a sice buď nesouměrně jako fenylhydrazin, $C_6H_5 \cdot NH \cdot NH_2$, anebo souměrně jako allylfenylhydrazin, $C_6H_5 \cdot NH \cdot NH \cdot C_3H_5$. H-y jsou většinou kapaliny olejovité nebo látky tuhé o nízkém bodu tání, rozpustné v alkoholu a v aetheru. Ve vodě se rozpouštějí snáze jen h-y řady mastné. Jsou velmi reaktivní, poskytující význačných sloučenin zejména s aldehydy a s ketony, i slouží jakožto reagens na tyto látky. Zejména jest fenylhydrazin reagens na cukry aldosa a ketosa, s nimiž poskytuje buď hydrazony buď osazony.

OŠc.

Hydrazobenzol, $C_{12}H_{12}N_2$ nebo rozvedené $C_6H_5 \cdot NH \cdot NH \cdot C_6H_5$, připravuje se, redukuje-li azobenzol (v. t.) práškem zinkovým, nebo nitrobenzol, $C_6H_5 \cdot NO_2$, natriovým amalgamem. Bezbarvé krystally při 131° tající, něco v alkoholu rozpustné. Oksidujícími prostředky poskytuje snadno zpět červený azobenzol. Za vhodných poměrů přemýkuje se v isomerický benzidin, $NH_2 \cdot C_6H_4 \cdot C_6H_4 \cdot NH_2$.

OŠc.

Hydrazolátky obsahují dvojmocnou skupinu — $NH \cdot NH$ —. Připravují se, redukuje-li azolátky obsahující skupinu — $N=N$ —. H. jsou bezbarvé, ve vodě nerozpustné, ale když je nitrujeme, nitrosujeme nebo příslušné sulfonové kyseliny připravíme, získáme látky žluté nebo červené. Odtud jsou východiskem některých barviv. H. přecházejí zase oxidací zpět v azolátky. (Srovn. Hydrazobenzol.)

OŠc.

Hydrazony, z pravidla fenylhydrazony, jsou sloučeniny, jež poskytují aldehydy a ketony (zejména cukry aldosa a ketosa) s 1 molekulou fenylhydrazinu, $C_6H_5 \cdot NH \cdot NH_2$. Přisobí-li však 2 mol. fenylhydrazinu, vznikají osazony. K tomu cíli vaříme z pravidla roztok cukru s Fischerovým činidlem fenylhydrazinovým (fenylhydrazin a též objem 50% kys. octové). Hydrazony nebo osazony, jsouce ve vodě těžko rozpustné, vyloučí se krystalicky. Jsou to látky indifferentní, dosti stále, v alkoholu rozpustné, nikoli však v aetheru. Chutnají hořce. Dle vzhledu jejich,

působení v rovinu světla polarisovaného a zejména dle bodů tání (které nutno stanoviti rychlým záhřevem) lze jimi cukry rozpoznáti. Ku př. cukr glukosa, $C_6H_{12}O_6$, poskytuje jednak glukosfenylhydrazon, $C_{12}H_{18}N_2O_6$, jednak zvlášť charakteristický glukosfenylosazon, $C_{18}H_{22}N_2O_6$, o bodu tání 204° . H. rozštěpují se dýmavou kys. solnou za mrazu ve složky své: ve fenylhydrazin a v cukr původní, osazony za týchž podmínek ve fenylhydrazin a v sloučeniny zvané osony.

OŠc.

Hydrea viz Hydra.

Hydrencephalocoele (z fec.) jest anomálie vývoje lebky i mozku, choroba vrozená, u níž běží o výhřez části mozku i plen otvorem abnormálním na venek pod kůží i okosticí zevní, a to tak, že vyhřezlá část mozku obsahuje i část komory vakovité jsou vychlípeny. Při h. nejčastěji vyhřezlá lalok čelní s předním rohem komory postranní, nebo lalok týlní se zadním rohem téže komory. Tvoří nádory kulovité nebo hruškovité, mnohdy značně veliké, konsistence fluktuující. H. jest jen jedním z projevů vnitřní vodnatelnosti mozku vrozené.

Kml.

Hydria (fec.), u Řeků nádoba na vodu s krátkým hrdlem a objemným břichem, se dvěma menšími uchy po stranách a jedním větším vzadu umístěným (vyobr. č. 1862.). Za

menší dvě ucha zdvihaly ženy h-ii, byla-li naplněna; byla-li prázdná, nosily ji za ucho větší a rovněž za větší ucho ji věšely. H-ji naplněnou nosily ženy zpřima na hlavě, prázdnou nosily též horizontálně na hlavě položenou. Mezi vásami řeckými jest h. zvláště oblíbená. H. sluje někdy

též *κάλυξ* (Aristof. Lys. 327 a 358). — Srv. Lau-Brunn, Die griech. Vasen, ihr Formen- u. Decorationssystem, str. 9, 25—26; O. Jahn, Beschreibung d. Vasensammlung zu München, str. XCII.—XCIII.; Baumeister, Denkm. des klass. Altertums, str. 1969, 1892—93; Furtwängler, Führer durch die Vasen-Sammlung König Ludwigs I., str. 6—7.

Vý.

Hydriatika (z fec.), léčení studenou vodou; hydriater, lékař léčící studenou vodou.

Hydridy slovou uhlovodíky aromatické vazeb kruhových, když byly dvojné vazby buď některé neb všechny uvolněny za přistoupení příslušného počtu atomů vodíku. Tak benzolu C_6H_6 po uvolnění tří z jeho dvojných vazeb odpovídá uhlovodík hexamethylén



C. 1862. Hydria.

C_6H_{12} , o šesti člancích CH_2 kruhovitě spjatých, isomerický s hexylénem. Někdy siovou h. (málo známé) sloučeniny vodíku s kovy, ku př. Cu_2H_4 , hydrid mědi. OŠc.

Hydrilla, *verticillata* L. (Casp.), *Udora occidentalis* K., vodní bylina z řádu *Hydrocharitaceae*, z příbuzenstva rodu *Elodea*, jemuž se dosti podobá. Na potopených, tenkých, větvitých lodyžkách sedí přesleny 2—8četné listků blánitých, čárkovitých, jednožilných, zoubkatých. V úzlábí listů dvě malé šupinky. Rozmnožuje se obyčejně nepohlavně a u Štětina v Německu (na jediné to evropské stanovisku) nese jen samičí květy. Jinak roste ve vodách jižní a vých. Asie, Austrálie a vnitřní Afriky. V Indii Vých. prý ji užívají v cukrovarnictví pod jménem džandji. Vský.

Hydrinden, C_6H_6 , vzniká, redukuje-li uhlovodík inden C_9H_8 (v. t.) vodíkem v prostředí alkoholickém. Kapalina při 179° vroucí. Kyselinou dusičnou se okyslíči v kyselinu ftalovou. OŠc.

Hydriny (halogenhydriny) slovou halogensubstituované uhlovodíky se skupinami alkoholickými. Ku př. éthylenchlórhydrin $CH_2Cl \cdot CH_2(OH)$. Zejména obvyklé jest to označení při derivátech glyceridů obdobných: $C_3H_5(OH)_2Cl$, monochlórhydrin, $C_3H_5(OH)Br_2$, dibromhydrin atd. OŠc.

Hydrioté, obyvatelé ostrova Hydry (v. t.).

Hydro- (fec.), vodo-.

Hydroa viz Potnička.

Hydrobat (z fec.), vodu šlapající, po vodě kráčejší, plavec.

Hydrobenzamid, $(C_6H_5 \cdot CH)_2N_2$, vzniká působením amoniaku v benzaldehyd. Krystalicky rhombické při 110° tající. Srv. Hydroacetamid. OŠc.

Hydrobenzoin, $C_{14}H_{18}O_2$, jest dvojnásobný sekundární alkohol $C_6H_5 \cdot CH(OH) \cdot CH(OH) \cdot C_6H_5$, vznikající vedle isomerického isohydrobenzoínu, působí-li amalgamem natriovým v benzaldehyd, $C_6H_5 \cdot COH$. Stkvoucí lupénky kolem 136° tající. Nad 300° vře. Nevalně rozpustný ve studené vodě, dobře ve vroucí vodě i v alkoholu. OŠc.

Hydrobia Htm., podčeleď pramének (*Paludinella* Pfeiff.), plžů to bahenkám (*Paludina* Lam.) příbuzných, kteří žijí buď ve slaných aneb aspoň brakických vodách. Skořápka jest malá, špičatě kuželitá; živočich má rohovitě víčko, hlavu v rypák prodlouženou, tykadla nitkovitá a oči při nich na straně vnější. *H. balthica* Nilss., $3,5$ mm vysoká, 2 mm široká, žije při březích moře Baltického blíž ústí řek. Ul.

Hydrocele viz Kýla vodnatá.

Hydrocellulosa, $C_6H_{10}O_5$, vzniká účinkem kyselin minerálních na buničinu (cellulosu). Stačí k tomu prodlení po 12 hodin v kyselině sírové určité hutnoty, 24 hodin v kyselině solné. Jiné slabší kyseliny působí volněji nebo teprve za zvýšené teploty. Též některé roztoky solí (chlóríd zinečnatý, hlinitý) působí podobnou proměnu. Na tvoření se h-sy zakládá se odstranění cellulosu z vlny při výrobě sukna účinkem kyseliny sírové,

chlóridu hlinitého atd. — H. podobá se zevnějškem zcela cellulose, dá se však snadno rozetřítí. Rozpouští se v kyselinách a zvláště snadno v amoniakálním roztoku měďnatém. S h-sou snad jest totožný amyloid, který vzniká, rozpouštíme-li bavlnu v 10 č. zředěné kyseliny sírové (na 3 č. kyseliny i č. vody). Vrchní vrstva papíru pergamentového jest buničina v tento amyloid proměněná. Amyloid barví se jodem na modro jako škrob; odtud jméno jeho. OŠc.

Hydrocephalus (z fec.), vodnatelnost hlavy, přesněji fečeno mozku. Rozeznává se h. externus a internus. Prvější značí hromadění se sera ve prostorách subdurálních a subarachnoideálních, druhý výron syrovatečiny do komor mozkových. Po svém průběhu jest h. prudký nebo vleklý. Prudký pozorován bývá v zápětí akutního zánětu blan mozkových (tuberkulosního i epidemického), někdy při chorobách, které s překážkou cirkulační sloučeny jsou. Vleklý h. jest většinou vrozený. Výjimečně trvá v životě plodovém a jest mocnou překážkou při porodu; častěji začíná se jeviti teprve několik měsíců po zrození dítěte. Poznán bývá snadno z neobvyklého vzrůstu hlavy, která pozvolně nabývá obrovských rozměrů: leb se rozatupuje na místech švů lebečných, zvláště v krajině čelní a záhlavní, a pozbývá pravidelné tvárnosti. Přirozeným následkem jest tlak na mozek, nedostatečný psychický a fyzický vývoj organismu a sešlá výživa. Dítě většinou zhyne, než se dočká prvního roku, a brzkou smrt hlásají křečové záchvaty a stav komatosní. Časem jest postup vleklejší; horšení a zlepšení se střídá, ale posléze přece následuje smrt za příznaků mozkového tlaku (obrný, křečí atd.). Léčení jest beznadějně. Mx.

H. internus jeví se význačným rozšířením komor mozkových, hlavně postranních; nejtypičtějším jest nález u vnitřního vrozeného h-la, který pozorujeme zhusta již u narozených dětí. Lebeční část hlavy bývá značně zvětšena a jest nepoměr mezi ní a částí obličejovou prvním pohledem nápadným. Švy mezi kostmi lebečnými i lupínky (fontanellami) jsou široké, blánité, kosti lebečné následkem toho uvolněné, velmi pohyblivé. Nejvíce ovšem roztažen bývá šev šípový a velký lupínek. Otevřeme-li dutinu lebečnou, překvapí nás zpravidla nález jednoho neb i dvou blánitých vaků, které leží na místě obou polokoulí mozkových a vyplněny jsou čirou tekutinou. Stěna, blána vaku hlavně na temeni bývá velmi jemná, průsvitná, někdy pavučinovitá, obyčejně cevnatá. Jindy postihujeme hlavně drobnohledem: jemnou vrstvu vláken i buněk nervových ve stěně vaku. Na zpodině vaků nalézáme ve většině případů hmotu mozkovou ve tlustší nebo tenčí vrstvě přináležející lalokům čelním a spánkovým a pak ústřední uzliny. Život při vodnatelnosti takového stupně ovšem jest nemožný; mimo to nutno zpravidla pro nepoměr zvětšené hlavičky ku prostoru pánevnímu operaci objem hlavičky zmenšiti, při čemž dítě přichází na zmar.

Vylíčený obraz jest jen výrazem choroby neobvyčejně vyvinuté již v životě vnitroděložním, ale jsou případy h-lu vrozeného, že choroba počíná v posledních měsících života vnitroděložního nebo brzy po porodu dítěte a teprve dále buď nenáhlym způsobem nebo v jednotlivých postupech, mezi nimiž jsou doby klidu, se rozvíjí až do stupně takového, že funkce mozku jest porušena. V těchto případech nalézáme vždy větší nebo menší roztažení komor mozkových, hlavně rohů komorových. Čím větší jsou komory, tím ovšem méně hmoty mozkové. Závity u časně vzniklých případů bývají nečetné, ploché, rýhy mělké. Z vyšetřování drobnohledného vysvitá, že hlavně bílá hmota mozková tlakem trpí. Kora mozková dlouho zachovává se v pravidelném složení. Pleteně žilné v tele chorioidni i v pletech jsou krví naplněny i v samé bláně někdy možno nalézt ztlustěliny vazivové. Vnitřní povlak komor (ependym) zpravidla bývá buď stejnoměrně, nebo zrnitě a ostrůvkovitě ztlustěn. Lebka hydrocephalika bývá veliká, kosti lebečné dlouho zůstávají odděleny švy blanitými, jež uzavírají se pozdě a to obvyčejně četnými sesamskými kostmi. Jsou však i případy h-lu vrozeného, kde tvar lebky zůstává normálním, nebo kde dokonce předčasným srůstem kostí lebka patrně jest menší.

Příčina h-lu vnitřního vrozeného jest v podstatě neznáma. Některé případy uváděny jsou ve spojení s chronickým alkoholismem, se syfilidou rodičů; jinde zřejmě jest dědičná dispozice. Rovněž o povaze choroby málo jest známo; tolik asi jisto, že h. podmíněn jest výstupem tekutiny krevní z cévní pleteně plexů a tely chorioidni. Někdy nalézá se srůst tely chorioidni s lžky optickými, a tu snad mohli bychom stavěním se krve v žilních pleteních vysvětliti vznik některých případů.

H. vnitřní získaný na rozdíl od vrozeného není chorobou samostatnou, nýbrž bývá výsledkem různých předchozích chorob mozku i plen, především prudkého i vleklého zánětu plen měkkých, hlavně na zpodině mozku. Jindy vyvíjí se z venostasy nebo přitísnění velké žíly Galénovy nádorem.

Konečně známy jsou případy t. zv. h. ex vacuo. Při atrofii mozku u dospělého člověka úbytek hmoty mozkové nahrazuje se někdy tím, že komory příslušné se rozšiřují a tekutinou vyplňují. Ale častěji za těchto okolností vyvíjí se vedle pachymeningity internae haemorrhagicae h. externus, vodnatelost mozková vnější. Mezi blanou pavučinovitou a omezenicí hromadí se totiž s postupem atrofie mozkové víc a více tekutiny vystouplé z cev krevních, zejména v rozšířených ryhách mezi závity ztenčenými. Také ve všech téměř případech, kde i jen určitý okřesek ohraničený povrchu mozkového přichází na zmar, zaujímá tekutina pod plenou pavučinovitou místo rozrušené tkani. Viz Porencephalia, Encephalomalacia, Sclerosis cerebri. *Kml.*

H. vrozený viz Hlava str. 343.

Hydrocoerulignon, $C_{16}H_{18}O_6$, jest dle složení svého $(CH_3 \cdot O)_2 \cdot C_6H_2 \cdot C_6H_2 \cdot (OH)_2$

tetramethylétherem příslušného fénolu šestinásobného. Východiskem úpravy jeho jest coerulignon, $CH_3O \cdot C_6H_{10} \cdot OH$, obsažený ve frakcích dehtu bukového dřeva nad 240° vroucích. Tento jest kapalina při 240° vroucí, při 15° hutná 1'056, s vodou a aetherem se mísíci a skýtá redukčními prostředky h., krystalky to při 190° tající, těžko rozpustné ve vodě a v aetheru, lépe u vroucím alkoholu. *OŠc.*

Hydrocorallinae [-okoralí-], podřád slímýšů (*Hydroidea*) dříve ke korálům kladený,

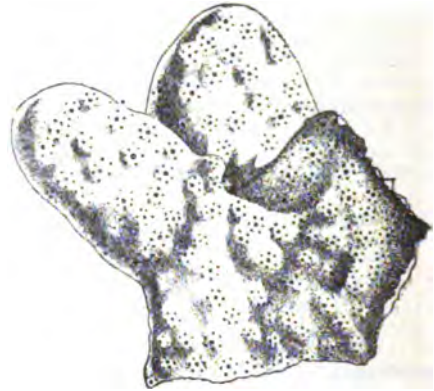

C. 1863. Hydrocorallinae: *Millepora nodosa*.

Část trau vápenitého (coenostem) krátce zvětš., s většimi otvory pro polypy živné a s menšími otvory pro polypy chápavé.

O jehož pravé povaze rozhodla nověji hlavně badání Moseleyova na základě materiálu výpravou Challengeru nashromážděného. Živočichové sem náležející žijí v trsech podobných trsům korálovým. Základ trsů tvoří síť (hydrophyton) mezi sebou souvislých kanálů, skládajících se z vrstvy svrchní (ektoderm) a zpodní (entoderm, pigmentovaný) a uložených v hmotě vápené (coenostem) vyloučené vrstvou svrchní. Povrch základu tvoří jedině vrstva svrchní, jež vykládá i dutiny vchlípené z povrchu do základu. V dutinách těchto sedínamoze zadržitelni polypi, jichž dutina tělní souvisí s dutinou kanálů síť.



C. 1864. Hydrocorallinae: *Millepora nodosa*.

Kolmý řez vápenitým trsem (zvětš.) ukazující dutinu c pro polypa živného, rozdělenou příčnými stěnami (tabulae).

a chápavi čili dactylozooidy, sedící v dutinách zvaných dactylopori. Živní polypi mají ústa s dutinou zaživací, u čeledi *Milleporidae* jsou válcovité a mají kruh tykadél (4

až 6) na konci paličkovitě zdufených, u čel. *Stylasteridae* jsou buď válcovití a mají kruh tykadél (4 až 12), nebo jsou láhvicovitě podobny a bez tykadél (rody *Cryptohelia*, *Astylos*). Chápaví polypí jsou bez úst, v čel. *Milleporidae* jsou nitkovití a mají neurčitý počet nepravidelně seřazených, paličkovitě na konci zdufelých tykadél, u čel. *Stylasteridae* jsou dlouze kuželovitě podoby a nemají tykadél. U rodů *Labiopora* a *Spinipora* též čeledi jsou ještě dvojí: dlouzí a kratší. Stěna tělní polypů tvořena jest z vrstvy svrchní a zpodní a má zřetelně vyvinuté svalstvo. V povrchové vrstvě základu trsového i v povrchové vrstvě polypů uloženy jsou, často ve skupinách, buňky žáhavé, jež u čel.

Milleporidae jsou dvojí struktury, u čeledi *Stylasteridae* jediné struktury, však větší a menší. U čeledi prvnější a některých zástupců *Stylasterid* bývá toliko povrchní část trsu živoucí, jinak bývá celý trs živoucím. Trsy tvoří buď povlaky nebo jsou stromovité, někdy přecházejí do vějířovitého tvaru. Dutiny pro polypy jsou buď na celém povrchu trsu, nebo jen na jedné straně (u vějířovitých trsů) neb v řadách po stranách větví trsových. Vzájemné postavení dutin živých polypů jest rozmanité. Buď oboje dutiny jsou na povrchu nepravidelně roztroušeny (u mnohých zástupců *Milleporid* i *Stylasterid*) nebo otvory (menší) pro polypy chápavé seřazené jsou kolem středního (většího) otvoru pro jediného polypa živného (u některých zástupců *Milleporid*). Konečně u rodů *Allopora*, *Stenohelia*, *Stylaster*, *Conopora*, *Cryptohelia* a *Astylos* v čel. *Stylasterid* jsou polypí obojí ve společných dutinách. Střed každé takové dutiny zaujímá polyp živný, obvodovou část zaujímá více polypů chápavých oddělených od sebe přehrádkami (pseudosepta) napodobujícími přehrádky kalichů korálových. V čel. *Milleporid* a u rodů *Sporadopora* a *Pliobothrus* z čel. *Stylasterid* jsou dutiny polypů rozděleny přehrádkami nad sebou se opakujícími (tabulae), dutiny polypů živných a někdy i chápavých v čel. *Stylasterid* na dně bývají opatřeny kuželovitým výčnělkem vápenným, na němž polypí sedí. U rodů *Errina*, *Labiopora*, *Spinipora* jsou dutiny pro chápavé polypy prodlouženy ve žlábkovité výběžky vyčnívající z povrchu trsového, u rodu *Cryptohelia* ústí dutin pro polypy živné opatřeno jest vápenným víčkem. Poměry pohlavní známe u čel. *Stylasterid*. Trsy jsou tu odděleného pohlaví, žlázy pohlavní vyvinuty jsou ve vracích (gonangia) umístěných ve zvláštních dutinách v trsu, v t. zv. ampullách. V ampullách samčích bývá více pupenů pohlavních (gonophory), v samičích buď více nebo jediný. Oplozené vajíčko ještě v ampulle rozvíjí se v larvu shodnou s larvou slímýšů (planula). Trsy rostou pučením. H. jsou obyvateli moří, žijíce hlavně v hloubkách, zástupci čel. *Milleporidae* účastní se na tvoření útesů korálových, živé jich trsy vyznačují se značnou žahavostí. Vyhnulé tvary příbuzné nyní žijícím vyskytují se teprve v mladších útvarech (na př. vyhnulý rod čel. *Milleporid*, *Porosphaera* Steinm., ve svrchní křídě, zástupci rodu *Millepora* a čel. *Stylasterid* v třetihorách).

Celou skupinu dělíme na dvě čeledi, *Milleporidae* a *Stylasteridae*; zahrnují 13 rodů a více než 50 druhů. Čel. *Milleporid* zahrnuje jediný rod *Millepora* L. s četnými druhy (na př. *M. dichotoma* Forsk. z moře Rudého, *M. alcornis* L. z moře Západoindického). Čel. *Stylasteridae* zahrnuje rody *Stylaster* Gray (na př. *St. roseus* z vých. břehů amerických), *Distichopora* Lam. (na př. *D. violacea* Lam. z moří Východoindického a australských), *Sporadopora* Moseley, *Pliobothrus* Pourtales, *Errina* Gray, *Labiopora* Moseley, *Spinipora* Moseley, *Allopora* Ehrenberg, *Stenohelia* Saville Kent, *Conopora* Moseley, *Astylos* Moseley, *Cryptohelia* Milne-Edwards et Haime. Srv. H. N. Moseley, Report on certain Hydroid, Alcyonarian and Madreporarian Corals. Re-

Č. 1865. Hydrocollarinae: Astylos subviridis.

Část trsu vápenitého (v přiroz. vel.) ukazující společné dutiny polypů živých a chápavých.

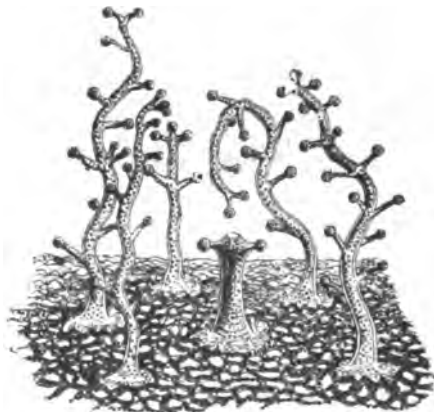

Č. 1866. Hydrocorallinae: Část trsu se skupinou vychlípených polypů u *Millepora nodosa*; uprostřed polyp živý, kolem polypí chápaví.

port on the scientific results of the Voyage of H. M. S. Challenger, Zoology, Vol. II. (1881). Šc.

Hydrocorisae [-oko-] Latr. (*Cryptocerata* Fieb.), ploštice vodní, náležejí do oddilu

Heteroptera Latr., hmyzu polokřídleho; mají tykadla kratší hlavy, pod očima ukrytá, 3- až 4členná; nohy opatřeny jsou brvami plovacími; žijí ve vodě. Čítáme sem 4 čeledi: 1. *Nauco-*

chápavé a chodidla vesměs 1členná; na konci zadečku jsou dychací rourky. 3. *Notonectidae*, znakoplavky, mají sosák volný, členěný; přední nohy tvaru obyčejného s chodidly

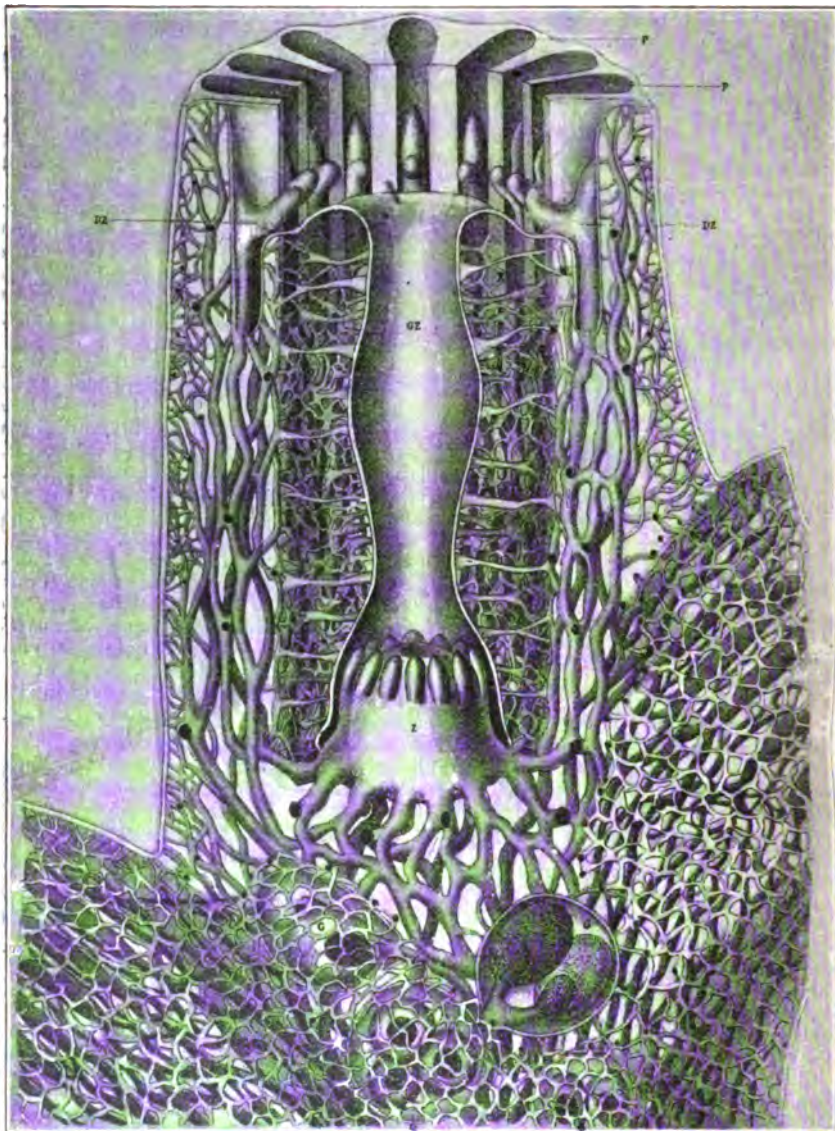

Č. 1867. Hydrocorallinae: řez částí trsu odvápnatého u *Allopora profunda* Mos. (zvětš.).

z polyp živný; g dutina pro polypa živného; d; polypů chápaví; p dutiny pro polypů chápavé, oddělené příčnými stěnami (pseudosepta); g dutiny (ampullae) pro pohlavní vaky (gonangia) s pupeny pohlavními.

ridae, vodní včely se sosákem volným, členěným, tykadla 4člennými, předními nohama chápavými, s chodidly středními i zadními 2člennými a bez rourek dychacích na zadečku. 2. *Nepidae*, spleštule, mají sosák volný, členěný, tykadla 3členná, přední nohy

2člennými; zadní holeně a chodidla jsou rozšířená a silně obrvená. 4. *Corisidae*, klešťanky, mají sosák ukrytý nečleněný, chodidla předních noh 1členná, rozšířená. *Krk.*

Hydrocotyle [-oko-] L., pupečník, rod rostlin z řádu okoličnatých (*Umbellifera*).

Juss.) a skupiny s bílkem plochým, zahrnuje malé, poléhavé nebo vystupavé bylinky, řídčeji polokvěté s listy nedělenými a dlanitými, někdy i prstnatě dělenými. Jednoduché okolíky jsou nezřetelné, hroznu nebo strboulu podobné, obal chudolistý nebo žádný. Kalich jest nezřetelný, korunní plátky malé, bílé nebo červenavé, plod silně se stran smačklý, nažky nezřetelné zebřinaté s žebry nitovitými, někdy nezřetelné olejně chodbičky majícími. Zná se na 70 druhů, zvláště v krajinách tropických, na bažinách domácích, z nichž v celé skoro Evropě a také u nás v Čechách roste pupečník obecný (*H. vulgaris* L.). Bylina nepatrná, vytrvalá s lodyhovými plazivou, kořenující, na níž jsou nápadně, dlouze řapíkaté, štítkovité, okrouhlé a vroubkovaně laločnaté listy a sotva jako polovina řapíku dlouhé stopky, zakončené okoličkem chudokvětým (3—6květým). Kvete v červenci a srpnu. Prudce jedovatá bylina tato byla někdy officinální; ovce mají požití i moč krvavou. Vs.

Hydrodictyon [-ikt-], vodní síť, paměťhodný rod nižších řas zelených (*Chlorophyceae*) a hlavní zástupce řádu *Hydrodictyales*, kam náleží ještě rody: *Pediastrum*, *Sorastrum* a *Coelastrum*. Tyto výhradně sladkovodní řasy tvoří kulovité, terčovité nebo síťovité kolonie (coenobie) buněčné, jež vznikají tím, že původně volně a nahé buňky rozplazovací uvnitř mateřské buňky zvláštním způsobem k sobě se přiloží a spolu srostou. *H. utriculatum* (vodní síť obecná), jediný zástupce rodu *H.*, tvoří kolonie v podobě rozsáhlých, až 30 cm dlouhých, kol dokola uzavřených, síťovitě prolaminovaných vaků. Stěna těchto vaků skládá se z jediné vrstvy četných válcovitých buněk, které jenom svými konci souvisí, ale jinak mezi sebou nechávají čtyř- až šestihrané mezery. Nepohlavní rozplazování děje se tím, že plasmatický obsah některých buněk válcovitých se rozpadá ve množství (7000—20.000) vířivých buněk, které za krátko trati pohyb a uvnitř blány mateřské buňky sestávají se v novou miniaturní síť. Tato se vybavuje, když se byla stěna mateřské buňky zrušila, a normální velikosti dospívá jenom tím, že drobounké buňky její mnohonásobně vzrostou. Za určitých okolností, které též umělým způsobem přivoditi lze (dle pokusův Klebse), rozplazuje se rostlina pohlavně. V jednotlivých buňkách vespělých vytvoří se totiž ještě větší počet (30.000—100.000) vířivých výtrusů, menších, nežli jsou ony vegetativní, jež vyrostou se postranním otvorem z mateřské buňky a v okolní vodě po dvou, třech (až i šesti) navzájem se snoubí. Výsledkem této kopulace jsou malé, zelené, blanou obdané buničky-zygospóry, které po mnoho neděl zvolna rostou, až konečně vyklíčí, při čemž vnější vrstva jejich blány se roztrhne a vnitřní rosolovitě zhubtelá, s obsahem rozděleným ve dva až pět dosti velkých, pohyblivých výtrusů vyklene se z části ven. Zoospóry buď setrvávají v rosolovitém obalu nebo vystoupí z něho, načež obklopí se blanou a zvolna vyrůstají

v mnohostěnné buňky s vyniklými hranami a rohy, t. zv. polyedry. Obsah každého polyedru se rozděluje ve 200 až 300 vířivých buněk a vystupuje v rosolovém obalu (vnitřní rosolovitě nabubřelé vrstvě stěny) z roztržené vnější stěny. Známy způsobem pak sestává se zoospóry v drobnou síť, která při svém dalším vzrůstu konečně z rosolovitého obalu se osvobodí. Z dospělých takto sítí, složené jen ze dvou až tří set buněk, povstávají nepohlavním množním opět ony rozsáhlé kolonie o 7000 až 20.000 buňkách. Vodní síť obecná vyskytuje se nepříliš často v stojatých nebo volně plynoucích vodách našich, při čemž někdy celé těně naplňuje. Rozšířena jest po celé Evropě a Sev. Americe. lč.

Hydrodromiol viz *Hydrometridae*.

Hydrodynamika (z řec.) viz *Hydromechanika*.

Hydroextracteur [-aktér], stroj, na němž provádí se sušení tkanin barvených. H-y skládají se ze z koncentrických měděných válců dutých, z nichž vnitřní má dírkanou stěnu a opatřen jest nahofe okrajem; vnější slouží k zachycení vody, jež se vytlačí z tkaniny silou centrifugální, a jest v klidu. Válec vnitřní spočívá dole na vertikálním hřideli a pohybován jest párem třecích kotoučů kuželových. Pohyb od transmisie děje se řemenovým kotoučem, u nových sítí zvláštním parním strojkem. Ubn.

Hydrofobie (z řec.), štítivost vody, je podstatným příznakem vztekliny u psů i u člověka, nesmí se však nijak se vzteklinou ztotožňovati, ježto projevuje se i u jiných nemocí, jež jsou prováděny křečovitým stažením svalstva hltanového, jak se jeví u některých stadii tetanu, zánětu blan mozkových a j.

Hydrofon (řec.), druh telefonu, skládající se z železného zvonu, upevněného pod hladinou mořskou a svrchu opatřeného elastickou deskou, již lze přivésti do chvění. Citlivost její jest tak značná, že, přijde-li loď do kruhu o poloměru as 800 m, již se chvěje nárazem vln lodním šroubem způsobených. Kmitavý pohyb desky přenáší se jakýmsi způsobem — obyčejně elektricky — na přístroj, jenž se nalézá na břehu a jenž pak dává světelná nebo zvuková znamení. H-u užívá se k tomu, by cizí nepřátelské lodi (torpéda a pod.) nemohly se přiblížiti do jistého obvodu, tedy k ochraně rejd, kotvišť, podkopů a j. Po zkouškách provedených r. 1887, jež se dobře osvědčily, zavedeny ve franc. marině. Viz Banaré, *Les collisions en mer* (Paříž, 1889). Ubn.

Hydrofor, dodavač vody, v hasičství stroj, kterým lze vodu z hloubky (do 7 m) ssát i do jiných stříkaček dodávati. Možno sice jako h-u používat i každé stříkačky, jež má ssací přístroj, ale charakteristickými známkami h-ů jsou velký průměr bot (přes 130 mm), co nejmenší tření vody ve stroji, k jehož zmírnění bývá i objem průlivů zvětšen, a snadná přístupnost zámyček. Máme h-y různých soustav, odpovídající různým soustavám stříkaček, vozové i sundavací, se dvěma i o jedné botě,

s botami avisílymi, vodorovnými i nakloněnými, s nádržkou i bez ní. Mem dodávati lze bez velké námahy pumpujících vodu až na 500 m; pokud plníti jest týmž h-em současně nádržky dvou stříkaček, používá se k rozdělení proudu pferosné vidlice, opatřené koutky, ač není-li h. již zřícen jako dvouproutní. Pojmenování h. užívá se v novější době zpravidla jen pro stříkačací stroje bez nádrček. S-1.

Hydroforie slula v Athénách slavnost konaná v anthestériónu (únoru) v pamět potopy Deukaliónovy; souvisela snad se slavností mrtvých 13. anthestériónu, jež tvořila třetí den Anthesterii Chytroi zvaný. Na Aiginé byly h. neb *ἀγὼν ἀμφορίτης* závodním během jinochů, nosoucích amfory vodou naplněné o Delfních, slavnosti to Apollónové. *klk.*

Hydroftalové kyseliny jsou oproti kyselíně ftalové $C_6H_4(CO_2H)_2$ bohatší buď o 2 vodíky: $C_6H_6(CO_2H)_2$, buď o 4 vodíky $C_6H_8(CO_2H)_2$, neb o 6 vodíků $C_6H_{10}(CO_2H)_2$, i slovou pak di-, tetra- neb hexa-h. k. *OŠc.*

Hydrogenium viz Vodík.

Hydrogenium hyperoxydatum (H_2O_2) je čirá, nahouštlá tekutina zvláštního zápachu, jež se s vodou snadno mísí, lehkou se však rozkládá ve vodu a volný kyslík, pročež působí jako silný oxysličovací prostředek. Užívá se jí proto též jako antiseptického prostředku proti hnilobným rozkladům při difterii (2% roztok sodnatý), při čištění a obvazování ran a pod.

Hydrogenisace slove obohacení sloučeniny vodíkem, aniž (z pravidla) při reakci co vystoupí. Účinek takový má v značné míře vodík ve stavu zrodu. Tak přecházejí aldehydy o skupině jednomocné — $C \begin{smallmatrix} O \\ \diagup \\ H \end{smallmatrix}$ hydrogenisací v primární alkoholy o skupině — $C \begin{smallmatrix} H \\ \diagup \\ OH \end{smallmatrix}$. Vazby vícenásobné se uvolňují: acetylen $CH \equiv CH$, přechází v ethylen $CH_2 = CH_2$ (a dříve vodíku). Jindy vodík vyjímá ze sloučeniny z prvu kyslík (ba i prvek halový) a vstupuje pak na jeho místo. Tu mluvíme z pravidla o redukci (v. t.). Viz též Hydridy. *OŠc.*

Hydrografický papír, obyčejný psací papír, připravený tím způsobem, že se namočí do roztoku červ. krevní soli nebo duběnkového odvaru, načež se usuší a posype jemně rozetřeným kalcinovaným síranem železnatým. Píše-li se na h-kém p-u čistou vodou, objeví se černé nebo modré tahy. Je patrné, že třeba takový papír chrániti před všelikou vlhkostí.

Hydrografie (z řec.) viz Deštopis a Vodopis.

Hydrocharis *Morsus ranae* L., vodanka žabí, vytrvalá bylina vodní z řádu *Hydrocharitaceae*. Lodyha slabá, výběžkatá, na zkrácených odstavcích svazek listů a květenství vyhánějící a zde kofenující. Listy dlouze řapíkaté, hluboce srdčité, na vodě vzplývavé, přikrouhlé, zelené, lysé a lesklé. Květy dvojdomé, samčí obyčejně po 3 ze společného

dvojlistého toulu vyniklé, dlouze stopkaté, samičí jednotlivé, z toulu jednodlistého. Květy nad hladinu vodní vynořené. Zevní 3 listky okvětní zelené, kalichovité, vnitřní velké, široké, celé, bíle korunovité. V samčím květu z trojčetné kruhy tyčinek dvoupytlíčných, jeden jednoplytlíčný a 1—2 kruhy šupinkovitých staminodií. Všechny kruhy střídávě a často tyčinky za sebou stojící více méně nitkami spolu srostlé. V samčím květu mají korunní plátky na basi medové žlázy, pak podvojené tři staminodie, spodní semenník s 6 dvojklanými bliznami. Semenník je šestipouzdrý (ale pferádky v prostřededohromady nesrůstají), pouzder mnohosmenných. Plod kulovitá bobule, jež se pak nepravidelně roztrhává. Kvete v červenci a srpnu. Roste v čistých, tichých vodách, tůních a zátokách v Evropě a Asii, v Čechách hlavně v Polabí a rybnických krajích. Vodanka se rozmnožuje hlavně vegetativně pupeny, jež tvoří se na výběžcích, na zimu se utrhuje od ostatní rostliny a odpočívá ve vodě přes zimu; na jaře počnou vzrůstati v novou rostlinu. *Vsky.*

Hydrocharitaceae, vodankovitě, řád rostlin jednoděložných. Byliny ve vodách sladkých nebo slaných ponořené nebo vzplývavé, celkem dosti nestejněho vzezření. Listy různé podoby, ale často čárkovité, v úžlabí se šupinkami. Květy s okvětním buď nepatrným nebo velkým úhledným, zevním kalichovitým, vnitřním korunovitým, obojím trojčetným, buď jednotlivé, buď v květenství shloubené a v toulec srostlými listeny v miádí obalené, pravidelné, různopohlavné (řídce obojaké). Tyčinky v 1—5 kruzích, z nichž často vnitřní přeměněny v šupinkovité staminodie. Semenník spodní, z 2—15 srostlých plodolistů složený, 1—vícepouzdrý, s velkými, někdy klanými, nástěnnými semenecmi. Blizen tolik co plodolistů, často rozeklaných. Semena četná, bezbílčná. Plod bobulovitý nebo tobolekovitý, obyčejně nepravidelně se otvírající. — H. jsou v ohledu biologickém dosti zajímavé. Zúrodnování pohlavní jest u nich často velmi vzácné a nahrazeno bývá rozmnožováním vegetativním a to mnohdy velice vydatným (*Elodea*). Rozšířeny jsou ve vodách všech zemí v teplém a mírném pásmu a mnohé z nich obývají největší díl světa (*Vallisneria*, *Elodea*, *Hydrilla*). Přibuznost jejich s jinými řády jednoděložnými jest dosti skrovná, takže se zdá, že jsou řádem původu starého. Nejspíše lze je srovnávati s řády *Butomaceae* a *Alismaceae*. Čítá se asi 30 druhů, jež rozdělují se dle rodů následovně: A) *Stratiotidaeae* (semenník 6pouzdrý, blizen 6 dvojklaných, osa lodyhy zkrácená, proto listy v řízce nahloučeny) s rody: *Stratiotes*, *Ottelia*, *Boottia*, *Hydromystria*, *Limnobiaum*, *Hydrocharis*. B) *Hydrilleae* (semenník jednopouzdrý, blizeny 3, lodyha prodloužená, s přeslenatými listy) s rody: *Elodea*, *Hydrilla*. C) *Vallisnerieae* (jako před., ale listy čárkovité na zkrácené lodyze nahloučeny) s rody: *Vallisneria*, *Blyxa*. *Vsky.*

Hydrochelidon, rybák, rod racků se zobákem štíhlým, se stran smačknutým, významný hlavně tím, že blány plovací jsou skoro do polovice hluboce vykrojeny a v létě vezpod barvy černé; nozdry v první třetině položené jsou vzdáleny od pírek čelních. Ze 12 druhů, více teplejším a horským krajinám přináležejících, vyskytají se u nás: *H. hybrida*, rybák bahenní, hlavy na temeni a v týle černé, na lících bílé, nahoře peří popelavého. Domovem jest v jižnější Evropě. Délka těla 28 cm. *H. leoptera*, r. bělokřídilý, peří po těle černé. Křídla na obě, pak ocas a krycí péra bílé. Délka 27 cm. *H. fessipes*, r. černý, peří černého, na hřbetě popelavého, délky 26 cm, zdržuje se na pobřeží a kol větších vod po celé Evropě; hnízdí se častěji i na větších rybnících v Čechách. Bše.

Hydrochinolin (C_9H_9N), vzniká, působí-li prostředky redukční v chinolin (v. t.). Bez-
OŠc.
tvarý prášek při 161° tající.

Hydrochinon, $C_6H_4O_2$, jest jeden ze tří dihydroxybenzolů (para), $C_6H_4(OH)_2$. Ač různými chemickými cestami vzniká, na př. suchou destilací kyseliny chinové, upravuje se obyčejně redukcí chinonu, $C_6H_5O_2$, v jehož čerstvý roztok právě z anilinu upravený zavádíme plynný kyslíčnick sířičitý. Z filtrátu vytřepeme h. aetherem. Jsou to bezbarvé hranoly hexagonálně při 169° tající. Vedle této stabilní formy krystalické vzniká druhá forma labilní sublimací, jakožto krystally jednodlonné. *H.* je rozpustný ve vodě, v alkoholu i v aetheru. Jest prostředkem redukujícím, odtud používání jeho ve fotografii k tak zvaným vývojkám. Okysličen poskytuje chinon (v. t.). OŠc.

Hydrochloridy viz Chlórhydráty.

Hydrochoerus capybara Erxl., plavoun veliký, kapybara, hladovec z čeledi morčat (*Subungulata*), jediný druh svého rodu (*H. Briss.*), tím památný, že jest všech recentních hladovců největším. Dorůstá nemotorné, zavalité tělo jeho délky i větší jednoho m, výšky v plecích as 50 cm a váhy 50 kg. Podivná, vysoká a nahoře dosti široká hlava prodloužena jest do předu v tupý čenich; svrchní pysk není na předu rozpoltěn, oči jsou veliké, boltce kratké. Ve chrupu má řezací zuby (*i*) 1, třenových zubů (*m*) 1. Řezací zuby mají šířku až 2 cm a v předu širokou, mělkou rýhu podélnou; hofejší třenové zuby jsou dosti daleko v před posunuty a poslední hofejší i dolejší stolička jest všech ostatních největší. Na předních nohách má kapybara po 4, na trochu delších zadních po 3 prstech, vesměs silnými drápy opatřených a krátkými plovacími blankami spojených; tlapy jsou lysé. Ocasu nemá; na zadní části trupu činí kůže podlouhlý záhyb, v němž jest řit i s vnějšími piemenidly ukryta. Hrubá, řidká srst má barvu hnědou, poněkud narudlou nebo málo načoulou; jen kniry na čenichu jsou černy. Plavoun žije v severní polo-
přebývá po párech anebo ve tlupách v končinách bažinatých a ve vlhkých lesích, u řek,

jezer a močálů. Děr si nehrabe. Chodí jen zvolna a váhavě, ale obratně plove a potápí se, zejména hrozí-li mu nebezpečí. Indiáni ho loví jednak ze zábavy, jednak i pro tučné maso; jest také obliíbenou kořistí jaguarův. Sám se živi rostlinami vodními a bahními, ohryzuje kůru stromů a také v polích s cukrovou třtinou a j. mnoho škody natropí. Br.

Hydroidea viz Slimýši.

Hydrojektor (fec.-lat.), dvojitá hydro-
netta (v. t.), opatřená válcovitým větrníkem. Dvojitá činnost dosažena je rozdělením pístu ve dvě komory, z nichž jedna spojena je s rourou ssací, druhá a výpustnou, a to tak, že obě roury jsou současně i táhly pístu. Samočinným šoupátkem spojuje se komora první střídavě s prostorem boty pod pístem a nad pístem a současně komora druhá opačně. Tím vniká při pohybu pístu směrem k výpusti — lépe řečeno při pohybu boty ku straně ssavé — voda ssavou rourou a komorou první do prostoru pod pístem a současně tlačí se voda, nad pístem se nalézající, komorou druhou do roury výpustné a dále do větrníku; při pohybu opačném protéká voda z roury ssací první komorou do prostoru nad pístem, a zatím voda z prostoru pod pístem vtačována jest komorou druhou do výpustné roury. Vynálezce h-u, Karel Gust. Mueller v Charlestonu (Již. Karolina), sestrojil h. ruční a h. šlapací; jeden ani druhý nedoznal však v hasičství valného rozšíření. S-I.

Hydrokarbostyryl, C_9H_9NO , jest jakýsi anhydrid kyseliny orthoami-ohydroksofocové, $C_9H_{11}NO_2$. Hranolky při 160° tající, snadno rozpustné jen v alkoholu a v aetheru. OŠc.

Hydrokarotin, $C_{40}H_{56}O$?, obsažen jest v malém množství vedle karotinu v mrkvi, odkud ho lze připravit. Monoklinické lupénky při 137° tající, snadno rozpustné v horkém alkoholu. OŠc.

Hydrokávová kyselina, $C_9H_9O_4$, čili (OH), C_9H_7 , $[CH_2]_3$, CO_2H , vzniká redukcí kávové kys. Krystally ve vodě rozpustné. Roztoky se barví chlórídem železitým zeleně. OŠc.

Hydrokotarnin, ($C_{12}H_{17}NO_3$), H_2O , jest alkaloid obsažen v opiu. Vzniká, redukuje-
me-li kotarnin nebo narkotin zinkem a kyselinou solnou. Hranolky nad 50° tající, rozpustné v alkoholu, aetheru, benzolu i v chlórformu. Okysličen mění se zpět v kotarnin (v. t.). OŠc.

Hydrokumarová kyselina, též meliloto-
vá kysel. (ortho-), $C_9H_7O_3$ či rozvedeně HO , C_9H_7 , $[CH_2]_3$, CO_2H , jest obsažena v komonici (*Melilotus officinalis*), výhodně se však připraví z kumarinu — nebo z kumarové kyseliny — vodíkem ve stavu zrodu. Krystalky při 82° tající, rozpustné ve vodě, v alkoholu i aetheru. Jiná kyselina téhož hrubého složení (para-) vyskytuje se normálně v moči lidské a vzniká mimo to hnitím tyrosinu i masa vřbec. Rozpouští se v týchž rozpustidlech jako předešlá, taje však až teprve při 128°. OŠc.

Hydrolat (z fec.) jest dle franc. farmakopoe vodnatý destillát jmenovitě aromati-

ckých bylin a připravuje se hlavně z čerstvých součástek rostlinných, z květů, listů nebo kofinků, dle toho, jak jsou v rostlině účinné látky rozděleny, jindy též i ze sušených drog, jež se však musí před destilací přiměřenou dobu namáčet. V jiných farmakopoeích jsou h-y nahrazeny výtažky vodnými nebo lihovými. Prvé stopy jejich nacházejí se již u arabských lékařů v XI. stol.

Hydrolea L., lepice, rostlinný rod řádu trubkokvětých (*Tubiflorae*, čeledi lepicovitých (*Hydroleaceae*), lišící se od přibuzných svlačcovitých (*Convolvulaceae*) hlavně semeníci vzniklými ze stlouplých neúplných zlaločných příhrádek. H. obsahuje jednotlivé šťavnaté, často hořké a lepkavé byliny nebo polokfe s listy roztroušenými bez palistů a s květy pravidelnými, obojakými, kalicha 5dílného, huňatého, koruny kolovito-zvonkovité o kratinké trubce, k níž jest ve-tknuto 5 u zpodiny kosočtverečně rozšířených tyčinek se zkrivenými, podél pukajícími váhavyými prašníky. Semenník o 2—3 rozkročených čnělkách s tupými bliznami uzrává v tobolku 2—3pouzdrů, kalichem obklíčenou, drobnosemennou. H. roste dílem v Americe tropické, na př. H. *spinosa* L., l. trnatá, a H. *dichotoma* R. a P., l. vidličnatá, dílem v Severní, jako H. *quadri-valvis* Walt, l. čtyřchlopná, dílem ve Vých. Indii (H. *zeylanica* Vahl) a v Číně (H. *inermis* Lour, l. bezbranná). Květy jednotlivých druhů jsou buď jednotlivé nebo ve hroznech nebo v konečných vrcholících. *Děd.*

Hydrologie (z řec.), nauka o vodě vůbec a o vodách minerálních zvláště.

Hydrologium (z řec.), vodní hodiny.

Hydrolyse slove obecně reakce, kde se molekula složitá štěpí v molekuly jednodušší tak, že formálně vysvětliti lze reakci působením jedné nebo více molekul vody. Ve skutečnosti zřídka kdy stačí přítomnost pouhé vody; obvykle zředěné kyseliny neb alkalie nebo dokonce fermenty provádějí h-si. Nejčastěji se sledujeme s ní v řadě uhlohydrátů a glykosidů. Uhlohydraty složitě, na př. cukry bisacharidy, štěpí se v složky jednodušší. Na př. cukr mléčný (laktosa) štěpí se v cukry glukosu a galaktosu

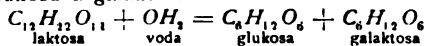

Trisacharid raffinosa, $C_{18}H_{32}O_{16}$, přijímá z mol. vody a štěpí se ve fruktosu, galaktosu a v glukosu (vesměs o vzorcích $C_6H_{12}O_6$). H. cukru třtinového slove obyčejně *inverse* (v. t.). (Glykosidy hydrolysuji se v cukr a látku jednodušší. Přítomná kyselina nebo ferment se reakce zdánlivě neúčastní. Z rychlosti, kterou jednotlivé kyseliny za stejných podmínek h-si provádějí, souditi lze na reaktivnost kyselin vůbec. *OŠc.*

Hydromanie (z řec.), přemrštěné pití vody, zvláště za účelem léčby.

Hydromantie (řec.), věštění z vody.

Hydromedusae viz Sli mýši.

Hydromechanika (z řec.), též hydraulika, díl mechaniky, nauka o rovnováze (hy-

drostatika) a pohybu (hydrodynamika) těles tekutých. V novější době zahrnuje v sobě h. mechaniku těles kapalných i plynných, tak že také mechanická theorie tepla tvoří část h-ky. Viz Mechanika.

Hydromel (řec.-lat.), medovina. H. *infantum*. dětský med, směs vídeňského nápoje (*Aqua laxat. Viennensis*) se šťavou mannovou v poměru 1 : 3. Užívá se ho v lékařství jako mírného projimadla. *Šnk.*

Hydromellithová kyselina, $C_3H_2O_3$, čili $C_3H_4(CO_2H)_2$, vzniká redukcí kyseliny mellithové v prostředí ammoniakálním. Jest to nezfetelně krystalická rychle vlnoucí hmota. *OŠc.*

Hydrometalloplastie (z řec.) v. Hydroplastie.

Hydrometallurgie (z řec.), dobývání kovů na mokré cestě.

Hydrometeory (z řec.), úkazy v ovzduší naší země povstale kondensaci vodních par: rosa, jíní, mlha, mraky, déšť, sníh, krupice, kroupy. *Fka.*

Hydrometr, přístroj k stanovení rychlosti vodotoku přirozeného neb umělého. Velmi užívané jest Woltmannovo čili hydro-metrické křídlo. Vlastní aparát na tyči upevněný skládá se ze 2 křidel v úhlu 45° k ose skloněných a počítadla, jež udává 100, po případě 1000 obrátek. Křídlo ponoří se ve směru proudu do vodotoku na tom místě, jehož rychlost chceme konstatovati; tlakem vody křídla uvedou se v rotační pohyb a počet obrátek vykonaný za dobu trvání pokusu odečte se na počítadle. Z tohoto počtu určí se pak rychlost relací tvaru $u = \alpha + \beta \cdot n$, kde u značí rychlost proudu, n počet obrátek. α a β konstanty stanovené pokusem ve vodotoku o známé rychlosti. Přístroj ten nehodí se pro velké rychlosti a malé hloubky; tam jest na místě přístroj Darcy-ho (v. t.). Těmito h-y určuje se rychlost proudová na určitém místě vodotoku. — K h-ům, jež stanoví průměrnou rychlost po délce určité trati vodní, náleží plavák a plavací tyč. Při měření s těmito h-y třeba vyvoliti část řečiště co možno přímou a pravidelnou o přibližně konstantním profilu průtokovém v délce asi 100 i více m. Do proudu se hodí plavák (dřevo, uzavřená láhev, dutá koule) a pozoruje se doba průchodu mezi oběma krajními profily; pak

střední rychlost povrchová $u_s = \frac{s}{t}$, kde s je

vzdálení profilů, t doba průchodu. Jiný způsob jest plavací hůl (Cabeova tyč, v. t.), t. j. dřevěná tyč po konci zatížená, tak že plove asi v hloubce 0,9 proudu. Pochod jest úplně stejný jako u plaváku; rozdíl jest ten, že zde se udává průměrná rychlost ve vertikále. — Ve všech těchto případech děje se pozorování několikrát, aby výsledek byl přesnější, a ze stanovených hodnot vezme se pak arithmetický střed jako rychlost, s níž se počítá. — H-y, jimiž měří se množství spotřebované vody v městském potrubí, viz Hydro-metrie. *Ubn.*

Hydrometra (z fec.), zadrženi hlenovitých výměsků v děloze, podmíněné srostlím čili zátvorem (atresii) zevní branky děložní. Viz Děloha II.

Hydrometridae Lap. (*Hydrodromic* Burm.), vodoměrky, jest čeleď ploštic z emňích (*Geocorisae*). Sosák sahá až na předoprsí, jest těsně přitisklý, ale neleží ve žlábků; drápky jsou malé zasazené ve výkroju před koncem chodidla; krovky, jsou-li vyvinuty, jsou stejnoměrné, bez blanky. Běhají rychle po hladině vodní a živí se hmyzem. *Hydrometra* Latr. (*Limnobates* Burm.) má nohy dlouhé, tenké, přední málo kratší a ne silnější; hlava jest velmi dlouhá, vředu rozšířená a smačklá; kulovité oči stojí po stranách, asi při prostředku; chodidla jsou zčelenná. *H. stagnorum* L., 12 mm dl., čárkovitá, černohnědá; hlava jest as $\frac{1}{4}$ těla dlouhá. Žije na kraji rybníků v rákosí. Kpk.

Hydrometrie, nauka o měřických pracích, konaných na vodotocích přirozených (řekách, potocích) neb umělých (aqueductech, vantrokách, potrubí vodním a pod.). Práce hydrometrické jsou různé a spadají do různých odborů. Hydrometrické práce geodetické jsou na př. mapování řeky a jejího povodí, stanovení hloubky a spádu dna řeky, sestrojení příčných a podélných profilů. Do stavitelství vodního náleží stanovení množství vody protékající profilem určitým za jednotku času i sek. (t. zv. množství průtokové, určení rychlosti a síly vodního proudu). — Mapování řek provádí se měřickým stolem nebo tachymetricky. Má se připojit na místní trigonometrickou síť katastrální. Mapováním zhotoví se pak situace toku potoka nebo řeky se všemi potřebnými detaily. Rozeznáváme dle měřítka přehledné, zvláštní a podrobné mapy vodních toků. Měřítka 1 : 10.000 a po případě 1 : 1000. Pracuje se pokud možno při nízkém stavu vody, zakreslí se břehy a udá se stav střední vody, jakož i hranice inundačního obvodu. Poměry výškové a spád hladiny vodní a dna stanoví se obvyklým geometrickým nivellováním. Současně stanoví se výšky pevných bodů podél toku, jakož připojí se vodní normály k tomuto nivellementu. V mapách vodních udán býti má směr proudu; jest to směr v nejhlubším místě řeky kolmo vedený na příčný profil. Směr proudu je důležité pro plavbu. Vyžaduje pak, aby stanoveny byly příčné profily řeky. Tyto jsou udány dvěma dřívě stanovenými body, jejichž výška též byla určena. Od napjaté šňůry, na které vyznačeny jsou délky na př. v metrech, stanoví se pak hloubka olivnicí nebo dělenou tyčí; též se stanoví nivellováním. Nauka o měření hloubky vody nazývá se bathometrie. Nivellováním podél toku řeky stanoví se pak výška hladiny vodní a dna řeky v jednotlivých místech. Z měřených vzdáleností těchto bodů a výšek hladiny, dna a břehů sestrojí se podélný profil řeky a vyšetří se spád hladiny vodní. Nny.

Způsob měření množství průtoku jest podmíněn velikostí proudu, prostředky, jež jsou k dispozici, a místními poměry, čímž vznikají

direktní a indirektní metody. Malá množství vody, jaká jsou v pramenech nebo zcela malých potocích, měří se nejlépe jejich vanými nádobami, t. j. nádržkami odměrnými, kam se pouští voda žlábkem po určitou dobu, načerá se vyšetří množství za 1 sekundu. Při množství vody as 1 m^3 užívá se s prospěchem měření výtokem. Sem náležejí otvory Ponceletovy (pro něž stanoveny koeficienty výtoku Ponceletem a Lesborem) a měření množství úplným přepadem. Při větších vodotocích užívá se metody indirektní, t. j. stanovení profilu průtokového, kolmé na čáru proudovou, a konstatování průměrné rychlosti, k čemuž slouží hydrometry (v. t.). Často však se stává, že od přímého měření rychlosti nutno upustiti; pak vedle profilu průtokového určí se spád hladiny vodních mezi dvěma místy a z toho pak vypočte se rychlost. — Množství spotřebované vody v městech, jež se rozvádí potrubím pod tlakem, měří se hydrometry dvojími: volnými (jež se dělí na hydrometry pro vysoký a nízký tlak), a proporcionálními. Ony udávají přímo množství vody. V podstatě tvoří jakýsi prostor (válec, dutý pist) o určitém obsahu, jenž se střídavě naplňuje a vyprazdňuje, kteráž obsahy se na počítadle registrují. Z různých systémů uvádíme: Nicolaus a Charmans (Paříž), Kennedy (Kilmarnock), Schmid (Curič) a j. Rozšířenější jsou hydrometry druhé skupiny, jež udávají množství vody indirektně, při čemž jakási turbina (křídlový aparát, šroub a pod.) se otáčí. Počet obrátěk převádí se mechanismem na počítadlo, jež udává množství průtoku. Mezi druhy velmi užívané čítáme: Siemens a Halske (Berlín), Rosenkranz, Droop, Dreyer (Hannover) a j. Zmíniti se jest ještě o zvláštním hydrometru konstruovaném Deaconem, jenž graficky měří množství vody spotřebované v určitém obvodu městském a zároveň udává ztráty v něm. — Absolutní síla proudu vyjádřena v koňských silách stanoví se formuli

$$c = \frac{Q\sigma H}{75}$$

kde Q značí množství průtoku za 1 sek. v m^3 , σ specifickou váhu vody (1 m^3 váží 1000 kg) a H spád vody vyjádřený v metrech. Aneb je-li známa průměrná rychlost, pak síla proudu, resp. práce jeho rovná se $Qc' \cdot \sigma$, kde g značí zrychlení tíže (981 m), c pak rychlost v m.

Ubn.

Hydromotor viz Propeller.

Hydromyelle (z fec.), nahromadění tekutiny mozkomichové v roztaženém ústředním kanálu. Jest to zjev analogický hydrocephalu. Více viz Mícha (choroby). Kml.

Hydromys Geoffr., rod hlodavců z čeledi myši (*Muridae*). Má tělo delší a čenich tupější než naše myši a mezi prsty zadních nožek krátké blanky plavací; na těchto zadních prstech jsou drápy větší než na prstech nožek předních. Ocas má asi délku trupu a jest pokryt srstí krátkou, ale hustou. Také chrup mají myši r. H. jiný než naše plemena té čeledi; jesti v každé polovině jeho nahoře i dole jen

po 2 stoličkách ($l \frac{1}{2}$, $m \frac{2}{3}$), z nichž zadní jest mnohem menší, než přední. *H. chryso-gaster* Geoffr. má tělo zděli as 60 cm (v tom jest počítána délka ocasu, až 28 cm) a barvu na hřbetě černohnědou se skvrnami poněkud světlejšími, na bocích a na břišku světle oranžovou; černý ocas má konec bílý. *H. leucogaster* Geoffr. má touž barvu, ale boky a zpoděk těla barvy bílé. Oba druhové žijí v Australii. *Br.*

Hydronefrosa (z fec.), rozšíření kalíšků a pánvice ledvinové i močovodu, zaviněné stavením se moči. Příčinou této zástavy jest kamének zaklíněný v močovodu, jázva, nádor břišní neb pánvičný tlačící urether, přiležitostně i onemocnění měchyže. *H.*, jsouc jen zřídka vrozenou, po většině jednostrannou a častěji vpravo než vlevo usídlena, budí bolesti v krajině bederní a ve slabínách, které ale zřídka prudkými bývají. Charakteristickým příznakem jest nádor šplíchavý, který ze slabiny se šíří do podžebří a ke krajině kyčelní; horečky a celkové příznaky při něm neshledáváme. Trvající léta posléze nemocného přece zhubí, buď pyelitidou nebo uraemií. Puncte nádoru mívá jen dočasný úspěch. *Mx.*

Hydronefrosa, ruční stříkačka, která, jsouc opatřena ssavičkou, sama si vodu čerpá. V hašičství užívá se nejčastěji h-ett s kulovitými zámyčkami, při nichž roura výpustná jest botou a pístem roura ssací. K této připojena je kaučuková ssavička, k oně hubice. Při upotřebení drží se část ssací, tedy píst, pevně a pohybuje se částí výpustní, tedy botou. *S-l.*

Hydronomus Schönh., nosatec z podčeledi *Bagoina*, má rybak dosti silný zděli štítu šjového, mírně ohnutý; tykadla vkloubená poněkud před prostředkem poblíže konce, se 7členným bičikem; štítek jest okrouhlý, zřetelný; krovky širší štítu šjového, as zkrát tak dlouhé jak dohromady široké; nohy dosti dlouhé a tenké, se stehny hladkými, holeněmi na konci ohnutými. Jediný druh *H. alismatis* Marsh jest černý s bičikem tykadlovým, holeněmi a chodidly žlutohnědými, dole hustě, nahoře řídce šedými nebo žlutavými, šupinkami pokrytý; střed štítu šjového i krovky jest hustěji šupinkatý. Délka 3 mm. Žije pod vodou na vodních rostlinách. *Kpk.*

Hydropathie, správněji hydrotherapie, viz Vodoléčitelství.

Hydropeltidinae, skupení řádů *Nymphaeaceae*, *Nelumboneae* a *Cabombeae*. Vodní, statné rostliny, se splývavými hluboce srdčitými listy, jednotlivými velkými květy s kalichem 4—5četným, mnohými korunními plátky, které jsou spirálně sestaveny a zvolna přecházejí do četných tyčinek. Semenník svrchní, plod tobolka s četnými, obyčejně bílečnatými semeny. *Vskj.*

Hydropericardium (z fec.), stavení se syrovatečnými krevní v osrdečníku. Jest většinou projevem povšechné vodnatlosti, která v průběhu chorob srdečních, vlekých procesů plicních, zánětu ledvin, některých celkových chorob a při tlaku na horní dutou žílu se vyskytuje. Jevy jsou stejný jako při zánětu osrdeč-

níkém: sklenutí krajiny srdeční, prázdný zvuk ve větším rozměru, slabé ozvy srdeční, slabý puls. *Mx.*

Hydropetrolejová lampa, obyčejná lampa petrolejová, při níž mezi nádobu na petrolej a knot jest vsunuta nádoba s vodou, jíž prochází rourka obě prvé spojující. Ode dna nádoby s vodou opatřené nálevkou jde roura na dno nádržky petrolejové. Spalování děje se tak, že odtékáním vody z horejší nádoby do dolejší pudí se petrolej zcela volně nahoru ke knotu, kde se spaluje. *H. l.* (konstrukce to *M. Zänglera* v Mnichově) vyniká velkou bezpečností před explozí, malou spotřebou světiva a stejnoměrností plamene. *Ubn.*

Hydrophan viz Opál.

Hydrophidae, vodnáři, hadi-mořští, čeled jedovatých hadů z podřadí rýhozubých (*Proteroglypha* č. *Colubrina venenosa*). Všichni mají trup nedlouhý, za hlavou z pravidla oblý, dále nazad však se stran splotělý, břicho vezpod v ostrou hranu smačklé a také ocas plošký a dosti vysoký, tedy ku plování způsobilý, což jest vnějším znakem této skupiny nejpodstatnějším. Hlava jest nahoře pokryta polygonálními štítky; každá z obou nozder leží v jediném štítku nasálním nahoře na předním konci hlavy a může jako u většiny živočichů vodních blánitou chlopní býti uzavřena. Trup jest pokryt drobnými šupinami, jež na zpodní straně jeho jen u nečetných plemen širšími štítky příčnými jsou nahrazeny. V dolejší čelisti jsou jen hákovité zoubky normální, v horejší čelisti za nevelikým zubem, na předu ryhou pro jed opatřeným, bývá buď jeden, buď několik zoubků menších se žlábkem sotva patrným. Vodnáři, jichž známe posud asi 50 druhů, jsou v pravdě hady mořskými, ale s vybájenými, obrovskými »mořskými hady« jíž pro nevelikou délku těla svého nemají ničeho společného. Přebývají v Indickém a Tichém okeánu, zejména v mořích mezi jižním pobřežím Číny a sev. Australií, počtem nejhojnějším pak v širokých ramenech mořských mezi ostrovy a vůbec v pásnu pobřežním. Na souš nevyvlezájí a do ústí řek neplovou, leda že tam bouřemi mořskými zahánáni bývají; aby ve vodě stále žiti mohli, mají neobyčejně vyvinuté, veliké plíce. Pokud kořisti neloví neb nejsou z klidu vyrušeni, odpočívají na dně i ve značných hlubinách, a to u větších společností. Plovati umějí arci výborně. Jsou zlostní, a pcdráždění zuřivě po všem kolem sebe kousou; lidem jsou ve vodě vždy nebezpeční a známe případy, že člověk vodnatem uštknutý po několika hodinách zemřel. Živí se rybami a korýši i jinými bezpáteřnými živočichy mořskými. Z vajíček sotva snesených ihned mláďata vylézají.

K neznámějším vodnářům náležejí: *Hydrophis striata* Schleg., poma řák pruhovaný, nejobecnější ze 37 druhů svého rodu (*Hydrophis* Daud.), zděli až i 2 m, těla v předu štíhlého a oblého, ale vzadu velice smačklého a vysokého. Na krátké, vůbec malé hlavě jest jen jediný pár štítků čelních; šupiny mají někdy tvar mnohoúhelníkův a nejsou nikdy

hladké, nýbrž hrboilaté nebo podélnou hranou (kýlem) opatřeny; vepod na těle jsou zřídka kdy zřetelnější příčné štíty břišní. Za jedonosným zubem bývá až 7 zoubků menších. Tělo má barvu žlutavě neb olivově zelenou, vepod světlejší, až bílou, a zdobeno jest temnými, načernalými, neb i trochu namodralými pruhy příčnými, na hřbetě nejširšími; u mláďat jsou to úplně uzavřené kruhy, ale později se vepod temná barva těchto kroužků znenáhla ztrácí, tak že u hada dospělého příčné pruhy shora jen k bokům dosahují. Tento poměr je domovem v Indickém oceánu od ostrova Ceylonu na východ i dále až ku břehům Japonska. *Platurus fasciatus* Latr., vlnožil ploský, známější z obou druhů svého rodu, má tělo téměř válcovité, jen málo, a to zvláště nahoře na hřbetě, se stran smačklé, na hřbetě mnohobokými šupinami, vepod dobře vyvinutými příčnými štítky pokryté; pod ocasem jsou širších štítků (hypuralia) dvě řady, nahoře na ocase veliké šupiny šestiboké. Na hlavě jsou 2 páry štítků čelních; za jedonosným zubem mají mladší hadi jen jediný zoubek. Tělo má barvu nahoře modravou nebo zelenavou, často i našedivělou, vepod bělavou, někdy žlutavou, s četnými tmavohnědými až černými kruhy. Tento druh vodnářů žije všude v mořích od zálivu Bengalského až ku břehům Číny a odtud na východ až k Novému Zealandu. Nejznámějším všech vodnářů jest v. dvojbarevný (*Pelamis bicolor* Daud.), jediný druh rodu svého. Má hlavu nahoře ploskou, do předu protáhlou a zašpičatělou, statný trup všude se stran smačklý a na břiše hranu ostřejší, než na hřbetě. Šupiny s hrbole uprostřed nekryjí zčásti jedna druhou, jako u všech ostatních vodnářů; na hlavě jest jediný pár štítků čelních a břišní štíty jsou buď uzounké, buď se od ostatních šupin vůbec neliší. Za jedonosným zubem jest 8 zoubků mnohem menších. Tělo má délku 50 cm, zřídka až 1 m, barvu nahoře černohnědou a vepod ostře od temného hřbetu oddělenou barvu bělavou nebo zažloutlou i také nahnědlou; na ocase jsou mezi světlejšími takovými pruhy skvrny temnější. Tento had mořský jest domovem všude v mořích od Madagaskaru až po záliv Panamský. Br.

Hydrophilidae, vodomilové, čeled brouků pětinařtných, mají tykadla kyjovitá 6. až 8členná, makadla čelistní tak dlouhá nebo delší než tykadla; zadní nohy často k plování způsobilé. Žijí v stojatých a tekoucích vodách, někteří též v čerstvých lejnách; jen málokterí umějí plovati, většinou lezou po vodních rostlinách a pod kameny. Dospělí brouci žijí se látkami rostlinnými, jejich larvy zvířecími. Počítáme sem 3 podčeledi: 1. *Hydrophilini* mají tělo vejčité, štít šijový vped zúžený, 1. článek zadních chodidel velmi krátký; žijí ve vodě. 2. *Sphaeridiini* mají tělo vejčité až polokulovité, štít šijový v před zúžený a 1. článek zadních chodidel delší než ostatní; žijí ve vodě i v čerstvých lejnách. 3. *Helophorini* mají tělo podlouhlé, štít šijový v zadu zaškrcený, první článek zadních chodidel velmi malý; žijí ve

vodě pod kameny a na rostlinách. — *Hydrophilus* Gf. (dle novějších *Hydrous* Leach.), vodomil, patří k podčeledi 1. a vyznačuje se svrchním pyskem celým, svrchní čelistí na vnitřním kraji ozubenou a hrotem zadoprsí daleko přes zadní kyčle vynikající. Jsou to velcí, leniví brouci po celý rok v stojatých vodách žijící. *H. piceus* L., vodomil černý, jest smolně černý; tykadla jsou rezavě červená s kyjem hnědým, konec krovek s ostrým zoubkem. Kýl prsní v předu s ryhou, bodec na konci hrudi daleko přes zadní kyčle vyniklý a všechny kroužky břišní střežehovitě kýlnaté; 45 cm dl. Jest všude obecný. Samička snáší v dubnu vajíčka uzavřená v pouzdře ze sekretu žláz na konci těla ústících upředeném a mezi listy vodních rostlin vzplývající. Larva dlouhá načernalá, se širokou, sploštělou hlavou, která nemá pysku svrchního a jednoduchých očí a ozbrojena jest silnými čnělícími čelistmi; krátké nohy končí jedním drápem a zahrocený konec zadečku nese vepod pár nitkovitých přívěšků. Jest velmi dravá. Dospělí opouští vodu, aby se poblíž ve vlhké zemi zakuklila. *H. aterrimus* Esh., v. nejtmavší, jest vzácnější a předešlému podoben, ale zcela černý s tykadly rezavě červenými; konec krovek nemá zoubku, kýl prsní nemá v předu rýhy a pouze poslední kroužek břišní jest střežehovitě kýlnatý. Kpk.

Hydrophthalmus (z fec.) v. Bupththalmus.

Hydrophyllae, stružkovcovité, rostlinná čeled řádu trubkovcovitých (*Tubiflorae*), lišící se od příbuzných drsnolistých (*Asperifoliae*) hlavně tobolkami zřídka zbobulelými, 1—2pouzdrými, chloupnými, jejich semenice jsou uprostřed na chloupních majících semena s hojným bílkem, avšak malým klem. V jiném ohledu jsou H. šťavnaté byliny americké, tam zvláště na severu domácí, s listy střídavými, obyčejně pefeno- neb dlanitodílnými, zřídka celými, bez palistův a s květy pravidelnými v konečných nebo protilistých vijanech. Čítají asi 80 druhů, náležejících rodom *Eutoca* R. Br., *Phacelia* Mx., *Nemophila* Bart., *Hydrophyllum* L. a j., z nichž *Nemophila* i v našich zahradách se pěstuje. *Hydrophyllum canadense* L., stružkovec kanadský, dává zvařeninu, již užívají proti úštknutí hadímu jakož i proti vyrážkám způsobeným jedovatými škumpami. Déd.

Hydroplaste či **hydrometalloplaste**, způsob obrážeti vrstvu kovovou bez přispění elektřiny, čímž h. se liší podstatně od galvanoplastiky. K h-i počítáme stříbení za studena (potírání, zlacení klijem a p.), rovněž veškeré pochody, jež spočívají v ukládání vrstvy kovu na kov a které se provádějí cestou chemické přibuznosti, jako cínování, zinkování, poměďování atd. Ubn.

Hydropneumatiká brzda, konstruována za týmž účelem jako hydraulická brzda (v. t.), kde však úzito vzduchu místo tekutiny. Elastičnost stlačeného vzduchu slouží opět k dopravě děla ku předu.

Hydropneumatisace turbin. Na základě zkušeností jakož i theoretických úvah stano-

vená pravidla pro stavbu turbín udávají, že tlakové turbíny hodí se pro konstantní spád a proměnné množství vody, při čemž mají běžeti ve vzduchu, reakční pro konstantní množství vody a proměnlivý spád a pracují pod vodou. Poněvadž případy vyskytující se v praxi dávají k dispozici i spád i množství vody proměnné, čímž turbína tlaková při vyšší spodní hladině by běžela ve vodě a tím doznala ztráty na užitečném efektu, hledělo se tomu odpomoci tím, že oběžné kolo turbíny uspořádalo se do nejvyšší spodní hladiny, jaká se seznała v průběhu určité doby. Takovým uspořádáním ztrácíme však mnoho na spádu (jenž se počítá jen ku spodní rovině oběžného kola) a tím též mnoho na síle turbíny. Gemální krok v té příčině učiněn L. D. Girardem h-cí t. Je-li totiž kolo oběžné tlakové turbíny obklopeno vzduchotěsným pláštěm, jenž sahá několik cm pod spodní hladinu, a tlačí-li se do vnitřního prostoru pumpou vzduch, snižuje se tlakem vzduchu spodní hladina tak hluboko, že oběžné kolo vždy běží ve volném (ale zhuštěném) vzduchu a nikdy ve vodě, kdežto vnější spodní hladina různým změnám jest podrobena. Girard užil h. t. mnohonásobně a s dobrým výsledkem. Zafixování takové turbíny stává se však konstruktivně komplikovaným, zvláště nutným použitím vzdušné pumpy, jež jest pohybována turbínou samou, a tudíž spotřebuje se něco hnací síly její; mimo to obsluha vyžaduje pozornosti a znalosti věci, pumpa časem vyžaduje nutných oprav a pod. Z těchto příčin upuštěno dnes od myšlenky Girardovy a již se jí neužívá. — Daleko jednodušší a racionálnější rozřešena tato úloha zvláště konstrukcí lopatek kola oběžného, jež spočívá v užiti t. zv. zpátečních lopatek či protilopatek. Původní myšlenka jest Rittingerova, později však dokonalena podstatně konstruktorem Hähnelem a platí plným právem za velmi racionální prostředek k dosažení uvedeného cíle. *Ubn.*

Hydropneumopericardium (z fec.), plynatost osrdečníku, sloučená s výpotkem serosním do jeho nitra. Úkaz velmi vzácný a nejspíše podmíněný provalením se tuberkulosní kaverny, spočívající v levé plicí. Nejnápadnějším příznakem jsou šplouchavé šelesty doprovázené kovovým dozvukem, které s pohybem srdečním současně se dostávají. — Viz *Pneumopericardium*. *Mx.*

Hydropneumothorax (z fec.), plynatost hrudní, provázená serosním výpotkem do dutiny pohrudničné. — Viz *Pneumothorax*. *Mx.*

Hydroporus Clairv., vodošlap, rod vodních brouků z čeledi potápníků (*Dytiscidae*) a podčeledi *Dytiscini*, má štítek nezřetelný; 4 přední chodidla mají zdánlivě po 4 článcích, zadní chodidla jsou nitkovitá se 2 stejnými drápkami; tělo jest vejčité nebo podlouhle vejčité, poněkud klenuté. Jsou to veskrze malí (2–4 mm dlouzí) brouci, obvykle žlutě skvrnití, žijící ve stojatých i tekoucích vodách. Patří sem četné a hojně se vyskytující druhy. *Kpk.*

Hydrops (z fec.), vodnatelnost, hromadění se syrovatečiny krevní v některém vaku serosním nebo ve vazivu počkozním. Většinou bývá vodnatelnost povšechnou a sledáváme serum netoliko ve vazivu podkožním (oedem), nýbrž i v dutině pobřišniční, pleurální, osrdečníkové a někdy i v komorách mozkových. Příčinou vodnatelnosti povšechné jsou: překážky v oběhu krevním (degenerativní procesy svalu srdečního), rozmanité bakterie sloučené s anaemií a mnohé záněty ledvin. Výron syrovatečiny do pojiva a dutin jest následkem zvýšeného krevního tlaku ve venosní soustavě; serum uniká do perivaskulárních prostor a setrvává v nich, poněvadž pro současně nízký tlak v soustavě arteriální resorpce jest nedostatečná. Jen při prudkém zánětu ledvin příčina h-u spočívá na jiném; nejspíše tu jde o zánětlivé nebo degenerativní změny v soustavě kapilární, při které k výronu sera dojde; důkazem toho patrnější zardělost a citlivost pokožky a změny zánětlivé na serosních plenech. Podle uvedeného jest h. příznakem; mluví se však také o h-u essentialním nebo prvotním, který se snad zakládá na obrně vasomotorů a bývá příležitostně při prudkém nachlazení pozorován. — *H. articulatorum*, serosní exsudace do pušky kloubové, co taká projev chronického zánětu kloubového (hostcového nebo z úrazu). — *H. ascites*; viz *Ascites*. — *H. saccatus peritonei*, opouzdřený exsudát peritoneální, jevíci se ve formě cyst a nejčastěji tuberkulosou peritonea podmíněný. — *H. pericardii* viz *Hydropneumopericardium*. — *H. pleurae*. — *H. pulmonum* viz *Oedem plicní*. *H. ventricularis*, hromadění sera v komorách mozkových viz *Hydrocephalus* a *Hydrops*. *Mx.*

Hydropsychidae, čeled hmyzu šikmokřídleho (*Trichoptera*), vyznačená tím, že sameček i samička má makadla čelistní pětičlenná s posledním článkem prodlouženým, často bičkovitým a z pravidla zdánlivě článkovaným. Tykadla tenká štětinkovitá, obvykle zděli křídla nebo něco málo nad to; jejich základní článek není delší hlavy; na nohách jsou střední holeně u samečků zhusta rozšířeny; ostruhy 1, 4, 4 či 2, 4, 4 nebo 3, 4, 4. Larvy žijí ve vodách stojatých i tekoucích, nehoví si žádného pevného pouzdra, nýbrž žijí obvykle jen v pavučinovitě volném, bahněm nebo drobnými kamínky i pískem promíšeném pletivě na kamenech i pod nimi, na kofenech a jiných částech rostlin. Když dospěly, dělají si pevně, nehybné pouzdro obrysu eliptického z kamínků a písku, v němž kukla volně bez zvláštního zámostku spočívá. V Čechách žijí 34 druhy ve 14 rodech. *Hydropsyche* Pict. má tykadla tenouká štětinkovitá, něco delší křídla, se základním článkem kratičkým; makadla čelistní mají 1. článek velmi krátký, druhý dlouhý, 3.–4. kratší vnitř velmi rozšířený a 5. málo delší než všechny ostatní dohromady; očka jednoduše nejsou vyvinuta; střední holeně samečků rozšířeny; ostruhy 2, 4, 4; u samečků na všech nohách

jest zevnější drápek znetvořen nebo schází, jsa nahrazen chvostkem chloupků; v křídlech zadních vyvinuto jest z pravidla uzavřené střední políčko. Larvy žijí ve vodě tekoucí; mají 3 hrudní kroužky nahofe rohovitě; na zpodu břicha keříčkovitě zábrý a pošinky silně dlouhé zčelenné. Dospělý hmyz jest za letních večerů nápadný tím, že při západu slunce v okrouhlých rojích nad pobřežními stromy i křovinami se vznáší. V Čechách žije 8 druhů.

Kpk.

Hydroptilidae, čeled hmyzu šikmokřídleho (*Trichoptera*), vyznačuje se nepatrnou velikostí (— 9 mm rozpjetí); tykadly silnými, u samiček kratšími než u samečků; základní jejich článok kratší hlavy; na hlavě jsou vyniklé a hustými vztýčenými chloupky porostlé bradavky; makadla čelistní u obou pohlaví 5členná s prvými 2 články krátkými; na břiše předposledního kroužku samečků jest rohovitě, různé veliký výběžek; ostruhy 1, 2, 4, či 0, 2, 4 nebo 0, 3, 4; žilnatina křidel z pravidla neúplná. Larvy hotoví si z přediva pouzdra ledvinovitá, láhvicovitá a seménkovitá, vždy větší než larva, jež může se v nich volně otáčeti; jsou na obou koncích otevřená; larvy nemají žádných záber. Žijí ve vodách stojatých i tekoucích na kamenech i vodních rostlinách. V Čechách žije 15 druhů v 6 rodech. *Hydroptila* Daim. má ostruhy 0, 2, 4; očka jedno- lúčhá scházejí, křídla jsou slabě zaostřená. Larvy hotoví pouzdra ledvinovitá a žijí ve vodách tekoucích. V Čechách 6 druhů. Kpk.

Hydropyrum viz Zizania.

Hydrothaalis (z fec.) jest nahromadění tekutiny v kanálu míšním. Rozeznává se h. interna, jinak hydromyelia (v. t.), a h. externa. Poslední jest zjev analogický s hydrocephalem vnějším (v. t.), t. j. nahromadění tekutiny mezi plenami v prostofe arachnoideální. Obě formy hydropsu vrozeného jsou z pravidla kombinovány s rozštěpením obouků obratlových. Viz Spina bifida. Kml.

Hydrosalpinx (z fec.), nahromadění a zadržetí výměsků katarrhálních ve vejcovodech, jsou-li tyto ve svém abdominálním neb uterálním ústí srostlé. Viz Salpingitis. Schg.

Hydrosauria viz Enaliosauria.

Hydrooskop (z fec.), hledač vody, člověk, který vyzná se v hledání podzemních pramenů vody. Dělo se tak pomocí kouzelných proutků, s nimiž setkáváme se ve více všech téměř národů světa. V XVIII století prosluli jako hledači pramenů ve Francii Bleton a Pennet, na poč. našeho stol. Ital Campetti. Za středověku vytvořila se zvláštní věda o užívání kouzelného proutku za hledáním stajených věcí (vod, žilných rud a pod.). I fysikové zaměstnávali se výkladem toho až do našeho století. Dle jejich výkladu uváděn proutek v pohyb směrem pramenu vlivem tělísek z nich vyzařujících. Dle jiných šlo o sílu elektromotorickou, jež budila se v osobách zvláště citlivých podzemní prýstící vodou. Na venek jevila se nejen pohybem proutku, ale i tělesnými pocity h-ů. Na konec dokázáno, že zde běží o pohyby proutku způsobené

ideomotorickými pohyby h-ů. O předmětu tom jest rozsáhlá literatura.

Hydrooskopie (z fec.): 1) H., chemické zkoumání vody na její součástky. — 2) H., hledání vody, viz Hydrooskop.

Hydroskofoová kyselina, $C_9H_{10}O_2$, jest povahou svou kyselina fenylpropionová, $C_9H_8 \cdot CH_2 \cdot CH_2 \cdot CO_2H$. Vzniká při různých pochodech hnilobných (bílkovin, fibrinu, mozku hovězího) vedle látek jiných, mimo to četnými cestami jinými. Připraví se, redukuje-li kys. skoficovou (v. t.) iódovodíkem za přítomnosti červeného fosforu. Krystally při 49° tající. Bod varu 280°. Nevalně rozpustná ve vodě, lépe v alkoholu, v aetheru. OŠc.

HydroSORBOVÁ kyselina, $C_6H_{10}O_2$, čili $CH_2 \cdot |CH_2|$, $CH_2 = CH \cdot CO_2H$, patří do řady kyseliny olejové. Vzniká redukcí kys. sorbové (v. t.). Kapalina, jež netuhne při —18°, vše při 208°. OŠc.

Hydrostatické paradoxon (z fec.) slove nestejný tlak kapaliny na dno nádoby. Mírou jeho jest součin velikosti dna (*b*), z výšky kapaliny v nádobě (*h*) a z měrné její váhy (*s*), t. j. tlak = *bvs*. U nádob se svislými stěnami rovná se tlak ten váze kapaliny, u nádob s rozbíhavými nahoru stěnami jest menší a u nádob se sbíhavými stěnami jest větší než váha kapaliny v nádobě obsažené. Výhodně upotřebení tohoto výjevu jest vodní lis Realův (viz Lis).

Hydrostatické váhy liší se od obyčejných jen tím, že jedna míska má kratší závěs a jest na spodní straně opatřena háčkem, na který se zavěšují předměty. Slouží k dokázání zákona Archimedova a k určování hustoty těles pevných a kapaliných. Viz Hustota Pka.

Hydrostatický lis Realův viz Lis.

Hydrostatika viz Hydromechanika.

Hydrosulfidy viz Sulfidhydraty.

Hydrotechnik, technik, jenž se zajímá pracemi vodního stavitelství.

Hydrotechnika (z fec.), nauka o vodním stavitelství (v. t.).

Hydrotherapie (fec.) viz Vodoléčitelství.

Hydrothorax (z fec.), výron syrovatečniny krevní do vaků pleurálních. Jako hydroperikard a ascites jest místním úkazem povšechného hydropsu; fídceji příčina jeho spočívá ve tlaku na horní dutou žílu nebo v její thrombose, někdy snad i ve tlaku na žílu lichoou nebo pololichoou. Při povšechném hydropsu a neprůchodnosti duté žíly jest h. oboustranný. Poznání jeho jest snadné, příznaky fysikální jsou jako při zánětu pohrudnice. Mx.

Hydrous viz Hydrophilidae.

Hydroxamové kyseliny obsahují skupinu jednomocnou $C \begin{matrix} \swarrow NOH \\ \searrow OH \end{matrix}$, na př. kys. benzhydroxamová, $C_6H_5 \cdot C(NO) \cdot OH$. OŠc.

Hydroxyaldehydy slovou aldehydy obsahující vedle jednomocné skupiny COH, aldehydům vlastní, v řetěze uhlíkatém skupiny alkoholické. Nejjednodušší možný h-ýd CII. (OH). COH přísluší ke kys. glykolové. OŠc.

Hydroxydy viz Hydráty.

Hydroxykapronová kyselina viz Leucinová kyselina.

Hydroxyketony (ketonoalkoholy) slovou ketony obsahující vedle dvojmočné skupiny $-CO-$, ketonům vlastní, v řetěze uhlíkatém skupiny alkoholické, na př. acetylkarbinol $CH_3 \cdot CO \cdot CH \cdot OH$. OŠc.

Hydroxykyseliny (též prostě oxykyseliny) slovou kyseliny obsahující vedle karboxylu, CO_2H , v řetěze uhlíkatém skupiny alkoholické. Při rovném řetěze mastných kyselin určujeme polohu alkoholického hydroxyly označením $\alpha, \beta \dots$ od karboxylu počítajíce. Na př.: Od kyseliny propionové, $CH_3 \cdot CH_2 \cdot CO_2H$, odvozuji se dvě kyseliny: $CH_3 \cdot CH(OH) \cdot CO_2H$ (α) a $CH_3 \cdot CH_2 \cdot CH(OH) \cdot CO_2H$ (β). Chemická povaha h-in projevuje se jednak karboxylem, jednak alkoholickými skupinami. OŠc.

Hydroxyl slove jednomočná skupina $-OH$. Sloučeniny hydroxylové mají rozsáhlý význam. Anorganické sloučeniny nekovů h-y obsahující jsou většinou kyseliny, sloučeniny kovů pak většinou zásady řečené hydráty nebo hydroxydy (v. t.). Ve sloučeninách organických jsou h-em význačné zejména skupiny alkoholické $-CH_2(OH)$, $=CH(OH)$, $\equiv COH$.

Hydroxylamin (oxyammoniak), $NH_2 \cdot OH$, vzniká účinkem vodíku ve stavu zrodu na kyslíčnický dusíku, lze však k němu pestrými cestami chemickými dospěti. Jest znám jen jako vodný neb alkoholický roztok alkalicky reagující. Slučuje se podobně jako ammoniak přímo s četnými kyselinami v soli dobře krystalující, na př. chlórhydrát h-u, $NH_2 \cdot O \cdot HCl$. OŠc.

Hydroxymáselné kyseliny též oxymáselné, $C_nH_{2n}O_2$, jsou různé dle struktury své. α -kyselina, $CH_3 \cdot CH_2 \cdot CH(OH) \cdot CO_2H$, připravena uměle jakožto rozplývavé krystally při 43° tající, při $60-70^\circ$ sublimující. β -kyselina, $CH_3 \cdot CH(OH) \cdot CH_2 \cdot CO_2H$, jest poskrovnou v moči a krvi diabetiků. Jest opticky činná. γ -kyselina, $CH_3 \cdot (OH) \cdot CH_2 \cdot CH_2 \cdot CO_2H$, přechází rychle ve svůj anhydrid. Kyselina hydroxyisomáselná, $(CH_3)_2 \cdot C(OH) \cdot CO_2H$, jsou hranoly při 50° sublimující, při 79° tající. OŠc.

Hydroxyoctová kyselina, též oxyoctová kys. viz Glykolová kyselina.

Hydroxypropionové kyseliny též oxypropionové kyseliny jsou dle rovinných vzorců dvě možné: $CH_3 \cdot CH(OH) \cdot CO_2H$ (α) a $CH_2(OH) \cdot CH_2 \cdot CO_2H$ (β). Kyselina hydroxykrylová. Prvý tvar má uhlík asymmetrický, i jsou možny modifikace pravotočivá, levotočivá a neaktivná. To jsou kyseliny mléčné (v. t.). OŠc.

Hydrozinkit bývá celistvý a zrnitý s povrchem ledvinitým; barvy jest bílé nebo nažloutlé, u vrypu lesklý. H. jest zásaditý uhlíčan zinečnatý, $ZnCO_3 + 2Zn(OH)_2$, nebo v % ZnO 75.24, CO_2 13.62, H_2O 11.14, obyčejně bývá však značně znečištěný. H. nachází se jako přeměna různých rud zinkových u Běláku a Raiblu v Korutanech, ve Španělsku, na ostrově Sardinii a v Pennsylvanii.

Užívá se ho jako rudy zinkové a v prášku jako bílé barvy. Vr.

Hydrozoa viz Slimýši.

Hydrurie (z fec.), synonym polyurie, t. j. odměšování hojné moči, která chovajíc malé množství pevných součástí má nízkou specifickou váhu. Moč taká vyniká nápadně bledou, téměř vodnatou barvou. Viz Polyurie a Diabetes insipidus. Mx.

Hydrurus, rod zelených řas (*Chlorophyceae*) z řádu Palmellaceae, význačný tím, že buňky stélky se dělí jen v jednom směru, zůstávajíce v řadě spojeny a obaleny rosolem, v němž se později některé stranou pošinoují a dělením dalším šikmo odstálé postranní větve vytvářejí. H. *penicillatus* Ag. vyskytuje se v pramenech, potocích a říčkách s čistou studenou vodou, zvláště v krajinách hornatých, kdež tvoří na dně přirostlé špinavě zelené až hnědavé pérovité útvary, shloučené do svazečkovitých trsů. lč.

Hydrus (též Hyder, Hydras, malý had vodní, franc. *L'hydre malle*), menší souhvězdí poblíže jižního polu nebeského. Gs.

Hydurillová kyselina, $C_2H_5N_2O_6$, látka příslušná skupině kyseliny močové, vzniká účinkem kyseliny dusičné v močovou kyselinu. Krystalky v alkoholu a ve studené vodě nesenadno rozpustné. OŠc.

Hye Anton, paedagog. spis. něm. (* 1761 v Asprech — † 1831 ve Vidni), od r. 1815 kanovník u Sv. Štěpána ve Vidni. Sepsal četné příručné knihy náboženské pro školy normální a na gymnasiích zavedena byla po delší dobu jeho učebnice *Religionsunterricht für die erwachsene Jugend der christkatholischen Kirche* (1815, 3. vyd.). K methodice školské odnáší se jeho *Methodenbuch oder ausführliche Anweisung, alle in der politischen Verfassung d. deutschen Schulen in den k. k. Erbstaaten enthaltenen, den Unterricht und Lehrstand betreffenden Anordnungen zu erfüllen*.

Hye-Glunek Anton, svobodný pán, rakouský právník a politik, (* 20. ledna 1807 v Hor. Rakousku — † 8. pros. 1894 ve Vidni). Byl v létech čtyřicátých professorem na universitě vídeňské a potom v břežnových dnech r. 1848 vrchním velitelem všech sborů studentských, kteréž hodnosti se však po několika dnech vzdal. V květnu t. r. jmenován gener. tajemníkem v ministerstvu spravedlnosti, navrhl zrušení akademické legie a byl proto od říšského bezpečnostního výboru zajat, několik dní vězněn a pak pro zradu na svrchovanosti císaře s kriminálnímu soudu odevzdán. V srpnu r. 1848 jmenován ministeriálním sekretářem a 1849 náčelníkem redakce říšského zákonníku. Dne 27. června 1867 byl jmenován ministrem spravedlnosti a správcem ministerstva vyučování v kabinetě Beustově, odstoupil však již 30. pros. 1867, když nastoupilo ministerstvo C. Auersperga. Panské sněmovně náležel od r. 1869 jako vynikající člen německoliberalní levice. Napsal mimo jiné: *Kommentar zum österr. Strafgesetzbuch* (Videň, 1855); *Die leitenden Grundsätze der österr. Strafproceßordnung* (t., 1854); *Über das Schwurgericht*

(t., 1864) a vydal *Sammlung der Erkenntnisse des österr. Reichsgerichtes* (t., 1874—1886). — rb.

Hyénová kyselina, $C_{25}H_{54}O_2$, udána jakožto součást tuku hyény. Zrnka při 17° ta-
jíci. OSc.

Hyény (*Hyaenidae*), nepatrná, jen několik druhů čítající čeleď šelem (řád *Carnivora*), kterou kladou mezi čeledi koček (*Felidae*) a psů (*Canidae*), ačkoli se h. těmto šelmám poněkud blíží jen povrchní podobou, ale nikoli na př. svým původem. Jsou to šelmy škaradého zevnějšku. Krátká a zavalitá hlava sedí na otylém krku; čenich jest zřetelně od čela oddělen, jest krátký a po většině na předu tupý; boltce jsou porostlé řídkou srstí, oči mají polohu šikmou a výraz potměšilý, ač se i bázlivost a plachá povaha těchto šelem v nich obráží. Ve chrupu stojí veliké přední zuby téměř v řadě přímé, kly jsou tupě kuželovité a stoličky hrubě hrbolaté. Že jsou zadní nohy kratší křivých noh předních, jest hřbet v křivici nižší než v plecích; h. jsou prstochodci a mají na obojích nohách jen po 4 (výjimkou na předních po 5) prstech nepohyblivými drápy ozbrojených. Tělo jest pokryto dlouhou, hrubou a hustou srstí; na šiji a na hřbetě jest štětinatá hřiva, kterou hyéna zjezditi dovede, a také ocas jest chvostnatý. H. recentní žijí v Africe a v záp. Asii; za dřívějších period geologických obývaly po vši Evropě. Jsou to šelmy noční; ve dne se ukrývají v doupatech a jen vyplašeny na světlo denní se odváží; za to po celou noc vyjíce po kořisti slídí. Živí se zdechlinami; nemají-li jich, i na menší zvířata domácí, ano také na sajsy útok činívají. V jižní Africe dostanou se snadno i na mrtvolé černochů, ledabylo v pisku pod samým jeho povrchem zahrabané, a z takových případův asi povstaly četné báchorky o tom, že h. i na hřbitov mrtvol vyhrabávat chodí. Odporný jest i štěkot jejich, chraptivému chechtotu podobný. Lidé se jich přilíší nebojí; jsou to šelmy až bázlivé, jež sice obývají ve krajinách hustě zalidněných, ale ku přibytí lidským jen zřídka kdy se odváží. Samice mívá z jara (ve stf. Africe v době plíští. 3—7 mláďat, uložených s počátku v díře vyhrabané nebo ve skulině skalní, jichž matka v první době života jejich statečně brání. Lidé h. zejména proto, že i na menší domácí zvířata útokem se vrhají, střílejí, do želez chytají a jinak pronásledují.

Druhé známějšího z obou recentních rodů této čeledi (*Hyaena* Briss.) v tom se shodují, že mají na obojích nohách jen po 4 prstech a ve chrupu přední zuby (i) $\frac{3}{3}$, kly (c) $\frac{1}{1}$, třenovní zuby dle vzorce $\frac{3 \cdot 1 \cdot 1}{3 \cdot 1 \cdot 0}$ (pm $\frac{3}{3}$, s $\frac{1}{1}$, m $\frac{1}{1}$); poslední hořejší stoličku za trhákem často ztrácejí. Přední zuby jsou veliké, na ostří jen nepatrně laločnaté, kly poměrně menší, než u koček. K rodu hyén náleží tři druhů žijících. H-na žíhaná (*H. striata* Zimm.) má trup zděli až $1\frac{1}{2} m$ a srst dosti dlouhou, huňatou a hrubou, barvy světle šedé až bělavé, trochu zažloutlé, s černými pruhy

příčnými, jež nezřídka ani na ocase nescházejí. Ve hřivě mají jednotlivé štětiny špičky černé; také hrdlo bývá často černé. H-na žíhaná žije v severní Africe a v západní Asii až k horám Altajským; zejména v Palestině, Syrii, Persii, Indii; jest velice bázliva, plachá, a živc se jen zdechlinami, člověku škodí nejméně. Silnější h-na skvrnitá (*H. crocuta* Zimm.) mívá trup zděli i $1\frac{1}{2} m$, výšku v plecích 80 cm, srst kratší, barvy také světle šedé, poněkud plavé, ale trochu tmavší než h-na žíhaná, s hnědými skvrnami na bocích a na hořejší polovině končetin. Hlava jest hnědá, na lících a na temeni skoro narudlá; ocas jest temně kroužkován. Tento druh žije ve vých. a jižní Africe až asi po 17° s. š., zejména v Habeši a Súdánu, má tedy s h-nou žíhanou domov z části společný. Jest statečnější než ona. Menší h-na čabráková (*H. brunnea* Thunb.) má srst delší a zejména velice vyvinutou hřivu, jež jí na obě strany až na boky dolů visí, barvy jen tmavohnědé; toliko na černavém čele jsou skvrny bílé i narudlé a na nohách bělavé. Domovem jest v jižní Africe, na pobřeží a živí se zvláště mršinami přibojem na břeh vyvrženými. Druhý rod, v čeleď hyén spíše jen pro vnější podobu těla počítaný, má jediný druh; jest to šantoš žíhaný neboli h-na cibetková (*Proteles Lalandii* Geoffr.). Podobá se h-ně žíhané, má ale boltce větší, na předních nohách po 5 prstech (krátký, ale nikoli zakrnělý palec) a ve chrupu nahoře i dole po 5 nebo po 4 malých, kuželovitých a tupých zubech třenovních mezerami oddělených, v nichž na rozdíl ode všech šelem trháků rozeznati nelze. Trup dorůstá délky 80 cm (ocas 30 cm) a jest pokryt srstí nažloutlou s příčnými pruhy černými na bocích; hlava jest kolem očí černá a také ocas má konec černý. Tento druh hyén žije v jižní Africe, zvláště v Kapsku, hrabe si nory a pronásleduje jehňata.

Fossilní h. známe posud z Evropy, sev. Afriky a již. Asie. Z recentních druhů byly nalezeny *H. crocuta* Zimm. (= *H. spelaea* Gold.) také v diluviu i u nás v Čechách a *H. striata* Zimm. (= *H. prisca* de Serr.) v pleistocénu jižní Francie. Z miocénu (Pikermi) pocházejí *H. jelina* Bose a *H. Colvini* Lyd., pak druhové již jen fossilních rodů *Lycyaena* Hensel a *Hyaenictis* Gaudry. Právě fossilní druhové hyén ukazují, že podivná ta čeleď pochází od nejstarších předků nynějších šelem pucholovitých (*Iiverridae*). Br

Hyères [jér], provenčalsky *Aire* [ér], město ve franc. depart. Var, arrond. toulonském hlavní město kantonu, 4 km od pobřeží Středozemního moře na říčce Gapeau, při želez. trati La Pauline-H. dráhy Středomořské a na místní dráze St. Raphael-H. Jest to nejrozsáhlejší obec franc. zaujímající s přísluščími k ní ostr. Hyèreskými plochu 22.382 ha se 14.982 ob. (1891, město samo 8292 ob.). Město rozkládá se amfiteatrálně na jednom z pahrbků Les Maurettes ve výš 204 m v poloze dokonale chráněné proti studeným větrům, tak že roční prům. teplota (15.6° C) neklesá

v zimě pod 8°; proto navštěvuje se H. hojně jako klimatické místo léčebné zvláště soucho-
tináři. Horní část města zachovala středověké
ulice tmavé, úzké a příkré, starožitné stavby
a zubaté hrady s to věžemi. Naproti tomu
část nižší vykazuje krásné moderní ulice a
náměstí, jako: Place de la République s mra-
morovou sochou Karla z Anjou, Place Massil-
lon s popsím kazatele Massillona zde naro-
zeného a j. Vynikající stavby jsou: starý zá-
mek rázu římského, chrám sv. Ludvika sta-
vený templáři, chrám sv. Pavla z XII. stol.,
radnice, býv. to templářská kaple, a j. H. jest
sidlem smírčího soudu a vikariátu, má nemoc-
nici, sirotčinec chlapců a dívcí, museum, ve-
řejnou zahradu, knihovnu a hippodrom. Pro
příznivě podnebí a hojnou vláhu jest předním
pramenem výživy obyv. zahradnictví a
ovocnářství a ovoce (broskve, mandle, po-
moranče, citrony, mšpule, granátová jablka
a j.), květiny (růže), zeleniny, víno a olivový
olej jsou hlavními předměty obchodu. Mimo
to pěstují se zde bourci, přede se hedvábi,
vyrábějí se zátky, hlavně však dobývá se
z rozsáhlých salin Vieux-Salins a Salins-Neufs
rozlohy 536 ha sůl (21.000 t ročně). Přístav
hyérský s dobře chráněnou rejdou (150 km²)
leží na záp. poloost. Giens a slouží ke cvi-
čení středomoř. loďstva. — Původ města sahá
do starověku (*Castra Aearum*), avšak písemné
památky jsou až z X. stol. po Kr., kdy bylo
části hrabství marceilleského. R. 1140 učiněn
samostatným majetkem rodiny de Fos, již
r. 1257 odňat rodem z Anjou, od kterého pře-
šel r. 1481 na korunu franc. i utvořeno z něho
maršálství. Ve válkách náboženských bylo mě-
sto téměř zcela sbořeno i domohlo se později
významu jen jako klimatické místo léčebné a
sidlo znamenitého zahradnictví. — Na blízku
jsou zříceniny kláštera St. Pierre d'Almarre a
zbytky antických měst Olbia a Pomponiana.
Srv. Aufaivre, H. et sa vallée (Pafiz, 1862);
Ajello, H., son climat (Boulogne, 1875); De-
nis, H. ancien et moderne (H., 1882); E. Vidal,
Les climats d'H. (t., 1888). Tšr.

Hyérské ostrovy, *Iles d'Hyères* [il diér],
v moři Středozemním náležející franc. obci
Hyères, táhnou se 11 km od pobřeží rovno-
běžně s tímto v řadě 30 km dl. a chrání rejdu
bormeskou a zvláště hyérskou. Skládají se
ze 3 ostrůvků větších: Porquerolles (7 km
dlouhý, 2 km šir., 150 m vys), Port Cros
(4 km dl., 2 km šir., 207 m vys.) a Ile du Le-
vant neb du Titan (8 km dl., 1,5 km š., 129 m
vys.), a z několika menších (Petit Langoustier,
Bagaud, Roubaud atd.). Jsou to v podstatě
massivy žulové a skály krystalinické na pod-
kladě vápenném prostoupené křemenem, gra-
nátē, asbestem, turmalínem a j. nerosty
(Port Cros). Podnebí jejich jest velmi mírné;
průměrná teplota roční 14—15° C, teplota
zimní 8°, jsou však vydány všem větrům. Po-
kryty jsou z velké části lesy dubovými a
smrkovými, kdežto na volných místech nalé-
záme pohanku, levanduli, kaktusy, agavy, ta-
maryšky atd., z rostlin kulturních daří se ce-
realie, olivy a réva. Hojně jest zvěře (králík,

koroptví a j.), mimo to vyskytuje se zeměř
želva a mnoho hadů; z ryb mořských blíž
ostrovů jsou hlavně: treska, bahník, jesen a
rejnok. Obydleny jsou jen ostr. Porquerolles
s přístavem a vsí s 300 ob., nemocnicí a kaplí,
a Port-Cros, rovněž s přístavem a 50 ob., cba
jsou opevněny a mají posádku voj. Na Porque-
rolles a Ile du Levant jsou mohutné majáky
a optické telegrafy. — H. o. (*Stoichades* u sta-
rých), navštěvované již v X. st. př. Kr. pro
korály, osazeny byly Fókejskými (600 př. Kr.),
načež od poč. křesťanství byly sidlem fehol-
níků, avšak trpěly mnoho piráty africkými.
R. 1531 dány Port a Levant jako markýzství
Bertrandu d'Ornesan, později však vráceny
státu, jenž v l. 1850—62 utvořil na Ile de Le-
vant trestaneckou csadu. Rovněž Porquerolles
r. 1658 povýšen na markýzství dané Mat.
Molí, za Napoleona I. pak sloužil za cvičební
tábor. Tšr.

Hyetios viz Zeus.

Hyetografický (z řec.), dešťopisný.

Hyetometr čili hyetoskop viz Dešťo-
měr.

Hyfasis, ve starověku jméno indické řeky
Biás (v. t.).

Hygieia (*Ἥγεια*): 1) H., řecká bohyně
zdraví, pokládána za dceru Asklépiovu (teprve
v pozdní době za jeho choť). V Athénách
ctěna též Athéna jako H., z čehož někteří
(Gerhard) soudili, že H. vznikla vyloučením
z bytosti Athéniny; spíše však sluší je klásti
vedle sebe, ježto patrně H. vyšla z kultu
Asklépiova. Ctěnať všude vedle Asklépia,
v Titaně u Sikyónu, v Sikyóně, Korinthě,
Argu a Epidauru a leckdes jinde na Pelo-
ponnésu, dále v Athénách, kam kult její
s Asklépiem přenesen z Epidauru, v Kóu,
v Pergamu, odkudž se rozšířil přes celou Ma-
lou Asii. Do Říma H. s Asklépiem se dostala
r. 293 př. Kr. pod názvem Valetudo na
rozdíl od dcemáči italské bohyně zvané Salus.
Báseň Likymnios z Chiu líčí ji jako jasno-
okou, libotisměvnou, vlebnou bohyni, jež
s Apollónem trónic od něho nanejvýše ctěna,
a zove ji dokonce μάτηρ, matka. S názorem
tím, ač starobylým, nesouhlasí úplně uměle-
cké památky, jež znázorňují H-ii jako spa-
nilou dívku tvarů sice svěžích a plných, ale
nikoli matronálních. Postava její jest úplně
cudně zahalená v chitón, obyčejně dvojité,
nanejvýše že roucho přes jedno rámě poněkud
doů splývá. Typickým jest motiv, že H. hada,
symbol to zdraví, z mísy napájí. Památek
zachováno značně; ze soch vyniká H. Hope
z Ostie (Clarac 55, 1178), H. z Ostie, nyní
v Kasselu (Bouillon Musée I. tab., 52), ze
skupin s Asklépiem sousoší vatikánské (Clarac
546, 1151): H. stojíc po pravici Asklépiově
napájí hada, jenž se vine na holi podél levé
nohy Asklépiovy. k/k.

2) H. (lat. *Hygiea*), asteroida objevená de
Gasparisem v Neapoli 12. dub. 1849, střední
jasnost v oposici 9,5, průměr v km 201, ozna-
čení ¹⁰.

Hygiēna (z řec.) viz Zdravotnictví.

Hyginus: 1) H. Gaius Julius, římský grammatik z Hispanie (dle jiných z Alexandrie) pocházející, žák polyhistora Alexandra. propuštěnc císaře Augusta, jenž jej později ustanovil bibliotékářem nově založené knihovny palatinské. Jeho činnost literární byla všestranná, upomínající nemálo na spisovatelství velmi plodného M. Varrona. Neboť připomínají se jeho spisy historické, zeměpisné, anti-quární, theologické, rolnické. Pod jménem H-novým došly nás dvě učebnice mythologické, pocházející nepochybně od stejného autora. Avšak, jak nová kritika ukázala, sotva může být pochybnost, že nejsou plodem tohoto H-na. Neboť vyskytují se v nich omyly, jichž nemůžeme přičísti vynikajícímu onomu grammatiku. Jest to jednak sbírka 277 mytů (*fabulae*), v níž užito bylo dramata řeckých tragiků, čímž pro mythologii a pro historii fec. dramatu, zejména pro výklad zlomků fec. tragédií, jest důležitá; jednak spis o 4 kn. *De astronomia* (obyčejný titul však jest *Poetica astronomica*, vyd. E. Ratdoltovo, Benátky, 1488, něm. překl., Augšp., 1491), v němž pojednává se o základech astronomie, o souhvězdích i vykládají se báje sem se táhnoucí. Užito zde bylo hlavně Eratosthena (zejména jeho *Καταστερισμοί*), pak Parmeniska, Euhemera, Arata, Kallimacha a j. — Vydání Buntovo (Lipsko, 1857), Schmidtovo (Jena, 1872). Srv. též C. Lange, *De nexu inter C. Iulii H-ni opera mythologica et fabularum librum* (Mouč, 1865). RNk.

2) H. svatý, biskup římský v l. 137—142, jehož památka světi se 10. led. Rodem byl prý Athénan, jinak není o životě jeho nic známo. Liber pontif. píše mu organizaci kleru (*Clerum composuit et distribuit gradus*). Za něho vystoupili v Římě gnostikové Cerdon a Valentinus.

3) H., za císaře Trajana římský agrimensor, od něhož je metoda určiti ze tří nejstejných stínů čáru polední. Viz Mollweide, »Monatl. Corresp.« 1813, sv. 28 a Cantor, *Die römischen Agrimensoren* (Lipsko, 1875). VRy.

Hyginus, malý kráter na měsíci, severo-západně od středu.

Hygrin viz Kokain.

Hygro- (fec. *ὕγρως*, vlhký), ve složeninách k vlhkosti se vztahující, zkoumáním vlhkosti se obírající.

Hygrometrie (z fec.), nauka o vlhkosti, hlavně vzduchu.

Hygroma (fec.), vodnatelnost vaku tíhového, zánět vaků tíhových, buď náhlý (*h. acutum*) nebo častěji ještě počasný (*h. chronicum*). Vzbuzen bývá nejčastěji úrazem, tak zvláště zhmožděním a opětovaným tlakem, avšak bývá podmíněn i dnou, tuberkulosou a jinými chorobnými pochody. Při onemocnění náhlém tvoří se v zanícené vaku výpotek serózní, serofibrinózní neb i hnisavý. H-my počasně tvořívají nádory velikosti jablka až i hlavy dětské, šplíchavé, nebolestné. Stěny mají tenké nebo ztlustělé i zvápenatělé; na vnitřní stěně jejich nezfídka nalézají se bradavkovité nebo listovité výrostky. Obsah počasných h-mů jest serózní, hlenovitý, huspe-

ninovitý, promíšený někdy vystouplou krví, jindy vytvořenými tělisky rýžovitými; někdy bývá celé doupe vyplněno takovými tělisky. Nejčastěji vyskytují se h-my na přední straně kloubu kolenného před hlavou kosti holenné, nebo před česku, zejména u služek. Léčení h-mů směřuje k tomu, dosíci vhodným počínáním vstřebání zánětlivého výpotku a srovnání stěn vaku zaníceného. Zhusta však potřeby jest přispění operativního, záležejícího v otevření a vyškrabání h-mu, nebo v úplném jeho vynětí. — Též ohraničený zánět pošev šlachových vyznačován bývá jménem h. te ndo vaginalis. Vyskytuje se zejména na dlaní i hřbetu ruky a má vývoj obdobný s h-my vaků tíhových. —chl.

Hygrometr (z fec.), vlhkoměr, viz Hygrometrie.

Hygrometrie (z fec.), měření vlhkosti vzduchu. Velká část povrchu zemského jest pokryta vodou, jež se stále odpařuje. Tím stává se, že vzduchu atmosférickému jest vždy přimíšeno jisté množství vodních par v proměnném množství. Páry ve vzduchu se rozšiřují tak jako v prostoru prázdňném, jen že volněji. Vlastnost vzduchu, že páry v sobě chová, slove vlhkost. Množství par, jež udává vlhkost absolutní, měří se buď tlakem jimi způsobeným, vyjádřeným sloupcem rtuti, jenž tomuto tlaku drží rovnováhu, nebo váhou jejich v určitém objemu, na př. v 1 m³. Naplníme-li rourku Torricelliovu rtutí až asi na 1 cm a doplníme ostatek vodou a pak rourku převrátíme do nádobky naplněné rtutí, vyplave voda nahoru do Torricelliovy prázdnoty a zde se odpaří, páry pak stlačí rtuť dolů, z čehož se pozná, jakému sloupci rtuti jejich expanse drží rovnováhu. Obsahuje-li vzduch tolik par, co jich v daném objemu nejvýše může pojmouti, říkáme, že jest parami nasycen, páry samy slovou nasycené; tyto mají pak při dané teplotě co možná největší hustotu a největší tlak. Množství par ve vzduchu obsažených závisí na jeho teplotě; čím jest vyšší teplota, tím více může též objem par pojmouti. Stůž zde tabulka expanse par nasycených v milimetrech rtuti při různých teplotách a váha par v 1 m³ v gramech.

Teplota	expanse v mm	váha v 1 m ³ v g	Teplota	expanse v mm	váha v 1 m ³ v g
—10	2·1	2·3	15	12·7	12·7
— 5	3·1	3·4	16	13·5	13·5
0	4·6	4·4	17	14·4	14·4
1	4·9	5·2	18	15·4	15·2
2	5·3	5·6	19	16·3	16·2
3	5·7	6·0	20	17·4	17·1
4	6·1	6·4	21	18·5	18·1
5	6·5	6·8	22	19·7	19·3
6	7·0	7·2	23	20·9	20·4
7	7·5	7·7	24	22·2	21·6
8	8·0	8·2	25	23·6	22·8
9	8·6	8·8	26	25·0	24·1
10	9·2	9·4	27	26·5	25·5
11	9·8	10·0	28	28·1	27·5
12	10·5	10·6	29	29·8	28·0
13	11·2	11·3	30	31·5	30·2
14	11·9	12·0			

Z tabulky patrné, že souhlasí čísla udávající tlak v millimetrech rtuti pro teploty atmosférické skoro úplně s čísly udávajícími váhu par v g v $1 m^3$. Páry vodní ve vzduchu obsažené bývají zřídka nasyceny, jen za bezvětří nad hladinou moří nebo rozsáhlých jezer: nad souší neobsahuje vzduch pravidelně tolik par, kolik by jich při dané teplotě mohl pojmouti. Stupeň nasycení vyjadřuje se číslem udávajícím, kolik procent par vzduch skutečně obsahuje z onoho množství, které by při dané teplotě obsahovati mohl. Číslo to zove se vlhkost relativní. Dejme tomu, že teplota vzduchu jest 20° , tu by tlak par při nasycení byl $17.4 mm$; mají-li páry ve skutečnosti expansi $12.7 mm$, jest relativní vlhkost 73% . Vzduch by se musel ochladiti na 15° , aby byl parami nasycen. Teplota, při které by páry ve vzduchu obsažené byly nasyceny, nazývá se rosný bod. Klesne-li teplota sebe méně pod tento rosný bod, nastane jich kondensace buď ve vzduchu v podobě mlhy nebo mraku nebo na předmětech chladnějších v podobě rosy nebo jíní. Vzduch jest tím vlhčí, čím jsou páry bližší nasycení. Totéž množství par činí vzduch při nízké teplotě vlhký, při vyšší teplotě suchý. Kdežto absolutní vlhkost od rovníku k pólům s teplotou rychle klesá, jest vlhkost relativní průměrně ve větších šířkách zeměpisných větší. Rovněž tak rychle ubývá množství par ve vzduchu s výškou, ale přece jest ve větší výšce od povrchu zemského vzduch poměrně více parami nasycen a tyto jsou bližší kondensaci. Pro každou teplotu na povrchu zemském jest v jisté výšce vrstva, kde jest vzduch skoro nebo zcela parami nasycen; nad touto vrstvou počíná opět vzduch býti sušší.

Vlhkost vzduchu jak absolutní tak relativní měří se rozličnými přístroji, které slovou hygrometry. Tyto neoznačují stav vlhkosti atmosféry vůbec, nýbrž jen v místě, kde se přístroj nachází. Hlavní metody měření vlhkosti jsou: a) absorpční, též chemická nebo absolutní zvaná, b) metoda rosného bodu, c) látkami hygroskopickými, d) psychrometrem (v. t.).

Metoda absorpční (Brunner r. 1830 v Poggendorffových »Ann.«: Bestimmung des Wassergehaltes der Luft) záleží v tom, že vzduch vede se rourami naplněnými látkou, která vodní páry úplně pohlcuje, jako pemzou navlhčenou kyselinou sírovou — místo pemzy berou se též vlákna asbestová nebo pálená, na prach rozmělněná sádra (dle Andrewsa) — nebo chlórídem vápenatým, kyslíčnickem fosforečným a j. Roury jsou na jednom konci opatřeny kohoutkem, na druhém spojeny s aspirátorem, plechovou to nádobkou, na hoře i dole kohoutkem opatřenou; tato se naplní celá vodou neb olejem. Při pokusu se nejprve vypustí jistý objem kapaliny, otevře se kohoutek před rourami absorbujícími a vpusť se vzduch, který proudí do prázdného prostoru v aspiratoru, prochází rourami a pozbývá veškeré své vlhkosti na látky absorbující. Aspirator bývá též od vlastních pohlcova-

vacích rour zvláštními suchícími rourami oddělen. Zváží-li se roury absorbující před pokusem a po něm, obdrží se váha par vzduchu, jehož objem se pozná na aspiratoru z objemu vypuštěné kapaliny. Metoda tato jest zdlouhavá, ale dává výsledky nejspolehlivější a slouží ku kontrole jiných method. Poněvadž se veškeré páry úplně nepohltí látkami absorbujícími, dává výsledky poněkud malé.

Metoda kondensační záleží ve stanovení rosného bodu, t. j. teploty, při které by páry ve vzduchu obsažené byly nasyceny. Je-li teplota vzduchu na př. 18° a teplota rosného bodu 12° , jest tlak par $10.5 mm$, nebo dle svrchu uvedené tabulky v $1 m^3$ vzduchu jest $10.6 g$, což udává vlhkost absolutní; a poněvadž by při 18° mohl tlak par při nasycení býti $15.4 mm$, nebo v $1 m^3$ mohlo by býti par $15.2 g$, obsahuje vzduch pouze 69.7% par, které by mohl pojmouti, čili relativní vlhkost jest 69.7% . — Kondensace par ze vzduchu k určování vlhkosti jeho užívali již akademické florencčtí v XVII. stol. Na ní zakládá se hygrometr Daniellův sestrojený r. 1818. Zprávu o něm podal Daniell ve spise On a new hygrometer, 1820. Skládá se ze skleněné roury do U zahnuté, která na každém konci vybíhá

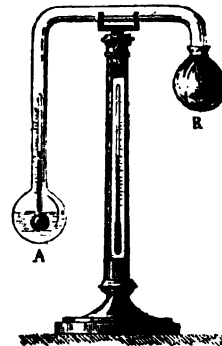

C. 1868. Hygrometr Daniellův.

v bání; na delším rameni jest bání A (vyobr. č. 1868.) opatřena lesklým, zlatým nebo platinovým proužkem a naplněna z pola étherem, jinak jest celý prostor vzduchoprázdňý; druhá koule B jest obalena jemným plátnem. V 1. kouli jest citlivý teploměr, zastupěný do étheru ku pozorování rosného bodu. Jiný teploměr, sloužící k pozorování teploty vzduchu, jest umístěn na stojanu nesoucím skleněnou rouru. Při vyšetřování vlhkosti vzduchu převede se všechn ether do koule opatřené lesklým proužkem a plátno na druhé kouli se navlhčí étherem. Tento se rychle vypařuje a odnímá jí teplo, čímž se páry étherové v ní kondensují a v kouli prvé se ether silně odpařuje a tím ochlazuje, až teplota klesne na rosný bod. To se pozná na tom, že lesklý zlatý proužek se zamžlí. Pro větší přesnost pozoruje se i teplota, při které porosení počíná mizeti, a z obou se vezme arithmetický průměr. Hygrometr Daniellův zjednodušil Körner. Vady stroje jsou nejstejná teplota étheru, v němž jest zapuštěn teploměr, a vnější nádoby skleněné, pak změna vlhkosti v okolí stroje způsobená dýcháním pozorovatele. Též neděje se, je-li vzduch velmi suchý, odpařování étheru tak rychle, by teplota klesla na rosný bod. Proto Re-

gnault (Études sur l'hygrométrie v »Ann. d. chim. et de phys.« 1845 a 1855) spojil stroj s aspirátorem. Hygrometr Regnaultův skládá se ze skleněné roury *A* (vyobr. č. 1869.) na obou koncích otevřená, která na dolejší konci jest uzavřena lesklým stříbrným kloboučkem *B*, na hořejším uzavřena zátkou, kterou procházejí dvě trubky skleněné, delší, sáhající až ke dnu, a kratší, spojená kaučukovou trubicí s aspirátorem; místo poslední bývá ve stěně připevněna roura vedoucí k aspirátoru. Nádobu ta jest naplněna étherem, do kterého jest zapuštěn citlivý teploměr *T*, procházející taktéž zátkou. Vypustí-li se z aspirátoru voda, proudí vzduch rourkou do nádoby s étherem, který přivede se do rychlého odpařování, tak že teplota klesne na rosný bod, což se pozná na porosení stříbrného kloboučku; teplotu rosného bodu udává teploměr *T* ponořený do étheru. Pro lepší porovnání jest vedle první nádoby druhá stejná se stříbrným kloboučkem *B'*, v níž jest též teploměr *T'*, udávající teplotu vzduchu.



Č. 1869. Hygrometr Regnaultův.

Pozorování obou teploměrů může se dít z dálky dalekohledem. Aspirátorem se docílí snížení pod rosný bod i při velkém suchu; mimo to se rychlost proudění vzduchu a tím i změna teploty kolem rosného bodu může zaříditi, že se děje zcela zvolna. Pro jednoduchost, snadnost pozorování a přesnost za všech okolností dává se přednost před ostatními kondenzačním hygrometrem, který dle Shawa (Report on hygrometric methods v »Philos. Transactions« 1888) dává spolehlivé výsledky. Kdežto absorpční metoda dává průměrný stav vlhkosti za dobu pozorování, dává kondenzační hygrometr stav v okamžiku pozorování. Hygrometr kondenzační rozliční badatelé různě modifikovali, jako Alluard, Crova (1882), Dufour, Edelinann, Bogen. U některých ochlazování na rosný bod neděje se odpařováním étheru, nýbrž chladičím směsí, jako u Bogeny, kde se chlazení přivozuje rozpouštěním dusičnanu ammonatého.

Velmi pohodlný a pro obyčejná pozorování dostačující jest hygrometr vlasový (vyobr. č. 1870.), který zavedl Saussure (Essai sur l'hygrométrie, 1783), u něhož k měření vlhkosti slouží prodlužování vlasu lidského za vlhka a zkracování za sucha. Vlas, aby se zbavil přirozeného tuku, vyvaří se v louhu nebo se vypírá v roztoku sody, nebo dle Regnaulta v étheru; vlas na jednom konci se upevní, na druhém jest otočen kolem hřidelíku nesoucího ručičku ukazující na stupnici; kolem hřidelíku jest ještě ovinuta šňůrka, obtěžkaná závažičkem, aby vlas stále napjatý byl udržován. U Koppeova hygrometru jest vlas napínán pružným párem z drátu argentanového, které se obtěž-

kává půlgrammovým závažím. Stupnice zhotovuje se tak, že přístroj dá se pod zvon, v němž jest vzduch chlídrem vápenatým úplně vysušen, a místo, kde zůstane ručička na stupnici státi, označí se nullou. Na to dá se do nádoby, jejíž stěny i dno pokryty jsou destilovanou vodou, tak že celý prostor jest parami nasycen, a bod, kam ručička ukazuje, označí se 100; vzdálenost základních bodů rozdělí se na 100 stejných dílů, které se nazývají stupně vlhkosti. Jakou hodnotu mají tyto stupně, stanoví se zkusmo, nejlépe hygrometrem kondenzačním. Koppe upravil stupnici pomocí Regnaultova kondenzačního hygrometru tak, že přístroj přímo označuje relativní vlhkost v procentech. Před pozorováním pro kontrolu dá se celý přístroj do plechové skřínky z předu zasklená a v zadu zásuvkou opatřená, tak že se může zavřítí. Dá-li se do prostoru rám potažený dostatečně navlhčeným plátnem, nasytí se pro velký odpařovací povrch v krátkce celý vnitřní prostor skřínky parami a ručička musí ukazovati na 100; ne-li, lze stroj tak upraviti. Takto adjustovaný přístroj ze skřínky vyňat udává po několika minutách relativní vlhkost v procentech. — Klinkerfuesz zařídil hygrometr vlasový jako bifilární, dva vlasy na jednom konci upevní a na druhém je ovinuv kolem hřidelíku nesoucího ručičku. Stupnice udává též vlhkost v procentech.

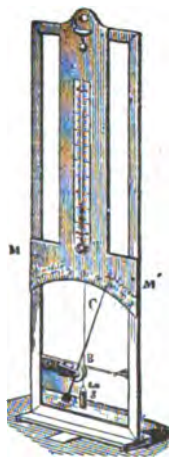

Č. 1870. Hygrometr vlasový.

Hermann a Pfister v Bernu upravili jej jako registrující přístroj, který každých 10 minut stav hygrometru zaznamenává. — Ačkoli vlasový hygrometr jest velmi pohodlný, přece pro přesná pozorování není dosti spolehlivý, protože se časem roztažitelnost vlasu mění a to u různých vlasů nestejně. Dle B. Srezněvského (»Meteor. Zeitschr.« 1896) přestává vůbec pravidelně fungování vlasového hygrometru, klesne-li vlhkost vzduchu pod 78%.

Nový způsob měření vlhkosti zavedl Sondén hygrometrem objemovým (»Meteor. Zeitschr.«, 1892),

kterým měří se s velkou přesností buď tlak par při stálém objemu, nebo objem při stálém tlaku, jenž však nehodí se pro pravidelná pozorování.

Pka.

Hygrophorus (z fec.), rod hub bedlovitých (*Agaricini*) a blízký příbuzný pravým bedlám (*Agaricus*), od nichž se liší pouze lupínky na zpodu klobouku, jež u *H.* jsou voskovité, dosti šfavnaté a nedají se rozpoliti. Sem náležejí následující jedlé druhy: *H. eburneus* Fr., *H. penarius* Fr., *H. pratensis* Fr. a *H. virgineus* Fr. Ostatní druhy, jichž jest větší počet, nejsou jedlé, ale také ne podezřelé nebo

jedovaté. *H. eburneus* Fr. (čirůvka bělokoetná) jest jako slonová kost bílá (odtud jméno). Klobouk má masitý, zprvu vypouklý, později plochý, 2', až 10 cm široký, s krajem zprvu dolů ohrnutým, jemně pýřitým, později olivajícím. Lupeny silné, od sebe odstálé, sbíhají trochu po třeni, kterýžto jest uprostřed klobouku vetknutý, nejprve plný, pak dutý, hořeji šupinkovitými zrny drsný. Celá houba jest doteku mazlavého a chuti i vůně přjemné. Roste na podzim v lesích. Jí podobá se *H. penarius* Fr. (čir. jedlá); jest celá barvy špinavě bílé, vyjmouclupinky, které jsou bledozluté, a má třen dole větvenitě zúžený. *H. pratensis* Fr. (čir. luční) má klobouk 2 1/2, až 10 cm široký, vypouklý nebo plochý, skoro vrtlikovitý, barvy nažloutle růžové neb oranžové, později bledší, po kraji tenký a ostrý a lupinky bílými nebo bledozlutými, hluboce sbíhajícími po třeni. Roste v létě a na podzim na lukách, pastvinách a trávnicích. Má příjemnou, kofennou chuť. *H. virginicus* Fr. (čir. panenská) jest zcela bílá s kloboukem 2 1/2, až 5 cm širokým, dosti plochým, později sehnutým, zohýbaným, nesoucím bílé, sbíhající lupinky a sedícím na třeni 2 1/2, až 5 cm vysokém a 0.4 až 1.2 cm šir., plněm. Roste na podzim na paloučích a pojídá se. *č.*

Hygroskop (z řec.) jest přístroj, kterým se poznává stoupání a klesání vlhkosti vzduchu aniž se stupeň vlhkosti měří, jak se to děje hygrometry. Zakládá se na hygroskopičnosti látek (v. Hygroskopické látky). Velmi rozšířený jest h. strunový, který v XVII. stol. uměleji upravil Mollineux. Slouží v domácnostech jako prorok povětrnosti. Kápe, kterou figurka v podobě kapucína za vlhkého počasí (při blížícím se dešti) se pokrývá a za suchého počasí zase na ramena spouští, jest uváděna v pohyb strunou, která vlnou se zkracuje a vysychajíc se prodlužuje. Podobně zařizeny jsou h-y v podobě domků, z nichž brzy ta brzy ona figurka vystupuje a druhá se skrývá. Příčka nebo prkénko nesoucí figurky jest spojena s pohyblivým koncem struny na druhém konci upevněné; mění-li se vlhkost, prodlužuje se struna nebo zkracuje a tím příčkou nebo prkénkem otáčí. Jako h-ů užíváno bylo proužků papírových, pergamenových (Delancé, 1688), jehněčí kůže (Amontons, 1686), blánky zlatotepecké (Giambattista da san Marino). De Luc (1781) zhotovil h. z proužku rybí kostice a opatřil jej stupnicí. Chiminello zavedl jako h. brk naplněný rtuť a spojený s rourkou kapillární, ve které rtuť stoupá, sesychá-li se brk, a klesá, roztahuje-li se brk vlhkem. Též látek rostlinných použito ku zhotovení h-u, na př. plodu kakostu lučního; semeno se jedním koncem zapíchne do desky, nad níž se otáčí osina změnou vlhkosti jako ručička. Za nejvhodnější látku ku poznávání změn vlhkosti uznán vlas lidský, který zavedl r. 1783 Saussure a stroj zařídil k měření stupně vlhkosti jako hygrometr (v. Hygrometrie). *Pka.*

Hygroskopické látky jsou látky takové, které ze vzduchu páry vodní pohlcují a je na

svém povrchu i uvnitř zhušťují, tím samy doznávající změny buď ve tvaru nebo v objemu nebo i co do skupenství. Voda jimi absorbovaná slove hygroskopická. Takové jsou zejména mnohé látky organické, jako vlasy, kostice, struny střeňové, brky, papír, osiny plodu kakostu lučního (čapího nůsku), růže z Jericha. Vlasy, brky, kostice přijímajíce vlhkost prodlužují se, vysychajíc zkracují se; naopak struny střeňové a jiné látky kroucené vlnouce rozšiřují a zkracují se, vysychajíc prodlužují se, což na př. při strunových nástrojích hudebních jest důležité. Jsou-li páry ve vzduchu obsažené nasyceny, děje se pohlcování a kondensace par v h-kých l-kách potud, až jsou tyto vodou úplně nasyceny, při čemž změna na váze neb objemu jest největší. Zmenšuje-li se expanse par ve vzduchu, vypařuje se též voda z látek a to tím více, čím jsou páry ve vzduchu více vzdáleny svého nasycení; tím nastávají změny ve tvaru neb objemu, závisející na vlhkosti vzduchu. Proto lze h-kých l-tek užití k sestrojení hygroskopů nebo hygrometrů (v. t.). Některá neorganická tělesa rovněž vodní páry dychtí pohlcují, jako kyselina sírová, chlóríd vápenatý, chlóríd hořečnatý, alkalie, kuchyňská sůl, kysličník fosforečný a jsou-li pevná, roztékají v ní; slovou pak roztékavá. Užívá se jich k vysušování. *Pka.*

Hygroskopické pohyby. Některé části rostlinné reagují na změny vlhkosti okolního ústředí pohyby zřetelnými, ba namnoze i nápadnými, které se jeví ohýbáním nebo zkrucováním dotyčných částí. Tak listové čepele mnohých trav stepních vysycháním skládají se ve dvě nebo svinují se kraji svými; zákrovní listky úborů chrp, pupavy a jiných spoležných (Composit) za suchého počasí ohýbají se na venek, kdežto za deště nebo rosy skládněji se dovnitř a chrání tak plody před provlhnutím. Podobné pohyby pozorují se na dozrálých plodech rozmanitých rostlin, na puklých prašnicích, jež za sucha se otvírají a za vlhka uzavírají. Zvláště citlivé na změny vlhkosti, jevíci zřetelné pohyby již při pouhé změně relativní vlhkosti okolního vzduchu (v pravém slova smyslu hygroskopické orgány), jsou osiny mnohých plodů trav a ocašaté zobany semenníků rostlin kakostovitých (*Geraniaceae*), které svým skrucováním (torsí) způsobují, že dotyčné plody zavrtávají se do půdy. — Všechny vytčené tyto pohyby na rozdíl od oněch, k nimž nutně třeba živé protoplasmy v buňkách (pohyby vzročné, dráždivé), jeví se vlastně teprve na částech odumřelých. Příčina jejich spočívá totiž v hygroskopických vlastnostech stěn buněčných a dokud tyto stýkají se se živou protoplasmou, jsou do té míry stále napojeny a zásobovány od ní vodou, že k nějakým pohybům dojíti může teprve tehdy, když s odumírající protoplasmou počnou vysychati též stěny buněčné. Od té chvíle každé nové navlhčení neb opětovné vysušení způsobuje patřičné protisměrné h. p., které tudíž nejsou povahy fyziologické, nýbrž čistě fysikální. — Kde jde o pouhé

zakřivení (ohnutí) nějakého orgánu plochého (bilaterálního) nebo cylindrického, může nastati h-ký p-ýb jen tehdy, když na dvou protilehlých stranách jsou vyvinuta antagonicky působivá pletiva, z nichž jedno účinkem vlhka silněji se prodlužuje (ve směru kolmém na osu zakřivení) a naopak suchem zase více se zkracuje než druhé protilehlé. — V některých případech dociluje se účinku takového jednoduše tím, že na opačných stranách hygrosk. orgánu vytvoří se pletiva, z nichž jedno má stěny buněčné u větší míře botnavé než druhé. Sem bezpochyby náleží známá houba pýchavkovitá *Geaster hygrometricus*, jejíž zralá plodnice poněkud zploštělá, zvíci vláského ořechu, za sucha jest zahalena okrovkou vnější, silnou to blanou, jež od temene dolů jest hvězdovitě ve více lalokův rozeklána. Účinkem vody nabotnává tlustá vnitřní partie lalokův (t. zv. palisádová vrstva) silněji nežli tenká vnější, následkem čehož se laloky na zevnějšek ohrnou a k zemi přiloží. Při suchém počasí palisádové pletivo silněji se zkrátí nežli vnější vrstva, čímž se opět laloky zvednou a k plodnici přitisknou. — U hygroskopických orgánů vyšších rostlin suchozemských však namnoze rozhoduje princip poněkud komplikovanější, dle kterého blána buněčná vůbec a hygroskopických buněk zvláště v různých směrech buňky nesterjnou měrou nabotnává. Zjev ten dobře se vysvětluje dle theorie micellární (viz Micelly, Micellární theorie), když se připustí, že droboučké ony partikule zvané micellami (shluky molekulární), z nichž se botnavá tělesa skládají, mají dle různých směrů prostorových nesterjné rozměry a že jsou vesměs (na př. ve stěně buněčné) stejným způsobem orientovány — as jako cihly ve zdi. Tím se stává, že micelly v jednom směru prostorovém v řadě vedle sebe ležící v tom směru silněji se přitahují a tudíž při botnání méně molekul vody mezi sebe pojímají nežli na př. v druhých dvou směrech prostoru, kdež jest vzájemná přitažlivost menší a tudíž se micelly vodou mezi ně vnikající více oddalují.

Hybné buňky hygrosk. orgánů vyšších rostlin, jejichž stěny vynikající měrou jeví vlastnost výše naznačenou, mají rozmanitý tvar, ale vždycky jsou tlustostěnné. Ztlustlé buňky totiž s větší energií mohou překonávat odpor, jenž se jim při h-kých p-bech v cestu stavi, než takové, které mají slabé stěny. Tvar hybných buněk hygrosk. jest parenchymatický nebo častěji v jednom směru protáhlý, více méně prosenchymatický. Velmi často jsou to vřetenovité, k oběma koncům přišpičatělé buňky, jež tvoří všechny přechody až do vláken rzyze mechanických (lýkových). — Zvláště instruktivní jsou prosenchymatické buňky hybné; nalézámej mezi nimi buňky dvojí: jedny, jež relativně více dle délky nabotnávají (a při vysychání se smršťují) než dle šířky, a druhé, které zase relativně silněji ve směru šířky se zvětčují (resp. zmenšují) nežli ve směru podélném. Jsou-li zároveň též opatřeny skulinovitými

póry (tečkami), jak to často bývá, tu dle Zimmermanna stojí skuliny vždy kolmo k tomu směru, v němž stěna nejsilněji botná, tedy v prvním případě směr pórů bývá více méně kolmý k ose vlákna, kdežto v druhém spadá do osy vlákna, nebo ji aspoň pod značně ostrým úhlem protíná. Dle toho lze již z pouhého směru skulin (bez předchozích měření) odhadnouti, botná-li ta která buňka prosenchymatická silněji do délky než do šířky nebo naopak a jaká jest tudíž micellární struktura její blány.

Jak antagonická pletiva hygrosk. orgánů musí býti upravena, vysvítá z násl. příkladů. Zákrovní lístky chrp a pupavy obsahují pod zevnější stranou (při vysychání vydutou) podélně probíhající buňky prosenchymatické s póry příčnými, pod vnitřní pak stěnou antagonické pletivo z buněk rovněž protáhlých a s prvními rovnoběžných, ale opatřených skulinami podélnými nebo trochu šikmými. Při vysychání se tudíž první pletivo nejvíce a protější nejméně do délky stahuje, čímž se lístek zákrovní ohne na venek. Podobně stavěny jsou některé plody na př. chlopně tobolky různých zvonků (*Campanula*). Jiné však plody suché, na př. rostlin liliovitých, routovitých, motýlokvětých, mají poněkud jinou strukturu. Tam totiž za obou antagonických stranách plodolistův nalézají se pletiva z prosenchymatických buněk souhlasné sice struktury micellární a tudíž jevíci souhlasné difference botnání, ale kolmo k sobě postavené, skřížené, tak že opět osy největšího a nejmenšího botnání se křížují. Chlopně lusků Papilionaceí zdají se při vysychání stáčetí se spirálně, ve skutečnosti však se toliko zakřívují, neboť osa zakřivení v tomto případě stojí šikmo k délce chlopní, což jest způsobeno tím, že obě se křížující hybná pletiva na přední i na zadní straně chlopně stojí šikmo k délce plodu.

Točivé pohyby (torse) osin u trav a Geraniaceí zakládají se na zcela jiné mechanice. Dle Fr. Darwina a A. Zimmermanna složeny jsou totiž dotyčné orgány téměř výhradně z lýkových buněk. Když se tyto vybaví ze své vzájemné vazby pomocí louhu draselnatého, při čemž také stěny buněčné nabubří, viděti jest pod mikroskopem silně stáčení se jednotlivých buněk na pravo, kdežto při vysychání ve vodě nastává pohyb ve směru opačném. Mechanismus ten spočívá opět v tom, že ve dvou směrech k sobě kolmých, ale k ose buňky šikmých a k povrchu jejímu paralelních, jest stěna buněčná nesterjné botnavá. — Při h-kých p-bech zhusta hrají vynikající úlohu lokální ztlustliny stěny buněčné, kteréž mohou býti nejrozmanitějšího druhu. Ony jsou příčinou, že se otvírají neb zavírají se změnou vlhkosti prašníky, sporangia kapradin, jakož i tobolky mechů listnatých a jatrovkovitých (obustí čili peristom), ony jsou příčinou, že se zkrucují mrštníky mnohých mechů jatrovkovitých jakož i kapillitiová vlákna (vlášení) některých slizovek čili Myxomycetů z rodu *Trichia* nebo *Hemiarcyria*, čímž vydatnou měrou se podporuje a zároveň

těž reguluje vyprašování výtrusův. Z části aspoň stejný význam mají také hygrosk. přívěsky na výtrusech přesliček (*Equisetum*), čtyři to úzké ploché stužky povstale odchlípením a rozpoltněním vnější vrstvy (exiny) blány výtrusné dle čtyř spirálně kolem výtrusu točených jizvovitých čar. Tyto přívěsky za sucha se rozvíjejí a narovnávají, za vlhka však opět kolem výtrusu se svinují; zajisté jest vnitřní vrstva jejich aspoň ve směru délky stužek botnavější nežli vrstva vnější. Mechanika těchto orgánů hygroskopických jakož i předěsých, založených na lokálním ztlouštění stěn, jest z velké části ještě málo studována a namnoze nevysvětlena. 18.

Hykkara, město na Sicilii, viz Carini.

Hyksós (*Ἰϋκσοῖς*). Tak zvaná střední říše egyptská, končící XIV. dynastií Manethonovou, oddělena jest od nové říše, jejímž prvním vládcem jest Ahmes (v. t.) z dynastie XVIII., panstvím cizinců, z Asie příšlých a Manethonem H. zvaných. Manethon vysvětluje jméno H. z posvátného jazyka egyptského a rozkládá je ve dvě částky, *ἡ* = král a *σοῦς* = Šasu = pastýř, dle čehož H. znamenalo by »krále pastýřů«. Skutečně také obě dynastie H-sům připisované, XV. totiž a XVI., slovou u něho *ποιμανεῖς βασιλεις*. Dynastie XV. skládala se dle Manethona ze 6 králů, při XVI. počet králů zachován není, udaje pak o době jejich panství různí se velice. V pravdě Manethonský udaj zachoval Iosefos, dle něhož vládli H. v Egyptě celkem 511 let; z těch připadlo 259 let a 10 měsíců dynastii XV. Manethon sám praví, že byli H. původem Foiničané, dle jiných zpráv pocházeli z Arabie, což se shoduje i s výsledky nejnovějšího badání. V hieroglyfických textech vyskytují se velmi řídko a zvaní jsou Amu, kterýmžto jménem označováni byli kočovníci na východ Egypta pouští pobíhající. V nápise Ahmesa Pennucheba nazývají se *Mentiu setet*, t. j. *Mentu* nebo *Šasu* horských pouští. Oni sami, jakož vidno z titulů jediného monumentálně známého staršího krále jejich, nazývali se *hik setu* (= králové pouště), což spíše dalo podnět ke jménu H. Sluší tudíž spatřovati v H-sech kočovníky vnitroarabské, kteří z neznámých příčin, pravdě nejspodobněji následkem vpádův elamských do Babylónie, opustili svá odvěká kočoviště, vrhli se na západ, zesílili se všelikými jinými kmeny, zejména kanaanskými, až konečně v Deltě egyptské stanuli a tam, zvrátivše trůn xojských faraonů XIV. dynastie, násilně panství si založili. Dle nápisu královny Hačepsu Makary ve Stabel Antaru (vyd. Golenišev v Rec. des trav. VI, 20) drželi Amu-H. po delší dobu dolní zemi a okres města Hauara, majíce společníky Šemu, Beni Šem pozdějších Israelitů. S tím shoduje se zpráva Manethonova (u Jos. Flav. c. Ap. I, 14), dle níž za egypt. krále Timaiia vpadli z východu do Egypta lidé šerední, pálili města, bořili svatyně, muže vraždili a ženy i dítky do otroctví vlekli. Posléze jednoho ze svého stfedu, jménem Salatia, učinili králem, jenž usadiv se v Memfů, rozložil po městech egypt-

ských posádky a vybíral dávky z horní i dolní země. Nejmocněji utvrdil však vojenský tábor Avaris (= Huar) na severových. pomezí, obáváje se vpádů mocných tehdy Assyřů, pravdě nejspodobněji elamsko-kissijských králů v Babylóně. — Královna Hačepsu Makara potvrzuje, že H. řádili v Egyptě hrozně, z dalších však nálezů vysvítá, že nebyla sídlem králů jejich Memfůs, nýbrž deltská Tanis, odkudž ovládali veškeren Egypt až po Fajjům. Toliko v horní zemi zachovaly se v nepřetržité poslušnosti rodiny dávných monarchů, zejména rod ve Thébách, jenž dovozoval příbuzenství s faraony XII. dynastie. Nejhůře řádili H. proti egyptské bohohodě, vzdávajíce oběti svému božství Sutechovi, jehož Egyptané s rudým bohem pouště, vedra, sucha a zla, Setem-Tyfónem, stotožňovali. Stav ten potrvál nepochoybně až do konce XV. dynastie, z jejíž králů monumentálně znám jest toliko Chyán. Znenáhla však podléhali H. vzdělavacím působení osvěty egyptské a osvojovali si s egyptskými názvy a jmény i mravy a zvyky národa podrobeného. Ve 23. roce krále Apepi II. psán byl mathematický papyros Rhindův, čímž důkaz dán, že za H-sův i vědy a umění pěstovány. Nejslavnějším z H-sů XVI. dynastie byl Apepi III., jenž Sutechovi zbudoval v Taní nákladný chrám a podporoval umění i jinakým způsobem. Brzo však po jeho smrti počal úpadek, za něhož zvolna osvobodila se horní země a nabyla za králů XVII. dynastie samostatnosti. Král Nubti nazývá se již toliko králem »dolní země«. Konečně za krále Apepi IV. nastal dlouhý boj o panství nad Egyptem. Původcem byl thebský farao Sekenenra I., jenž nepochybně v boji padl, ale za Sekenenry II., hlavně zásluhou vojevůdce Ahmesa Baby, vypuzeni H. z dolní země; konečně král Ahmes I. vzal Avaris kol r. 1550 př. Kr. a přinutil zbytky H-sů k odchodu do Syrie. Egyptané byli proti někdejšímu utlačovatelskému naplnění záští takovým, že ničili památky z doby jejich a vyhlašovali jména králů H-sů. Země však velice získala skrze H-sy, nebo jimi navázány také styky se Syrií a do země uveden kůň, příčina pronikavých změn v egypt. válečnictví a řádech společenských. — Srv. De Cara, Gli Hyksós v »Civiltà catt.« XIV. vol. I a II; Vaněk, Zkazky a pověsti bibliické s exkursem o Hyksech (Praha, 1890). Pšk.

Hyl (*Pyrhula vulgaris*), zpěvný pták z čeledi vrabcovitých, se zobákem baňatým, u kotfene širším než vyšším, ke konci poněkud smačknutým a zakřiveným. Nohy jsou krátké, prstů tak dlouhých jako jest nárt. V tupých křídlech jsou 2., 3. a 4. letka nejdelší. Z devíti druhů v palaearttickém pásmu rozšířených hnízdí se v našich lesích horských h. obecný či kanovníček, jenž v zimě z místa na místo táhne a semeny, bobulemi a pupeny ovocných stromů se živí. Na vrchu hlavy a na hrdle, na křídle a ocasě jest leskle tmavě černý, na hřbetě popelavý, na kotfeci a podbřišku bílý, vezpod jasně červený. Samička jest barev méně jasných, mláďata nemají černé

lysiny na hlavě. Vyskytují se i odrůdy černé, bílé a pestré. Délka těla 17, křídel 9, ocasu 6 cm. Hlas vábivý zní jako »jik« »líí«. Na svobodě zpívá h. před pářením a po něm, v zajetí téměř po celý rok. V horách vybírají mladé h-y z hnízda a cvičí je ve hvízdání. Z Durynského lesa vyváží se na sta cvičených h-ů do světa. Bše.

Hyla (Hyllidae) viz Rosničky.

Hylaedactylidae [hyledaktilide], nepatrná čeleď žab jazyčnatých (podř. *Phaneroglossa*), s našimi rosničkami příbuzných (z oddělení *Discodactyla*). Podobají se však zevnějškem těla svého spíše ropuchám, nemají také v hořejší čelisti zubů, ale žlázy průšňi (parotidy) jim scházejí. Příčné násadce křížového obrátie jsou ploché a široké. Z 10 druhů nejznámějším jest javský *Hylaedactylus baleatus* Tsch. Má hlavu malou a v předu krátkou, paličky prstů na předních nohách napříč rozšířené, konce prstů na zadních nožkách na koncích jen v malé paličky naduřelá a blány plovací nepatrné. Jazyk jest ovální, zuby patrové scházejí. Nepatrné tělo (zdělí jen 4·8 cm) má barvu nahoře hnědou, vespod trochu světlejší a jen na stehnech veliké bílé skvrny. Br.

Hylaplesidae, jediný rod čítající čeleď žab jazyčnatých (podř. *Phaneroglossa*), s našimi rosničkami příbuzných (z oddělení *Discodactyla*). Podobají se jim také tvarem těla, nemají žlaz průšňích (parotidy), ušní bubínek jest však nepříteln zřetelný, konce prstů mají v podobě T rozšířeny a příčné násadce křížového obrátie jsou válcovité. Z 10 druhů vesměs neotropických buď tu jménem uvedena jen jihoaamerická *Hylaplesia tinctoria* Boie. Nepatrné tělo (zdělí jen 3·7 cm) má pokryto koží celkem hladkou; jazyk je podlouhlý, zuby patrové scházejí. Mezi prsty zadních nožek nemá blan plovacích. Barvu má tělo černou; nahoře na hlavě jest skvrna bílá, od níž se k oběma stranám hřbetu vinou dva vlnité pruhy bílé, as uprostřed hřbetu spolu spojené. Br.

Hylas, spanilý syn krále Dryopů Theiodamanta, miláček Hérakleův, následoval ho při výpravě Argonautův. Když na pobřeží Propontidy Hérakleovi veslo se zlámalo, vyšel tento do lesa, aby si nové urobil, kdežto H. k jistému prameni se odebral vody načerpat. Tam jej však vily toho pramene do vody strhše uchvátily. Polyfémos, uslyšev jeho křik, vyřítí se s mečem do lesa, za ním Héraklés. Zatím ostatní Argonauté na radu Borcovcův a Glauka, jenž jim zvěstuje, že H. stal se chotěm nymf, odpluli. Héraklés od Mysů v té krajině obyvajících vynutil slib, že H-la vyhledají ať živého, ať mrtvého, a vzav od nich rukojmě, vrátil se do Tráchin. Mysové od té doby každoročně H-la hledají z Kia do pohorí Arganthónského a u pramene jemu obětující třikráte opakuje. H. obyčejně pokládán za obraz jarní svěžesti v létě hynoucí, jako Hya-kinthos a Adónis; Mannhardt (Mythol. Forsch. 55) vykládá mythus ze zvyku házetí o žních

do vody loutku, jež prý znamená odumírající vegetaci. *klk.*

Hylastes Er., rod z čeledi lýkožroutů (*Scolytidae*), má bičík tykadlový 7členný s kyjem okrouhlým, zřetelně kroužkováným; hlava jest shora zřetelně viditelná; makadla pysková jsou 3členná, s prvním článkem tak dlouhým, jako oba ostatní dohromady; tělo jest válcovité, kraj krovek u kořene vždy poněkud vystalý; konec těla není skrojen a prvý článek chodidlový jest mnohem kratší než tři následující dohromady. Druhy sem patřící žijí ve skrze skoro pod korou stromů Jehličnatých. **H. ater** Payr. jest černý až hnědý; štít šíjový jest tečkovaný s hladkou čarou střední; krovky jsou tečkované proužkované s mezerami svráskale zrnitými; na rypáčku táhne se přes prostředek vyniklá lištnička; tykadla a chodidla červenohnědá; délka 4 mm. Žije v sosnách. Podobný mu **H. cunicularius** Er. má lištničku na rypáku slabou a na štítě šíjovém jest hladká čára střední stěží patrná; délka 3 mm; žije ve smrcích. Oba druhy jsou hojně a mají společný znak, že středoprsí není v předu vyniklé. Vyniklé středoprsí má **H. palliatus**, který jest černý, jemnými šedými chloupky porostlý; štít šíjový i krovky jsou červenohnědé, tyto zevně s černým krajem; délka 5 mm; žije ve smrcích a jedlích. *Kpk.*

Hylé (řec. ὕλη = les, stavební dříví, hmota vůbec) znamená v smyslu filosof. hmotu neutvárnou, trpnou, čekající, až princip činný, formující ji pronikne a tvarosti dodá.

Hylesinus P., rod z čeledi lýkožroutů (*Scolytidae*), má tykadla se 7členným bičíkem a kyjem zřetelně kroužkováným, podlouhlým; hlava jest shora patrná; makadla pysková jsou 3členná, jejich 1. článek nejdelší; 1. článek chodidel jest kratší než ostatní dohromady a 3. jest dvojlaločný. Tělo jest válcovité, vzadu neskrojené, ale srázné. Druhy sem patřící žijí pod korou stromů listnatých. Obvyčejné jsou: **H. fraxini** Panz., černý s krovkami až hnědými, žlutošedými chloupky skvrnitými. Nohy jsou tmavé; délka 3 mm. Žije na jasanu. **H. vittatus** F. má krovky a štít šíjový hnědožlutě šupinaté; cípatý, bíle šupinatý pruh teček táhne se od plece ku středu švu; nohy jsou červenožlutě hnědé; délka 1·5 mm. Vyskytá se na hromadách dříví. *Kpk.*

Hyllkové viz Gnóstickism.

Hyllos: 1) H., syn Hérakleův a Déianiein, byl po smrti Hérakleově od Eurysthea se svými sourozenci pronásledován; nejdříve přijal je král Keyx v Tráchině, jenž však přemoci Eurystheově dlouho odolati nemohl. I došli Hérakleovci ochrany v atticé tetrapoli od Thésea nebo syna jeho Démofóna, mezi nímž a Eurystheem, když Makaria, dcera Hérakleova, dobrovolně se byla obětovala, došlo k bitvě, v níž Eurystheus na útěku u Skirónských skal od H-la dostižen a zabit. Na to dleli Hérakleovci nějakou dobu v Thébách. H. byl od Aigimia, krále dórského v Hestiatidě nebo Dóridě, jemuž Héraklés byl pomohl proti Lapithům, adoptován; po něm a po dvou synech Aigimiových, Pamfylovi a

Dymantovi, nazvány tři fylý dórské. Ježto pak delší věštrina radila Hérakleovcům pokusiti se o návrat do Peloponnésu »po třetím plodě«, H. po třech letech vtrhl přes Isthmos, byl však od nástupce Eurystheova Atrea odražen a sám padl v souboji s tegejským králem Echemem; oním třetím plodem byli míněni jeho pravnucci Temenos, Aristodemos a Kresfontés, synové Aristomacha, syna Kleodaja, jež H-ovi porodila Iolé, dcera Euryta z Oichalie, kterou H. byl po smrti otcově za choť pojal. Hrob jeho ukazován v Megafe. *klk.*

2) H., časopis, viz Hýbl Jan.

Hyl- (z řec. ὕλη, dřevo, les), jako prvá součástka složenin znamená tolik jako k dříví, k lesu, ale i ke hmotě se vztahující.

Hylobates viz Gibboni.

Hyloblové (z řec.), mudrci indiští, kteří v ústraní lesův a pouští žili svému přemítání.

kde vznikají kořeny, nejráději na konce usekaných kofenů. Larvy pak prozírají se zprůhybanou a čím dále tím širší chodbou až na běl a pokračují pak v kofeně dolů do země až 64 cm hluboko; na nejširším konci chodby pak zakuklí se v kolébce vystlané drtí. Larvy jsou silně beznohé s rohovitou hlavou. Prostředky proti silnému rozmnožování škodlivého tohoto brouka jsou: počkati vždy 2, 3 léta s novým osazováním mýtín; nejlépe však jest klásti lapáky, totiž kusy kůry, pod kterými se brouci slézají, tak že večer a ráno je lze sesbírat. H. *pinastri* Gyll., kl. s o s nový, jest pouze 6 cm dlouhý, předešlému podobný, ale slabě lesklý; má štít šijový slabě kýlnatý, mezery širší a nohy hnědočervené; jest mnohem vzácnější. *Křk.*

Hylcomium (z řec. ὕλοκομος, lesní obyvateľ; Schpr., rostlinný rod mechů listna-

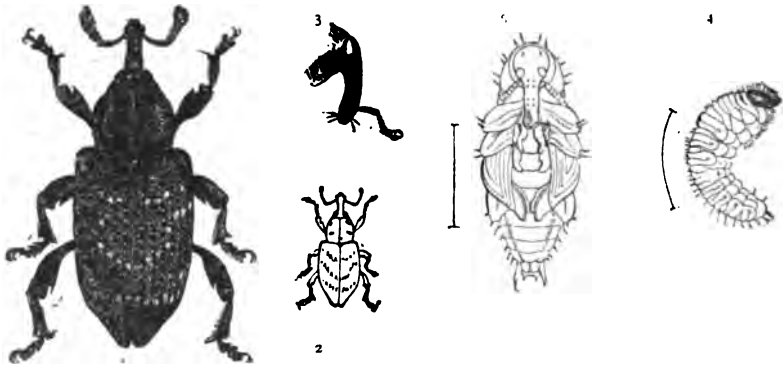

Č. 1871. *Hylobius abietis* L., klikoroh smrkový.

1. Brouk zvětšený, 2. ve velikosti přirozené; 3. hlava se strany. 4. Larva, 5. kukla jeho (obě zvětšeny).

Hylobius Schönn., klikoroh, rod nosatců z podčeledi *Hylobiini*, má tykadla silná poblíž koutků ústních vkloubená, jejichž násadec stěží dosahuje předního kraje očního. Rypák dlouhý, dosti oblý, ke konci poněkud rozšířený; žlábek tykadlový jde přímo k očím; oči vejčité, po stranách hlavy svíse postavené. Štít šijový v předu i v zadu utatý, po stranách poněkud zaokrouhlený, v předu zúžený; štítek zřetelný; holeně na konci se silným háčkem. Tělo tvrdé a okřídlené. Žije na jehličnatých stromech, larvy pak vyžírají chodby uvnitř. H. *abietis* L., k. smrkový, má stehna silným zubem opatřená; jest mdle černohnědý, žlutošedě šupinatý, se šupinkami podlouhlými; štít šijový jest hustě a hluboce vrásčité tečkovaný; krovky jemně řetízkovité proužkováné tečkované s plochými šupinkovitě vrásčitémi mezerami a dvěma žlutě šupinkatými proužky příčnými. Délka 12 mm. Nejhojnější jest ve květnu a červnu; za jasné pohody litá; škodí hlavně tím, že ohlodává mladou kůru větviček a stromčeků, nejráději smrkových, což má za následek buď přímé odumírání nebo bývají tím přilákáni lýkožrouti, kteří zkázu dokonají; ohlodává však též pupeny a mladé výhonky. Samička snáší vajíčka do skulin kůry pařezů smrkových i borových dole,

tých (*Musci foliosi*), třídy bokoplodých (*Pleurocarpi*), tribu rokytovitých (*Hypnaceae*), podobný rokytu (*Hypnum*), k němuž Linné druhy jeho řadil a jehož příkladu někteří novější autorové částečně dosud následují. H. obsahuje osm statných druhů, jejichž stonek obalen jest u většiny hojnými parafylliemi, při čemž pak se prodlužuje každoročně se strany vrcholu vyrůstajícím klustřím prýtem. Dlouhé větve jsou z pravidla zpeřené a jako stonek vůkol obrostlé listy široce vejčitémi neb obsrdčitémi, více méně dlouze zakončitémi, zoubkovanými, hluboce podél brázděnými, zžilnými a buď vesměs na všechny strany odchýlenými nebo kostrbatými nebo docela k jedné straně sprovité skloněnými. Pletivo listů vůbec lesklých jest úzce čárkovité; pouze ve křídlech spodiny jsou větší kvadratické, však nikoliv vydmuté buňky. H. jest mech dvoudomý s puštičkou na dlouhém hladkém štětu podlouhlou nebo vejčitou, červenohnědou s vičkem vypoukle kuželovitým, někdy bradavkou, zřídka však krátkým zobanem zakončené. Obústím celkem srovnává se H. s rokytem. H. převládá v lesích jehličnatých, kdež tvoří zhusta velmi rozsáhlý souvislý podrost, jako na př. nejobecnější druh H. *splendens* B. et Schpr. (rokyť lesklý

neboli skvělý) a *H. triquetrum* B. et Schpr. (rokyt trojhranný nebo trojkoutý) na místech více stinných, kdežto proti tomu vřesoviska a brusini porostla bývají statným *H. loreum* Br. et Schpr. (rokyt femenatý), hojské lesy *H. umbratum* Br. et Schpr. (rokyt stinný) a vlhké louky obyčejným *H. squarrosum* Br. et Schpr. (rokyt kostrbatý nebo nastrožený). Schimper rozdělil *H.* ve dvě subgenera a to: a) *Pleurogium* (*H. splendens*, *umbratum*, *Oakesii* a *brevirostrum*). b) *Hylocomium* (*H. squarrosum*, *triquetrum* a *loreum*). Poslední tři druhy řadí někteří pro nedostatek parafylíi a vrcholového prýtu k rodu *Hypnum*.

Hylodes Fitz., bezblanka, rod žab jazyčnatých (*Phaneroglossa*) s paličkami na koncích prstů (odděl. *Discodactyla*) z čeledi Polyptatid. Má konce prstů v podobě T rozšířené, s paličkami nepatrnými; žlázy pľušní (parotidy) a blány plovací mezi prsty zadních nožek scházejí. Kůže jest alespoň na hřbetě hladká. Samečkové mají na hrdle zvukový měchýřek. Z 38 druhů žijících v Americe zejména jižní nejpamětelnější jest *H. martinicensis* Tsch., bezblanka antiliská (coqui), žabka zdělí jen 4—5 cm, barvy nahoře světle šedé, vzepod bělavé. Na hlavě jest skvrna hnědá, za ní na hřbetě pruh téže barvy, na čenichu mezi nozdrou a okem pruh černavý a také na nožkách příčné pruhy hnědé. Domovem jejím jsou Martinique, Portorico, Haiti a Antilly vůbec. *H. m.* se rychlým a zvláštním vývojem pulců naprosto liší ode všech ostatních žab. Samička snáší 20—30 vajíček o průměru 2 mm v chumáči z pěny na rostlinu, pod listí na vlhkou zemi, ano i na písčitou půdu, ale nikoli do vody, a zárodky odbudou celou svou proměnu za 10—12 dní v obalu vaječném, jehož neopustí. Mezi blanou vaječnou a bledým, žlutavým žlutkem jest vrstva rosolu; již druhého dne zárodek ve vajíčku se počne otáčeti, má hned tou dobou najednou po stranách těla čtvero výrostků (přístich končetin) a počátek ocásku. Třetího dne objeví se u krku nepatrné hrbočky, jež měl *Bavay* omylem za vnější žábry, jež se však za tři, čtyři dny zase ztrácejí; týmž časem objevují se na pahýlcích končetin prsty, ocásek se ztrácí a osmého dne po snesení vajíček mizí docela. As 10., 12. dne mladé žabky opouštějí obal vajíčka, v němž byla zatím vrstva rosolu značně naduřela; vylezše mají všechny čtyři nožky a délku 5 až 7 mm (*Bavay*). *Gundlach* naproti tomu pozoroval, že pulcům vyrostl ocásek až 8. dne a současně s ním se objevily obojí nožky; celý rozvoj pak arci trval déle, 14 dní až 3 neděle, a ocásek ztratily žabky až pak, když byly blánu vaječnou opustily. *Peters* popsal zárodky na vajíčkách o průměru 4.5—5.8 mm; embryo má tilko ohnuté tak, že jest hlava až k zadním nožkám skloněna a také obojí nožičky jsou pod břiško složeny. I ocásek jest pod tělo podložen a pln cev, tak že jej *Peters* za dýchací organ pokládá. Záhy se ztratil; vyhlhlá žabka zdělí 5 mm měla ocásek jen 1.8 mm

dlouhý, po několika hodinách scvrkl se jen na 0.3 mm a ještě téhož dne zmizel docela. Ač tedy v některých podrobnostech se neshodují ti, kdož rozvoj bezblanky popsali, patrně přece z jejich zpráv, že tu ani téměř metamorfosa není, že nemají zárodky těchto žab vnějších žaber a že jim všechny 4 nožky vyrůstají najednou; i to ovšem pamětihodno, že se rozvoj jejich mimo vodu děje. Br.

Hylologie (z fec.), nauka o hmotě, pokud jest pohybu podrobena a v prostoru rozestřena.

Hylonomidae, vymřelá čeleď ještěřů z oddělení stegocefal, tvarem těla našim ještěrkám podobná. Páteř skládá se z obratlů dvojduťých a svrchní trny jejich jsou silné. Krycí kosti na lebce hladké nebo jen slabě ozdobené. Celé tělo pokryto velkými, ozdobnými šupinami. Zuby jsou na povrchu hladké aneb jen na špicích rýhované. Hlavní zástupce jest rod *Hylonomus* ze severní Ameriky, dále sem sluší z českého permského útvaru popsané rody *Hyloplezion*, *Scelya*, *Orthocosta* a *Ricnodon*. (Frič, Fauna der Gaskohle u. Kalkst. der Permformation IV. sešit.) Pa.

Hylopathismus (z fec.), názor přítíkájící hmotě vědomí, cit a vášně.

Hylotheismus (z fec.), názor, podle něhož hmota bohem jest; přívrženci mínění toho slovou hylotheisté.

Hylotoma Latr., rod blanokřídlých z čeledi pilatek (*Tenthredinidae*), má tykadla 3členná s článkem 1. a 2. krátkým, 3. dlouhým, u samečků řadami jemných štětín posázeným; poličko radiální má malé poličko přídavné; 4 polička kubitální; poličko kopinaté je uprostřed stažené; na všech nohách jsou drápky jednoduché a na zadních holeních jest jeden trn postranni. *H. rosae* L., pilatka růžová, jest žlutá, hlava, tykadla, šije, prsa, přední kraj křídla, koncečky holení a článků chodidlových jsou černé; délka 9 mm. Jest hojná v květnu a červnu. Larva jest 15 až 19.5 mm dl., 18nohá, hnědavě zelená, na hřbetě podél hřbetní cévy se žlutými v barvu základní přecházejícími skvrnami, které někdy splývají a tvoří na hřbetě pomerančový pruh. Na každém kroužku, z posledního vyjmajíc, je 6 párů leskle černých bradaviček různé velikosti a každá nese štětinku. Larva žije od července do září hojně na různých divokých i pěstovaných, jež ožrá. Samička dělá do mladých výhonků dvě rovnoběžné řady zářezů a do každého ukládá 1 vajíčko; výhonky pak na poraněném místě se zakrouti a zčernají. Rovněž hojná jest *H. berberidis* Sk., p. dřívštalová, jež jest černomodrá s křídly nahnědlými, 8 mm dl.; na dřívštalu v květnu až srpnu. Larva žlutá s černými tečkami, s hlavou a štítkem řítním hnědým. Kpk.

Hylotrupes Serv., rod tesaříků z podčeledi *Cerambycini*. Má tykadla 11členná, u samečků zdělí polovice těla, u samiček kratší, s 2. článkem velmi krátkým, 3. tak dlouhým jako oba následující dohromady; oči silně vykrojené; holeně na konci kyjovitě rozšířené. Jediný druh *H. bajulus* L. jest černý nebo hnědý, jemně šedě pýřitý, s chloupky na štítě

šijovém hustými a dlouhými; pouze lesklé vypoukliny jsou lysé; krovky dospělých kusů ozdobeny jsou několika páskovitými, hustěji pýřitými skvrnami. Délka velmi kolísá mezi 6,5—19,5 mm. Vyskytá se v pozdním létě poblíž skládů dřevních, ba i v domech, poněvadž beznohá a ve předu zploštělá larva žije ve dřevě, často i ve staveních v starých kusech nábytku. *Kpk.*

Hýlov: 1) H. u Náchoda viz Hejlov 2).

2) H. (*Hillau*), osada ve Slezsku u Čabiova, hejt. Opava, okr., fara a pš. Klimkovic; 17 d., 115 ob. č. (1890).

Hylovoe (Hejlovec) z **Polkovie**, jméno rodu, jenž náležel k patriciátu města Tábora, jako příbuzní jeho a erbovní strýcové Skálové a Zářečtí z P., k nimž také Kavaly z P. v Českém Brodě připočítati můžeme. Za erb měli první tři rodiny přední polovici jelena běžícího. H-vcové nazývali se dle vesnice Hýlova nedaleko Tábora a první nám známý předek jejich Matouš ze Spolkovic, měšťan tábořský r. 1522 připomenutý, měl dva syny, Prokopa a Blažka. Prokop r. 1523 platil ze statku svého 30 kop 40 gr. č. berně a vložil si r. 1545 do desk dědictví své v Libějicích, v Předbojově, v Boratkově, v Křivošíně vesnicích celých, v Měšicích, v Čekanicích, ve Lhotě Stoklasné a v Purkhartově Lhotě, což tu měl, v Chlumu, v Chlístově, v Linci a v Plané dvory kmetci s platem. Poslední vůlí svou veškeré jmění odkázal dceři Anně, prodané za Kunše Dvořeckého z Olbramovic na Tučapech. Syn Blažkův Šebestian, jenž se krátce Hejl z P. jmenoval, byl JMC. radou a sekretářem dvorským království Českého. Do starší doby sahají zprávy o příbuzných H-vců Skalách z P.: Petr Růže, měšťan tábořský († 1469), postoupil Janu Sk. z P. Samšiny u Pacova a Anna Skalová z Lomu prodala Vojslavice za krále Jiřího. Jan Zářečský, jenž stejného praedikátu z P. a H-vců užíval, byl r. 1519 purkmistrem v Táboře a platil r. 1523 4 k. 10 g. a z lidí svých 54 g. berně. Dcerou jeho byla asi Markéta Zářečká z P., která si dědictví své ve vsi Stojslavicích r. 1550 do desk vložiti dala a také Dražičku ves držela. Petřků z P., kteří jen praedikát společný s předešlými rodinami měli, prarotcem byl Jan, měšťan tábořský r. 1533 připomenutý, jenž r. 1534 erbem a titulem z P. obdarován byl (na červený štít dostal půl rohatého srnce nažlutné barvy s halží nebo černým řetězem na hrdle, ozdobeným napřed visícím zlatým prstenem). Zůstali po něm dva synové, Adam a Benjamin; Adamův syn Adam r. 1594 vraždu v Obratni spáchal a Benjamin byl zprvu v Praze písařem komorním u podkomorího království Českého a potom úředníkem na Buštěhradě. Jméno Benjaminovo jest i v literatuře české známo: přeložil Abrahama Buchholzera latinsky »Kalendář historický« a »Historii pána a spasitele našeho Ježíše Krista« od Jana staršího Mathesia též latinsky složenou; oba spisy r. 1596 tiskem vyšly. Dne 7. čna 1598 byl Benjamin v Praze na ulici, když trochu podnapilý domů

v noci se vracel, od tovaryšů přepaden a zbit i umřel na rány dne 23. čna t. r. Jan Kavala z P. jmenuje se měšťanem v Čes. Brodě r. 1588. *Křf.*

Hylozoismus (z fec.), náhled, že hmota sama jest živá, jenž tedy hmotě vedle vlastností mechanických (zevnějších), jako jsou tvar, velikost, vyplnění prostoru, hybnost, připisuje jakožto prvotnou základní vlastnost také vnitřnost, čílost, vědomí. Poněvadž pak princip života druhdy sluje duši, duši tedy kladli všude, kde život byl, hodí se náhledu tomu též jiný výraz, totiž panpsychismus (oduševnění hmoty, všedušství), nebo též. an neodlučuje hmotu a život (sílu a duši) a jednotnou pralátku stanoví, zahrnut jest náhled ten v monismu (jednotenství), názvu to za naší doby zvláště oblíbeném. H. jest velice časný a častý zjev ve filosofii. Ještě dříve, než filosofie u Hellénů vznikla, ukazují se u národů primitivních bájeslovné pokusy hylozoistické. Od oné doby pak, kam obyčejně klademe počátek filosofie, totiž od staroiónských přírodních (Thalés jest jejich sborovod) táhne se nit h-mu přes peripatetiky (Strabo z Lampsaku), stoiky i novoplatoniky a zjevuje se v novověku zase v Giordanu Brunovi, Cudworthovi, Spinozovi, odtud pak v četných pokusích nejmodernějších, tak na př. ve filosofii francouzské XVIII. stol. (Robinet) a zejména ve filosofii německé ve stol. XIX., ve kteréžto době má mnoho zástupců (nejrozhodnější z nich jest prof. Jan Zöllner); v české literatuře pak vykládá se h. v knize »Vědomá hmota«, již vydal Dr. V. Pittermann (v Praze, 1895). — Tu v rozkvětu věd přírodních přispělo jeho pomyslu ono veliké množství výzkumů nejvážnějších a h. mohl se ozbrojiti novými doklady, podepříti vědeckými skutky a dosíci zcela jiných tvarů, než je ukazoval onen prastarý naivní h. fecký. Necht však novověký h. by byl zdokonalený a rozdílný od antického, jeho základní rys jest týž. A přece má h. své oprávnění a svou důležitost. Vždycky, kdykoli zavládlo přesvědčení, že podstata světa jest něco jediného a jednotného (monismus), na př. hmota, a druhý princip jakožto něco vedle stojícího odmítnut byl (přemožení dualismu), viděli se lidé postaviti před úlohou, vysvětliti život duševní. Poznali dále, že přese všechno úsilí nebude možno z pouhého extensivního pohybu částic vyvoditi vědomí člověka a vnitřní zjevy. I pošinuli jevy tohoto vědomí z velka do mala, nahromadili differentiály jeho do nejménších částic hmoty, oživilí již ji, aby integraci nebo summaci pochopitelným učinili zjev vědomí a velkém, ze záhady učinili zásadu, která svou evidenci všechno vysvětlování doleji jdoucí utíná, kdežto pro vysvětlování vzhůru se nesoucí na základě vývojnosti mnohoslabnou dráhu klesá. Proto se zvláště za naší doby, kdy touha po monismu mocně pronikla, objevuje takové množství pokusů hylozoistických. Přese vady všechny, které h-mu vůbec a jednotlivým útvarům jeho vytykáti můžeme, potrvá i na

dále snaha jeho jakožto jeden z možných případů, jak mysliti si svět, jakožto obsažná filosofická hypotéza. Dd.

Hyttén-Cavallius Gunnar Olof, palaeograf švédský (* 1818 v Hönertorpu — † 1889 v Sunnanviku), byl od r. 1852 amanuensem král. knihovny v Štokholmě, r. 1856 feditelem král. div. a v l. 1860—64 švéd. chargé d'affaires v Brazílii. H. jest spoluzakladatel »Svenska fornskrifts-sällskapet« a redigoval roku 1849 »Svensk histor. Magazin«. Vydal s G. Stephensem: *Svenska folksagor och äfventyr* (2 sv., nové vyd. 1875) a *Sveriges hist. och polit. visor* (1853); dále hlavní své dílo, důležitý ethnografický spis *Värend och Virdarne* (1863—68); *Om Draken eller Lindormen* (1884); histor. drama *Drackefejden* (1846) a j. Hka.

Hylurgus Latr., sosnokaz, rod lýkožroutů (*Scolytidae*), má tykadla s bičíkem šestičlenným a kyjem vejčitým nebo žaludovitým a svraskalým, zřetelně kroužkováným; první článek chodidel jest kratší než ostatní dohromady a 3. jest zláločný až srdčitý. Žije pod kůrou borovic. H. *piniperda* L., s. borový, jest černý až žlutohnědý; štít šijový delší než širší; krovky jemně tečkované proužkované, mezery s řadami hrboulků, z nichž druhá přestává na konci horizontální části krovek; délka 4 mm. Objevuje se již v březnu. Samička snáší vajíčka nejraději do stromů čerstvě poražených nebo do pařezů; chodba jde od otvoru mateřského vsíle dolů, postranní chodbičky jsou hustě vedle sebe seřaděny a až 8 cm dlouhé. Larva mění se za 6 neděl v kuklu, ze které za 14 dní vyvíjí se brouk, který však teprve po nových 14 dnech vyletuje. Brouci zavrtávají se vodorovně do mladších výhonků až do dřeně a postupují dleň vyžírající vzhůru. Kol otvoru, kterým do vnitř vnikli, udělá se hromádka vytekající pryskyřice. Slabé výhonky následkem toho snadno se lámou, konečně pak se zrazí a místo vyžraného konečného puku vyhánějí nové a husté chvoštнатé. Když blíží se zima, vylézá buď prvotním otvorem nebo novým a zavrtává se do kůry starého dřeva skoro až k lýku. Docela podobným způsobem žije H. *minor* Htg., 4 mm dlouhý, na krovkách s řadami hrboulků až ke konci vyvinutými. Dělá chodby mateřské dvouramenné a vyhledává k tomu kůru hladkou mladých stromů nebo vyšších částí. Vzácněji pod kůrou borovic vyskytá se H. *ligniperda* F. s kyjem tykadlovým vejčité kulovatým a 3. článkem chodidel srdčitým. Jest černý, huňatý; tykadla a chodidla rezavě červená; štít šijový jest kratší než jest jeho šířka u kofene; krovky jsou vrásčité zrnité, slabé, v zadu silněji pruhované. Kpk.

Hylzon, šlechtický rod polský, původem z Livonska, z něhož vynikli: 1) H. Jerzy Mikołaj, biskup smolenský (* 1692 — † 1775). Byl správcem velké kanceláře korunní a od r. 1746 biskupem smolenským. Vynikal znamenitou výmluvností a značnou literární činností; kromě překladu ital. spisu Scapulova *Wojna duchowna* (Vilno, 1741) a z franc. Fleu-

ryho *Katechizm historyczny* (1746) vydal *Monita confessarii...* (Gdansk, 1749; 2. vydání 1755); *Monita generalia de officis confessarii...* (Vilno, 1752); *Prawidła kaznodziejstwa* (tam., 1747) a j.

2) H. Jan August, vévoda minský († 1767 ve Varšavě), od r. 1721 starosta marienhausský, byl poslem na sněmích livonských a v l. 1749 až 1750 maršálkem tribunálu litevského. Napsal kronikářským způsobem dějiny livonské a dějiny šlechty livonské: *Infanty w dawnych swych i wielorakich aż do wieku naszego dziejach i rewolucyjach, z wywodem godności i starożytności szlachty tamecznej...* (Vilno, 1750) a uvádí v nich erby rodin a mnohé listiny v původním jejich znění, tak že až dosud jest pramenem k poznání dějin livonských.

Hymans [hajm-]: 1) H. Louis, spisovatel belg. (* 1829 v Rotterdamě — † 1884 v Bruselu). Po návratu svém z Francie byl jmenován r. 1854 professorem historie v Bruselu a v l. 1857—59 hlavním redaktorem »Étoile belge«. Zabýval se studiem historie a poesí a vydal: *Histoire populaire de la Belgique* (Brussel, 1860); *Histoire populaire du règne de Léopold Ier* (t., 1864); *Histoire politique et parlementaire de la Belgique* (t., 1869); *Histoire parlementaire de la Belgique de 1831 à 1881* (t., 1878—81); z románů a básnických prací: *La famille Buvar* (t., 1858, 2 sv.); *Hirta* (t., 1875); *Six nouvelles* (t., 1882); *La Belgique depuis 1830* (t., 1855); *Léopold Ier* (t., 1856).

2) H. Henri Simon, belg. dějepisec umění výtvarných (* 1836 v Antverpách), konservátor kabinetu rytin v královské knihovně brusselské, od r. 1879 professor aesthetiky na akademii umění v Antverpách, od r. 1886 na Institutu supérieur de beaux arts v Bruselu. Práce jeho: *Compositions décoratives et allégoriques des maîtres de toutes les écoles* (1870—1885, 2 sv.); *Histoire de la gravure dans l'école de Rubens* (1879), přední jeho dílo; *Le réalisme; son influence sur la peinture contemporaine* (1884); *P. P. Rubens, sa vie, son oeuvre* (s O. Berggrünem, J. Comynsem Carrem a j. 1886); *Bruxelles à travers les âges* (1889, 3 sv.); překlad a komentář Karla v. Manders »Knihy malířů« (1884—85, 2 sv.).

Hymber Verner, skladatel hud. a houslista (* 1734 v Jesenici u Žatce — † 1800 v Kuksu), vstoupil r. 1755 v řád milosrdných bratří, pěstoval vedle svého povolání hru na housle a stav se feditelem kůru svého řádu ve Vídni, přiučil se u Seucheho hud. skladbě. R. 1770 ustanoven převorem v Prostějově, odkud přeložen r. 1790 do Kuksu. Skládal symfonie, koncerty a mše chované v rukopise hudebním archivem řádovým.

Hymén či Hymenaios, v řeckém mythu syn některé z Mus (obyčejně Kleie, dle Catulla Úranie, též Kalliope nebo Terpsichory), jest personifikací veselí svatebního a svatebních zpěvů, jež prý po něm nazvány (viz Hymenaios). Představován jako okřídlený a ověšený jínocí se svatební pochodní v ruce, s vážnějším poněkud výrazem ve tváři, než

jinak dosti podobný Erótovi. Dle jedné verše zmizel prý při své svatbě a proto při všech svatbách po něm se touží a hledá. Dle attické pověsti byl to argejský jinoch, jenž prý přispěl attickým ženám o thesmoforiích, když od loupežníků byly přepadeny. Anebo byl synem Dionýsovým a Afroditiiným, jenž o svatbě Dionýsově s Ariadnou, píše píseň svatební, ztratil hlas aneb i život. Poprvé h. pěn prý o svatbě Danaoven, od té doby pak vždy tou písní provázena nevěsta z domu otcovského do ženi-chova příbytku. Povahou svou má úzký vztah k Dionýsovi, z jehož bytosti snad se vyloučil. Etymologicky souvisí snad s kof. ὄ- slova *vlog*, tak že by H. znamenalo »ploditele«. Nejkrásněji postava jeho podána na nástěnné malbě pompejské z domu Mcleagrova (Mus. Borb. 12, 17). *klk.*

Hymen neboli panenská blána jest sliznicovitá, ve středu otevřená chlopeň, jež jako diafragma jest rozepjata před vchodem poševním mezi pochvou a lůnem. H. se vyvíjí v pátém měsíci plodového života ze dvou vrásek sliznicových, jež rostouce do výše pak srůstají, čímž vzniká přepážka uzavírající vchod do pochvy; uzavření to není úplné, komunikace pochvy a lůna jest zachována středním otvorem hymenálním, jenž jest útvaru buď kruhového, více nebo méně pravidelného, neb elipsoidního, nebo mnohoúhelného, nepravidelného. Na útvaru středního otvoru a jakosti krajů závisí útvár a vzezření h-u. Základním tvarem jest h. kruhový neboli prstencový (h. *annularis*) s otvorem kulatým většího nebo menšího rozměru; h. tento se podobá diafragmě v drobnohledě nebo dalekohledě. Ač jest to základní útvár, setkáváme se s ním méně často, ale častěji nalézáme jiné tvary, jež se odvozují od tohoto. Obvyčejně neleží otvor přesně ve středu, ale více excentricky, jest bliže obvodu h-u uložen a nebývá útvaru kruhového. Pošinu-li otvor k obvodu, že se dotýká až stěny vchodu poševního, nabyvá útvaru poloměsíčitého a nazýváme jej pak také poloměsíčitým nebo srpovitým (h. *semilunaris falciformis*); tento útvár h-u jest častější kruhového. Je-li otvor h-u vejčitý a dosahuje-li jedním koncem delšího průměru svého až ku stěně poševní, vzniká útvár podkovovitý a dotýká-li se otvor oběma konci delšího průměru stěn poševních, nazývá se h-em rtovitým (h. *labiiformis*); tento skládá se ze dvou postranních dlouhých laloků a vypadá jako třetí suda stydkých pysků. Volný kraj h-u bývá velmi často vroubkován; jsou-li zářezy tak hluboké, že pronikají až k úponu h-u, jest h. rozdělen v několik větších nebo menších laloků a zoveme jej pak h-em laločnatým čili lalůčkovitým. Lalůčky ty mohou býti i v několika vrstvách nad sebou uloženy, tak že h. má pak útvár květové korunky. Jindy jest volný kraj h-u jemně třísněn, ano mnohdy shledáváme i celý povrch jeho drobnými sliznicovými ostnovitými výrostky orostlý; takovouto h. jmenuje se řasnatý, ostnatý, ježkovitý (h. *imbriatus*). Jako při h-u lalůčkovitým i při řasnatém shledáváme

i okolí h-u, najmé sliznici kolem roury močové, týmž způsobem změněnu (hyperplastickou). Tyto dva druhy h-u, dříve za vzácné pokládáné, jsou u nás velmi častý. Zvláštní a poměrně řídký druh jest h. pfe-pa-žený (h. *septus*), jehož střední otvor jest úzkou, ale mohutnou, s podélnou osou těla souběžnou nebo šikmou přepážkou ve dva otvory, někdy nestejně velikosti, oddělen. Přepážka ta může býti tak mohutná, že jest i porodu na závadu. Jindy jest přepážka neúplná, jen naznačena, tvoříc ve středu horní nebo dolní části nebo na obou místech menší nebo větší výčnělky; tu mluvíme o h-u bis-cuitovém, tamto o h-u srdčitém.

H. bývá jen u dospělých ve způsobě diafragmy rozepjat, u dětí, ostatně mnohdy i u dospělých, bývá při sevřených stehnech složen buď ve svém středu nebo několikerónásob jako list v poupěti; v obou případech bývá vyhnut do lůna. H. takto složený byl pojmenován h-em kostřecovitým; ovšem není to žádný zvláštní druh h-u. Složen-li h. poloměsíčitý ve svém středu a vyhnut-li do lůna, jest h. takový vzezření člunkovitého. Kromě toho bývá h. nestejně mohutnosti a pevnosti; jsouť h-y tenké, jenné, křehké a h-y mohutné, tuhé, jindy tlusté, chabé, ale houževné.

H. jest důležitou známku panenství a roztržení h-u bývá pokládáno za důkaz, že žena panenství pozbyla; nicméně jest, byť zřídka kdy, i jiný původ roztržení h-u možný. Je-li h. pevný, tažný, nemusí ani při ztrátě panenství v celistvosti porušen býti. Roztržení h-u bývá obvyčejně spojeno s malým krvácením, jehož nálezu byla u starých Izráelitů a dodnes u mnohých národů přičítána velká důležitost. U žen z haemoflických rodin, nebo je-li tu nějaký nepravidelný útvár, může vésti roztržení i ke značnému krvácení. H. se trhá od volného kraje k obvodu, roztržení jest pak buď jednoduché nebo několikerónásobné, úplné nebo částečné (jde tu jen o natržení). Trhliny se za několik dnů zhojí a zanechají jizvy; když byl natržen, vypadají zhojené trhlinky jako vroubky a mohly by býti také vrozené vroubky zaměněny s jizvami po natržení h-u. Když byl h. několikerónásob roztržen, zbývá z něho několik laloků, jež bývají pak dalšími úkony pohlavními, ale hlavně porody přeměněny v nepatrné bradavkovité výčnělky, zvané brdečky myrtovité (*carunculae myrtiformes*). *Rg.*

Hymenaea L., rod z řádu *Caesalpiniaceae*, vysoké, netknité stromy s jednojarně zpeřenými listy. Listky velmi kožovité, průhledně tečkované, květy velké, bílé, v konečných, hustých latách; čiška krátká, zvonkovitá, kalich s 4 kožovitými listky. Korunních plátků 5, podlouhlých, žlázkami posázených, tyčinek 10, volných, lysých, se žlaznatými prašniky; semenník krátce stopkatý, s nemonými vajíčky. Lusk veliký (10—15 cm), tlustý, hranatě opak vejčitý, zevně skoro rohovitý, uvnitř tuhou dužninou vyplněný, nepukavý, několikosemenný; semena bez míšku a endospermu. Rozeznává se asi 8 druhů, veskrze v lesích

tropické Ameriky rozšířených. Neznámější jest *H. Courbaril* L. (kurbaryl), v obchodě a u domorodců quapinole, jatahy, jatahy nebo jatobá neb i strom kobykový nazývaný. Ze stromu toho pochází v obchodě známý kopál americký, jenž v mnohém ohledu podobá se jantaru a hlavně slouží k přípravování laků. Vytéká jakoprskyfice z kmene a v zemi se usazuje a tuhne, odkudž pak ve velikých, až několik *kg* těžkých kusech se vyhrabává. Doma ho užívají také k léčebným účelům. Indiáni z kopáludělají i drobné ozdůbky (tembetá na Amazonu). Červené dřevo kurbarylové jest tvrdé a těžké a rozváží se také v obchodě. Sladce nakyslá dužnina plodů jest oblíbeným pokrmem domorodců. Jiné podobné a příbuzné druhy z těchto krajín, rovněž kopál poskytující, jsou: *H. confertiflora* Mart., *H. stilbocarpa* Hay., *H. stigmocarpa* Mart.

Vskýž.

Hymenaios, svatební píseň, zpívána od sborů mladíků a panen, když nevěsta ve slavném průvodě vedena byla z domu rodičů do obydlí ženichova. Jméno má od Hymenaia (viz Hymen), boha štátků, jenž v ní byl vzýván, aby dařil novomanželům svou milostí. Tyto písně nazývaly se také epithalamia (v. t.), ačkoliv naznačoval název ten v užším slova smyslu především dostaveničko, které zpíváno bylo před svatební komnatou novomanželů. Písně takové skládala také slavná Sapfó, již Římanů napodobil Catullus.

Cfe.

Hymenium viz Hymenomycetes.

Hymenolichenes jsou lišejníky příbuzné houbám z čeledi *Telephorae* a sice nejbližší rodům *Kneiffia*, *Stereum* a *Hypochnus*; jsou tedy basidiomycety na rozdíl ode všech dosud známých lišejníků, které všechny pouze askomycetům odpovídaly. Tím zdánlivě tak jednolitá soustava lišejníků byla poněkud roztržena, ačkoliv dle novějších výzkumů objevení těchto lišejníků nikterak nás nepřekvapuje, poněvadž zcela jasně ukazuje, že podobně, jako určité houby všeckonosné, mohly i některé houby basidionosné v soužití s řasami vytvořiti během věků tvar rostlinný, jemuž lišejník říkáme. Mattiolo r. 1881 první vysvětlil nám zvláštní taký rod *Cora* Fries, dříve sice již známý, ale ve vlastní organizaci neprozkoumaný. Podobně také rod *Rhipidonema* Matt. (Borneo). Johow později podal ještě důkladnější popisy rodu *Cora* (Dominica a Trinidad), *Dictyonema* Mont. a *Laudatea* Joh. (Dominica). Všecky druhy těchto lišejníků rostou epifyticky na větvích stromů nebo povalených dřevech a sedí po způsobu *Telephory* nebo *Polyporu* na substrátu, jen *Laudatea* volí mimo substráty uvedené často i živoucí listy za obydlí a podobá se více zevnějškem lišejníkům korovitým na způsob nízkého mechu nebo vzrostlé řasy. Stélka uvedených rodů skládá se z volnějšího pletiva houbového, bez význačné vrstvy korové a nese ve střední vrstvě řasy čili chromidie. *Cora* chová krásnou, modrozelenou řasu *Chroococcus*, kdežto u rodů *Rhipidonema*, *Dictyonema* a *Laudatea* byla objevena řasa *Scyto-*

nema. Plodní vrstva vytvořuje se na zpodu stélkovém, u *Laudatea* z pravidla na stranách částí zastíněných, v podobě jemného, rozsedalého nebo rozbrázděného povlaku jako u *Telephory*. Hymenium obsahuje veliké množství vláken podpůrných (parafusy) a řidší vlákna basidiová, čtyřvýtrusná. Plodnoství u *Rhipidonema* není ještě dostatečně prozkoumáno.

EBr.

Hymenomycetes, houby rouškaté, čeled hub z oddělení stopkovýtřusných (*Basidiomycetes*), význačná rouškou (*hymenium*) nalézající se na povrchu plodnic, nikdy v dutinách plodnice, a dále basidii nečláňkovatými, nepřehrádkovanými, podlouhle kyjovitými, jež na konci nesou namnoze čtyři krátké šídlovité stopky se čtyřmi výtrusy. Mezi *H*-ty náležejí vedle několika malých forem největší nám známé houby. Většina jich žije saprofyticky v humósní lesní půdě nebo na odumřelém dřevě, několik z nich parasituje zvláště na dřevě a kůře živých kořenů a pňů stromových. Podhoubí rozrůstá se v mezerách substrátu, vlákna jeho srůstají někdy v tlusté svazy (rhizomorfy) nebo blánovité, rozsáhlé útvary, jež někdy jeví tuhou, tmavě zbarvenou vrstvu korovou (rhizomorfy »václavky«). U mnohých *H*-tů podhoubí vzdoruje vyschnutí a jest vůbec vytrvalé a perennující, takže každým rokem produkuje v určité době nové plodnice. Zhusta rozšiřuje se podhoubí centrifugálně, při čemž starší části jeho odumírají nebo netvoří alespoň plodnic, poněvadž tam půda jest pro ně vyčerpaná, kdežto na periferii mladé, dčbte živé podhoubí vytváří četné v kruhu stojící plodnice. Zjev ten nazývá se čarodějnými kruhy (*Hexearinge*). Podhoubí některých druhů z rodu *Agaricus* a *Coprinus* srůstá někdy v pevné, okornaté, hlízám podobné a jako tyto k delšímu odpočinku určené sklerotie (*sclerotium*), z nichž po nějaké době — z pravidla druhým rokem — mohou vyrůst normální plodnice basidionosné. Také svazy myceliové (rhizomorfy), na př. rhizomorfy václavky (*Agaricus melleus*), mohou delší dobu odpočívati, ale za příznivých okolností povstávají na nich plodnice, nebo nové podhoubí z nich vyrůstá. — Plodnice *H*-tů vznikají bez jakéhokoli předchozího aktu pohlavního (Brefeld) buďto přímo z podhoubí nebo ze sklerotii a rhizomorf, jsou-li jaké přítomny. Nejjednodušejí jsou vytvořeny u houby cizopasné na brusinkách *Exobasidium Vaccinii*. Tam z podhoubí v listech a j. se nalézajícího vyrůstají četné spolu rovnoběžné a k povrchu dotyčného orgánu kolmé basidie, které pod pokožkou se vyvíjejí, až jí protrhnou. Také v rodech u *Hypochnusa* a *Tomentella* sedí hymenium bezprostředně na podhoubí, kdežto u r. *Telephora* představují blánité nebo kožovité povlaky, nesoucí na povrchu roušku, již jakési začátky plodnic. Kyjovité nebo křovité rozvětvené plodnice z podložky vzhůru se povznášející nalézají se v rodech *Typhula*, *Clavaria* a *Calocera*, jichž povrch vyjmouc nejdolejší partie jest zaujat rouškou. U ostatních druhů plodnice vytvořeny jsou v podobě klobouku.

jenž buď sedí na stopkovité části plodní, t. zv. tření nebo hloubku, anebo nemá třeně, jest polokruhovitý a jednou stranou přisedá k substrátu. U všech kloubouků nese jen spodní strana roušku, kteráž tam povléká buď výrostky v podobě ostnův nebo zubův (*Hydnum*), nebo paprskové ke kraji se rozbihající vrásky nebo lištny (*Cantharellus*), nebo podobně rozestavené tenké, listům podobné, volné lupinky (*Agaricus*, *Coprinus* a j.), nebo vnitřní dutinu dlouhých, otevřených rour (*Polyporus*, *Boletus*), nebo konečně povrch nízkých, navzájem síťovitě spojených lišten a jamek jimi ohraničených (*Merulius*). — V roušce mezi basidiami nalézá se často neplodná vlákna t. zv. parafysy, jež jsou buď vláskovité nebo stejného tvaru jako basidie. U některých druhů roztroušeny jsou v hymeniální vrstvě velké pučhýtkovité buňky (cystidy), jež částečně vyčnívají nad povrch roušky. — Z podhoubí všech téměř H-tů vznikají, jak Brefeld ukázal, na zvláštních větvích tyčinkovité konidie, jež se oddělují v růžencovitých řadách. Některé lišejníky tropické (*Hymenolichenes*) podle způsobu, jakým se houbová část jejich rozplazuje, náležejí též mezi H ty.

Hymenophyllaceae, řád kapradin, jenž svou organizací stojí na nejnižším stupni mezi cevnatými tajnosnubnými a ve mnohém nám mechy připomíná. Namnoze útlé kapradiny, jejichž listy rozličně dělené a peřené jsou přejemné, často jen z 1 vrstvy buněčné (bez průduchů) složené, takže nelze ani vrstvu pokožkovou rozeznávat. Oddenek bývá daleko plazivý a pomocí vlášení epifyticky na stromech a různých předmětech žijící. Skutečně kořeny v takových případech se ani nevyvinoují. Prvoklíček (*prothallium*) jest tenký, vláknitý, upomínající tudíž na protonema mechů. Kupy výtrusné sedí jednotlivě na kraji listů a jsou obaleny čískovitým nebo tobolekovitým výrostkem okraje listového. Sporangie sedí na sloupku, jenž jest výběžkem žebra listového, prstěnc je jejich jest vodorovný nebo šikmý, kolem úplný, posléz podél pukající. Ostatní pletivo sporangia jest útlé. — Řád tento čítá ve dvou rodech (*Hymenophyllum* a *Trichomanes*) asi 200 druhů, po tropických zemích rozšířených.

Hymenophyllum Sm., rod kapradin z řádu *Hymenophyllaceae*, útlé rostliny, jichž kupy výtrusné jsou zcela ukryty v tobolekovité neb pohárkovité ostěře (*indusium*). Sloupek, na němž sedí sporangie, z čísky nevyniká. Pohárček ostěrový bývá dvojlaločný a kolem zoubkatý. Asi 80 druhů v tropických krajinách domácích. — *H. tunbridgensis* Sm., přeútlá kapradina, s oddenkem nitovitým, plazivým, s listy asi 7 cm dl., temně zelenými, řapíkatými, s čepelí vejčitou a peřenodílnou, úkrojků čárkovitých, zoubkatých. Roste mezi mechem na kmenech starých stromů a na vlhkých písčovicích vzácně v Saském Švýcarsku, hojněji na pobřežích Anglie, Francie, na Kanárech, v Australii, na Kapu a v jižní Americe. Druh ten jest rozšířením svým vysoce památným, neboť jest patrné, že příbuzní jeho jsou ob-

čany čistě exotickými a sám hlavní sídlo své má v zemích zámořských.

Hymenoptera viz **Blanokřídli**.

Hymétos, pohoří jihových. od Athén, nyn. Trelouvi, slynoucí z dávných dob výtečným medem a modrošedým mramorem.

Hymléteyn viz **Himmelstein**.

Hymna (hymnus), nejstarší druh poesie lyrické a poesie vůbec, charakterisovaný vznesením krásným rázem, vznešeným a velebným nadsněním širokého, klidného dechu, jak ho žádá náboženský obsah její. H. stojí na prahu básnické kultury lidské a má ráz po výtce společenský vyjadřující elementární city celku a hromad lidských a žádající podle toho často podání sborového. S h-mi setkáváme se nejprve v poesii Orientu. Vedy starých Indů a Zalmj Hebraeů jsou zde nejskvělejšími reprezentanty hymnologie: k oběma možno přiřaditi čínské h-ny Ši-kingu, hlavně celé 4. oddělení (Sung), se strany jedné, h-ny Avesty se strany druhé. I ve starém Egyptě setkáváme se s nesčetnými h-mi na jednotlivé bohy, zvláště na boha slunce (Ra). V pozdější poesii orientální vykazuje hlavně mystická poesie perská h-ny, jež právem možno zařaditi v obor poesie světové. H-nu (*δῦμος*) nalézáme také na úsvitě poesie řecké. Lyrika i epika vzaly východ svůj z těchto nejstarších hymen, z nichž se nám nic nezachovalo. Byly to básně vzývající bohy označované týmž stá- lým přívlastkem a vypravující nějakou příhodu z jejich života. Vedle bohů bývali h-mi vzývání i rekové, synové bohů i polobohů, a vypravovány příběhy bohatýrské — základ to a východiště poesie epické. Nejstarší h-ny, jež se nás dochovaly, jsou t. zv. h-ny homérské, jež jsou složené ve verši epickém. Teprve později nabývá řecká h. charakteru lyrickéjšího a mívá tvar umělých lyrických strof, jak je znají Alkaios, Anakreon a Pindar, jenž zpívá chválu bohů a polobohů, nebo v distichách, jichž sem tam užívá alexandriňský básník Kallimachos. Z úpadkové doby většinou pochází sbírka 87 hymen zv. orfických, jež byla v I. nebo II. st. po Kr. na východě zredigována. Římské poesii je h. jako genre neznáma, za to vyskytá se h. jako dosti obecné označení chvalo zpěvu na Boha, Krista a svaté již záhy v poesii křesťanské. Vedle žalmů, jež přijala liturgika křesťanská ze židovské, zná církev římská kantiky, hymnické skladby na slova Starého i Nového zákona; v římském breviři uvádí jich deset; řecká církev zná je pod jménem ód. Zdá se také, že pohané obrácení na křesťanství užívali starých forem hymnických, jež přizpůsobovali novému obsahu. Plinius v listě k Trajanovi z r. 110 po Kr. označuje chvalo zpěv na Krista před východem slunce za zvyk křesťanů. Z těchto hymen však nic se nám nedochovalo. Nejstarší h. zachovaná je *Ὅως λαρόν*, rhythmické formy, již uvádí sv. Basilej (*De Spiritu sancto*, XXIX) jako starou. Teprve IV. stol. počíná se rozvoj hymnické poesie křesťanské, jenž podmíněn byl jednak tím, že křesťanství stalo se náboženstvím stát-







OTTŮV SLOVNIK NAUČNÝ.

V. Hynais: **Opon**

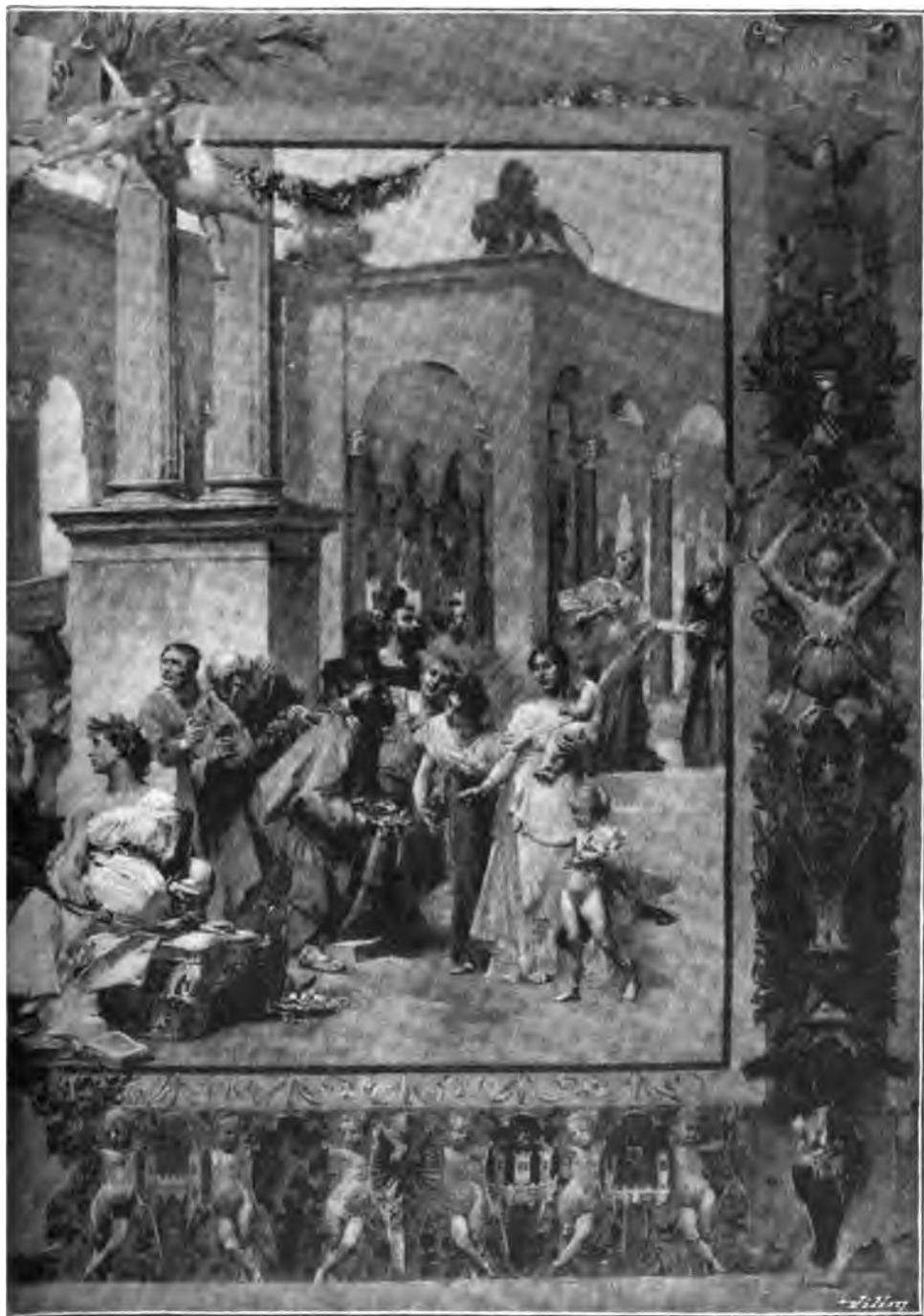

ho divadla v Praze.

Tiskem J. Otty v Praze.

ním, jednak bojem proti haeretikům (gnostikům, ariánům), kteří učení svá šířili přístupnou formou poetickou. Efraim Edesský, Chryostomos Cařihradský složili proti nim h-ny orthodoxní; po nich hymnografie řecká došla ohromného rozkvětu (Ondřej z Kréty, Jan Damašský, Kosmas, Theofan a j.), tak že vyplňuje čtyři pětiny knih liturgických. Jsou rhytmické (nemetrické) a přízvukně.

H-ny církve římské jsou jednak formy metrické, jednak z veršů nemetrických rýmované — t. zv. sekvence —, za jejichž vynálezce se pokládá Notker Koktavý, mnich sv. havelský (kol 880) a jichž mnoho složeno bylo v stol. IX.—XIII.; v římském missálu je jich obsaženo sedm. Přední hymnisté latinští jsou: Hilarius z Poitiers, papež Damasius, sv. Ambrož milánský, Prudencius, Ennodius, Venantius Fortunatus, Řehoř Veliký, Eugen Toledský, Beda, Pavel jahen, Alcuin, Karel Velký, král franc. Robert, sv. Bernard, sv. Bonaventura, sv. Tomáš Aquinský, Tomáš de Celano, Giacomone da Todi, Ferreri de Vicence, jemuž Lev X. uložil složiti nový hymnář a jenž složil formou horáčkovskou některé h-ny; z moderních Charles Coffin (1676—1745) a Santeuil. Liturgické užívání hymen bylo schváleno teprve 4. koncilem toledským (633). Sbírký latinských hymen středověkých jsou: Daniel, Thesaurus hymnologicus (Halle, 1841—1856, 5 sv.); Mone, Lateinische Hymnen d. Mittelalters (Freiburg, 1853—54, 3 sv.); Kehrein, Kirchen-u. religiöse Lieder (Paderborn, 1853); Vilmar, Specilegium hymnologicum (Marburg, 1857); Morel, Lat. Hymnen d. Mittelalters (Einsiedeln, 1868); Sievers, Murbacher Hymnen (Halle, 1874); Dreves, Analecta hymnica (Lipsko, 1886—95, 19 sv.); Milchsack, Hymni et sequentiae (Halle, 1886); Roth, Lat. Hymnen d. Mittelalters (Augšp., 1887); Misset a Weale, Thesaurus hymnologicus (Londýn, 1888); Warren, The antiphonary of Bangor (t., 1893); Chevalier, Poésie liturgique traditionnelle de l'Église catholique (Paříž, 1894). Dějiny hymnologie latinské napsal Chevalier, Poésie liturgique du moyen-âge (t., 1893). Srv. dále Chevalier, Repertorium hymnologicum (1892—94, 4 sv.); Julian, Dictionary of hymnology (Londýn, 1892); Augusti, De hymnis Syrorum sacris (Vratislav, 1841); Neal, Hymns of the Eastern Church (Londýn, 1863); Ebert, Gesch. der christl. latein. Litteratur (Lipsko, 1874).

Moderní poesie hymnická rozšiřuje značně tradiční rámeček h-ny. Obsahem moderní h-ny je ovšem stále velebně vznešený a důstojný ráz, ale obsah bývá zřídka již prostě orthodoxně náboženský, častěji filosofický (jako typ Hallerova *Hymne über die Ewigkeit*), meditativně didaktický nebo mystický snivý, vždy však metafyzický. Z moderních básníků hymnických jmenujeme Klopstocka a Novalisu, již nejvíce se blíží staršímu období tradičnímu, pak Goetha, Shelleye, Hölderlina, již mají tóny filosoficky-meditativně, Huga, Walt Whitmana, Musseta, Carducciho, jenž obsahem hymny učinil ideu

vzpourey a pokroku v »Hymně k satanu«. Ze starších jmenovati jest z Itálii Bernarda Tassa, Chiabrera, z Francouzů Ronsarda, J. B. Rousseaua, z Angličanů Priora, Thomsona, Graye a j. Z našich básníků stáje zde: Frant. Lad. Čelakovský (*Bud vůle Tvá*), Jar. Vrchlický, Sv. Čech (*Bůh z knihy »Modlitby k Neznámému«*), Ludvík Lošťák (*Čas a j.*) *red.*

Se stanoviska hudebního vyznačují se h-ny, jak zpívány byly v západní církvi, jednoduchou pádností jevíci se v tom, že na jednotlivou slabiku připadá pouze jediný tón nebo neuma o dvou tónech na rozdíl od jiných zpěvů církevních (na př. graduálových a hallelujových), které libovaly si v t. zv. jubilačních, jež okrašlovaly touze slabiku několik tónů po způsobu moderní koloratury. V pozdější hudbě církevní přikládána jednotlivým hymnům zvláštní jména, tak hymnus angelicus (»Gloria in excelsis Deo«), Trinitatis (»Sanctus Deus, sanctus fortis, sanctus et immortalis, miserere nobis«), triumphalis (»Sanctus Deus Sabaoth«). Hymnus Ambrosianus zove se chvalo zpěv »Te Deum laudamus« popisovaný sv. Ambrožii, o němž však není jisto, zda jej složil sám či přejev z řecké církve pouze přeložil. Jednoduchost rhytmická jest charakteristickou známkou i oněch hymnů, jež za doby rozkvětu hudby polyfonní byly horlivě pěstěny. V novější hudbě označují se názvem hymnus skladby vokální, po případě instrumentálními průvody opatřené, obsahu posvátného i profánního, založené se zjevnou snahou po dosažení účinků velikolepých (A. Dvořákův Hymnus z Hálkových »Dědiců Bílé Hory«, J. B. Foersterův H. na úryvek ze Sv. Čechovy básně »Anděl«). Konečně nazýváme h-mi zpěvy, jež zobecněly buď pro svou tendenci vlasteneckou (h-ny národní) nebo loyální (h-ny císařské a j.). *ř*

Hymnika (z řec.), skládání hymnů, poesie hymnická.

Hymnódové, u starých Řeků pěvci hymnů.

Hymnograf (z řeckého), skladatel, básník hymnů.

Hymnologie (z řec.), nauka o hymnech a jejich pisatelích, zvláště ve smyslu poesie církevní (kostelních písní).

Hymnus viz Hymna.

Hyna Karel Ferd., filosof a paedagog český (* 1802 ve Lhotě Kácové v Kouřimsku — † 3. dubna 1881), studoval v Benešově a Praze, stal se r. 1828 kooperátorem ve Zbečně na Křivoklátsku a na téměř panství r. 1835 zámeckým kaplanem v Nížboru a správcem fary. Poslední léta byl děkanem kapituly staroboleslavské. Nejčelnější dílo jeho jest *Duše slovi žkušbné* (Praha, 1844, Malé Encyklop. Naukové d. IV.); psáno s dostatečným pochopením předmětu i metody empirické (duše jest principem činnosti časových, tělo principem činnosti prostorových), rozpadá ve dva díly: I. O činnostech duševních, pokud jsou čisté neb od ústrojí tělesného neodvislé (představivost, citlivost, snaživost). II. O činnostech odvislých (soustava nervová,

věk, spaní, neduhy duševní, letora, řeč). Má také, ovšem zásluhou hlavně Jungmannovou, svůj význam v utváření vědecké řeči české. Účelem didaktickým a paedagogickým slouží *Uvedení k počítání* (t., 1835); *Malý katechismus* (1835) a *Katechismus pro obecní lid a odrostlou i dospělejší školní mládež* (1839), kniha to obsáhá (8°, str. 332) s vysvětleními plynně podanými a srdce jímajícími. — Srv. »Osvěta« 1881, 763; Urbánkův »Věstník bibl.« 1881, 115.

Hynais Vojtěch, malíř český (* 14. pros. 1854 ve Vídni) z rodičů českých, kteří v poměrech ne příliš skvělých ve Vídni žili, studoval na realce ve WALTERGASSE. Prvotně hodlal se věnovati hudbě, ale již r. 1870 vstoupil jako žák na malířskou akademii, kde záhy tak vynikl, že dostalo se mu zlaté medaile Pügenerovy za komposiční úlohu *Herkules v kolébce* (1873). Tehdy stal se právě Ans. Fr. Feuerbach professorem na vídeň. akademii a H. vstoupil do jeho školy, v níž po celý rok setrval, jsa takto pod vedením prvního umělce let sedmdesátých, jenž svým uměleckým pojmáním života měl trvalý vliv na něho; zde položen byl základ H-ovy jisté a graciósní kresby, slohového citu a podivuhodně sladkého koloritu, základ moderních uměleckých tendencí, za něž Feuerbach jako hrdina padl ve vítězném boji. Pro české umění bylo to zajisté přízní osudu, že H. stal se žákem tohoto prvního rakouského moderního umělce, jenž, poznav talent svého žáka, skutečnou láskou k němu přilnul a způsobil, že dostalo se mu r. 1874 římského stipendia v konkursu, kterého účastnil se skizzou *Muka sv. Víta*. Hned na to cestoval H. do Itálie, navštívil Benátky, Florencii a Řím, prováděje četné studie a kopie starých mistrů, z nichž zmínky zasluhuje *Sv. Barbara* (dle Palma Vecchia v Benátkách, zakoupil biskup královéhrad. Hais). Také v Římě zanechal H. čestnou památku svého štětce na oimtce v kapli Českého domu prvními samostatnými pracemi (*Madonna, Svatý Vojtěch, Svatý Václav, Karel IV.*) vesměs z roku 1875. Roku následujícího vrátil se H. do Vídně, právě v době, kdy Feuerbach pro chorobu a zneuznání svého talentu z Vídně do Benátek odešel. To účinkovalo i na H-a, jenž v nově nastalých uměleckých poměrech vídeňských jako žák Feuerbachův nedocházeje upokojení, zamýšlel odejti za dalším vzděláním do Paříže. Provedl ještě obraz *Sv. Michala* (pro bisk. Strossmayera) a obdržev státní stipendium 600 zl., vydal se r. 1878 na cestu. Baudry, jenž stál tehdy na vrcholu svého dekorativního umění, odporučil H-a Gérómovi, prof. na École des Beaux-Arts, v jehož ateliéru H. dva roky studoval. Vliv Gérómův není však na dílech H-ových příliš patrný, aspoň v tom, že nenalzáme u něho ani vypočítavosti školy Delarocheyovy, ani střízlivosti a mramorového chladu směru Ingresova jako u Géróma; toliko vytříbený smysl pro správnost a přesnost linie můžeme přičísti vlivu Gérómovu. Jinak nacházíme spíše vliv dekorativního talentu Baudryova,

jeho velebných maleb v Opeře, jejichž bytí i klassická stilisace má v sobě již elementy moderního, graciálního pojmání těla, linie a barvy, jak můžeme je studovati v allegorických a dekorativních dílech H-ových. V té době krystalisoval se H-ův umělecký profil, samostatný, původní, ostře a vypjatě vedený, jak jej dnes vidíme. Dispozice Feuerbachova atelieru, sklon k dekadentní nervositě, k moderním exkvisitním senciám a melancholická resignace, vyplývající z touhy po aristokratické povznesenosti ideové i formové, uvedeny byly již studiem italských mistrů v ideál konkrétnější, méně nestálý a prchavý; ze školy Feuerbachovy zbyl však H-ovi jemnocit a vysoký vkus pro vše subtilní, měkké a něžné, smysl pro lad a harmonii linie, bez divadelního pathosu, nepravdivých a hledaných pós, ušlechtilá jednoduchost výrazu a rhythmika přechodů, barevných akordů a nuancí. Takovým způsobem vytvořil H. r. 1879 první své pařížské dílo *Madonna se sv. Albetinou* (pro Strossmayera), které pařížskou kritikou velmi pochvalně bylo přivítáno. Do této doby patří též studie *Sv. Jeronyma* a *Samsona*. Následovala *Sv. Anežka* (pro bisk. Haisa, vyst. v Uměl. Besedě v Praze), dílo, v němž shrnul se tento posavadní vývoj, ale nikoliv jako pouhý součet vlivů, nýbrž jako určitá známka osobitého temperamentu, samostatné individuality a vlastního pojmání úloh uměleckých, k němuž vlivy ony tvořily bezpečný a plodný základ. Mezi tím nové prostředí pařížské, umění i život, účinkovaly na talent H-ův; poznal francouzského ducha a umění, v němž odrážel se esprit boulevardů; proti melancholické nežnosti Feuerbachově a jeho antickým snům poznal H. v Paříži vlastní moderní život, svůdný, smějící se a okouzlující, to, čím ještě dnes veliké dekorativní koncepty Baudryho působí na rozdíl od tehdejších idealistů epigonů. To znamená, že H. úplně zbavil se eklekticismu, jenž v umění měl ještě veliké a slavné zástupce; nenapodobil, ale studoval život a v tom právě byl mu Baudry vzorem, jehož H. v samostatném vystižení pravdy přírodní ve smyslu moderním překonal, neboť ani jeho allegorické postavy nesetřely nikdy ženskou, graciální svůdnost a onu pravdivost dojmu, jakou třeba podajným štětcem přímo z modelu jako duši nebo životní dech přenést v dílo. Jemnodeché a křehké, prchavé a něžné vyznačuje H-a. Co takto nadání H-ovo nabylo určitého, samostatného rázu, vypsané byl r. 1880 konkurs na výzdobu Národ. divadla v Praze, k němuž přihlásil se H. jedenácti skizzami pro schodiště, salón a boudoir lože královské; konkurs jeho setkal se v Praze s úspěchem a H-ovi seříděno provedení maleb na schodišti a v boudoiru. Prvé vyzdobil obrazy *Apotheózy země koruny České, Míru, Historie a Idylly*, v boudoiru provedl pak allegorie *Jara, Léta a Podzimnu*. Po skončení těchto dekorativních prací vrátil se H. r. 1881 do Paříže, avšak nikoliv na dlouho, tak že v době té žádné nové větší dílo neprovedl kromě variace *Jara* z Národ. divadla (vyšlo

těž jako prémie Uměl. Bes.). Ještě t. r. zničeny byly požárem malby Fr. Zeniška na stropě hlediště Nár. divadla i jeho hlavní opona; prvé provedl znovu Zeníšek, kdežto druhá, nyníjší (viz přílohu), jest dílem H-ovým a to z nejvýznačnějších jeho prací. Již samo pojmutí její jako gobelin, jenž nahrazuje stěnu, značí umělce, jenž vážně přemýšlel o cílech a principech umění dekorativního; z koncepce této vyplynula pak sama určitá omezení, jež umělec si uložil: zachovati ráz plochy a nerušiti plastikou a hlubokou perspektivou dojem monumentální architektury. Vycházeje z tohoto stanoviska harmonického jednotného dojmu, stlumil H. tóny, vyhledal tiché akkordy a dosáhl tak klidného dojmu, v němž žádná linie, žádná pása ani žádná barva zvláště nevystupuje silou, která by tuto jednotu slohu porušovala. Ideově pojmal H. oponu svoji jako allegorii budování Nár. divadla za přispívání veškerého českého národa. Střed a popředí její zaujímá alleg. skupina dvou dívek, z nichž jedna, držící korunu a žezlo, jest symbolem činohry, druhá veselohry; blíže nich hoch s rolničkami symbolisuje frašku a nástroje hudební u jeho nohou operu; kolem pak zobrazeny jsou tři periody stavby: 1. zařízení sbírek (mladíci, starci a panny přinášejí své příspěvky), 2. dělníci, stavitelé a umělci pod započatou stavbou, 3. zástupcové divadelních kruhů: básníci, hudebníci a herci. Nahofe vznáší se genius národa. Bordura opony obsahuje znaky českých měst, jež spojeny jsou lipovými guirlandami a postavami chlapců a děvčátek; po stranách jsou konečně karyatidy a znaky Jana Žižky a krále Jiřího. Skizza k oponě té nalézá se v Musée des arts décoratifs v Paříži. Kromě maleb nástěnných a opony provedl H. pro Nár. divadlo *Sv. Cecilii* ku provozování Bendlovy opery »Karel Škréta« (1884), a podobiznu své matky. Vrátiv se do Paříže, maloval 4 nástěnné malby ve ville Lecomte v Auteilu: *Idylla*, *Tanec*, *Poesie* a *Hudba*, 4 allegor. básně, v nichž sensitivnost moderního umělce sloučila se s vybranou noblessou linie a pohybu (reprod. ve »Zlaté Praze« 1884 a 1885). Do této doby spadají též četné podobizny.

Brzo na to počal H. své práce pro výzdobu dvor. divadla vídeňského, jimiž neméně se proslavil jako přední dekorativní umělec moderní. Jsou to 4 obrazy lunetové, představující skupinami básníků 4 hlavní faze dramatické tvorby: 1. Aischyla, Sofokla, Euripida, Aristofana, Menandra, Plauta a Terentia; 2. Ariosta, Hansa Sachsa, Cervantesa a Marlowa; 3. Shakespeara, Lope de Vega, Calderona, Racina a Molièra; 4. Schillera, Goetha, Alfieriho, Gozziho, Goldoniho, Voltaira, Lesinga, Kleista a Grillparzera. Kruhové obrazy obsahují 4 vynikající postavy z děl 4 dramatických, Sofoklea, Shakespeara, Molièra a Schillera, Oidipa, Falstaffa, Harpagona a Pannu Orléanskou. (Skizzy k lunetám nalézájí se v gal. v Rudolfině v Praze.) Mimo to pro totéž divadlo provedl H. ještě vlys dětských skupin na způsob kamejí nad ložemi prvního

a druhého pořadí, práci to plnou naivního života dětského, která svým vysoce uměleckým, něžným provedením stejně uchvacuje jako dovednost, s jakou umělec dovedl vystřihati se opakování a jednotvárnosti. Vlys ten vyšel o sobě pod tit. *Enfants par V. H.* Práce tyto, které prozrazují nesmírně jemný vkus pro rytmus linií a harmonickou plynulost jemných nuancí, dokončil H. r. 1887, začež vyznamenán byl rytířským řádem cis. Františka Josefa.

Všemi těmito pracemi zjednal si H. tak vynikající pověsti, že známá továrna Sèvreská snažila se za velmi čestných podmínek H-a získati. On také skutečně r. 1890 provedl návrh na dekoraci vásy, která svojí slohovou originalností způsobila všeobecný obdiv; přes to však r. 1892 H. sám veškeré spojení s továrnou přerušil. Mezi tím provedl opět allegorii *Léta*, kterou r. 1889 zaslal na pražskou výstavu uměleckou. Byl to teprve druhý obraz, jímž výstav těchto se účastnil, a přešel v majetek Jos. Doubka v Litni. První obraz, jež H. v Praze vystavil, byl *Simon pohřbívá sebe a Filištiny ve chrámě boha Dagona* (1832, malováno 1879). Více vystavoval v Paříži, zejména na výstavě světové, při níž zvolen byl za člena umělecké poroty. Obrazy, kterými na výstavě té byl zastoupen, jsou: *Mír* (nové spracování motivu z Nár. div.), *Hudba*, *Poesie* (dile motivů ve ville Lecomte, zakoupila pí. Schmidt-Michelsonová v Lipsku), lunety a skizzy dětského vlysu z dvor. divadla vid., skizza pro oponu Nár. divadla a některé podobizny. Na výstavě té vyznamenán byl I. zlatou medailí a ryt. řádem čestné legie. Z dalších prací H-ových třeba uvéstí *Plakát jubilejní výstavy české*; také při této výstavě byl H. členem uměleckého výboru a sám vystavil: návrh k plakátu, *Mír*, *Léta*, skizzu k oponě Nár. div., lunety vídeňské, *Malou čtenářku* (maj. dra J. Stupeckého), allegorii *Pravda* (maj. t.), obraz *V rozpacích* (v maj. J. V. císaře rak.). Pro rozvoj H-ova talentu má tato allegorie význam velmi značný, poněvadž objevuje se v ní umělec poprvé zcela rozhodně jako moderní technik, jak znám jest od té doby hiavně z vynikajících podobizen, které vystavoval na výstavách v Rudolfině. Dalším stupněm pro tuto technickou jeho charakteristiku jest *Soud Paridív*. Až do této doby měl H. své trvalé sídlo v Paříži; r. 1893 získán byl Společností vlasten. přítel umění zároveň s Brožíkem za profesora pražské malířské akademie a při ní setrval i po sestátnění toho ústavu r. 1895. Z ostatních jeho děl buďte jmenovány: *Furlanka*, návrh čestného diplomu pro rakousko-uherské oddělení světové výstavy pařížské z r. 1889, plakát Národopisné výstavy československé, podobizna pí. K. a dcerušky (1895), pohled z umělcovy dílny v Paříži a podobizny presidenta Akademie české stav. rady Hlávky (1895) a nejvyš. zem. maršálka knížete Jiřího z Lobkovic (maj. Čes. akad. cis. Frant. Josefa). Posledně jmenované podobizny označují konečně H-a jako umělce čistě moderního, jenž pilně studuje přírodu, ale

umi zachovati při tom osobní notu svého temperamentu a smysl pro delikátní hodnoty tónů modravých a fialových; elegance, lehkost a vlnatost pohybu, jakou umí dáti svým modelům, jest úžasná a dochází vrcholu v jeho allegoriích, jež, daleko jsouce rationalistických schémat idealismu, zosobňují samu odlišenou a stupňovanou jemnost moderního duchového života; allegorie ty nejsou prázdné, bezdobé a čistě formální, nýbrž proudí jimi moderní krev a vane z nich moderní duch. K tomu zcela přiléhají výrazové technické prostředky H-ovy, jež jsou specificky malířské a vystihují svou něhou a vábností křehké a subtilní ideály naší doby. Záliba v jasných tónech a v měkkých lomených přechodech, jež vládně modellují, vyznačují H-a koloristicky; jest v tom kus dekadentní noblessy tónové, jejíž kořeny zapustily se v duši umělcově pod vlivem prvního dekadenta Feuerbacha, jak se nám tento jeví ve své »Závěti«. H. jest českým Feuerbachem a Baudrym zároveň a svými dekorativními obrazy stojí na výši všech mistrů, kteří prosluli v oboru dekorace. Akademie pražská získala v něm učitele, jenž přinesl dispoziční moderního umění a stal se zakladatelem školy, která v ideovém i koloristickém nazírání v moderním malířství českém znamená epochu. Od r. 1890 jest H. členem české Akademie cis. Františka Josefa pro vědy, slovesnost a umění. J.-k.

Hynčice: 1) H., také Jindřichov (*Heinzendorf*), ves v Čechách, hejt. Broumov, fara Ruprechtice, pš. Halbstadt (nádraží); 69 d., 613 ob. n. (1890), 2tř. šk., stanice Rak.-Uher. st. dr. (Choceň-Broumov-Mittelsteine), pšádelna, mlýn.

2) H. Koldštýnské (*Goldstein-Heinzendorf*), ves na Moravě, hejt. Šumperk, okr., fara a pš. St. Město; 59 d., 338 ob. n. (1890), kaple, 1tř. šk. — 3) H. u Losina (*Heinzendorf bei Ullersdorf*), ves t., fara Kopřivnov, pš. Hanušovice; 50 d., 400 ob. n. (1890), kaple, 1tř. šk.

4) H. (*Heinzendorf*), far. ves ve Slezsku, hejt. Krnov, okr. Albrechtice; 165 d., 1118 ob. n. (1890), far. kostel sv. Mikuláše, 2tř. šk., pš., píla a 3 mlýny. R. 1377 připomíná se tu Znata z H-čic. — 5) H. (*Heinzendorf*), ves t., hejt. Opava, okr. Odry, fara a pš. Vražné u Suchdola; 72 d., 428 ob. n. (1890), 1tř. šk., mlýn. Ves byla r. 1523 pusta a teprve r. 1555 osazena.

Hynčín, Hynčínov, Hynčín Dvůr (*Heinzhof*), ves na Moravě, hejt., okr. a pš. Zábřeh, fara Hynčina Dol.; 19 d., 116 ob. n. (1890).

Hynčina: 1) H., ves na Moravě v hejt. Jihlav., viz Henčov. — 2) H. Dolní (*Unter-Heinzendorf*), far. ves t., hejt. a okr. Zábřeh, pš. Krasíkov; 125 d., 10 ob. č., 963 n. (1890), kostel sv. Stanislava, 3tř. šk. — 3) H. Horní, chybně Haudorf (*Ober-H.*), far. ves 2 1/4 hod. dlouhá t., hejt. Mor. Třebová, okr. Svitavy, pš. Březová; 169 d., 2 ob. č., 1176 n. (1890), kostel sv. Mikuláše bisk., 3tř. šk.

Hynčínov, ves mor., viz Hynčín.

Hynčov, ves mor., viz Henčov.

Hyndrák z Habrova, jméno rodiny vladké, která snad byla téhož původu jako Habrovci z H. (v. t.), ovšem heslo své měla po tvrzi Habrové u Chrudimě. Matěj H. z H. býval v l. 1463—1483 v povinnostech konselských města Chrudimě, naposled jsa primasem, a žil ještě r. 1493 na svých šosovních statcích (manž. Regina). Václav, syn jeho, stal se r. 1481 bakalářem a r. 1497 místopisatelem, pročež se i dvě knihy desk zemských (1497—1500 a 1500—1503) Hyndrákovými nazývaly. R. 1500 obdržel od krále výplatu na zboží Hraštickém, které právo r. 1505 prodal. Tehda ještě byl místopisatelem, avšak hned potom povýšen na protonotáře. Statky své v okolí Chrudimě prodal vladkám z Kunčích. Dvůr otcovský při Chrudimi měla sestra jeho Kateřina do r. 1519.

Hynek, Hynec, Hynče, Hynčík, české jméno osobní, zkráceno z Jindřich (něm. *Hinneke, Heinze*), ne Ignáz (špan. *Hinigo*), za něž leckdy chybně se berte.

Hynek František, operní pěvec český (* 1842 v Praze), vstoupil na pražskou konservatoř, kde byl žákem prof. Vogla, předního paedagoga zpěvního, a po absolutorii r. 1862 přijat byl doporučením slovučného barytonisty Čes. Jana Kř. Piška ve svazek dvorní opery Stutgartské jako druhý basista. R. 1863 po příznivém debutu engažován k Čes. divadlu prozačtímu v Praze a pobýv při něm po 4 roky, mimo jiné vytvořil též Kecalovu úlohu v premiéře Smetanovy »Prodané nevěsty« r. 1866. V r. 1867—81 působil při několika divadlech v Rakousku, Německu a Švýcarech, načež trvale upoután k Národnímu divadlu jako první basista a regisseur operní. H. vlně velice zvučným hlasem, jenž rozsahem svým až po *fis*¹ i timbrem i úlohy barytonové úspěšně obstarati dovede. Proto repertoire H-ndův velice jest bohat, obsahujej partie komického i vážného rázu, z nichž zvláště vynikají Marcel, Leporello, Escamillo a Mefistofeles. P.

Hynek z Velenova v Hynkonius Jan.

Hynkonius: 1) H. (Hynek z Velenova) Jan (* kol. 1550 v Pacově — † 28. říj. 1623 v Jihlavě), dosáhl v Praze bakalářství (1570) a když se byl po delší dobu zaměstnával vyučováním, stal se městským písařem v Jihlavě, zprvu vedlejším (1577), později hlavním (1582). Zběhlou v několika jazycích, přívětivá účinnost a ve spisech obratnost způsobily mu oblibu a pověst nemenší, než mival jeho předchůdce v úřadě, Bernard Šturm, i dopomohly mu ku přídomku »z Velenova« (1591). Na sněmech moravských často zastupoval Jihlavu a, pokud bylo možno, účastnil se jednání, zejména r. 1593—94, když konala se volba vyslanců na generální sněm do Prahy k ustanovení obranných prostředků proti Turkům. Odtud také důvěrně se obeznámil s Karlem starším z Žerotína a k jeho straně vždy upřímně lnul, jak bylo zřejmo r. 1599 v processu se zloपověstným Vlachem Pieriem, uvězněným v Jihlavě, a rovněž později, když proti Žerotínovi nenávisť zúfala. Roku 1605 ochotně obstarával jeho zájmy v Jihlavě a

zřítí jest často lišty upomínající na ústroj zámkový. Jinak skořápka jest prázdná a výjimkou shledáváme na dolní špičce podélné lišty na vnitřní ploše stěny skořápkové. H. jest nejstarším nástupcem měkkýšů, ježto čítá v kambrickém útvaru dosti druhů; mohutného

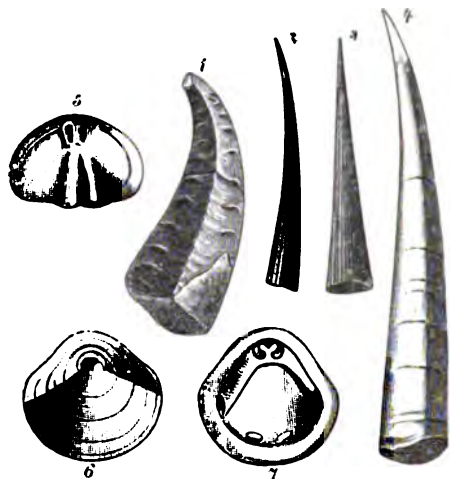

Č. 1572. 1. *Ceratotherca ultima* ve skut. velikosti z Koněprus 2. — 2. *Orthotheca subula* 4krát zvětšeno se strany; 3. táž ze předu; Vohrada e. — 4. *Hyolithus indistinctus* se strany; Lejskov d. — 5. Vičko druhu *Orthotheca novella*, otisk vnitřní plochy 7kr. zvětšen; Radotin g. — 6. Vičko druhu *Hyolithus cinctus*, otisk vnější plochy 4kr. zvětšen; Vosek d'; 7. totéž, otisk vnitřní plochy.

rozšíření dosahuje v silurském a také v devonském útvaru a nepatrně zastoupen jest ještě v útvaru permském, kterým zcela vymírá. Může vším právem považovati se za nejjednodušší typ měkkýšů, jehož přeměnami snadno jest odvoditi jednotlivé řády měkkýšů mladších. Z českých palaeozoických uloženin popsal Novák 59 druhů a rozdělil dle tvaru obustí a pak také dle tvaru víčka rod ten na 5 podrodů: H. v užším smyslu, *Ceratotherca*, *Bactrotheca*, *Orthotheca* a *Pterygotheca*. (Novák, Revision palaeoz. Hyolithiden Böhmens, 1891.) Pa.

Hypotamus, vymřelý rod ssavců sudoprstých (*Artiodactyla*), který se pokládá za blízkého původnímu typu sudoprstců a sice ve směru k čeledem vepřovitých a hrochovitých. Nohy měly 4 prsty, po každé straně dvou velmi silných středních prstů byl malý prst. Stoličky v chrupu měly korunu ještě půlměsíčitou. Zbytky rodu H. bývají nalézány v eocénu a oligocénu. Pa.

Hyopsodus, vymřelý rod poloopic a sice ze skupiny starých mun (*Pachylemurini*), jehož chrup velice se podobá chrupu hlodavců. Vykazuje četné druhy v eocénu americkém. Pa.

Hyoscine viz Hyoscyamin.

Hyoscyamin, $C_{17}H_{23}NO_3$, jest alkaloid obsažený vedle hyoscínu (taktéž $C_{17}H_{23}NO_3$) v semenech blínu, vedle atropinu v semenech

durmánu a ruliku. Z matečných louhů po výrobě atropinu lze prostřednictvím chlóridu platičitého vyloučiti h. Krystalky hedvábové lesklé o bodu tání $108^{\circ}5$. Rozpustný ve vodě i alkoholu. V tomto roztoku otáčí polarizační rovinu světla v levo ($[\alpha]_D = -21^{\circ}$). Dlouhým záhřevem na 110° a za jiných některých podmínek přechází v isomerický atropin. Od tohoto liší se zejména podvojnou solí zlatovou, která v horké vodě netaje, jako sůl atropinu. Působí podobně jako atropin rozšíření pupilly oční. Odtud užívání h-u i hyoscínu v lékařství očním. O.S.

Hyoscyamus L., blín, rod z řádu lilkovitých (*Solanaceae*). Kalich trubkovitý, za plodu zvětšilý, na patero klaný, koruna nálevkovitá, trochu souměrná, tyčinek 5 rozestálých, tobolka dvojpouzdrá, mnohosemenná, víčkem se otvírající. Náleží sem asi 11 druhů, v Evropě, sev. Africe a Asii domácích. Nejobyčejnější a nejznámější jest *H. niger* L., bylina dvouletá s kořenem mrkvovitým. Lodyha 15—50 cm vysoká, silná, přímá, listnatá, nahore větvenatá a jako listy dlouhými, lepkavými chlupy porostlá. Listy dosti velké, šedozelené, šfavnatě blanité, doleji v řapík zužené, lodyžní přisedlé a poloobjímavé, žvýčito-podlouhlé, hrubě vykrajované zubaté, na větvích zvolna v listy květní přecházející. Květy veliké, v prodloužených, jednostranných vijanech rozestavené, listy podepřené; koruna velká, široce nálevkovitá, tupé a široce pěticiptá, v ústí fialově žilkovaná, jinak barvy špinavě žluté; tobolka asi 1 cm dlouhá, baňkovitě válcovitá, zevně kalichem těsně obalená; kalich v 5 cípů odstálých, špičatých vykrojen. Semena obsahují bílek a zakřivený zárodek. V čas dospělosti upadá vypouklé víčko a z tobolky dvojpouzdré vysypává se množství co mák velikých, šedavých, jamkovitě zrnečkatých semen. Kvete od května do srpna a roste na rumišťích, návsích, podle cest po celé mírné a teplé Evropě a Asii. — V teplejších polohách (v Čechách hlavně v Polabí) vyskytá se také odrůda (*var. pallidus* Kit.) s korunami žlutými, nežilkovanými a s kořenem jednoletým. Celá rostlina páchne odporně a jest ve všech částech prudce jedovatá. Zvláště kofen a semena jsou nebezpečná. Požití působí bolest hlavy, závrať, ospalost, třeštění, ano i smrt. Rostlina ta jest tím nebezpečnější, protože roste obyčejně na blízku sídel lidských a semena její zvláště od dětí za mák divoký se považují. Listy sbírány a sušeny, jakož i semena jsou v lékařství mocným a důležitým lékem. Látka jedovatá v rostlině obsažená jest alkaloid, zvaný hyoscyamin. — *H. albus* L., b. bílý (*ἰοσκύαμος λευκός* dle Dioskorida), roste hlavně na jihu Evropy. Jest ve všem slabší a má koruny skoro bílé, nežilkované a listy krátce řapíkaté. Jest také jedovatý a svými účinky již starým Řekům byl znám. Heraklés prý bylinu tu nejdříve našel a jí upotřeboval. Vsky.

Hyotaurocholová kyselina viz Hyoglykocholová kyselina.

Hyotherium jest vymřelý rod ssavců vepřovitých a považuje se za přímého potomka vepře. Trháky nejsou příliš dlouhé, ale za to silné, a na svrchní čelisti jest třetí řezák mohutně vyvinut, kdežto ostatní dva jsou

i se zvýšenou bolestivostí (hyperalgesii). Jindy vzniká po otupení periferního zakončení citlivých nervů působením některých látek chemických, jako karbolu, chloroformu, kyseliny octové, uhličitě a jiné.



b

a

c

Č. 1573. *Hyoscyamus niger* L., blín černý.

a) tobolek v kalichu uzavřená, b) tobolek bez kalicha; c) semeno celé a v průřezu.

zakrnělé. Nalezen bývá v miocénu evropském a západoindickém.

Pa.

Hyp- viz Hypo-

Hypaesthesia (z řec.), snížená citlivost, jeví se v průběhu některých nervových nemocí ve sdružení s jinými příznaky, někdy

šené bolestivosti (hyperalgesie).

Hypallage (řec.) zove se ve stilistice proměna toho druhu, jako *tichý večer*: *večerní ticho*.

Hypanis, antické jméno ruských řek Vychoďního Bugu a Kubaně.

Hypaethrální chrám.

Obyčejný řecký a římský chrám, zejména chrám peripterální, byl osvětlován pouze světlem dvěma do vnitř vnikajícím. Přece však některé chrámy, zejména velké chrámy dipterální, měly horní osvětlení toho způsobu, že cella jejich nejsou pokryta střechou nalezala se pod širým nebem. Chrámy takové, o nichž zmiňuje se Vitruvius III. 1, nazývaly se h. ch-y (*ὑπαίθρος*) a byly ovšem pouhou výjimkou z velikého počtu chrámů, jež byly osvětlovány pouze světlem dvěma vpadajícím. H-m ch-em bylo Olympieion athénské, jak dokázáno výkopy Penroseovými, dále chrám Apollóna didymajského u Miléta, snad též velký chrám v Eleusině, chrám Apollónův u Figaleie a chrám Jova, přijímám Fulgur, Caelia, Sola a Luny, připomenutý u Vitruvia I. 2. 5. Dle toho ovšem nelze Parthenón nebo chrám Zevův v Olympii nazývati h-m, jak se často mylně stávalo. Srv. K. F. Hermann, Die Hypäthraltempel des Alterthums (Gotin., 1834); Ross, Der Hypäthraltempel (Halle, 1846); Bötticher, Der Hypäthraltempel (Postupim, 1847); Falkener, On the Hypaethron of Greek temples (Londýn, 1861); Ch. Chipiez, Mémoire sur le temple hypaethre (Revue archéologique, 1878, str. 180 a 209); Doerpfeld, Mittheil. d. athen. Instituts, 1891, str. 334; E. Curtius, Archäol. Anzeiger, 1893, str. 133; týž, Gesammelte Abhandlungen, II, 382. Vj.

Hypalgesie (z řec.), snížená bolestivost, opak zvý-

Hypante řecký název Hromnic.

Hypaspisté (fec. ὑπασπισται), vlastně štítovníci či zbrojnoši, kteří nosili na pochodu pánům svým štít, část zavazadel a j. Ve vojsku makedonském nazývala se tak lehká pěchota Alexandra Velikého, podobající se peltastům. Za výpravy do Asie rozdělení byli h. v chiliarchie; výzbroj jejich skládala se ze štítu ozdobeného paprskovou hvězdou a z krátkého oštěpu, oděvem byl jim chitón a kausia, makedonský klobouk pístěný na způsob biretu. Za nástupců Alexandrových tvořili vybraní h. tělesnou stráž vládcovu a rozeznávali se od peltastů. Srv. Bauer, Griech. Kriegsaltertümer (= Müllers Handbuch IV., str. 313). Cfe.

Hypata, ve starověku hl. město Ainianů v sev. Řecku na f. Spercheju v jižní Thesalii, při sev. úpatí Oity. Ženy zdejší byly po Řecku rozkřičeny jako čarodějnice; stíhávě bylo město sídlem správy aitólského spolku. Nyní sluje Hypati nebo Neopatra, leží v fec. nomu Fthiotis a Fokis a eparchii Fthiotis, má teplé, sirné prameny, četné antické starožitnosti a 1891 ob. (1889).

Hypatia: 1) H., filosofka školy novoplatónské (* kol 370 po Kr.), dcera slavného matematika a astronoma Theóna Alexandrijského, sama též v mathematice vědecky sbíhala, studovala filosofii v Athénách, jejíž učitelkou a hlasatelkou na to se stala v Alexandrii. Bylo pro ni nadšení všeobecné, jež dovedla vzbuditi jednak svým neobyčejným duchem, jednak svou sličností. Křestanství tehda v Alexandrii již rozšířenému a hájenému biskupem Cyrilem dovedla ona svými výklady o pohanské filosofii mocně čeliti a byla naštanou chátrou křesťanskou r. 415 ukamenována a tělo její rozsápáno. Ze spisů jejich dílem filosofických, dílem mathematických žádný se nezachoval. Básnický spracoval příhody života jejího Angličan Charles Kingsley v kulturně-historickém románu téhož názvu. K literatuře o ní srv. Überweg, *Gesch. der Philosophie*, 1886, I., str. 325 a Meyer, H. v. Alexandria (1886).

2) H., asteroida, objevená Knorrem r. čce r. 1884; střední jasnost v opozici 11·7, průměr v km 61, označení 338. Gs.

Hypatodóros viz Aristogeitón a H.

Hypecoum L., rod rostlin některými k mákovitým (*Papaveraceae* DC.), jinými k dymníkovitým (*Fumariaceae* DC.) počítaný, mezi nimiž stojí na rozhraní, má korunní plátky bezostružné, 4 tyčinky s prašníky veskrze zpouzdřými a pestik ze z plodolistů složený. Plod bývá fidejji zchloupný, častěji nepukavý nebo v jednotlivé články poltívý. Byliny s několikrát zpeřeně dělenými listy přizemními a podobnými menšími na lodyhách větvitých. Korunní plátky jsou žluté, někdy bílé i purpurové. Zná se asi 12 druhů zvláště v Středomoří domácích, z nichž do stř. Evropy zavlečen bývá druh *H. pendulum* L. Některé druhy pěstují tu a tam pro ozdobu v zahradách. Ks.

Hyper- (fec.), nad, vyskytuje se ve smyslu našeho pře.. v četných slovech složených.

Hyperaemie (z fec.), překrevní. Má-li orgán nebo některá tkáň více krve než obvykle při správné regulaci přítoku a odtoku krevního, pravíme, že orgán nebo tkáň jsou překrvené, hyperaemické, a stav ten nazýváme překrevním, h.-ii. Tato jest povahy dvojí: buď způsobena jest zvýšeným přítokem krve okysličené, vyssáté z plic levou komorou srdeční a vedené do rozvětvené tepenného orgánu, h. aktivní, arteriální, kongestivní, nebo zvýšené množství krve obsaženo jest v žilném obvodu, h. passivní, venosní, či městnavá, venostasa.

H. arteriální povstává, když v obvodu tepenním a vlasečnicovém odpor stěn cévních neb okolí jakoukoliv příčinou jest umenšen: tepny i vlasečnice se rozšíří i naplní krví. Příčina rozšíření cév může býti různá. Především jest si připomenouti, že elasticita cévních stěn ovládána jest nervstvem dvojm., vasokonstriktory (nervy, jichž podrážděním cévy se stahují) a vasodilatory (nervy, jichž podrážděním cévy se rozšířují). Možno tudíž rozeznávati h.-ii neurotonickou (dráždění vasodilatorů) a h.-ii neuroparalytickou (ochrnutí vasokonstriktorů). H.-ii neurotonickou pozorujeme při neuralgiích, při některých chorobách nervových, při poranění nervstva a při reflexním působení nervů; h. neuroparalytická objevuje se při tlaku na sympathické ganglion krční, nebo při porušení nervu sympathického, ať poraněním ať experimentálním způsobem. H. aktivní dále zpravidla nastupuje, kde po dlouhotrvajícím tlaku na utroby náhle tento se uvolní. Příkladem jest náhle překrevní plice stlačeného tekutinou v dutině hrudní nahromaděnou, vypustili se tato náhle. Těž zjev při vypuštění tekutiny z břišní dutiny u nemocných stížených vodnatelností. — H. kollaterální (překrevní pobočné) jest také z forem h. aktivní. Pozorujeme ji v okolí ložisek, která ucpaním cévy přivodící náhle stala se nedokrevnými. Tak na pf. ucpe-li se náhle některá z větví tepny plicní, nastává v dotyčné části plic zásobované krví té tepny momentanní nedokrevnost. V okolí ložiska pozorujeme přívál krevní směřující k ložisku, mající za účel vyrovnati porušení cirkulace krevní. — Konečně nutno se zmíniti o h.-ii zánětlivé, která vzniká při zánětu, jsouc vlastně prvým zjevem po podráždění tkáně škodlivinou.

H. passivní, městnání krve žilní, vzniká, kdykoliv odtok krevní jakýmkoli způsobem jest znesnadněn. Především nejvýznačnější venostasa vzniká, etane-li se odváděcí žíla úplně neprůchodnou, ať již se světlost ucplala sraženinami krevními (thrombosis) nebo nádorem, nebo stlačena byla nádorem nebo vazivem uskřinuta, nebo snad byla podvázána experimentálně nebo operativně. Krev z tepen vlasečnicem proudí do žil a zde, nemajíc odtoku, se hromadí. Žilní pletně se roztažují, tlak krevní stoupá, až se skoro rovná tlaku v tepnách. Výměna látek

mezi krví a tkání víc a více se omezuje, tkáň trpí nedostatkem výživy. Porušenými stěnami vlasečnic a jemných žil vystupuje tekutina krevní i krvenky do okolí.

Konce stase po úplné neprůchodnosti jsou prosté: tkáň odumírá, propadá nekrosu. V případech, kde existuje mnoho pobočných žil spojujících postižený žilný obvod četnými drahami s obvody sousedními, tam pobočné žíly, zvané kollaterály, odvádějí městnající se krev a případně tím způsobem porušení odtoku úplně se vyrovnává. Je-li žíla odváděcí stlačena neb ucpána jen částečně, jest městnání krve tím menší, čím průchodnější jest žíla postižená. Městnání krve způsobeno bývá dále vadami srdce, t. j. hybného aparátu cirkulačního. Je-li porušen sval srdeční, jest ovšem přirozeně síla hybná snížena a cirkulace podobně trpí. Městnání nastává i při některých nemocech plicních, které způsobují ucpání nebo ztrátu četných vlasečnic (emfyssem, atrofie plic). V těch případech musí pravá komora menším množstvím vlasečnic prohnati stejné množství krve, ukládá se jí tudíž zvýšená práce, kterou překonává tím, že sval zbytní. Vzrůstají-li překážky stále, nadejde okamžik vysílení svalu; ten povolí, komora ochabne a se rozšíří a následkem toho městná se krev v žilním obvodu velikém.

Vedle těchto základních příčin přispívají ku vzniku a sesílení venostasy i jiné, vzdálenější příčiny pomocné: vážnoucí pohyby dychačí hrudníku i bránice, porušení stěn žilních, dlouho trvajících nehybná poloha těla na zádech. Konečně nutno uvést venostasu zpětným prouděním krve vzniklou při neprůchodnosti tepny. Klassickým příkladem jest těžká venostasa při ucpání tepny žilvicí střevo (*arteria mesaraica*) a infarkt haemorrhagický plic z ucpání některé z větví tepny plicní.

Orgány venostasou postižené jsou barvy cyanotické, tmavě violové, tvrdé (cyanotická indurace). Temperatura jejich jest snížena. — Následky venostasy jsou: a) při úplném ucpání at tepny, at žíly, nejsou-li na snadě četné a dostatečné kollaterály, úmrtí orgánů; b) při městnání v ostatních případech propadají elementy orgánů postiženého vrhlosti a atrofii a to nejdříve elementy jemné (epitheliální), pak i tkaně hrubší. Krevní tekutina snadno vystupuje z cev a tím vzniká jednak známé prosáknutí vaziva (oedem), jednak výstup tekutiny do vnitřních dutin serósních (hydrothorax, hydropericard, ascites). Barvivo krevní z rozpadlých krvenek miznicemi bývá zanášeno do tkaně orgánů a zde se ukládá (pigmentace orgánů cyanoticky indurovaných). Při dlouho trvajících stasách vazivo dotčených orgánů zbytní na úkor atrofujících elementů jemnějších. Nejlépe změnu tu vidíme na játrech (eirrhosis cardiaca). Kml.

Hyperaesthesia (z fec.), chorobně zvýšené vnímání dojmů, které není v poměru ku dráždění. Vyskytuje se na specifických čidlech a buď obvyklé sensorické dojmy, pocit nevolle, bolesti a křeč místní; daleko častější jest na pokožce a sliznicích, na kterých

skrovný dotyk provázen jest bolestivými sensacemi. H. jest skoro vždy jen místní, toliko při zánětu plen mozkových a míšních povšechná. Vyskytuje se zvláště často při hysterii a mnohých nemocech míšních (na př. při tabes). Mx.

Hyperakusie (z fec.), sluch příliš jemný.

Hyperalgenie (z fec.), zvýšená bolestivost, pozoruje se na kůži při zánětech a po užití prostředků dráždivých, jako jsou na př. pryskéř a pod.; velmi značné h. provázejí též dráždění kofenů nervových při zánětech blan míšních.

Hyperasthenie (z fec.), vysoký stupeň ochablosti a vysílení.

Hyperbasis, hyperbaton (fec.), souborný název celé řady figur fečnických, jichž společnou známku je porušení přirozeného slovosledu. Takové jsou na př. anastrofa, anakolut, hysteron proteron a j.

Hyperbola (z fec.), čes. nadsázka, stupňuje výraz tím, že zaměňuje neurčitou velikost nebo malost s velikostí neb malostí určitou, přehnanou; v prvním případě má za účel vzbuditi jasný názor ohromného, nadpřirozeného, vznešeného. Oblíbena jest v epické poesii národní. Na př.:

Jak ponejprv stělila,
tři sta Turků zranila.

Jak po druhé stělila,
velký tábor zranila.

Jak po třetí stělila,
všecky Turky zahнала.

(Moravská ballada.)

H. v geometrii, křivka rovinná, kterou vytvoří bod v rovině tak se pohybující, že rozdíl vzdáleností jeho ode dvou pevných

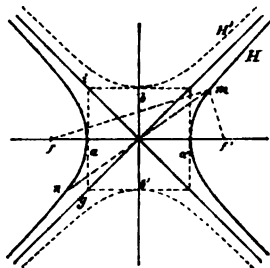

C. 1874. Hyperbola v geometrii.

bodů f, f' zůstává stále rovný určité délce $2a < ff'$. Náleží tedy určité tak h-le každý bod m , pro nějž $mf - m'f = 2a$; na základě toho lze sestrojiti libovolné množství bodů h-ly. Body f, f' nazývají se ohnisky h-ly, bod s políci vzdálenost ff' jmenujeme jejím středem. Na přímce ff' ležící dva body (a, a') nazývají se vrcholy h-ly. Jejich vzdálenost $aa' = 2a$ jest hlavní nebo reálná osa h-ly. Vzdálenost $sf = s'f' = e$ jmenujeme lineární výstředností h-ly. Poměr $\frac{e}{a} = s (> 1)$ nazývá se numerickou (číselnou) výstředností. Každá tetiva jdoucí středem s jest jím rozdělena a nazývá se průměrem h-ly. Úsečky fm a $f'm$ jsou průvodiče (vektory) bodu m .

H. skládá se ze dvou větví, jež dvojím směrem prostírají se do nekonečna; směry ty

obdržíme, vztyčíme-li v a kolmici k ff' , a najdeme na ní body i, g tak, aby $si = sg = sf$; přímky si a sg jsou hledanými směry a jsou zároveň asymptotami h-ly. Délka $2ai = bb' = 2b$ nazývá se vedlejší neb imaginární osou h-ly. Přímky aa' a bb' jsou též osami souměrnosti h-ly. Tečna h-ly v bodu m půlí úhel fmf' .

H. jest kuželosečka; povstává při proniku roviny s rotačním kuzelem, je-li tato rovina rovnoběžná se dvěma přímkami daného kužele. H. objevuje se jako centrálný průmět kružnice tenkrát, padnou-li průměty dvou bodů kružnice do nekonečna. Rovnice h-ly, splývají-li osy souřadné s osami jejími, zní:

$$\frac{x^2}{a^2} - \frac{y^2}{b^2} = 1$$

rovnice asymptot jsou:

$$y = \pm \frac{b}{a} x.$$

Oblouk h-ly nelze přesně změřiti, výpočet vede na eliptické integrály; části plochy uzavřené mezi asymptotami a h-lou dají se vyjádřiti logarithmy.

H. rovnoramenná. Je-li $a = b$, nazývá se h. rovnoramennou;

k ostatním h-lám má se podobně jako kružnice k elipsám. Rovnice její zní

$$x^2 - y^2 = a^2.$$

Jsou-li osami souřadnými asymptoty její, jež jsou k sobě kolmy, má rovnice její tvar:

$$xy = \frac{a^2}{4}; \text{ je-li } \frac{a^2}{4} = 1, \text{ č. 1875. Hyperbola rovnoramenná.}$$

t. j. je-li $op = 1$ (vyobr. č. 1875), jest plocha $pamq = \log nat\ oq$.

H-ly sdružené nazývají se dvě h-ly (vyobr. č. 1874.) tak k sobě položené, že reálná osa jedné jest imaginární osou druhé a naopak. Črka.

Hyperbolická kola, ozubená kola, jimiž převádí se pohyb z jednoho hřídele (hnačého) na druhý (hnaný), s prvým mimoběžný. Kola tato konstruují se z pravidla pro převod malý a konstantní, čímž axoidy, t. j. geometrické místo okamžitých os relativního pohybu, jsou rotační hyperboloidy. Z nich podrží se pouze část odpovídající šifce zubu a to buď vnitřní nebo vnější, čímž vznikají h. k. centrická neb excentrická. Praktická konstrukce zubů odchyluje od přesné theoretické, jež jest příliš složitá, a užívá se metody přibližné, kde základní hyperboloidy nahradí se normálními plochami kuželovými, t. zv. doplňujícími, o též kruhu roztečném, na jichž povrchu pak kreslíme zubní profily; boky zubní jeví se jako části přímočarých ploch sborcených a při pohybu kol stýkají se stále ve společné přímce povrchové (čímž se liší od kol šroubových). — Pro velké převody a velké obvodové rychlosti h. k. se nehodí (kromě některých strojů, jako jest na př. flyer diferenciální), avšak i v obyčejných případech

se obcházejí a nahrazují dvojitým soukolím kuželovým.

Hyperbolická spirála jest křivka transcendentní. Rovnice její jest $r \cdot \varphi = a$.

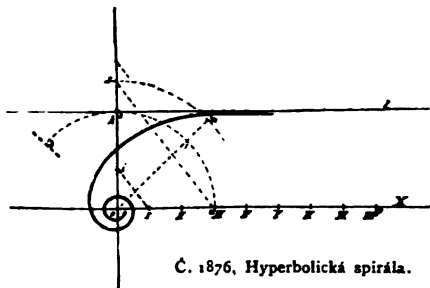

Křivka má asymptotický bod o a asymptotu $kl \parallel ox$, vzdálenou od o o délku a .

Jednotlivé body sestrojíme takto: kolem o opišeme kružnici poloměrem a . Učiníme pak $oi = 1, op = 2\pi = 6 \cdot 28$. Plný úhel kolem o rozdělíme na jistý počet stejných dílů a na též počet stejných dílů rozdělíme délku op (v obr. na 8 dílů). Na paprsku oi najdu bod m takto: spojíme-li il a vedeme $ms \parallel il$; délku os nanese na oi ; $om : os$; bod m je bodem křivky.

Jiné konstrukce křivky se týkající viz na př. v českém spise Vaněček, Křivé čáry, Jičín, 1881, str. 70 a násl. Črka.

Hyperbolické funkce jsou goniometrické funkce (v. Goniometrie) imaginárních argumentů.

Ze známých vztahů

$$\cos x = \frac{e^{ix} + e^{-ix}}{2}$$

$$\sin x = \frac{e^{ix} - e^{-ix}}{2i}$$

soudíme, že

$$\cos ix = \frac{e^{-x} + e^x}{2}$$

$$\sin ix = \frac{e^{-x} - e^x}{2i};$$

$\cos ix$ jest tedy realnou hodnotou. Někdy užívá se označení

$$\cos ix = \cos \text{ hyp. } x = K(x);$$

obdobně označuje se

$$i \cdot \sin ix = \sin \text{ hyp. } x = S(x)$$

$$\frac{1}{i} \text{ tang } ix = \text{ tang hyp. } x = T(x) = \frac{S(x)}{K(x)}$$

$$\text{a dále } \sec ix = \sec \text{ hyp. } x = Sk(x) = \frac{1}{K(x)}$$

$$\frac{1}{i} \text{ cosec } ix = \text{ cosec hyp. } x = Ks(x) = \frac{1}{S(x)}$$

$$i \cot ix = \cot \text{ hyp. } x = Kt(x) = \frac{1}{T(x)}$$

Veličinu x nazýváme amplitudou příslušné funkce. H. f. nazývají se tak proto, že mají podobný vztah k rovnoramenné hyperbole

$$x^2 - y^2 = 1,$$

jako mají cyklické (goniometrické) funkce ke kružnici

$$x^2 + y^2 = 1.$$

Podobně jako z rovnice

$$\sin x = y$$

odvádí se inverzí rovnice

$$x = \arcsin y,$$

plyne z rovnice

$$y = \sin \text{hyp. } x$$

stejnina

$$x = \text{sect}(\sin \text{hyp. } y)$$

a obdobně

$$x = \text{sect}(\cos \text{hyp. } y) \text{ atd.}$$

Pojmenování sinus, cosinus hyperbolicus pochází od Riccatiho (1757). V české literatuře o h-kých f-cích důkladně pojednává se v knize Studničkové »Výklady o funkcích monoperiodických« (Praha, 1892). Črka.

Hyperbolické logaritmy tolik jako logaritmy přirozené. Viz Logarithmus.

Hyperboloid jest plocha druhého stupně. Jsou dva druhy h-ů: o jednom povrchu a o dvou površích (h. dvojitý). Obě plochy

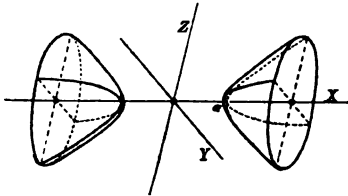

C. 1877. Hyperboloid dvojitý.

mají tři navzájem kolmé roviny souměrnosti, které se protínají ve třech přímkách, jež nazýváme osami h-u. Společný jich průsečík jmenuje se středem h-u. Zvolíme-li řečené roviny za roviny souřadné, jest rovnice h-u o dvou površích

$$\frac{x^2}{a^2} - \frac{y^2}{b^2} - \frac{z^2}{c^2} = 1.$$

Tato plocha skládá se ze dvou shodných od sebe oddělených do nekonečna se prostírajících částí. Roviny xy a xz protínají plochu v hyperbolách o osách (a, b) , (a, c) . Rovina yz nemá s plochou reálného průseku. Je-li $b=c$, plocha nazývá se rotačním h-em dvojitým a povstane otáčením hyperboly o osách a, b kolem reálné osy a . Na ploše nelze vésti žádné reálné přímky.

H. o jednom povrchu (též h. jednoduchý) má rovnici

$$\frac{x^2}{a^2} + \frac{y^2}{b^2} - \frac{z^2}{c^2} = 1.$$

Roviny xz a yz protínají plochu tuto v hyperbolách o osách (a, c) , (b, c) ; rovina xy seče ji v ellipse o osách a, b . Je-li $a=b$, jest h. rotačním a povstane otáčením hyperboly o osách a, c kolem imaginární osy c . Na naší ploše jsou dvě soustavy přímek. Přímky též soustavy jsou vespolek mimoběžné, každá však protíná všechny přímky druhé soustavy. H. jest plochou zborcenou. Každým bodem m

tohoto h-u prochází po jedné přímce obou soustav; rovina těchto přímek dotýká se h-u v bodu m . H. o jednom povrchu vytvoří též přímka tak se pohybuje, že stále seče tři dané mimoběžky. Rotační h. jednoduchý povstane též, otáčeli se přímka kolem osy k nímimoběžné. Črka.

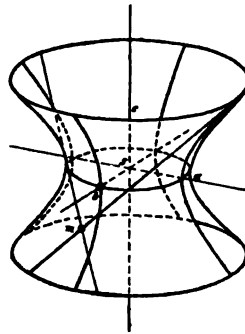

Č. 1878. Hyperboloid jednoduší.

Kleonově dosáhl ně kterých úřadů. Vystupoval proti Nikiovi a Alkibiadovi a rozešťval lid athénský tak, že spor Nikiův s Alkibiadem měl býti rozhodnut ostrakismem. V den soudu spojila se však strana Nikiova s Alkibiadovou a H. sám ostrakismem r. 417 př. Kr. byl z Athén vypověděn; tím ostrakismem upadl v takovou neváznost, že se ho od té doby již neužívalo.

Hyperboreové (Ἵπερβόρειοι), u starých Řeků, jak se dovidáme ze zlomků díla filosofa Hekataia mladšího z Abdér *περὶ Ἵπερβορέων*, mytický národ, jenž obýval daleko na severu za Okeanem na blaženém ostrově Helixioi u věčném jasu blízko měsíce v krajině velmi úrodné v ponebí tak příznivé, že dvakráte do roka sklízeli. H. žijí ve stálém míru, války a sporů neznajíce; nejraději obývají v hájích a lesích a dosahují nesmírného stáří, tak že, když je život omrzí, sami skokem s jistě skály do moře života se zbavují. Tam narodila se Létó; proto u nich Apollón z bohů nejvíce ctěn. Jsouť takměř kněžským jeho národem, jenž oslavuje svého boha každodenně zpěvem i hrou. Nejen háj a podivuhodný chrám podoby okrouhlé, nýbrž i celé město jest bohu zasvěceno. S Řeky, obzvláště s Athénskými a Délskými, přátelsky smýšlejí. Po uplynutí velikého roku Apollón sám navštívuje jejich ostrov a tráví tam o neustálém tanci a zpěvu. Dědiční králové, kteří zároveň jsou veleknězi svatyně, jsou potomci Borea a Chiony. Když tito obětují, přiletují od Rhypajského pohoří veliká hejna labutí, jež pak v chrámovém peribolu zpěvem přispívají k oslavě boha. Jádro tohoto líčení Hekataiova, jehož hlavní názor o H-eích za jeho doby zajisté byl běžným, má svůj dobrý základ i v podání Apollónova kultu. Dle podání delfského, jež se zračí ve zlomcích hymnu Alkaiova, vyzdoben Apollón, když se narodil, od Zeva zlatou mitrou a lyrou a vyslán na voze se spežením labutí do Delf, aby vypovídal Řekům právo a pravdu; Apollón však zařídil let svých labutí k H-ům, pročez Delfští tancem a zpěvem jali se jej k sobě přivolávat. Bůh však pozdržel se celý rok u H-ů a teprve, když se mu uzdála doba, prostřed léta

přispěl do Delf, vítán jsa celou přírodou. Víra v tento každoroční odchod (*ἀποδημία*) Apollónův k H-eům a opětný jeho návrat (*ἐπιδημία*) do Delf stala se základem celého kruhu slavnosti delfských a má svou obdobu v legendě delské o jeho výpravě do Lykie, mytické to země světla. Putomci H-eů, mezi nimi Ólén, založili prý věštinu delfskou; hájeno též o druhé svatyni delfského Apollóna z vosku a peří urobené, již Bòh k H-eům poslal. K nim uchýlil se Apollón opustiv Olymp, když Zeus syna jeho Asklépia usmrtil, protože porušoval řád světový uzdravuje libovolně nemocné, ano přivoláváje mrtvé k životu. Apollón usmrtil též Kyklópy, kteří Diovi byli zhotovili blesk, jimž Asklépios usmrčen, a ukryl svůj šíp u H-eů; teprve po jeho očistě a smíru se Zevem šíp onen obalený obilím větrem zpět přinesen. Za vpádu Galatů H. Hyperochos a Amadokos svým zjevením způsobili hrůzu ve vojské nepřátel. Dle delské legendy (u Hérod. 4, 33 n.) H. kdysi vysílali dvě dívky, Hyperochu a Laodiku, s dary obětními pro Eileithyji za příčinou šťastného porodu v průvodě pěti mužů na Délos. Když však tato výprava jednou se nevrátila, H. na to ony dary obilím obvázané posílali jen na hranice, svěťující další jich dopravu sousedním Skythům, od nichž přes Adrii, Dódónu, Euboji, Karystos, Ténos dostávaly se za průvodu hudebního na Délos. Zemřelým dívkám oněm na Délu jinoši a děvy před svatbou obětují své kadeře. Před těmi však dostaly se na Délos jiné dvě dívky hyperborejské, Opis a Argé (dle pozd. Hekaergé), zároveň s Eileithyji, Létou a jich dětmi; těm na Délu rovněž konány pocty hérójské. Totéž tvrdil Ólén o hyperborejské dívce Achaji, Kallimachos pak jmenuje děvy tři, Opis, Loxó, Hekaergé. Děvy tyto jmenují se též družkami Artemidinými, jakož zřejmo, že názvy jich jsou vlastně epitheta bohyň samé. Eileithyja přišla prý na Délos k porodu Létoinu ze země H-eů. K nim dostal se též Héraklés; neboť u nich dle jedné verse nalézala se zahrada Hesperidek, z níž Hérakleovi uloženo jablka přinést, a od pramenů Istru přinesl do Olympie posvátnou olivu, vyžádav si jí od H-eů. Perseus dostal se na své cestě ku Gorgonám k H-eům, kteří právě Apollónovi obětovali slavné hekatomby oslů. Též Ió dostala se k hranicím H-eů. Dle athénské legendy kdysi na zemi nastal mor; tu přišel do Delf Hyperboreovec Abaris a vyučiv se od boha věšectví, putoval po zemi a vykazuje se šípem božím jako symbolem, věštil, že mor přestane, až za všechny lidi Athéňané vzdají obět před oráním (*προηρόσια*), což se i stalo. Od té doby Athéňané o pyanepsiích zařídili průvod s vyzdobenou ratolestí *ἐπεσιώνη* zvanou a ode všech národů na poděkování k Athéňanům posílány prvotiny plodin polních. Oproti zprávě Hérodotově oběti od H-eů na Délos posílané dle attické zprávy odevzdávány tam od Athénských, kteří je od H-eů dostávali přes Skythii, Sinópu a Prasie. — Velmi pravděpodobný výklad o H-eích podal H. L. Ahrens (v Rýnském Museu 17, 340 n.), jehož vývody

lépe ještě opřel W. Mannhardt (Antike Wald- und Feldkulte str. 229). Vycházejí od názvu měsíců *Ἰπερβόρειος* (květen na Kretě) a *Ἰπερβόρειαιος* (září v Makedonii), jejichž β pokládá za dialektické místo φ, odvozuje je od substantiva *Ἰπερβόρειος*, což prý znamenalo muže obětní dary Apollónovi přinášející, kteří dle Hérod. 4, 33 na Délu sluli *περβόρειος*. Že pak tito *Ἰπερβόρειοι* znamenají totéž, co původně *Ἰπερβόρειοι*, viděti z toho, že slova *Ἰπερβόρειαιος* užíváno o prastarých věcech (*ἐπὶ τῶν Ἰπερβόρειων*) v úsloví původně asi makedónském, jak obyčejně slova *Ἰπερβόρειος*. H. jsou tedy vlastně mezi Řeky všichni ctitelé boha Apollóna, kteří jemu a sestře jeho Artemidě dary obětní přinášejí (*Ἰπερβόρειοι*). Stopy tohoto původního významu jeví se porůznu ve zprávách, jež stotožňují H-ee s Delfskými, Thessaly, Lokry (lišíce H-ee epizefyrské, epiknémidské a ozolské), Delfskými, kteří prý byli potomky H-eů, Athénskými (dle zprávy, že H. pocházejí od nějakého Athéňana Hyperboreia), Argejskými (dle nichž Hyperboreos jest synem Foróneovým). Ježto pak tito prvotní H. jsou nerozdílně sloučeni s kultem Apollónovým, vysvětlitelno též, že celá řada mytů v nich se jeví jako aetiologické legendy, jež vykládají tu neb onu stránku v kultě Apollónově. Protože již na nejstarším delfském obraze znázornění nohové jako symboličtí strážci pokladů chrámových, dostali se také do mythu H-eů zejména dle fantastického eposu *Λημιάσεια*, jehož tvůrce Aristes z Prokonnésu vypravuje, že se dostal na sever až k Issédonům; od těchto severněji bydlí právě před jeskyní Boreovou jednoocí, dlouhovlasí Arimasové, kteří stále válčí s nohy o poklady zlata, od těchto ostřihané; ještě severněji sídlí H. až k moři. V tomto podání jeví se obyčejný názor starý, dle něhož H., když zapomenuto na jich původní význam, lidovou etymologií spojování s Boreem, jak Ólén pravi, *ὁ ἵπτερ τῶν ἀνεμον οἰκοῦσι τὸν Βορέαν*, a stali se báječným národem, jako Lykiové a Aithiopové. V nové době míněni to modifikováno od Curtia, dle něhož H. jsou vlastně *Ἰπερβόρειοι*, za horami bydlící, jako Boreas jest vítr vanoucí od hor. Náhled ten tušen již ve starověku, pravi-li již Hellanikos, že H. bydlí za pohorím Rhípajským. V báji o Hérakleovi však kladena země H-eů na západ a v mythu Ióině na jihovýchod; vůbec severní vítr a hory sev. jsou v celém podání tak vedlejší věci, že se v ně dostaly asi jen onou lidovou etymologií. V pozdní době činěny ještě určitější pokusy lokalisace H-eů, kteří hledáni za Alpským pohorím, proti území keltskému, v Indii a j.; Pythagoras pak byl svým učňům sám Apollón Hyperboreios. *klk.*

Hyperdaktylie čili polydaktylie (fec.), nadprstí č. mnohoprstí, značí vyskytnutí se nadpočetných prstů. Vrozený, v některých rodinách i děděný patvar ten pozorován bývá na ruku nebo na nohou; někdy současně na obojích končetinách. Velmi řídké jsou případy, kde úhrnný počet prstů končetiny jest zdvojnásoben; obyčejně zmnožen

jest toliko o jeden prst. Nadbytečný prst vyvinul se buď při palci nebo při malíku; někdy má tvar a složení pravidelné, má i svou kost záprstní, jindy jest zakrslý, nehybný a má článků méně než prst pravidelný; někdy tvoří jen tráshovitý, stopečnatý přívěsek na prstu zdravém, jindy konečně h. naznačena toliko vývojem dvou nehtů na některém prstu. Je-li prst nadpočetný pro činnost a tvar ruky nebo nohy překážkou, nezbyvá než operativně jej odstraniti.

-chi

Hypereidés, attický řečník IV. st. př. Kr., pocházel z Athén, byl syn Glaukipův a stejného věku s Démostenem. V řečnictví vycvičil jej Isokratés. Zprvu byl H. logografem, pak obrátil se na dráhu politickou a hned po spojenecké válce vystoupil se značným zdarem proti mocnému tehdy státníku Aristofónovi. V politice přidal se ke straně protimakedonské a způsobil, že odsouzen byl Filokratés (viz Démostheés) pro velezrádu, navrhl demonstrativní počtu Démostenovi a když Athénané po porážce u Chairónie o podmínkách míru se radili, H. co mohl nejdůrazněji těmto se opíral. Nesmířitelným protivníkem dynastie makedonské H. zůstal i v dobách pozdějších. Žádosti vítězného Alexandra, by mu vydán byl, se nezalekl, ba navrhl prý i počtu lékařů, jenž chtěl krále otrávit. Avšak později, chtěje válku opět rozptíti, zneptělil se s Démostenem a žaloval jej dokonce, když tento zapletl se v záležitost Harpólovu, tak že Démostenés do vyhnanství jíti byl přinucen. Jakmile zvěst došla do Athén o smrti Alexandrově, H. ihned důrazně vybízel k povstání a jeho přičiněním došlo k válce lamijské. Za vlastenectví H. počten byl úkolem, aby proslovil řeč nad Athénany v Lamii padlými. Avšak nešťastná bitva u Krannonu zmařila veškeré naděje H-dovy a způsobila jeho pád. Byv od Antipatra vyžádán a od lidu do vyhnanství poslán, přchal, ale dopaden v chrámě Aiakově na Aigině, přiveden byl k Antipatrovi, jenž krutě jej dal popraviti. Později pohřben v rodné hrobce v Athénách. — Soukromý život H-dův byl stále terčem úsměšků řeckých komiků, kteří jej líčí jako hráče, světáka a labužníka. Odtud pocházejí různé pověsti o jeho prostopášnostech, stycích s hetairami atd. — Jako řečník H. byl od starých velice ctěn a stavěn po bok nejslavnějším řečníkům attickým. Zejména byl napodobován od řečníků rhodských a v Egyptě, u Římanů Messala Corvinus přeložil jeho řeč za Frynu. Staří vytýkali především lahodu (*ζαφίς*) jeho řeči. Jinak H. nevypracovával svých řečí příliš uzkostlivě, nevystíhal se slova a obratů lidových, dovoloval si volnosti v hiatu a ve stavbě period a hleděl spíše vtipem a humorem získati si posluchačstvo a působiti v ně nehledaností a zdánlivou prostotou. Za starověku kolovalo 77 řečí, z nichž 52 pokládány byly za pravé. V novém věku nebyla žádná z nich dlouho známa úplněji, než jen zprávami starověku a nepatrnými citáty. Bylo sice více zpráv o rukopisech H-dových (na př. ze v Budině byl jeden codex řečí jeho až do r. 1526), avšak

pověsti tyto nedošly potvrzení. Za to k poznání tohoto řečníka neočekávaně přispěly nálezy některých papyrů egyptských, z nichž pracovním sestavením a zkoumáním učenců známe nyní důkladněji 6 řečí. R. 1847 Harris získal od jakéhosi Itala u Theb egyptských papyrus obsahující 32 větších i menších zlomků z řečí H-dových. Šťastný jeho kup doplnil téhož roku anglický právník Arden, nabyv od Arabů papyru velkého rozměru, jenž obsahoval druhou část řeči proti Lykofronovi a celou řeč za Euxenippa. Papyry tyto jsou majetkem Britského musea. Vydány byly poprvé v l. 1848 a 1853. Později (1856) vydal Babington 15 zlomků z papyru Stobartova. Při znamenitém objevu papyrů egyptských, jež nedávno nám na světlo přinesly Aristotelu *Ἀθηναίων πολιτεία*, mými Hérondovy a j., seznámili jsme se blíže s H-dovou řečí *κατὰ Φιλίππιδου*. Z řečí H-dových nejdůležitější jsou: proti Autokleovi, již napsal kolem r. 360, dále proti Aristofónovi, r. 344 proti Filokratovi, r. 343 hájil před soudem Amfiktyonů »Dělskou řečí« nároky Athénanů na Délos. Asi do r. 338 spadá obhajovací řeč za Lykofrona (zachovaná), do r. 337 nebo 336 (zachovaná) řeč proti Filippidovi, kolem r. 330 proslovil (zachovanou) řeč proti Athénogenovi, brzy potom hájil Euxenippa proti Polyektovi řečí nám zachovanou a posléze měl r. 322, jak svrchu připomenuto, řeč pohřební, jež taktéž nám jest dochována. Nejlepší souborné vydání řečí H-dových i zlomků jest Blossovo (3. vyd. Lipsko, 1894). Mimo to viz Sittlovy děj. řecké lit. II. str. 255, Christovy str. 353 (2. vyd.) a Blossovu Geach. der att. Beredsamkeit III, 2. str. 1.

Knr

Hyperelliptické funkce viz Hyperelliptické integrály.

Hyperelliptické integrály jsou inte-

grály formy $\int (x, \sqrt{R}) dx$, kde f značí racionální funkci a R jest polynom stupně více než čtvrtého. Transcendentní funkce z integrálů těch odvozené nazývají se hyperelliptickými funkcemi. Základy teorie příslušné dali Abel a Jacobi. Z literatury uvéstí jest spis dra L. Königsbergera, »Vorlesungen über die Theorie der hyperell. Integrale« (Lipsko, 1878).

Črka.

Hyperetés (fec.), ve vojenství panos či zbrojnoš, jenž provázel těžkooděnce do válečné výpravy a nesl mu zavazadla, špiží, štít atd.; podobně nazývali se vojíní přidělení vojevůdci k bezprostřední službě, aby roznášeli jeho rozkazy a j.

Cfe.

Hyperfyziký (z fec.), nadpřirozený.

Hyperfyzika (z fec.), nauka o nadpřirozeném, u spiritistů nauka o světě čtvrté dimense.

Hypergenesie (z fec.), příliš bujná tvorivost organismu, zřídlost.

Hyperhidrosis (z fec.), přílišné pocení, může býti rozšířeno po celém těle (*h. universalis*), jako je na př. noční pocení u schotínatů, nebo se omezuje toliko na některé

okresy (*h. localis*), jako na př. na ruku, chodidlo, podpaží, polovinu obličeje a j. **H.** bývá nejčastěji příznakem jiných nemocí, hlavně

ledi *Hyperidae*. Má zavalité tělo, veliké, skoro celou hlavu zaujímající oči, tykadla malá, první dva páry noh hrudních k chápání upraveny, tři poslední páry noh hrudních (5.—7.) stejně ustrojeny. Z četných druhů nejznámější jest *H. medusarum* Müll., 12—16 mm dl., žijící v mořích severních. V době letní cizopasí v medusách hlavně z rodů *Aurelia* a *Cyanea*, v době zimní žije volně na dně. **Šc.**

Hypericoaceae, třezalkovitě, řád rostlin prostoplátečných (*Choripetalae*). Byliny (řídce jednoleté), keře nebo stromy, s listy vstřichnými nebo přeslenatými, jednoduchými, bezpalistými. Často bývají nejen listy, ale i různé části květní posázeny černými anebo průhlednými žlázkami. Květy obojaké, pravidelné, sestavené do květenství latnatého nebo vrcholičnatého, složené dle čísla 3—5, kalich prostolistý, s volnými plátky korunními střídavými, za plodu trvalý, tyčinky spojené v různém počtu ve 3 nebo 5 skupin, jež se stíhají s plodolisty. Semenník svrchní, tří- nebo spouzdřý, pou-

zder mnohovaječných, čnělek jednoduchých tolik co plodolistů, s jednoduchými bliznami, plod obvykle tobolka pukající na přehrádkách, někdy bobule repukavá, semena s rovným zárodkem, bez bílku. — Čítá se asi 230 druhů rozšířených v mírných a teplých zemích po celé zeměkouli. V Evropě roste jen rod *Hypericum* (v širším smyslu). Příbuzny jsou nejvíce řádu *Guttiferae*, *Bixaceae*, *Camelliaceae* a *Cistaceae*. Praktického významu pro život náš mnoho nemají. Známější rody jsou: *Hypericum* (*Androsæmum*), *Vismia*, *Cratogeomomum*. **Vský.**

Hypericum L., třezalka, rod z řádu třezalkovitých (*Hypericoaceae*). Byliny vytrvalé, polokeře a keře s listy jednoduchými, vstřichnými, neřapíkatými, často černě a průhledně

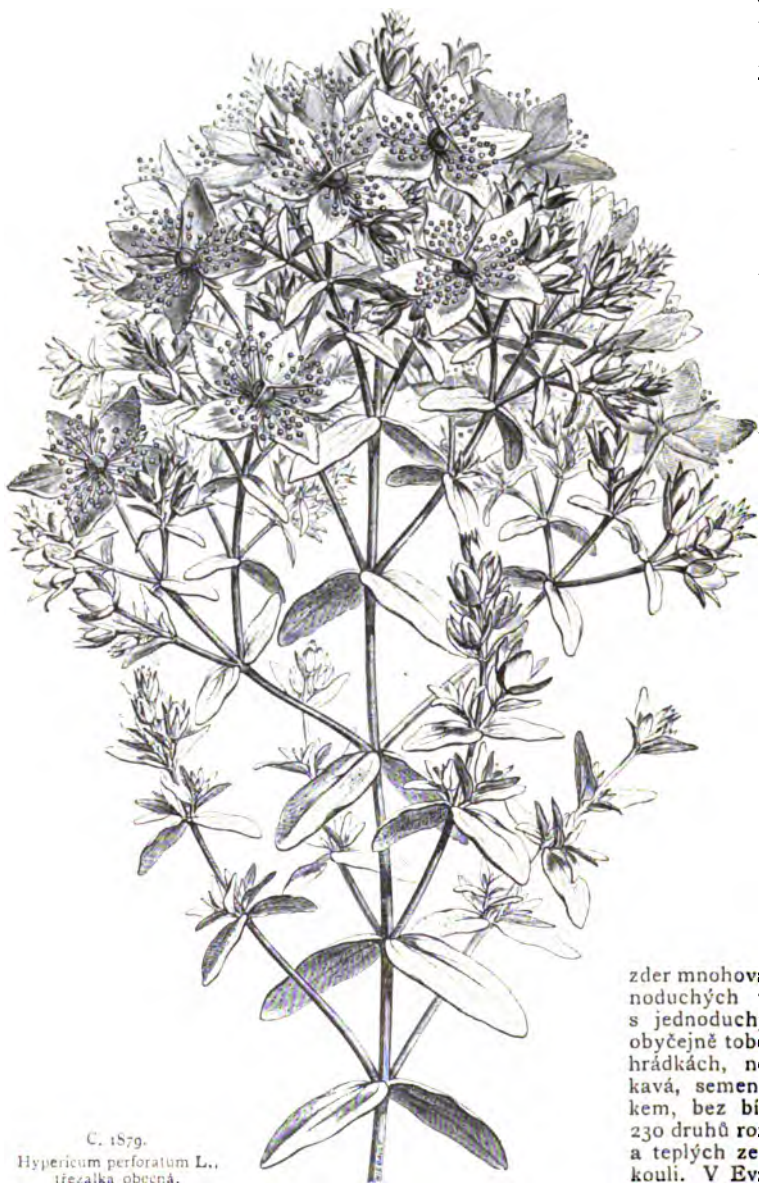

C. 1879.

Hypericum perforatum L.,
třezalka obecná.
Horejší část květ. rostliny.

horečnatých, pročež vyžaduje léčení její vždy zvláštního ohledu na základní onemocnění. Jakožto následek *h-sy* vyskytují se zánětlivé změny pokožkové, hlavně potničky.

Hyperchloráty jsou soli chlóristé kyseliny (v. t.).

Hyperia, mořský rod koryšů nestejnokných (*Amphipoda*), zástupce stejnojm. če-

žlázatými, květy žluté, obyčejně velké, v latách konečných sestavené, fidce jednotlivé, kalich 5lístý; často žlázatý, korunních plátků 5, často nesouměrných a v poupěti stočených, tyčinky četné, ve 3 nebo 5 skupinách, s plodolisty střídavých, semeník obyčejně 3- nebo 5pouzdrý, trojčnělečný, s četnými vajíčky na vnitřním úhlu, plod tobolka, na pouzdech nebo na přehrádkách pukající, mnohosemenná, semena nekřídlatá, drobná. — Čítá se asi 160 druhů (v Evropě asi 50), hlavně v mírných pásmech severní polokoule rozšířených.

České druhy jsou následující: A) Kališní lístky celokrajné, bezžlázné nebo spoje žlázaté. — *H. perforatum* L., tř. obecná, zvonček, déravec, křížek, sv. Jana bylina, krevníček. Lodyha kolmá, dvojhřanná, listy podlouhlé, průhledně tečkované, kališní lístky kopinaté, velmi špičaté, dvakrát tak dlouhé jako semeník. Na suchých pahorcích, mezích, lukách po celé zemi velmi obecná a v létě kvetoucí. Roztlučena a vymačkána dává pryskyřičnou, červenou šťávu, které se dříve také v lékařství upotřebovalo. *H. quadrangulum* L. Lodyha přímá, slabě čtyřhranná, listy roztroušeně průhledně tečkované, kališní lístky eliptické, tupé, asi zdělí semeníka. Na lesních a pohorských lukách hojná; kvete v srpnu. *H. tetrapterum* Fr. Lodyha kolmá, křídlatě 4hranná, listy eliptické, hustě průhledně tečkované, kališní lístky kopinaté, špičaté, asi zdělí semeníka. V příkopech a u vod všude hojná; kvete v červenci, srpnu. *H. humifusum* L. Lodyžky slabounké, nitovité, položené, kališní lístky podlouhlé, tupé, krátce špičkaté, celokrajné nebo málo útle zoubkaté, dvakrát delší semeníka. Na písčitých místech tu a tam; kvete v pozdním létě.

B) Kališní lístky na kraji žlázatě pilovité nebo třísnitě. — *H. elegans* Steph. Lodyha skoro zhranná, lysá, listy na okraji ohnuté a černými tečkami posázené, kališní lístky kopinaté, špičaté. Na teplých, výslunných kopcích vzácně (u Karlštejna, na Řípu, u Lito-měřic), jinak z D. Rakous a Uher na jihových. vůbec rozšířená. *H. pulchrum* L. Lodyha oblá, lysá, listy z vejčité base vejčité, zaokrouhlené tupé, vezpod sivé, průhledně tečkované, kališní lístky opak vejčité, velmi tupé. Na vřesovinách, v lesích u Fugavy v nejsev. Čechách, jinak již v Německu dosti rozšířená. *H. montanum* L. Lodyha kolmá, oblá, lysá, oddáleně listnatá, listy přisedlé, srdčito-vejčité, na kraji černě tečkované, jen hořejší průhledně tečkované, kališní lístky kopinaté, špičaté, květy na konci lodyhy nahloučené. V lesích všude obecná, v létě kvetoucí. *H. hirsutum* L. Lodyha oblá a jako listy krátce řapkaté, podlouhlé, měkce chlupatá, kališní lístky kopinaté, špičaté. — *H. Coris* L. (*Xoqis* u Dioscorida), větvitý polokeř, s listy po 3–4 v přeslenech. V jižní Evropě. Dříve byl lékařským. *H. hircinum* L., polokeř na Sicílii a v Řecku domácí, s velkými květy, u nás někdy v zahradách pěstovaný. Listy páchnou kozlinou. Dříve byl lékařským. Rov-

něž v zahradách bývá vidán druh řecký *H. calycinum* L. a balearský *H. balearicum* L. *H. Androsaemum* L. (*Andr. officinale* Aut.), asi 1 m vysoký polokeř jihoevropský s velkými květy, také v zahradách pěstovaný, má masitou tobolku, jež se rozpadá v nepravidelné kusy.

Hyperides viz Hypereidés.

Hyperión: 1) H. dle řeckého mythu jeden z Titanův, tedy syn Urana a Gaie, chot Thejin, otec Héliův, Selénin a Éóin. H. znamená vlastně boha ve výši a jest tudíž také epithetem Héliovým.

2) H., sedmý (dle vzdálenosti od planety) měsíc Saturnův, objevený 16. září 1848 Bondem v Cambridge (U. S.) a 19. září 1848 Lassellem v Liverpoolu. Vzdálenost jeho jádřena poloměry Saturna obnáší 24.8. Dráha jeho byla posud nejlépe určena W. S. Eichbergerem, jenž za základ položil pozorování washingtonská. Elementy jsou: Střední délka pro 14. března času Greenwichského $91^{\circ} 52' 3''$; délka perisaturnia: $256^{\circ} 8' 5''$; výstřednost 0.13 ; délka uzlu na rovníku Saturnovu $126^{\circ} 11' 6''$; sklon dráhy k rovníku Saturnovu $6^{\circ} 6' 8''$; průměrná elongace $214^{\circ} 84'$; střední denní pohyb $16^{\circ} 886'$; doba oběhu 21 dní 7 hodin 40 minut. Perisaturnium se pohybuje zpětně za rok o $18^{\circ} 442'$. H. jest dle fotometrického určení Pickeringa velikosti 13.7 a jest vidět jen v mocných dalekohledech.

Hyperit viz Hypersthen.

Hyperius Andreas Gerhard, protest. theolog (* 1511 v Yprech — † 1564), studoval v l. 1528—35 v Paříži, cestoval po Německu a Anglii, kdež se na delší dobu usadil. Přinucen pro pronásledování protestantů se vrátiti, stal se r. 1542 professorem v Marburku. Jeho kniha *De formandis concionibus sacris* (1555) pokládá se za nejlepší homiletiku XVI. st., *De recte formando theologiae studio* jest první bohoslovná encyklopaedie a methodologie. Jeho *Opuscula theol. varia* vyšla v Basileji r. 1570.

Hyperkatakletický verš viz Kataklexis.

Hyperkineste (z řeč.) viz Křeč.

Hyperkritika (z řeč.), kritika kritiky.

Hyperlogický (řeč.), nad rozum a zásady soudnosti jdoucí.

Hypermetamorfósa čili nadproměna sluje odchylný vývoj hmyzu, který tím od proměny dokonale se liší, že jednotlivě během vývoje svého prodělává několik tvarů larvových nebo kuklových. Zjev ten v jednodušším rázu svém dosti jest rozšířen u hmyzu blanokřídleho, který dříve než larva promění se v kuklu, přijímá na se tvar odpočívající a na soudečkovitou kuklu dipter upomínající (*Agriotypus armatus*). Různé tvary larvové prodělávají některé vosy cizopásné (*Teleas*, *Platygastr*). Nejdokonalejší však jest nadproměna u brouků puchýřníkovitých, majky a včelovníka (vyobr. č. 188o.). U tohoto má první stadium larvové dlouhá tykadla, dlouhé srstnaté nohy a na konci těla dvě ohnuté štětinky; druhé stadium jest zavalité s kratičkými tykadly a nohami; toto mění se na

zimu v kuklovitý soudečkovitý tvar, jenž odpočívá a z něhož na jaře vylézá opět larva

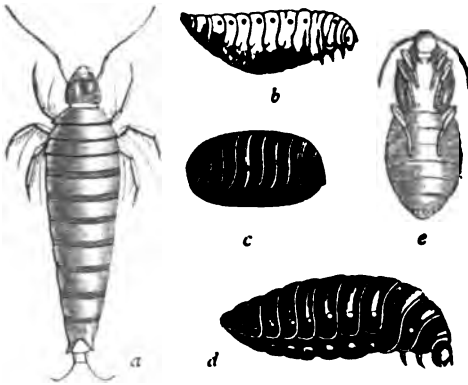

Č. 1850 Včelovník zeďní (*Sitaris muralis*).
a Larva ve stadiu prvním, b ve druhém a d ve třetím;
c kukla nepravá; e kukla ze strany spodní. Vše trochu zvětšeno.

druhému tvaru larvovému podobná, která se teprve v létě mění v pravou kuklu. *Křk.*

Hypermetron (fec.) nazývána byla v antické metrice perioda o více než třech článcích (kólech) metrických. Jednotlivé stopy metrické poji totiž přízvuk v jeden článek, zvaný kólon. Tento přízvuk nemá však té síly, by obsáhl více než čtyři až šest stop. Skládá se tedy každý verš více než šestistopý (u druhu daktylského již i pětistopý) z více kól a sluje rhythmická perioda, na př. tetrametr trochajský, hexametr daktylský a j. Periodu tuto staří metrikové dělili na dvoj- a trojkólovou. Periodu více než trojkólovou nazývali h. Nejobvyklejší h-ra jsou čtyřčláneková, na př. metrum alkajské, sappické a j. H-ra o neurčitém počtu článkův úplně stejnorodých sluji systémata, na př. anapaestická, glykonejská a j. *Kur.*

Hypermetropla (z fec.) viz Dalekozrakost.

Hypermnéstra slula ona z dcer Danaových (viz Danaos a Danaovny), která jediná svého chotě Lynkea ušetřila, kdežto manželé jejích sester, veskrze to synové Agyptovi, padli ve svatební noci návodem tchánovým rukou vlastních žen. Otec na ni proto zanevřev uvrhl ji v tmavé vězení. Lynkeus zatím prchl do Lyryje, odkudž se dorozumíval s chotí, jež dlela na hradě argejském, pomocí ohnivých znamení. H. pohnána pak otcem před soud, jenž ji uznal nevinou. Na to umožněn i návrat Lynkeovi, jenž se stal nástupcem Danaovým. H., po všechny časy pro svůj dobrý skutek velebena jsouc, stala se matkou králů argejských. *klk.*

Hyperodapedon, vymřelý ještě z důležitějšího řádu *Rhynchocephalia*, kterýžto řád zastoupen jest v nynější zvířené rodem *Hatteria*. Lebka rodu H. jest velmi bizarního tvaru, napřed uřata a v silný nazpět zahnutý hrot vybihající. Na svrchní čelisti nejsou zuby, nýbrž umístěny jsou na ponebí. Jest to rod

značného stáří, neboť nalézán bývá ve svrchním triasovém útvaru Anglie a Záp. Indie. *Pa.*

Hyperoocha (fec.), vlastně převyšování, pak přebytek, jenž z projeje zástavy vrací se majiteli zástavy po uhrazení dluhu.

Hyperodontidae, návoři, čeleď ssavců kytovitých (řádu *Cetacea*) z podřadí kytovců masožravých (*Carnivora*), z oddělení pliskavic (*Denticeti*). Mají hlavu na čele klenutou, na předu v zobákovitých čenich prodlouženou; obě nozdry jsou spojeny v jediný atfikací otvor, podobný pŕlměsíci napřič ležícímu. V dolejší čelisti jest na každé straně po 1 až 2 zubech z dásně vyčnívajících, ostatní jsou v ní ukryty nebo docela zakrnělé. Ploutve prsní jsou krátké a úzké, podlouhle vejčité, na konci tupé; ploutev hřbetní kose podobná nalézá se na zadní třetině hřbetu a vodorovná ploutev ocasní jest jen málo vykrojena. Známé posud 12 druhů této čeledi, jež v 9 rodů kladou. Velicí návoři r. *Hyperoodon* Lac. mají trup poměrně dlouhý, vřadu arci štíhlejší; obě čelisti hořejší (maxillaria) jsou mezi čenichem a čelem ve vysoko vztyčené hřeben kostěné prodlouženy. Malé oko leží hned za koutkem úst, nepatrné ucho za okem. V dolejší čelisti jest po každé straně jen 1 zub viditelný, za ním druhý v dásni ukrytý. *H. butzkopf* Thomps., návor dvouzubý (anar-nak), dorůstá délky 6–8 m, má čelo vyklenuté a kůži lesklou, černou, vezpod přece trochu bledší než na hřbetě. Žije v Severním ledovém moři a v severních končinách Atlantického oceánu, odkudž se na jih až ku břehům britským, francouzským a hollandským zatoulává nebo často vlnami na ně vyvržen bývá. Živí se hlavoňozi a jinými měkkýši bez ulit i malými rybami; jej zase lidé protuk loví. *H. latifrons* Gray podobá se mu až na to, že má čelo ploské; přebývá v Severním moři. Jiný známější návor evropský, *Ziphius Sowerbiensis* Gray, má v obou polovinách dolejší čelisti jen po jediném zubu, u samců velikém a se stran smačklem, u samic úzkém a kuželovitém. Tělo má délku až i 7 m a barvu tmavošedou, střed světlejší. Domovem jest v Severním a Středozemním moři. *Br.*

Hyperople (z fec.) totéž jako hypermetropie.

Hyperorthodoxní (z fec.), více než orthodoxní, jdoucí, hlavně v otázkách dogmatu, ještě dále než žádá sama orthodoxie.

Hyperostosa (z fec.) jest hyperplasie tkaně kostěné na povrchu kosti z periostu vycházející a způsobující ztlustění té kosti, na rozdíl od exostozy (v. t.), zbudení ohraničeného nádorku podobného. *Kml.*

Hyperoxydy viz Kysličníky.

Hyperplasie (z fec.) viz Hypertrofie.

Hypersofie (fec.) jest moudrost, jež větší býti chce, než připouští zákonnost rozumu sama (v. Hyperlogický); v pohrdlivém smyslu tolik jako mudráctví.

Hypersthen náleží mezi rhombické členy skupiny pyroxenu, bývá však obyčejně kuřsový, zrnitý, jen vzácně krystallován. Štípe se dle plochy podélné, na níž jeví často třpyt

kovově červenavý, zřejmě jest též štěpnost dle hranolu; $t = 6$; $h = 3'3-3'4$. Barvy h-u jsou tmavé; bývá černý, zeleně nebo hnědě černý, lesk skelně mastný, průsvitnost velmi nepatrná. H. jest jako bronzit ($MgFe$) SiO_3 , totiž soutvará směs $MgSiO_3$ a $FeSiO_3$; obyčejně zovou se kysličníkem železnatým bohatší odrůdy h-em, variety, v nichž kysličník hořečnatý převládá, bronzitem. V žáru před dmuchavkou roztápí se h. dosti lehce v tmavé, magnetické sklo, kyseliny v něj neúčinkují. H. jest minerál dosti rozšířený, spolu s plagioklasem, obyčejně labradoritem skládá horninu noritickou, hypersthenit nebo hyperit zvanou, co vedlejší součást nachází se v některých andesitech, trachytech, čedičích, diabasech, porfyritech, syenitech a v gabbru. V Čechách se vyskytuje h. jen řídce u Ronšperku a Všerub nedaleko Domažlic, nejpěknější variety pocházejí z pobeží labradorského, z ostrova Skye, z Norska a z Kanady. Krystallované odrůdy pozorovány v trachytu z Demaventu v Persii, v pemze ostrova Santorinu, v živci z Bodenmaisu v Bavorsku, v půmách jezera Laachského v Porýnsku (zv. amblystegit), v trachytu hory Arany v Sedmihradsku (zv. szaboit). H. činí též součást některých meteoritů, na př. siderolithu z Breitenbachu v Čechách. Vr.

Hypersthenit viz Norit.

Hypersulfidy viz Sírniky.

Hyperthermie viz Horečka.

Hypertriehosis (z fec.), pathologický stav hlásící se nepravidelným nebo nápadně bujným vzrůstem vlasů, nepravidelnostmi co do doby vývoje, do množství neb umístění vlasů. H. jest buď vrozená nebo vyvinuje se teprve později v životě (h. *adnata*, h. *acquisita*). — U první pozorujeme, že děti rodí se s dlouhými vlasy na hlavě neb i jinde na těle. Nejzajímavější jest odrůda t. zv. h. *universalis*, z níž v literatuře jest zaznamenáno několik případů, kde lidé na celém těle nebo v obličejí jevíli mohutný vzrůst vlasů. Mimo případy uvedené ve starší literatuře jest z novější doby známa hlavně rodina Jechtievova; u otce a syna dlouhé vlasy vyrostly v celém obličejí. Zajímavé jest, že s touto h-sou, která může býti i místní, jsou sdruženy obyčejně přirozené defekty na zubech. H. získaná jeví se buď mohutným vzrůstem na vrozených smahách (naevii) nebo vyrůstáním vousů u ženského pohlaví. Léčení této h sy, které hlavně u žen z ohledů kosmetických bývá nutno, děje se radikálně odstraněním elektrolytickým, to jest zničením vlasů elektrickým proudem pomocí jehel. Jako prostředek paliativní bývají upotřebena t. zv. epilatoria, většinou komposice alkalické, které vlasy ničí, avšak jich opětný vzrůst nezamezují. Jslyž.

Hypertrofie (z fec.), z bytnění. Zvětšili se orgán ve všech svých součástech nad obvyklé rozměry i váhu, nebo přibude-li některé tkáni objemu i váhy z té příčiny, že elementy její buď se zvětšili nebo se pomnoží, zachovávajíc přesně normální skladbu tkaně, mluvíme o h-ii, zbytnění orgánu nebo tkaně.

Běží zde o zbytnění povahy dvojí, totiž o h-ii pravou, zvanou prostou (zvětšení elementů), neb o číselnou č. hyperplasii (romnožení počtu elementů). Obojí způsob zbytnění často se kombinuje. H. v širokém pojmu je vlastně základním zjevem v životě organismů živoucích i neživých. Z vajíčka, buňky jediné, dělením i vzrůstem buněk dělením vzniklých povstává nový organismus, ať živočišný, ať rostlinný. Útlá bytost h-ii i hyperplasií vzrůstá v jedince dospělého. O h-ii chorobné mluvíme tehdy, má-li pochod zbytnění za výsledek zmohutnění organismu, orgánu nebo tkane v té míře, že vzhled co do rozměrů úplně se odchyluje od obrazu normálního. Zbytnění celého těla zove se nanosomia, gigantismus č. vzrůst obrovský. Zbytnění však může týkati se jen jednotlivých částí těla, jednotlivých končetin, prstů, obličje, hlavy neb i jednotlivých kostí. Sem asi náležejí také onemocnění akromegalií zvané, značící se zesílenými částmi měkkými i zbytnělými kostmi obličejovými vedle zbytnění ruky a nohy neb jen prstů. (Podrobnosti viz Akromegalia.) Zbytnění jednotlivých orgánů nelážá se nejčastěji na ústrojích párových, kdy jeden z orgánů přichází na zmar nebo se vůbec nevyvinul. Tak známo jest zbytnění ledviny jedné při nedostatku vrozeném, porušení nebo vlnění ledviny druhé. Totéž pozorováno na varleti. Také, ač vzácněji, na plicích pozorována pravá hyperplasia strany jedné při cirrhose plice druhého záhy v mládí neb i vrozeně vzniklé. Tuto h-ii nazýváme vikarující (náhradnou), jelikož orgán hypertrofovaný přejímá na sebe úkol orgánu porušeného. Na srdci i svalstvu, jak příčně pruhovaném, tak i hladkém, rovněž se vyskytuje zbytnění náhradně č. kompenzační. Všechny poruchy oběhu krevního, způsobené at chorobami chlopní, svalů neb osrdeční blány, at vzdálenějšími příčinami (onemocnění cev, tlak na aortu, rozedma plicní), mají v zápětí zbytnění svalstva srdečního příslušné komory, čímž příroda snaží se překážky vyrovnati. Na svalstvu příčně pruhovaném, ovládaném vůli, pozorujeme kompenzační h-ii při porušení funkce určitých svalů, za něž zbytnělé úkol přejímají (substituace svalová). I hladké svalstvo, na něž vůle nemá vlivu, zbytní často před překážkou, která klade jeho práci odpor. Tak na př. zbytní svalovina žaludeční při zúžení východu žaludkového, svalovina stěvná při jakémkoliv déle trvajícím zúžení světlosti stěva. Svalovina vůbec zbytnuje, kdykoliv se jí po delší dobu ukládá práce zvýšená nad normu. Známý jsou případy zbytnění srdce u lidí těžce pracujících, zbytnění svalstva, a to hlavně některých skupin, u lidí prací rukou svých se živících, jakož i lidí pěstujících soustavně tělocvik (u sportsmánů a j.). Sem jest zařaditi i zbytnění svaloviny v děloze těhotné, mající za úkol zjednatí dostatečnou sílu k vypuzení plodu.

Zbytnění může býti způsobeno i chemickým vlivem. Při podávání arsenu a fosforu zbytnějí kosti. Vlivy infekční zajisté také jsou rázu

chemického; tak některé případy obrovského vzrůstu uváděny jsou ve spojení se syfilitickou nákazou; osteoarthritis hypertrofující Marieova značící se zbytněním dolní čelisti, konců kloubních u kostí a posledních článků prstních, jest prý ve vztahu s nakažlivými oneocněními plic a pohrudnice. Při zánětu způsobeném jakoukoliv škodlivinou déle působící nalézáme zbytnění vazivové tkáně na úkor tkání ostatních. Elephantiasis taktéž není než zánětlivým zbytněním měkkých částí končetin nebo kůže a podkožního vaziva rudidel. Sem zajisté náleží i nádor sleziny i zduření žlaz při chorobách infekčních, tvoření se kondylómů při kapavce atd.

Jak z vylíčeného patrně, stojí vliv nervový a chemický v příčinách zbytnění na prvním místě, v některých zbytnění působí příčiny dosud neznámé.

Hypnaeae Gärtn. (*Crucifera* Del.), rod palem z oddělení *Borassinae*. Statné palmy s kmenem až 10 m vys. a (výjimkou u palem) ramenatě větvitým. Listy až 2 m velké, vějířovité, květy dvojdomé, palice květní až 1 m dlouhé, málo dělené, toulem obalené. Samičí palice nese na své hlavní ose skoro dvouřadě sestavené co prst tlusté květní větévky, v jejichž jamkách sedí jednotlivé květy. Okvěti v krátkou stopku srostlá, tyčinek 6, samičí palice jednoduše rozvětvená, s 1—3květnými větvičkami na konci každé větve. Plod hrušce podobný, jednopouzdrý, povlečený slupkou tenkou, pod níž dužnina žlutá co med sladká, naplněná tuhými vlákny, jež v prostředku se sbíhají. Uvnitř jedno velké, rohovitě, bílé semeno. — Rozeznává se asi 9 druhů, ale botanicky špatně známých a celkem si velmi podobných, jež rozšířeny jsou v tropické Africe od horního Egypta a jižní Sahary počínaje až ku jižní hranici palmové v jižní Africe. Jeden druh také až do záp. Afriky zabíhá. Nejznámější jest *H. thebaica* Mart., známá dle Egyptu, kdež v některých krajinách i nejpustší stanoviska porůstá a zvláštního rázu krajiny dodává. Dřeva i listí její užívá se mnohonásobně jako u palem vůbec. Ovoce jedlé slouží tuzemcům za potravu a donáší se v množství na trh do Káhiry. Z jader tvrdých dělají různé hračky.

Hypnomyces, houby vláknité, byly dříve nazývány Friesem různé více méně mohutné plísňovité povlaky myceliální, z článkovaných hyph složené, oddělující na zvláštních plodních vlákních poměrně jen málo konidii. Jim naproti postavil Fries *Coniomyces*, houby prášivé, u nichž nepatrně celkem podhoubí produkuje takové množství výtrusů, že tyto jsou téměř jediné viditelnou částí houby. Obě skupiny spojil v čeled nazvanou *Haplomyces*, jednoduché houby, oproti složitějším houbám vyšším. Nehledíc k tomu, že mezi *H*-ty a *Coniomyces* není ostré hranice, jest i skupina *Haplomyces* umělá a obsahuje namnoze jen konidionosná stadia vyšších hub, najmě vřeckatých (*Ascomyces*). Poněvadž příslušnost četných forem konidionosných ku patřičným *Ascomyces* dosud nebyla zjištěna, vedou

se *Haplomyces*, t. j. konidionosná vlákna plodní, v systematických spisech dosavadě jako zvláštní skupina. Náleží sem formy saprofytické i parazitické.

Hypny (*Hypnae*) viz Houby.

Hypnoidis (z fec.) jest zmrazení množství fibrinu v krvi. Normálně sráží se z krve o 1 až 0.4%, suchého fibrinu. Při některých chorobách povahy zánětlivé sráží se z krve něco více fibrinu, až přes 1%, na př. při zánětu plic. *H.* nebyla u žádné nemoci s určitostí konstantně stanovena.

Hypnaeae, rokytovité, tribus mechů listnatých bokoplodých (*Musci foliosi, pleurocarpi*) obsahující druhy velmi rozmanité tvárnosti a to dle statnosti, rozvětvení a směru vzrůstu tak, že sem náležejí nejen útlé, jednoduché a plazivé, ale i tlustovětvé, bohatě rozvětvené a vztyčené trsy skládající druhy. Listy mají rozmanitý, avšak nikdy okrouhlý tvar a jsou ve více řadách přikládají se k lodyze různým směrem od polohy k lodyze přiléhající až ku směru nastroženému a srpovitě odchylenému. Žila v listech buď chybí nebo je jednoduchá, dvoj- i vícenásobná, a pletivo buď prosenčymatické nebo čárkovité a červovité zprohybané, ve křídlech zpodiny větší, kvadratické a často značně vypouklé. Na dlouhém štětu jest buď vzpřímená nebo nachýlená nebo rovnovážná, nikdy však svislá tobolka, obyčejně více méně ohnutá s čepičkou s jedné strany nasazenou a s obojím obústím, z nichž každé má po 16 zubech, které jsou u vnitřního obústí z pravidla brvami proložené. *H.* obsahují patero čeledí asi s 21 rody a skoro 190 druhy, kteréž oboje i po střední Evropě a zejména i v Čechách z většiny jsou zastoupeny. Čeledi jsou tyto: *Pterigynandreae, Orthothecieae, Campothecieae, Brachythecieae* a *Hypnaeae*.

Hypnal jest chloralantipyrin, $CCl_2 \cdot CH(OH)_2 + C_{11}H_{12}N_2O$. Krystalky při 67.5° tající, v horké vodě snadno rozpustné. Užívá se jakožto prostředku uspavacího v dávkách 1 až 2 g.

Hypnobat (z fec.), chodící ve spánku, námesíčník.

Hypnologie (z fec.), vědecká theorie o spánku a snu.

Hypnon jest acetofenon, $C_6H_5 \cdot CO \cdot CH_3$, užíván jakožto prostředek uspavací v dávkách 0.05 až 0.2 g. Tekutina čirá při 14° tuhneoucí.

Hypnos, řecký bůh spánku, pokládán jako Thanatos (Smrt) za syna Noci, s níž oba bydlí v temnu podzemním. Každé noci matka vyvádí *H*-na s sebou na zemi, on pak tékaje všude blahovlně konejší strasti a svízele lidstva a tvorů veškerých, udíleje jim libezné sny. Dle Hom. II. XIV. *H.* po dvakrátě posloužil Héře proti Zevovi, jednou na škodu Hérakleovu, načež však s těžší pomocí matky unikl krutému trestu, podruhé ve prospěch Řeků před Trójou. *H.* představován jako silný jinoh okřídlený (později jen na spáncích), an rychle kráčí, mákem a rohem spánku vše uspáváje. Vedle toho však došel nejrůznějších

znázornění i co do věku, postavy a šatu, zvláště na sarkofazích s přiběhem Endymionovým (v. t.); toho oblíbil si H. a způsobil, že spí s otevřenými očima. Choti jeho jest Charitka Pasitheia. Kult jeho dosvědčen jen pro Troizénu, kde ctěn vedle Mus. Ze soch zachovaných vyniká madriidská (Baumeister, Denkm. 768). H. Winnefeld, H. (Stuttgart, 1886); Brunn, Griech. Götterideale, 26-36. *klk.*

Hypnósa viz Hypnotismus.

Hypnotica (fec.-lat.), uspavací léky, viz Narcotica.

Hypnotismus (z fec.), zvláštní stav duševní, jehož některé úkazy byly již v pravěku známy starým Indům i jiným východním národům, kde hrál jakožto tajuplná věda velkou úlohu v modloslužbě, kouzelnictví i lékařství. Pokoutními cestami snad spíše kejkliřských tradic než vlastní literaturou přenášely a udržovaly se nejasné o něm vědomosti. Ku konci minulého století přičinil se o jejich rozšíření nejvíce dr. Mesmer. Dovedl je učiniti zajímavými svou teorií o »magnetismu animálním«. Avšak jak on sám, tak i jeho stoupenčí čirými spekulacemi minuli se úplně s vědeckou drahou a kořistili z experimentů svých tak nesvědomitě, že celá věc nabyla pověsti hanlivého dryádnictví, odpudila od sebe pozornost badatelů a upadla v zapomenutí, ze kterého nepodařilo se jí vyprostit ani bystrému anglickému lékaři Braidovi, který svou knihou (Neurhypnology, 1843) položil první pevnější základ nynějším pojímům. — K novodobému usilovnějšímu rozmachu nauky zavdaly teprve r. 1880 podnět sensační pokusy kejkliře Hansena, jež tak mocně rozjitzily veřejný interest, že byly odborné kruhy fyziologů a lékařů donuceny poznovu se obíratí fakty již za odbyté pokládány. Od té doby nastalo téměř horečné vzrušení ve světě lékařském. Literatura o h-mu vyrostla do nepřehledné obrovských rozměrů. V h-mu hledán klíč k otevření všech záhad duševního života a spasný prostředek pro všechny nemoci. Skutečně se jim podařilo rozluštiti mnohou druhdy nezodpovědanou otázku, avšak také se konečně nahlédlo, že význam a dosah h-mu nesmí býti přeceňován. Dnes již rozčeňené vlny nadšení a očekávání ustupují stízlivější kritice.

Hypnósa je stav změněného sebevědomí, mající mnohou podobnost se spánkem či spíše s dřímotami v polobdění, roztržitostí a rozmanitými zákaly vědomí, jak se s nimi v normálním i chorobném životě setkáváme. Liší se od nich tím, že byla vzbuzena uměle cizími vlivy, a také tím, že nelze — aspoň z pravidla — někoho do ní vpravití, aniž ví o tom a svolí k tomu. O nedostatek ochoty ztroskotává se na příklad pokus u většiny choromyslných. Ale ani každá osoba k tomu ochotná nedá se hypnotisovati stejně lehce. Náchylnost mají osoby snadno vznětlivé letory a zvláště hysterické. Náchylnost ta vzrůstá se opětovnými pokusy.

Hypnotisování děje se nekonečně rozmanitými způsoby. Obvyčejně každý zkouše-

nější experimentátor má svoji metodu. Podstatnou podmínkou zdá se býti napjaté očekávání, po kterém asi únavou nejsnáze nastává přechod v polosnění. U někoho zdaří se napnouti pozornost upřením zraku na lesklý předmět, u někoho prostým nasloucháním tikotu hodin. Druhdy vypomáhá se obřadnými posuny, na př. uspavatel vzepraví ruce k osobě a pozvolnu, ani se jí nedotýkaje nebo jen lehounce, prováděl táhlé čáry (*passes*), což jednak mohlo účinkovati na fantasií nebo stejnotvárně napínalo hmat. Ve většině případů přispívá ubezpečující slovo, že spánek již nadchází, že zrak již se kalí, že víčka již klesají únavou a příjemnou zemldností. Při prvních pokusech uplyne často 20 minut, nežli účinek se dostaví. U vyškolených osob stačí pouhý rozkaz »spěte!«, pouhé přitisknutí víček; u hysterických sáhnutí na určité místo povrchu tělesného (t. zv. spánkorodý bod). Osobnost jednatel padá značně na váhu; kdo nedovede zjednatí si důvěru pevným a přesvědčivým vystoupením, dochází nezdaru i u osob, které jinému snadno podlehnou. Probuzení dá se obyčejně nápovědí předuchystatí a nastává pouhým rozkazem, ofouknutím obličje nebo jiným znamením.

Úkazy hypnotické jsou velmi různé. Ve stadiích počáteční nebo neúplné hypnózy převládají zjevy zvýšené, usilovnější působnosti nervových výkonů: ztuhlost a těžkohybnost svalová, stupňující se až k úplné ztrnlosti, tak že na př. vztažený úd zachovává i namáhavou polohu, aniž by se třásl neb únavou klesl; citlivost může býti jednostranně zjemněna nebo zvýšena tak, že osoba hmatem rozeznává dotyk dvou zcela sblížených hrotů kružítka, které u bdící osoby způsobují dojem dotknutí jednoduché jehly; osoba slyší a rozeznává šelesty normálnímu sluchu nedostupné, má zbystřelý zrak, čich, chuť. U některých nastávají hallucinace. Při hlubší hypnóze může nastati necitelnost jednotlivých neb i několika čidel, úplné ochromení svalstva, tak že na př. cizím přispěním zvednutý úd kácí se bez vlády na podložku. V některých případech lze sledovati i změny funkcí z dosahu vůle naprosto se vymykajících: zrychlení či oblenění tepu, klesání teploty tělesné, chemicky dokázatelné porušení činnosti ledvinatd.

Pro laiky ovšem mají nejnapadnější význam zjevy psychické. Z nich nejzákladnější jest ztráta libovůle. Osoba hypnotisovaná, i když má vzezření bdělosti a přítomnosti ducha, pozbývá iniciativy, jest ve svém smýšlení i cítění úplně ovládnána tím, kdo ji do hypnózy vpravil. Nemá vlastních snah, není samostatnosti schopna. Co jí jednatel slovem nebo pokynem »suggeruje«, zaujme úplně její vědomí, nepřipouštějíc rozvahy, vytáčky, odporu. Nedovede čeliti nesmyslným tvrzením, odmítnouti křiklavé pravděpodobnosti, odvrátiti se od příkazů, které by se za bdělosti přičily jejím pojímům mravním. Neprotestuje, když se jí řekne, že šátek je kanárkem živým. kousne do cibule, jakoby to bylo jablko, chová se a mluví po dětském způsobu, když jí na-

pověděno, že omládlá, vpraví se hned za sebou do úlohy vážného muže a staré báby, líbá osoby cizí, které jí představeny za pokrevence, tváří se, jakoby neviděla a neslyšela přítomných, o nichž jí namluveno, že odešli, léká se nesukutečných příšer. Nechá si suggerovat, že zbohatla, že jí rodiče zemřeli, že se dopustila vraždy, tváří se opravdově skákající se stoličky, když jí řečeno, že se vrhá oknem a druhého poschodí. Je zcela přirozeno, že takovéto pokusy leckomu zdají se žertovou kratochvílí, nedůstojnou pro seriosního badatele, a že vnucují pochybnost, není-li hypnóza v takých případech čistou hračkou, které se »hypnotisovaný« jenom proto podvoluje, že ho baví. Skutečně není naprosto spolehlivého kritéria, které by mohlo vždycky podati důkaz, že osoba opravdu podléhá sebeklamu, že to, co dle nápovědi představuje, není jenom strojenou, neupřímnou přetvářkou. Pochybnosti ty jsou tím více oprávněny, že zkušenost učí, že se hypnóza daří nejlépe právě u osob hysterických, mravně nespolehlivých, ke lži náchylných. Plyne z toho nutnost opatrné nedůvěry.

Bylo by však rovněž nemístno všechny úkazy hypnotické pokládati za šalbu, poněvadž předně věrohodnost některých dá se objektivně zjištití a za druhé hypnóza nesačetněkrát se ukázala neocenitelným léčebným prostředkem. Prostou hypnósou lze někdy docílití uklidnění mysli v případech, které všem jiným medicínským methodám vzdorovaly. Ona někdy pomůže docílití necitelnost v případech, ve kterých stav nemocného zapovídá sahati k prostředkům narkotickým. Nejen lékaři zubní a oční, také chirurgové, ba někdy i porodníci mohou nacházeti v ní vydatnou pomůcku. Těžiště její účinnosti spadá ovšem v obor takých neuros, kde porušení výkonů nevyplývá z hmotného porušení nervových středisk a drah. Kdyby v ničem jiném hypnóza neposloužila, nežli (jak zhusta se daří) k odstranění různých bolestí, již proto zaslužíla si pěstění a studia. U hysterických osob možno nezřídká zastaviti nebo předejiti křečovitě záchvaty, ochrnuté nebo stažené údy nabývají poznovu síly a volnosti, bezhlasým bývá navrácen hlas, ba určitému druhu oaslepých může i zrak takofka kouzlem znovu rozblesknouti. Vedlo by do nekonečna, kdybychom v této příčině zde měli vypisovati podrobnosti. Suggestemi hypnotickými pokoušeli se někteří odborníci s úspěchem zápolití proti návyku pijáctví, proti morfinismu, ba i proti chorobné mravní zvrhlosti.

Hypnózy nesmí však býti zneužíváno. Jako chirurgický nůž v ruce neobratné se může státí nástrojem vražedným, i nemístné a neznalé hypnotisování spojeno jest s nebezpečím pro zdraví duševní i tělesné. Proto ve všech zemích dnes zapovídá se, aby k hypnóze sahali laikové. Nelze připustiti, aby byla podnikána k vůli sensačnímu představení. Mnohá »media« zaplatila svoji ochotu ztrátou rozumu, zvikláním duševní rovnováhy nebo ziskáním těžkých a nenápravných chorob nervových. Kfr.

Hypnotisování viz Hypnotismus

Hypnum (L.) Dillen. emend., roket, rokyt, rod mechů listnatých bokoploдных č. stranoploдных (*Musci foliosi, pleurocarpi*) z čeledi rokytovitých (*Hypneae*) obsahující asi 78 druhů tvárnosti velmi různé, buď útlých a plazivých nebo statnějších a rozprostřených nebo docela i vzpřímených, často rozsáhlé povlaky a objemné trsy skládajících. Stonek bývá po většině buď zřadě nebo zpeřeně rozvětvený, skoro dřevnatý, zřídka hustým ryšavým vláseňm obrostlý. Listy dle zlomků $\frac{1}{5}$, $\frac{1}{4}$, $\frac{1}{3}$, nebo i dle $\frac{1}{2}$ roztroušené jsou buď na různé strany odchýlené nebo i řebatě neb i srpovitě jednostranné, nejčastěji lesklé, o 1—2 slabých žilách, zřídka i bezžilné, pleťtva úzkého a táhlého, někdy červovité zprohýbaného, a jen u spodiny v t. zv. křídlech objemnějšího, nadmutého tamtéž i čirejšího. Dle pohlaví jsou 1—2domé. Pušička na prodlouženém rohovitém štětu buď přímá nebo nachýlená, tvaru ovalního nebo válcovitého s opadavou jednostrannou čepičkou a s víčkem buď kuželovitým nebo prosvitým a někdy v krátký zoban protaženým. Prsten jednoduchý nebo složený, zřídka žádný, provázen jest úplně vyvinutým obústím, složeným ze dvou řad napříč hustě článkovaných zubů brvami proložených. Povrch tobolky má nečetné okrouhlé průduchy. H. objevuje se na rozmanitých polohách a ústředích, na zemi, skalách, kmenech a zhusta i buď ve stojaté vodě nebo v proudu potoků a horských ručejů. Mezi nejobecnější, několik odrůd čítající druh, náleží *H. cupressiforme* L., r. cypřišovitý, tvořící hlavní část pažitů lesního a převládající obal balvanů a kmenů. Na vlhkých lukách nížin, hlavně však v lesích, i suchých, obecně roste *H. Schreberi* Willd., r. smačknutý, *H. cuspidatum* L., r. hrotitý, a *H. purum* L., r. čistý. Mezi nejzodbnější, ač nikoliv obecný lesní druh náleží hustě zpeřené *H. Crista castrensis* L., r. chocholatý. Suché výslunné svahy a vyprahlá vřesoviště obývá statně *H. rugosum* Ehrh., r. svraskatý. Horské lučiny zahaluje *H. stramineum* Dicks., r. slamobarvý, kdežto hluboké sousední bažiny prorůstají nejstatečnější druhy: *H. scorpioides* L., r. štirový, a *H. lycopodioides* Schwaegr., r. plavuňovitý, právě tak, jako pramenité vody nížin a pahorkatin zarůstají druhy: *H. filicinum* L., r. kapradinovitý, a *H. commutatum* Hedw., r. změněný, a vody stojaté v nížinách *H. fuitans* Dill., r. plovoucí. Druhy rokytů jsouce na lukách ku škodě prospívají tím více v lesích pohlcováním a zadržováním vláhy, jsouce užívány i jako stelivo, balivo, k vypěchování lišten dřevěných budov, k vyplňování oken v době zimní i jako léčivo. Původní Linnéův rod *H. roztráštěn* je nyní na celou řadu rodů nových, jako jsou: *Amblystegium*, *Brachythecium*, *Hylocomium*, *Limnobium*, *Plagiothecium*, *Eurhynchium* a jiné. Déd.

Hypo- (hyf-, hyp-), řec. předložka znamenající pod; náležá se v četných složeních, na př. hypostáze, hypotéka, hypotrachelion.

Hypoblast (z fec.), spodní blána zárodeční, viz Embryologie str. 569.

Hypocaustum (ὕψοκαυστον), v fim. lázních topírna, kde vyvíjelo se teplo potřebné k vytápění lázeňských místností a ohřátí vody.

Hypocykloida (z fec.) jest křivka, kterou opisuje jistý bod a kružnice L , valící se po vnitřní straně pevné kružnice K . Budiž počáteční poloha kružnice L taková, že bod a

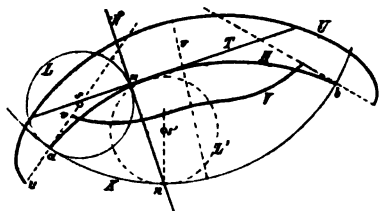

Č. 1881. Hypocykloida.

křivku vytvořující splývá s bodem styku obou kružnic K a L . Odvalí-li se pak kružnice L do polohy L' , dotýkající se kružnice K v bodu n , dostane se bod a do polohy m ; oblouk \widehat{nm} rovná se patrně oblouku \widehat{an} . Na základě toho lze libovolně množství bodů naší křivky stanoviti. Přejde-li bod vytvořující opět na kružnici K (poloha b), otočila se kružnice L úplně a je tudíž oblouk \widehat{ab} roven obvodu kružnice L . Bod vytvořující a opsal při tom jeden základní oblouk h -dy. Při dalším valení opisuje bod a oblouky shodné s obloukem \widehat{ab} . V bodech a, b má h body úvratu. Je-li poměr obvodů kružnic K a L racionální, přijde bod a jednou opět do své původní polohy; h jest uzavřena a jest křivkou algebraickou; není-li onen poměr racionální, jest h neuzavřená a transcendentní. Normála N h -dy v bodu m prochází příslušným bodem styku n ; tečna T v bodu m jest kolma k N . Je-li průměr kružnice L roven poloměru kružnice K , h přejde v přímku; t j při kotálení kružnice L pohybují se všechny body její v drahách přímých (opisují průměry kružnice K). Bod v (u) položený uvnitř (vně) kružnice L a pevně s ní spojený opisuje při pohybu popsáném h -du zkrácenou V (prodlouženou U). Črka.

Hypoderma: 1) *H. Ltr.*, rod z čeledi střečků (*Oestridae*), nemá makadel ani osáku; kýl mezi kořenem tykadél jest úzký, ostrý; štít čelní široký, štítovitý a v křídlech jest konečná žilka příčná vyvinutá. *H. bovis*, střeček hovězí, jest černý s holeněmi a chodidly černožlutými; šlje jest ve předu červenožlutými, v zadu černými, zadeček pak u kofene šedými a na konci žlutými dlouhými chloupky hustě pokryt; délka 14 mm. Dospělý hmyz vede život podobný jako ostatní střečci; samička snášeji vajíčka na kůži nebo chlupy skotu. Larvy zařirají se do kůže a způsobují veliké boule, jichž hnisem se živi. Dle zpráv nejnovějších larvy, sliznuty byvše dobyt看, dostávají se do těla, vnikají do dutiny míchové, odtud pak opět do dutiny tělní

a posléze usadí se pod kůží. Asi po 9 měsících dospělá struska opouští bouli mezi 6. a 8. hodinou ranní, zůstává na zemi ležeti a stahuje se v kuklu soudečkovitou, která po 4 až 6 nedělích dospívá. Jiné druhy žijí na divokých kopytnících. *Kpk.*

2) *H.* v botanice viz Podkožka.

Hypodermatoloký (z fec.), podkožní. Názvu toho užívá se hlavně při t zv. h -ké methodě léčebné, zakládající se na vstřikování roztoků léčebných pod kůži do vaziva podkožního. Srv. též Endermatické léčení.

Hypodermis v zool. viz Podkožka.

Hypodermoklysa (z fec.), vstřikování hojného množství mírně osolené vody (fysiologického roztoku) pod kůži. Bylo doporučováno Cantaním již r. 1865 proti choleře a s prospěchem užito od něho r. 1884 při těžkých případech cholery v Neapoli. Srv. též Cholera.

Hypofora (z fec.), v rhétorice uvádění námitky, jež by se po případě mohla učiniti. Vyvrácení její slove pak anthypofora. V širším smyslu značí h . vůbec hromadění otázek a odpovědí v feci.

Hypogaeová kyselina, $C_{16}H_{30}O_2$, přísluší do řady kyselin olejové. Obsažena jest dle některých jako glycerid v plodech rostliny *Arachis hypogaea*, odkudž ji získati lze. Krystally při 33° tající, snadno rozpustné v alkoholu. Kyselina dusíková ji proměňuje visomerickou kyselinu gaidinovou. *OŠc.*

Hypogastrický (z fec.), na hypogastrium (v. t.) se vztahující.

Hypogastrium (z fec.), podbříšek, končina blišni pod pupkem, ohraničená shora čarou obloukovitou, jež spojuje oba přední a horní trny kyčelní, dole pak ohybem tříselným po každé straně a v prostřed končinou stydkou. Z ústrojí břišních, které se v této končině nalézají, sluší jmenovati předstěru (*omentum*), klíčky tenkého střeva, měchýř močový u dětí a u dospělých tehdy, je-li nemírně přeplněný, a pak u těhotných zvětšující se dělohu počínaje od 4. měsíce. Dle h -ia má jméno několik cév a pletení nervových. Hlavně jsou to v malé pánvi vnitřní tepny kyčelní (*arteria hypogastrica* č. *a. iliaca interna, dextra et sinistra*) s příslušnými žilami a pak nervové pletené podbříškové (*plexus hypogastrici*) povahy sympathické, probíhající podle cév právě jmenovaných a rozvětřující se v pletené pobočné opatřující útroby pánevní, zejména konečník, měchýř močový a pohlavní ústroje muže i ženy (*plexus haemorrhoidalis, vesicalis, deferentialis, seminalis, prostaticus, cavernosus, utero-vaginalis*). Rozvětvení těchto pletení děje se dle útrobních větví cév podbříškových.

Hypoglobulie viz Hydraemia.

Hypoglossus (z fec.), podjazykový, nazývá se 12. a zároveň poslední čiv mozkový (*nervus h.*), jenž vzniká ze zvláštního jádra v prodloužené míše a vystupuje na povrch deseti až patnácti vláknů mezi pyramidou a olivou v téže sledě jako přední kořeny čivů míšních; jako tyto kořeny jest i čiv podjazykový povahy motorické čili hybné, na rozdíl od

zadních kořenů míšních, jež jsou citlivé čili sensitivní. Když se byla původová vlákna spojila, vychází celý čiv z dutiny lebečné zvláštěním průchodem (*foramen coudyloideum anterius*), vine se pak ze zadu kol skupiny čivu bloudivého, prostoupne mezi žilou hrdelní a vnitřní krkavicí a stává se patrným pod slachou dvoubřichého svalu sáňového. Z tohoto místa obrací se obloukovitě vzhůru a rozvětluje se ve svaletvu jazykovém; jeť výhradně motorickým nervem jazykovým. tak jako je čiv jazykový sensitivní a čiv g. chuťový. Jako většina čivů mozkových spojuje se i h. s čivy sousedními, jmenovitě s klíčkou mezi 1. a 2. čivem šjovým, čímž dán je vznik t. zv. sestupující větvi čivu podjazykového (*ramus descendens h-si*), jež sestupuje po cevni pošvě krkavičné a tvoří s 2. a 3. čivem šjovým klíčku čivu podjazykového (*ansa h-si*), opatřující dolní svalstvo jazykové. Průběh a rozvětvení čivu podjazykového jsou na krku a pod sání útvary velice charakteristické a topograficky důležitě.

Hypochlórity jsou soli chlórnaté kyseliny. Viz Chlór.

Hypochnus, houba rouškatá (*Hymenomyces*) ze řádu *Thelephorae*, význačná tím, že nemá vlastních plodnic jako příbuzné *Corticium*, *Sterum* atd., nýbrž že tvoří myceliální povlaky ze řídce spletených vláken houbových (hyph), z nichž poslední povrchní větve končí se basidii, jež však nejsou spojeny navzájem do úplné a dokonale roušky. *H. serus* Fr. tvoří bílé povlaky na hniječím dřevě a kůře zvláště olše, *H. ferrugineus* Fr. rozsáhlé, rezavohnědé, plsnaté porosty na dřevě a kůře, různých stromů listnatých. Pozoruhoden jest i parazitický *H. cucumeris* Frank, jehož šedivé mycelium od země se pozvedá a oplétá spodiny lodyh okurkových. Při tom vnikají houbová vlákna do pletiva stonkového, čímž stonky odumírají, měknou a hnijí. Nemoc ta nezdá se býti hojnou, Frank udává jen jediný případ ze zelinářských zahrad berlínských. lč.

Hypochoeris L., prasetník, rod rostlin z řádu složnokvětých a čeledi čekankovitých, obsahuje byliny s úbory menšími až velikými, žlutokvětými, zákrovem střečovitým při uzrání se neměním, lůžkem plevnatým, nažkami podlouhlými, nahofe utatými, nebo častěji krátce nebo dlouze zobanými. Chmýr skládá se z 1 řady chlupů dlouze pérovitých a dole šupinovitě rozšířených, k níž někdy přistupuje druhá vnější řada z chlupů krátkých a jednoduchých. Krajní řady nažek mají chmýr někdy jen krátce šupinatý nebo jsou bez chmýru. Byliny vytrvalé, řidčeji jednoleté se stonkem jednak jednoduchým i- nebo víceúborným anebo někdy velmi krátkým a rúborným, někdy dokonce silně větvitým, dole listnatým s úbory dlouze stopkatými. Známé na 50 druhů hlavně v Evropě, v Středomoří, v sev. Asii a již. Americe rozšířených, z nichž 4 jsou v Čechách domovem. Na písečných místech, u cest i na rumišťích roste dosti hojně prasetník lysý (*H. glabra* L.), jednoletý druh s kořenem vřetenovitým,

listy růžice klínovitě podlouhlými, chobotnatě zubatými nebo kracovitými, stopkami pod úbory mírně ztlustlými, listky zákrovu hladkými a na tupých špičkách načernalými. — S ním pospolu často roste prasetník kořenatý (*H. radicata* L.), vytrvalá bylina s oděnkem ukousnutým, listky zákrovu na kýlu štětínovitými, přišpicatěnými a stejnobarevnými. Listí obou těchto druhů v červenci a srpnu světle žlutě kvetoucích požirají rádi vepři i ovce; na trávnicích jsou prasetníky obtížnou plevelí, jejíž huatě růžice moři jiné rostlinstvo. Vs.

Hypochondrické obrny viz Hypochondrie.

Hypochondrické záchvaty viz Hypochondrie.

Hypochondrie (z fec.). Téměř každá choroba ohlašuje se nám změnou sebecitu. Pocity však nejsou nikdy tak přesné a zřejmé, bychom již z nich samých mohli spolehlivě posouditi povahu nemoci, poznati správně, co nám schází. Postrádající jistoty oddáváme se snadno domyslům. Může se státi, že význam chorobných pocitů podceňujeme, ale častěji dáváme se svěsti k nepřiměřenému nadsazování. Některé osoby, jmenovitě nervosní, jsou k tomu zvláště náchylny. Trpíce choulostivou citlivostí věnují pozornost i nepatrným pocitům, kterých normální člověk ani nebdá. Tonou v obavách, aby se z pocitovaných změn něco horšího nevyvinulo, nebo v očekávání, že se náchylnému k nemoci neujde ani nejmenší okolnost. Pobolívání hlavy, přibledlost tváří, zrychlenější tep, zmenšená chuť k jídlu, neklidný spánek a pod. jsou v jeho očích zlověstnými předznamenáními. Úzkost jeť žene hledati pomoci. Sáhá po knihách populárních i odborných, aby se orientoval. Radí se s lékaři. Světuje se kdekomu a vyptává se. Užívá domáciích, lékárnických i babských prostředků. Nemůže se z předtuch probírat, vadí mu to v práci, nenachází bývalé záliby ani ve společnostech ani v zábavách. V takovýchto, obyčejně občasných, náladách může se osoba potáceti po celý život. Po kratší nebo delší lhůtě nastává poleva neb i úplný zánik chorobných symptomů. Hypochondrické strasti mívají v očích světa význam zcela bezdůvodných vrtochů, zvláště scházejí-li objektivní známky. Mnohý hypochondr má kvetoucí vzezření, tak že jeho stesky nezní pravděpodobně. Bývá považován ve svých krucích za mrzouta a podivína, poněvadž nejví vřelé účasti na zájmech společenských a veřejných a poněvadž i k vlastním prospěchům se chová s nepochopitelnou netečností.

S h-íi sledáváme se také u velmi rozmanitých psychos. Někteří choromyslní domnívají se, že nemohou mysliti, mluvíti, polykati, choditi, určitou práci vykonávati. Nežádka má takovéto »negační« delirium hypochondrické za následek skutečnou neschopnost prováděti dotyčné pohyby nebo výkon; odtud název hypochondrické obrny. Pokouší-li

se nemocný všim úsilím vůle vykonati, v čem neblahá domněnka mu zabraňuje, nastává někdy v dotyčném svalstvu nepříkonalné sevržení v opačném smyslu, na př. neprůchodné stažení hlitanu při pokuse polykati. Někdy vznikají za takých příležitostí i zmitavé pohyby jednotlivých údů nebo celého těla: hypochondrické záchvaty křečovitě, které se od hysterických liší hlavně jasným vědomím. Záporné představy mohou nabyti zcela absurdního obsahu: nemocný myslí, že nemá plic, že mu srdce stojí, že má prázdný břich, prázdnou lebku, že mu schází hlava, že nemá nohou a pod. Nejčastěji přeceňují choromyslní význam stávajících nemocí. Pro nevinnou vyrážku kožní domnívají se, že jsou syfiliticky nakaženi, lehký katarrh plic pokládají za součotiny, hryzení žaludku vzbuzuje v nich představu rakoviny. Někteří, o kterékoli nemoci čtou nebo zaslechnou, již ji na sobě pocíťují. Mnozí zabočují do domyslů zcela nemožných: že tělo je skleněné nebo z másla, pročej boj se učiniti skok, aby se nerozpraskali, boj se slunce a tepla, by se nerozpustili. Jiní očekávají z každého počínu katastrofu. Nechtějí otevřít okno, by zchlazením neulovili zánět plic, obávají se natáhnouti obuv, aby je při sehnutí hlavy neranila mrtvice, nechtějí vytáhnouti záclony, by denním světlem nepříšili o zrak. Někteří cítí se tělesně zdobněnými (mikromanie), připadají si scvrkli, jiní zase mají tělo domněle napuclé, nabobtnalé, do nehorázných rozměrů vyrostlé (megalomanie hypochondrická). *Kfr.*

Hypochondrium (z fec.), slabina, nazývá se po pravé i levé straně těla končina nebo pásmo nad obloukem žeberním, jež se shoduje s chrustavčitými oddíly dolních šesti nebo sedmi žeber, hraničíc nahoře s dolní končinou bradavkovou a zasahující od násadce mečíkovitého nazad až k čáře lopatkovic. Pod krytem žeberním nalézají se dolní kraje plicní, bránice a pod ní horní oddíly dutiny břišní, vyplněné na straně pravé játrami a na levé hlavně slezinou a pak levým lalokem jaterním a žaludkem. Jelikož při horečnatých nemocích trpí spolu i tyto ústroje břišní a hlavně slezina nabíhá, přičítali jmenovitě staří lékaři bolestem a vyšetřování hii zvláště důležitý význam, jsouce k tomu vedeni i zvláštními svými názory o úkonech jmenovaných ústrojů břišních.

Hypokeimenon (z fec.), v logice podmět (*subjectum nomen*), v metafysice podstata (substance).

Hypokoristikon (z fec. *ὑποκοριστικόν*, mazlivě mluvím) je vlastně slovo změněné po způsobě dětské mluvy. Dříve h-ky bývala nazývána mimo jiné i jména zdobnělá (na př. *sluníčko m. slunce*), nyní slovem tím označují se hlavně zkomoleniny vlastních jmen osobných (řidčeji appellativ), běžné zvláště ve mládeži důvěrné místo tvarů plných (na př. *Jaroš, Vašek, brachi m. Jaroslav a Jaromír, Václav, bratri*). H-ka nalézáme ve všech jazycích známých; v jaz. indoevropských zvláště často při jménech původně složených (na př.

f. *Zeuxis z Zeux-ippos, Menés z Menedemos*). Obyčejně vyvinou se v jazyce zvláštní koncovky hypokoristické, jichž s oblibou se užívá, v češtině zvl. častá jest koncovka *-ch* a přibuzné s ní *-cha, -šek, -ša* atd. (na př. *Vach, Vácha, Vašek, Vaša* atd. za *Václav*). H-ka jmen křestních v době nové velmi často se ustálila za jména rodinná (na př. *Pech, Pícha, Piša, Pecháč, Pechoč* atd. z h-ik jména *Petr*). *Zty.*

Hypokras, vlastně Hippokras, kofeněné víno. Bílé víno, oslazené medem, naje se na fyzky jablek, načež přidá se skořice, muškátový květ, hřebíček, citronová kůra a oloupané, roztlučené mandle. Za 24 hodin je h. hotov. Oblíben byl hlavně ve středověku.

Hypokrisis (z fec.), původně mluvení pod škraboškou, o hercích; odtud v obyčejném významu slova přetvařování se, pokrytectví, licoměrnost.

Hypokrita (z fec.), původně herec divadelní, pak přetvařec, pokrytec, licoměrník.

Hypolais (*H. salicaria* Bp.) viz Sedmilhásek.

Hyponomeuta Z., rod molů z čeledi *Hyponomeutidae*, má makadla vztyčená, hlavu přitiskle chlupatou, křídla přední i zadní stejně široká; ve křídlech předních jest 12 žilek, zadní křídla mají u kořene lysé prosvitavé místo; trásné v úhlu řitním jsou nejvýše zděli šifky křidel. Housenky většinou žluté a černě tečkované žijí pospolitě ve velkých předivech. V Čechách žije 7 druhů, z nichž stává se škodlivým *H. malinellus Z.*, mol jabloňový. Má křídla přední stříbřilá, na kraji předním hnědě naběhlá se 3 řadami černých teček, vezpod šedohnědá na předním kraji úzce bílá; trásné jsou šedobílé, zadní křídla bělavá. Rozpjetí 18 mm. Lítá v červenci a srpnu; samička snáší vajíčka v podlouhlé hromádce na kůru větviček jabloňových; housenky jsou žlutošedé, černě tečkované; žijí pospolitě a opřádají větve i s listím, které pak vyžirají, řidkým předivem; znepokojeny spouštějí se po vlákně k zemi. Dospěvě dělájí předivo hustší a uvnitř každá hotoví si pouzdro, v němž mění se ve červenavě žlutou a zavalitou kuklu. Na stěmě (*Prunus padus*) žijí housenky druhu *H. evonymellus L.* a *H. padellus L.*, na brslelu *H. cagnagellus Hb.*, tvořice hustá přediva mezi větvemi a listím. *Kpk.*

Hypophysis cerebri (fec.-lat.), podvěsek mozkový, je zvláštní jahodovitý ústroj vyrůstající ze zpodiny mozkové, s níž souvisí nálevkovitou stopkou. Je uložen v doupěti sedla tureckého jsa kryt tvrdou plenu mozkovou a obklopen hojnou pletení žilnou. Skládá se z předního pojivového oddílu, jenž vývojem svým souvisí se zárodečným základem hlitanovým, a ze zadního oddílu, jenž je povahy nervové; toto složení nalézá velmi zajímavě vysvětlení v postupném rozvoji celého mozku jak se stránky embryologie, tak i se stránky srovnávací anatomie. V nejnovější době byla v organoterapii věnována i tomuto podvěsku mozkovému zvláštní pozornost jakožto ústrojí zakrnělému, o jehož úkonech nevíme mnoho

bezpečného — ovšem dosud a výsledkem velmi pochybným. Srv. též Mozek.

Hypopsalma (fec.), v fecké církvi zpěv choru nebo shromážděných opakující verš žalmu knězem přednesený nebo gloria recitující. Srv. Diapsalma.

Hypopyon (fec.), nahromadění hnisu složeného z okrouhlých buněk, vláken fibrinu, krvinek a drti v přední komůrce oční. Nejčastěji doprovází vředy rohovkové, které způsobeny byly infikujícími mikroorganismy. Tyto nemusí vniknouti až do přední komůrky oční, nýbrž působí svými toxickými produkty skrze neporušenou Descemetovu zadní blanku rohovky zánětlivý výpotek duhovky i tělesa řasinkového, čímž nahromadí se hmoty h-a. Poměrně zřídka doprovází h. chronické, hnisavé záněty blan vnitroočních. Hmoty h-u podobně vyskytují se někdy u gliomu (národu sítnice) a tuberkulosity cevnatky. D.

Hyporohéma (fec.), taneční píseň na počest boha Apollóna, byla původu krétského a prováděla se v rychlých rytmech od sborů chlapců, mladíků, mužů nebo panen. Jako původce h-tu jmenuje se Thaléas. Dále vytvářeno bylo h. v dramate, a to obzvláště v dramate satyrském a komedii; avšak vyskytá se také v tragédiích a má podle své povahy živější tanec a rychlejší rytmus než jiné zpěvy sborové. Příkladem uvádíme zpěvy v »Aiantu« v. 693 a sl., v »Antigoně« v. 1115, v »Trachinankách« v. 205 a sl. Literatura příslušnou snesl Albert Müller, Lehrbuch der griech. Bühnenalterthümer str. 223. Cfe.

Hypokónion (fec.) byla sklepní prostora pod jevištěm, v níž umístěny byly různé přístroje k vystupování a sestupování bohů, duchů, strašidelných zjevení atd. z podsvětí a do podsvětí. Tento prostor byl z předu oddělen od orchestry zdí, která dle zprávy Pollukovy ozdobena bývala sloupy a sochami a také h. slula. Srv. A. Müller, Lehrbuch der griech. Bühnenalterthümer str. 56 pozn. 2. Cfe.

Hypospadia (z fec.), zřůdnost roury močové u muže, neustí-li na vrcholu žaludu, nýbrž výše někde na spodní ploše pyje. Nejměrnější h-ie jest, ustí-li roura močová na místě uzdičky na samém žaludu (h. *glandis*) nebo v brázdě žaludové. V jiných případech ústí položeno jest výše na spodní ploše pyje, neb až na rozhraní pyje a šourky (h. *penialis*). Mnohem závažnější jsou případy h-ie šourkové neb h-ie hrázkové (h. *scrotalis*, h. *perinealis*). Při h-ii skrotální šourek rozštěpen jest podélně a v brázdě mezi oběma polovinami pod pyji položeno jest ústí močové. Vzhled plodidel vnějších jest velmi podobný rodidlům ženským, při čemž rozštěpený šourek má vzhled velikých pysků stydkých a pyje, z pravidla malá, krátká, se žaludem oplštěným a s kratičkou předložkou, mírně konvexně ohnutá, nenepodobná jest poštváčku ženskému. Varlata často bývají ukryta v dutině břišní nebo v kanálu tříselném, někdy sestoupí jsou do zdánlivých pysků a tu bývají často malá, špatně vyvinutá. — Při h-ii perineální jest otvor močový sestoupil až na hrázku (*perineum*).

Tato odchylka ve vývoji vnějších plodidel jest někdy sdrůzena s hermaphroditismem. Podstata tohoto onemocnění vysvitne nám jen tehdy, seznámíme-li se s vývojem rodidel i ústrojí močového v životě vnitroděložním. H. žaludu nemá významu většího, za to h. perineální jest chorobou vážnou, jelikož jednak soulož namnoze jest nemožná, jednak i močení bývá obtížno a snadno nastávají záněty roury močové i měchýře. Kml.

Hypostasis (fec.), hypostase: 1) H. v mytologii bytost, jež z jiné bytosti hlavní se vyloučila tím, že z některé vlastnosti neb z některého epitheta jistého boha nebo bohyně vyvinula se časem bytost samostatná.

2) H. v lékařství, sběhlina plicní, jest překrvení tkaně plicní v zadních oddílech laloků, hlavně dolních, rázu městnavého, způsobené gravitací a nedostatečnou činností srdce i svalstva dýchacího. Obraz anatomický jest prostý: Na plicí přední části laloků jsou bledé, obyčejně též suché, zadní části (nejhlouběji položené při poloze nemocného na znak) překrvené a něco hutnější. Mechanismus h-se jest prostý: Za všech okolností, kdy srdeční činnost ochabla a dýchací pohyby jsou nedostatečné, povrchní (těžké choroby horečnaté, vysilení, agonie), vmetá se krev z pravé komory do plic rychlostí umenšenou i jest vysávána z plic komorou levou taktéž siliou ochablou. Krev líně proudící a stavící se v cevstvu plicním padá vlastní tíží až do nejspodnějších částí. Zejména v agonii před smrtí h. snadno se vyvíjí. In ultimis srdce pravé pracuje ještě, kdežto levé již se zastavilo. Komora pravá ssaje krev ze žilného obvodu a vrhá ji do plic a jelikož levá komora krev z plic již nesejše, spadá krev svou tíží nazad. Trvá-li h. více dní, vychází z vlasečnic tekutina krevní do sklípků plicních a s ní i krvenky; konečně nastane okamžik, kdy ze sklípků všechen vzduch se vypudí. Plice má pak vzhled i hutnost sleziny a proto stav ten nazýváme splenisací plic. Kml.

Hypostatický (z fec.), k hypostasi (v. t.) se vztahující. Mluvíme o překrvení h-cké plice, když jest povahy a původu vylíčeného u hypostase. H. oedem jest prosknutí plice tekutinou krevní vystoupilou z cev v okrsku hypostasi stíženém. H-cká pneumonie jest zánět plicní rázu katarrálního ve tkani hypostaticky překrvené. Kml.

Hypostom viz Trilobiti.

Hyposulfáty jsou soli sirsaté kyseliny. Viz Sira.

Hypotební banky viz Banka str. 241. a 245.

Hypotéka (z fec.) sluje v občanském zákoně rakouském (§ 448.) nemovitá zástava, t. j. nemovitá věc, na níž někomu jest dáno věcné právo zástavní (v. t.); zcela přesně však vzato jest h. zástavní právo na nemovité věci (podružně též na právu zjištěném na nemovité věci) zapsané v některé z knih veřejných (v. t.) a předpokládá platné polehávání nebo jiný platný nárok jakož i řádný právní důvod (*titulus*) k jeho nabytí; titulem

tím může být buď zákon (jako při daních a příspěvcích konkurvenčních), výrok soudu, smlouva nebo poslední vůle vlastníka zástavy. Nabytí h-ky lze pouze zápisem do příslušné knihy veřejné, což může se státi jedině na základě tabulární listiny (v. t.). Zápis smí zniti pouze na určitou částku peněz; při pohledávání zúčtovatelém musí zapsána býti též míra úroku. Zástavní právo nabyté pro nějaké pohledávání, jakož i útratám sporu a exekuce při jeho vymáhání vzešlým; záleží-li pohledávání v nároku na opětuující se dávky, přísluší zástavní právo také třiletým nedoplatkům dávek těch. H. moderní spočívá na základě speciality. Vztahuje se totiž na určité majetkové předměty, nikoli na veškeré jmění zastavovatele, jak tomu bylo dle římského práva (t. zv. generální h.) a jak to také připouští právo francouzské a několik partikulárních práv německých. H-ku zapsati lze buď na celou nemovitost tvořící knihovni celek (vlozku) nebo, není-li vlastníkem jediná osoba, na celý podíl každého spoluvlastníka, nikoli však na jednotlivé součástky nemovitosti. H. může se vztahovati také k pohledávání teprve vzniknoucímu, avšak osoby, mezi nimiž poměr závazkový vzejiti má, a právní důvod toho příštího závazku musejí již předem býti určeny; také tu musí býti v peněžích stanovena částka, které ono příští pohledávání nanejvýše dostupiti má. Nestalo-li se tak již v příslušné listině, musí částka ta býti naznačena v žádosti za knihovni zápis, ve kterémž případě však ten, proti němuž zápis čelí, má právo žádati za snížení částky té, načež ji soud přiměřeně upraví vylučně obě strany. Vznikne-li potom skutečně pohledávání mezi týmiž osobami z téhož právního důvodu, přísluší jemu ono zástavní právo pro ně předem již do knih zapsané, pokud není ona nejvyšší částka přestoupena. Knihovni zákon zmínjuje se o dvou hlavně druhích takových pohledávání příštích, které již předem h-kou zajištěna býti mohou; jsou to pohledávání z poskytnutého úvěru, pak pohledávání ze záruky pro nároky plynoucí z jednatelství nebo správy a pro nároky na náhradu škody neb útrat. — Je-li zástavní právo pro totéž pohledávání zapsáno v několika knihovních vložkách (buď hned původně nebo později rozšířením h-ky, nebo též odepsáním některé částice z původního celku knihovního za současného pospolitého zapsání závad na původního celku vězících), vzniká tím h. simultanní (pospolitá, § 106. knih. zák.); ze vložek těch musí tu jedna poznačena býti jako hlavní, ostatní pak jako vedlejší; všechny pak ostatní další zápisy týkající se této simultanní h-ky jsou zapisovány pouze ve vložce hlavní, však s tím účinkem, že platí pro všechny vložky společným závazkem stížené; pouze částečný neb úplný výmaz zástavního práva sluší zapsati do všech vložek, jichž se týče. Při simultanních h-kách jest (§ 15. knih. zák.) věřitel oprávněn žádati úplného zaplacení neb uspokojení z každého jemu zavazeného knihovního

celku (vlozky) a to z kteréhokoli neb i ze všech najednou. Žádá-li býti uspokojen ze všech současně dražbou prodaných zástav, může dostati (§ 37. konkursního řádu) z každé zástavy jen poměrnou část (c), která se má k celé věřitelově jistině (J) jako zbytek (z), jenž z dražební ceny každé jednotlivé zástavy zbývá po uspokojení závad věřitelovu jistinu předcházejících, má se k úhrnu všech těchto zbytků (Z); onu část lze tedy vyhledati rovnicí

$$c : J = z : Z; c = \frac{J \times z}{Z}$$

Vyžádal-li si však věřitel úplného uspokojení jen z jediné nebo z několika zástav, pak (§ 39. konk. ř.) věřitelé za ním na těchto zástavách následující, kteří za příčinou této jeho volby dostanou na svá pohledávání méně, než kdyby byl uspokojení dosáhl poměrně ze všech zástav vůbec, mohou žádati, by z dražebního výtěžku ostatních zástav byla částka, která by dle poměru zpředu naznačeného na jeho pohledávání ze zástav těch připadla, vyloučena a aby ničím nezkrácena jim byla odevzdána. Nejsou-li některé ze simultanních zástav dosud dražbou prodány, mohou onino věřitelé žádati, by při nich poznamenáno bylo, že, jakmile pohledávání dotčeného věřitele bude tam vymazáno, na jeho místo a v jeho pořadí nastoupí jejich pohledávání dle poměru shora vyznačeného. — H. neznaniká již zlahazením (zaniknutím) pohledávání ji zjištěného, nýbrž nemovitá zástava zůstává pro osoby v pohledávání tom před jeho zaniknutím nesúčastněné zavazanou, pokud zástavní právo při ní z veřejných knih není vymazáno (§ 469. obč. zák.). Šd.

H. simultanní viz Hypotéka.

Hypotécká věřitelé viz Hypotéka.

Hypotenusa viz Podpona.

Hypothenar (fec.), bříško malíkové, je svalová vyvýšenina na malíkovém kraji dlaně a plosky chodidlové. Základ její tvoří na ruce čtyři krátké svaly, podmiňující samostatnější pohyblivost malíku. Jsou to krátký sval dlanový (*musculus palmaris brevis*), odťahovač malíkový (*m. abductor digiti minimi*), krátký schylovač malíkový (*m. flexor digiti minimi*) a přitahovač záprstní kosti malíkové (*m. opponens digiti minimi*). Na plosce chodidlové jsou svaly bříška malíkového obdobné. V chiro-mantii měly i podrobnosti na povrchu bříška malíkového svůj zvláštní význam.

Hypothesa (*ὑπόθεσις*): 1) H. u Aristotela jest soud, jehož pravdivost není dokázána, který se jen předpokládá. Soudu takového lze užiti v rozmluvě nebo při důkaze jen potud, pokud ho připouštíme. Možnou zůstává h. potud, dokud není nutno nebo dokud jest nemožno poznati její pravdivost nebo nepravdivost. H. jest tedy výrazem subjektivní nerozhodnosti a tím rozeznává se podstatně od soudů kladných i záporných. Považujeme-li soud za určitou výpověď, není h. vlastně soudem logickým. Pro ideální, vševědoucí inteligenci jsou jen soudy kladné a záporné, vždy určité. Určitý soud jest účelem a cílem myšlení; dokud jistoty nemáme, jest h. neroz-

hodnutým problémem, který vyslovujeme soudem problematickým. Viz: Sigwart, Logik I.

2) H. (podmínka), část soudu hypotetického. Soudem hypotetickým jestliže *A* jest *B*, tedy *C* jest *D* vyslovuje se závislost obou vět na sobě. Věta podmínková (*A* jest *B*) jest *h.*, podmínka, na ní závisí *thesis*, položka (*C* jest *D*). Obsahem výpovědi jest závislost obou soudů na sobě, ta může trvati i tehdy, když pravdivost obou soudů není zaručena, ba i když jsou nepravdivy, na př. *Si tacuisses, philosophus mansisses*. Podmínka soudu hypotetického nemusí býti podmínkou jedinou (*conditio sine qua non*). Proto může platiti položka i tehdy, když podmínka neplatí. Je-li trojúhelník rovnostranný, má všechny úhly ostré. Z pravdivosti podmínky plyne pravdivost položky. Rovnostranný trojúhelník vždy má všechny úhly ostré. Zamítneme-li však podmínku, není-li trojúhelník rovnostranný, nerozhoduje se tím o poloze, má-li trojúhelník všechny úhly ostré. Obráceně však zamítnutím položky zamítá se podmínka. Nemá-li trojúhelník všechny úhly ostré — není rovnostranný. Kladem položky o podmínce se nerozhoduje. Položka může plynouti nejen z podmínky vyslovené, nýbrž také z podmínky jiné. Oba členy hypotetického soudu, *h.* i *thesis*, mohou býti soudy kladné nebo záporné, všeobecné, částečné nebo jedinečné, ale závislost jejich jest vždycky všeobecná, nutná, soud hypotetický nemůže býti než všeobecný čili nemá quantity. Vždycky když jest *A*, jest *B*. Částečná výpověď nevyslovuje závislost, nýbrž pouhé nahodilé setkání dvou fakt. Na př. Někdy, když prší, udeří blesk.

3) H. ve vědách jest věta, kterou předpokládáme za tím účelem, abychom na jejím základě vysvětlili řadu poznanych zákonů přírodních jednotným způsobem a tak sloučili řadu fakt stejného oboru pod jediný princip. Zjištěná fakta sama o sobě nemají souvislé a souhlasné jednoty, která jest vždycky konečným cílem myšlenky ducha. Abychom logické spojitosti a jednoty dosáhli, musíme tvořiti *h-sy*. Jestliže fakta jsou již souvislá, není *h-sy* třeba. Úkolem *h-sy* jest zjednotit jednotné vysvětlení daných fakt, co se nad to přidává, jest zbytečno a chybou. I nutné *h-sy* chybují často v této stránce, přidávajice věci k vysvětlení fakt nepotřebné ze subjektivní záliby a živé fantasie. Jednotného vysvětlení daných fakt lze někdy dosáhnouti několika způsoby a vznikají ku vysvětlení téže řady zjevů *h-sy* různé. Newton vysvětloval úkazy světla *h-sou* emanační, domnívaje se, že jest světlo jemnou látkou, která ze svítících těles vycházejic do oka vniká. Huygens naproti tomu vykládal světlo jako pohyb periodický aetheru světelného (*h. undulační*). Obě *h-sy* trvaly vedle sebe delší dobu, teprve na poč. XIX. stol. zvíťazila *h. undulační*. V době nejnovější vystupuje však zase nová *h.* Maxwellova, že světlo jest úkazem elektromagnetickým, a pravděpodobnost její stává se den ode dne větší.

H-sy zkoušíme d ed u k c í, odvozujice z nich známé zjevy. Čím více úkazů lze jí vysvětliti,

tím jest pravděpodobnější a dokonalejší. Odporuje-li jediný závěr dedukce zaručenému a pozorovanému faktu, jest *h.* vyvrácena. *H-sy* starověkou o hrůze přírody před prázdným prostorem vyvrátil jediný pokus Tricellův. Lavoisier vyvrátil *h-sy* flogistonu přesným zvážením produktů hoření. Naproti tomu *h. Laplaceova*, že všechna tělesa sluneční soustavy otáčejí se stejným směrem, potvrdila se u všech těles dosud objevených. Vládne-li *h.* nějaká delší dobu, snadno jí zaměňují se skutečným poznatkem; z toho vzniká houževnatost, s kterou většina na zastaralé *h-se* lne, a ta bývá překážkou výkladů nových a dokonalejších. *H-sy* jsou ve vědách nutnosti, nelze se bez nich obejiti. Nebylo by bez nich spojitosti logické mezi jednotlivými fakty a byl by ohrožen i rozvoj vědy. Mnohé *h-sy* přivedly nás i k objevení fakt docela neznámých.

Od *h-sy*, jejímž účelem vždycky jest vysvětliti řadu pozorovaných fakt, rozeznávati musíme domněnku, tušení fakta jednotlivého. Na př. Galilei pozoroval lampu visací v kostele a vznikla v duchu jeho domněnka, že kyvy její jsou stejnodobé, pozoroval tělesa volně padající a domníval se, že proběhnuté dráhy se mají k sobě jako čtverce příslušných dob. To byly domněnky, duševní anticipace skutečných fakt, která později přesnými pokusy zjistil, ale nebyly to *h-sy* přimyšlené k faktům za účelem jejich vysvětlení a spojení pod jednotný princip. Domněnky mají ve vědách také velikou úlohu, vznikají při povrchním pozorování a dávají přesnému zkoušení směr, jsou však něco jiného než *h-sy*. Jako tušení jednotlivého fakta není *h-sou*, tak i *h.* není pouhým tušením, nemusí býti ani pravděpodobna a přece jí lze užiti s prospěchem k vysvětlení. Na př. elektrická fluida až podnes dobře slouží k jednotnému vysvětlení zjevů elektrických a přece snad již žádný fysik nevěří, že taková fluida jsou. Mezi *h-sy* nenáleží také dogmata filosofických soustav a řady různých koncepcí, které vytvořeny byly z ohledů etických, aesthetických a j. na př. že jsou tělesa nebeská bytosti oživené, že svět vznikl odpadnutím duchů od dobra atd. To nejsou *h-sy*, nýbrž libovolné nápady a nevysvětlují fakta zjištěná způsobem jednotným.

H. vždy musí se upravit dle poznanych fakt, musí se s nimi tak shodovati, aby dedukce jejich byla z *h-sy* možnou. Svou povahou *h.* odůvodnění nevyžaduje a tím rozeznává se od domněnky skutečného fakta. Přece jsou však případy, ve kterých obsah *h-sy* rozvojem vědy stal se skutečným faktem, *h.* vytvořená původně jen za účelem jednotného vysvětlení postupem času prokázala se býti faktem skutečným, dokázaným. Kopernikova soustava nebyla původně než *h-sou*, nebylo důkazu o rotaci země kolem osy, ani o pohybu jejím okolo slunce. Byla *h-sou* vedle *h-sy* Ptolemaiovy, která dané zjevy vysvětlovala též, ale způsobem jiným. I hvězdář tak vynikající jako Tycho de Brahe výklady Kopernikovy odmítal. Teprve pokusem Foucaultovým doká-

zalo se, že se země kolem osy otáčí, a Kopernikova h. stala se faktem. Takovým způsobem zjistí se obsah h-sy jen v případech velice řídkých. Dokonalost h-sy jest tím větší, čím více součástí jejich se potvrdí, ne-li přímo, tedy aspoň dedukcí z fakt zaručených. Toho není dosud u celé řady h-es. H-sy o elektrických fluidech, o stahování svalů, o vodění rozruchu nervem jsou proto nedokonalé; jsou to h sy provisorní. Užíváme jich, dokud nevytvoří někdo h-s dokonalejších.

Je-li h. tak vypracována, že dostačuje k souvislému, přehlednému a podrobnému vysvětlení celé řady zjevů stejnorodých, nazývá se teorií. Takovou jest theorie všeobecné gravitace, theorie evoluční na základě h-sy Darwinovy. Účelem vědecké práce může pak býti buď vysvětlování zjevů, buď potvrzení h-sy. Stane-li se h. časem zjištěným faktem, není theorie již hypothetickou, nýbrž vědeckou soustavou. Na př. Mechanická theorie tepla dříve byla, ale dnes již h-sou není, jest to soustava vědecká. — Srovnej Wundt, Logik I., J. St. Mill, System of Logic. sv. III. k. XIV.

Hypothetický tolik jako podmíněný. Viz Hypothesa.

Hypotricha, nálevníci z podobrnatí, v Bütschliho soustavě třetí sekce podřádu Spirotricha. Tvary sem náležející mají tělo ve směru hřbetobřišním zploštělé, břišní stranu plošší, hřbetní klenutější, pole ústní trojhranné s pasem ústním brvitým, táhnoucím se od úst až k pravému rohu předního pole ústního. Pohyblivé štětiny, k pohybu sloužící, omezeny jsou toliko na stranu břišní i jsou v případě nejednodušším po celé břišní ploše stejnoměrně umístěny, jinak bývá počet jich zmenšen i bývají zvětšeny a všelijak upraveny. Náleží sem čeledi: *Peritromina*, *Oxytrichina*, *Euplotina*, *Aspidiscina*.

Hypotypósa: 1) H. u starých filosofů tolik jako compendium, nárys, náčrt. Tak známy jsou jako důležité prameny z filosof. literatury staré 3 kn. Pyrrhonských (skeptických) h-ós Sexta Empirica (v. t.). — 2) H. v rhetorice živé líčení, které posluchači osobu nebo věc líčenou téměř před oči staví.

Hypoxyanthin (sarkin) jest zásada organická $C_8H_8N_2O$ obsažená v mase koní i volů (0·2 č. v 1000 č.), v slezině, ledvinách i v játrech lidských i volských, v morku lidských kostí. Též v čerstvé šťávě pankreatu. V krvi vyskytá se teprve po smrti, za živa pathologicky při leukaemii. Vzniká též dlouhým účinkováním vody v kvasnice nebo zředěné kyseliny solné ve fibrin krevný. Též lze jej s výhodou upravit z extraktu masového. Jsou to mikroskopické krystally ve vodě nevalně rozpustné. Rozpouští se v minerálních kyselinách i v alkalích, horkem se rozkládá, aniž tají.

Hypozeuxis (řec.), figura řečnická, při níž skládá se řeč z řady úplných, krátkých vět, jež k sobě beze všeho vnějšího spojení jsou přiřaděny.

Hypsiklés, řecký matematik v Alexandrii ok. r. 170 př. Kr. K základům Eukleidovy geometrie přidal 14. knihu (o pravidelných mnohostěnech) a složil spisek *Μαθηματικὸς* (vydáno v Lipsku, 1888) o vzestupu ekliptiky. Spis obsahuje první všeobecně správný výměr o číslech polygonálních, součtový vzorec pro řady arithmetické, jakož i rozdělení kruhu na 360°. (Srv. Friedlein, De Hypsiclye in Bulletino »Boucampagnie«, sv. 6, 1873.)

Hypsillantis viz Ypsilanti.

Hypsiprymnus Illig., skokejš, rod vačnatých ssavců býložravých (podř. *Frugivora*) z čeledi klokanů (*Macropodidae*). Tvarem těla podobní jsou skokejši klokanům (*Macropus* Shaw.), ale jsou vesměs menší i zavalitější než oni a mají přední nohy i ocas poměrně kratší. Hořejší pysek jest rozpoltněn, boltce jsou malé a na okraji zaokrouhleny. Ve chrupu jest předních zubů (i) $\frac{3}{1}$, klů (c) $\frac{1}{1}$, zubů mezerních (pm) $\frac{1}{1}$, stoliček (m) $\frac{1}{4}$. Trup jest vzadu mnohem zavalitější, než v předu; pětiprsté nohy přední jsou kratinké, na deších zadních nohách jsou 2. a 3. prst spolu srostlé (i. schází), 4. a 5. velice prodlouženy a 4. prst ozbrojen drápem nejdelším. Z četných druhů rodu H. dva jsou nejznámější: H. *murinus* Illig., skokejš myšový, má trup zděli až 48 cm a srst lesklou, nahoře tmavohnědou, pomíchanou s černou i světlejší, vezpod srst bělavou, někdy zažloutlou. Ocas mívá délku 25 cm a jest pokryt jen srstí sporou, u těla hnědou, po stranách a vezpod černou; pod srstí viděti kůži šupinatou, jako u myši. H. m. žije v Novém Jižním Walesu a na Tasmanii, v krajinách křovinami porostlých; jest zvíře noční. Běhá spíše jako tarbáci, neskákáje po způsobu klokanů; živi se hlízami bylin, kořínky a mladou travou. Menší H. *penicillatus* Waterh., sk. chvosto ocasy, mívá trup jen 35 cm dl., pokrytý dlouhou srstí nahoře šedohnědou s černými a bílými skvrnkami, vezpod bělavou nebo žlutavou; ocas má 30 cm dl. a v poslední jeho třetině chvost černý. Žije rovněž v Novém Jižním Walesu, ve vyprahlých rovinách s nízkými pahorky a živi se kořínky i travou: chomáče trávy si v doupe nosí točivým svým ocasem. Oba druhové tu uvedeni budují si totiž v děrách zemních hnízda ze trávy. Br.

Hypsipylé, dle řecké báje dcera krále Thoanta na Lémnu. Když ženy toho ostrova od Afrodity, již v kultě zanedbávaly, stiženy nelibým zápachem a proto mužové jich se stranice ženy odjinud si přiváděli, povraždily Lémňanky ze msty své muže; jediné H. zachránila svého otce. Tehdy přistali k ostrovu Argonauté a byvše přátelsky přijati, jali se v lásce obcovati s Lémňankami. Tak H. stala se z Iasona matkou Eunéovou. Když pak se rozhlásilo, že otce užetřila, musila prchnouti a byvši uchváčena námořními loupežníky prodána od nich do Nemeje Lykurgovi, kdež se stala chůvou syna jeho Ofelta. Když tudy táhlo sedm bohatýrů proti Thébám, H. chtějíc je zavést k prameni odložila dítě do trávy, kdež uštknuto byvší hadem zemřelo. Před Lykurgem zachránili H-lu Amfiaraos a synové

její Eunéas a Thoas (buď syn Iasonův nebo Dionysův), které byl jí na pomoc vyslal sám Dionyos.

Hypastariové (z fec.), náboženská sekta III. a IV. stol. v Kappadokii. Ctíla jednoho boha, po jehož označení $\theta\psi\alpha\sigma\tau\omicron\varsigma$ t. j. nejvyšší i sama se zvala (h. = ctitelé Nejvyššího). Jinak bylo učení h. i.ú smescí židovství a pohanství. Známe je z udajů obou Řehořů, z nichž Řehoř Nazianský před přestoupením ku křesťanství sám byl h. iem. (Srv. jeho Orat. XVIII, 5.) Svátečním dnem byla jim sobota, velikou úlohu měl v jejich kultu posvátný oheň. Srv. Ullmann, de h. iis (Heidelberk, 1833) a Böhmer, de h. iis (Berlín, 1834). Dk.

Hypsoodon, vymřelý rod mořských ryb kostnatých z čeledi *Scomberesocidae*, jenž se vyznačuje mohutnými zuby tesákovitými. Vyskytuje se v útvarch křídlovém a třetihorním. Pro Čechy význačný jest druh *H. Lewesiensis* Ag. (vyobr. č. 1882.), jehož část lebky



C. 1882. Hypsoodon Lewesiensis Ag., zmenš.

obsahující mezičelist a svrchní čelist a ozbrojená silnými tesáky nalezena byla v opuce na Bílé Hofe. Fa.

Hypsometr (z fec.) nazývá se každý přístroj, jehož se užívá k měření výšek. Užívá-li se metody geometrické (viz Hypsometrie), zovou se dotyčné přístroje také dendrometry (v. t.). Při měření trigonometrickém lze použití každého úhlooměru ve spojení s vertikálním kruhem jako h. u. Speciálně k měření výšek sestrojen je h. Kofistkův. Pro měření výšek tlakoměrem máme zvláště sestrojené tlakoměry rtuťové a pérové různých soustav (Aneroidy, Holosteriky a j.). Přístroj pro určení nadmořské výšky teploměrem nazývá se thermohypsometr. Mú.

Hypsometrie (z fec.), měření výšek, jest nauka o určování výšky předmětů. Zabývá se však i určováním polohy bodů povrchu zemského ve smyslu vertikálním aneb určením rozdílů jejich pravých horizontů a konečně určením nadmořských výšek bodů povrchu zemského. V posledním smyslu jest úloha h. totožnou s nivellováním a užívání různých názvů jest zcela zvykové, konventionální. Nejčastěji užívá se názvu h., jde-li o určení nadmořských výšek jednotlivých bodů, názvu nivellování, hledáme-li výšky celé řady bodů za účelem poznání plastického

tvaru povrchu zemského a sestrojení profilu. Co do způsobu rozeznáváme měření výšek geometrické a trigonometrické. H. geometrická zakládá se na podobnosti trojúhelníků a užívá se pouze k určení výšky stromů, věží

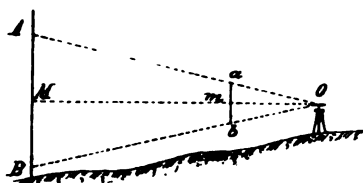

C. 1883. Hypsometrie

a pod. Je-li AB (vyobr. č. 1883.) předmět, jehož výšku hledáme, postavíme se ve vzdálenosti OM od něho. Je-li ab kolmo postavené měřítko (lat) a Om jeho vzdálenost od oka O , zjistíme na měřítku oba body a a b , kde záměrné přímky OA a OB měřítko protínají.

Hledaná výška bude pak $AB = OM \frac{ab}{Om}$. Celý

ten výkon, od něhož ovšem přesných výsledků očekávati nelze, provádí se buď skutečně pomocí tyček, latí a j. na poli (bakulometrie) nebo malými přístroji (dendrometry) různé konstrukce, jimiž malý trojúhelník abO , podobný velkému ABO , lze rychle a pohodlně sestrojiti. Na půdě vodorovné možno také určit výšku věže tak, že srovnáme trojúhelník tvořený věží a její stín při slunečném osvětlení s malým podobným trojúhelníkem mezi kolmo zaraženou holí a její stínem. — Jiný způsob h. jest měření trigonometrické. Je-li B bod, jehož výšku nad bodem A hledáme, postavíme v B signál (lat) a v A stroj, kterým možno měřiti úhly výšek (astrolab, theodolit). Zaměříme-li pak na vrchol signálu a změříme-li příslušný úhel výšky α , tu značí nám, je-li D horizontální vzdálenost bodu A od B , $D \tan \alpha$ výšku vrcholu signálu nad středem stroje v A postaveného. Jelikož však hledáme výšku bodu B nad bodem A , kteréžto body náležají se na povrchu zemském, obdržíme tuto výšku ze vzorce:

$$V_{AB} = D \tan \alpha + i - l,$$

znamená-li i výšku stroje a l výšku signálu. Jelikož úhel α musí se měniti, mění-li se výška signálu (l), možno také výšku l tak voliti, by úhel $\alpha = 0$; v tom případě bude $V = i - l$. To jest způsob h., jehož se nejvíce užívá při nivellování. Vzdálenost D jsme předpokládali tak malou, že nebylo nutno dbáti zakřivenosti zeměkoule (konvergence tížnic) ani refrakce světla; jinak bude nutno obdržený výsledek vzhledem k těmto okolnostem opravit. Jelikož je vzduch tím řidší, čím větší je výška nad hladinou mořskou, možno i toho použití k určení nadmořských výšek. Řidkost vzduchu opět závisí na tlaku vzduchu, jež lze určit tlakoměry. Je-li b výška sloupce rtuťového ve tlakoměru, který odpočívá tlaku vzduchu na stanici dolejší (př-

hrboulků na ploše žvykací. Na předních nohou jsou 4, na zadních 3 prsty. Vyskytuje se ve spodním eocénu evropském i amer. Pa.

Hyrachius, vymřelý rod ssavců tapirovitých s chrupem částečně ještě typu starého, v němž přední stoličky liší se od stoliček zadních. V océnu americkém rod *Protapirus* z fosforitů francouzských zdá se býti s tímto rodem identickým. Pa.

Hyrare viz *Galictis*.

Hyrax viz *Damani*.

Hyrocanum mare [-rká-], starověké jméno Kaspického jezera.

Hyrkania (baktricky *Verkána*, t. j. země vlků) nazýval se ve starém věku úzký pruh země mezi pohorím Elburzem a jezerem Kaspickým, které od dob Alexandra makedonského nazýváno bylo také Hyrkanským. Byla to nížina velmi hojně zavlažovaná a poskytovala hojnost obilí, ovoce a vína; obyvatelé byli však pověstni svou neurvalostí. V dobách starších náležela k Medii, Kyros připojil ji ke své říši a za Dareia tvořila satrapii, která ročně musila odváděti 200 talentů dání. Za doby diadochů dostala svého správce, připadla později k Syrii, ale ve II. st. př. Kr. se odtrhla a zachovala svou samostatnost i proti Parthům. Hlavní město bylo Zadracarta.

Hyrkanus I. (135—106 př. Kr.) a H. II. (63—40 př. Kr.), panovníci judští, viz *Makabejci*.

Hyroš Štěpán, historik slovenský (* 1813 v Ružomberku — † 1888 v Liptovském Sv. Michale, kde byl kat. farářem). Záslužná práce je jeho obšírná dějepisná monografie, již vydal vlastním nákladem: *Zámok Lykava a jeho páni* (Turč. Sv. Martin, 1876). Věk.

Hyrťl: 1) H. Jacob, ryjec a kreslíř rak. (* 1799 ve Vídni — † 1863 t.). Studoval ryjectví na vid. akademii za prof. Fischera a provedl přecetné listy ilustrační i samostatné. Práce jeho jsou z pravidla předem silně leptané a po té jehlou dokončeny. Uvádíme z nich: *Jan Sobieski v boji proti Turkům u Vídně* (dle Grandbauera); ilustrace k Lichnowského »Denkmale der Baukunst und Bildnerie des Mittelalters«, k Hormayerově »Geschichte von Wien«, k Pelzlově »Skizze von Wien«. Dále k dílu »Belvedere-Gallerie« od Pergera provedl *Katakomby* (dle Platzera), *Vnitřek vězení* (dle Steinwicka), *Přístav amsterdamský* (dle Bachyusena), *Kristus před Pilátem* (dle Hontorsta), *Mojšís* (dle Valentina), *Vnitřek kostela sv. Marka* (dle Porsattioho) a j. Od něho jsou také podobizny v díle Lichnowského »Gesch. des Hauses Habsburg«, dále ilustrace k Heydlově »Gesch. von Württemberg«, listy k Beresově »Anatomie der mikrosk. Gebilde des menschlichen Körpers«, listy ku Kreuzovu dílu o kostele sv. Marka v Benátkách a j. Ze samostatných listů jmenujeme ještě: *Pohled na Prahu; Pohled na Vídeň* (dle Fischera); *Pohled na Carihrad; Pohled na Campo vaccino u Říma* (dle Bendixena); *Madonna* (dle Raffaela); *Sv. Rodina* (dle Angela Bronzina); *Sv. Bonifác káže křesťanství v Německu* (dle Schwemmingera); *Schütze Sobieského s císařem Leo-*

poldem u Schwechatu (dle L. Buchera). Roku 1851 vydal *Die fürstl., gräfl. u. freiherrl. Familien des oesterr. Kaiserstaates* (2 sv.). J.-k.

2) H. Josef, anatom něm. (* 7. prosince 1810 v Železném v Uhrách — † 17. čce 1894 v Perchtholdsdorfu u Vídně). Lékařství vystudoval ve Vídni, kdež záhy věnoval se anatomii. R. 1837, dva roky po promoci, povolán byl za profesora anatomie do Prahy, kdež působil do r. 1845 s neobyčejným zdarem, jak o tom svědčí dosud rozsáhlé sbírky zdejšího něm. anat. ústavu z oborů normální a srovnávací anatomie. Ve Vídni působil do r. 1874, kdy pro pokročilou chorobu oční uchýlil se do Perchtholdsdorfu u Vídně na odpočinek. H. byl sice specialistou jako anatom, vynikal však též jako všestranný učenec, jmenovitě nauky filosofické a lingvistika měly v něm horlivého pěstitele. V anatomii je H. repraesentantem t. zv. starší školy anatomů, kteří si položili za úkol probadati skladbu oživených tvorů, pokud vůbec stačí skutečně prováděná pitvas veškerými svými pomockami. Jako praktický anatom vynikal neobyčejně a zejména jeho injekce jsou dosud nedostíženy; sám pak založil nebo naplnil velikou řadu muzeí v Rakousku i v cizině. Vedle svých praeparátů stal se po celém světě nejznámějším svými anatomickými spisy, jmenovitě učebnicí anatomie, která v něm. jazyku dočkala se 20. vydání, byla mimo to přeložena téměř do všech evropských jazyků a i tu vydána v mohých vydáních. Mimo vědeckou činnost byl H. velkým lidumilem, jenž užil velkého jmění svoji práci nabytého k založení bohatých nadací a dobročinných ústavů ve Vídni a v Mödlingu. Pro neobyčejné zásluhy H-ovy byl mu r. 1889 ještě za jeho živobytí postaven pomník pod arkadami vídeňské university. Všech literárních prací H-ových jest přes 200, z nichž budtěž uvedeny aspoň: *Lehrbuch der Anatomie des Menschen mit Rücksicht auf physiologische Begründung und praktische Anwendung* (Praha, 1846, 2. vyd. Vídeň, 1850, 20. vyd. t., 1889); *Handbuch der topographischen Anatomie* (Vídeň, 1847, 2 d., 7. vyd. t., 1882), tvoří doplněk knihy předeslé; *Handbuch der praktischen Zergliederungskunst als Anleitung zu den Sectionsübungen und zur Ausarbeitung anatomischer Praeparate* (t., 1862); *Die Corrosions-Anatomie und ihre Ergebnisse* (t., 1873 s atlasem); *Vergleichend anatomische Untersuchungen über das innere Gehörorgan des Menschen u. der Säugethiere* (Praha, 1845 s tab.); *Cryptobranchius japonicus* (Vídeň, 1865); *Geschichte der Anatomie an der Carl-Ferdinands-Universität in Prag* (Praha, 1841); *Vergangenheit u. Gegenwart des Museums für menschliche Anatomie der Wiener Universität* (Vídeň, 1869); *Onomatologia anatomica. Geschichte u. Kritik der anat. Sprache der Gegenwart* (t., 1880). Srž.

Hyskov, Heskov, ves v Čechách, hejt. Hořovice, okr. Beroun, fara Železná, pš. St. Huť u Berouna; 168 d., 1393 obyv. č., 7 n. (1890); 4tř. šk., 2 mlýny a ložisko mnohých různých rud hlavně železných a kamenného

uhlí. Samoty Krupka, Plešivec a Vápenice. Jméno má po huti Heskové.

Hýsle (*Hiesl*), ves na Moravě, hejt. a okr. Kyjov, fara Kostelec, pš. Kelčany; 95 d., 473 ob. č., 6 n. (1890), popl. dvůr Josefínský a osada Doi. Moštěnice.

Hyssopus L., ysop, rod rostlin z řádu pyskatých (*Labiales* Juss.), obsahuje jediný druh y. lékařský (*H. officinalis* L.), rostoucí dříve v krajinách při moři Středozezemním, jenž u nás v zahradách pro ozdobu a léčivé své vlastnosti často se pěstuje. Polokeř skoro na 1/2 m vys., od dolejška silně větvitý s listy kratičce řapíkatými, úzce kopinatými až čárkovitými, někdy v ostnité hrot vybihajícími (var. *pilifer* Grsb.). Zdánlivé přeslínky 6 i vícekvěté tvoří volně, jednostranné klasy. Kalich válcovitě nálevkovitý je 15žebřý, stejně 5zubý a v ústí lysý. Modrá, bílá neb i červená koruna je zpyská; pysk hofení, přímo odstálý, je plochý a vykrojený, dolení je zla- ločný s větším obšrdčítým ústem prostředním. Tyčinky zmocně jsou od sebe oddáleny a mají pytlíčky prašnikové v jedné čáře postavené a společnou skulinou pukající. Vejčité nažky jsou zhrané. Kvete od července do září. Listy i květy obsahují tříslovinu a olej aetherický; užívá se jich v lékařství proti bolestem prsním a slabostem žaludku (*Herba Hyssopi*).

Hystaspes (staropersky *Histácpa*), otec perského krále Dareia I., syn Arsana a vnuk Ariaramnův, z rodu Achaimenova, provázal Kyra na jeho výpravě proti Massagetům a za Dareia dle nápisu behistúnského byl satrapou v Parthii a Hyrkánii a potlačil tu r. 517 před Kr. povstání obyvatelů obou krajin.

Hystazarin, $C_{14}H_8O_4$, jest jeden z dioxyanthrachinonů vzorce

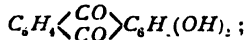

vzniká, tavíme-li italanhydrid s pyrokatechinem. Jest látka isomerická se znamenitým barvivem alizarinem (v. t.). OŠc.

Hysteralgie (z řec.), neuralgie děložní.

Hysterektomie (z řec.) viz Hysterotomie.

Hysterioidismus (z řec.), mírný stupeň hysterie.

Hysterický viz Hysterie.

Hysterie (z řec.), choroba nervstva vznikající obyčejně na podstatě zděděné nebo vrozené dispozice vlivem rozmanitých škodlivin, snadněji u žen než u mužů, v každém sice věku, ale z pravidla kolem období vývoje pohlavního. Její nejvýznačnější a trvalou známkou jest nadobytá dojemnost (impressionabilita) psychická, jevíc se tím, že i nepoměrně slabé podněty, jež by u jiné osoby nevyvolaly žádného, nebo snad jen nepatrného pohnutí duševního, u osoby hysterické mohou zavinit nejruznější porušení funkcí nervových a sice duševních i tělesných. Kdežto na př. obyčejný člověk, když se rozzlobil anebo zardoval, polekal nebo rozlítostnil, stává se na tu chvíli jen poněkud roztržitým, osoba hysterická může z téhož důvodu octnouti se na

delší čas ve stavu zakaleného vědomí, ve kterém nepoznává svoje okolí, šalebně chápe situaci, podléhá illusím a hallucinacím, bludným úsudkům a dodatečně všechno zapomene, co za ten čas se kolem ní dalo, co mluvila a co prováděla. Kdežto obyčejný člověk mocnou vášní uchvácený jen na okamžik je méně citlivý proti bolesti, nedovede vypravit se sebe slova nebo jeví celkovou zaraženost pohybů, nebo naopak propuká v chrlení řeči a divé posuňky nebo rázné rozmachy útočné a obranné, osoba hysterická často po malicherných popudech může se i na delší dobu státi úplně necitelnou, nevidomou, pozbyti chuti a čichu, utrpěti úplně ochromení jednotlivého údu, poloviny těla, klesnouti ve mlobu, ztratiti hlas, státi se nemluvnou. Psychické dojmy způsobují u mnohých hysterických snadno bolení hlavy, nesnesitelné bolesti podél kmenů nervových, různé pocity v utrobách, třesení a lomcování celým tělem, kašel, škytavku, přájmý, změny oběhu krevního, změny teploty tělesné, změny ve funkci ústrojí odměšovací atd. Nejnápadnějším takovýmto účinkem jsou křečovitě záchvaty. V některých případech mohou se některé z vyličných zjevů na delší dobu ustáliti, nebo vraceti se s typickou stejnotvárností po určitých zevnějších nebo vnitřních podnětech. K takovýmto »stigmatům« patří na př. choulostivá nedůtklivost některých míst tělesných. Tak může u jedné osoby tlak na určitém bodě vyvolati křeče, kdežto tiakem na jiném místě lze lomcování potlačiti; hlazením nebo jiným lehkým drážděním na některém místě povrchu tělesného dá se leckterá hysterická osoba vpraviti ve spánek a pod.

Impressionabilita hysterických nezřídka má vliv na poněnáhlou přeměnu povahy. Chorobná dráždivost a vznětlivost má v zápětí snadnou vyčerpatelnost. Přecitlivělost duševní stíhá se s necitelností. Pro co hysterická osoba před chvílí horovala, po čem toužila, stává se jí za krátko zcela lhostejným, ba často zvrhá se náklonnost ve přímý opak. To platí o citech náboženských, rodinných, společenských, o mravu, o vkusu. Takovéto hysterické osoby vyznamenávají se nápadnou bezcharakterností, nedostatkem důslednosti. Výstřední svobodomyšlnice stávají se přes noc fanatickými modlářkami. Koho dnes zahrnovaly přízni, zítra pronásledují zarytou nenávisť. U některých nastává perversní záliba právě na všem, co jiní lidé pokládají za ničemné, špatné, hnusné. Chovají se nepřátelsky k osobám, k nimž by měly jeviti oddanost, vděčnost. Konají zlé, i když z toho nemají žádného prospěchu. Ba mnohé nacházejí jen slast nejen na bolesti cizí, nýbrž i na vlastní. Chtějí býti neb aspoň platiti za mučednice utiskované. Často bezohledné sobectví přese všecko lepší přesvědčení jest jejich jediným motivem. Chtějí býti stfedem, kolem něhož všecko se točí. Chtějí za každou cenu na sebe obracet pozornost, buditi obdiv, úžas, sensaci. Některé z toho důvodu odhodlávají se k činům hrdinným, ale některé neštítí se z téhož důvodu ani nej-

podlejšího bídáctví. Jejich prolhanost, utraťství a jiné šeredné stránky povahové mohou však mít také původ v klamech vzpomínkových a šalebných domyslech.

Na podstatě hysterické vyvstávají snadno nejrozmanitější choroby duševní: krátkodobé stavy mráкотného vědomí s deliriem hallucinatorním, déle trvající nálady depressivní (melancholické a hypochondrické), náklady expansivní (stavy manické), naléhavé představy podobné neurasthenickým, záchvaty kataleptické ztrnulosti (hysterokatalepsie), fidejci chronická soustavná šilenost (hysteromanie). Většinou platí zde totéž co o psychosách na podstatě neuros degenerativních vůbec: vznikají snáze než u normálního člověka, k jejich vzbuzení stačívají malicherné podněty, prudce vytrskují k vrcholu nejbouřlivějších příznaků, ale rovněž rychle a snadno zanikají — ovšem aby třeba při nejbližší příležitosti opětně explodovaly. Tato snadná vznětlivost a praerisposice vysvětluje úkaz t. zv. náklady psychické. Psychosou onemocnělá hysterická je pro jiné osoby hysterické nebezpečným příkladem. Nejenom v rodinách, ale i v jednotlivých společnostech, ba v celých obcích může jako epidemicky vypuknouti hotová epidemie příznaků hysterických. Impressionabilita je také příčinou, proč hysterická osoba spíše než kdo jiný podléhá suggestcím a hypnose. *Kfr.*

Hysteritis (fec.), zánět dělohy.

Hystericole (z fec.), vyhřeznutí dělohy, je vzácnější případ kýly, obsahující též dělohu, která ve většině případů bývá do kýlného vaku vtažena následkem přirozené nebo chorobou nabyté souvislosti s ústrojí, jež poměrně častěji mohou z dutiny břišní nebo pánevní vyhřeznouti. Těhotenství v takových případech není vyloučeno, průběh jeho však se řídí ovšem dle změněných okolností, ve kterých se děloha nachází; též ostatní úkony její docházejí různých změn, po případě i poruch.

Hysteroepilepsie (z fec.). Hysterie má těsné příbuzenské svazky s jinými neurosami, někdy v té míře, že ani není snadno od nich ji přesně ohraničiti. Mezi hysterickými a epileptickými nacházíváme následovní rozdíly. Záchvaty hysterických nechají se často právě duševními vlivy snáze vzbuditi. Zmítavé pohyby v záchvatu samém mívají ráz oduševnělý, vášnivým posuňkům anebo přemetům gymnastickým podobný. Obvyčejně scházívá hysterickým vědomí těžké choroby, jež mysl epileptikovu až k zoufalé náladě mnohdy sklíčuje, kdežto hysterická osoba spíše brává svoji nemoc na lehkou váhu. Konečně také je skoro pravidlem, že, získala-li osoba hysterii u věku, kdy již intelligence byla vyvinuta, nenastává u ní ani po mnoholeté chorobě záonné poškození důmyslu, kdežto u epilepsie nezřídka vyvíjí se postupně slábnutí mohutnosti rozumové. Jsou však případy, ve kterých tyto rozdíly nejsou vyznačeny a kde sledáváme se s různými, jednak hysterii a jednak epilepsii přiřítanými symptomy. V takových případech lze mluviti o h-ii. *Kfr.*

Hysterofor (z fec.), přístroj sloužící k zadržení dělohy vnitř těla. Užívalo se jich dříve při výhřezech z dělohy a pochvy, t. j. v případech, kdy tyto orgány sestoupily z dutiny pánevní před lůno. Skládaly se z hrušky neb olivy, která se zaváděla do pochvy a sloužila za podporu děloze, a z pásu pánevního, k němuž byla ona hruška péroem nebo popruhem připevněna. Ráno se h. vždy zavedl a večer odložil a očistil. Nošení jeho způsobovalo rozmanité odfeniny a vředy a proto v novější době přestalo. *Ra.*

Hysterokatalepsie viz Hysterie.

Hysteromalacia (z fec.), změkčení dělohy, stav vyznačující se zvláštní křehkostí a měkkostí stěn děložních. Podmíněn je ztuhčením vláken svalových, z nichž se děloha skládá. Je to hlavně následek mnoha rychle po sobě následujících porodů, porušeného zavinití dělohy v šestineděli, zvláště při horečce omladniční, při zánětech dělohy a jejích vazů, při silných ztrátách krve a různých horečnatých a vysilujících nemocích. Taková děloha dá se snadno proděravět a za svrchu vytčených nemocí je třeba velké opatrnosti při sondování a při všech manipulacích nástroji v děloze. *Ra.*

Hysteromanie (z fec.) viz Hysterie.

Hysteron proteron (z fec.) slove ve stilistice zvrácení logického pořádku, na př. událost pozdější uvádí se před událostí předchozí: Umřeme a vzrme se na nepříteli!

Hysterohyta (z fec.), skupení řádů namnoze cizopasných: *Aristolochiaceae, Rafflesiaceae, Santalaceae, Loranthaceae, Balanophoraceae, Podostemaceae.* *Vský.*

Hysteroskopie (z fec.), lékařské vyšetřování poševním zrcátkem.

Hysterotom (z fec.), nůž sloužící k rozřiznutí dělohy, zvláště jejího hrdla, při zúženinách vrozených nebo nabytých. Byla jich celá řada, ale vymizely z užívání. Nyní užívá se obvyčejného kusého nože nebo rovných nůžek. *Ra.*

Hysterotomie (z fec.), rozřiznutí dělohy za účelem odstranění nádorů nebo chorobného obsahu neb odstranění části dělohy samé. Dle toho, děje-li se z pochvy nebo po rozřiznutí stěn břišních, říká se kolpo- nebo koelioh. a je-li účelem odstranění myomů, myoh. Odstraňuje-li se celá děloha, mluví se o hysterektomii, což děje se buď pochvou (kolpo-hysterektomie) nebo stěnamy břišními (koeliohysterektomie). *Ra.*

Hystrichlidae viz Dikobrazi.

Hystrix viz Dikobrazi.

Hyšman Filip, paedag. spisovatel český (* 1851 v Strakonících), studoval na reálce v Písku a na uč. ústavě v Hradci Král., od r. 1873 působil jako učitel na obec. škole v Protivíně, v Písku, v Černošsku a na škole měšt. ve Slaném, nyní jest dočasným ředitelem na měšt. škole v Novém Strašecí. Sepsal: *Jeník; Doma a v přírodě; Z dětského světa; Z dětského ráje; Víněk z dětských básniček a říkadels; Dobré děti; Ohlas našich dějin; s Ot. Paroubkem Popis hejtmanství slanského; s Ant.*

Mojšíšem *Sbirka slohových úkolů pro školy obecné i měst.*; *Dopisovatel mládeže a Včelka*; malý výbor z novějších básníků českých. Napsal i texty k četným obrázkovým knihám pro mládež.

Hythe [hajt], staré město v angl. hrabství Kentu, dříve jeden z t. zv. Cinque Ports (v. t.), má 4347 ob. (1891). V starém kostele pamětihodná krypta. Bývá přístav jest zanesen pískem a město, jediná dlouhá ulice, odděleno jest dnes od moře pruhem šterkovité půdy. Angl. vojsko má zde střeleckou školu (*school of musketry*) a vých. odtud u Shorncliffu stálý tábor.

Hyvno, zřícenina hradu v Čechách, viz Jivno.

Hyzrie z Chodů, jméno vladycké a posléze panské rodiny české z Loketska, která dle erbu svého, »ryby přehnuté v polovici těla«, náležela k rozrodu vladyk Raussen-grünerů, z Aichu, Winklerů z Kinšperka, z Plikenšteina a z Těšetic a záhy se poněmčila. Nickel Hisserlein v Neidecku svědčí již r. 1434 a buď on nebo jeho potomek stat byl od Chebských r. 1455, že z Borschengrünů r. 1452 dobytého s jinými šlechtici lidijech na cestách přepadal a jmal. Václav H. byl na Chodově obležen a dobyt od Jeronyma Šlika r. 1490. Proto syn jeho Mates H. na Poltomi stal se odpůrcem Šliků a také stížností ostatních manů a loketských měšťanů proti Šlikům r. 1503 přednesl králi v Budíně, až konečně válkou loketskou r. 1505 Šlikové k rovnání přinuceni, což stalo se na sněmu pražském mezi nimi a krajem loketským. Po Matesovi následoval Václav H. z Ch. na Poltomi r. 1523 a Mikuláš H., král. komory mistr, na Cholupicích u Prahy v l. 1527—30, jehož potomci, bratři Albrecht, Vilém, Kryštof a Hanuš, z konfiskace r. 1547 koupili ves Osnice a pusté Krsovice a Kovátovice. Po Asmanovi H-ovi z Ch. na Kundratcích (u Prahy) zůstali synové Mikuláš a Adam. Bernart H. na Cholupicích měl dva syny, Jana a Kryštofa, kteří r. 1586 o své statky se rozdělili. Jan obdržel Cholupice, Popovice a Kundratice, ale umřel bezdětek r. 1596, Kryštof měl syny Jindřicha a Bernarta. Jindřich narodil se někdy r. 1575 a vzdělav se v literním umění, přijat byl r. 1584 za panoše ke dvoru arciknížete Arnošta, jehož společníkem byl na cestách i ve válkách. Od r. 1594 bojoval v Uhrách proti Turkům a r. 1610 byl komořím arcikníž. Leopolda a koruny České nejv. zbrojmistrem, drže statek Zálezlí. Rok na to povýšil ho císař Rudolf II. do stavu svob. pánu sv. Římské říše. V odpočinku, kterého mu tehdejší doby politické dopřály, sepsal paměti své, jichžto rukopis od dra Šebka do Musca Českého se dostal, máje název: »Život, v němž se obsahují některé jízdy a tažení, které jsem já Jindřich H. svob. pán z Ch. činil. Též způsob všeho života mého, co sem sobě od dětinství svého pro paměť rodu svému, dědicům a budoucím mým poznamenával a do těchto knih svou vlastní rukou sepsal a figurami ozdobiti dal. L. P. 1614«.

(Výňatek tištěn v Anthologii české pro gymnasia II.) V l. 1618—1620 opět jej spatřujeme na pořívatěčném. R. 1619 hájil Kremže proti Thurnovi, načež na Moravě proti stavům bojoval a potom v Čechách na Zatecku; r. 1631 byl velitelem posádky v Budějovicích. R. 1626 potvrzen mu starožitný stav panský koruny České. Zemřel roku 1665 zůstaviv tři syny: Karla na Češticích, Václava Michala na Budkově a Františka Michala. Karlovou dcerou, za hraběte Millesima provdanou, dostaly se Češtice do tohoto hraběcího rodu; Václav Michal Xaver, někdy cis. rytmistr na Budkově a Lhotce Chocholaté, prodal Budkovu Karlu hrab. z Millesima r. 1675. Nejstarší syn jeho Jindřich Václav zdědil Černětice, kterých dědův bratr Bernart r. 1626 byl koupil. Bernart, vykonav přísahu r. 1619 o zavržení krále Ferdinanda II. a zvolení Bedřicha Falckého, vyhradil sobě, co by bylo proti náboženství katolickému, a proto pokuty osvobozen jest a za perdou mu udělený slibil zaplatiti 600 zl. k alumnátu kolleje jesuitské u sv. Klimenta v Praze. Později stal se Bernart místokomorníkem zemským (1625—28), potom radou při komoře České a soudcem zemským. Držel Zálezly a Želibořice u Volyně až do své smrti r. 1652, načež syn jeho Ferdinand Arnošt Želibořice r. 1661 prodav Diviši Lvovi Žákavci ze Žákavy držel Drahozub, Čakovice a Počepice, posléze Ronov na Časlavsku. V hodnostech zemských postoupil až na presidenta komory České a zemřel r. 1692. Bratry měl Ferdinand Arnošt ještě dva, Zikmunda, do r. 1652 na Černěticích, a Kryštofa Františka na Hradištku, cis. skut. komořím a nejv. komorníkem nad stříbry. Ten pojal za manželku Marii Maximiliánu Evu rozenou Ždárskou ze Ždár, ovdovělou z Chlumu na Košumberce r. 1656, ale již 1666 zemřel, zanechav dceru Marii Terezi, provd. za Kryštofa hraběte z Lamberka. Vdova Kryštofa H-la vystavěla kapli P. Marie na Chlumku u Luže a při ní jesuitům residenci, kterouž hojně nadala, a na sklonku života svého z kaple nový veliký chrám vystavěti dala, kdež také odpočívá († 1690). Ze tří bratří jediný Ferdinand Arnošt H. z Ch. měl syna Jana Antonína, který skrze manželku svou Kateřinu sv. pí z Voppingu stal se pánem na Tuchovicích a Křemži, a JMC. radou, komorníkem, soudu dvorského a komorního přisedicím a hejtmanem krajů litoměřického a žateckého byl. Dcera jeho Marie Kateřina provdala se za Antonína svob. p. ze Schirndingu. Poslední H. z Ch. byl Bernart, kanovník v Litoměřicích r. 1776. Kř.

Hýždě nebo hýže (*nates, clunes, regio glutaea*) nazývají se párové masité vyvýšeniny na zadní straně pánce, oddělené od sebe kosti křížovou, která je na povrchu patrna třístranným oploštěným polem zúžujícím se dolů v hlubokou kolmou rýhu, v níž se na venek ústí konečník. Dle ohraničeny jsou h. u ženy čarou obloukovitou, u muže čarou příčnou, jež měnívá podobu i polohu dle toho, jsou-li svaly hýžděvé v činnosti, a pak dle věku i cel-

kového stavu výživy. Nahofe ohraničeny jsou h. líbebenem kyčelním, jenž je odděluje od stěn břišních. Základem h-dí jsou tři svaly hýžďové (*musculi glutaei* — viz *Glutaeus*) a pak silná vrstva tukovitého vaziva podkožního, jež může býti individuálně v nestejně míře vyvinuto; proto jest i tvar h-dí u různých lidí nestejný. O h. opírá se tělo při sezení, při čemž sesmeknou se velké svaly hýžďové z hrbolů sedacích, na kterých tělo při sezení hlavně spočívá, a mezi kosti i kůži klade se právě tato vrstva tukového vaziva.

Prílohy.

	Strana
Heraldika	128
Hlemýždi čeští (barvotisk)	358
Hornictví	592
Hory	648
Hospodářské stroje a nářadí	662
Houby jedlé (barvotisk)	688
Houby jedovaté a podezřelé (barvotisk)	690
Houby (zool.)	694
Hráze	764
Dřevěné a kovové výrobky Huculův	828
Hutnictví	938
Mapa severního nebe (barvotisk)	974
Mapa jižního nebe (barvotisk)	976
V. Hynais: Opona Národního divadla v Praze	1034

Doplňky a opravy.

- 44 str., 2 sl., 10 řád. zdola, čti dle patentu českých vynálezců Kwayssera a Rud. Husáka v Semilech z r. 1878 získá . . .
- 69 str., 2 sl., 28 řád. zdola, před tento řádek vlož: von **Hellenbach-Chech** Lazar (* 3. září 1827 na zámku Paczolayi v nitranském komitátě — † 24. říj. 1887), filosof rakouský, pocházel ze starobylé magnátské rodiny mačarské, záhy přestěhoval se však do Vídně a rovněž záhy studoval na universitě pražské právní a státní vědy. Již tehdy horlivě obíral se i filosofií, dějinami, přírodovědou a klassickými literaturami. R. 1846 cestoval na Maltu a pobyl dvě léta na Východě. Několik let potom rozešel se s otcem a převzal r. 1851 po své matce statek Sv. Helenu v Chorvatsku. T. r. oženil se s Klottidou Jelačicovou, s níž měl pak syna a 5 dcer. Do r. 1860 žil celkem v soukromí, oddávaje se hospodářství, avšak t. r. vstoupil do sněmu chorvatského a stál v čele strany usilující o sloučení země s Uhrami; že k němu došlo, jest z veliké části jeho dílem. Vyrovnáním rakouskouherským r. 1867 však H. pozbyv chuti k další politické činnosti, vstoupil r. 1869 do soukr. života i převzal ředitelství banky rolnické. Později účastenil se založení banky »Union« a Jednoty pro uhelný průmysl (Kohlen-Industrie-Verein) a koupil panství Turniše (u Ptujce ve Štýrsku), které však již po 2 letech prodal. V l. 1875—1885 spadá vlastní spisovatelská činnost H-ova; po tomto roce žil v úplném ústraní na osamělém svém statku v Bistrici v Chorvatsku konaje občas ještě cesty do Švýcar, Paříže a Itálie. Na jedné z těchto cest zemřel, byv raněn mrtvicí, a pochován v Bistrici. — H. náleží mezi muže, kteří hleděli pozorování a nauky spiritismu filosoficky prohloubiti a vlastní jádro jejich vědecky hájiti, i podobá se v té příčině nejvíce Karlovi du Prel. Okkultistickými pokusy obíral se drahnou dobu svého života. Již r. 1854 obrátil ho k studiu tomu sdělení jakési mladé dámy, že číslo 9 »obrazí« jeho život; H. shledával, že vskutku důležitější oddíly jeho života dosahují periody gleté (a jednotlivá důležitější data jeho žití že jsou 9 dělitelna). Vedle toho k témuž cíli přispělo proctví jakéhosi derviše, dané příteli H-ovu, hrab. Sermageovi. Od let 60tých počínaje operoval H. s rozmanitými »medii« (Adelma de Vay, miss Fowler, proslulý Slade, Eglinton a j.), navštívil lipského fysika a spiritistu Zöllnera, pak Hansena, jehož fiasko snažil se zmírniti spisem: *Ist Hansen ein Schwindler? Eine Studie üb. d. animalistischen Magnetismus* (Vid., 1880). R. 1880 přišel do Vídně známý »spiritista« Harry Bastian, jehož produkcím věnoval H. spis: *Die neuesten Kundgebungen e. intelligiblen Welt* (1882). Pozván H-em přišel Bastian r. 1884 do Vídně, nadělal svými »experimenty« mnoho hluku a přivrženců, ale byl přičiněním korunního prince Rudolfa a arcivévodý Jana dopaden při podvodu. Avšak i když arcivév. Jan uveřejnil své *Einkblicke in den Spiritismus*, pokusil se H. hájiti věc a do jisté míry i Bastiana, a jak málo byl zviklán ve své víře, svědčí, že roku násl. povolal Eglintona. Přes to však nebyl H. spiritistou v přesném slova smyslu; sám se proti tomu ohrazuje, prohlašuje, že nepřijímá obsahu v zjevení spiritistických, aniž pokládá spiritismus za náboženství budoucnosti; jenom tolik myslí, že spiritismem poskytnut důkaz o existenci nadmyslné bytosti v člověku. Ve filosofii, jako jiní podobní mystikové, vyšel ze Schopenhauera, ale odchýlil se od něho značně. Hlásá existenci individuální vůle a klade vedle organismu buňkového (těla) zvláštní »metaorganismus« (duše). Lidský metaorganismus žije ve čtyřdimenzionálním zázvěti a život jeho k životu v trojdimenzionálním prostoru má se prý asi tak, jako bdění člověka ku snění jeho v noci. Rozmanité zkušenosti individua ukládají se v metaorganismu a poněvadž po jisté době nastává opětne vtělení jeho (reinkarnace) v jiné tělo, které si tento metaorganismus sám pořídí (H. tedy věří v přesnější »palinogenesi«, nikoli v »stěhování duší«), jeví se celkový život jedince jakožto vývoj. Duše těla prostě mohou výjimečně působiti na některé duše nalézající se v těle, pokud tyto

- mají zvláštní »jímavost« (*phänomenale Befangenheit*). Čili pokud jsou to »media«. Schopenhauerův pessimismus ochotně připouští pro život v trojrozměrném prostoru, ale pro čtyřrozměrné zásvětlí klade optimismus jako oprávněný. — Z jeho spisů největší jest: *Die Vorurtheile der Menschheit* (Víd., 1879—1880, 3 sv.). Z ostatních ještě jmenujeme: *Eine Philosophie des gesunden Menschenverstandes* (Víd., 1876, Lipsko, 1887); *Der Individualismus im Lichte d. Biologie u. Philos. d. Gegenwart* (Víd., 1878, Lip., 1887); *Aus d. Tagebuche eines Philos.* (1881); *Die Magie der Zahlen als Grundlage aller Mannigfaltigkeit u. das scheinbare Fatum* (1882); *Logische Thatsachen* (1884); *Mr. Slade's Aufenthalt in Wien* (1885); *Geburt u. Tod als Wechsel d. Anschauungsformen oder die Doppelnatur d. Menschen* (1885); *Die Insel Mellonta, Seitenstück zu Bellamy's »Rückblick auf das Jahr 2000«*; *Der Kampf am Rhein und an d. Donau* (1887); *Das neunzehnte und zwanzigste Jahrhundert* (s předml. K. du Prel.). — Srv. Durdlk, *Dějiny filosof.* nejnovější; Ed. v. Hartmann, *Philos. Fragen d. Gegenwart* str. 44; O. Plummacher, *Zwei Individualisten d. schopenh. Schule* (Víd., 1881); C. Kiesewetter, *Gesch. d. neueren Occultismus* (Lip., 1892, str. 703).
- 71 str., 2 sl., 11 řád. zdola, před tento řádek vlož: **Heller Hermann**, spis. něm. (* 1844 v Totprouně v Uhrách), psal články vědecké a feuilletonistické. O sobě vydal: *Mährens Männer der Gegenwart* (Brno, 5 dílů); *Unser Kronprinz*; *Die Kaisersage von Kremsier*. Jest chefredaktorem listu »Mähr.-schles. Correspondent« v Brně. *Bkf.*
- 75 str., 2 sl., 4 řád. shora, sem vlož: **Hellmer Jan Jiří**, houslař český (* 1687 v Augšpurku — † 1770 v Praze), pracoval od r. 1739 u Tom. Edlingera v Praze, kde se pak usídlil. Nástroje jeho jsou znamenitými zjevy houslařského umění v minulém století, vyznačující se na svou dobu pozoruhodně plochým klenutím a skvostným lakem. Jmenovitě violoncella H-ova jsou velmi hledána. Pamětihodno jest, že Beethoven hrál na housle H-ovy zhotovené r. 1837. — Syn H-ův Karel Josef (* 1739 v Praze — † 1812 t.) učil se houslařství u otce, dle jiných u Eberla, a dosáhl též zvůcného jména ve svém umění.
- 94 str., 1 sl., 31 řád. zdola, článek tento budiž nahrazen následujícím: **Hemicephalus** (z řec.) jest zrůdnost vyznačující se tím, že kosti lebečné (čelní a tylní šupina, kosti skráňové i šupina kosti skráňové i šupina kosti spánkové) buď úpině se nevyvinou, nebo jsou velmi zakrnělé. Při tom i příslušné měkké pokrývky lebeční se nevyvíjejí, takže na vrcholu hlavy nalézáme jen slizkou, cevnatou blánu, kryjící zakrnělé počátky mozku, hlavně zakrnělé ganglie střední a kmen mozkový (*anencephalia partialis* čili *hemicerantia* č. *desencephalia*); nebo v pokročilých případech vůbec není ani stopy po tkáni mozkové a tu na zpodině lebeční nalézáme jen cevnatou, měkkou tkáň, obsahující někdy elementy nervové (*anencephalia totalis*). Tyto zrůdnosti poznají se snadno, neboť čelo není vyvinuto, bulby oční značně vystupují a krk obyčejně není znatelný, takže celý vzhled připomíná na hlavu ropuchy. Anencefalie často se kombinuje s rozštěpením kanálu páteřního (*rhachioschisis*) nebo s výhřezy mozkových zbytků s plenami mozkovými (*meningocoele, encephalocoele*), zhusta pozorovati možno současně i rozštěpení pysku a patra ústního. Příčina hemicephalie jest různá. Někdy zaviněna jest srůstem hlavového konce zárodku s amniem, jindy jde asi o hydrocephalii, vodnatelnost mozku působící tlakem tekutiny, že mozek a kosti se nevyvinou a později praskne, jindy příčinu není lze stanoviti. *Hva.*
- 137 str., 2 sl., 25 řád. zdola, čti vyskytující, v němž tak se jmenují výhonky jedno-, dvou- i víceletých rostlin, které v době květu se ořezují a pro potřebu lékařskou suší. Viz také: *Folia a Frondes.* *Šnk.*
- 180 str., 2 sl., 28 řád. shora, vynech také H. Německé; tamže ř. 34 sh. místo Ves — počestila čti H-mi Německými nazývají se H. Dolní asi jen v Catalogu Cleri na rozdíl od H-ic Českých u Litomyšle.
- 184 str., 2 sl., 6 řád. shora, připoj: — H., ves t. v hejt. poděbradském, viz Kolaje; dolejší místo ř. 30—32 čti **Heřmanovice** viz Kolaje.
- 206 str., 1 sl., 9 řád. shora, za řádek ten vlož: **Herpes tonsurans** (řec.-lat.), opar lysivý, slove onemocnění cizopasně způsobené zvláštní plísni *trichosyton tonsurans*, odkrytou r. 1846 Grubym a Manszenem. Z klinické strany popsal onemocnění toto Cazenare r. 1840 a upozornil hlavně na podstatu oparovou celé afekce, která se jeví vyskytováním se puchýřků skupinatých. V novější době ukázalo se, že ještě zvláštní druh lišeje zv. *eczema marginatum* do skupiny oparů lysivých spadá (Hebra), a později ukázalo se, že i t. zv. cizopasná fíkovina vousů (Bazin, Köbner a Vox) do této skupiny náleží. Opar lysivý jeví se buď na hlavě, kde vyskytuje se v podobě ložisek jako haléř velikých nebo větších, na nichž vlasy vypadávají a jejichžto obvod jest zarudlý nebo pokrytý malými puchýřky; dotyčná místa svědí a vlasy prorostlé plísní na těchto místech vypadávají. Onemocnění to šíří se někdy endemicky a vyskytuje se v kasárnách, pensionátech, školách a j. Na lysých částech trupu, končetin nebo obličejě jeví se opar lysivý buď ve formě puchýřkovité (h. t. *vesiculosus*) nebo ve formě skvrnitě (h. t. *maculosus*), kteréžto poslední onemocnění hlavně u nás se velice zhusta vyskytuje a to v podobě různých velikých skvrn na trupu a končetinách, pokračujících od

středu na obvod, tak že se někdy může vyskytovat i erupce všeobecná. V novější době, hlavně v pracích školy francouzské (Sabourant), pozorujeme tendenci rozeznávání různých druhů této plísně: Ve vousech jeví se plíseň co flikovina cizopasná v podobě zánětlivých nad povrch kůže vyčnívajících ložisek, na kterých vous vypadává. Lišej chraničený (*eczema marginatum*) objevuje se pak obyčejně v končině pohlavní, v rýze stydkostehenné a na sousedních částech stehna, břicha, kde se tvoří veliká ložiska s koží zarudlou a značně svědicí. Onemocnění to vyskytuje se též u domácího dobytká, pak u koček, psů, králíků a koní, i jest tudíž značně rozšířeno. Při léčení třeba nejdříve vlasy odstraniti (epilace) a aplikovati pak prostředky proticizopasně, kys. karbo-
lovou, salicylovou, sublimát, síru, dehet a j.

242 str., 2 sl., 14 řád shora, sem vlož: **Heteradelphus** (z řec.), též heterodymus či správněji heterodidymus, jest zrůdnost podvojná tím se vyznačující, že jedno individuum jest buď úplně dobře vyvinuto neb aspoň téměř úplně, až na odchylky méně do očí bijící (autosit), druhé individuum malé, zakrnělé, velmi rudimentárně vyvinuté, nebo jen s některými částmi těla rudimentárně vyvinutými (parasit či omfalosit). Geoffroy St. Hilaire jmenuje je heterotypes; parazit jest velmi nedokonale vyvinut, s hlavou nebo bez hlavy a upevněn na přední ploše autosita.

214 str., 1 sl., 14 řád. zdola, před tento řádek vlož: **Heterodidymus**, heterodymus viz Heteradelphus.

252 str., 1 sl., 5 řád. zdola, za (1894), vlož ballety *Die Lautenschlägerin* a *Der Struwwelpeter* (1895).

270 str., 1 sl., 23 řád. zdola, za Ezechiel má správně státi **לְהַרְבֵּי**.

270 » 1 » 4 » » před tento řádek vlož: **Hg**, chem. skratek = Hydrargyrum (rtuť).

317 str., 1 sl., 33 řád. zdola, čti (* 1858 v Międzyrzeczu v Poznańsku); tamže v ř. 16 zd. za vydání připoj: Pozoruhodná stat *Das Zeitalter der Deutlichkeit* vyšla ve sbírce »Gegen den Strom« sv. XIV. H. upravil výborný katalog italského oddělení na mezinárodní a hudební výstavě ve Vídni r. 1892, spracoval pro moderní jeviště Haydnovu operu »Lo speziale« a Schubertovu »Der vierjährige Posten« a vydal sborník *Erstern. heitere Chöre aus der Blüthezeit des A capella-Gesangs* a H. Schützův »Geistliches Concert«. R. 1896 jmenován hudebním referentem »Wiener Ztg«.

358 str., 2 sl., 10 řád. zdola připoj: **Hlenotok** váčku slzního jest hromadění se kalné tekutiny ve váčku slzním, jehož sliznice jest zanícena a jehož obsah nemůže následkem zúžení odvodní rourky (*ductus nasolacrimalis*) do nosu volně odtékat. Stane-li se obsah váčku hnisavým, povstává hnisotok. Zatlačíme-li na váček, odtéká obsah jeho slzními body do vaku spojivkového, zřídka proniká zúženinou do nosu. Tyto zúžení v odváděcí rouře do nosu jsou způsobeny buď jen zdužením sliznice nebo skutečnými jizvami, které povstaly ze zánětu vlastní sliznice nebo ze zánětu okolní okostice nebo kosti, při čemž utvoří se někdy zúžení neb uzavření kanálu nově povstávající kosti. Nejčastější příčinou onemocnění sliznice jsou choroby, zvláště vředy sliznice nosní (neštovice, syfilis, diftherie, tuberkulosa), neb onemocnění spojivky, zvláště při t. zv. egyptské nemoci, nebo syfilické a tuberkulosní onemocnění okostice a kosti v okolí váčku slzního a ductu nasolacrymálního. Obsah váčku slzního, jímž bývá vypjata přední stěna váčku, tvoří nádorek pod vnitřním koutkem očním, chová často zhoubné mikroorganismy. Tím ohrožena jest zvláště po nahodilých malých úrazech rohovka, která rychle zhnisává (bělmo, *leucoma*). Zachvátili-li hnisání okolí váčku slzního (*Phlegmona sacci lacrimalis*), dostavuje se za prudkých bolestí provalení se hnisu pod vnitřním koutkem, po čemž dosti často pištěl zbývá.

391 str., 2 sl., 16 řád. shora, místo na hřbetě čti na bříse.

402 » 2 » 7 » » článek **Hniloba** budiž doplněn: Rozkladu propadají především látky bílkovité a jelikož organismus zvířecí právě těmi jest bohatý, podléhá rozkladu snadněji než látky rostlinné; z těch nejrychleji luštěniny, semena a zeliny. H. jest zvláštním druhem kvašení vzbuzeným určitými mikroby (bakteriemi, bacilly, kokky a vibriony). Bienstock má jedinou formu za způsobilou způsobiti h-by a prohlašuje ostatní v hnijících látkách vždy se vyskytující mikroby za nahodilé, které zde nalezy jen vhodnou půdu k rozvoji. Pasteur dokázal, že při vývoji h-by mikroby vždy jsou přítomny a že, zabrání-li se při počátku pokusu přístup mikrobům, nikdy h. se nevyvine. Podmínky h-by jsou: 1. přítomnost vody; 2. jistý stupeň teploty (pod 0° C mikroby h-by způsobující nežijí, při teplotě málo stupňů nad 0° C. špatně se vyvinují, 40° C. jest optimum teploty, při 100° C. [také nad 60° C.] se postup zaráží); 3. jisté soli výživné (zejména soli kalia a kalcia). Přiznivá jest alkalická reakce hnijící látky, kyselá překáží. Mikroby h-by jsou anaeroby i nepotřebují přístupu vzduchu (Pasteur). Produkty h-by jsou kyseliny mastné řady $C_nH_{2n}O_2$, leucin, tyrosin i aromatické látky: indol, skatol, kyselina skatolcarbonová, fenylactová, hydroparakumarová, fenol, kresol; dále ammoniak, kyselina uhličitá, sírovodík, subst. ammoniaky a j. Albumin vajec dal po 8denním hnití 32,7%, kys. máselné, 3,4%, leucinu, 11%, ammoniaku, 5,4%, kyseliny

- úhličité. V hniječích látkách vyskytují se dále ptomainy (v. t.). Je-li k hniječím látkám zjednaný vzduch, dějí se zde silné oxydace (z ammonatých sloučenin dusičnany atd.). Ve stěvě propadá jistá část bílkovin h-bě a vznikají tu látky obdobné, jak shora naznačeno (indol, fenol, skatol, arom. oxykyseliny), a v moči se vyskytující látky skoro výhradně odtud svůj původ mají. — Srv. Fehling, Hdw. d. Chemie, 1878; Hüfner J., zur prakt. Ch., N. F. XIII.; Salkowski, Z. f. phys. Ch. VIII.; Nencki a Lachowicz, A. f. d. ges. Phys. XXIII.; Bienstock Z. f. klin. med. VII.
- 426 str., 1 sl., 15 řád. shora, za v Plzni vlož: Jako důstojník ženijního sboru účastnil se r. 1878 polního tažení do Bosny, o kterémž psal feuilletony do »Plzeňských Listů«, dále kreslil a uveřejnil ve »Světozoru« typy bosenské.
- 439 str., 1 sl., 28 řád. zdola, místo Truksa čti Tluksa, rovněž tak na 579 str. 2 sl. 28 ř. zdola a na 681 str. 1 sl. 17 ř. zdola.
- 455 str., 2 sl., 39 řád. zdola, čti proboštského, jakož i obou kostelů hřbitovních u Nejsv. Trojice a u sv. Václava.
- 463 str., 1 sl., 8 řád. zdola, článek **Hofmistr** doplň násl.: H. král. na Horách Kutných měl správu Vlašského dvora, zastupuje od druhé pol. XIV. stol. kr. mincmistra též ve správě důchodu královského z hor a proto náležela mu obdobná působnost jako druhdy urburfeti. Viz též Horní právo české a Mincmistr.
- 492 str., 1 sl., 24 řád. zdola, vynech starohr.
- 502 » 1 » 16 » shora, Otmarové z Holohlav nevymfeli r. 1495, nýbrž kvetli ještě kol r. 1640.
- 512 str., 2 sl., 1 řád. zdola, sem náleží: **Holubinka**, plátěný čepec uměle vyšívaný, náležející k českému národnímu kroji ženskému z l. 1820—40. H kám po Čechách říkáli: čepeček, lebka, kulák, vápenník, trucáček a skařoupka. Podle částí, z nichž h-ky se šily, rozeznáváme h-ky dýnkové a půlkové. Tyto sešivaly se ze dvou polovin, majících podobu čtvrtkových výsečí kruhu, prvé z podkovovitého dýnka a dvou tálků (obdélníků). Způsobem vyšívání třídí se na h-ky mřížkové, bylo-li plátno mezi vzory upraveno dovednými stehy v řídké mřížky, a uzílkové, byla-li prázdná místa mezi ornamenty pošta stehy uzílkovými. Tyto vyšivaly se na plátně dvojitém, svrchu jemném, vezpod hrubém. H-ky byly vyšívány také na tylu. Tylové a mřížkové se nosily více v kraji, uzílkové více po horách. Obrisy ornamentů vyšity jsou na h-kách »štepem«, méně stehem řetězovým. U h-nek uzílkových podkládány byly veškeré tvary praménky příze nebo bavlny, jež se protahovala mezi plátny, by ornament vynikl. U některých h-nek mřížkových jsou ozdoby vyšity také stehem plochým (technikou Holbeinovou). H-ky z Turnovska, Chotěbořska, Posázaví a Českosbrodska jsou uzílkovány i h nědě, z Hlínecka modře; u některých h-nek z Českosbrodska a Turnovska je při takových obrisy ozdob vyšít »štepem« černě, na Chotěbořsku i modře. H-ky z Litomyšlska přikrášleny jsou vyšíváním stříbrem, ze severových. Čech zlatem, z Blatska pošity jsou často drobnými barevnými korálky (šmelcem), na Písecku zdobily je švadleny penízky a dracounem. Z Hlínecka je známa i h. černá, smuteční. Na h-kách shledáme veškeré prvky národního ornamentu, který svědčí o uměleckém nadání, aestheticém citu a nevšední tvůrčí fantasii našich žen. H-ky v předu ozdobovaly se různými krajkami, vzadu se k nim připevňovala naškrobená plátěná křídla nebo hedvábné vázanky s konci krátkými i po okraj sukně sahajícími. H-ky šily se na rámech nebo v ruce; byly tuze škrobeny, na dřevěné kule nataženy a za vlhka zehleny. H. stála 3—12 zl. šajnu. Část h-nek, jež r. 1877 byla přinesena z českého severu manželům Náprstkovým, byla pohnoutkou ku sbírání předmětů národopisných a stala se základem i příští Národopisné výstavy československé. Množství h-nek jest uloženo v Museu českém, Náprstkové a Národopisném. Srv. »České h-ky« v Nár. Listech 1894 č. 286 a »O h-kách« v Českém Lidu 1894 č. 2., obojí od J. V. z Finberka, jež k tisku uchystal i »Studie o h-kách«. z F... — H., houba, viz Agaricini a Russula.
- 514 str., 1 sl., 16 řád. shora, čti * 25. bř. 1836 v Lubině, ř. 21 v Zemanském Podhradí, ř. 23 trečinského, ř. 7—9 zd. čti Korhel'... zo života... zemänov; ve 2 sl. 10 ř. čti Musejní a pod článek vlož chiffru 17k.
- 525 str., 1 sl., 28 řád. shora, místo potomka čti dědice; v násl. řádku místo Šultová čti Sudličková.
- 532 str., 1 sl., 14 řád. shora, správně čti $78^{\circ} + 3 \times 19^{\circ} = 135^{\circ}$.
- 545 » 2 » 15 » » vlož chiffru *Dkl*.
- 560 » 2 » 10 » zdola, místo Klepetech čti Klapém.
- 561 » 1 » 18 » shora, místo Chlebích čti Krchlebích; tamže před článek **Horák** Václav vlož: H. Jan, aquarellista český (* 1815 v Milovicích na Moravě — † 1870). Žil ve Vidni a krátký čas také v Londýně. Práce jeho jsou většinou podobizny nebo jednotlivé figury lidové. J-k.
- 571 str., 1 sl., 22 řád. zdola, místo Theodorich čti Dětrich.
- 578 » 2 » 20 » shora, místo potomek čti sestra Markéta.
- 583 » 1 » 13 » zdola, místo Risenburka čti Nestajova.

- 584 str., 2 sl., 30 řád. shora, za dvůr vlož: **H.** původně Hórky, ves t., hejt. a okr. Čáslav, fara Chotusice, ps. Žehušice; 42 d., 279 ob. č. (1890). — Původní osada stála v krajině rybníčnaté na výšině řečené Stará Horka, kde nyní je dvůr ve Svobodné Vsi, a náležela k Bojmanům. R. 1422 byla zapsána Janu Chotuňovi z Nestajova Frydušem horníkem. Také obec Čáslav měla tu poddané, o které konfiskacemi přišla. Celkem však osada tato od válek husitských sdílela osudy zboží žehušického.
- 589 str., 2 sl., 19 řád. shora, místo Krušova čti Hrušova.
- 592 > 1 > 33 > zdola, místo Baygouy čti Baygorry.
- 616 > 2 > 15 > shora, místo 1886 čti 1876.
- 628 > 1 > 19 > zdola, místo první čti jednu; f. 10 zd. místo 4 míry čti 2 míry dvojnásobné; v témž článku 629 str., 2 sl., 17 řád. za t. j. vlož v jedny hory a tudíž i v 18 a 19 f. vynech slova buď a nebo, v 28. ř. za části vlož: (jsou-li to jen části měř).
- 633 str., 1 sl., 24 řád. shora, čti Hutchinsia.
- 649 > 2 > 19 > zdola, místo Hypsom. měření čti Hypsometrie.
- 650 > 2 > 1 > shora, před št. vlož: krásný chrám sv. Vojtěcha (arch. Münzberger); f. 9 za Anensko-Prokopského vlož: Vojtěžského i Mariánského; 15 ř. čti 4000 dělníků; f. 20—22 místo továrnu . . . olovo čti továrnu na šrouby, nýty a lité zboží, huti železné (v Obecnici); f. 28 zd. místo 128 čti 104³/₈; f. 26 za zdejších dodej: z nichž c. k. eráru náleží 92¹/₃₁.
- 682 str., 1 sl., 11 řád. shora, místo Odtud . . . Drehera vlož: Odtud zůstával **H.** u této rodiny, až i s podílem brumovským (Haluzice v okr. valašsko-klobuckém) r. 1796 přešel na Františka Kaj. hraběte Chorinského, u jehož potomkův je posud. Nynější majetník **H.**ova, hr. Viktor Chorinsky, jenž sídlí ve Veselí nad ř. Moravou, prodal v pros. 1895 brumovský podíl (Haluzice) Ant. Dreherovi, sládku pivovaru švechatského. Haluzice jsou lesní panství se samostatnými revíry: Poteč, Lidč, Lidečko, Francová Lhota, Stělná a Lužná. Vck.
- 682 str., 1 sl., 33 řád. zdola, vynech: popl. dvůr Erv. hraběte Nostice-Rieneka.
- 682 > 2 > 7 > shora, za tento fádek vlož: **Hořtice** Šumavské, far. ves v Čechách, hejt. Prachatic, okr. Vimperk; 49 d., 375 ob. č. (1890), kostel sv. ap. Filipa a Jakuba (z XVIII. stol., původně ze XIV. st.), zř. šk., ps., 2 mlýny, Cikánský a Máchův, a samota Nová Hospoda. Bývalý statek přešel v XVI. stol. z části ke statku čestickému a z části k Vimperku.
- 705 str., 1 sl., 23 řád. zdola, místo řádku tohoto čti: bývá střeřová, hedvábná nebo drátěna, ostatní však vždy střeřové.
- 710 str., 2 sl., 27 řád. shora, za tento fádek vlož: **Hoven** Johann viz Vesque von Püttlingen.
- 711 str., 1 sl., 31 řád. shora, v článku **Hovorčoves** má správně státi Brandýs n. L., ps. Měšice; dále místo kláštera vyšehradského vlož: kapituly vyšehradské, později probostství vyšehradského a pak kapituly staroboleslavské.
- 730 str., 2 sl., 27 řád. shora, místo Haideka čti Hardeka.
- 741 > 1 > 18 > zdola, čti Cetrycovi; tamže z f. zdola čti z Voštic.
- 747 > 2 > 15 > shora, místo Achacové čti Amchové a místo Nečamšti čti Nečanšti; v násl. řádku místo Slavata čti Salava, v 18 f. Šatnému (ne Ššatnému).
- 750 str., 1 sl., 25—23 řád. zdola, čti: Obyvatelstvo provozuje rolnictví a drobná řemesla. Fid...
- 778 str., 2 sl., 2 řád. zdola, čti Mikuláš Hlaváč z Vojenic.
- 806 > 1 > 14 > shora, za heslo Hruden vlož: **Hruďka** Alois, kněz a spis. český (* v Třešti na Moravě 1843). Dostudovav gymnasium a theologii v Brně, byl r. 1868 posvěcen na kněze a působil v duchovní správě v Břeclavě, v Podivíně a v Hovoranech; pak ustanoven katechetou na gymnasiu třebičském, odkudž r. 1883 povolán jako profesor náboženství a jazyka českého na c. k. státní reální školu českou v Brně. Tu byl činným až do r. 1890 zastávaje současně úřad dozorce škol čes. na Znojemsku, později na Brněnsku. Byv mezi tím jmenován i radou bisk. konsistoře brněnské, složil úřad professorský a působí od r. 1890 jako farář a děkan v Telči na Moravě. Již jako studující přispíval do »Hvězdy«, »Lumíra«, kalendáře »Moravana« a j. Větší pak spisy vydal tyto: *Neomylní* (v »Záb. Bibl.« v Brně 1871); *Škola, rodina a církev* (Třebíč, 1873); *Knihy pro matku křesťanskou* (t., 1875); *Biblický zeměpis* (t., 1879); *Listy na památku křesť. snoubencům* (t., 1880); *Liturgika pro střední školy* (Brno, 1884, 2. v. 1891); *Sv. Alois, patron mládeže, ve svém působení a oslavení* (t., 1885), přeloženo i do jazyka slovenského; *Jan K. Vianncy*, životop. nástin (»Děd. Cyrillo-Meth.«, 1896). Mimo to vydal kázání v »Posv. Kazatelně« a slavnostní řeči v programu c. k. gym. třebičského a české reální brněnské a psal články do »Hlasu« a »Vaterlandu« »Blahověstu« a j.
- 807 str., 1 sl., 9 řád. shora, místo gotický . . . Václava čti románský kostel sv. Václava z r. 1232: 10 řád. za Hubáčov vlož: samota Hrušov.
- 808 str., 2 sl., 4 řád. zdola, před tento fádek vlož: **Hruška** František, hudební skladatel círk. (* 1847 v Hořicích — † 1889 v Ml. Boleslavi), studoval na reálné škole ve Dvoře

Kralové, citě však v sobě povolání k hudbě, navštěvoval v l. 1865—67 varhanickou školu v Praze, již s výtečným prospěchem absolvoval, a zároveň vstoupil do orchestru českého divadla. R. 1870 přijal kapelnictví u Švandovy divadelní společnosti, ale po dvou letech zvolen byl ředitelem kůru ve Dvoře Králové, r. 1874 pak k témuž úřadu v Ml. Boleslavi. O hudební ruch tohoto města doblý si H. značných zásluh: jako ředitel kůru, že reformu chrámové hudby z Řezna šífenou první ukotvil na českém venkově, jako sbormistr pěvecké jednoty »Boleslav«, s níž provedl mnoho vynikajících skladeb původních i cizích (i dramatických), a jako učitel hudby na tamějším gymnasium. Jako skladatel v oboru reformované hudby chrámové proslul H. i v cizině. Napsal: 16 mší, z nichž *Missa in honorem Ss. Nominis Jesu* vyšla jako příloha k »Musica sacra« v Řezně, fadu motet, z *Te Deum* a četné příležitostné skladby instrumentální i vokální. Srv. »Dalibor«, 1889.

- 809 str., 2 sl., 17 řád. shora, místo 1621 čti 1651; tamže v 29 ř. shora čti 1597; tamže 27 ř. zdola čti Adama a Jana.
- 811 str., 1 sl., 28 řád. shora, čti **Hrušovský z Olšan** Jindřich.
- 823 » 2 » 29 » zdola, místo obloučku čti obroučku.
- 835 » 2 » 21 » » čti 1878—81, Gent,...
- 837 » 1 » 32 » shora, čti **Hudec**; 19 ř. zd., místo založil... »Zoru« má státi byl nějaký čas redaktorem »Zory«, již založil B. Popelka.
- 890 str., 2 sl., 30 řád. shora, místo W. čti H.
- 893 » 1 » 4 » » pod toto heslo náleží na prvé místo: **Hünten** Franz, hud. skladatel něm. (* 1793 v Koblenzi — † 1878 t.), po průpravě udělené mu otcem jeho, varhaníkem, vstoupil na konservatoř pařížskou, kde byl žákem Reichovým a Cherubinovým. Byl v Paříži velmi hledaným učitelem klavíru a jako skladatel hovní požadavkům běžné módy odměňován honoráři nad míru vysokými. Mimo školu a četné skladby pro klavír napsal též trio a dvě houslové sonaty.
- 896 str., 2 sl., 8 řád. zdola, místo Ičang čti I-čang; ř. 9 místo Tang čti Fang.
- 935 » 1 » 8 » » čti Johannesthal.
- 943 » 1 » 31 » » místo head čti heat.
- 946 » 2 » 12 » » za Bernard vlož: Lazare. Figures contemporaines.
- 1017 » 2 » 13 » » místo ér čti air.
- 1024 » 2 » 15 » » místo Hýi čti Hyl.

K opravám svazku VIII.

Ve článku **Elasipoda** 478 str., 2 sl., 28 řád. zd. má státi (rod *Kolga*); 3 řád. zd. místo *Eljudia* čti *Elpidia*; 479 str., 1 sl., 3 řád. sh. místo roury čti druhy.

K doplňkům a opravám svazku X.

- 698 str., 1 sl., 20 řád. zdola, místo 1411 má státi 1421.
- 713 » 1 » 29 » » čti jeho v následující.
- 714 » 1 » 20 » shora, místo řádů čti řádu.
- 722 » » 2 18 » » před **Haema** vlož: **Haelliefinta** jest úplně celistvá, na pohled homogenní, felsitu podobná, podstatně z křemene, živce a nepatrného množství slída složená hornina, již lze považovati za afanitickou rulu. H. má lom nerovný, miskovitý a tříštnatý, často býva pruhovaná, někdy jsou křemen, živce nebo slída porfyricky vtroušeny; vzácně jest vrstevnatost patrná. H. jest zvláště ve Švédsku rozšířena; podobné horniny nacházejí se též v Tyrolsku, Bavorsku a Slezsku. Vr.
- 844 str., 1 sl., 22 řád. shora, místo Hradebnictví čti Pevnost.
- 993 » 1 » 4 » shora, místo Střeziměřic čti Netřebic; 6 ř., místo kde... Havransko čti Jihovýchodně od nynějšího dvora (dříve myslivny) Havranska na pahrbku, jež protíná okr. silnice do Křince vedoucí.
- 994 str., 1 sl., 18 řád. shora, za tento řádek vlož: **Havransko** viz Havraň.
- 997 » 1 » 7 » zdola, čti: 13^h 24^m, v deklinaci — 22° 45'; 5 ř. zdola místo 5 čti 4.

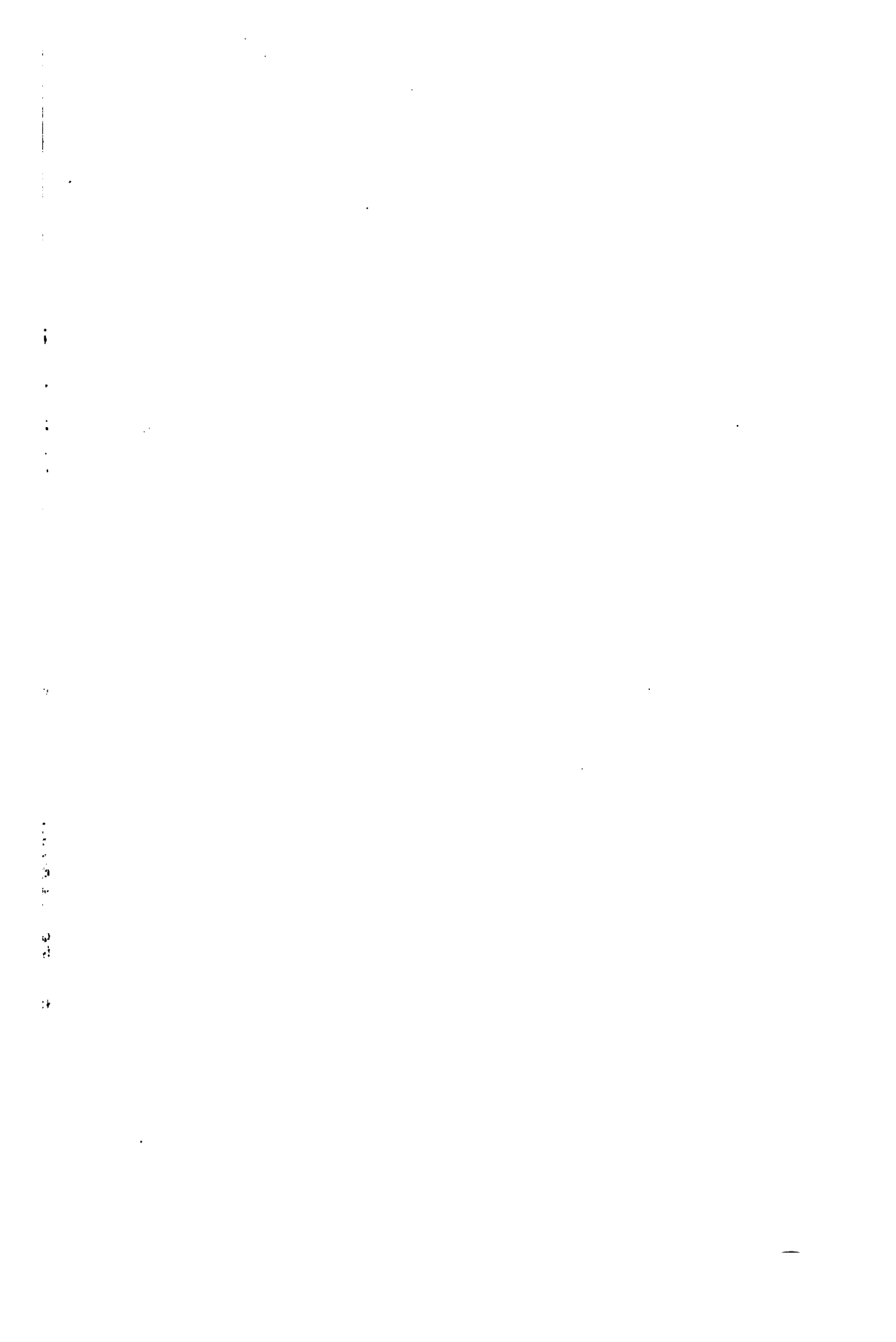



This book should be returned to the Library on or before the last date stamped below.

A fine is incurred by retaining it beyond the specified time.

Please return promptly.

